

Particolare A

Pacchetto impermeabilizzazione
scala 1:10

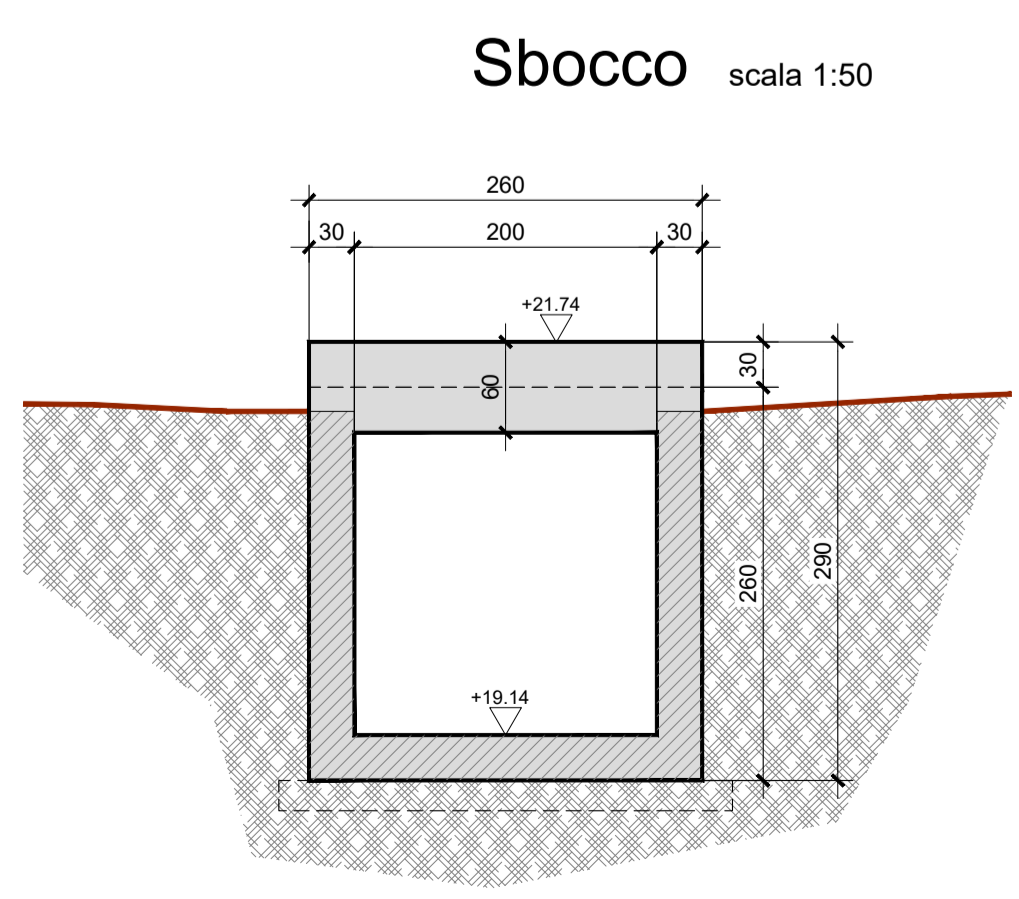
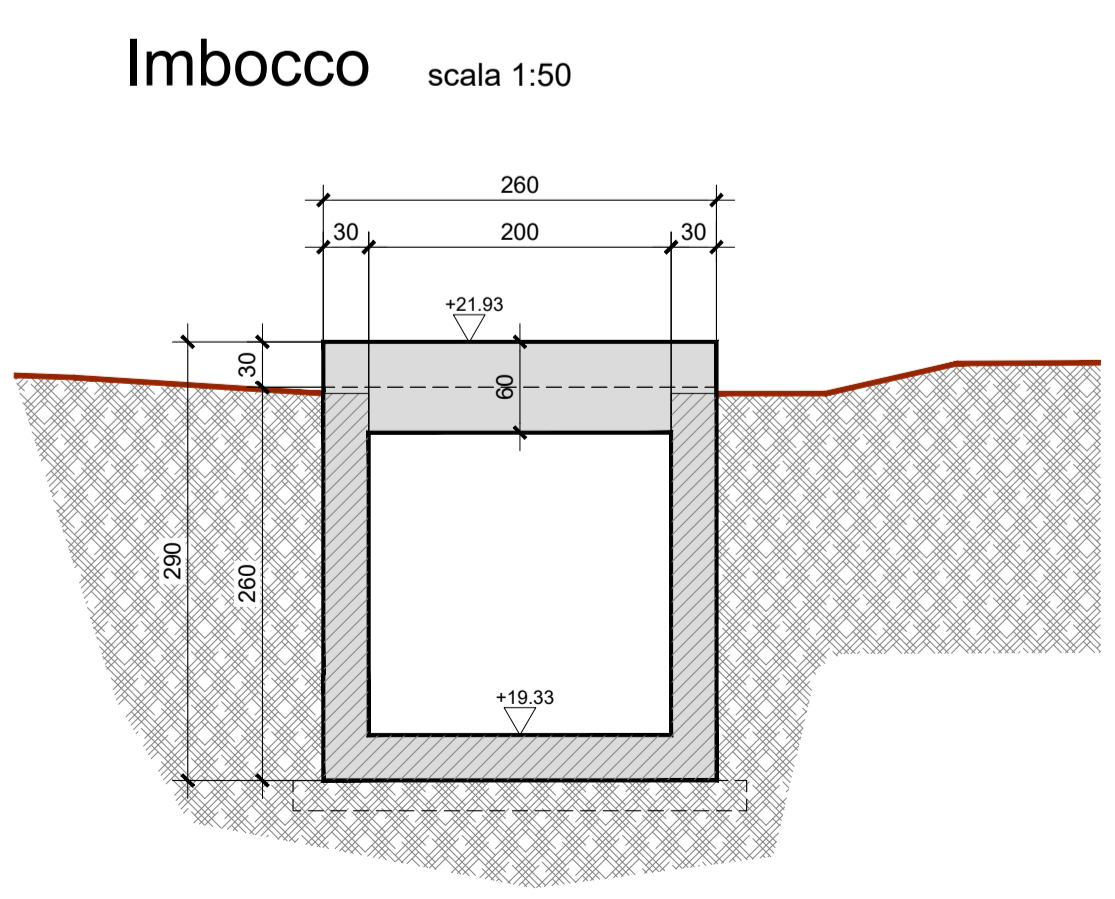
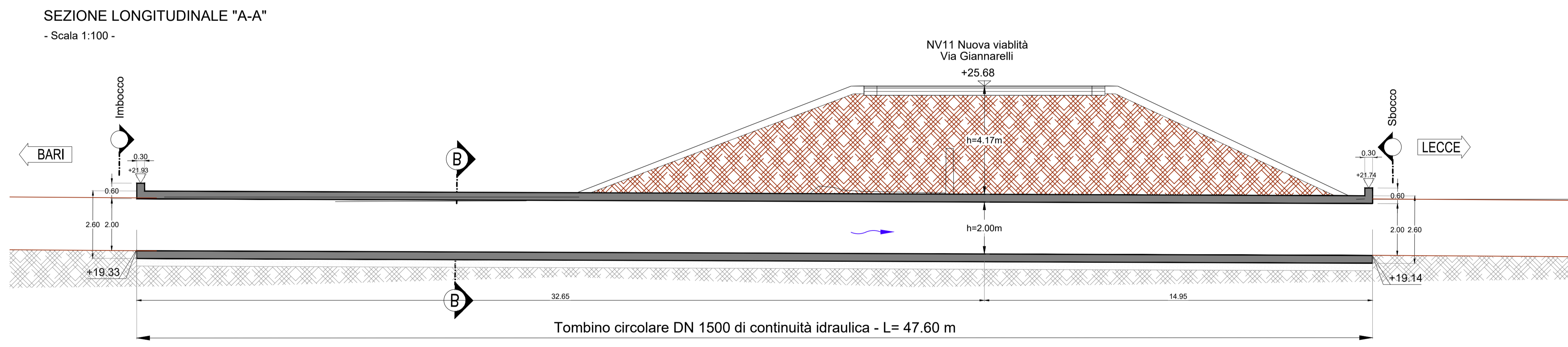
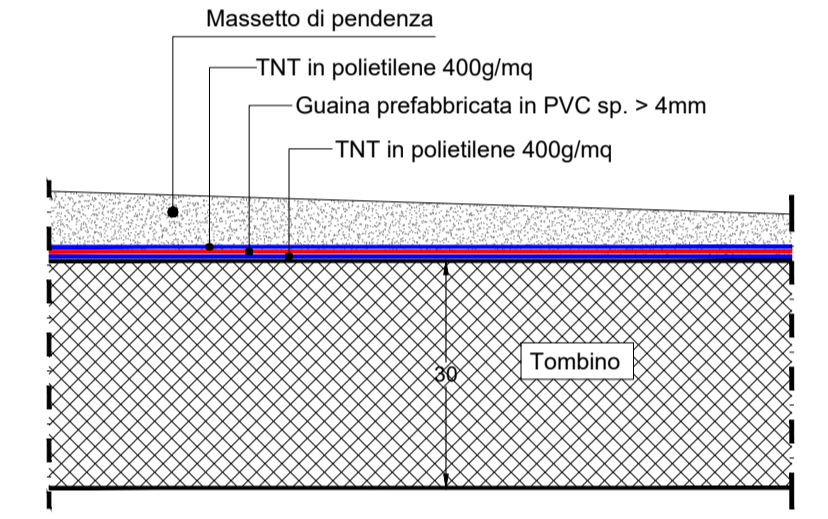

PRESCRIZIONI SUI MATERIALI

CLASSE DI ESPOSIZIONE	XC4 XS1
CALCESTRUZZO (Rck - resistenza caratteristica)	C 32/40
COPRIFERRO c_{nom}	50 mm
ACCIAIO PER CLS	B450C
- Incidenza acciaio: 130 kg/mc	

COMMITTENTE: **RFI** RETE FERROVIARIA ITALIANA GRUPPO FERROVIE DELLO STATO ITALIANE
DIREZIONE INVESTIMENTI
DIREZIONE PROGRAMMI INVESTIMENTI
DIRETTRICE SUD - PROGETTO ADRIATICA

DIREZIONE LAVORI: **ITALFERR** GRUPPO FERROVIE DELLO STATO ITALIANE

APPALTATORE: **AD AGOSTINO** COSTRUZIONI GENERALI

PROGETTAZIONE: MANDATARIA **rpa** MANDANTE **PROINFRA** **HUB**

PROGETTO ESECUTIVO

LINEA BARI-LECCE - RIASSETTO NODO DI BARI
TRATTA A SUD DI BARI
VARIANTE DI TRACCIATO TRA BARI C.LE E BARI TORRE A MARE

TOMBINI IDRAULICI STRADALI
Tombino scatolare 2.00 m x 2.00 m
Attraversamento GA05
Pianta e sezioni - Carpenteria

APPALTATORE	PROGETTAZIONE	SCALA:
DIRETTORE TECNICO Ing. <i>[Signature]</i>	DIRETTORE DELLA PROGETTAZIONE Ing. MARCO RASIMELLI	varie

COMMESSA	LOTTO	FASE	ENTE	TIPO DOC.	OPERA/DISCIPLINA	PROGR.	REV.
IA3S	01	E	ZZ	AA	NV0000	012	C

Revis.	Descrizione	Redatto	Data	Verificato	Data	Approvato	Data	Autorizzato	Data
A	Emissione in risposta ad RFI (IAS3-RV-0000000086)	A. De Vita	Ott. 2021	G. Di Marco	Ott. 2021	M. Rasimelli	Ott. 2021	G. Di Marco	Giu. 2022
B	Revisione in risposta a RFI (IAS3-RV-0000000272)	A. De Vita	Feb. 2022	G. Di Marco	Feb. 2022	M. Rasimelli	Feb. 2022		
C	Revisione in risposta a RFI (IAS3-RV-0000000396)	A. Veneto	Giu. 2022	M. Esposito	Giu. 2022	M. Rasimelli	Giu. 2022		

File: IA3S01EZZAANV0000012C.DWG n. Elab.: