

KEY PLAN

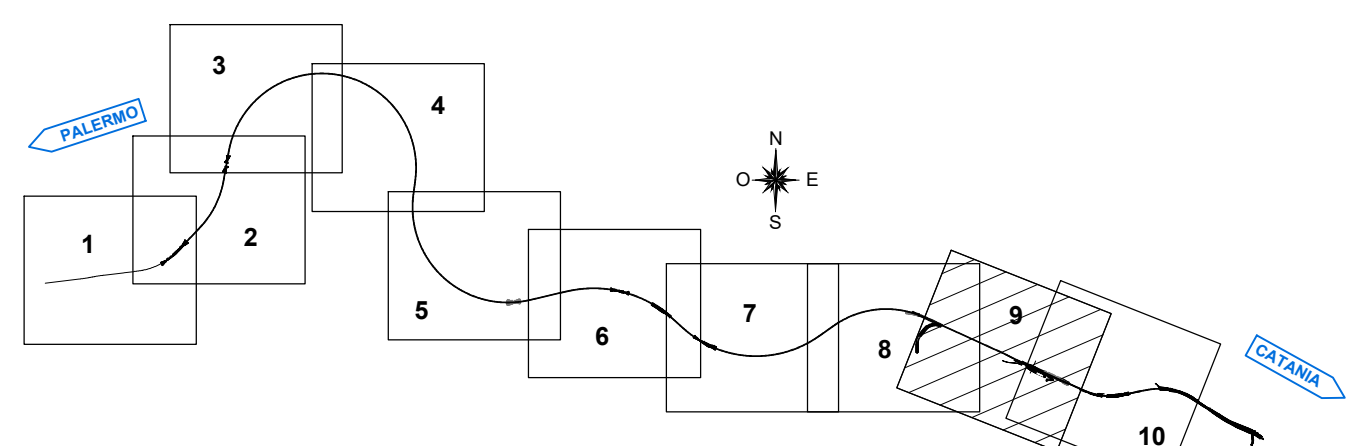

**LEGENDA**

	DIREZIONE
	DEMOLIZIONI
	NUMERAZIONE OPERE DEMOLITE
	CONFINI COMUNALI
	CONFINI PROVINCIALI

COMMITTENTE: **RFI**  
RETE FERROVIARIA ITALIANA  
GRUPPO FERROVIE DELLO STATO ITALIANE

DIREZIONE LAVORI: **ITALFERR**  
GRUPPO FERROVIE DELLO STATO ITALIANE

APPALTATORE: **CONSORZIO PALERMO CATANIA ED**  
Mandatario: **webuild Italia** / **PIZZAROTTI**

PROGETTAZIONE: RTI - Proger SpA, Rocksoil SpA, Pini Group srl

**PROGETTO ESECUTIVO**

**DIRETTRICE FERROVIARIA MESSINA - CATANIA - PALERMO**  
**NUOVO COLLEGAMENTO PALERMO - CATANIA**  
**Lotto 4b: Nuova Enna (i) - Dittaino (i)**  
**DEMOLIZIONI**  
Planimetria delle opere demolite tav 5 di 5

APPALTATORE Il Direttore Tecnico Ing. M. F. Butta	DIRETTORE DELLA PROGETTAZIONE Il responsabile integrazione fra le varie prestazioni specialistiche Ing. G. Neri	PROGETTISTA Calabrese							
COMMESSA <b>RS80</b>	LOTTO <b>41</b>	FASE <b>E</b>	ENTE TIPO DOC. <b>ZZ P6</b>	OPERA/DISCIPLINA <b>IF0000</b>	PROGR. <b>005</b>	REV. <b>1</b>	SCALA: <b>1:2000</b>		
Rev.	Descrizione	Redatto	Data	Verificato	Data	Approvato	Data	Autorizzato	Data
A	Emissione	Caruso	05/04/2023	Angelucci	05/04/2023	C. Latini	05/04/2023	G. Neri	Giugno 2023
B	Revisione a seguito di Rev	Caruso	Giugno 2023	Angelucci	Giugno 2023	C. Latini	Giugno 2023		

File: RS8041E2ZP6Hf0000058 n. Elab.: