

REGIONE SICILIA

Libero Consorzio Comunale di Agrigento

COMUNE DI CAMMARATA



| | | | | | |
|------|----------------------------|------------|----------|--------------|-----------|
| 01 | EMISSIONE PER ENTI ESTERNI | 30/06/2023 | URZI* R. | LO PRESTI I. | DENARO D. |
| 00 | EMISSIONE PER COMMENTI | 16/06/2023 | URZI* R. | LO PRESTI I. | DENARO D. |
| REV. | DESCRIZIONE | DATA | REDATTO | CONTROL. | APPROV. |

Committente:

DS ITALIA 12 S.r.l.

Via del Plebiscito, 112, 00186 ROMA (RM)
Partiva I.V.A. 16380551008 - P.E.C.: dsitalia12srl@legalmail.it

DSIT12
DS ITALIA 12 SRL

Società di Progettazione:



Ingegneria & Innovazione

Via Jonica, 16 - Loc. Belvedere 96100 Siracusa (SR) Tel. 0931.1663409
Web: www.antexgroup.it e-mail: info@antexgroup.it

Progetto:

IMPIANTO AGRIVOLTAICO "CAMMARATA"

Progettista/Resp. Tecnico:

Dott. Ing. Antonino Signorello
Ordine degli Ingegneri
della Provincia di Catania
n° 6105 sez. A

Elaborato:

RELAZIONE SULLE STRUTTURE E FONDAZIONI

Scala:

N.A.

Nome DIS/FILE:

C22016S05-PD-RT-04-01

Allegato:

1/1

F.to:

A4

Livello:

DEFINITIVO

Il presente documento è di proprietà della ANTEX GROUP srl.

È vietato la comunicazione a terzi o la riproduzione senza il permesso scritto della suddetta.

La società tutela i propri diritti a rigore di Legge.



INDICE

| | |
|--|----|
| 1. PREMESSA | 3 |
| 2. OGGETTO DEI LAVORI | 4 |
| 3. DATI DEL PROPONENTE | 4 |
| 4. RIFERIMENTI LEGISLATIVI E NORMATIVI | 4 |
| 5. STRUTTURE DI SUPPORTO DEI PANNELLI SOLARI | 5 |
| 6. STRUTTURE DI FONDAZIONE DELLE CABINE DI SOTTOCAMPO | 8 |
| 7. STRUTTURE DI FONDAZIONE DELLE CABINE ELETTRICHE DI CENTRALE | 10 |
| 8. STRUTTURE DI FONDAZIONE DELLE CABINE ELETTRICHE DI RACCOLTA | 14 |
| 9. STRUTTURE DI FONDAZIONE DELLA CABINA UTENTE PER LA CONSEGNA | 16 |

1. PREMESSA

Per conto della società proponente, DS Italia 12 S.r.l., la società Antex Group S.r.l. ha redatto il progetto definitivo relativo alla realizzazione di un impianto di produzione di energia elettrica da fonte solare, denominato Impianto Agrivoltaico "Cammarata" da realizzarsi nel territorio del Comune di Cammarata, appartenente al Libero Consorzio Comunale di Agrigento. Il progetto prevede l'installazione di n. 56.430 moduli fotovoltaici da 700 Wp ciascuno, su strutture fisse, per una potenza complessiva pari a 39.501 kWp. Tutta l'energia elettrica prodotta verrà ceduta alla rete elettrica nazionale tramite la posa di un cavidotto interrato su strade esistenti e la realizzazione di una nuova cabina utente per la consegna collegata in antenna a 36 kV con la sezione a 36 kV di una nuova stazione elettrica di trasformazione (SE) 380/150/36 kV della RTN, da inserire in entra - esce sul futuro elettrodotto RTN a 380 kV della RTN "Chiaromonte Gulfi - Ciminna", previsto nel Piano di Sviluppo Terna, e da ricollegare alla linea 150 kV compresa tra le stazioni RTN di Ciminna e Cammarata.

Le attività di progettazione definitiva e di studio di impatto ambientale sono state sviluppate dalla società di ingegneria Antex Group Srl. Antex Group Srl è una società che fornisce servizi globali di consulenza e management ad Aziende private ed Enti pubblici che intendono realizzare opere ed investimenti su scala nazionale ed internazionale.

È costituita da selezionati e qualificati professionisti uniti dalla comune esperienza professionale nell'ambito delle consulenze ingegneristiche, tecniche, ambientali, gestionali, legali e di finanza agevolata e pone a fondamento delle attività, quale elemento essenziale della propria esistenza come unità economica organizzata ed a garanzia di un futuro sviluppo, i principi della qualità, come espressi dalle norme ISO 9001, ISO 14001 e OHSAS 18001 nelle loro ultime edizioni.

2. OGGETTO DEI LAVORI

Oggetto dei lavori è la realizzazione di un impianto di produzione di energia elettrica da fonte solare, denominato **"Impianto Agrivoltaico Cammarata"** che **DS ITALIA 12 S.r.l.** intende realizzare nei territori del Comune di Cammarata (AG), appartenente al Libero Consorzio Comunale di Agrigento. L'impianto sarà collegato alla RTN in antenna a 36 kV con la sezione a 36 kV di una nuova stazione elettrica di trasformazione (SE) 380/150/36 kV della RTN, da inserire in entra - esce sul futuro elettrodotto RTN a 380 kV della RTN "Chiaramonte Gulfi - Ciminna", previsto nel Piano di Sviluppo Terna. L'impianto di produzione di energia elettrica da fonte solare sarà costituito da 56430 moduli fotovoltaici da 700 Wp ciascuno, su strutture fisse in acciaio zincato a caldo mediante infissione nel terreno. I moduli fotovoltaici presi in considerazione, hanno dimensioni 2384 x 1303 x 35 mm. Le strutture hanno dimensioni di 19825 x 4419 mm, il pitch è di 7,50 m e la distanza tra le stringhe è 3,10 m.

N.B.: Tutti i materiali, le apparecchiature, i manufatti ed i componenti utilizzati per la progettazione, sono indicativi e potranno essere soggetti a variazioni dovute all'evoluzione tecnologica degli stessi ed alle disponibilità di mercato, pur mantenendo le loro caratteristiche funzionali indicate nel progetto.

3. DATI DEL PROPONENTE

Il proponente del progetto è **DS ITALIA 12 S.r.l.**, con sede in Via del Plebiscito 112, CAP 00186 Roma (RM).

4. RIFERIMENTI LEGISLATIVI E NORMATIVI

Normativa di riferimento per Opere civili

- Legge 5 novembre 1971, n. 1086 (G. U. 21 dicembre 1971 n. 321) "Norme per la disciplina delle opere di conglomerato cementizio armato, normale e precompresso ed a struttura metallica";
- Legge 2 febbraio 1974, n. 64 (G. U. 21 marzo 1974 n. 76) "Provvedimenti per le costruzioni con particolari prescrizioni per le zone sismiche"; D.M. LL.PP. 16 gennaio 1996 "Norme tecniche per le costruzioni in zone sismiche".
- D. M. Infrastrutture Trasporti 17/01/2018 (G.U. 20/02/2018 n. 42 - Suppl. Ord. n. 8) Aggiornamento delle Norme Tecniche per le Costruzioni".
- Linee guida edite dall'A.R.T.A. nell'ambito del Piano per l'Assetto Idrogeologico (P.A.I.). Inoltre, in mancanza di specifiche indicazioni, ad integrazione della norma precedente e per quanto con esse non in contrasto, sono state utilizzate le indicazioni contenute nelle seguenti norme:

- Legge 5 novembre 1971 n. 1086 (G.U. 21 dicembre 1971 n. 321) "Norme per la disciplina delle opere di conglomerato cementizio armato, normale e precompresso ed a struttura metallica".
- Legge 2 febbraio 1974 n. 64 (G.U. 21 marzo 1974 n. 76) "Provvedimenti per le costruzioni con particolari prescrizioni per le zone sismiche". Indicazioni progettuali per le nuove costruzioni in zone sismiche a cura del Ministero per la Ricerca scientifica - Roma 1981.
- D. M. Infrastrutture Trasporti 17/01/2018 (G.U. 20/02/2018 n. 42 - Suppl. Ord. n. 8) "Aggiornamento delle Norme tecniche per le Costruzioni". Inoltre, in mancanza di specifiche indicazioni, ad integrazione della norma precedente e per quanto con esse non in contrasto, sono state utilizzate le indicazioni contenute nelle seguenti norme:
- Circolare 21 gennaio 2019, n. 7 C.S.LL.PP. (G.U. Serie Generale n. 35 del 11/02/2019 - Suppl. Ord. n. 5). Istruzioni per l'applicazione dell'«Aggiornamento delle "Norme tecniche per le costruzioni"» di cui al decreto ministeriale 17 gennaio 2018.
- Circolare Ministero delle infrastrutture e dei trasporti 21 gennaio 2019, n. 7, Circolare Consiglio Superiore Lavori Pubblici del 02/02/2009 contenente istruzioni per l'applicazione delle "Nuove norme tecniche per le costruzioni" di cui al DM 14 gennaio 2008;
- Consiglio Nazionale delle Ricerche "Norme tecniche n. 78 del 28 luglio 1980 sulle caratteristiche geometriche delle strade extraurbane.
- Eurocodice 2 "Design of concrete structures".
- Eurocodice 3 "Design of steel structures" - EN 1993-1-1..
- Eurocodice 4 "Design of composite steel and concrete structures".
- Eurocodice 7 "Geotechnical design".
- Eurocodice 8 "Design of structures for earthquake resistance".

5. STRUTTURE DI SUPPORTO DEI PANNELLI SOLARI

La struttura è fatta di profili in acciaio realizzati a freddo, avendo spessori di 1,8 mm e 1,5 mm, nella tabella seguente si mostrano i dettagli dei profili utilizzati con le loro caratteristiche.

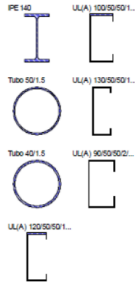

1.13 SEZIONI TRASVERSALI

| Sezione nr. | Mater. nr. | I_T [cm ⁴] | | I_y [cm ⁴] | | I_z [cm ⁴] | | Assi principali α [°] | Rotazione α' [°] | Dimensioni totali [mm] | |
|-------------|--|--------------------------|--------|--------------------------|------|--------------------------|------|------------------------------|-------------------------|------------------------|-----------|
| | | A [cm ²] | | A_y [cm ²] | | A_z [cm ²] | | | | Larghezza b | Altezza h |
| 1 | IPE 140 2 | 2.45 | 541.20 | 44.92 | 0.00 | 0.00 | 73.0 | 140.0 | | | |
| | | 16.43 | 8.45 | 5.99 | | | | | | | |
| 2 | UL(A) 100/50/50/1.5/1.5/1.5/13.5/1.5/0/0 1 | 0.03 | 54.92 | 12.14 | 0.00 | 0.00 | 50.0 | 100.0 | | | |
| | | 3.36 | 1.05 | 1.12 | | | | | | | |
| 3 | Tubo 50/1.5 3 | 13.45 | 6.73 | 6.73 | 0.00 | 0.00 | 50.0 | 50.0 | | | |
| | | 2.29 | 1.14 | 1.14 | | | | | | | |
| 4 | UL(A) 130/50/50/1.8/1.8/1.8/13.2/1.8/13.2/1.8/0/0 1 | 0.05 | 119.55 | 15.60 | 0.00 | 0.00 | 50.0 | 130.0 | | | |
| | | 4.55 | 1.13 | 1.88 | | | | | | | |
| 5 | Tubo 40/1.5 1 | 6.73 | 3.37 | 3.37 | 0.00 | 0.00 | 40.0 | 40.0 | | | |
| | | 1.81 | 0.90 | 0.90 | | | | | | | |
| 6 | UL(A) 90/50/50/2/2/2/18/2/18/2/0/0 1 | 0.06 | 57.85 | 16.93 | 0.00 | 0.00 | 50.0 | 90.0 | | | |
| | | 4.44 | 1.44 | 1.24 | | | | | | | |
| 7 | UL(A) 120/50/50/1.8/1.8/1.8/13.2/1.8/13.2/1.8/0/0 1 | 0.05 | 99.25 | 15.20 | 0.00 | 0.00 | 50.0 | 120.0 | | | |
| | | 4.37 | 1.17 | 1.70 | | | | | | | |

Tabella 1 - Sezioni trasversali

La struttura viene collegata tramite due bulloni a profili IPE140 A S350GD infissati per circa 1,8 m nel terreno, senza nessun uso di conglomerati cementizi. Si riporta la sezione trasversale della struttura di progetto:

| POS. | NOME | MATERIALE | PROTEZIONE |
|------|---------------------------------|-----------|----------------------|
| 1 | PALO DI FONDAZIONE IPE-140 | S350GD | ZM310 (EN ISO 10346) |
| 2 | PALO DI FONDAZIONE IPE-140 | S350GD | ZM310 (EN ISO 10346) |
| 3 | TRAVE PRIMARIA C100x50x15x1.5 | S350GD | ZM310 (EN ISO 10346) |
| 4 | TRAVE SECONDARIA C130x50x15x1.8 | S350GD | ZM310 (EN ISO 10346) |
| 5 | BRETELLA Ø50x1.5 | S280GD | ZM310 (EN ISO 10346) |
| 6 | CONTROVENTO LATERALE Ø40x1.5 | S280GD | ZM310 (EN ISO 10346) |
| A | GRAPPA | S280GD | ZM310 (EN ISO 10346) |



Figura 1 - Sezione trasversale del telaio di supporto

Le strutture di supporto FV sono composte da elementi strutturali con diverse sezioni trasversali come indicati nella tabella 1, inoltre come appare evidente nella Figura 1, sia il telaio di testata che quello intermedio sono composti da un IPE 140 A S350GD, infissa nel terreno, la quale garantisce una migliore resistenza alle azioni di flessione.

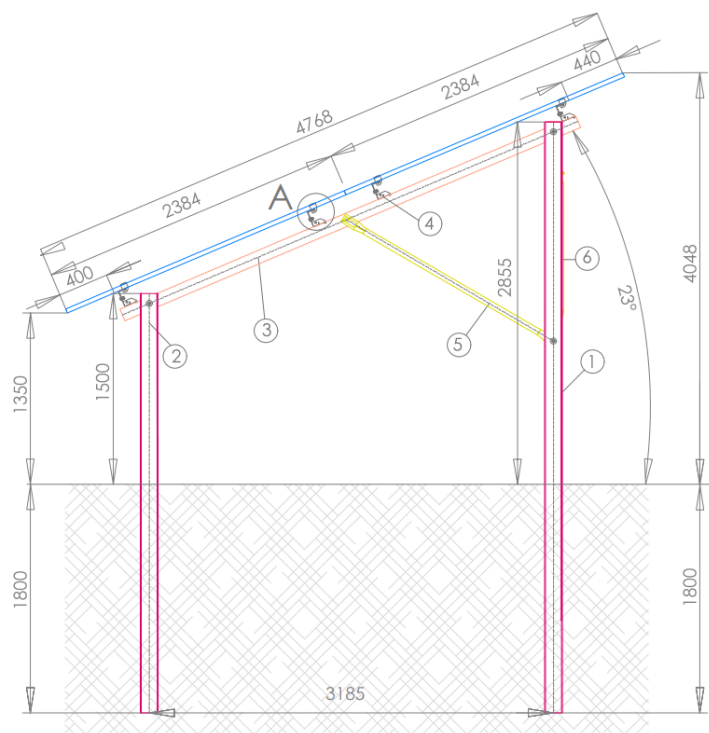

Figura 2 - Sezione trasversale del telaio di supporto

Il presente documento è di proprietà della ANTEX GROUP S.r.l.
È vietato la comunicazione a terzi o la riproduzione senza il permesso scritto della suddetta.
La società tutela i propri diritti a rigore di Legge.

Comm.: C22-016-S05

ISO 9001
BUREAU VERITAS
Certification

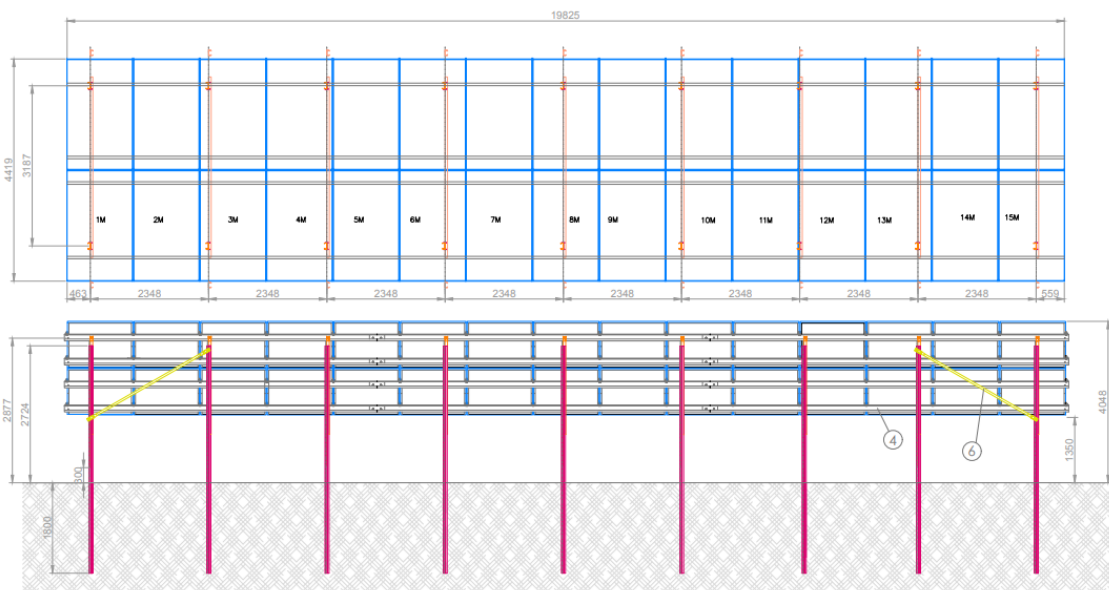

Le strutture sostengono 30 pannelli FV, disposte a doppia stringa in parallelo con una inclinazione di 23°, coprendo una dimensione in pianta di 19825 x 4419 mm. I telai trasversali per ogni struttura di supporto sono in totale 9, in cui l'interasse è di 2348 mm nell'asse longitudinale, mentre le colonne del telaio sono disposte a una lunghezza di 3187 mm. Inoltre, essendo un impianto agrivoltaico l'altezza del modulo rispetto al piano di calpestio è di 1350 mm per permettere il normale svolgimento delle attività agricole e di allevamento. Per ulteriori dettagli si rimanda alla tavola "C22016S05-PD-EC-08 Elaborato grafico delle strutture di supporto FV".

6. STRUTTURE DI FONDAZIONE DELLE CABINE DI SOTTOCAMPO

All'interno dell'area dell'impianto è previsto il posizionamento di 7 cabine sottocampo prefabbricate su una platea in c.a. classe C 32/40 e acciaio in barre tonde ad aderenza migliorata B450C. Si riportano la pianta e i prospetti della cabina di Sottocampo con relativa platea di fondazione:



Figura 3 – Pianta con platea di fondazione della cabina di Sottocampo



Figura 4 – Prospetto frontale con platea di fondazione della cabina di Sottocampo

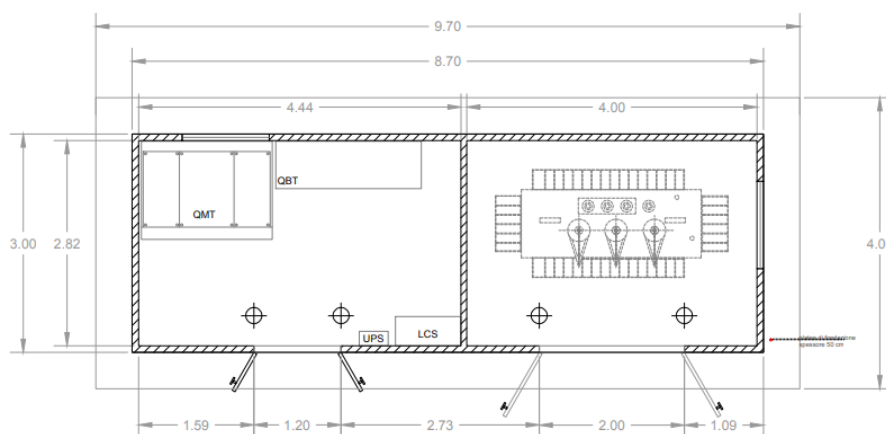

Figura 5 – Prospetto retro con platea di fondazione della cabina di Sottocampo

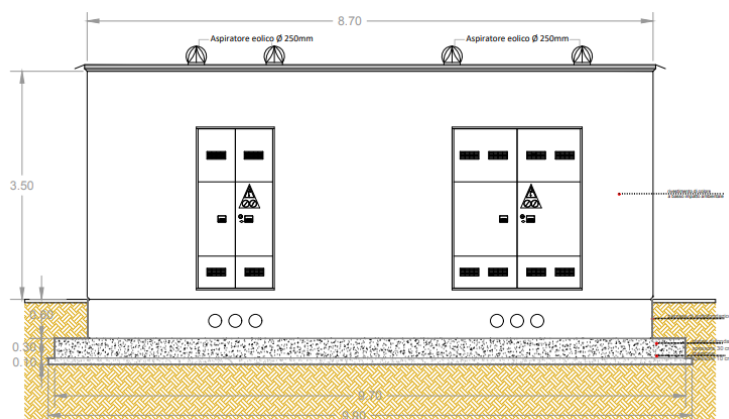

Figura 6 – Prospetti laterali Dx e Sx con platea di fondazione della cabina di Sottocampo

La platea della cabina sottocampo, presenta una pianta rettangolare 9,70 x 4,00 m e uno spessore di 30 cm, permettendo l'installazione dei moduli prefabbricati di dimensioni fuori standard commerciali che verranno quindi costruiti ad hoc per l'impianto. Le armature di calcolo in "classe 4" sono Ø 12/20 cm, disposte in orizzontale e in verticale nella parte inferiore e superiore della struttura, mantenendo un copriferro di 50 mm. Al di sotto della platea di fondazione verrà predisposto un getto di cls magro di spessore 10 cm, inoltre a protezione della vasca della fondazione e del magrone viene posizionata una membrana bugnata in HDPE estruso ad alta densità tipo Guttabeta Star con bugne a stella. Le cabine saranno consegnate dal fornitore complete dei relativi calcoli strutturali eseguiti nel rispetto normativa vigente. Si riportano la pianta e le sezioni della platea di fondazione con la distribuzione dell'armatura principale e secondaria:

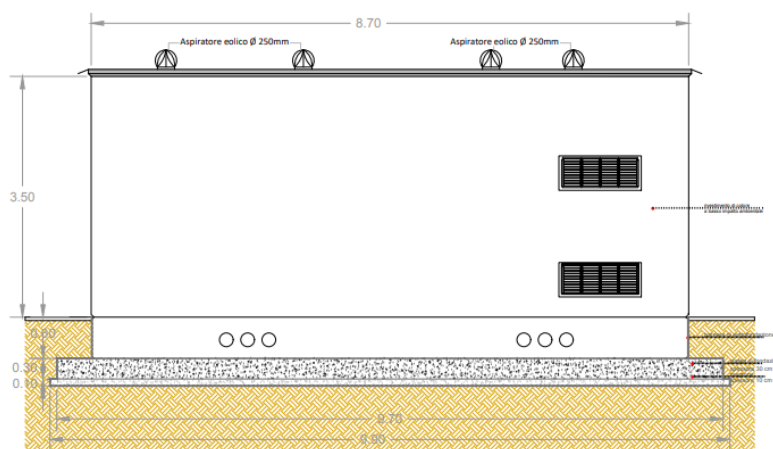

| DISTINTA ARMATURE | | | | | SAGOMA | |
|-------------------|-------|----|---------------|----------------|--------|--|
| POS. | N° | Ø | L. [mm] | L. Totale [mm] | | |
| 1 | 42-42 | 12 | 10300 + 10300 | 43200 + 43200 | | |
| 2 | 20-20 | 12 | 4050 + 4050 | 84000 + 84000 | | |

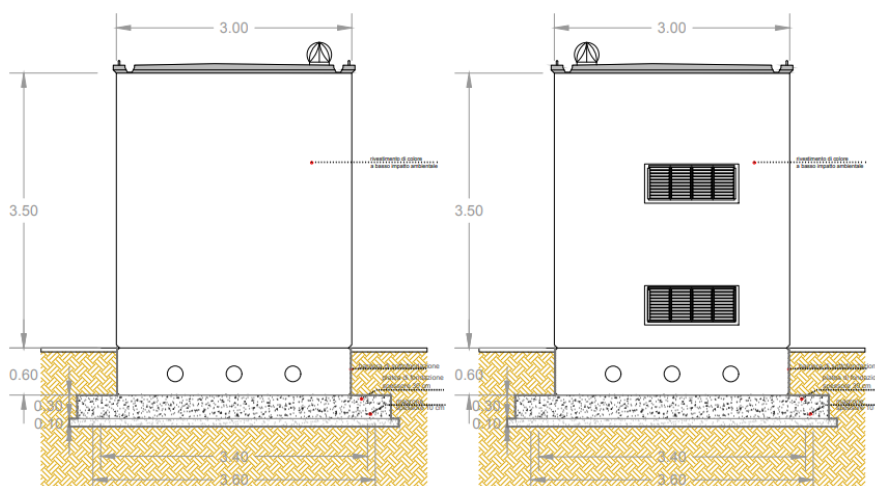
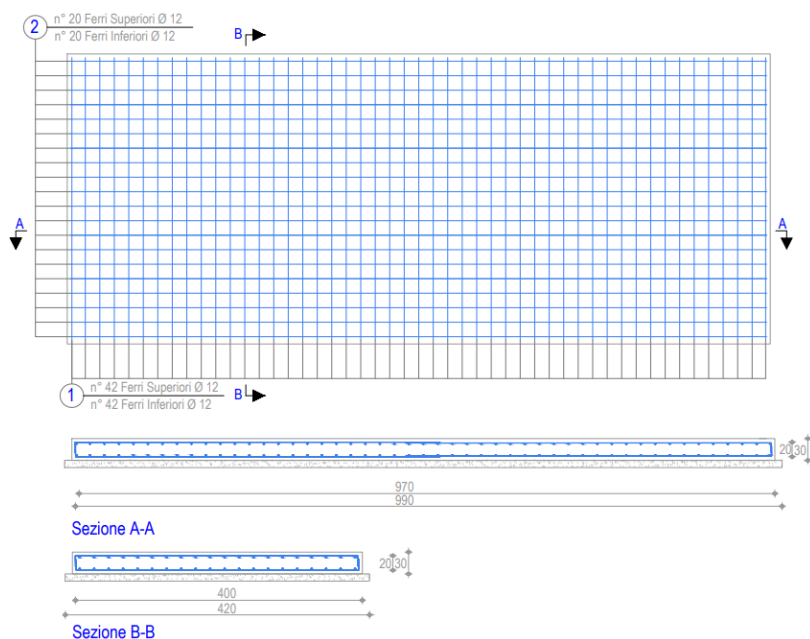
Figura 7 – Pianta e sezioni della platea di fondazione

Per ulteriori dettagli si rimanda alla tavola "C22016S05-PD-EC-09 Elaborato grafico strutture Cabina Sottocampo".

7. STRUTTURE DI FONDAZIONE DELLE CABINE ELETTRICHE DI CENTRALE

All'interno dell'area di impianto è prevista l'installazione di un insieme di quattro cabine elettriche centrali prefabbricate su una platea di fondazione in c.a. classe C 32/40 e acciaio in barre tonde ad aderenza migliorata B450C. Si riportano la pianta e i prospetti delle cabine di Centrale con relativa platea di fondazione:



Figura 8 – Pianta con platea di fondazione delle cabine di Centrale



Figura 9 – Prospetto frontale con platea di fondazione delle cabine di Centrale

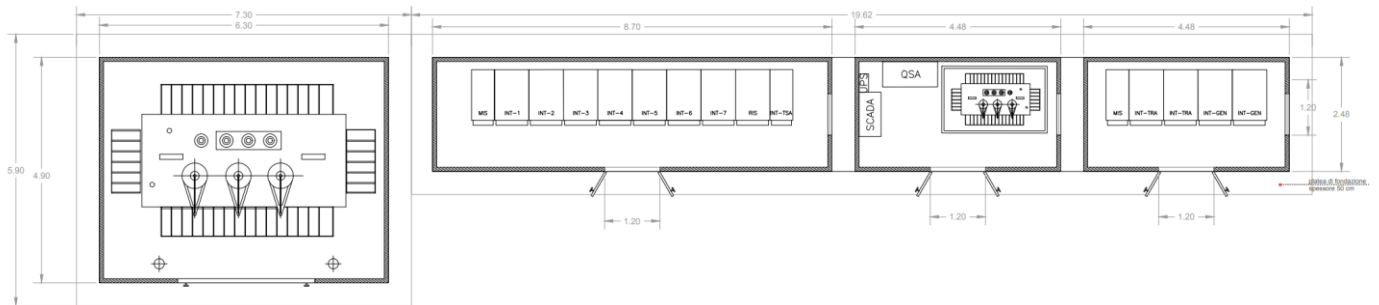

Figura 10 – Prospetto retro con platea di fondazione delle cabine di Centrale

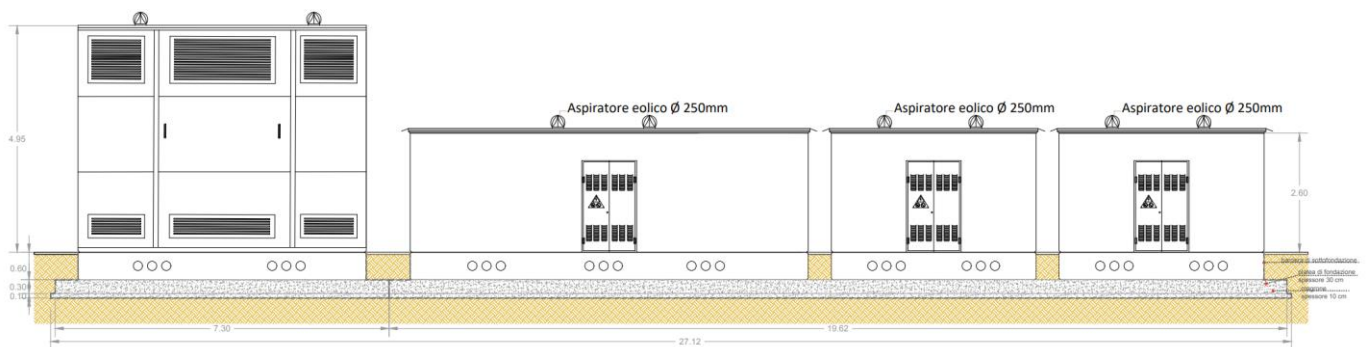

Figura 11 – Prospetti laterali Dx e Sx con platea di fondazione delle cabine di Centrale

La platea delle cabine di bassa media e alta tensione presenta una pianta rettangolare 19,62 x 3,52 m e uno spessore di 30 cm, permettendo l'installazione dei moduli prefabbricati tipo "BOX P44 e BOX P87", mentre la platea della cabina del trasformatore, presenta una pianta rettangolare 7,30 x 5,90 m e uno spessore di 30 cm. Le armature di calcolo in "classe 4" sono Ø 12/20 cm, disposte in orizzontale e in verticale nella parte inferiore e superiore della struttura, mantenendo un copriferro di 50 mm.

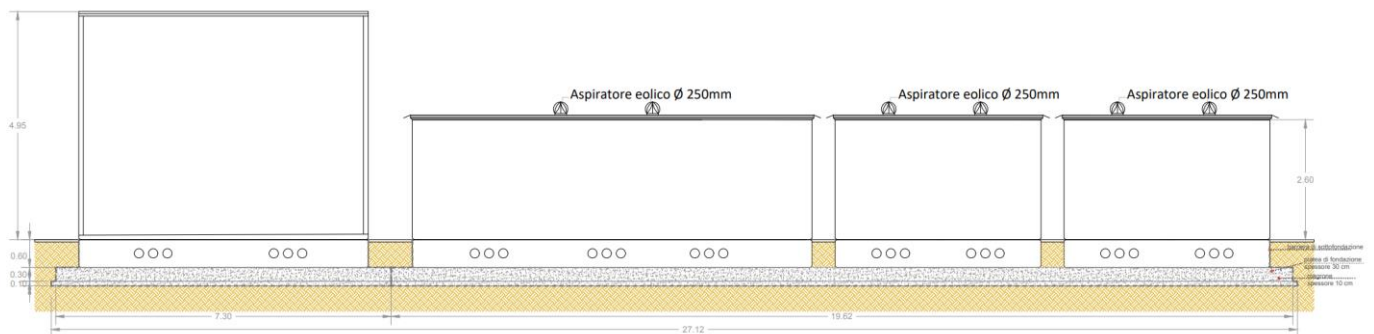
Le pareti esterne delle cabine prefabbricate e le porte d'accesso in lamiera zincata saranno tinteggiate con colore adeguato al rispetto dell'inserimento paesistico e come da osservanza delle future prescrizioni degli enti coinvolti nel rilascio delle autorizzazioni alla costruzione ed esercizio impiantistico. Al di sotto della platea di fondazione verrà predisposto un getto di cls magro di spessore 10 cm, inoltre a protezione della vasca della fondazione e del magrone viene posizionata una membrana bugnata in HDPE estruso ad alta densità tipo Guttabeta Star con bugne a stella. Le cabine saranno consegnate dal fornitore con relativi calcoli strutturali eseguiti nel rispetto normativa vigente. Si riportano la pianta e le sezioni della platea di fondazione con la distribuzione dell'armatura principale e secondaria:

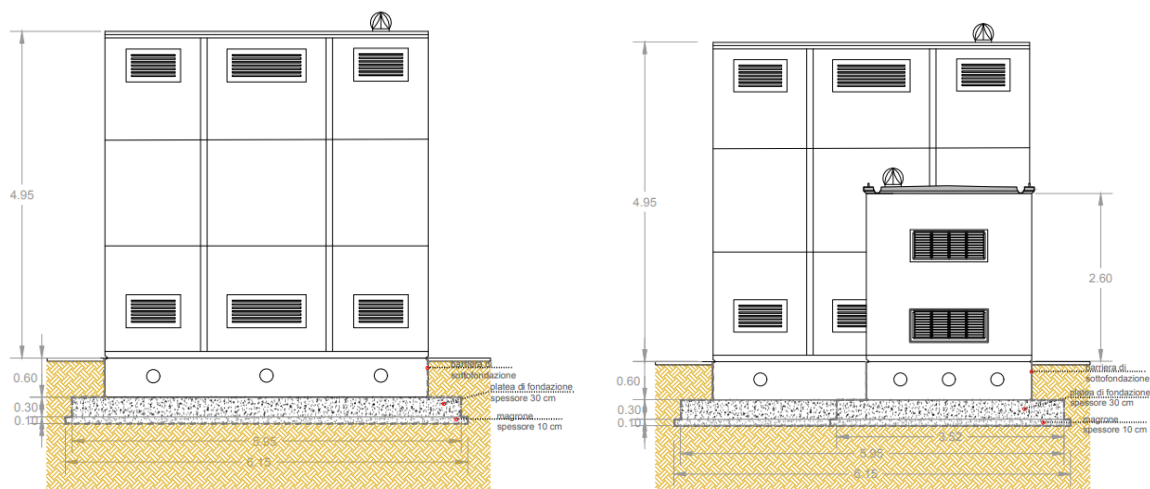
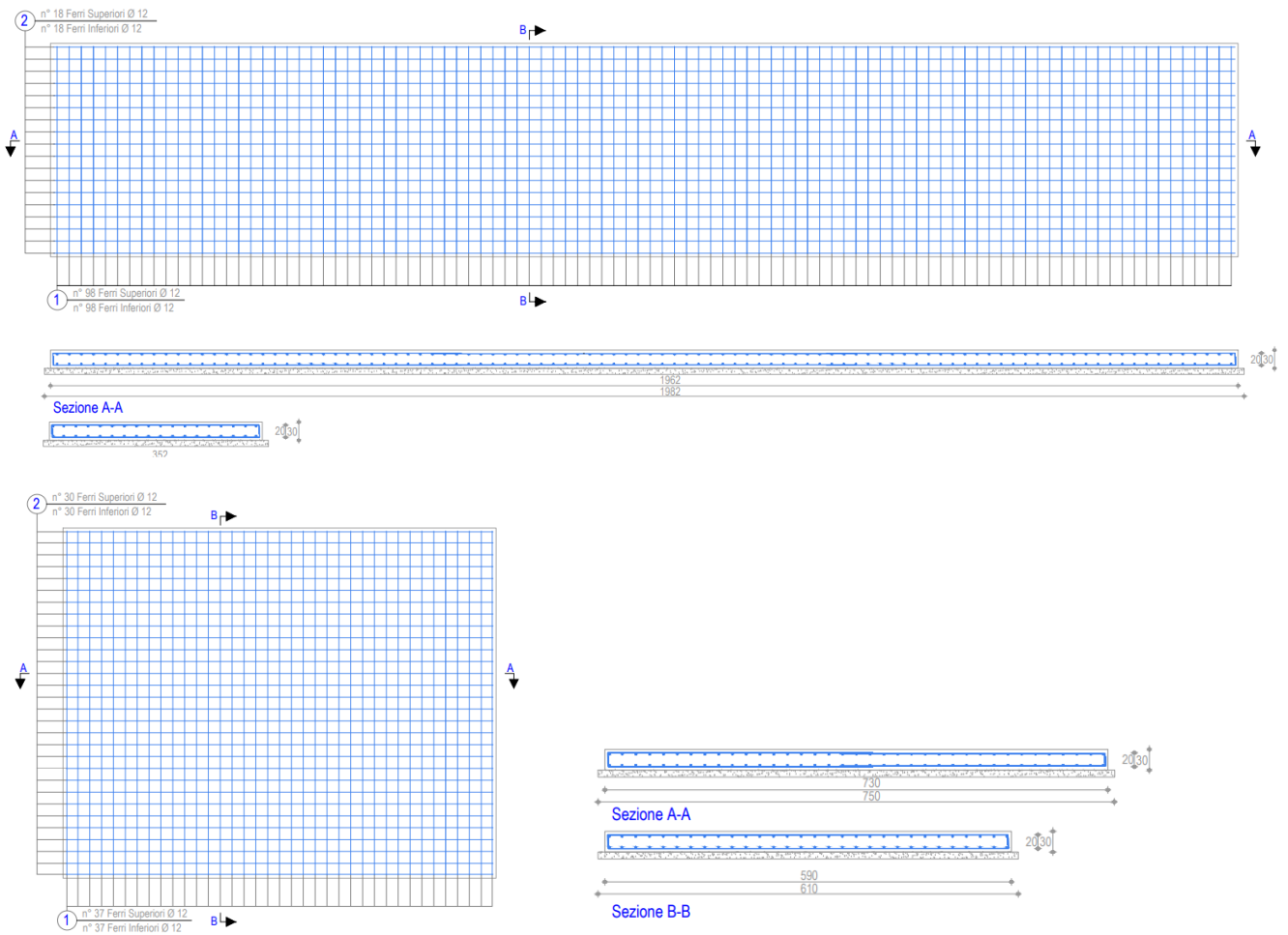

| DISTINTA ARMATURE | | | | | SAGOMA | |
|-------------------|-------|----|---------------|-----------------|--------|--|
| POS. | N° | Ø | L [mm] | L Totale | | |
| 1 | 98-98 | 12 | 20800 + 20800 | 203400 + 203400 | | |
| 2 | 18-18 | 12 | 3723 + 3723 | 67014 + 67014 | | |

| DISTINTA ARMATURE | | | | | SAGOMA | |
|-------------------|-------|----|-------------|-----------------|--------|--|
| POS. | N° | Ø | L [mm] | L Totale | | |
| 1 | 37-37 | 12 | 7074 + 7074 | 295038 + 295038 | | |
| 2 | 30-30 | 12 | 6100 + 6100 | 183000 + 183000 | | |

Figura 12 – Pianta e sezioni della platea di fondazione

Il presente documento è di proprietà della ANTEX GROUP S.r.l.
È vietato la comunicazione a terzi o la riproduzione senza il permesso scritto della suddetta.
La società tutela i propri diritti a rigore di Legge.

Comm.: C22-016-S05



Per ulteriori dettagli si rimanda alla tavola "C22016S05-PD-EC-10 Elaborato grafico strutture Cabine di Centrale e di Raccolta".

8. STRUTTURE DI FONDAZIONE DELLE CABINE ELETTRICHE DI RACCOLTA

All'interno dell'area di impianto è prevista l'installazione di tre cabine elettriche di raccolta prefabbricate su una platea di fondazione in c.a. classe C 32/40 e acciaio in barre tonde ad aderenza migliorata B450C. Si riportano la pianta e i prospetti della cabina di Raccolta con relativa platea di fondazione:



Figura 13 – Pianta con platea di fondazione della cabina di Raccolta



Figura 14 – Prospetto frontale con platea di fondazione della cabina di Raccolta

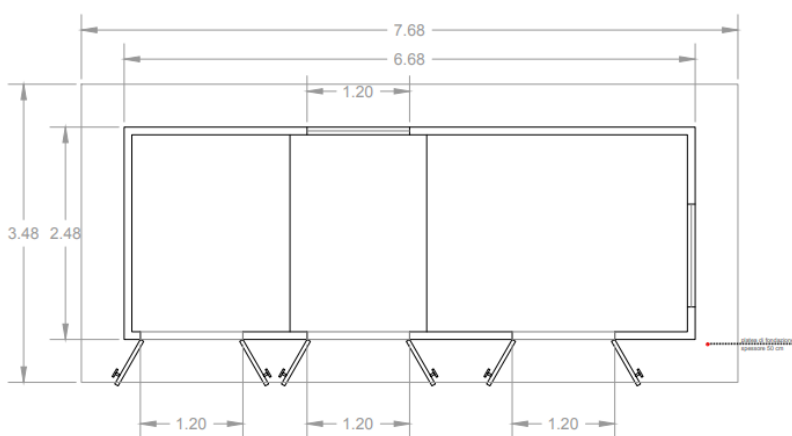

Figura 15 – Prospetto retro con platea di fondazione della cabina di Raccolta

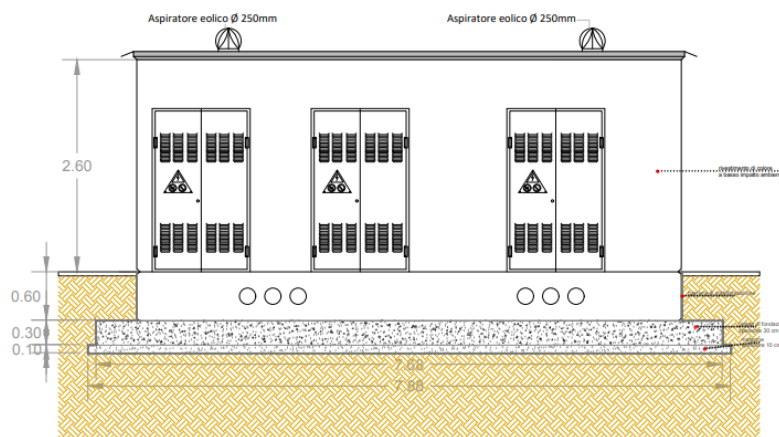

Figura 16 – Prospetti laterali Dx e Sx con platea di fondazione della cabina di Raccolta

La platea della cabina centrale, presenta una pianta rettangolare 7,68 x 3,48 m e uno spessore di 30 cm, permettendo l'installazione dei moduli prefabbricati tipo "UT650 TS". Le armature di calcolo in "classe 4" sono Ø 12/20 cm, disposte in orizzontale e in verticale nella parte inferiore e superiore della struttura, mantenendo un copriferro di 50 mm.

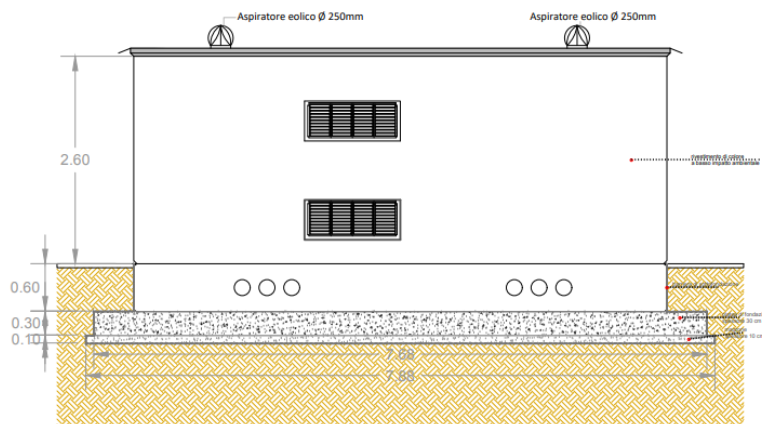
Le pareti esterne delle cabine prefabbricate e le porte d'accesso in lamiera zincata saranno tinteggiate con colore adeguato al rispetto dell'inserimento paesistico e come da osservanza delle future prescrizioni degli enti coinvolti nel rilascio delle autorizzazioni alla costruzione ed esercizio impiantistico. Al di sotto della platea di fondazione verrà predisposto un getto di cls magro di spessore 10 cm, inoltre a protezione della vasca della fondazione e del magrone viene posizionata una membrana bugnata in HDPE estruso ad alta densità tipo Guttabetta Star con bugne a stella. Le

cabine saranno consegnate dal fornitore con relativi calcoli strutturali eseguiti nel rispetto normativa vigente. Si riportano la pianta e le sezioni della platea di fondazione con la distribuzione dell'armatura principale e secondaria:

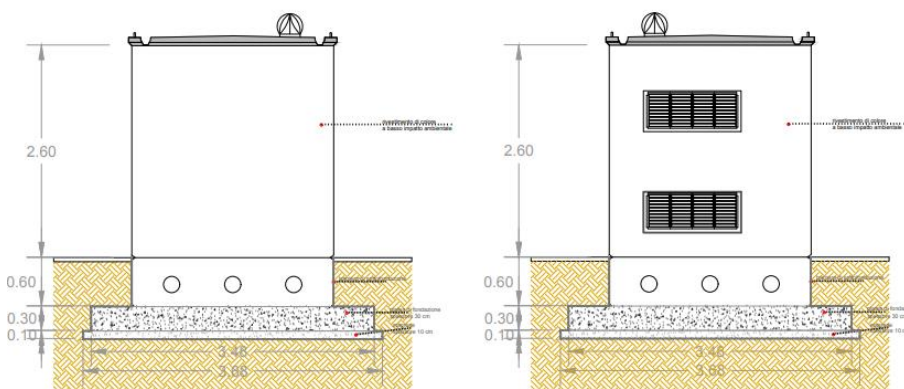
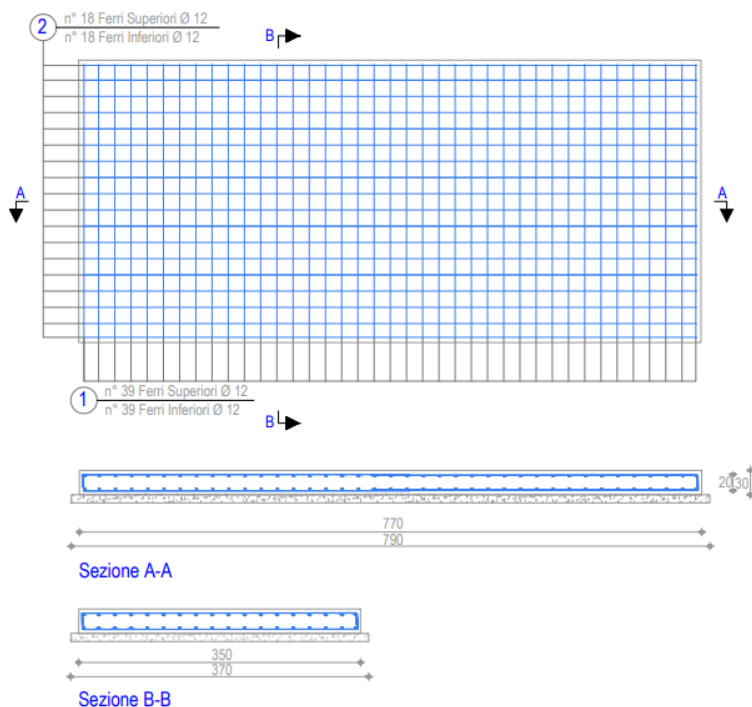

| DISTINTA ARMATURE | | | | | |
|-------------------|-------|----|-----------|----------------|--------|
| POS. | N° | Ø | L. [mm] | L. Totale [mm] | SAGOMA |
| 1 | 39-39 | 12 | 830 + 830 | 32700 + 32700 | |
| 2 | 18-18 | 12 | 380 + 380 | 6620 + 6620 | |

Figura 17 – Pianta e sezioni della platea di fondazione

Per ulteriori dettagli si rimanda alla tavola "C21032S05-PD-EC-10 Elaborato grafico strutture Cabine di Centrale e di Raccolta".

9. STRUTTURE DI FONDAZIONE DELLA CABINA UTENTE PER LA CONSEGNA

Nei pressi del punto di consegna è prevista l'installazione di una cabina utente per la consegna prefabbricata su una platea di fondazione in c.a. classe C 32/40 e acciaio in barre tonde ad aderenza migliorata B450C. Si riportano la pianta e i prospetti della cabina utente per la Consegna con relativa platea di fondazione:



Figura 18 – Pianta e sezioni della platea di fondazione



Figura 19 – Prospetto frontale con platea di fondazione della cabina Utente per la Consegna

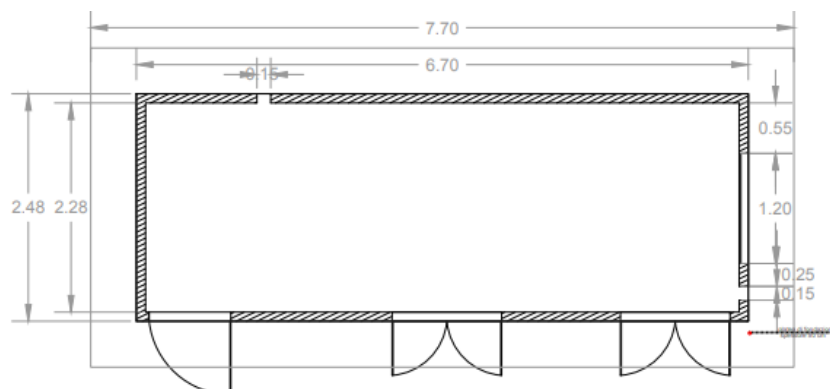

Figura 20 – Prospetto frontale con platea di fondazione della cabina Utente per la Consegna

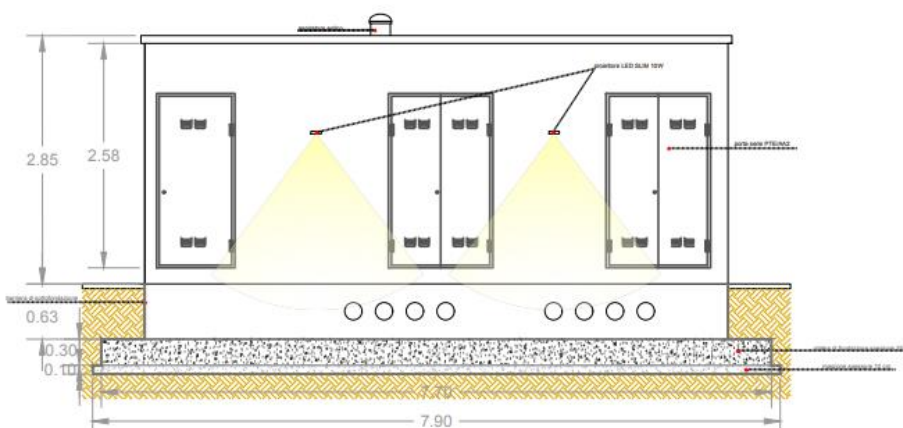

Figura 21– Prospetti laterali Dx e Sx con platea di fondazione della cabina Utente per la Consegna

La platea della cabina utente per la consegna, presenta una pianta rettangolare 7,70 x 3,50 m e uno spessore di 30 cm, permettendo l'installazione dei moduli prefabbricati tipo "DG2061 ED.9". Al di sotto della platea di fondazione verrà predisposto un getto di cls magro di spessore 10 cm, inoltre a protezione della vasca della fondazione e del magrone viene posizionata una membrana bugnata in HDPE estruso ad alta densità tipo Guttabeta Star con bugne a stella. Le armature di calcolo in "classe 4" sono Ø 12/20cm, disposte in orizzontale e in verticale nella parte inferiore e superiore della struttura, mantenendo un copriferro di 50 mm. Si riportano la pianta e le sezioni della platea di fondazione con la distribuzione dell'armatura principale e secondaria:

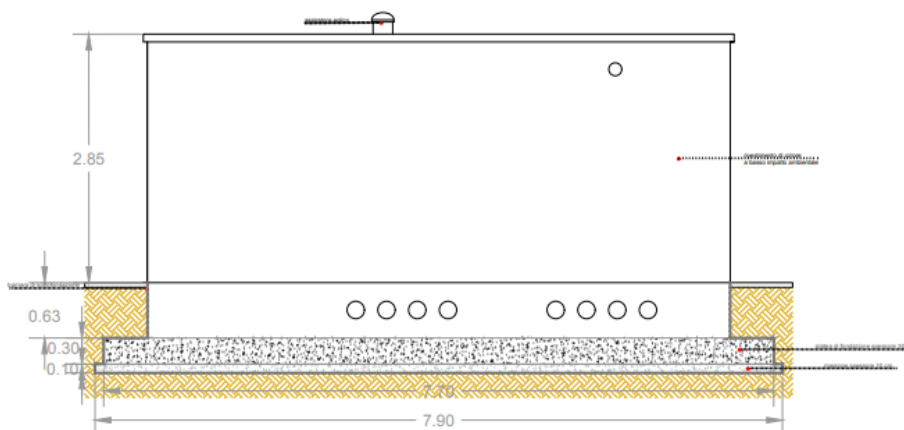

| DISTINTA ARMATURE | | | | | |
|-------------------|-------|----|-------------|-----------------|--------|
| POS. | N° | Ø | L. [mm] | L. Totale [mm] | SACOMA |
| 1 | 39-39 | 12 | 8300 + 8300 | 323700 + 323700 | |
| 2 | 18-18 | 12 | 3700 + 3700 | 98600 + 98600 | |

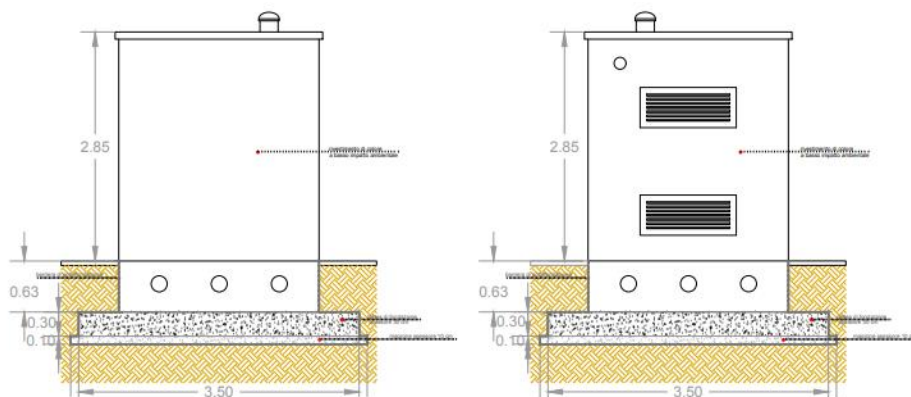
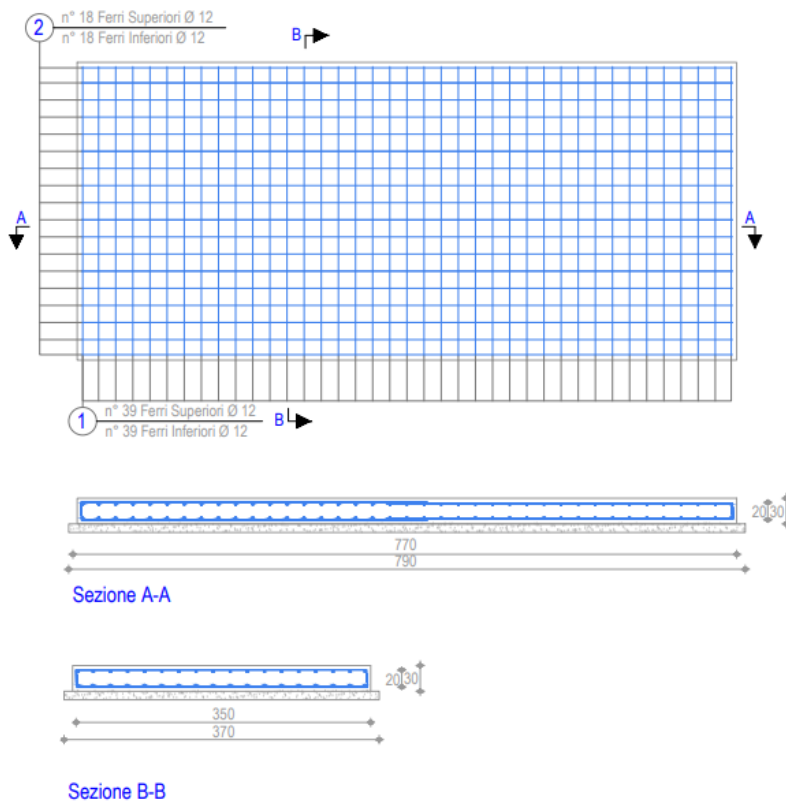
Figura 22 – Pianta e sezioni della platea di Fondazione

Per ulteriori dettagli si rimanda alla tavola "C22016S05-PD-EC-11 Elaborato grafico strutture Cabina Utente per la Consegna".