

N.B. : GLI INTERASSI PILE SONO MISURATI SULL'ASSE IMPALCATO
LE PROGRESSIVE SI RIFERISCONO ALL'ASSE TRACCIAMENTO (ASSE Q.P.)



**CORRIDOIO PLURIMODALE TIRRENICO-NORD EUROPA
ITINERARIO AGRIGENTO -CALTANISSETTA-A19**
S.S. N° 640 "DI PORTO EMPEDOCLE"
AMMODERNAMENTO E ADEGUAMENTO ALLA CAT. B DEL D.M. 5.11.2001
Dal km 44+000 allo svincolo con l'A19

PROGETTO DEFINITIVO

GRUPPO DI PROGETTAZIONE		I RESPONSABILI DI PROGETTO	
ATI: TECHNITAL s.p.a. (mandataria) S.I.S. Studio di Ingegneria Stradale s.r.l. DELTA Ingegneria s.r.l. INFRATEC s.r.l. Consulting Engineering PROGIN s.p.a.		<i>Dott. Ing. M. Raccosta</i> Ordine Ing. Verona n° A1665 <i>Prof. Ing. A. Bovolenta</i> Ordine Ing. Palermo n° 4058 <i>Dott. Ing. M. Carino</i> Ordine Ing. Agrigento n° A628 <i>Dott. Ing. N. Troccoli</i> Ordine Ing. Potenza n° 836 <i>Dott. Ing. S. Esposito</i> Ordine Ing. Roma n° 20837	
VISTO: IL RESPONSABILE DEL PROCEDIMENTO		VISTO: IL RESPONSABILE DEL SERVIZIO PROGETTAZIONE	
<i>Dott. Ing. Massimiliano Fidusi</i>		<i>Dott. Ing. Antonio Valente</i>	
DATA		PROTOCOLLO	

**OPERE D'ARTE MAGGIORI - VIADOTTI
OPERE SULL'ASSE PRINCIPALE
VIADOTTO SANTUZZA I
SEZIONI LONGITUDINALI**

CODICE PROGETTO	NOME FILE	REVISIONE	FOGLIO	SCALA:
L0407B D 0501	P01V109STRSL01A.pdf	A	01/01	1:200
CODICE ELAB.	P01V109STRSL01			
D				
C				
B				
A	EMISSIONE	Ottobre 2006	P. Pileri	F. Arcuti
REV.	DESCRIZIONE	DATA	VERIFICATO RESP. TECNICO	APPROVATO RESP. UTINERARIO

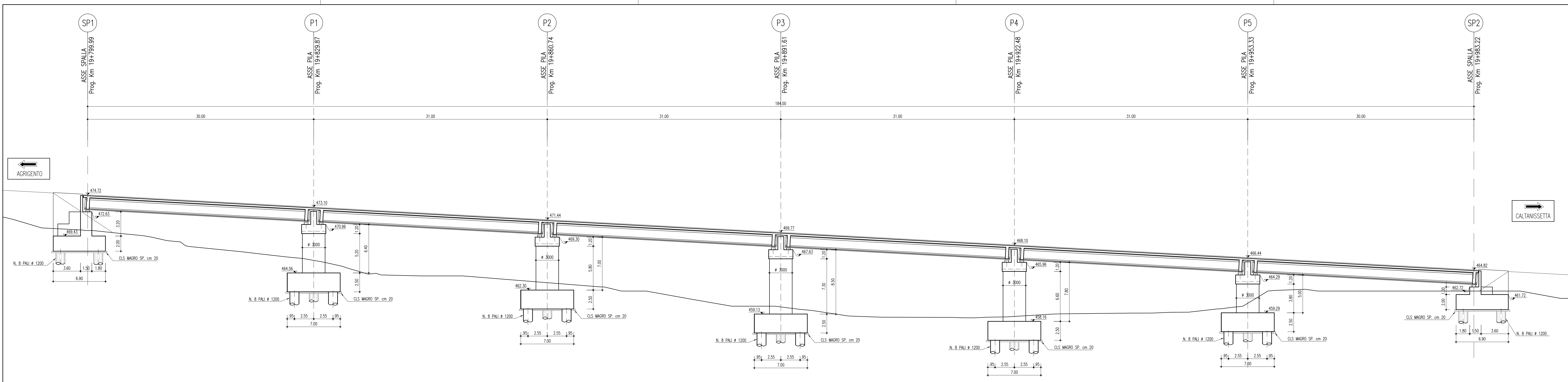

SEZIONE LONGITUDINALE PISTA SINISTRA (AGRIGENTO)
SCALA 1 : 200

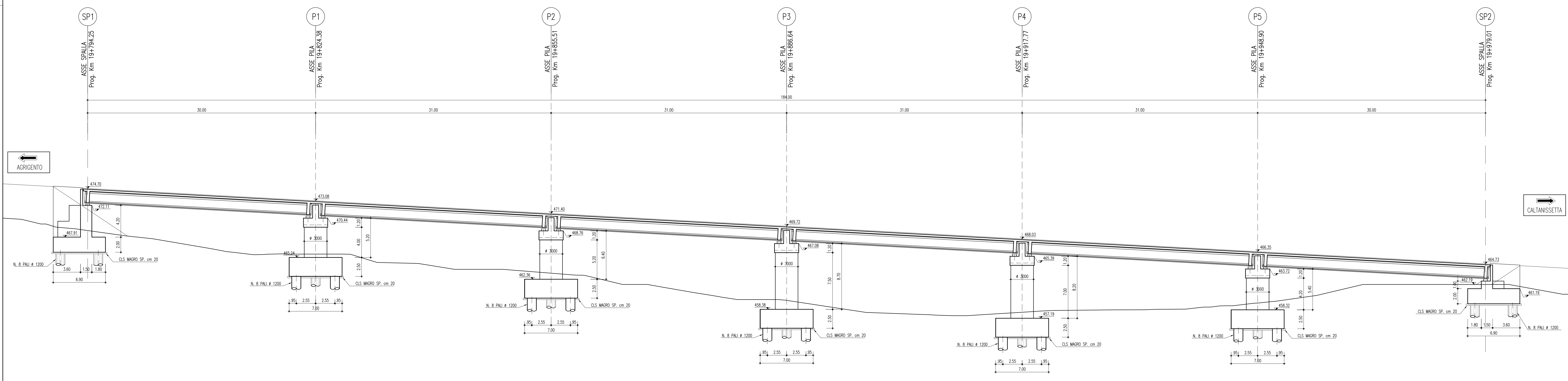

SEZIONE LONGITUDINALE PISTA DESTRA (CALTANISSETTA)
SCALA 1 : 200