

Pianta tracciamento fondazioni e sezione - Scala 1:800

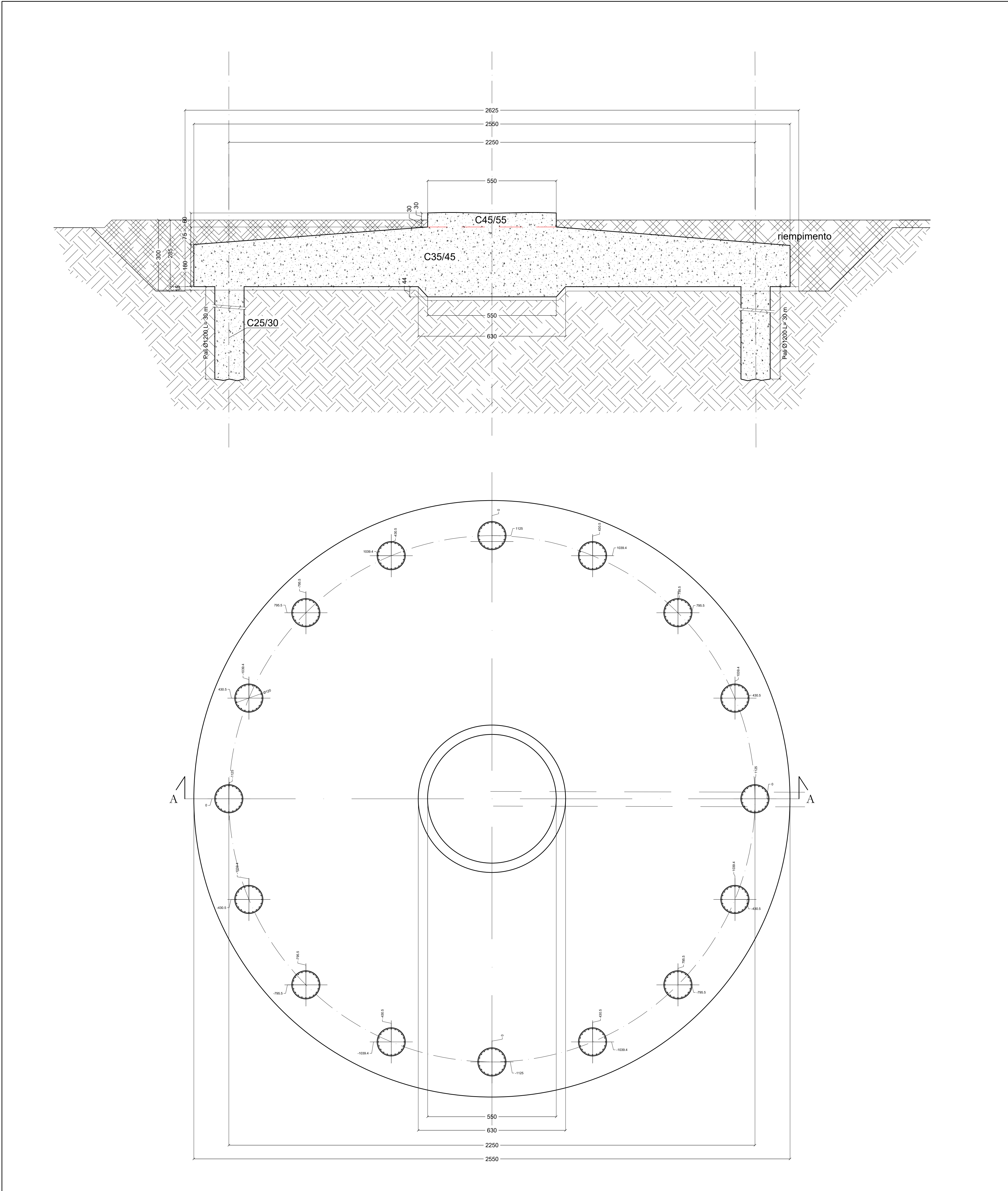

Vista 3D - Vista con pali - Scala 1:1000

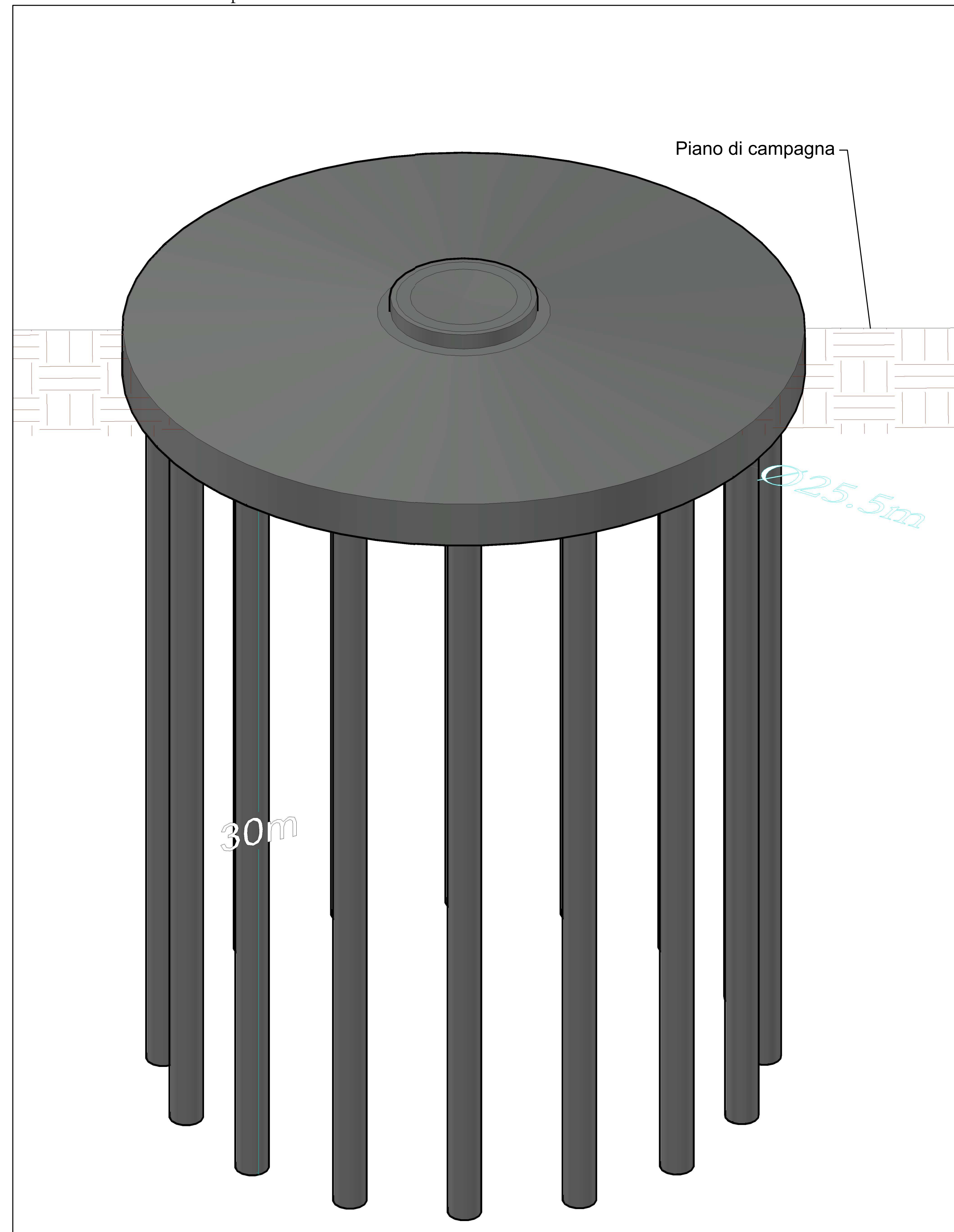

Palo di fondazione - Specifiche - Scala 1:1000

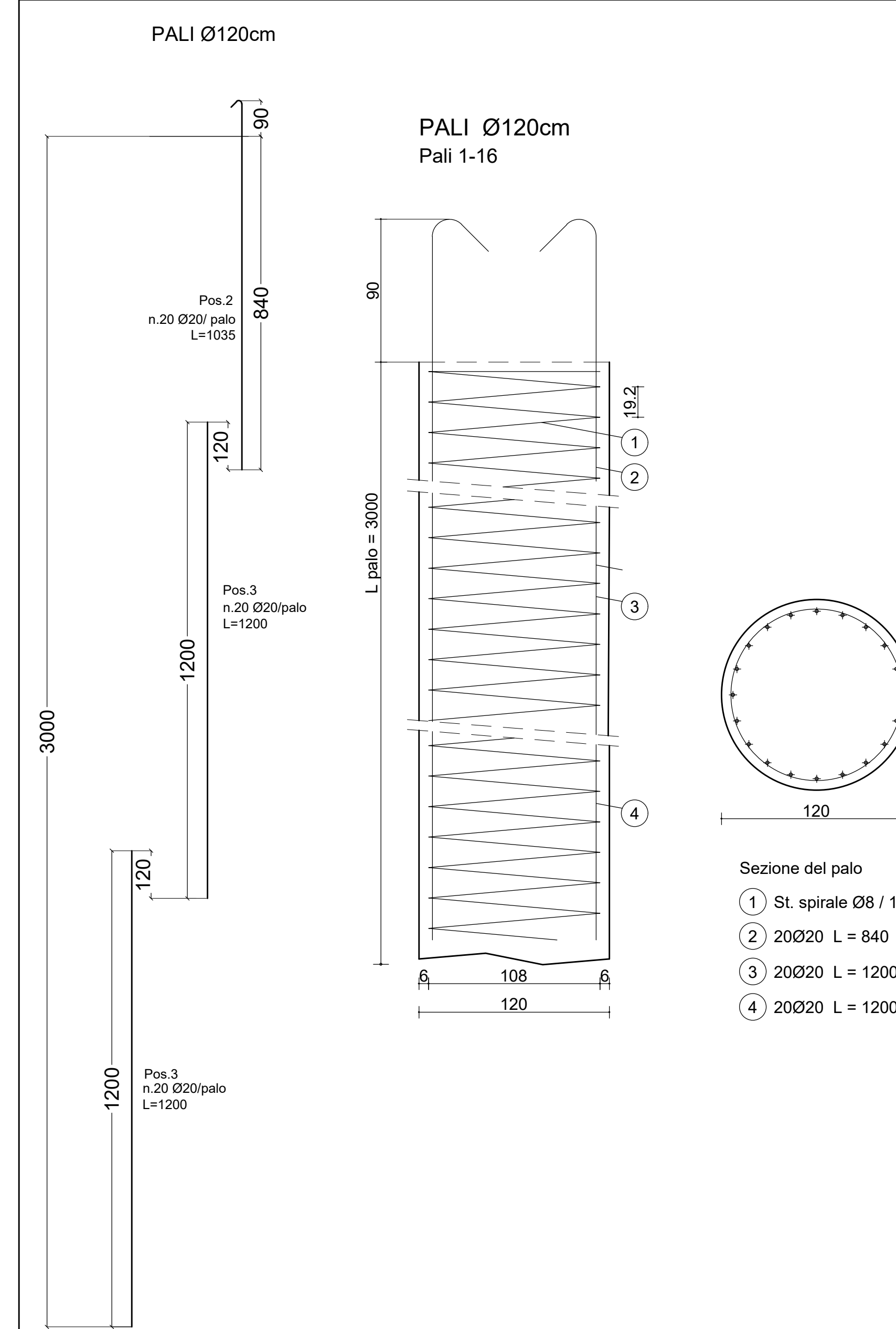

Vista 3D - Palo di fondazione  
Scala 1:1000

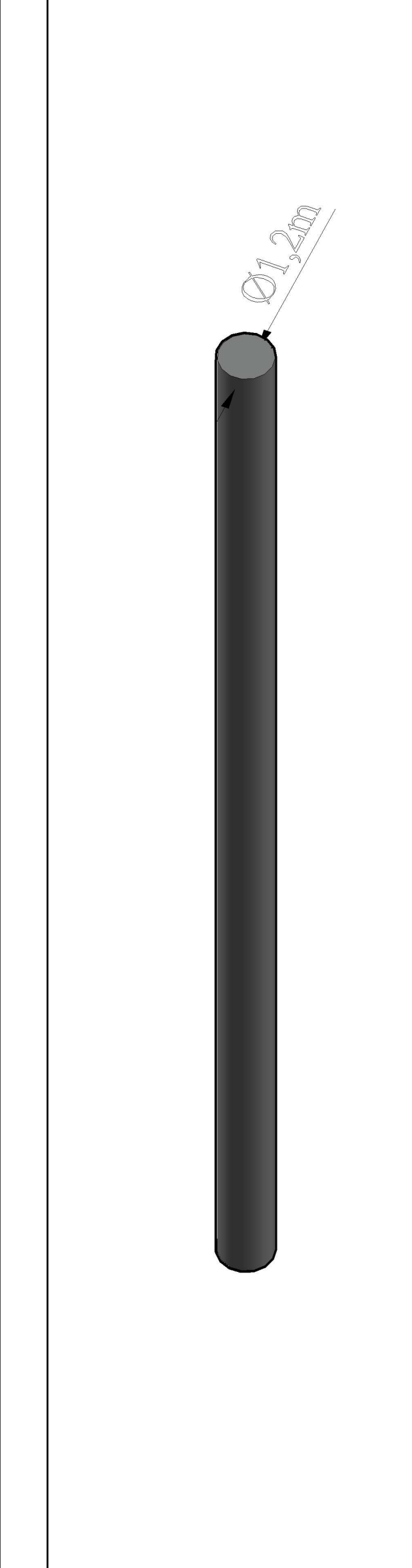

Disegni tecnici aerogeneratore

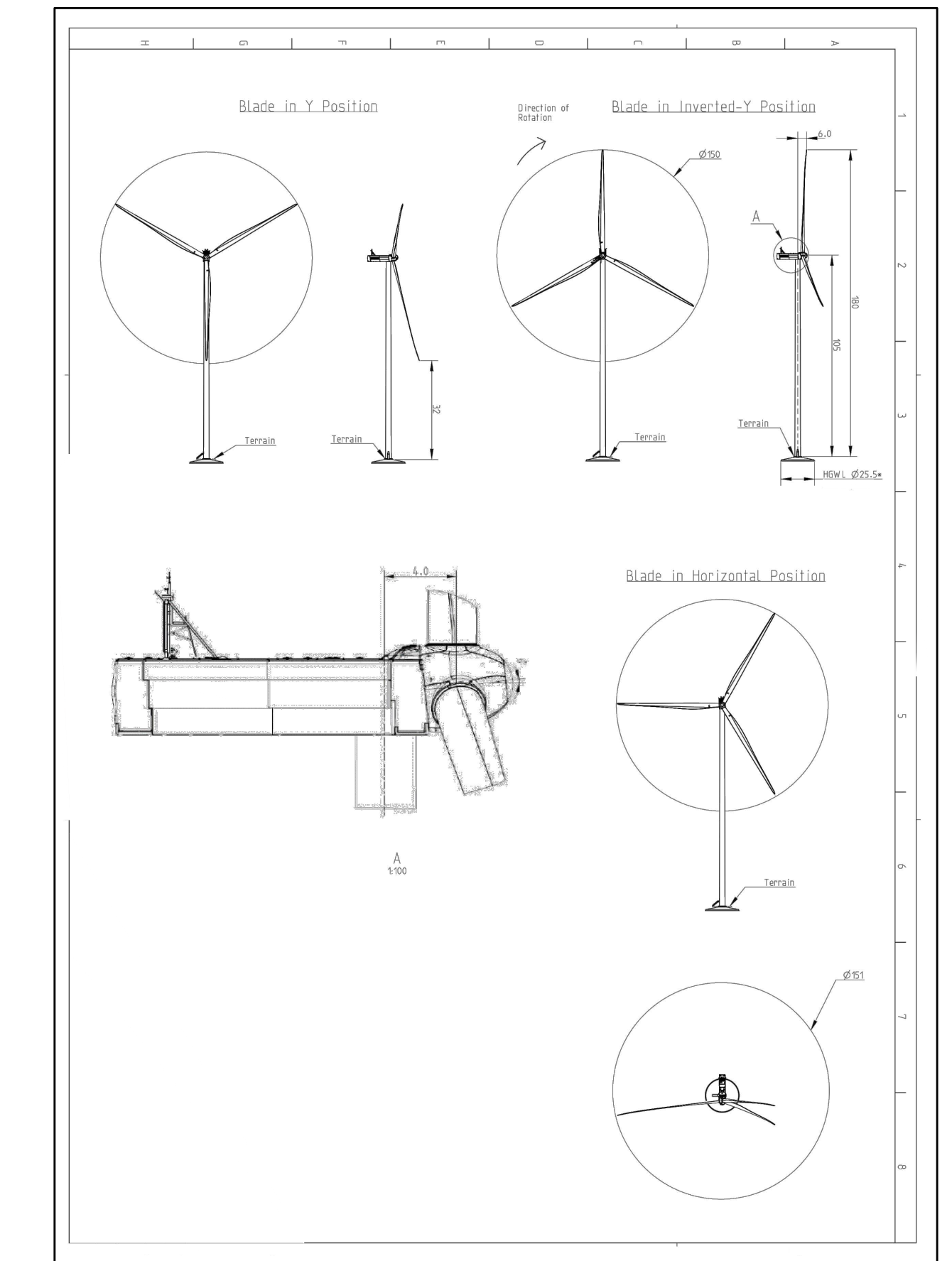

**PRESCRIZIONI:**  
 Calcestruzzo per magrone : C12/15, classe di esposizione XC0  
 Calcestruzzo per PALI: C25/30 - Classe di esposizione XC2 - Consistenza S4  
 Rapporto acqua cemento A/C max = 0,60 - Dosaggio: min. 300kg/mc  
 Diametro max inerti: 32mm  
 Copriferro minimo = 5cm (salvo differenti indicazioni)  
 Calcestruzzo per PLINTO: C35/45 - Classe di esposizione XC4 - Consistenza S4  
 Rapporto acqua cemento A/C max = 0,50 - Dosaggio: min. 340kg/mc  
 Diametro max inerti: 35mm  
 Copriferro minimo = 5cm (salvo differenti indicazioni)  
 Acciaio in barre: B450C - fyk = 4500 kg/cmq  
 Sovrapposizione minima armatura: 40d (salvo diverse indicazioni - vedi dettagli)  
 Angolo piegatura staffe: 135°  
 Lunghezza ganci staffe: 10d  
 Saldature ammesse solo su autorizzazione della D.L.  
 \*Prima dell'esecuzione del getto, l'impresa è tenuta a controllare tutte le quote, confrontandole con quelle del progetto architettonico.  
 \*L'impresa è tenuta a fornire al committente i prove di c.a. e gli spezzoni di acciaio per l'ottenimento dei certificati richiesti dal D.M. 17/01/2018.  
 \*L'impresa è tenuta a fornire i certificati delle prove sui materiali impiegati (in particolare quelli richiesti dal D.M. 17/01/2018).

**AREN Green S.r.l.**  
 Società oggetto della direzione e coordinamento di AREN Electric Power S.p.A.  
 Sede legale e amministrativa: Via dell'Angelo n. 308 | 47022 Cesena (FC) | Ph. +39 0547 415245  
 Iscritta nel Registro delle Imprese della Romagna - Follis Cesena e Rimini | REA 320908 | C.F./P.Iva 04032170401

**COMUNI DI MONTEVERDE E LACEDONIA (AV)  
 LOCALITA' "MASSERIA SAN FELICE"**

**PROGETTO PER LA REALIZZAZIONE DI  
 IMPIANTO EOLICO  
 "SAN FELICE"**

REDAZIONE / PROGETTISTA: **AREN Electric Power Spa**  
 Società per Azioni con Unico Socio  
 Via dell'Angelo 308 - 47022 Cesena (FC)  
 Ph. +39 0547 415245 - Fax +39 0547 415274  
 P.Iva 0305808040  
 Registro delle Imprese di Follis Cesena REA. 317048

TITOLI E FINALITÀ PROGETTATA: **aren**  
 Ing. Simone L. Ieri  
 Ordine degli Ingegneri di Follis Cesena  
 Matr. 2866

TITOLO PRODOTTO:  
 Elaborati strutturali fondazione - Pianta e sezioni

REV.	DESCRIZIONE	DATA	REDAZIONE	VERIFICATO	APPROVATO
01	Primo emissione	02/05/2023	A.L.	M. Casadei	S. Ieri
02					
03					
04					

FILE: SAFES\_EoT002\_00\_00  
 LA STAMPAGIONE E RIPRODUZIONE, ANCHE PARZIALE, DI QUESTA TAVOLA E' VIETATA A TERMINI DI LEGGE