



# COMUNE DI FOGGIA



## PROGETTO DEFINITIVO

### - PROGETTO AGRIVOLTAICO - IMPIANTO DI PRODUZIONE DI ENERGIA ELETTRICA DA FONTE RINNOVABILE DI TIPO FOTOVOLTAICO INTEGRATO DA PROGETTO DI RIQUALIFICAZIONE AGRICOLA

Committente:

**Grupotec Solar Italia 11 S.R.L.**

Via Statuto, 10  
20121 Milano (MI)



**StudioTECNICO**  
**Ing. Marco G Balzano**

Via Cancellotto, 3  
70125 BARI | Italy  
+39 331.6794367  
[www.ingbalzano.com](http://www.ingbalzano.com)



Spazio Riservato agli Enti:

REV	DATA	ESEGUITO	VERIFICA	APPROV	DESCRIZIONE
R0	10/02/2023	IDV	MBG	MBG	Prima Emissione

Numero Commessa:

**SV782**

Data Elaborato:

**10/02/2023**

Revisione:

**R0**

Titolo Elaborato:

**Disciplinare descrittivo e prestazionale degli elementi tecnici**

Progettista:

**ing. Marco G. Balzano**

Ordine degli Ingegneri della Provincia di Bari n.9341  
Professionista Antincendio Elenco Ministero degli Interni BA09341101837  
Consulente Tecnico d'Ufficio (CTU) Tribunale Bari

Elaborato:

**P.12**



## Sommario

<b>1. Premessa</b>	<b>3</b>
1.1 Generalità	3
1.2 Descrizione sintetica dell'iniziativa	5
1.3 Contatto	6
1.4 Localizzazione	7
Area Impianto	8
1.5 Oggetto del Documento	10
<b>2. Componenti dell'Impianto</b>	<b>11</b>
2.1 Moduli Fotovoltaici	11
2.2 Struttura di Sostegno – Inseguitori Monoassiali	15
2.3 Inverter	19
2.4 Power Station	22
2.5 Cavi Elettrici	23
Sezione in corrente continua	23
Sezione in corrente alternata	24
Sezione in media tensione	24
2.6 Sistemi Monitoraggio - SCADA	29
2.7 Impianto di illuminazione	31
2.8 Sistema di Sicurezza e Antintrusione	33
<b>3. Opere Civili</b>	<b>34</b>
3.1 Recinzione	34
3.2 Viabilità di Servizio	36
3.3 Cabine Prefabbricate	37
Ufficio	37
Cabina di Sezionamento	39
3.4 Scavi	43
Scavi e riporti di regolarizzazione	44
Realizzazione viabilità interna	44

## 1. Premessa

### 1.1 Generalità

La Società **GRUPOTEC SOLAR ITALIA 11 SRL**, con sede in Via Statuto, 10 – 20121 Milano (MI), è soggetto Proponente di una iniziativa finalizzata alla realizzazione e messa in esercizio di un progetto **Agri-fotovoltaico** denominato **“AgroPV – Faranone”**.

L’iniziativa prevede la realizzazione di un impianto agrivoltaico, ossia destinato alla **produzione di energia elettrica da fonte rinnovabile solare integrato** da un **progetto agronomico studiato per assicurare la compatibilità con le caratteristiche pedo-agricole e storiche del sito**.

Il progetto, meglio descritto nelle relazioni specialistiche, si prefigge l’obiettivo di **ottimizzare** e utilizzare in modo **efficiente** il territorio, producendo **energia elettrica** pulita e garantendo, allo stesso tempo, una **produzione agricola**.

Il costo della produzione elettrica, mediante la tecnologia fotovoltaica, è concorrenziale alle fonti fossili, ma con tutti i vantaggi derivanti dall’uso della fonte solare, quali zero emissioni di CO<sub>2</sub>, inquinanti solidi e liquidi, nessuna emissione sonora, ecc.

L'impianto fotovoltaico produrrà energia elettrica utilizzando come energia primaria l'energia dei raggi solari. In particolare, l'impianto trasformerà, grazie all'esposizione alla luce solare dei moduli fotovoltaici realizzati in materiale semiconduttore, una percentuale dell'energia luminosa dei fotoni in energia elettrica sotto forma di corrente continua che, opportunamente trasformata in corrente alternata da apparati elettronici chiamati "inverter", sarà ceduta alla rete elettrica nazionale.

La tecnologia fotovoltaica presenta molteplici aspetti favorevoli:

1. il sole è risorsa gratuita ed inesauribile;
2. non comporta emissioni inquinanti;
3. non genera inquinamento acustico
4. permette una diversificazione delle fonti energetiche e riduzione del deficit elettrico;
5. presenta una estrema affidabilità sul lungo periodo (vita utile superiore a 30 anni);
6. i costi di manutenzione sono ridotti al minimo;
7. il sistema presenta elevata modularità;
8. si presta a facile integrazione con sistemi di accumulo;
9. consente la delocalizzazione della produzione di energia elettrica.

L’impianto in progetto consente di produrre un significativo quantitativo di energia elettrica senza alcuna emissione di sostanze inquinanti, senza alcun inquinamento acustico e con un ridotto impatto visivo.

Rif. Elaborato:	Elaborato:	Data	Rev	
SV782-P.12	Disciplinare Descrittivo e Prestazionale Degli Elementi Tecnici	10/02/2023	R0	Pagina 3 di 44

L'iniziativa si inquadra, altresì, nel piano di realizzazione di impianti per la produzione di energia fotovoltaica che la società intende realizzare nella Regione Puglia per contribuire al soddisfacimento delle esigenze di energia pulita e sviluppo sostenibile che, a partire dal Protocollo Internazionale di Kyoto del 1997 sono state anche dall'Accordo sul Clima delle Nazioni Unite (Parigi, Dicembre 2015) e dal pacchetto di proposte legislative climatico "Fit for 55" a livello internazionale oltre che dal Piano Nazionale Energia e Clima (PNIEC - 2020) e il Piano Nazionale di Ripresa e Resilienza (PNRR - 2021) a livello nazionale. Tutti gli strumenti di pianificazione concordano nel porre la priorità sulla transizione energetica dalle fonti fossili alle rinnovabili che, oltre a ridurre gli impatti sull'ambiente, contribuiscono a migliorare il tenore di vita delle popolazioni e la distribuzione di reddito nelle regioni più svantaggiate, periferiche o insulari, anche grazie alla creazione di posti di lavoro locali permanenti che consente una maggiore coesione economica e sociale.

In tale contesto nazionale ed internazionale lo sfruttamento dell'energia solare costituisce senza dubbio una valida risposta alle esigenze economiche ed ambientali sopra esposte.

Di rilievo il **Regolamento UE n. 2577/2022** che, al fine di favorire ulteriormente la transizione e l'indipendenza energetica dell'Unione Europea, stabilisce che **gli impianti FER sono ex lege di interesse pubblico prevalente** rispetto ad altri interessi potenzialmente in conflitto.

In ragione delle motivazioni sopra esposte, al fine di favorire la transizione energetica verso **soluzioni ambientalmente sostenibili** la società proponente intende sottoporre all'iter valutativo l'iniziativa agrivoltaica oggetto della presente relazione.

La tipologia di opera prevista rientra nella categoria "impianti industriali non termici per la produzione di energia, vapore ed acqua calda" citata nell'All. IV articolo 2 lettera b) del D.Lgs 152/2006, aggiornato con il D.Lgs 4/2008 vigente dal 13 febbraio 2008.

La progettazione è stata svolta utilizzando le **ultime tecnologie** con i migliori **rendimenti** ad oggi disponibili sul mercato. Considerando che la tecnologia fotovoltaica è in rapido sviluppo, dal momento della progettazione definitiva alla realizzazione potranno cambiare le tipologie e le caratteristiche delle componenti principali (moduli fotovoltaici, inverter, strutture di supporto), ma resteranno invariate le caratteristiche complessive e principali dell'intero impianto in termini di potenza massima di produzione, occupazione del suolo e fabbricati.

Il progetto agronomico, da realizzare in consociazione con la produzione di energia elettrica da fonte rinnovabile fotovoltaica, è stato studiato sin dalle fasi iniziali in base ad un'approfondita analisi con lo scopo di:

- Attivare un progetto capace di favorire la biodiversità e la salvaguardia ambientale;
- Garantire la continuità delle attività colturali condotte sul fondo e preservare il contesto paesaggistico.

Rif. Elaborato:	Elaborato:	Data	Rev	
SV782-P.12	Disciplinare Descrittivo e Prestazionale Degli Elementi Tecnici	10/02/2023	R0	Pagina 4 di 44

## 1.2 Descrizione sintetica dell'iniziativa

L'iniziativa è da realizzarsi in agro del Comune di **Foggia (FG)**, circa 8,8 km a Nord-Est del centro abitato.

Per ottimizzare la produzione energetica, è stato scelto di realizzare l'impianto fotovoltaico mediante tracker monoassiali, ovvero inseguitori solari azionati da attuatori elettromeccanici capaci di massimizzare la produttività dei moduli fotovoltaici ed evitare il prolungato ombreggiamento del terreno sottostante.

Questa tecnologia elettromeccanica consente di seguire quotidianamente l'esposizione solare Est-Ovest su un asse di rotazione orizzontale Nord-Sud, posizionando così i pannelli sempre con la perfetta angolazione e massimizzando la producibilità e la resa del campo.

Circa le **attività agronomiche** da effettuare in consociazione con la produzione di energia elettrica da fonte rinnovabile fotovoltaica, si è condotto uno studio agronomico finalizzato all'analisi pedo-agronomica dei terreni, del potenziale, della vocazione storica del territorio e dell'attività colturale condotta dall'azienda agricola proprietaria del fondo.

Il progetto prevede, oltre alle opere di mitigazione a verde dislocata lungo le fasce perimetrali, un articolato progetto agronomico nelle aree utili interne ed esterne la recinzione oltre alla installazione di un apiario per favorire la biodiversità.

La scelta agronomica ha tenuto conto della tipologia e qualità del terreno/sottosuolo e della disponibilità idrica. Per maggiori dettagli si rimanda alle relazioni specialistiche.

Per quel che concerne l'impianto fotovoltaico, esso avrà una potenza complessiva pari a **64,000 MWn – 76,128 MWp**.

L'impianto sarà composto da inverter trifase, connessi a gruppi a trasformatori BT/MT o BT/AT (per i dettagli si veda lo schema unifilare allegato).

L'impianto sarà collegato in A.T. alla Rete di Trasmissione gestita da Terna S.p.A.

In base alla soluzione di connessione (**STMG TERNA/P20220016743 del 28/02/2022 – CODICE PRATICA 202102331**), l'impianto fotovoltaico sarà collegato alla rete di trasmissione **in antenna a 36 kV su un futuro ampliamento della Stazione Elettrica (SE) della RTN a 380/150 kV denominata "Manfredonia"**.

Le opere, data la loro specificità, sono da intendersi di interesse pubblico, indifferibili ed urgenti ai sensi di quanto affermato dall'art. 1 comma 4 della legge 10/91 e ribadito dall'art. 12 comma 1 del Decreto Legislativo 387/2003, nonché urbanisticamente compatibili con la destinazione agricola dei suoli come sancito dal comma 7 dello stesso articolo del decreto legislativo.

Rif. Elaborato:	Elaborato:	Data	Rev	
SV782-P.12	Disciplinare Descrittivo e Prestazionale Degli Elementi Tecnici	10/02/2023	R0	Pagina 5 di 44



**StudioTECNICO | Ing. Marco G Balzano**  
Via Canello Rotto, 3 | 70125 BARI | Italy  
[www.ingbalzano.com](http://www.ingbalzano.com) - +39.331.6764367



**Progettista:** Ing. Marco Gennaro Balzano  
Ordine Degli Ingegneri Della Provincia Di Bari N. 9341

## 1.3 Contatto

Società promotrice: **GRUPOTEC SOLAR ITALIA 11 S.R.L**

Indirizzo: Via Statuto, 10

20121 MILANO

PEC: [grupotecsolaritalia7srl@legalmail.it](mailto:grupotecsolaritalia7srl@legalmail.it)

Mob: +39 331.6794367

Progettista: **SEPTEM S.R.L.**

Direttore Tecnico: **Ing. MARCO G. BALZANO**

Indirizzo: Via Canello Rotto, 03

70125 BARI (BA)

Tel. +39 331.6794367

Email: [studiotecnico@ingbalzano.com](mailto:studiotecnico@ingbalzano.com)

PEC: [ing.marcobalzano@pec.it](mailto:ing.marcobalzano@pec.it)

STUDIOTECNICO   
ing.MarcoBALZANO  
SERVIZI TECNICI DI INGEGNERIA

Rif. Elaborato:	Elaborato:	Data	Rev	
SV782-P.12	Disciplinare Descrittivo e Prestazionale Degli Elementi Tecnici	10/02/2023	R0	Pagina 6 di 44



## 1.4 Localizzazione

L'area contrattualizzata dal proponente, dell'estensione di **127,57 ha**, sarà destinata alla realizzazione dell'impianto in progetto, denominato "**AgroPV-Faranone**", si trova in Puglia nel Comune di **Foggia (FG)**, in località "**Faranone**".

Le **opere di rete**, in ragione della posizione del progetto e della soluzione per la connessione alla RTN individuata da Terna, interesseranno l'agro di Foggia (FG), San Marco in Lamis (FG) e Manfredonia (FG).



Fig. 1-1: Localizzazione area di intervento, in blu la perimetrazione dell'impianto, in verde le aree coltivate esterne alla recinzione e in rosso le aree disponibili

### Coordinate GPS:

Latitudine: 41.507349° N

Longitudine: 15.670701° E

Altezza s.l.m.: 38 m

Rif. Elaborato:	Elaborato:	Data	Rev	
SV782-P.12	Disciplinare Descrittivo e Prestazionale Degli Elementi Tecnici	10/02/2023	R0	Pagina 7 di 44



## AREA IMPIANTO

L'area di interesse per le opere di impianto è censita catastalmente nel comune di **Foggia (FG)**, come di seguito specificato:

Comune	Foglio di mappa	Particelle	Classamento	Consistenza (ha)
FOGGIA (FG)	63	1	Seminativo Irriguo/ Seminativo	65,3896
FOGGIA (FG)	63	13	Pascolo	0,0850
FOGGIA (FG)	63	15	Seminativo	2,8048
FOGGIA (FG)	64	5	Seminativo Irriguo	25,7226
FOGGIA (FG)	64	6	Seminativo Irriguo	6,4955
FOGGIA (FG)	66	2	Seminativo/ Seminativo Irriguo	0,6090
FOGGIA (FG)	66	12	Seminativo/ Seminativo Irriguo	0,0771
FOGGIA (FG)	66	14	Seminativo	6,2940
FOGGIA (FG)	66	15	Seminativo	6,8982
FOGGIA (FG)	66	16	Seminativo Irriguo	5,7718
FOGGIA (FG)	66	19	Seminativo	1,8104
FOGGIA (FG)	66	21	Seminativo Irriguo	4,6456
FOGGIA (FG)	66	22	Seminativo Irriguo	0,9644





**StudioTECNICO | Ing. Marco G Balzano**  
Via Cancellotto, 3 | 70125 BARI | Italy  
www.ingbalzano.com - +39.331.6764367



STUDIOTECNICO  
ing. Marco BALZANO  
SP.A - COD. 0119973

**Progettista:** Ing. Marco Gennaro Balzano  
Ordine Degli Ingegneri Della Provincia Di Bari N. 9341



**Fig. 1-2: Localizzazione area di intervento su ortofoto catastale, in blu la perimetrazione dell'area disponibile**

STUDIOTECNICO   
ing. Marco BALZANO  
SERVIZI TECNICI DI INGEGNERIA

Rif. Elaborato:	Elaborato:	Data	Rev	
SV782-P.12	Disciplinare Descrittivo e Prestazionale Degli Elementi Tecnici	10/02/2023	R0	Pagina 9 di 44

## 1.5 Oggetto del Documento

Il presente disciplinare precisa, sulla base delle specifiche tecniche, tutti i contenuti prestazionali tecnici degli elementi previsti nel progetto e la descrizione, anche sotto il profilo estetico, delle caratteristiche, della forma e delle principali dimensioni dell'intervento, dei materiali e dei componenti previsti nel progetto agri-fotovoltaico in oggetto.

I materiali e le forniture occorrenti per la costruzione delle opere oggetto dell'appalto dovranno essere approvvigionati dall'Impresa a sua totale cura e spese ed a tempo debito, in modo da evitare interruzione o ritardi nella esecuzione dei lavori e da assicurare l'ultimazione delle opere nel termine stabilito.

Essi dovranno essere delle migliori qualità esistenti in commercio e possedere le caratteristiche stabilite dalle leggi e da regolamenti vigenti in materia ed inoltre dovranno corrispondere perfettamente alla specifica normativa del presente Capitolato o degli altri atti contrattuali. L'Impresa sarà tenuta ad uniformarsi ad ogni modifica ed interruzione delle disposizioni vigenti in materia che si verificassero nel corso dell'appalto, senza alcun titolo per speciali compensi o aumento dei prezzi.

Salvo i casi esplicitamente indicati nel Capitolato, i materiali e le forniture proverranno da quelle località che l'Impresa riterrà di sua convenienza, purché, ad insindacabile giudizio della D.L., ne sia riconosciuta l'idoneità e la rispondenza ai requisiti prescritti.

A richiesta della D.L., la provenienza dei materiali e delle forniture dovrà essere idoneamente documentata.

Per la fornitura di materiali ed apparecchiature particolari specialmente per quelli elettrici e di finitura, l'Impresa sarà tenuta a fornire tempestivamente (se del caso entro i termini fissati dalla D.L.) una adeguata campionatura completa che permetta una scelta sufficiente fra materiali aventi analoghe caratteristiche ed uguale rispondenza alle prescrizioni di Capitolato.

La campionatura approvata, munita dei sigilli a firma della D.L. medesima, dovrà essere conservata, a cura e spese dell'Impresa, fino al termine delle operazioni di collaudo per il controllo della corrispondenza fra questa ed i materiali che saranno successivamente approvvigionati ed impiegati nei lavori.

Tutti i materiali e le forniture in genere, prima di essere impiegati dovranno essere approvati dalla D.L., pena la demolizione e la ricostruzione a totale carico dell'Impresa di tutte le opere non riconosciute corrispondenti alle condizioni contrattuali.

Rif. Elaborato:	Elaborato:	Data	Rev	
SV782-P.12	Disciplinare Descrittivo e Prestazionale Degli Elementi Tecnici	10/02/2023	R0	Pagina 10 di 44

## 2. Componenti dell'Impianto

L'evoluzione tecnologica che interessa la tecnologia fotovoltaica oltre a quella derivante dalla recente possibilità tecnica di connettere gli impianti FER a 36 kV potrà favorire l'adozione di soluzioni diverse, come la sostituzione di Power Center a 30 kV in favore di quelli a 36 kV, con evidenti vantaggi in termini di aree occupate e riduzione dei campi elettromagnetici indotti dalla circolazione di minori correnti.

Tali soluzioni saranno comunque tali da non comportare modifiche sostanziali rispetto al progetto presentato.

### 2.1 Moduli Fotovoltaici

I moduli fotovoltaici selezionati per la progettazione dell'impianto, saranno di prima marca e ultima generazione. La tipologia sarà di tipo consolidato, silicio cristallino a **72 celle**, indicativamente della potenza di **610 Wp**, dotati di scatola di giunzione (Junction Box) installata sul lato posteriore del modulo, con cavetti di connessione muniti di connettori ad innesto rapido, al fine di garantire la massima sicurezza per gli operatori e rapidità in fase di installazione. I componenti elettrici e meccanici installati saranno conformi alle normative tecniche e tali da garantire le performance complessive d'impianto.

Ogni Modulo sarà dotato di una scatola di Giunzione con caratteristiche IP68 con relativi Diodi di By-Pass. I moduli presentano dimensioni pari **1.134 x 2.335 x 30 mm** e risultano dotati di una cornice in alluminio anodizzato e sono dotati di certificazione di rispondenza alle normative IEC 61215, IEC 61730, UL1703

Come riportato nell'allegato 1 del Decreto Ministeriale del 19 febbraio 2007 tutti i componenti dell'impianto, oltre ad essere provati e verificati in laboratori accreditati in conformità alle norme UNI CEI EN ISO/IEC 17025, devono osservare le seguenti condizioni:

$$P_{cc} > 0.85P_{nom} \cdot \frac{I}{I_{stc}}$$

$$P_{ca} > 0.9P_{cc}$$

Dove:

- **P<sub>cc</sub>** Potenza in corrente continua misurata all'uscita del generatore fotovoltaico con precisione migliore del ±2%;
- **P<sub>nom</sub>** Potenza nominale del generatore fotovoltaico;
- **I** Irraggiamento in W/m<sup>2</sup> misurato sul piano dei moduli, con precisione migliore del ±3%;
- **I<sub>stc</sub>** 1000 W/m<sup>2</sup>, è l'irraggiamento in condizioni di prova standard;

Rif. Elaborato:	Elaborato:	Data	Rev	
SV782-P.12	Disciplinare Descrittivo e Prestazionale Degli Elementi Tecnici	10/02/2023	R0	Pagina 11 di 44

- $P_{ca}$  potenza attiva in corrente alternata misurata all'uscita del gruppo di conversione della corrente continua in corrente alternata, con precisione migliore del  $\pm 2\%$ .

In particolare, verranno adottati criteri di selezione dei moduli per garantire la migliore uniformità delle loro prestazioni elettriche e quindi ottimizzare il rendimento delle stringhe.

Verranno inoltre utilizzati componenti selezionati e cavi di sezioni adeguate a ridurre le perdite sul lato in corrente continua.

I moduli fotovoltaici sono elementi di generazione elettrica. Essi saranno connessi in serie e/o parallelo, a seconda della tensione nominale richiesta. I pannelli sono costituiti da un numero ben definito di celle fotovoltaiche protette da un vetro e incapsulate in un materiale plastico. Il tutto racchiuso dentro una cornice metallica, che in alcuni casi non è presente (glass-glass).

Le cellule fotovoltaiche sono costituite di silicio. Questo materiale permette che il pannello produca energia dal mattino alla sera, sfruttando tutta l'energia messa a disposizione dal sole. Uno strato antiriflesso incluso nel trattamento della cella assicura uniformità di colore, rendendo il pannello esteticamente più apprezzabile.

Grazie alla robusta cornice metallica in alluminio anodizzato, capace di sostenere il peso e le dimensioni del modulo, e grazie alla parte frontale costituita da vetro temprato antiriflesso con basso contenuto di ferro, i pannelli soddisfano le restrittive norme di qualità a cui sono sottoposti, riuscendo ad adattarsi alle condizioni ambientali di installazione per tutta la vita utile del pannello.

La scatola di derivazione contiene le connessioni per polo positivo e negativo e include 2 diodi che permettono di ridurre le perdite di energia dovute a ombreggiamento parziale dei moduli, proteggendo inoltre elettricamente il modulo durante il verificarsi di questa situazione.

Grazie alla loro robustezza, non hanno problemi ad adattarsi a condizioni ambientali avverse e, come precedentemente affermato, hanno una vita utile superiore ai 30 anni.

I pannelli saranno connessi all'impianto di terra secondo la normativa vigente.

Per questo progetto è stato selezionato il seguente pannello: **JINKO Tiger Neo – JKM610N-72HL4R-BDV**.

Per le caratteristiche si vedano le figure seguenti.

Rif. Elaborato:	Elaborato:	Data	Rev	
SV782-P.12	Disciplinare Descrittivo e Prestazionale Degli Elementi Tecnici	10/02/2023	R0	Pagina 12 di 44

www.jinkosolar.com



# Tiger Neo N-type 72HL4R-BDV 585-610 Watt

BIFACIAL MODULE WITH DUAL  
GLASS

## N-Type

Positive power tolerance of 0~+3%

IEC61215(2016), IEC61730(2016)

ISO9001:2015: Quality Management System

ISO14001:2015: Environment Management System

ISO45001:2018  
Occupational health and safety management systems

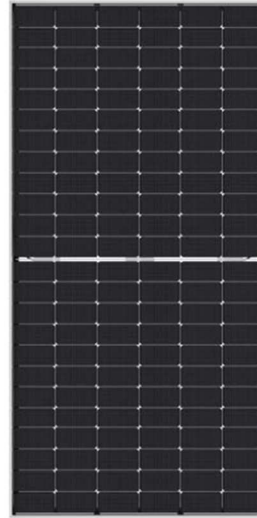

## Key Features



### SMBB Technology

Better light trapping and current collection to improve module power output and reliability.



### PID Resistance

Excellent Anti-PID performance guarantee via optimized mass-production process and materials control.



### Higher Power Output

Module power increases 5-25% generally, bringing significantly lower LCOE and higher IRR.



### Hot 2.0 Technology

The N-type module with Hot 2.0 technology has better reliability and lower LID/LETID.



### Enhanced Mechanical Load

Certified to withstand: wind load (2400 Pascal) and snow load (5400 Pascal).



## LINEAR PERFORMANCE WARRANTY

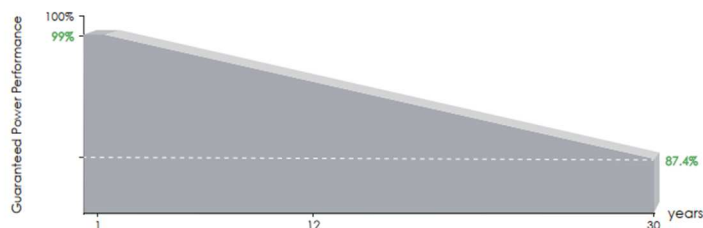

12 Year Product Warranty

30 Year Linear Power Warranty

0.40% Annual Degradation Over 30 years

Rif. Elaborato:	Elaborato:	Data	Rev	
SV782-P.12	Disciplinare Descrittivo e Prestazionale Degli Elementi Tecnici	10/02/2023	R0	Pagina 13 di 44



**StudioTECNICO | Ing. Marco G Balzano**  
 Via Cancellotto Rotto, 3 | 70125 BARI | Italy  
 www.ingbalzano.com - +39.331.6764367



**Progettista:** Ing. Marco Gennaro Balzano  
 Ordine Degli Ingegneri Della Provincia Di Bari N. 9341

STUDIOTECHNICO  
 ingMarcoBALZANO  
 SPA S. 001 319393

### Engineering Drawings

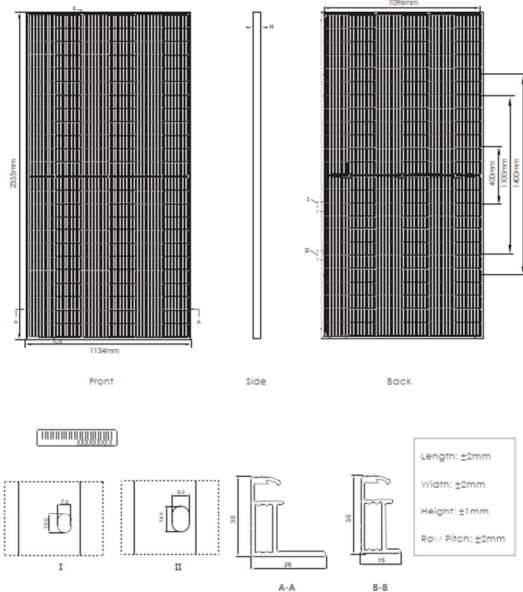

\*This tolerance range applies only to the four-angle distance of the module as indicated above.

### Packaging Configuration

( Two pallets = One stack )

36pcs/pallets, 72pcs/stack, 720pcs/ 40'HQ Container

### Electrical Performance & Temperature Dependence

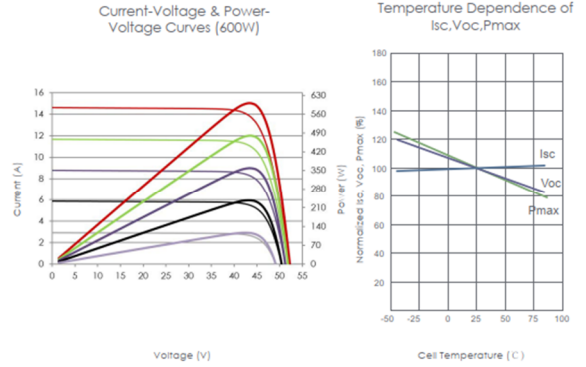

### Mechanical Characteristics

Cell Type	N type Mono-crystalline
No. of cells	144 (2x72)
Dimensions	2335x1134x30mm (91.93x44.65x1.18 Inch)
Weight	33 kg (72.75 lbs)
Front Glass	2.0mm, Anti-Reflection Coating
Back Glass	2.0mm, Heat Strengthened Glass
Frame	Anodized Aluminium Alloy
Junction Box	IP68 Rated
Output Cables	TUV 1x4.0mm <sup>2</sup> (+): 400mm, (-): 200mm or Customized Length

### SPECIFICATIONS

Module Type	JKM585N-72HL4R-BDV		JKM590N-72HL4R-BDV		JKM595N-72HL4R-BDV		JKM600N-72HL4R-BDV		JKM605N-72HL4R-BDV		JKM610N-72HL4R-BDV	
	STC	NOCT	STC	NOCT	STC	NOCT	STC	NOCT	STC	NOCT	STC	NOCT
Maximum Power (Pmax)	585Wp	440Wp	590Wp	444Wp	595Wp	447Wp	600Wp	451Wp	605Wp	455Wp	610Wp	459Wp
Maximum Power Voltage (Vmp)	42.74V	40.03V	42.88V	40.15V	43.03V	40.27V	43.17V	40.39V	43.31V	40.59V	43.45V	40.74V
Maximum Power Current (Imp)	13.69A	10.99A	13.76A	11.05A	13.83A	11.11A	13.90A	11.17A	13.97A	11.21A	14.04A	11.26A
Open-circuit Voltage (Voc)	51.67V	49.08V	51.86V	49.26V	52.06V	49.45V	52.25V	49.63V	52.44V	49.81V	52.63V	49.99V
Short-circuit Current (Isc)	14.43A	11.65A	14.49A	11.70A	14.55A	11.75A	14.61A	11.80A	14.67A	11.84A	14.73A	11.89A
Module Efficiency STC (%)	22.09%		22.28%		22.47%		22.66%		22.85%		23.04%	
Operating Temperature(°C)	-40°C~+85°C											
Maximum system voltage	1500VDC (IEC)											
Maximum series fuse rating	30A											
Power tolerance	0~+3%											
Temperature coefficients of Pmax	-0.29%/°C											
Temperature coefficients of Voc	-0.25%/°C											
Temperature coefficients of Isc	0.045%/°C											
Nominal operating cell temperature (NOCT)	45±2°C											
Refer. Bifacial Factor	80±5%											

### BIFACIAL OUTPUT-REAR SIDE POWER GAIN

		JKM585N-72HL4R-BDV	JKM590N-72HL4R-BDV	JKM595N-72HL4R-BDV	JKM600N-72HL4R-BDV	JKM605N-72HL4R-BDV	JKM610N-72HL4R-BDV
5%	Maximum Power (Pmax)	614Wp	620Wp	625Wp	630Wp	635Wp	641Wp
	Module Efficiency STC (%)	23.20%	23.40%	23.59%	23.79%	23.99%	24.19%
15%	Maximum Power (Pmax)	673Wp	679Wp	684Wp	690Wp	696Wp	702Wp
	Module Efficiency STC (%)	25.41%	25.62%	25.84%	26.06%	26.28%	26.49%
25%	Maximum Power (Pmax)	731Wp	738Wp	744Wp	750Wp	756Wp	763Wp
	Module Efficiency STC (%)	27.62%	27.85%	28.09%	28.32%	28.56%	28.80%

\*STC: Irradiance 1000W/m<sup>2</sup> Cell Temperature 25°C AM=1.5  
 NOCT: Irradiance 800W/m<sup>2</sup> Ambient Temperature 20°C AM=1.5 Wind Speed 1m/s

## 2.2 Struttura di Sostegno – Inseguitori Monoassiali

Per la realizzazione dell'impianto si è scelta una struttura ad inseguimento mono assiale in grado di produrre più energia per metro quadro grazie al rivoluzionario design mono assiale e a moduli solari ad alta efficienza.

La struttura permette di ridurre le zone di ombra e consente di posizionare gli inseguitori ad una distanza ravvicinata, occupando 20% di terreno di meno rispetto ai sistemi convenzionali ad inclinazione fissa in silicio cristallino e 60% di meno rispetto a quelli a film sottile.

Il sistema adottato a parità di potenza installata consente un minor consumo di terreno utilizzato, ed una manutenzione minima.

Questa tecnologia elettromeccanica consente di seguire ogni giorno l'esposizione solare Est-Ovest su un asse di rotazione orizzontale Nord-Sud, posizionando così i pannelli sempre con la perfetta angolazione e massimizzando la producibilità e la resa del campo.

L'inseguitore è dotato di una barra centrale, mossa da un attuatore, che trasmette il movimento a diverse file (inseguitore multifila). In caso di inseguitore monofila ciascuna fila avrà il proprio attuatore. La rotazione massima permessa è di  $\pm 55^\circ$ . Le fondazioni saranno realizzate mediante pali ad infissione nel terreno, **senza necessità di opere in calcestruzzo.**

Infatti, data la composizione e le caratteristiche geotecniche del terreno di fondazione, la posa in opera dei pali dei tracker avverrà attraverso l'ausilio di macchine battipalo che, servendosi di avanzati sistemi GPS di automatizzazione, permettono di aumentare la velocità di infissione dei pali e di ridurre al minimo i margini di errore.



Tuttavia non si esclude la possibilità di adottare strutture di fondazione in calcestruzzo qualora, a seguito di prove in situ, azioni esterne e caratteristiche del suolo dovessero richiedere tipologie di fondazione differenti per garantire la sicurezza strutturale ed il rispetto della normativa.

Rif. Elaborato:	Elaborato:	Data	Rev	
SV782-P.12	Disciplinare Descrittivo e Prestazionale Degli Elementi Tecnici	10/02/2023	R0	Pagina 15 di 44

Le strutture in oggetto saranno disposte secondo file parallele sul terreno; la distanza tra le file è calcolata ottimizzando i fenomeni di ombreggiamento che interessano le fila adiacenti.

Una caratteristica avanzata di questi inseguitori è detta **backtracking**, e ottimizzare il problema degli ombreggiamenti che inevitabilmente le file di moduli fotovoltaici causano all'alba e al tramonto sollevandosi verso l'orizzonte. Questa tecnica prevede che i servomeccanismi orientino i moduli in base ai raggi solari solo nella fascia centrale della giornata, ma invertano il tracciamento a ridosso di alba e tramonto in modo tale da evitare tutto l'anno che le strutture si facciano ombra tra di loro

L'inclinazione dei pannelli viene definita in base al luogo di installazione e alle esigenze di produzione richieste.

Il sistema porta moduli viene descritto nelle tavole di dettaglio della struttura.

Nel caso in oggetto, è stato selezionato l'inseguitore **2 moduli Installazione Portrait**, in due differenti configurazioni da 52 e 78 moduli. La distanza tra le file sarà di **10 m**.

L'impianto conterrà in totale **1.621** inseguitori, di cui **1.558** da **78** moduli e **63** da **52** moduli.

Il sistema di controllo dell'inseguimento verrà programmato attraverso un algoritmo con orologio astronomico che tiene conto della traiettoria solare.

La figura seguente mostra un impianto realizzato con inseguitori della stessa topologia e dimensioni:





Le peculiarità delle strutture di sostegno sono:

- riduzione dei tempi di montaggio alla prima installazione;
- facilità di montaggio e smontaggio dei moduli fotovoltaici in caso di manutenzione;
- meccanizzazione della posa;
- ottimizzazione dei pesi;
- miglioramento della trasportabilità in sito;
- possibilità di utilizzo di bulloni antifurto.

Le caratteristiche generali della struttura sono:

- materiale: acciaio zincato a caldo
- tipo di struttura: Tracker fissata su pali
- inclinazione sull'orizzontale +55° -55°
- Esposizione (azimuth): 0°
- Altezza min: 0,500 m (rispetto al piano di campagna)

I materiali delle singole parti saranno armonizzati tra loro per quanto riguarda la stabilità, la resistenza alla corrosione e la durata nel tempo. Considerate le caratteristiche del terreno in sito è stata valutata una soluzione tecnologica alternativa al palo infisso costituita da pali a elica. Durante la fase esecutiva, sulla base della struttura tracker scelta saranno definite le fondazioni e scelta la soluzione tecnologica di fondazione più adatta.



SF7 | Single-Axis Tracker

SF7 is the solar tracker with the **highest yield-per-acre** performance and **greatest land-use options**, ideal for large-scale PV tracking projects. Those features combined with proven **cost-effective installation and operation** have driven Soltec and SF7 to the top-tier globally.

- ✓ Higher yield
- ✓ Cost-effective innovation
- ✓ Greater land-use options
- ✓ Factory serviced



## Energized

Complete module-fill, Asymmetric backtracking, Bifacial optimized,  
 ✓ +6% TeamTrack gain  
 ✓ +30% bifacial drop-in boost  
 ✓ +4% yield-density over linked-trackers

Up to  
**+5%**  
 Yield-density  
 Over gap-trackers

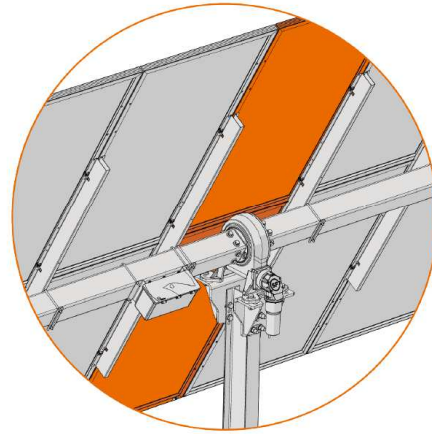

## TeamTrack™

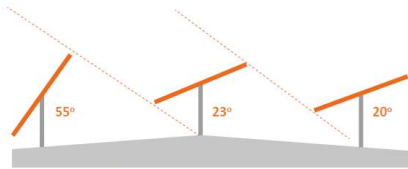

## Agile Operation

- ✓ SPS lower cost for high-availability self-power
- ✓ TeamTrack Asymmetric Backtracking
- ✓ TMS comprehensive tracker plant control
- ✓ Double-wide aisles and double MW washing rate
- ✓ High and dry mounting of motor and electronics
- ✓ High-grade customer outcome
- ✓ Lower cost maintenance
- ✓ Wireless mesh communication
- ✓ Near Field Communications (NFC)

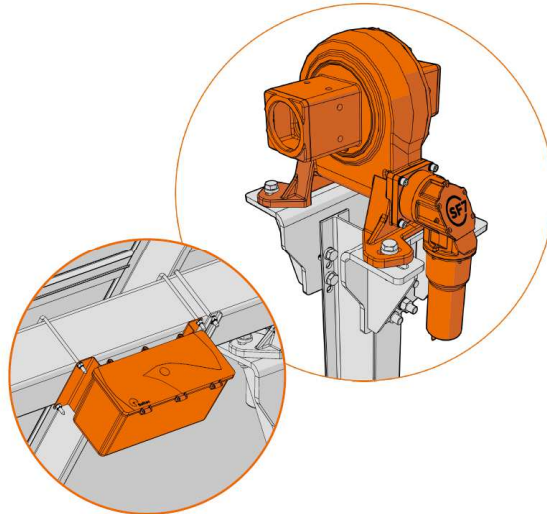

## 2.3 Inverter

L'inverter è una parte fondamentale dell'installazione. Esso permette la conversione dell'energia in corrente continua prodotta dai moduli fotovoltaici.

L'apparecchiatura selezionata sarà un inverter trifase da **215 kVA** nominali, di marca **HUAWEI** o similare. Gli inverter verranno posizionati in maniera tale da ridurre le perdite e le sezioni dei cavi nei tratti in continua.

L'inverter selezionato assicura il massimo rendimento nelle condizioni di installazione e la riduzione di fermate inattese.

L'inverter sarà dotato di un sistema multi-MPPT per un complessivo di **9**.

La potenza in uscita dall'inverter si riduce lievemente fino ad arrivare a 50°C, grazie al sovradimensionamento degli IGBT, al disegno meccanico e al sistema di ventilazione. A partire da 50 °C si ha un "derating".

La gestione e il supporto di rete è un'altra funzione molto importante di cui è dotato l'inverter. Per questo è dotato di interfaccia di controllo di potenza (PCI) capace di seguire le istruzioni che provengono dall'operatore di rete.

L'inverter è capace di regolare la potenza attiva in funzione della frequenza di rete, in conformità con la normativa vigente. In caso di buchi di tensione o guasti in rete, l'inverter avrà la possibilità di immettere potenza reattiva per contribuire alla stabilità della rete stessa.

La parte elettronica dell'inverter rimarrà completamente isolata dall'esterno, realizzando così una protezione massima senza l'ausilio di filtri antipolvere.

Di seguito sono riportate le caratteristiche dell'inverter selezionato:

## SUN2000-215KTL-H0 Smart String Inverter

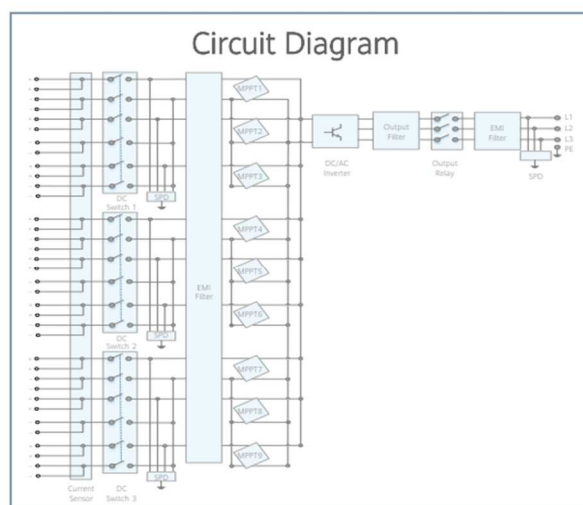
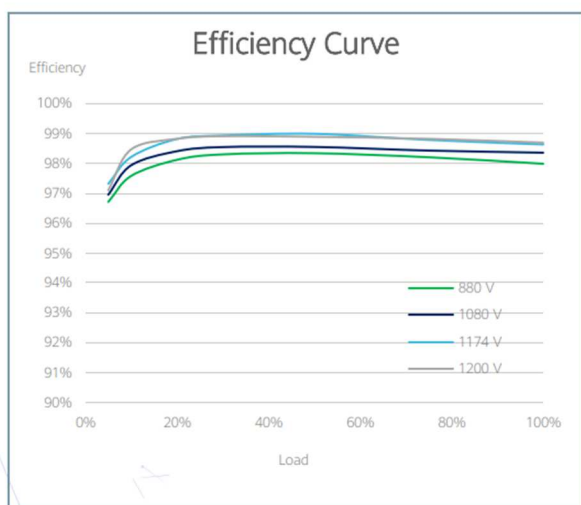



**StudioTECNICO | Ing. Marco G Balzano**  
Via Cancellotto, 3 | 70125 BARI | Italy  
[www.ingbalzano.com](http://www.ingbalzano.com) - +39.331.6764367



**Progettista:** Ing. Marco Gennaro Balzano  
Ordine Degli Ingegneri Della Provincia Di Bari N. 9341

SUN2000-215KTL-H0

## Technical Specifications

Efficiency	
Max. Efficiency	≥99.00%
European Efficiency	≥98.60%
Input	
Max. Input Voltage	1,500 V
Max. Current per MPPT	30 A
Max. Short Circuit Current per MPPT	50 A
Start Voltage	550 V
MPPT Operating Voltage Range	500 V ~ 1,500 V
Nominal Input Voltage	1,080 V
Number of Inputs	18
Number of MPP Trackers	9
Output	
Nominal AC Active Power	200,000 W
Max. AC Apparent Power	215,000 VA
Max. AC Active Power (cosφ=1)	215,000 W
Nominal Output Voltage	800 V, 3W + PE
Rated AC Grid Frequency	50 Hz / 60 Hz
Nominal Output Current	144.4 A
Max. Output Current	155.2 A
Adjustable Power Factor Range	0.8 LG ... 0.8 LD
Max. Total Harmonic Distortion	< 1%
Protection	
Input-side Disconnection Device	Yes
Anti-islanding Protection	Yes
AC Overcurrent Protection	Yes
DC Reverse-polarity Protection	Yes
PV-array String Fault Monitoring	Yes
DC Surge Arrester	Type II
AC Surge Arrester	Type II
DC Insulation Resistance Detection	Yes
Residual Current Monitoring Unit	Yes
Communication	
Display	LED Indicators, WLAN + APP
USB	Yes
MBUS	Yes
RS485	Yes
General	
Dimensions (W x H x D)	1,035 x 700 x 365 mm (40.7 x 27.6 x 14.4 inch)
Weight (with mounting plate)	≤86 kg (189.6 lb.)
Operating Temperature Range	-25°C ~ 60°C (-13°F ~ 140°F)
Cooling Method	Smart Air Cooling
Max. Operating Altitude without Derating	4,000 m (13,123 ft.)
Relative Humidity	0 ~ 100%
DC Connector	Staubli MC4 EVO2
AC Connector	Waterproof Connector + OT/DT Terminal
Protection Degree	IP66
Topology	Transformerless

Rif. Elaborato:	Elaborato:	Data	Rev	
SV782-P.12	Disciplinare Descrittivo e Prestazionale Degli Elementi Tecnici	10/02/2023	R0	Pagina 21 di 44

## 2.4 Power Station

Le **Power Station** (o cabine di campo) hanno la duplice funzione di servire da collettore per eseguire il parallelo dei vari inverter e di elevare la tensione da bassa (BT) a media (MT).

Le cabine saranno costituite da elementi prefabbricati suddivisi in più scomparti e saranno progettate per garantire la massima robustezza meccanica e durabilità. Le pareti e il tetto saranno tali da garantire impermeabilità all'acqua. Il locale avrà le dimensioni indicative riportate in e sarà posato su un basamento in calcestruzzo di adeguate dimensioni come da elaborati grafici di dettaglio.

All'interno del sistema saranno presenti:

- Quadro di parallelo in bassa tensione per protezione dell'interconnessione tra gli inverter e il trasformatore;
- Trasformatore BT/MT;
- Interruttori di media tensione;
- Quadri servizi ausiliari;
- Sistema di dissipazione del calore;
- Impianto elettrico completo di cabina (cavi di alimentazione, illuminazione, prese elettriche, messa a terra della rete, etc);
- Dotazioni di sicurezza;
- UPS per servizi ausiliari.
- Sistema centralizzato di comunicazione con interfacce.

Sia all'interno delle Power Station che nella cabina primaria MT di campo saranno presenti dei quadri MT e BT necessari per il trasporto dell'energia prodotta nonché per l'alimentazione dei carichi ausiliari dell'impianto.

Ciascuna di tali cabine elettriche vengono fornite complete di impianto elettrico di illuminazione, impianto di terra interno, kit di dispositivi di protezione individuale.

L'accesso alle cabine elettriche di trasformazione avviene tramite la viabilità interna.

SERVIZI TECNICI DI INGEGNERIA

Rif. Elaborato:	Elaborato:	Data	Rev	
SV782-P.12	Disciplinare Descrittivo e Prestazionale Degli Elementi Tecnici	10/02/2023	R0	Pagina 22 di 44

## 2.5 Cavi Elettrici

Le linee elettriche prevedono conduttori di tipo idoneo per le tre sezioni d'impianto (continua, alternata bassa tensione, alternata media tensione) in rame e in alluminio.

Il dimensionamento del conduttore è a norma CEI e la scelta del tipo di cavi è armonizzata anche con la normativa internazionale. L'esperienza costruttiva ha consentito l'individuazione di tipologie di cavi (formazione, guaina, protezione ecc.) che garantiscono una durata di esercizio ben oltre la vita dell'impianto anche in condizioni di posa sollecitata.

La presente specifica tecnica fornisce i requisiti minimi per la fornitura di cavi elettrici di potenza per l'impianto in oggetto.

I requisiti tecnici di questa specifica sono basati su considerazioni di prestazioni e funzionalità per cui, le prescrizioni in essa contenute non vogliono avere carattere discriminatorio.

L'Appaltatore dovrà evidenziare nella sua proposta le eventuali deviazioni rispetto a quanto richiesto nella presente specifica. Eventuali soluzioni migliorative e/o alternative proposte saranno prese in considerazione purché ne venga dimostrata la validità dal punto di vista funzionale e delle prestazioni con quanto richiesto nel presente documento.

Per quanto non espressamente indicato si rimanda alle Normative vigenti ed alla documentazione tecnica.

### SEZIONE IN CORRENTE CONTINUA

Per il cablaggio dei moduli e per il collegamento tra le stringhe e i quadri di campo saranno previsti conduttori in doppio isolamento o equivalenti appositamente progettati per l'impiego in campi FV per la produzione di energia.

Cavi di potenza DC: **FG16R16 1.800/3kV**

Caratteristiche tecniche:

- Conduttore a corda flessibile classe 5 di rame stagnato ricotto;
- Isolante e guaina in mescola reticolata senza alogeni LS0H;
- Tensione nominale: 1500Vdc;
- Max. tensione di funzionamento: 1800Vdc;
- Intervallo di temperatura Da - 40°C a + 90°C;
- Durata di vita attesa pari a 30 anni in condizioni di stress meccanico, esposizione a raggi UV, presenza di ozono, umidità, particolari temperature;
- Verifica del comportamento a lungo termine conforme alla Norma IEC 60216;
- Resistenza alla corrosione;
- Ampio intervallo di temperatura di utilizzo;

Rif. Elaborato:	Elaborato:	Data	Rev	
SV782-P.12	Disciplinare Descrittivo e Prestazionale Degli Elementi Tecnici	10/02/2023	R0	Pagina 23 di 44

- Resistenza ad abrasione;
- Ottimo comportamento del cavo in caso di incendio: bassa emissione di fumi, gas tossici e corrosivi;
- Resistenza ad agenti chimici;
- Facilità di assemblaggio;
- Compatibilità ambientale e facilità di smaltimento.

Cablaggio interno del generatore fotovoltaico: cavi in posa libera fissata alle strutture di sostegno protette dalla sagoma della carpenteria, fascette anti-UV dove serve e equipaggiate ai terminali di stringa con connettori IP65, cavi in posa interrata dalle strutture di sostegno ai quadri di parallelo.

Cablaggio quadri di parallelo - inverter: cavi in posa intubata con PVC corrugato rigido o flessibile in cavidotto, sia interrato che fuori terra in calcestruzzo con chiusino.

La sezione dei cavi per i vari collegamenti sarà tale da assicurare una durata di vita soddisfacente dei conduttori e degli isolamenti sottoposti agli effetti termici causati dal passaggio della corrente elettrica per periodi prolungati e in condizioni ordinarie di esercizio e tali da garantire in ogni sezione una caduta di tensione non superiore al 2%.

---

#### SEZIONE IN CORRENTE ALTERNATA

- cablaggio inverter - trafo: cavi/sbarre in rame e/o alluminio nei passaggi cavi interni in cabina.

Cavi di alimentazione AC: **FG16R16**

---

#### SEZIONE IN MEDIA TENSIONE

**i cavi di MT saranno del tipo ARE4H5E/ ARG7H1R 18/30 kV o similari**

In accordo alla normativa vigente, l'elettrodotta interrato sarà realizzato in modo da escludere, o rendere estremamente improbabile, la possibilità che avvenga un danneggiamento dei cavi in tensione provocato dalle opere sovrastanti (ad esempio, per rottura del sistema di protezione dei conduttori).

Una volta realizzata la trincea si procederà con la posa dei cavi, che arriveranno nella zona di posa avvolti su bobine. La bobina viene comunemente montata su un cavalletto, piazzato ad una certa distanza dallo scavo in modo da ridurre l'angolo di flessione del conduttore quando esso viene posato sul terreno.

Rif. Elaborato:	Elaborato:	Data	Rev	
SV782-P.12	Disciplinare Descrittivo e Prestazionale Degli Elementi Tecnici	10/02/2023	R0	Pagina 24 di 44



Durante le operazioni di posa o di spostamento dei cavi saranno adottate le seguenti precauzioni:

- si opererà in modo che la temperatura dei cavi, per tutta la loro lunghezza e per tutto il tempo in cui essi possono venire piegati o raddrizzati, non sarà inferiore a 0°C;
- i raggi di curvatura dei cavi, misurati sulla generatrice interna degli stessi, non saranno mai inferiori a 15 volte il diametro esterno del cavo.

Tutti i cavi MT posati in impianto dovranno essere terminati da entrambe le estremità.

I terminali adatti ai tipi di cavi adottati verranno forniti in conto lavorazione dalla ditta appaltatrice incaricata dei lavori.

L'esecuzione delle terminazioni deve essere eseguita esclusivamente da personale specializzato seguendo scrupolosamente le istruzioni fornite dalle ditte costruttrici in merito sia alle modalità sia alle attrezzature necessarie.

Convenzionalmente si definiscono "terminazioni" e "attestazioni" la terminazione ed attestazione tripolare dei tre conduttori di fase più schermo.

Nell'esecuzione delle terminazioni all'interno delle celle dei quadri, l'Appaltatore deve realizzare il collegamento di terra degli schermi dei cavi con trecce flessibili di rame stagnato, eventualmente prolungandole e dotandole di capocorda a compressione completo di relativa bulloneria per l'ancoraggio alla presa di terra dello scomparto.

Ogni terminazione deve essere dotata di una targa di riconoscimento in PVC atta ad identificare:

Appaltatore, Esecutore, data e modalità di esecuzione nonché l'indicazione della fase (R, S o T).

La maggior parte dei cavi per l'impianto di media tensione 30 kV saranno in alluminio di tipo unipolare schermati armati quindi oltre alla messa a terra dello schermo sopra detta, si dovrà prevedere anche la messa a terra dell'armatura del cavo. Tale armatura, che rimane esterna rispetto al terminale, sarà messa a terra in uno dei seguenti modi:

- tramite la saldatura delle due bande di alluminio della codetta del cavo di rame;
- tramite una fascetta (di acciaio inossidabile o di rame) che stringa all'armatura la codetta di un cavo di rame;
- tramite morsetti a compressione in rame (previo attorcigliamento delle bande di alluminio componenti l'armatura ed unione alla codetta del cavo di rame).

La messa a terra dovrà essere effettuata da entrambe le parti del cavo. Tale messa a terra sarà connessa insieme alla messa a terra dello schermo. Il cavo di rame per la messa a terra sia dell'armatura che dello schermo deve avere una sezione di 35 mm<sup>2</sup>.

Rif. Elaborato:	Elaborato:	Data	Rev	
SV782-P.12	Disciplinare Descrittivo e Prestazionale Degli Elementi Tecnici	10/02/2023	R0	Pagina 25 di 44

Per le tratte non coperte interamente dalle pezzature di cavo MT disponibile, si dovrà provvedere alla giunzione di due spezzoni.

Convenzionalmente si definisce "giunzione" la giunzione tripolare dei tre conduttori di fase più schermo; pertanto, ogni giunzione si intende costituita da tre terminali unipolari (connettore di interconnessione) e tre corredi per terminazione unipolare.

Le giunzioni elettriche saranno realizzate mediante l'utilizzo di connettori del tipo diritto, a compressione, adeguati alle caratteristiche e tipologie dei cavi sopra detti. Tutti i materiali occorrenti e le attività di giunzione sono a carico dell'Appaltatore.

Le giunzioni dovranno essere effettuate in accordo con la norma CEI 20-62 seconda edizione ed alle indicazioni riportate dal Costruttore dei giunti.

L'esecuzione delle giunzioni deve avvenire con la massima accuratezza, seguendo le indicazioni contenute in ciascuna confezione. In particolare, occorre:

- prima di tagliare i cavi controllare l'integrità della confezione e l'eventuale presenza di umidità;
- non interrompere mai il montaggio del giunto o del terminale;
- utilizzare esclusivamente i materiali contenuti nella confezione.

Ad operazione conclusa devono essere applicate sul giunto delle targhe identificatrici (o consegnate delle schede) per ciascun giunto in modo da poter individuare: l'Appaltatore, l'esecutore, la data e le modalità di esecuzione. Ciascun giunto sarà segnalato esternamente mediante un cippo di segnalazione.

## ARE4H5E COMPACT

Unipolare 12/20 kV e 18/30 kV  
Single core 12/20 kV and 18/30 kV



**Norma di riferimento**  
HD 620/IEC 60502-2

### Descrizione del cavo

#### Anima

Conduttore a corda rotonda compatta di alluminio

#### Semiconduttivo interno

Mescola estrusa

#### Isolante

Mescola di polietilene reticolato (qualità DIX 8)

#### Semiconduttivo esterno

Mescola estrusa

#### Rivestimento protettivo

Nastro semiconduttore igroespandente

#### Schermatura

Nastro di alluminio avvolto a cilindro longitudinale  
(Rmax 3Ω/Km)

#### Guaina

Polietilene: colore rosso (qualità DMP 2)

#### Marcatura

PRYSMIAN (\*\*) ARE4H5E <tensione>  
<sezione> <anno>

(\*\*) sigla sito produttivo

Marcatura in rilievo ogni metro

Marcatura metrica ad inchiostro

### Applicazioni

Il cavo rispetta le prescrizioni della norma HD 620 per quanto riguarda l'isolante; per tutte le altre caratteristiche rispetta le prescrizioni della IEC 60502-2.

### Accessori idonei

#### Terminali

ELTI-1C (pag. 115), ELTO-1C (pag. 118), FMCS 250 (pag. 128),  
FMCE (pag. 130), FMCTS-400 (pag. 132),  
FMCTXs-630/C (pag. 136)

#### Giunti

ECOSPEED™ (pag. 140)

### Standard

HD 620/IEC 60502-2

### Cable design

#### Core

Compact stranded aluminium conductor

Inner semi-conducting layer

Extruded compound

#### Insulation

Cross-linked polyethylene compound (type DIX 8)

Outer semi-conducting layer

Extruded compound

#### Protective layer

Semiconductive watertight tape

#### Screen

Aluminium tape longitudinally applied  
(Rmax 3Ω/Km)

#### Sheath

Polyethylene: red colour (DMP 2 type)

#### Marking

PRYSMIAN (\*\*) ARE4H5E <rated voltage>  
<cross-section> <year>

(\*\*) production site label

Embossed marking each meter

Ink-jet meter marking

### Applications

According to the HD 620 standard for insulation, and the IEC 60502-2 for the other characteristics.

### Suitable accessories

#### Terminations

ELTI-1C (pag. 115), ELTO-1C (pag. 118), FMCS 250 (pag. 128),  
FMCE (pag. 130), FMCTS-400 (pag. 132),  
FMCTXs-630/C (pag. 136)

#### Joins

ECOSPEED™ (pag. 140)



TEMPERATURA  
FUNZIONAMENTO /  
OPERATING  
TEMPERATURE

90°C

TEMPERATURA  
CORTOCIRCUITO /  
SHORT-CIRCUIT  
TEMPERATURE

250°C

RIGIDO /  
RIGID



### Condizioni di posa / Laying conditions

TEMPERATURA  
MIN. DI POSA -25 °C /  
MINIMUM  
INSTALLATION  
TEMPERATURE -25 °C



CANALE  
INTERRATO /  
BURIED  
TROUGH



TUBO INTERRATO /  
BURIED DUCT



ARIA LIBERA /  
OPEN AIR



INTERRATO CON  
PROTEZIONE /  
BURIED WITH  
PROTECTION



Rif. Elaborato:	Elaborato:	Data	Rev	
SV782-P.12	Disciplinare Descrittivo e Prestazionale Degli Elementi Tecnici	10/02/2023	R0	Pagina 27 di 44



STUDIOTECNICO  
ing. Marco BALZANO  
SP.A. 020.719978

StudioTECNICO | Ing. Marco G Balzano  
Via Cancellotto Rotto, 3 | 70125 BARI | Italy  
www.ingbalzano.com - +39.331.6764367



Progettista: Ing. Marco Gennaro Balzano  
Ordine Degli Ingegneri Della Provincia Di Bari N. 9341

## ARE4H5E COMPACT

Unipolare 12/20 kV e 18/30 kV  
Single core 12/20 kV and 18/30 kV

### Conduttore di alluminio / Aluminium conductor - ARE4H5E

sezione nominale	diametro conduttore	diametro sull'isolante	diametro esterno nominale	massa indicativa del cavo	raggio minimo di curvatura
conductor cross-section	conductor diameter	diameter over insulation	nominal outer diameter	approximate weight	minimum bending radius
(mm <sup>2</sup> )	(mm)	(mm)	(mm)	(kg/km)	(mm)

sezione nominale	portata di corrente in aria	posa interrata a trifoglio p=1 °C m/W	posa interrata a trifoglio p=2 °C m/W
conductor cross-section	open air installation	underground installation trefoil p=1 °C m/W	underground installation trefoil p=2 °C m/W
(mm <sup>2</sup> )	(A)	(A)	(A)

#### Dati costruttivi / Construction charact. - 12/20 kV

50	8,2	19,9	28	580	370
70	9,7	20,8	29	650	380
95	11,4	22,1	30	740	400
120	12,9	23,2	32	840	420
150	14,0	24,3	33	930	440
185	15,8	26,1	35	1090	470
240	18,2	28,5	37	1310	490
300	20,8	31,7	42	1560	550
400	23,8	34,9	45	1930	610
500	26,7	37,8	48	2320	650
630	30,5	42,4	53	2880	700

#### Caratt. elettriche / Electrical charact. - 12/20 kV

50	186	175	134
70	230	214	164
95	280	256	197
120	323	291	223
150	365	325	250
185	421	368	283
240	500	427	328
300	578	483	371
400	676	551	423
500	787	627	482
630	916	712	547

#### Dati costruttivi / Construction charact. - 18/30 kV

50	8,2	25,5	34	830	450
70	9,7	25,6	34	870	450
95	11,4	26,5	35	950	470
120	12,9	27,4	36	1040	470
150	14,0	28,1	37	1130	490
185	15,8	29,5	38	1260	510
240	18,2	31,5	41	1480	550
300	20,8	34,7	44	1740	590
400	23,8	37,9	48	2130	650
500	26,7	41,0	51	2550	690
630	30,5	45,6	56	3150	760

#### Caratt. elettriche / Electrical charact. - 18/30 kV

50	190	175	134
70	235	213	164
95	285	255	196
120	328	291	223
150	370	324	249
185	425	368	283
240	503	426	327
300	581	480	369
400	680	549	422
500	789	624	479
630	918	709	545

STUDIOTECNICO   
ing. Marco BALZANO

SERVIZI TECNICI DI INGEGNERIA

Rif. Elaborato:	Elaborato:	Data	Rev	
SV782-P.12	Disciplinare Descrittivo e Prestazionale Degli Elementi Tecnici	10/02/2023	R0	Pagina 28 di 44

## 2.6 Sistemi Monitoraggio - SCADA

Il sistema di controllo dell'impianto avviene tramite due tipologie di controllo: controllo locale e controllo remoto.

a) Controllo locale: monitoraggio tramite PC centrale, posto in prossimità dell'impianto, tramite software apposito in grado di monitorare e controllare gli inverter;

b) Controllo remoto: gestione a distanza dell'impianto tramite modem GPRS con scheda di rete Data-Logger montata a bordo degli inverter.

Il controllo in remoto avviene da centrale (servizio assistenza) con medesimo software del controllo locale.

Il sistema di telecontrollo che consentirà la piena e completa gestione dell'impianto fotovoltaico in progetto.

Il sistema consentirà l'acquisizione di tutti i principali parametri elettrici provenienti dal campo, quali:

- tensioni e correnti di stringa
- tensioni e correnti parallelo CC
- stato scaricatori/interruttori CC
- tensioni e correnti in ingresso/uscita agli inverter
- tensioni e correnti in ingresso/uscita ai trasformatori MT/BT
- stato interruttori quadri BT e quadri MT
- principali grandezze elettriche (potenza attiva, reattiva, cosfi, etc.)
- principali grandezze fisiche (temperature di esercizio, etc.)

Il nucleo del sistema SCADA è costituito dalla coppia di PLC ridondanti installati nel quadro QPLC in MTR. Il PLC è una piattaforma aperta configurabile per mezzo del software di programmazione e copre le seguenti funzionalità:

### Collezione dati:

- dagli organi MT mediante input digitali cablati presenti in MTR
- stati dei servizi ausiliari
- raccolta misure e eventi dai relay di protezione di MTR tramite porte seriali RS485 collegati al converter seriale-ethernet per mezzo del software installato sul PC Embedded
- raccolta dati da organi MT in MTR per mezzo dell'IO distribuito
- raccolta dati da campo FV per mezzo delle RTU installate nelle powerstation, via Modbus TCP:
- raccolta dati da stazione monitoraggio ambientale

**Attuazione comandi** organi MT inviati da utente tramite HMI dello SCADA

**Regolazione dei valori di potenza attiva e reattiva**, inseguendo, tramite controlli a retroazione (PID) logici, i setpoint impostati dall'utente dall'HMI dello SCADA o provenienti da sistemi terzi tramite appositi canali di comunicazione che saranno specificati nel seguito della realizzazione

**Elaborazione condizioni di allarme**

- Aperture per guasto di organi MT
- Avviamenti e scatti dei relais di protezione
- Notifiche da sistema antintrusione cabine e perimetrale
- Notifiche da sistema antincendio cabine
- Inverter in avaria
- String box in avaria
- Mancanza di comunicazione con dispositivi sulla rete (LAN Monitoring)
- Fault da switch managed
- Aperture interruttori servizi ausiliari
- Mancata risposta o risposta intempestiva dei loop di regolazione potenza (PPC)

## 2.7 Impianto di illuminazione

Lungo il perimetro del parco fotovoltaico, per questioni di sicurezza e sorvegliabilità, si prevede la realizzazione di un impianto di illuminazione con tecnologia a bassissimo consumo a led posizionato lungo il perimetro su pali di altezza di **3,5 m**. Sui pali saranno montate armature stradali con sorgente luminosa a led. L'intero sistema sarà comandato da interruttore crepuscolare e regolatore di flusso al fine di garantire un regolare funzionamento dell'impianto e un corrispondente utilizzo ottimale dell'energia impiegata.

Le armature avranno le seguenti caratteristiche:

- Performance ed efficienza

LED multichip ad altissima efficienza in combinazione con performanti ottiche secondarie, per garantire le migliori performance illuminotecniche e di potenza nell'illuminazione stradale.

- Gestione rapida e comfort

possibilità di integrazione con diversi sistemi di telecontrollo per smart cities, disponibili sul mercato, per migliorare la gestione della pubblica illuminazione e ridurre i costi di manutenzione e i consumi energetici.

Alla luce di quanto detto in premessa e di quanto previsto dalle leggi e norme in materia di illuminazione e riduzione dell'inquinamento luminoso, il progetto si prefigge di perseguire le seguenti finalità:

- ridurre l'inquinamento luminoso ed i consumi energetici da esso derivanti;
- aumentare la sicurezza stradale per la riduzione degli incidenti, evitando abbagliamenti e distrazioni che possano generare pericolo per il traffico ed i pedoni;
- integrare gli impianti con l'ambiente circostante diurno e notturno;
- realizzare impianti ad alta efficienza favorendo il risparmio energetico;
- ottimizzare gli oneri di gestione e quelli di manutenzione;
- uniformare le tipologie d'installazione;
- valorizzare l'ambiente urbano.

Qualsiasi intervento di adeguamento dell'impianto di pubblica illuminazione è imposto dalle prescrizioni di cui alla **L.R. 15/2005**, per l'ottenimento dei seguenti risultati:

- Corpi illuminanti in grado di non avere emissioni del flusso luminoso verso l'alto.
- Lampade in grado di fornire una elevata efficienza luminosa ed una emissione che non disturba gli osservatori astronomici.
- Quadri elettrici per la parzializzazione del flusso luminoso, con riduzione almeno del 30% dei livelli di illuminazione dopo le ore 23 e dopo le ore 24.

Rif. Elaborato:	Elaborato:	Data	Rev	
SV782-P.12	Disciplinare Descrittivo e Prestazionale Degli Elementi Tecnici	10/02/2023	R0	Pagina 31 di 44

L'utilizzo di nuovi corpi illuminanti con tecnologia LED genera, come diretta conseguenza positiva, un risparmio dell'energia utilizzata a fini di illuminare l'ambiente servito (riduzione dei consumi pari a circa il 60% rispetto alla tecnologia tradizionale come lampade di tipo alogene).

La realizzazione di un impianto di illuminazione con tecnologia LED comporterà un sensibile risparmio dei vettori energetici dovuti ai ridotti consumi. Infatti a parità di ore di funzionamento e di livello di illuminamento la quota energetica assorbita risulta pressoché dimezzata.

Definita la scelta delle lampade da utilizzare, conseguenza è stata la selezione delle apparecchiature di illuminazione che, considerata la continua e rapida evoluzione tecnologica, potranno variare conformemente ai principi della relazione.

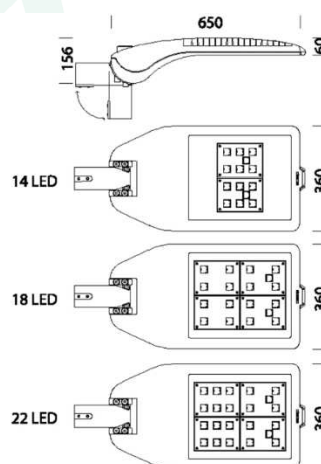
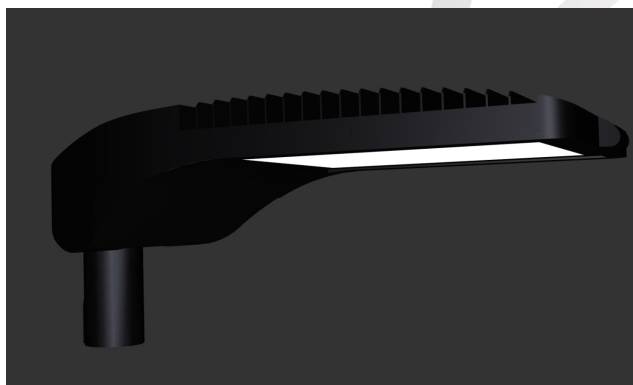

Code	Gear	Kg	Lumen Output-K-CRI	WTot	Colour	Surge
330370-00	CLD	7,56	LED-5502lm-700mA-4000K-CRI>70	52 W	ANTRACITE	6/8kV
330371-00	CLD	7,88	LED-7718lm-700mA-4000K-CRI>70	78 W	ANTRACITE	6/8kV
330372-00	CLD	7,64	LED-10326lm-700mA-4000K-CRI>70	102 W	ANTRACITE	6/8kV
330480-00	CLD	7,58	LED-2991lm-350mA-4000K-CRI>70	24 W	ANTRACITE	6/8kV
330481-00	CLD	7,92	LED-4488lm-350mA-4000K-CRI>70	39 W	ANTRACITE	6/8kV
330482-00	CLD	8,34	LED-5983lm-350mA-4000K-CRI>70	53 W	ANTRACITE	6/8kV
330483-00	CLD	7,94	LED-4380lm-530mA-4000K-CRI>70	40 W	ANTRACITE	6/8kV
330484-00	CLD	7,94	LED-6569lm-530mA-4000K-CRI>70	60 W	ANTRACITE	6/8kV
330485-00	CLD	7,88	LED-8759lm-530mA-4000K-CRI>70	78 W	ANTRACITE	6/8kV
330370-39	CLD	8,20	LED-5117lm-700mA-3000K-CRI>70	52 W	ANTRACITE	6/8kV
330371-39	CLD	8,48	LED-7178lm-700mA-3000K-CRI>70	78 W	ANTRACITE	6/8kV
330372-39	CLD	7,94	LED-9603lm-700mA-3000K-CRI>70	102 W	ANTRACITE	6/8kV
330480-39	CLD CELL	7,38	LED-2782lm-350mA-3000K-CRI>70	25 W	ANTRACITE	6/8kV
330481-39	CLD CELL	7,94	LED-4174lm-350mA-3000K-CRI>70	37 W	ANTRACITE	6/8kV
330482-39	CLD CELL	7,92	LED-5564lm-350mA-3000K-CRI>70	50 W	ANTRACITE	6/8kV
330483-39	CLD CELL	8,00	LED-4073lm-530mA-3000K-CRI>70	25 W	ANTRACITE	6/8kV
330484-39	CLD CELL	8,00	LED-6109lm-530mA-3000K-CRI>70	50 W	ANTRACITE	6/8kV
330485-39	CLD CELL	7,70	LED-8146lm-530mA-3000K-CRI>70	74 W	ANTRACITE	6/8kV

La soluzione indicata è conforme alle norme di contenimento dell'inquinamento luminoso vigenti su territorio regionale.

L'impianto di illuminazione perimetrale previsto sarà infine dotato di sensori di rilevamento che provvederanno ad attivare l'illuminazione solo al manifestarsi di un'intrusione all'interno del perimetro monitorato, ovvero in caso di necessità manutentive occasionali. Il tempo di



accensione sarà in tal caso solo lo stretto necessario per la rilevazione dell'intrusione tramite le telecamere e la gestione del conseguente allarme.

## 2.8 Sistema di Sicurezza e Antintrusione

Il sistema di sicurezza e anti intrusione ha lo scopo di preservare l'integrità dell'impianto contro atti criminosi mediante deterrenza e monitoraggio delle aree interessate.

Il sistema previsto in progetto si basa sull'utilizzo di differenti tipologie di sorveglianza/deterrenza per scongiurare eventuali atti dolosi nei confronti dei sistemi e apparati installati presso l'impianto fotovoltaico.

La prima misura che verrà attuata per garantire la sicurezza dell'impianto contro intrusioni non autorizzate è quella di impedire o rilevare qualsiasi tentativo di accesso dall'esterno installando un sistema di anti intrusione perimetrale.

Il sistema di videosorveglianza in progetto dovrà prevedere l'installazione di telecamere digitali a doppia tecnologia (ottica e termica) ad alta risoluzione che consentiranno di monitorare in tempo reale, sia in orario diurno sia in notturna, il perimetro e telecamere standard di tipo speed dome per il monitoraggio delle aree di maggior interesse impiantistico e degli accessi associato ad un sistema NVR per l'invio delle immagini alla centrale operativa.

Il sistema in progetto integra anche i servizi di videoanalisi, con l'implementazione, oltre alle normali funzionalità di videosorveglianza, di funzionalità di videocontrollo attivo, al fine di individuare in "tempo reale" e di trasmettere le segnalazioni di allarme alla Control Room al verificarsi di situazioni critiche, o quantomeno anomale, quali ad esempio:

- L'attraversamento di una linea o poligonale immaginaria (anti-vandalismo);
- La rimozione di un oggetto (sottrazione di beni od oggetti);
- L'abbandono di un oggetto (antiterrorismo);
- Gli assembramenti ingiustificati (in parchi o aree definite "critiche");
- La direzione di marcia per auto, conteggio di auto o persone, ecc.

La definizione delle zone e delle regole del sistema di video analisi sarà implementata in fase di progettazione esecutiva.

Inoltre, considerata la specificità dell'opera, con il presente progetto si è ritenuto opportuno prevedere un sistema di allarme ed antintrusione presso le cabine di impianto (PS, MTR e Control Room), nei quali, oltre alle apparecchiature elettriche sono contenuti anche il CED e le apparecchiature che consentono il monitoraggio e telecontrollo dell'intero sistema.

Rif. Elaborato:	Elaborato:	Data	Rev	
SV782-P.12	Disciplinare Descrittivo e Prestazionale Degli Elementi Tecnici	10/02/2023	R0	Pagina 33 di 44

## 3. Opere Civili

### 3.1 Recinzione

Il progetto prevede la realizzazione di una recinzione perimetrale a delimitazione dell'area di installazione dell'impianto.

La recinzione sarà formata da rete metallica a pali direttamente fissati nel terreno, senza impiegare plinti di fondazione in cls, con l'ausilio di una macchina battipalo da associare a un escavatore utile nelle successive fasi di cantiere.

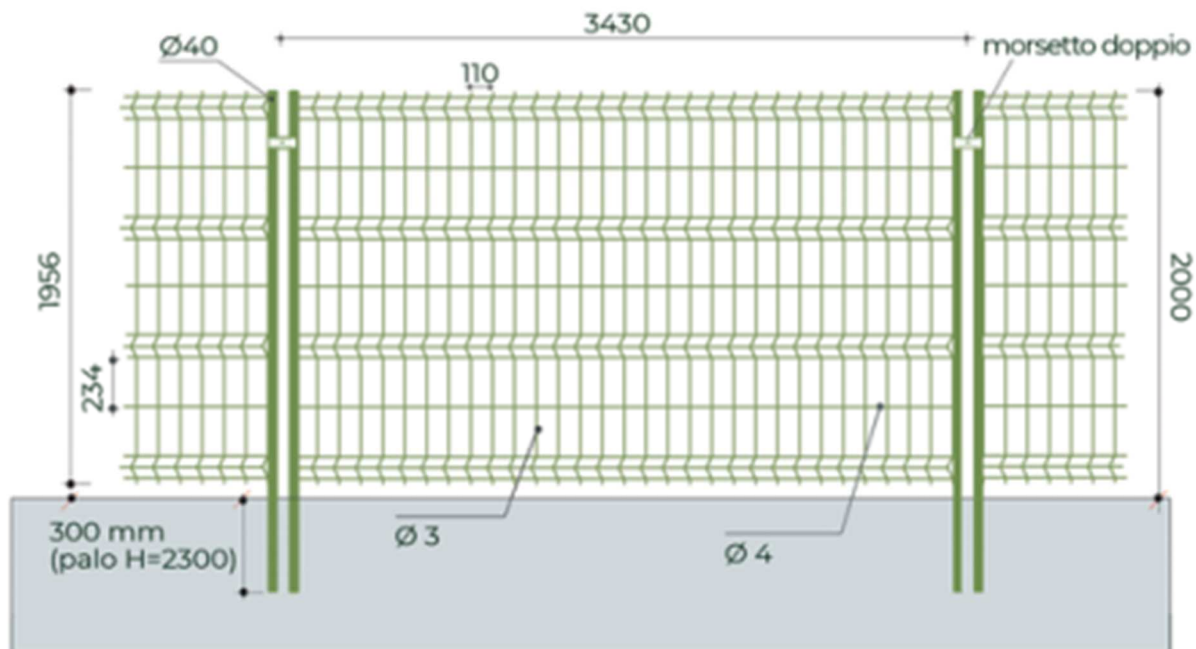

Ad integrazione della recinzione di nuova costruzione è prevista l'installazione di cancelli carrabili per un agevole accesso all'area d'impianto. Il cancello d'ingresso sarà realizzato in acciaio zincato, sorretto da pilastri in scatolare metallico. Le dimensioni saranno tali da permettere un agevole ingresso dei mezzi pesanti impiegati in fase di realizzazione e manutenzione. In fase esecutiva sarà considerata la possibilità di dotare il cancello di azionamento elettrico.

La recinzione sarà inoltre corredata di una fascia perimetrale verde composta da *specie autoctone* provenienti dai vivai della Regione Puglia o da Vivai autorizzati dalla stessa regione e iscritti al RUOP.

L'alberatura sarà realizzata lungo il perimetro dell'intera area, sul lato esterno della recinzione, ad una distanza di 3,0 metri, con una piantumazione continua di piante che fungerà da barriera visiva e protettiva agli agenti esterni di deriva naturale, nonché a mitigare l'intrusione visuale dell'impianto.

Rif. Elaborato:	Elaborato:	Data	Rev	
SV782-P.12	Disciplinare Descrittivo e Prestazionale Degli Elementi Tecnici	10/02/2023	R0	Pagina 34 di 44



La fascia ecotonale occuperà una superficie di 24.365 mq e sarà realizzata con una piantumazione continua di specie autoctone quali alaterno, biancospino, prugnolo selvatico e viburno di altezza variabile tra 1 e 3 metri.

Nella fase esecutiva e in funzione della disponibilità dei vivai regionali, si potrà valutare la scelta di altre essenze vegetali, aventi le medesime peculiarità tra quelle indicate in precedenza e in osservanza alle prescrizioni emanate dall'Osservatorio Fitosanitario della *Regione Puglia*.

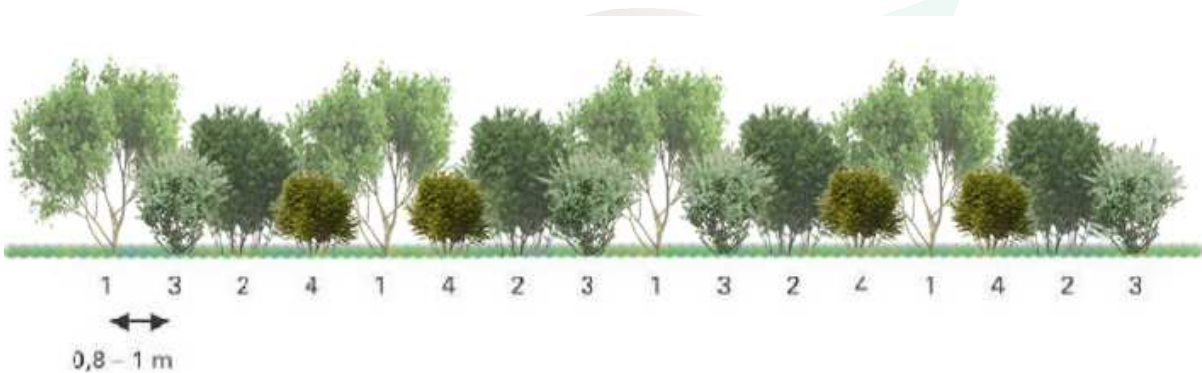

- 1: alloro (*Laurus nobilis*), corbezzolo *Arbutus unedo*),
- 2: filliree (*Phillyrea* spp.)
- 3: alaterno (*Rhamnus alaternus*)
- 4: viburno tino (*Viburnum tinus*)

Si rimanda all'elaborato grafico di dettaglio per il dettaglio tecnico.

### 3.2 Viabilità di Servizio

Le opere viarie saranno costituite da una regolarizzazione di pulizia del terreno, dalla successiva compattazione e rullatura del sottofondo naturale, dalla fornitura e posa in opera di tessuto non tessuto ed infine dalla fornitura e posa in opera di brecciolino opportunamente costipato per uno spessore di pochi centimetri, poiché si tratta di arterie viarie dove sovente transitano cavi in cavidotto.

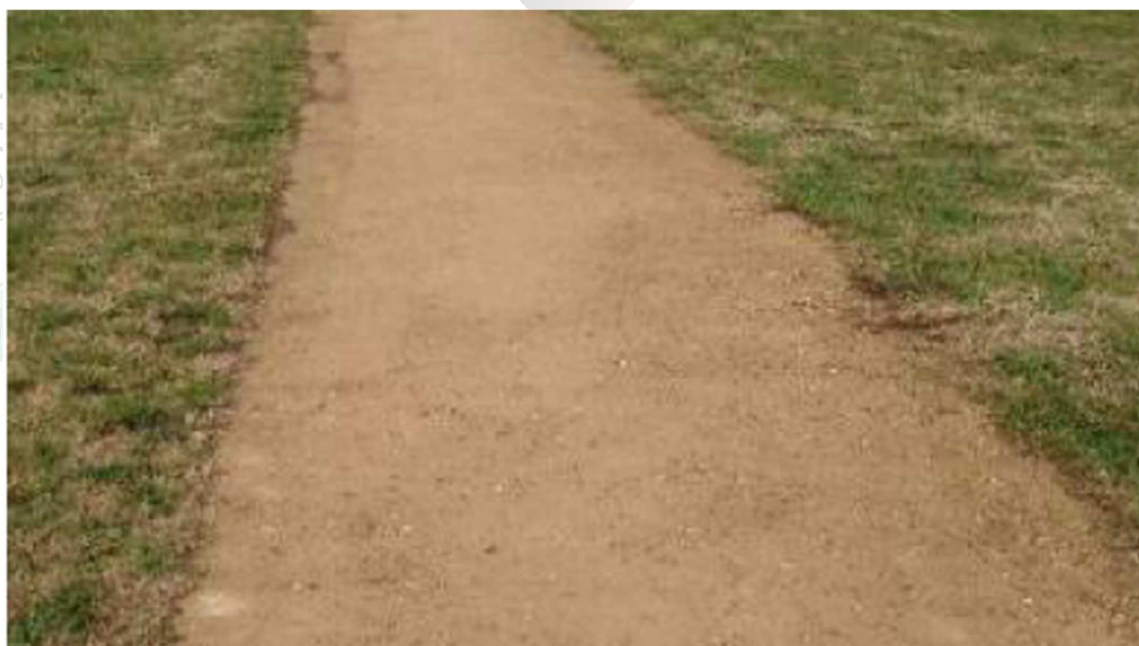
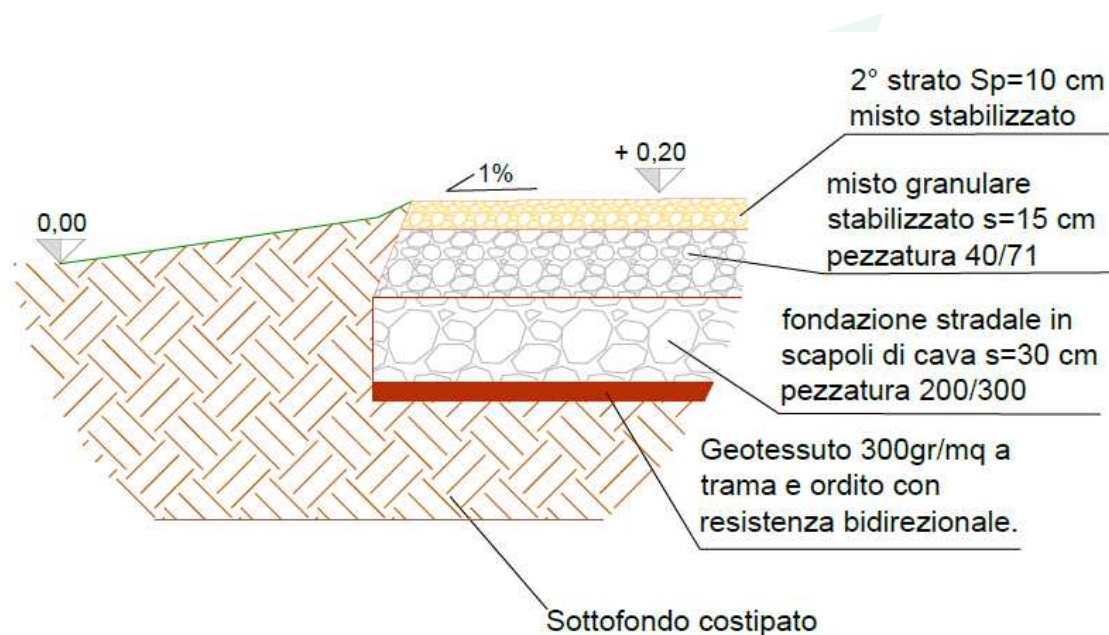

In considerazione della limitata estensione dell'impianto, la viabilità prevista sarà funzionale ad una agile ispezione dei locali tecnici e non si estenderà lungo tutto il perimetro dell'impianto dove, per le attività di ispezione e manutenzione, saranno adottati mezzi agricoli.

Rif. Elaborato:	Elaborato:	Data	Rev	
SV782-P.12	Disciplinare Descrittivo e Prestazionale Degli Elementi Tecnici	10/02/2023	R0	Pagina 36 di 44

### 3.3 Cabine Prefabbricate

I manufatti saranno costituiti da struttura autoportante completamente realizzata e rifinita nello Stabilimento di produzione del Costruttore.

Saranno conformi alle norme CEI ed alla legislazione in materia.

L'armatura interna del fabbricato dovrà essere totalmente collegata elettricamente per creare una gabbia di Faraday a protezione dalle sovratensioni di origine atmosferica ed a limitazione delle tensioni di passo e contatto.

#### UFFICIO



DESCRIZIONE FOTO



DESCRIZIONE FOTO



### BOX PREFABBRICATO CON BAGNO CENTRALE (SERIE RB-BC)

Scopri i nostri monoblocchi prefabbricati con bagno centrale (wc e lavabo) e due aree distinte, adatti a qualsiasi esigenza: ufficio, baracche da cantiere, campi di lavoro, etc. All'interno dei moduli, che hanno caratteristiche strutturali minime garantite (struttura portante in acciaio pressopiegato zincato mai inferiore a 20/10 mm, altezza minima interna 2.40 mt., spessore pannello mai inferiore a 40 mm.), vengono installati sanitari in ceramica o abs con scarico a terra o parete. E' possibile aggiungere anche la doccia.

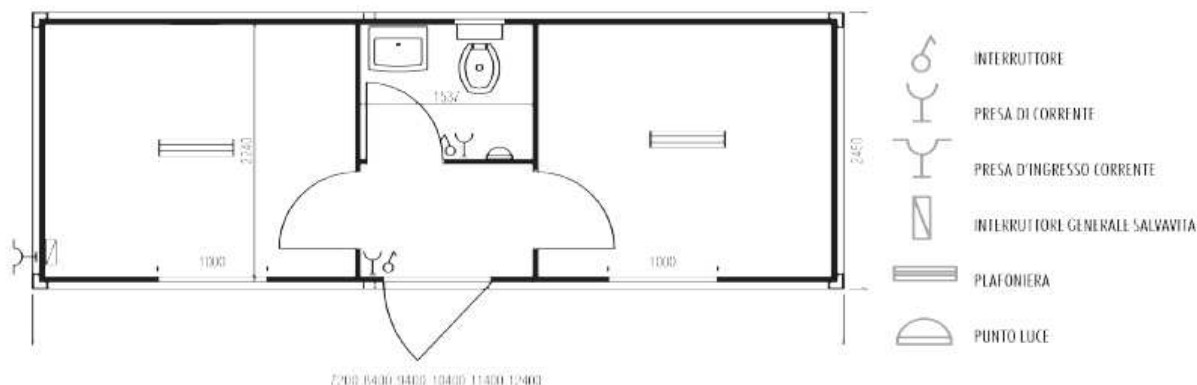



STUDIOTECNICO  
ing.MarcoBALZANO  
SP.A - COD. 0189281

StudioTECNICO | Ing. Marco G Balzano  
Via Cancellotto Rotto, 3 | 70125 BARI | Italy  
www.ingbalzano.com - +39.331.6764367



Progettista: Ing. Marco Gennaro Balzano  
Ordine Degli Ingegneri Della Provincia Di Bari N. 9341

#### DIMENSIONI STANDARD (MM)

	RB-BC06	RB-BC07	RB-BC08	RB-BC09	RB-BC10	RB-BC11	RB-BC12
LUNGHEZZA ESTERNA	6200	7200	8400	9400	10400	11400	11400
LARGHEZZA ESTERNA	2450	2450	2450	2450	2450	2450	2450
ALTEZZA	2440	2440	2440	2440	2440	2440	2440

#### CARATTERISTICHE PRINCIPALI

##### STRUTTURA PORTANTE

In profili pressopiegati totalmente in acciaio zincato di spessore 20/10 mm.

##### PARETI ESTERNE ED INTERNE

In pannelli coibentati di spessore mm. 40; K=0.36 Kcal/mq; densità 40 Kg/mc.

##### COPERTURA

In pannelli coibentati di spessore mm. 40; K=0.36 Kcal/mq; densità 40 Kg/mc.

##### PAVIMENTAZIONE

In profili "omega" zincati 20/10 mm, truciolare idrofugo e rivestimento in linoleum.

##### PORTATA kg/mq.200

##### SERRAMENTI

dotazione standard di una porta con vetro e barre di protezione d'ingresso, n° 3 porte cieche di accesso al bagno centrale e agli uffici, n° 2 finestre scorrevole in pvc e finestra vasistas per bagno 450 x 500;

##### IMPIANTO ELETTRICO

eseguito a norme CEE e Legge 46/90 e succ. con una presa d'ingresso corrente, quattro interruttori, due prese, due plafoniere 2 x 18 e due punto luce bagno da 60w;

##### IMPIANTO IDRICO-SANITARIO

eseguito con tubi del tipo coprox in polipropilene a vista. I sanitari sono in ceramica o ABS + PVDF completi di rubinetteria.

Accessori e tubazioni di scarico collegati fino all'esterno del basamento.

#### PERSONALIZZAZIONI E OPTIONALS

Acqua calda e fredda	altezza: fino a 3000 mm interno (3 mt.)
Boiler elettrico	ingresso bagno dall'esterno
Piatto doccia 700 x 700 o 800 x 800	condizionatore 9000/12000 btu
larghezza disponibile fino a 2960 mm	
servizio di trasporto e scarico con gru	

#### DOTAZIONI

N° 1 presa d'ingresso corrente
N° 4 interruttore 16A
N° 2 presa 16A
N° 2 plafoniera 2 x 18
N° 2 punto luce 60w
N° 1 Porta ad 1 battente completa di vetro 4 mm e barre di protezione nella parte superiore
N° 3 Porta cieca di accesso al bagno
N° 2 Finestra scorrevole in PVC con 1 anta fissa ed 1 anta scorrevole
N° 1 Finestrino vasistas 450 x 500
N° 1 Lavabo in ceramica o abs
N° 1 WC in ceramica o abs

STUDIOTECNICO   
ing.MarcoBALZANO

SERVIZI TECNICI DI INGEGNERIA

Rif. Elaborato:	Elaborato:	Data	Rev	
SV782-P.12	Disciplinare Descrittivo e Prestazionale Degli Elementi Tecnici	10/02/2023	R0	Pagina 38 di 44

## CABINA DI SEZIONAMENTO

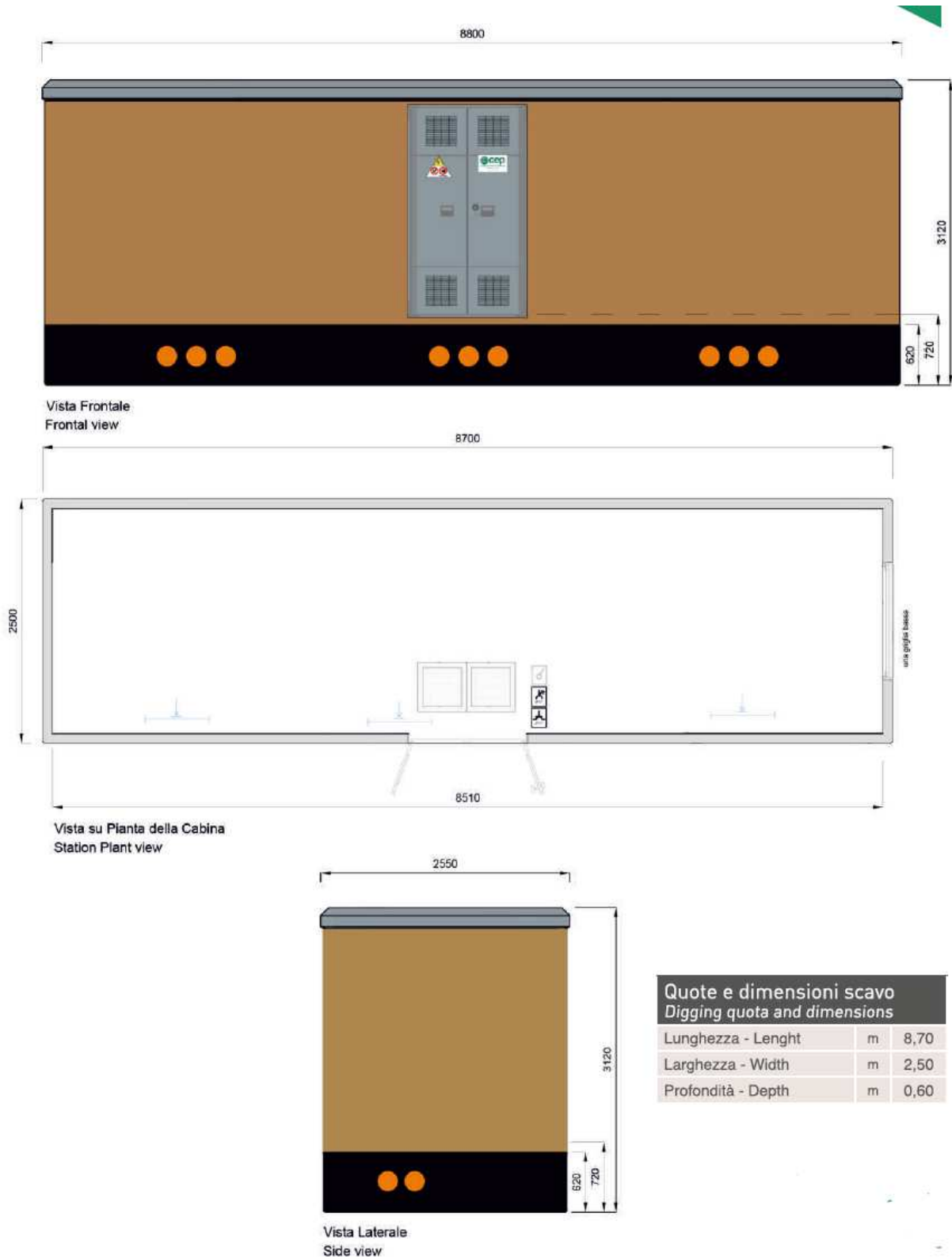



## SOLUZIONE A

Caso in cui l'area di piazzamento della gru prevede l'affiancamento del semirimorchio

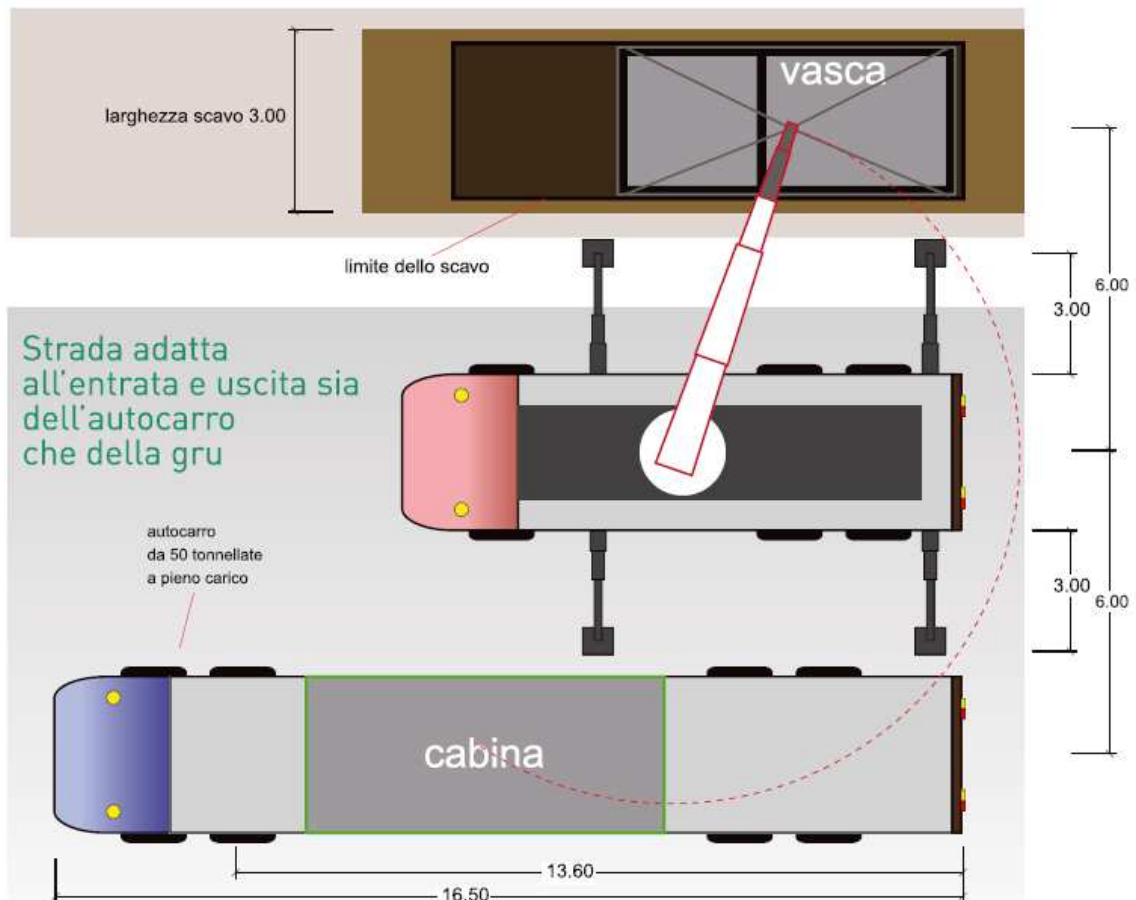
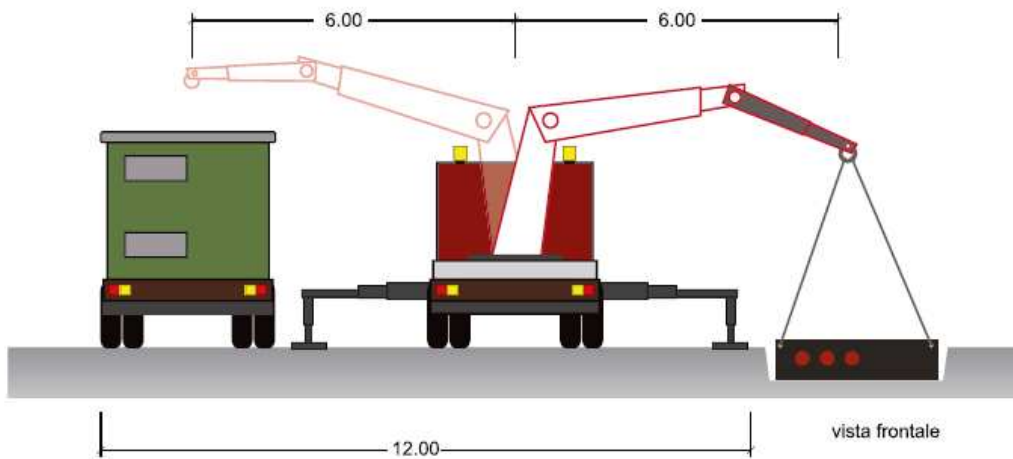

Rif. Elaborato:	Elaborato:	Data	Rev	
SV782-P.12	Disciplinare Descrittivo e Prestazionale Degli Elementi Tecnici	10/02/2023	R0	Pagina 40 di 44





## SOLUZIONE B

Caso in cui l'area di piazzamento della gru non prevede la possibilità di affiancamento del semirimorchio

Strada interpodereale  
o interna al campo  
pianeggiante

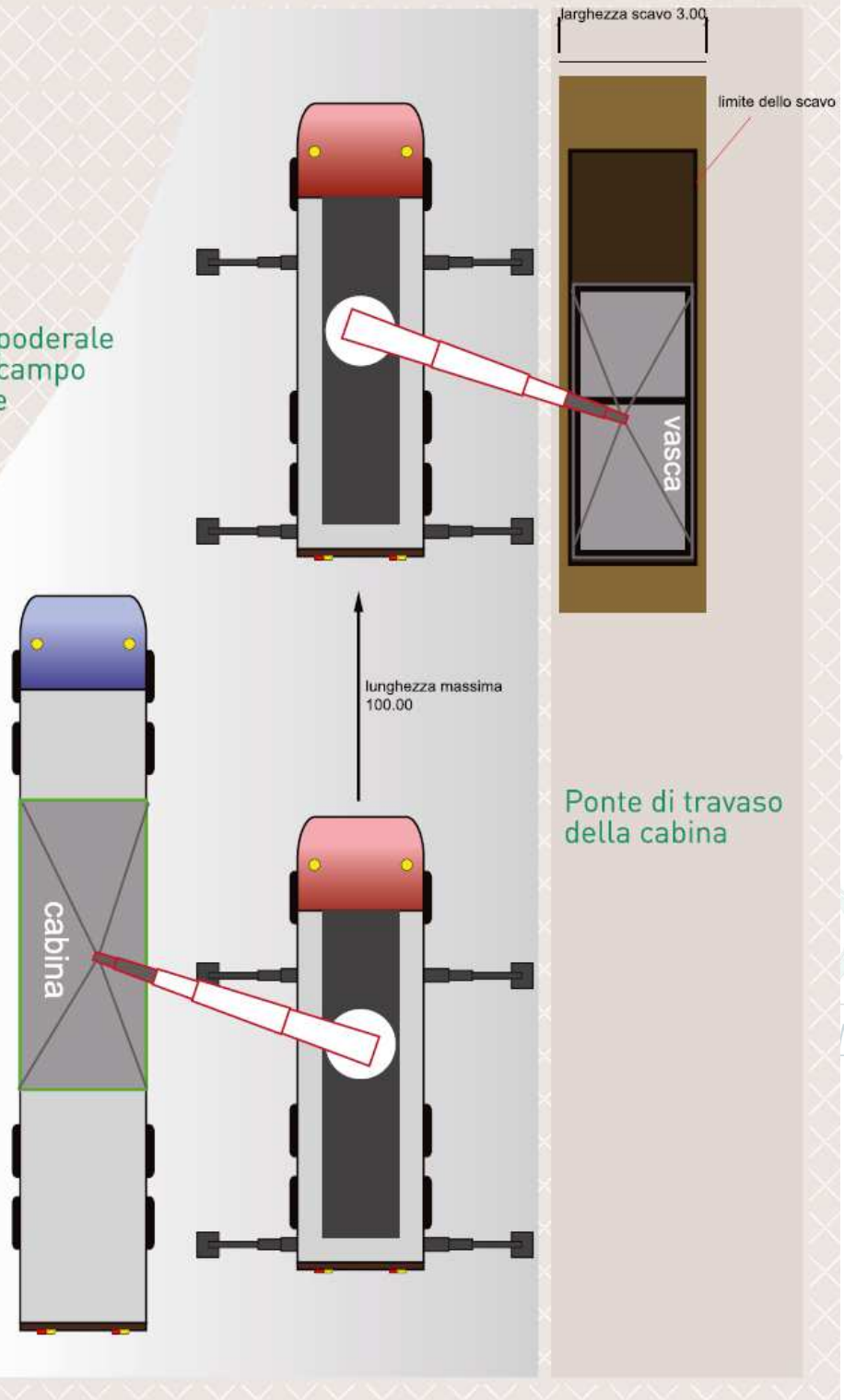

Rif. Elaborato:	Elaborato:	Data	Rev	
SV782-P.12	Disciplinare Descrittivo e Prestazionale Degli Elementi Tecnici	10/02/2023	R0	Pagina 41 di 44



StudioTECNICO | Ing. Marco G Balzano  
Via Canello Rotto, 3 | 70125 BARI | Italy  
www.ingbalzano.com - +39.331.6764367



STUDIOTECHNICO  
ingMarcoBALZANO  
SPR/01/2019/2019

Progettista: Ing. Marco Gennaro Balzano  
Ordine Degli Ingegneri Della Provincia Di Bari N. 9341



ESEMPI DI PIAZZAMENTO  
DELL' AUTOGRU



Rif. Elaborato:	Elaborato:	Data	Rev	
SV782-P.12	Disciplinare Descrittivo e Prestazionale Degli Elementi Tecnici	10/02/2023	R0	Pagina 42 di 44

### 3.4 Scavi

La presente specifica tecnica definisce i materiali, le modalità e le prescrizioni per l'esecuzione dei movimenti terra da eseguire sull'area nell'ambito della realizzazione di un impianto fotovoltaico.

In dettaglio, nel documento si stabiliscono le modalità operative per tracciamenti, preparazione e compattazione del piano di posa, modalità di esecuzione, tolleranze, controlli e prove in sito, ecc. Questo documento si applica all'esecuzione di rilevati e riempimenti generali di aree (anche in presenza di opere già costruite), di rilevati stradali, di rinterri di scavi a sezione obbligata, di fondazioni in terra di serbatoi e pavimentazioni, di bonifiche locali, di riporti non strutturali e di rivestimenti con terra vegetale e con ghiaia.

I requisiti tecnici di questa specifica sono basati su considerazioni di prestazioni e funzionalità per cui, le prescrizioni in essa contenute, non vogliono avere carattere discriminatorio.

Eventuali soluzioni migliorative e/o alternative proposte saranno prese in considerazione purché ne venga dimostrata la validità dal punto di vista funzionale e delle prestazioni con quanto richiesto nel presente documento.

Per quanto non espressamente indicato si rimanda alle Normative vigenti ed alla documentazione

Per l'esecuzione dei lavori di riporto devono essere seguite le norme legislative in vigore nel paese dove si svolgono i lavori; tali prescrizioni hanno la precedenza su quanto specificato in questo documento.

In particolare, per lavori in Italia si deve far riferimento alle prescrizioni del D.M. dei LL.PP. 11.3.1988 "Norme Tecniche riguardanti le indagini sui terreni e sulle rocce, la stabilità dei pendii naturali e delle scarpate, i criteri generali e le prescrizioni per la progettazione, l'esecuzione e il collaudo delle opere di sostegno delle terre e delle opere di fondazione" e al D.P.R. n. 120/2017, "Regolamento recante la disciplina semplificata della gestione delle terre e rocce da scavo".

Sono considerati scavi le lavorazioni occorrenti per:

- Scotico;
- Livellazione superfici;
- Scavi e riporti di regolarizzazione;
- Apertura della sede stradale e dei piazzali e delle eventuali pertinenze secondo i disegni di progetto e le particolari prescrizioni che può dare la Direzione Lavori in sede esecutiva;
- Formazione dei cassonetti, per far luogo alla pavimentazione del sottofondo stradale;
- Scavi di predisposizione fondazioni.

SERVIZI TECNICI DI INGEGNERIA

Rif. Elaborato:	Elaborato:	Data	Rev	
SV782-P.12	Disciplinare Descrittivo e Prestazionale Degli Elementi Tecnici	10/02/2023	R0	Pagina 43 di 44

Inoltre, sono considerati scavi di sbancamento, anche tutti i tagli a larga sezione agevolmente accessibili, mediante rampa, sia ai mezzi di scavo, sia a quelli di trasporto delle materie, a pieno carico.

---

## Scavi e riporti di regolarizzazione

Si prevedono spostamenti di materiale all'interno delle aree di cantiere per la regolarizzazione del terreno interessato alle opere di progetto con scavi di sbancamento e palleggio interni alle aree di intervento, fino alle quote di progetto, incluso il trasporto e la successiva sistemazione e compattazione.

---

## Realizzazione viabilità interna

La viabilità interna all'area d'Impianto sarà costituita da tratti esistenti e da tratti di strada di nuova realizzazione tutti inseriti nelle aree contrattualizzate. Per l'esecuzione dei tratti di viabilità interna di nuova costruzione si realizzerà un rilevato per le cui geometrie si rimanda agli elaborati progettuali utilizzando il materiale di cui alle presenti specifiche tecniche.