

NOTES:

LEGEND:

- BALL VALVE FULL BORE
- BALL VALVE
- GLOBE VALVE
- MOTORISED VALVE
- LOCAL INSTRUMENT
- CONTROL SYSTEM FUNCTION
- EMERGENCY SHUT DOWN SYSTEM FUNCTION

TIE-IN TYPICAL

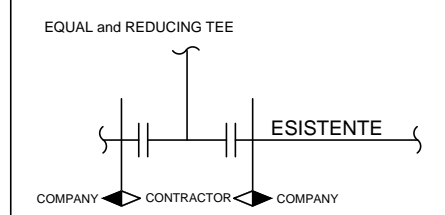

MOV VALVE TYPICAL

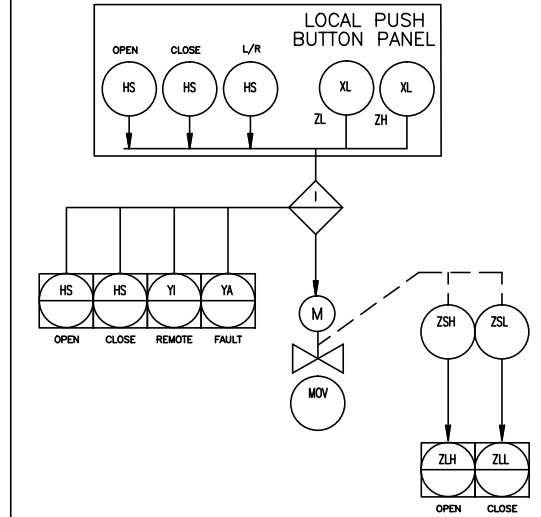

DISEGNI DI RIFERIMENTO		N.	
Specifica Generale tubazioni		12-469-PIP-S-005-00	
0	28/02/2013	Emissione finale	ENG-MFC RPV GV CV
Revisione	DATA	DESCRIZIONE	ESEGUITO CONTROLL. APPROVATO SOTT.

PROGETTO
SVILUPPO PROGETTO NUOVO TERMINALE OFFSHORE TIPO CALM
TERMINALE PETROLIFERO DI MULTEDO - PORTO PETROLI GENOVA

PORTO PETROLI GENOVA S.p.A.
 Radice Pontile Alfa Porto Petroli
 16155 - GENOVA

UNITA' FUNZIONALE DOCUMENTI DEL PROGETTO DEFINITIVO
 TITOLO P&ID SISTEMA DI DISTRIBUZIONE ON-SHORE

DAPPOLONIA	DATA	SCALA	ACCORDO QUADRO	DOC. N.	REV.	FG
<small>VIA SAN NAZARIO, 19 - 16145 GENOVA, ITALIA TEL. +39 010 362 8148 FAX +39 010 362 1078 P. IVA 0347650102 e-mail dappolonia@dappolonia.it www.dappolonia.it</small>	28/02/2013			12 469 PRO D 015 0		1 di 1