

0.39

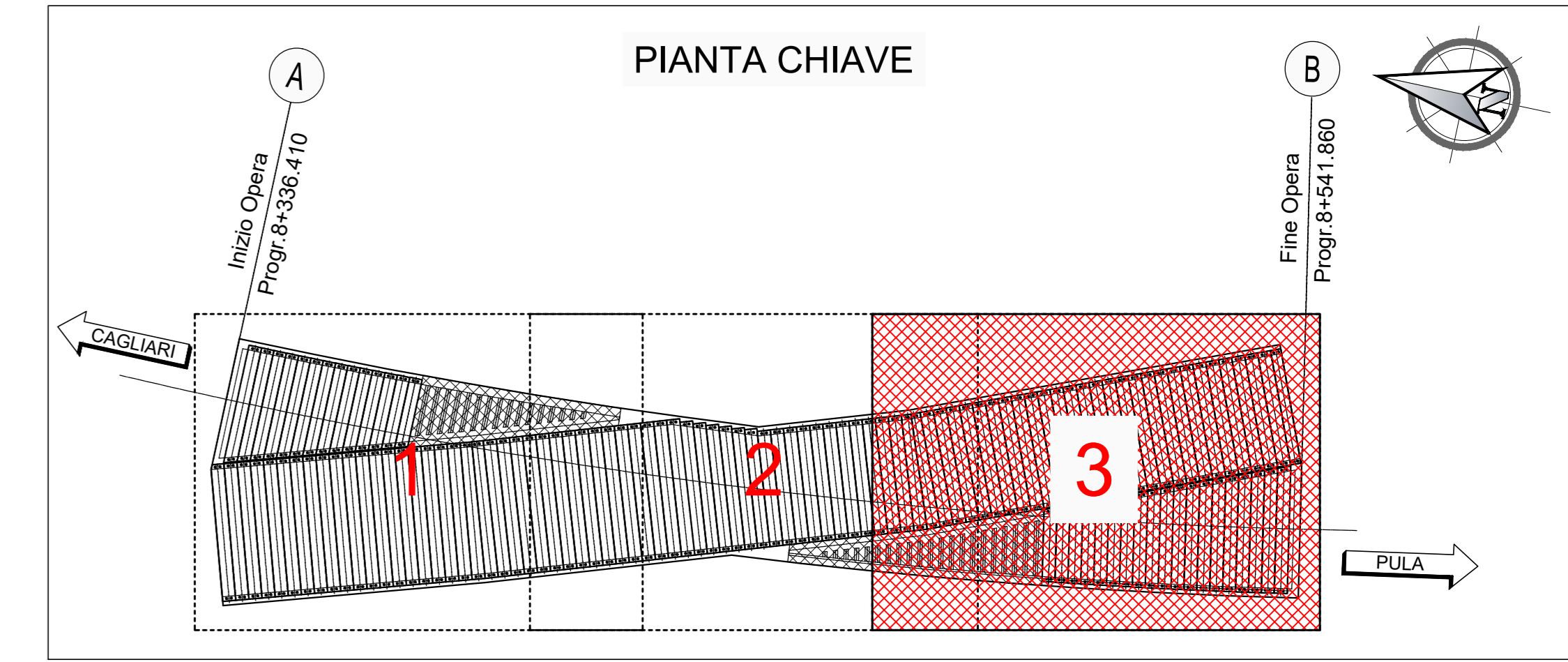

Incidenze			
	Soletta	Fondazione	Elevazione e Solettone
kg/m <sup>2</sup>	210	180	180

STRALCIO IMPALCATO  
TIPOLOGIA PREDALLE  
scala 1:100

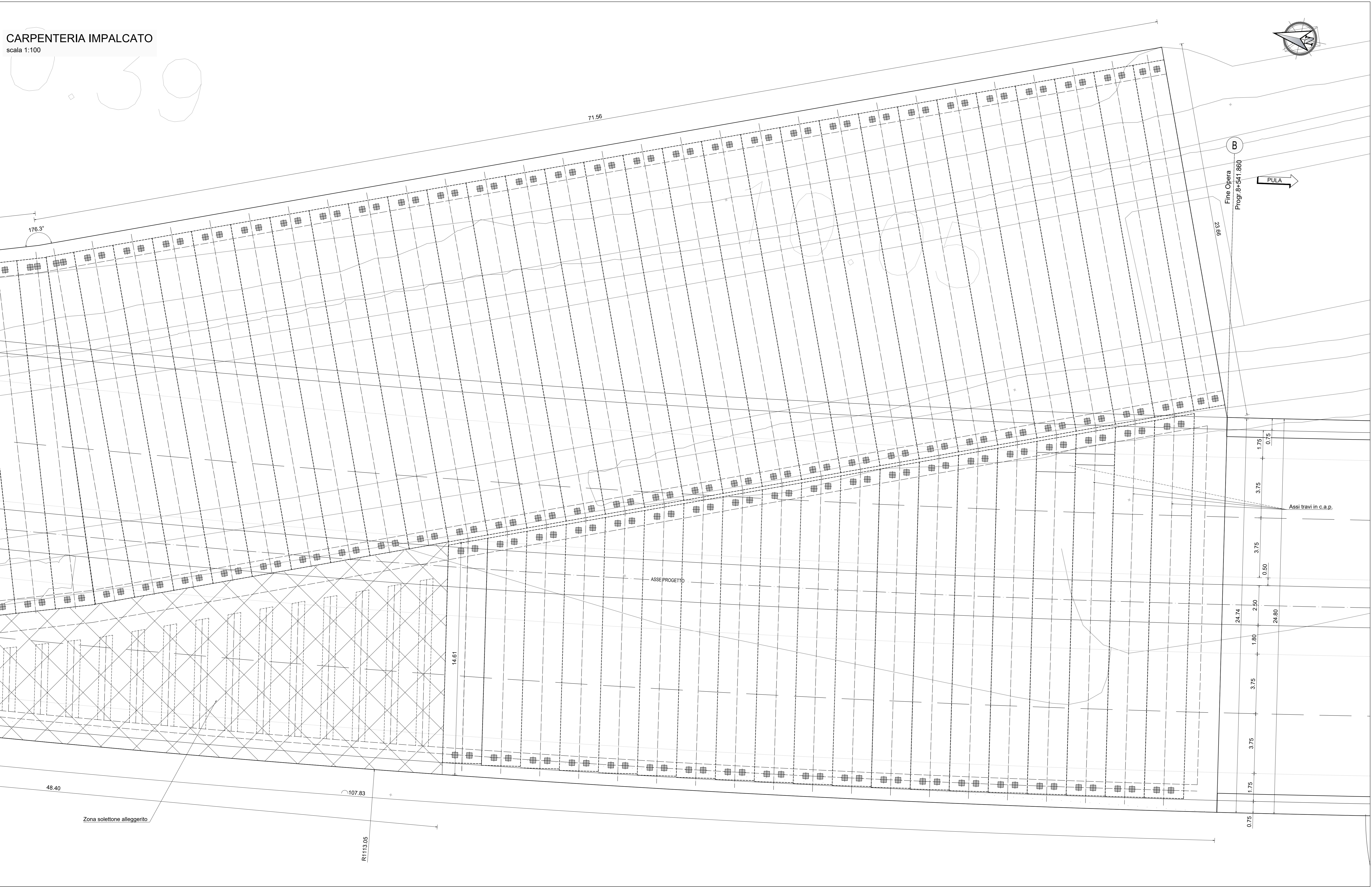
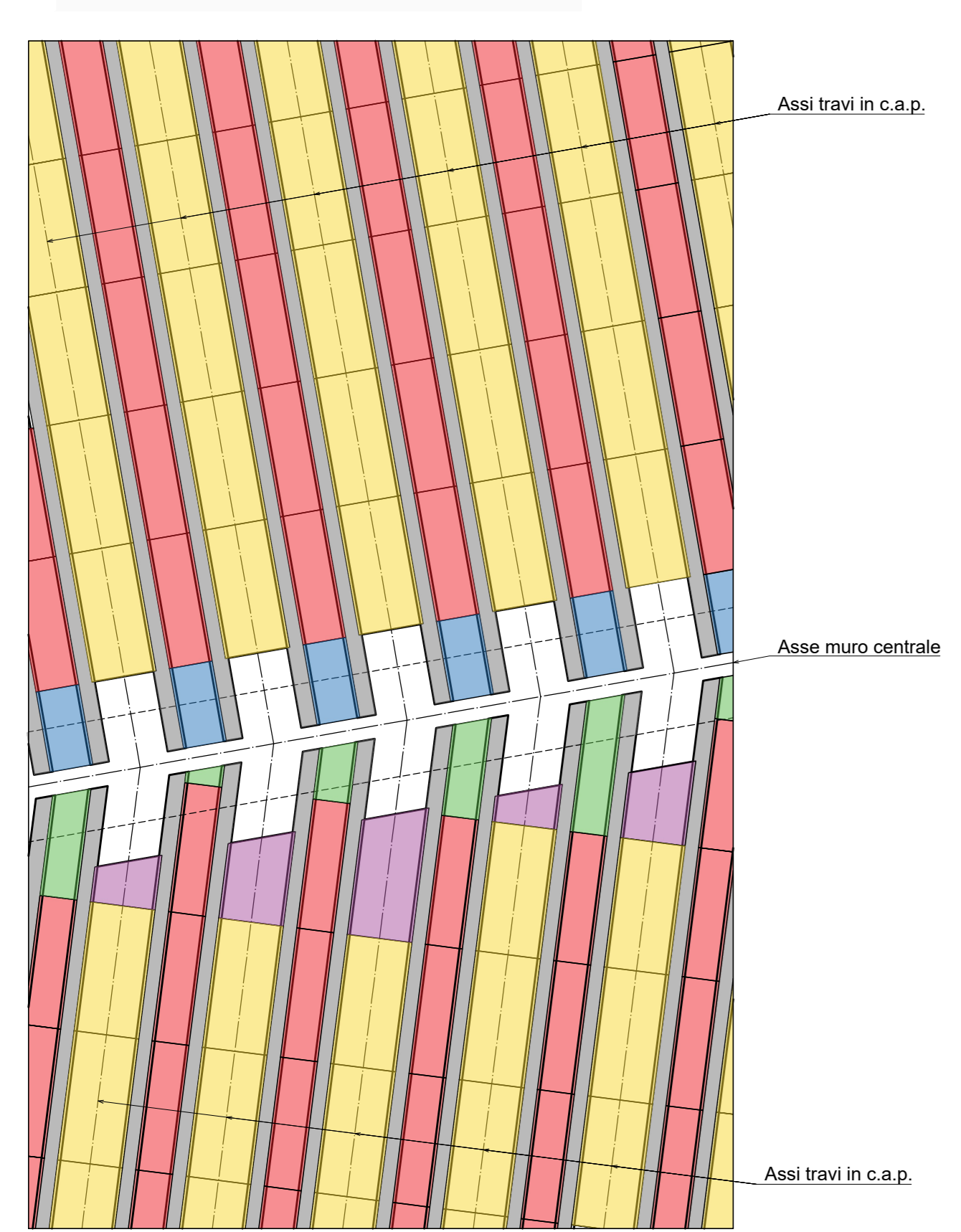

**LEGENDA**

- Trave in c.a.p.
- Predalla tipo -A-
- Predalla tipo -As-
- Predalla tipo -B-
- Predalla tipo -Bs-
- Predalla tipo -C-

STRALCIO SEZIONE TRASVERSALE IMPALCATO  
DISPOSIZIONE PREDALLE  
scala 1:50

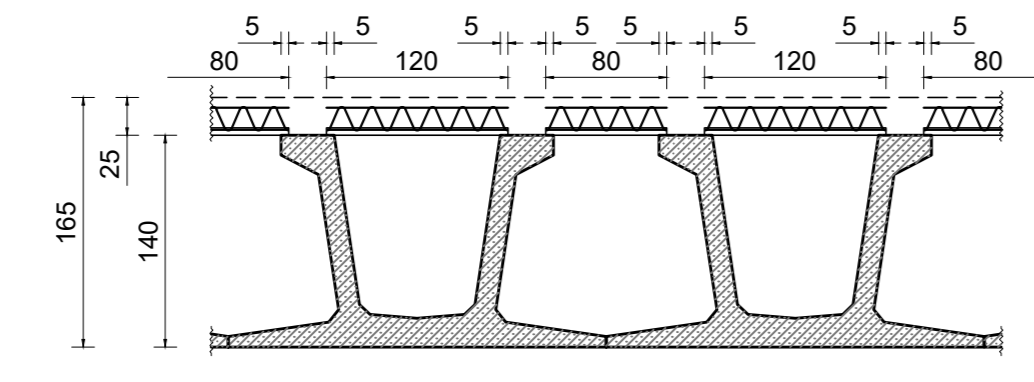

PREDALLA TIPO -A-  
scala 1:20

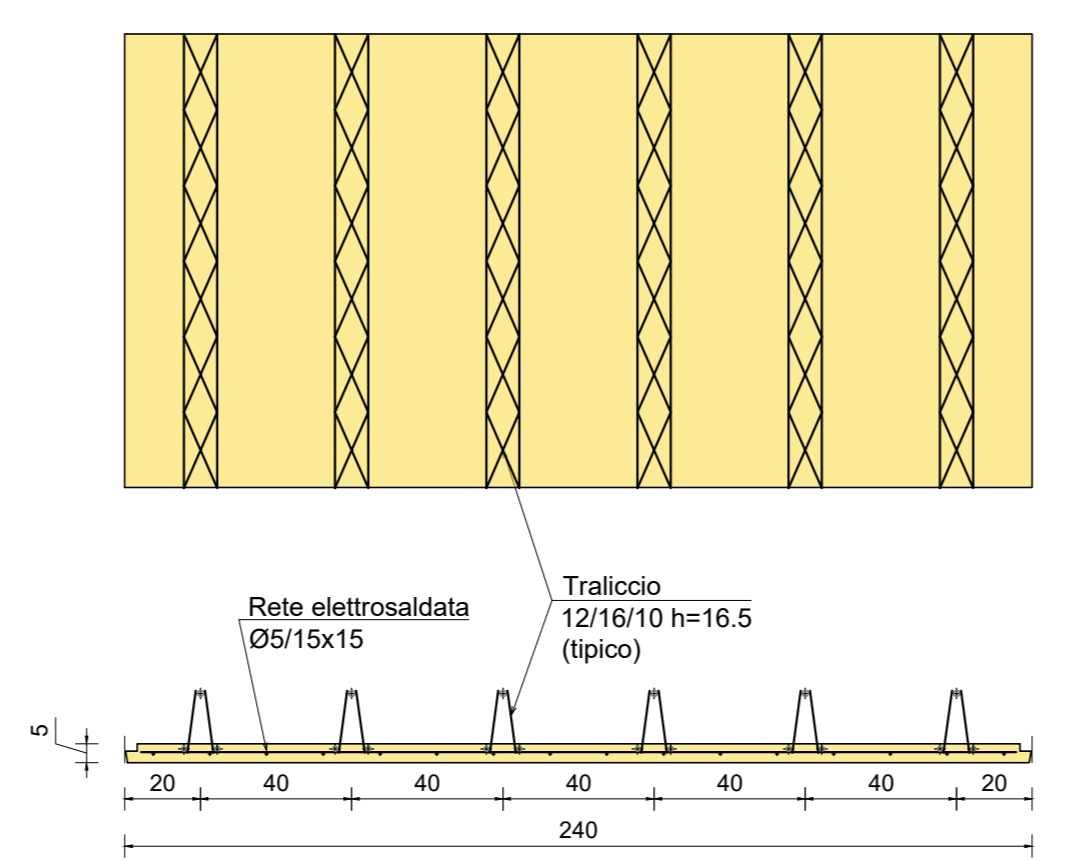

PREDALLA TIPO -As-  
scala 1:20

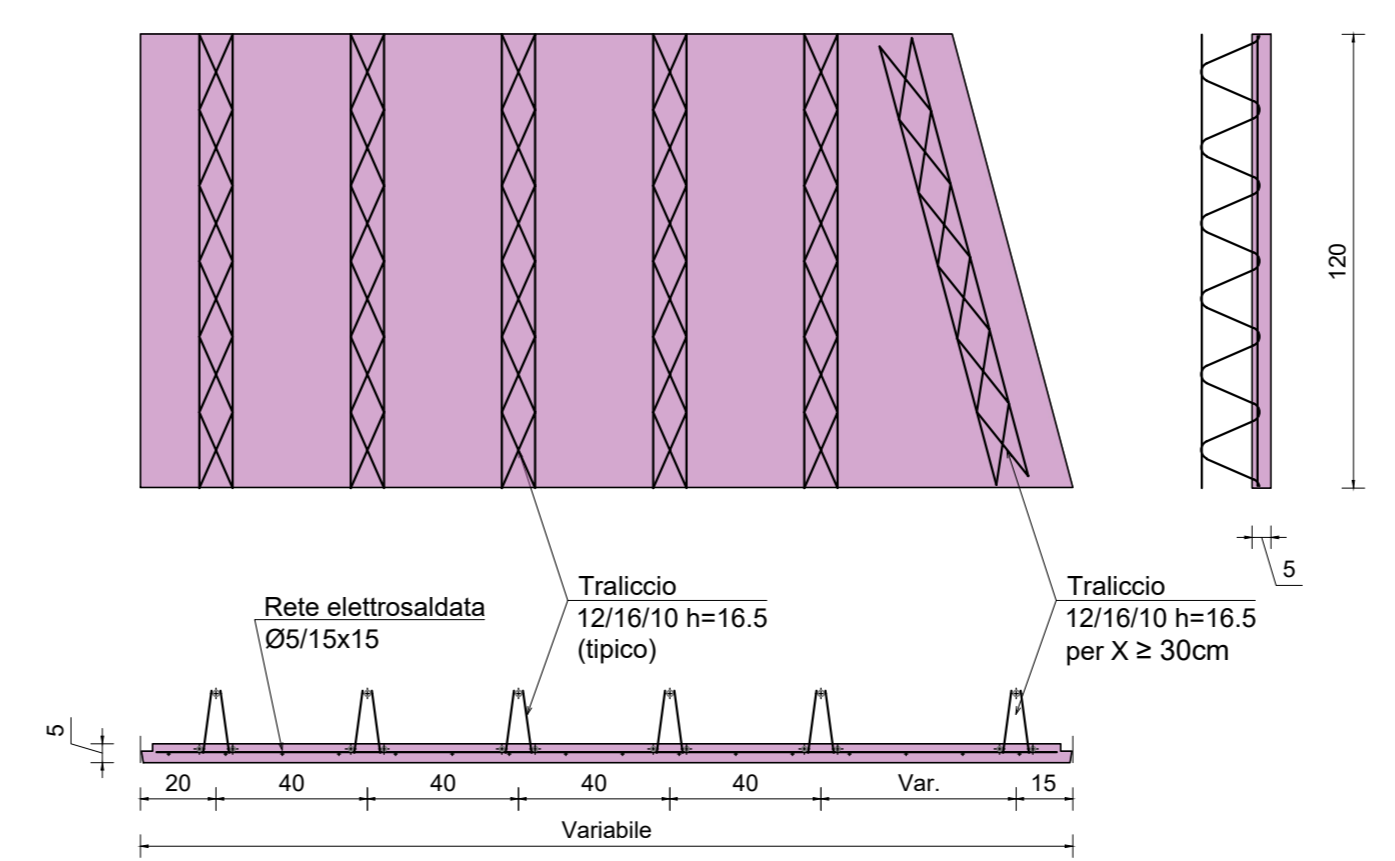

PREDALLA TIPO -B-  
scala 1:20

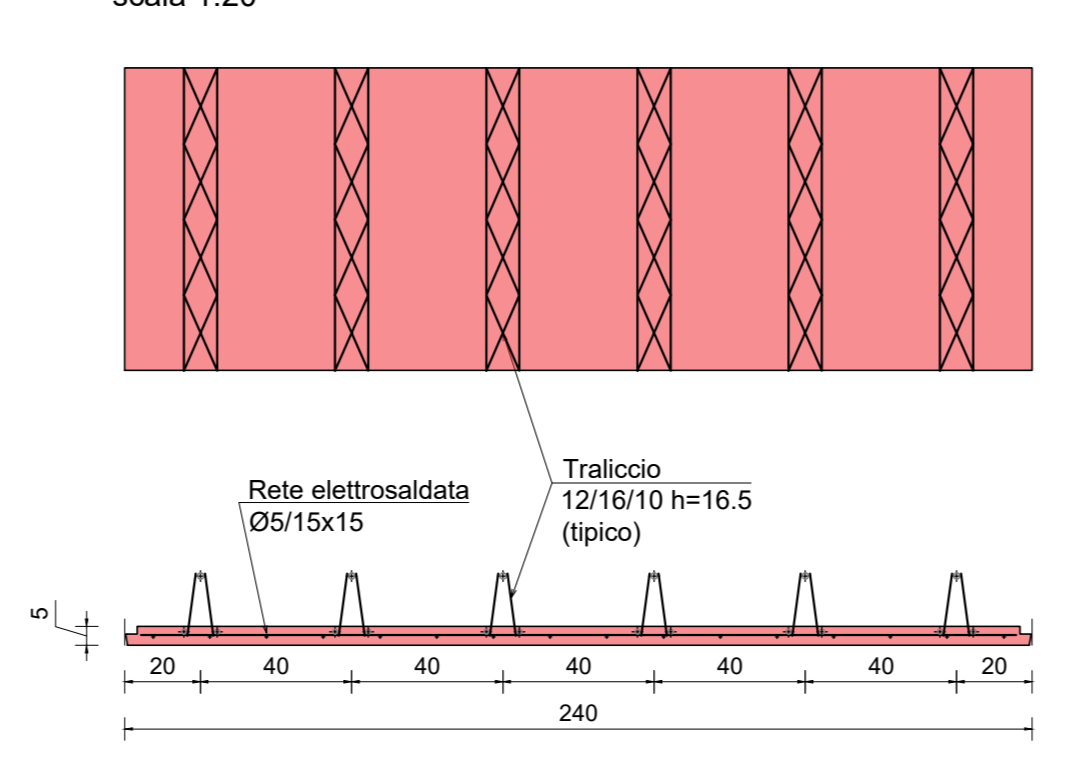

PREDALLA TIPO -Bs-  
scala 1:20

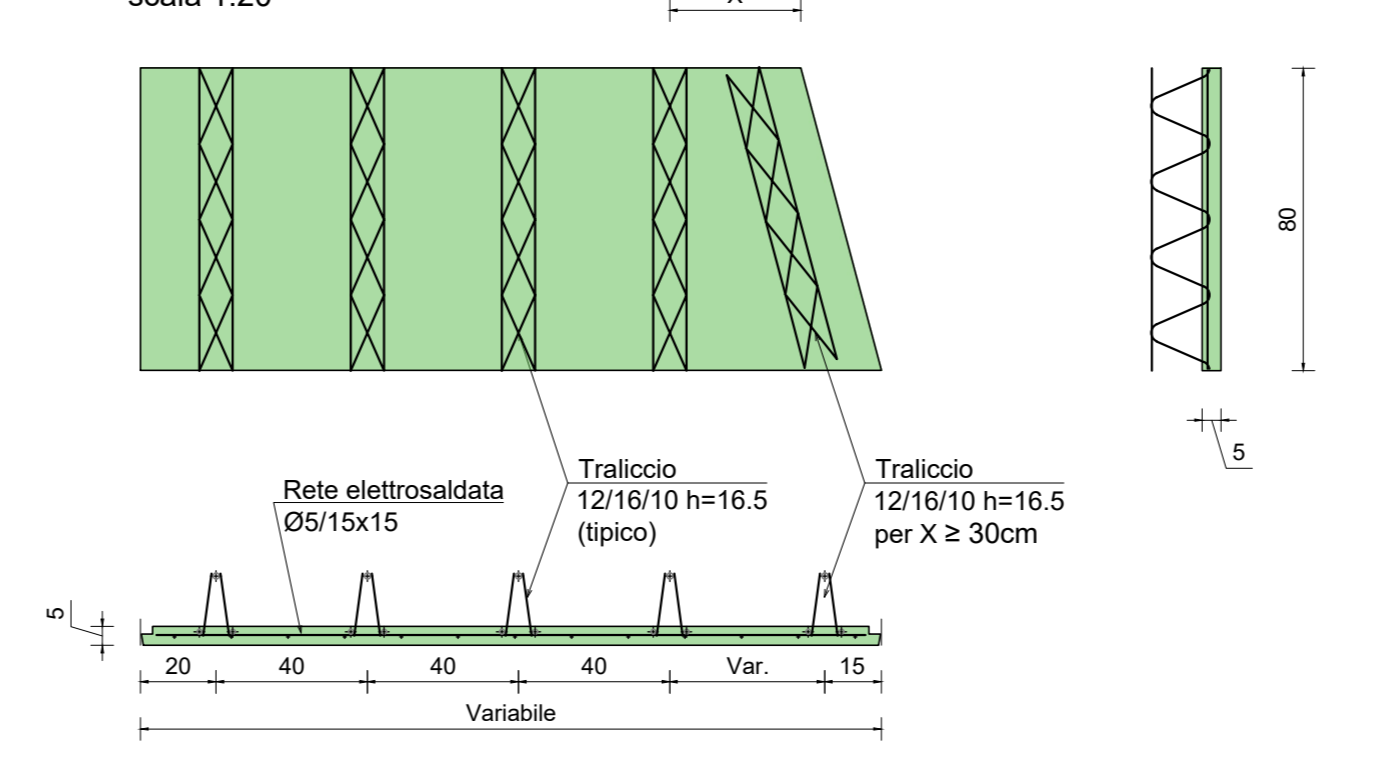

PREDALLA TIPO -C-  
scala 1:20

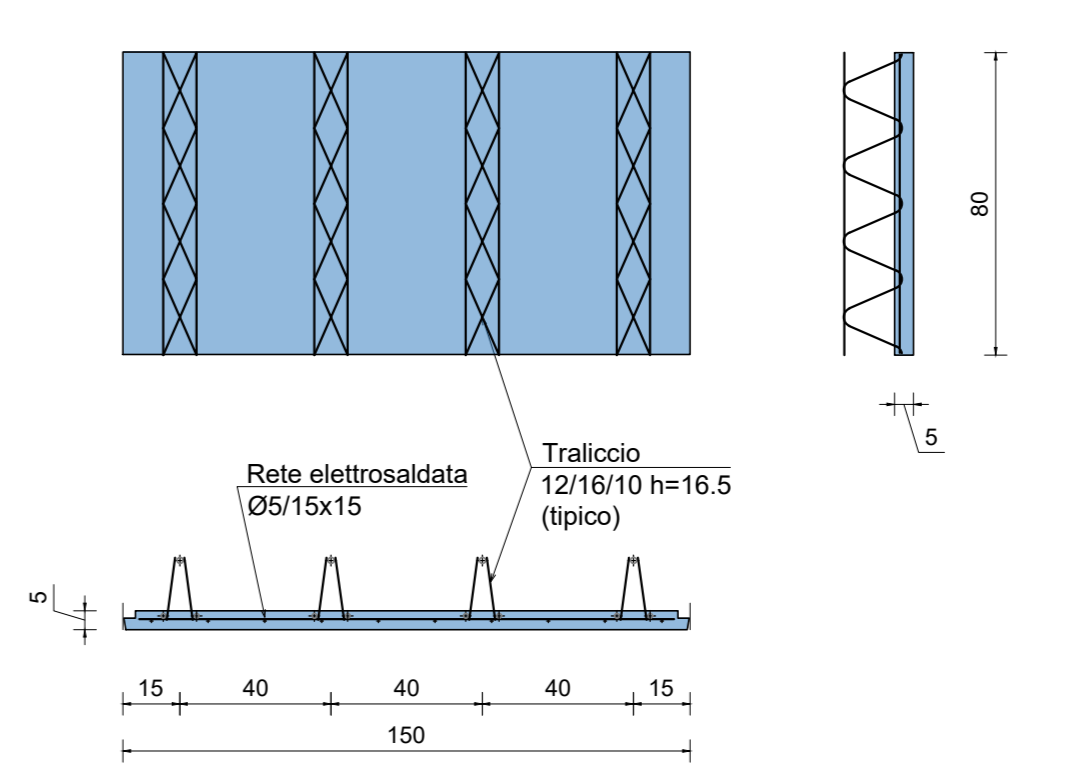

**Sanas**  
GRUPPO FS ITALIANE

Direzione Tecnica

Nuova S.S.195 "Sulcitana" Tratto Cagliari - Pula  
Collegamento con la S.S.130 e aeroporto di Cagliari Elmas  
Opera Connessa Nord

**PROGETTO DEFINITIVO**

PROGETTAZIONE: RTI GFI-IND-SAIN-HYPRO

<p>IL GEOLOGO</p> <p>Dott. Geol. Marco Leonardi Ordine dei geologi della Regione Lazio n. 1341 COORDINATORE PER LA SICUREZZA IN FASE DI PROGETTAZIONE</p> <p>Ing. Ambrogio Signorelli Ordine Ingegneri Provincia di Roma n. A43111 VISTO: RESPONSABILE DEL PROCEDIMENTO</p> <p>Ing. Michele Coghe</p>	<p>1 PROGETTISTI SPECIALISTI (Mandatari)</p> <p>Ing. Ambrogio Signorelli Ordine Ingegneri Provincia di Roma n. 20629</p> <p>Ing. Paolo Orlandi Ordine Ingegneri Provincia di Roma n. 13817</p> <p>Ing. Giuseppe Rezza Ordine Ingegneri Provincia di Crotone n. 412</p>	<p>GRUPPO DI PROGETTAZIONE (Mandatari)</p> <p><b>GP INGENNERIA</b> GESTIONE PROGETTI INGEGNERIA s.r.l.</p> <p><b>RD</b> Studio di Architettura e Progettazione Tecnica</p> <p><b>HYPRO</b> Studio di Architettura e Progettazione Tecnica</p> <p>IL PROGETTISTA È RESPONSABILE DELL'INTEGRAZIONE DELLE PREVISIONI SPECIALISTICHE (DPR/207/10 ART. 15 COMMA 1° E 2°) PER LE OPERE D'ARTE MAGGIORI</p> <p>Dott. Ing. GIORGIO GUIDUCCI Ordine Ingegneri Provincia di Roma n. 14033</p>
---	--	---

**OPERE D'ARTE MAGGIORI**  
SCAVALCO FASCIA TUBIERA ALLA PROG. 8+336,00  
CARPENTERIA IMPALCATO E TRAVI 3/3

CODICE PROGETTO	LV.	AVV.	NOME FILE	REVISIONE	SCALA
PROGETTO: D P C A 0 1 5 0	D	2 3	P00GA01STRCP03_A	A	1:100
ELAB.			P 0 C A 0 1 5 T R C P 0 3		
D					
C					
B					
A	Emissione	Giugno '23	Perilli	Signorelli	Guiducci
REV.	DESCRIZIONE	DATA	REDATTO	VERIFICATO	APPROVATO