

S.S. 100 "di Gioia del Colle"
COMPLETAMENTO FUNZIONALE E MESSA IN SICUREZZA DELLA S.S. 100, TRA I KM 44+500 E 52+600 (SAN BASILIO) CON SEZIONE DI TIPO B.

PROGETTO DEFINITIVO

COD. BA291

RESPONSABILE INTEGRAZIONE SPECIALISTICA
Ing. Alessandro Aliotta – Ordine degli Ingegneri di Genova n° 7995 A

IL PROGETTISTA E COORDINATORE DELLA SICUREZZA IN FASE DI PROGETTAZIONE
Ing. Vito Capotorto – Ordine degli Ingegneri di Taranto n° 1080

IL GEOLOGO
Dott. Geol. Mario Stani
(Ordine dei Geologi della Puglia n° 279)

L'ARCHEOLOGO: Dott.ssa Paola Innuzziello
Elenco MIC n. 2571 – archeologo di 1° fascia ai sensi del D.M. 244/2019

IL RESPONSABILE DEL PROCEDIMENTO
Ing. Alberto SANCHIRICO

Progettisti



DIRETTORE TECNICO
Prof. Ing. Andrea Del Grosso



DIRETTORE TECNICO
Ing. Franz Pacher



DIRETTORE TECNICO
Ing. Primo STASI



Ing. Tommaso DI BARI
Ing. Vito CAPOTORTO



DIRETTORE TECNICO
LAND Italia Srl
Arch. Andreas KIPAR

PROGETTO STRADALE

Strade locali a destinazione particolare Est - Ovest
Album delle sezioni trasversali Strada locale - Est n°4

CODICE PROGETTO			NOME FILE	REVISIONE	SCALA:
PROGETTO	LIV. PROG.	ANNO	S01PS09TRASZ01_A		
STBA0291	D	23	CODICE ELAB. S01PS09TRASZ01	A	1:200
A	Prima emissione	Giugno 2023	F. Bolettieri	V. Capotorto	T. Di Bari
REV.	DESCRIZIONE	DATA	REDATTO	VERIFICATO	APPROVATO

KEY-MAP

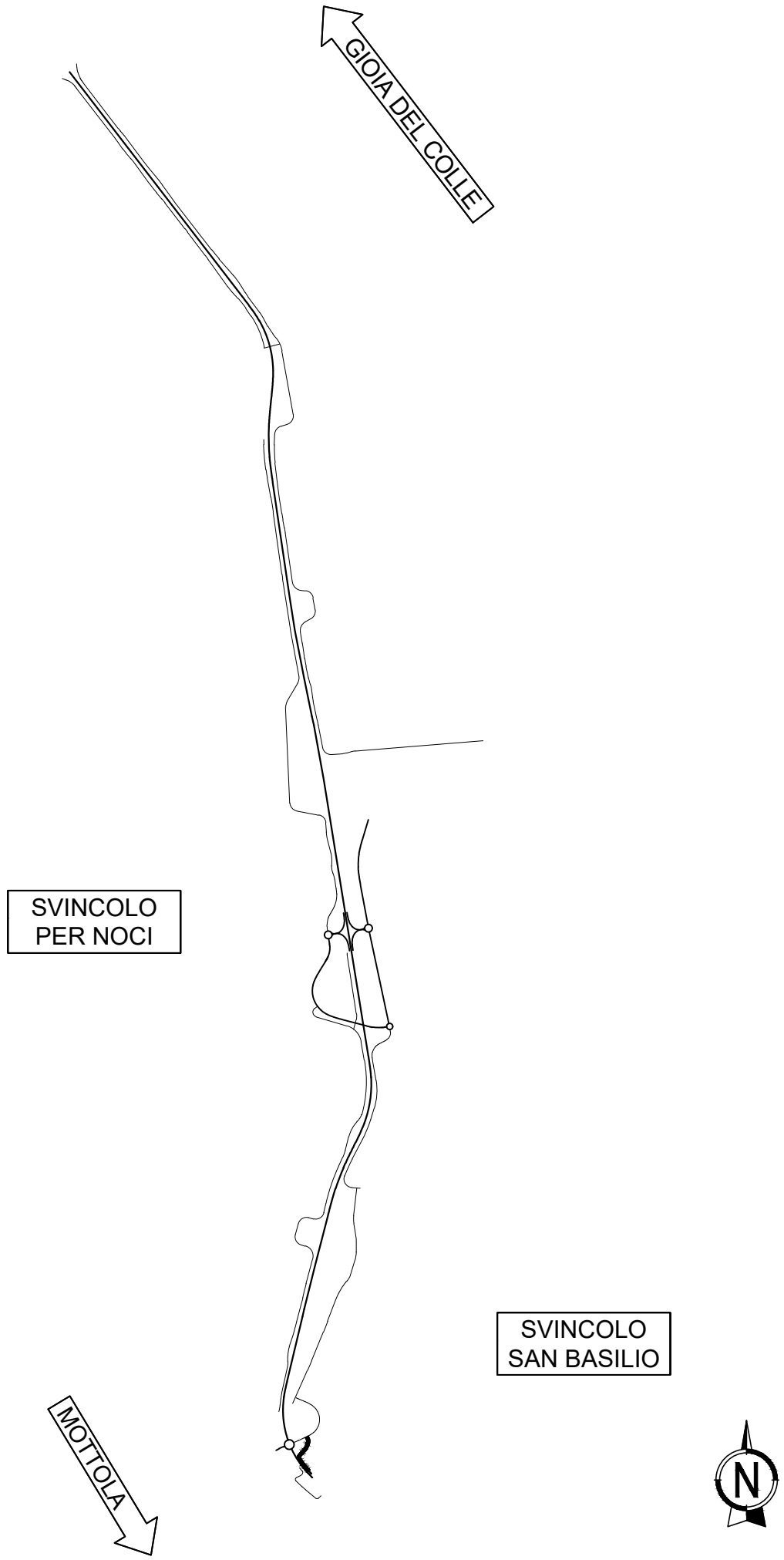

SEZIONE N. : 1
 Qt. prog. : 268.84
 Progr. Km : 0+000.000

Scala 1:200

Qt. rif. 254.000

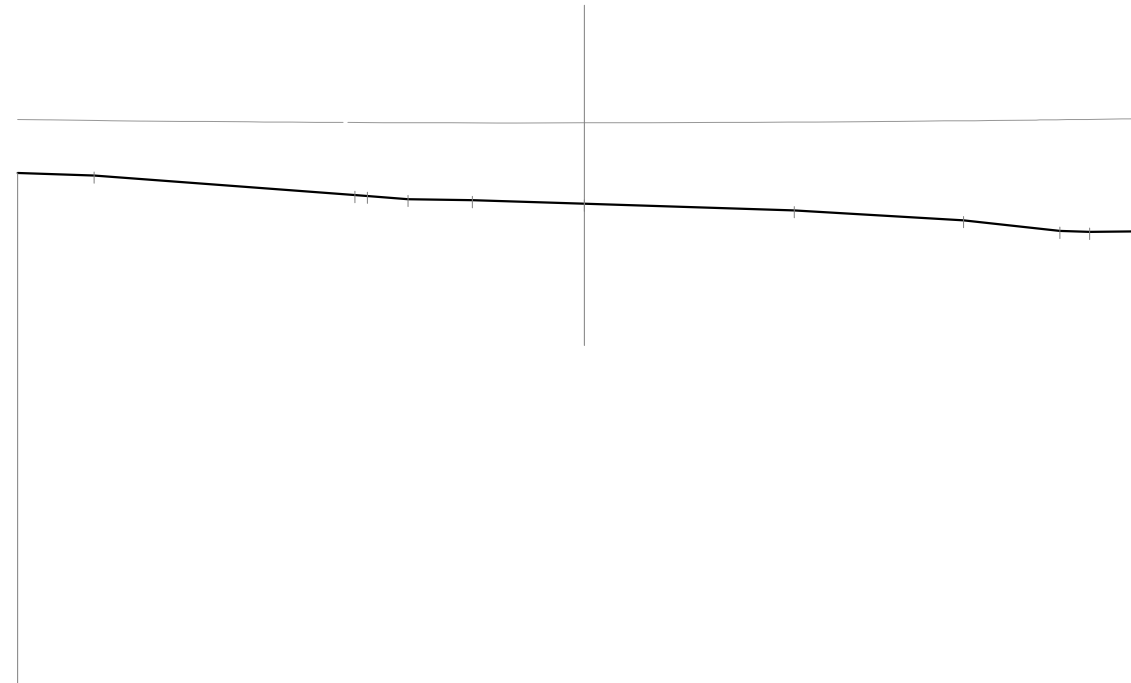

Quote Progetto Pavim.	
Dist. Parz. Progetto Pavim.	
Dist. Progetto Pavim.	
Quote Progetto Sottof.	
Dist. Parz. Progetto Sottof.	
Dist. Progetto Sottof.	
Quote Terreno	267.51 267.44 266.93 266.82 266.79 266.70 266.53 266.26 265.98 265.95 265.97
Distanze Terreno	-15.00 -12.98 -6.08 -5.75 -4.67 -2.97 0.00 5.55 10.03 12.58 13.37 15.00

SCAVI E BONIFICHE	
SCOTICO	18.11 m
BONIFICA	9.07 mq

RILEVATI	
RILEVATO	21.86 mq
TERRENO VEGETALE	10.31 m

SOVRASTRUTTURA STRADALE	
STRATO DI USURA	9.56 m
STRATO DI BINDER	9.56 m
STRATO DI BASE	9.56 m
STRATO DI FONDAZIONE	1.93 mq

SEZIONE N. : 2
 Qt. prog. : 268.80
 Progr. Km : 0+010.000

Scala 1:200

Qt. rif. 254.000

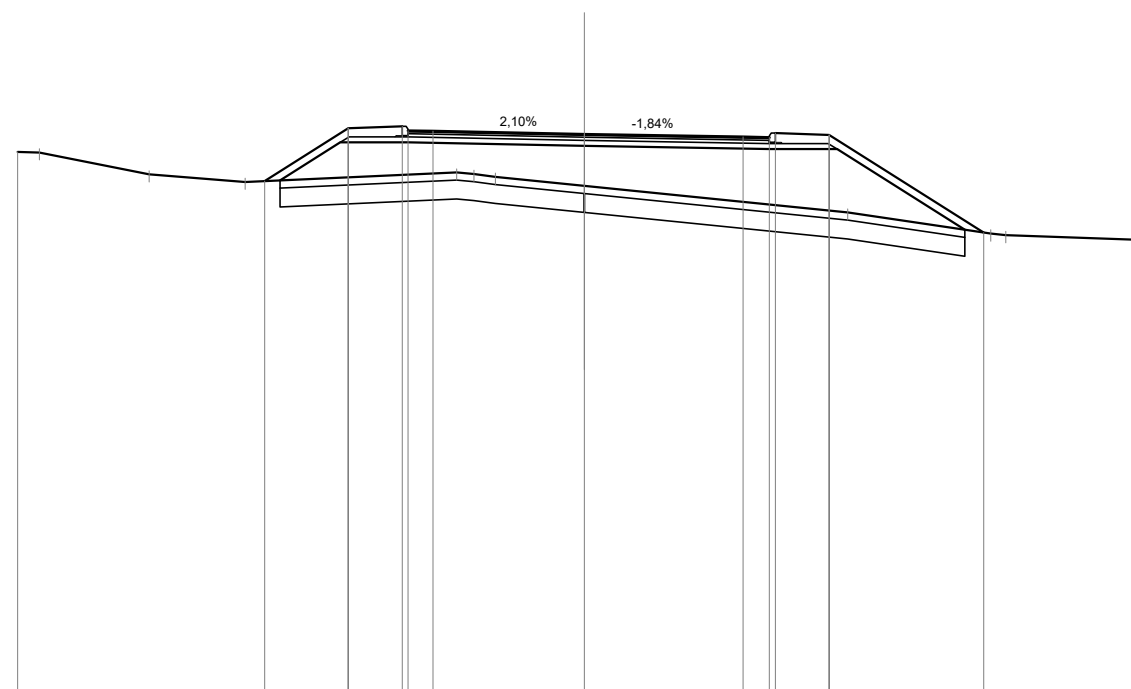

Quote Progetto Pavim.				267.56	268.96	269.02	268.90	268.88		268.80		268.73	268.72	268.84	268.78		266.20
Dist. Parz. Progetto Pavim.				2.21	1.42	0.66	4.01			4.19		0.70	1.43		4.09		
Dist. Progetto Pavim.				-8.46	-6.25	-4.82	-4.67	-4.01		0.00		-4.19	-4.89	-5.05	-6.47		-10.56
Quote Progetto Sottof.				267.58	268.59	268.59				268.49		268.41	268.41		266.28		
Dist. Parz. Progetto Sottof.				1.59	1.80		4.67			4.89		1.80		3.38			
Dist. Progetto Sottof.				-8.05	-6.46	-4.67				0.00		-4.89	-6.69		-10.07		
Quote Terreno	268.34	268.32	267.74	267.54			267.79	267.75	267.67	267.44		266.73			266.18	266.13	266.00
Distanze Terreno	-15.00	-14.42	-11.52	-8.98			-3.38	-2.93	-2.36	0.00		-6.96			-10.75	-11.14	-15.00

SCAVI E BONIFICHE	
SCOTICO	13.87 m
BONIFICA	6.93 mq

RILEVATI	
RILEVATO	11.09 mq
TERRENO VEGETALE	7.07 m

SOVRASTRUTTURA STRADALE	
STRATO DI USURA	8.00 m
STRATO DI BINDER	8.00 m
STRATO DI BASE	8.00 m
STRATO DI FONDAZIONE	1.68 mq

SEZIONE N. : 3
 Qt. prog. : 268.69
 Progr. Km : 0+020.000

Scala 1:200

Qt. rif. 255.000

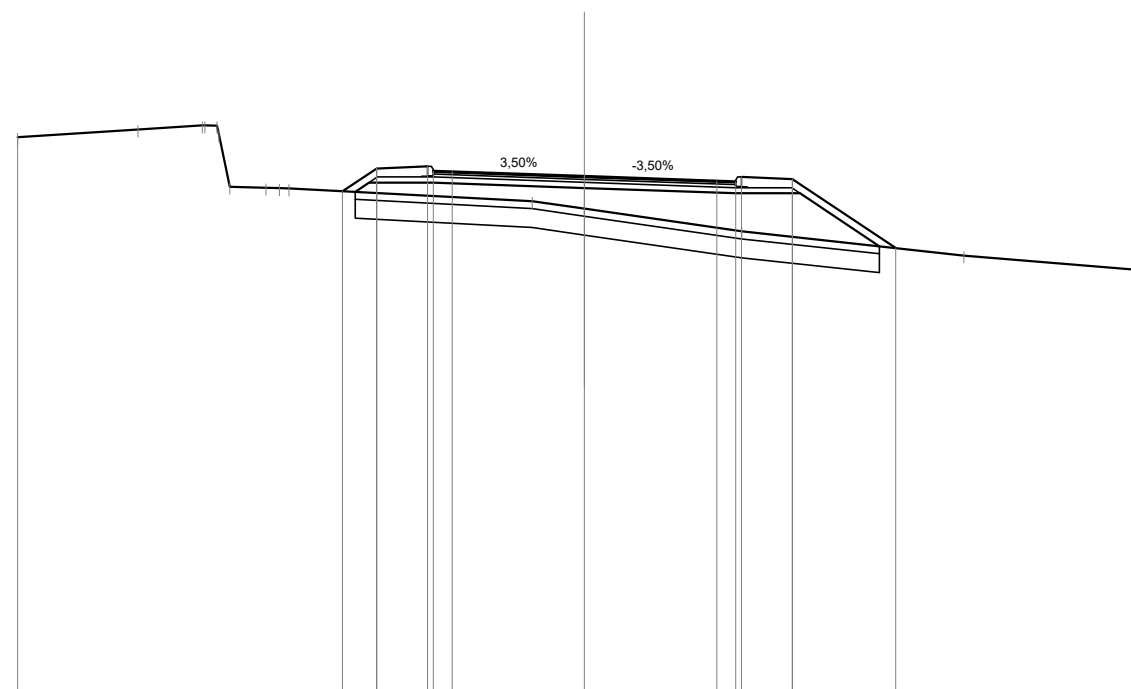

Quote Progetto Pavim.				268.30	268.90	268.95	268.81		268.69		268.57	268.55	268.67	268.62	266.79	
Dist. Parz. Progetto Pavim.				0.90	1.35	0.50	3.50		3.50		0.50	1.35	2.74			
Dist. Progetto Pavim.				-6.40	-5.50	-4.15	-3.50		0.00		-3.50	-4.00	-4.15	-5.50	-8.24	
Quote Progetto Sottof.				268.28	268.52	268.52			268.38		268.24	268.24	266.84			
Dist. Parz. Progetto Sottof.				0.36	1.70		4.00		4.00		1.70	2.10				
Dist. Progetto Sottof.				-6.07	-5.70	-4.00			0.00		-4.00	-5.70	-7.80			
Quote Terreno	269.72	269.93	270.03	269.80	268.42	268.39	268.37		268.03	267.83	267.24		266.60		266.19	
Distanze Terreno	-15.00	-11.81	-10.11	-9.67	-9.38	-8.43	-7.82		-1.38	0.00	-4.16		-10.04		15.00	

SCAVI E BONIFICHE	
STERRO	0.03 mq
SCOTICO	12.22 m
BONIFICA	6.02 mq

RILEVATI	
RILEVATO	7.38 mq
TERRENO VEGETALE	3.97 m

SOVRASTRUTTURA STRADALE	
STRATO DI USURA	8.00 m
STRATO DI BINDER	8.00 m
STRATO DI BASE	8.00 m
STRATO DI FONDAZIONE	1.44 mq

SEZIONE N. : 4
 Qt. prog. : 268.45
 Progr. Km : 0+040.000

Scala 1:200

Qt. rif. 255.000

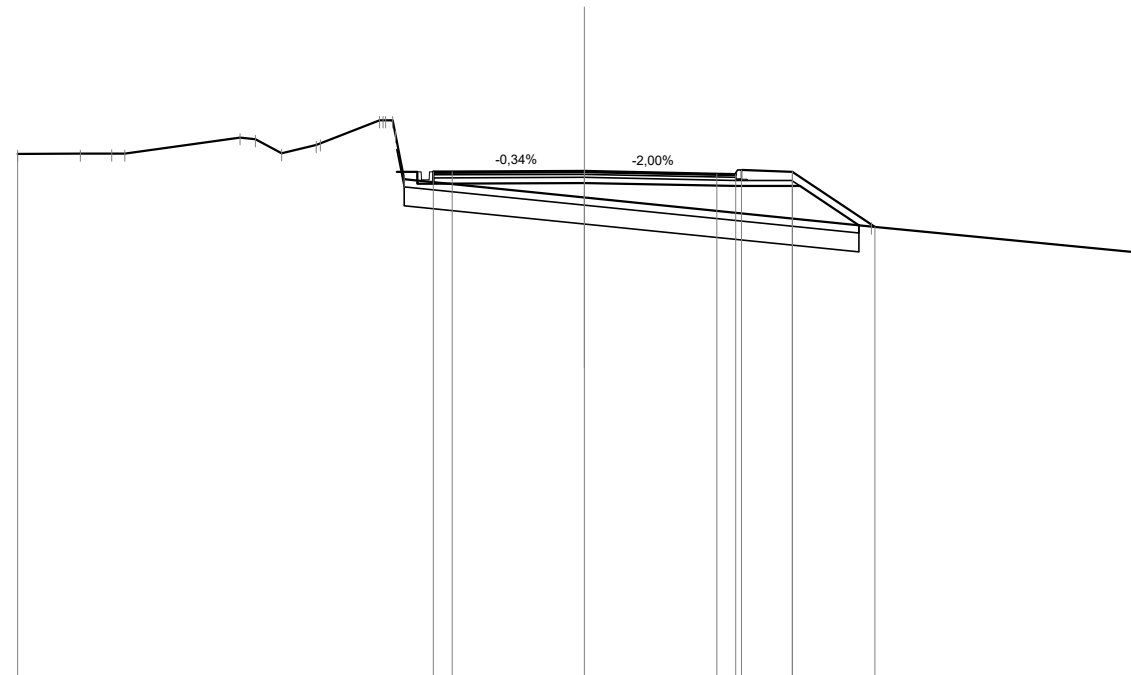

Quote Progetto Pavim.				268.44	268.44		268.45		268.38	268.37	268.49	268.44	266.98	
Dist. Parz. Progetto Pavim.				0.50	3.50		3.50		0.50	1.35	2.18			
Dist. Progetto Pavim.				-4.00	-3.50		0.00		-3.50	-4.00	-4.15	-5.50	-7.68	
Quote Progetto Sottof.				268.44	268.44		268.14		268.06	268.06	267.02			
Dist. Parz. Progetto Sottof.				0.54	0.42		4.00		4.00	1.70	1.56			
Dist. Progetto Sottof.				-4.96	-4.42		0.00		-4.00	-5.70	-7.26			
Quote Terreno	268.92	268.92	268.92	268.92	269.35	269.30	268.93	269.15	269.19	269.80	268.24	267.76	266.99	
Distanze Terreno	-15.00	-13.34	-12.50	-12.16	-9.11	-8.71	-8.01	-7.10	-6.99	-5.42	-4.77	0.00	-7.59	-15.00

SCAVI E BONIFICHE	
STERRO	0.06 mq
SCOTICO	12.80 m
BONIFICA	6.31 mq

RILEVATI	
RILEVATO	7.14 mq
TERRENO VEGETALE	5.23 m

SOVRASTRUTTURA STRADALE	
STRATO DI USURA	8.00 m
STRATO DI BINDER	8.00 m
STRATO DI BASE	8.00 m
STRATO DI FONDAZIONE	1.68 mq

SEZIONE N. : 5
 Qt. prog. : 268.25
 Progr. Km : 0+060.000

Scala 1:200

Qt. rif. 255.000

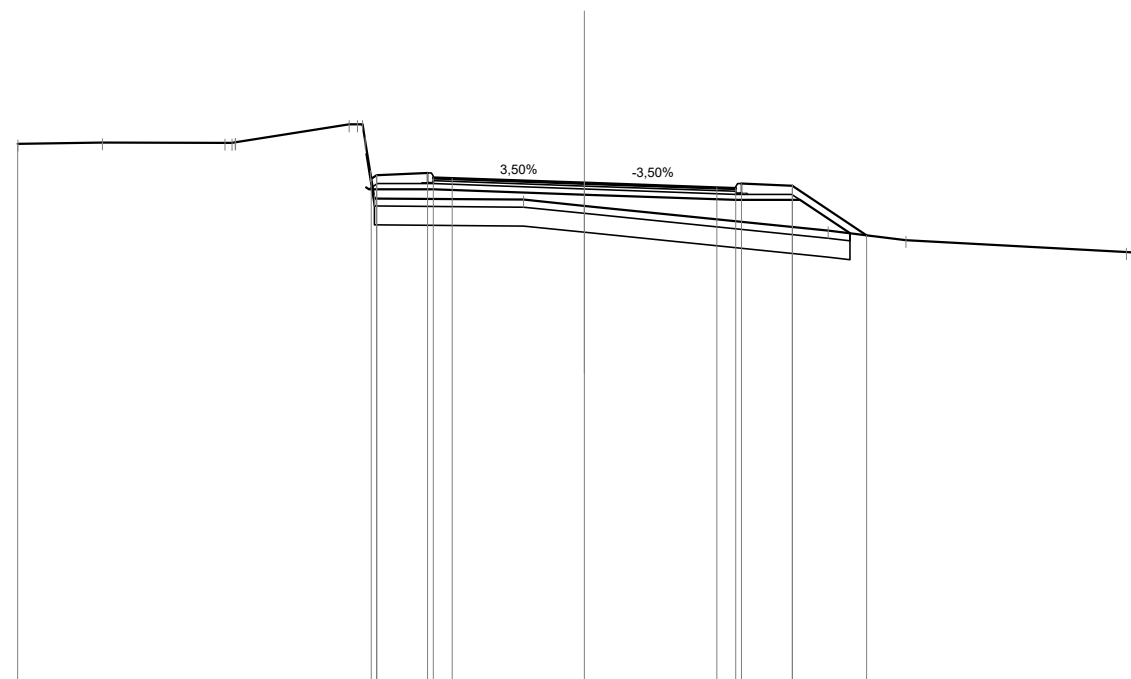

Quote Progetto Pavim.				268.36	268.46	268.51	268.37	268.25	268.13	268.11	268.23	268.18	266.87	
Dist. Parz. Progetto Pavim.				1.35	0.50	3.50	3.50	0.50	1.35	1.96				
Dist. Progetto Pavim.				-5.64	-5.50	-4.15	-4.00	-3.50	0.00	3.50	4.00	4.15	5.50	7.46
Quote Progetto Sottof.				268.13	268.08	268.08	267.94	267.80	267.80	267.80	266.92	266.74		
Dist. Parz. Progetto Sottof.				0.08	1.70	4.00	4.00	1.70	1.32					
Dist. Progetto Sottof.				-5.78	-5.70	-4.00	0.00	-4.00	-5.70	-7.02				
Quote Terreno	269.29	269.29	269.32	269.31	269.33	269.80	268.48	267.81	267.64	266.99	266.74	266.42	266.38	
Distanze Terreno	-15.00	-14.99	-12.75	-9.51	-9.23	-6.23	-5.66	-1.61	0.00	6.45	8.51	14.34	15.00	

SCAVI E BONIFICHE	
SCOTICO	17.46 m
BONIFICA	8.74 mq

RILEVATI	
RILEVATO	33.40 mq
TERRENO VEGETALE	11.33 m

SOVRASTRUTTURA STRADALE	
STRATO DI USURA	8.00 m
STRATO DI BINDER	8.00 m
STRATO DI BASE	8.00 m
STRATO DI FONDAZIONE	1.68 mq

SEZIONE N. : 7
 Qt. prog. : 268.69
 Progr. Km : 0+100.000

Scala 1:200

Qt. rif. 255.000

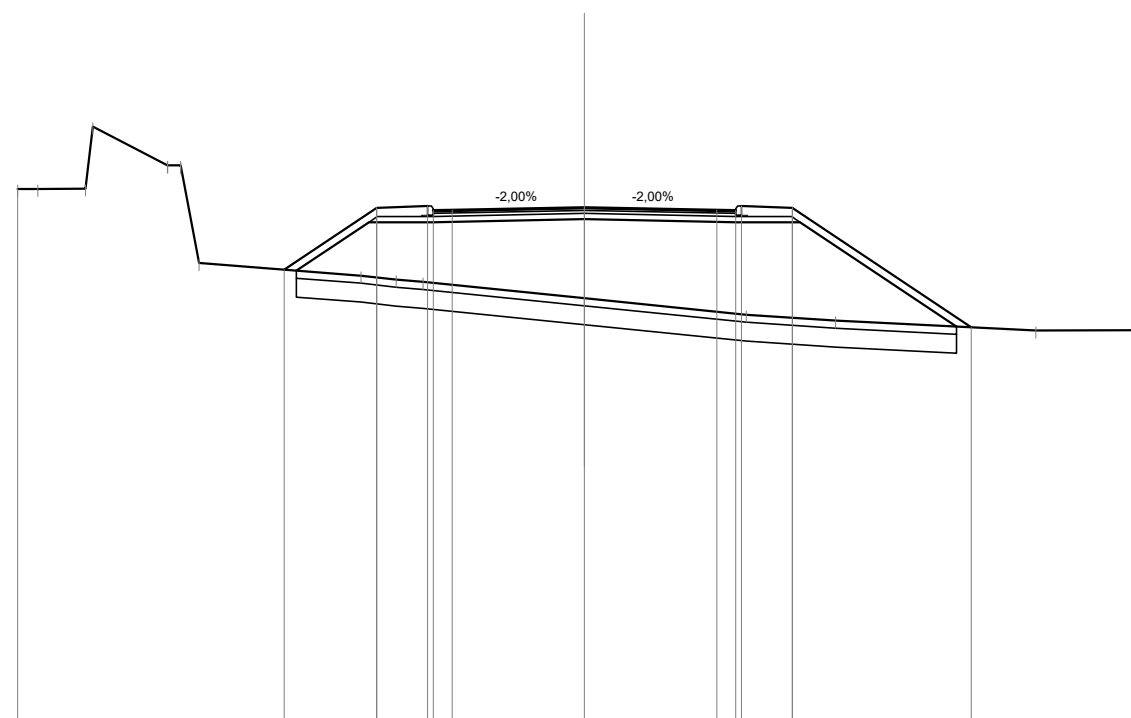

Quote Progetto Pavim.		267.04	268.67	268.73	268.62	268.69	268.62	268.91	268.73	268.67	265.51	
Dist. Parz. Progetto Pavim.			2.45	1.35	0.50	3.50	3.50	0.50	1.35	4.74		
Dist. Progetto Pavim.			-7.95	-5.50	-4.15	-3.50	0.00	-3.50	-4.00	-4.15	-10.24	
Quote Progetto Sottof.		267.02	268.30	268.30		268.38		268.30	268.30		265.53	
Dist. Parz. Progetto Sottof.		1.92	1.70		4.00	4.00		1.70	4.14			
Dist. Progetto Sottof.		-7.62	-5.70	-4.00		0.00		-4.00	-5.70		-9.85	
Quote Terreno	269.17 269.18		266.88	266.78	266.72	266.29		265.85	265.69		265.43	265.44
Distanze Terreno	-15.00 -14.46		-5.91	-4.98	-4.27	0.00		-4.28	-6.64		-11.94	-15.00

SCAVI E BONIFICHE	
SCOTICO	16.07 m
BONIFICA	8.03 mq

RILEVATI	
RILEVATO	30.21 mq
TERRENO VEGETALE	8.31 m

SOVRASTRUTTURA STRADALE	
STRATO DI USURA	9.02 m
STRATO DI BINDER	9.02 m
STRATO DI BASE	9.02 m
STRATO DI FONDAZIONE	1.83 mq

SEZIONE N. : 8

Qt. prog. : 268.98

Progr. Km : 0+120.000

Scala 1:200

Qt. rif. 255.000

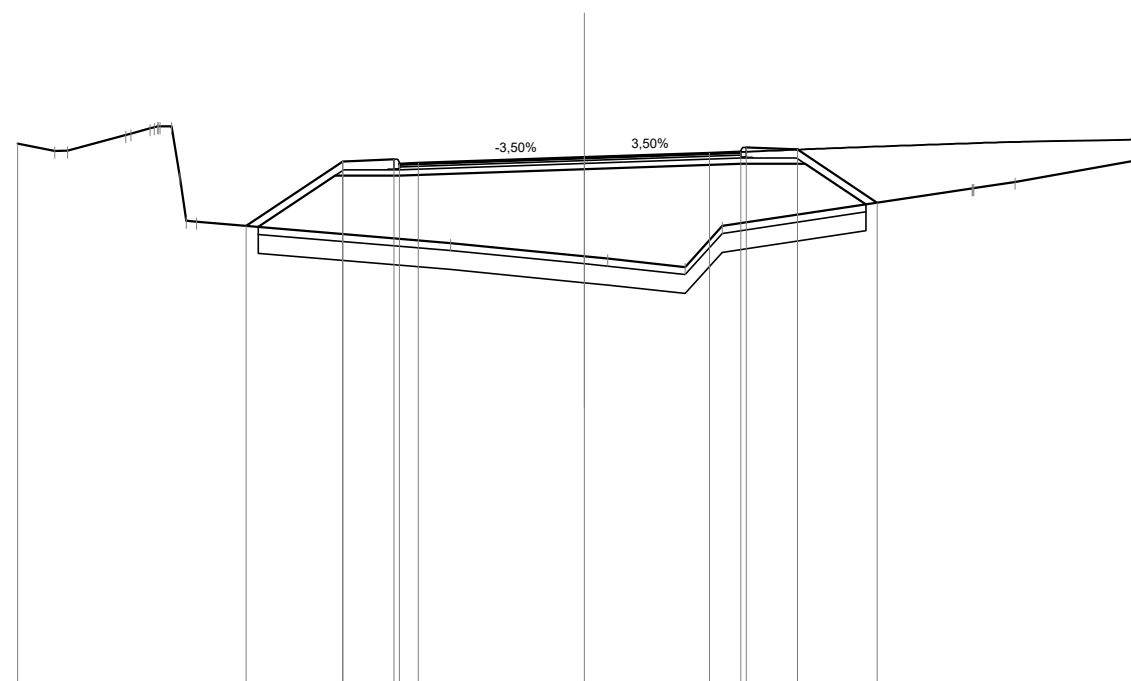

Quote Progetto Pavim.		267.17	268.87	268.93	268.82	268.98	269.09	269.12	269.24	269.19	267.78					
Dist. Parz. Progetto Pavim.			2.56	1.35	0.50	4.39	3.31	0.82	1.35	2.11						
Dist. Progetto Pavim.		-8.95	-6.39	-5.04	-4.89	-4.39	0.00	-3.31	-4.13	-4.28	-5.63	-7.74				
Quote Progetto Sottof.		267.14	268.50	268.50	268.67	268.81	268.81	268.81	267.74							
Dist. Parz. Progetto Sottof.		2.03	1.70	4.89	4.13	1.70	1.61									
Dist. Progetto Sottof.		-8.63	-6.60	-4.89	0.00	-4.13	-5.84	-7.45								
Quote Terreno	269.34	269.15	269.16	269.57	269.75	269.80	267.28	266.71	266.37	266.30	266.08	267.17	268.16	268.16	268.33	268.97
Distanze Terreno	-15.00	-14.02	-13.67	-12.13	-11.49	-10.92	-10.27	-3.54	0.00	0.62	-2.66	-3.65	10.26	10.30	11.40	15.00

SCAVI E BONIFICHE	
SCOTICO	8.81 m
BONIFICA	4.41 mq

RILEVATI	
RILEVATO	2.29 mq
TERRENO VEGETALE	1.48 m

SOVRASTRUTTURA STRADALE	
STRATO DI USURA	7.10 m
STRATO DI BINDER	7.10 m
STRATO DI BASE	7.10 m
STRATO DI FONDAZIONE	1.30 mq

SEZIONE N. : 9
 Qt. prog. : 269.12
 Progr. Km : 0+140.000

Scala 1:200

Qt. rif. 256.000

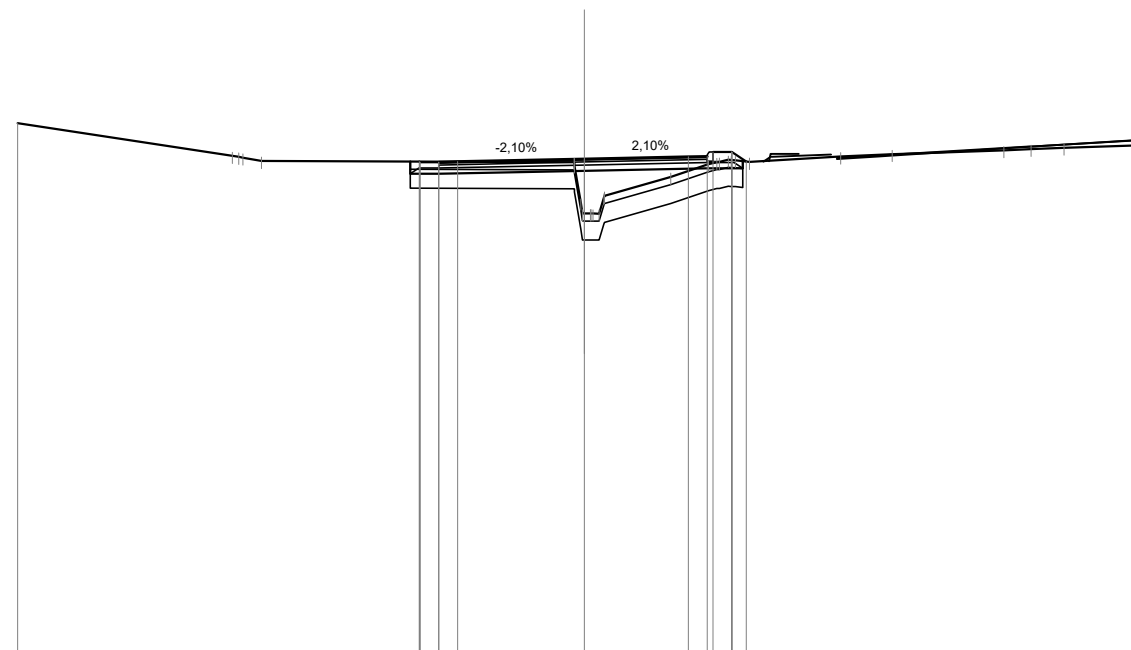

Quote Progetto Pavim.				269.05	269.04	269.05	269.12	269.17	269.18	269.30	269.05								
Dist. Parz. Progetto Pavim.				0.50	0.50	3.35	2.75	0.50	0.50	0.38									
Dist. Progetto Pavim.				-4.37	-4.35	-3.85	-3.35	-2.75	-3.25	-3.40	-3.90	-4.28							
Quote Progetto Sottof.				269.05	268.73	268.73	268.81	268.87	268.87	268.87	269.06								
Dist. Parz. Progetto Sottof.				0.76		3.85	3.25	0.93											
Dist. Progetto Sottof.				-4.61	-3.85		0.00	-3.25	-4.18										
Quote Terreno	270.06	269.20	269.06				269.03	267.67	268.14	268.64	269.18	269.25	269.35	269.38	269.41	269.49			
Distanze Terreno	-15.00	-9.32	-8.54				-0.27	0.17	0.53	2.29	3.28	3.81	4.37	6.78	8.14	11.10	11.82	12.69	15.00

SCAVI E BONIFICHE	
STERRO	0.80 mq
SCOTICO	7.21 m
BONIFICA	1.41 mq

RILEVATI	
RILEVATO	2.29 mq
TERRENO VEGETALE	1.54 m

SOVRASTRUTTURA STRADALE	
STRATO DI USURA	6.01 m
STRATO DI BINDER	6.01 m
STRATO DI BASE	6.01 m
STRATO DI FONDAZIONE	1.03 mq

SEZIONE N. : 11
 Qt. prog. : 269.24
 Progr. Km : 0+180.000

Scala 1:200

Qt. rif. 256.000

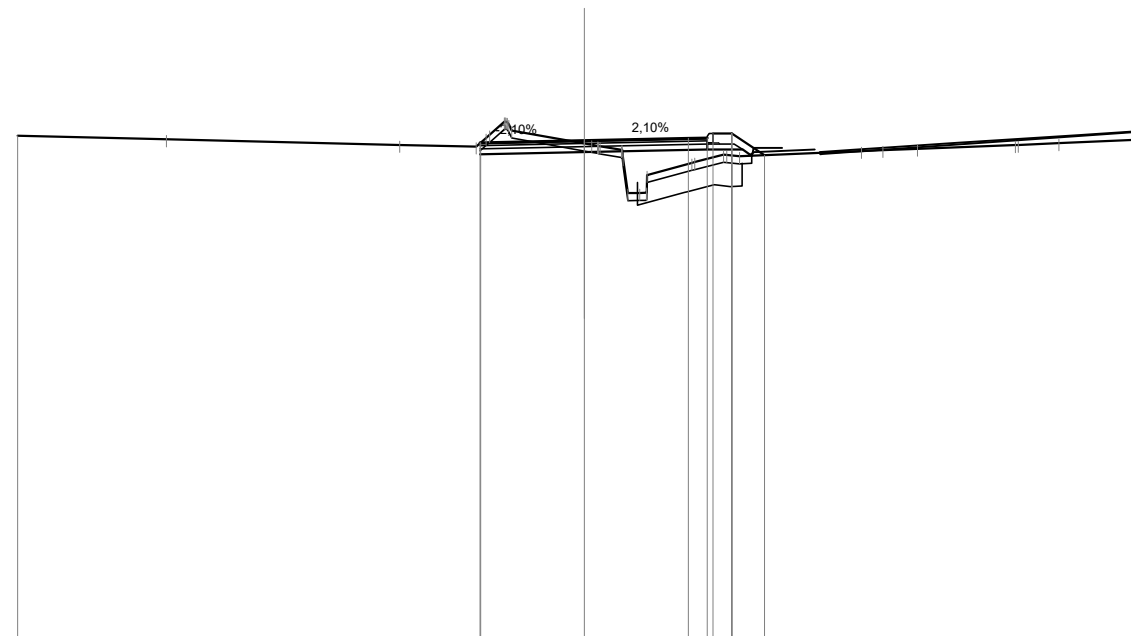

Quote Progetto Pavim.				269.18 269.18	269.24		269.29 269.30 269.42	268.85
Dist. Parz. Progetto Pavim.				2.75	2.75		0.50 0.50 0.87	
Dist. Progetto Pavim.				-2.76 -2.75	0.00		-2.75 -3.25 -3.40 -3.90 -4.77	
Quote Progetto Sottof.				268.87	268.93		268.99 268.99 268.99 268.83	
Dist. Parz. Progetto Sottof.				2.76		3.25	0.93 0.24	
Dist. Progetto Sottof.				-2.76	0.00		-3.25 -4.18 -4.43	
Quote Terreno	269.36	269.27	269.12	269.08 269.73 269.50	269.16	268.99 267.85 268.32	268.64 268.67 268.82	268.96 268.98 269.02 269.12 269.12 269.17
Distanze Terreno	-15.00	-11.06	-4.89	-2.87 -2.12 -1.93	0.00	0.98 1.66	2.92 4.10	7.33 7.90 8.81 11.40 11.48 12.55
								14.92 15.00

SCAVI E BONIFICHE	
STERRO	0.68 mq
SCOTICO	7.14 m
BONIFICA	1.11 mq

RILEVATI	
RILEVATO	1.54 mq
TERRENO VEGETALE	1.46 m

SOVRASTRUTTURA STRADALE	
STRATO DI USURA	6.01 m
STRATO DI BINDER	6.01 m
STRATO DI BASE	6.01 m
STRATO DI FONDAZIONE	1.03 mq

SEZIONE N. : 13
 Qt. prog. : 269.14
 Progr. Km : 0+219.766

Scala 1:200

Qt. rif. 256.000

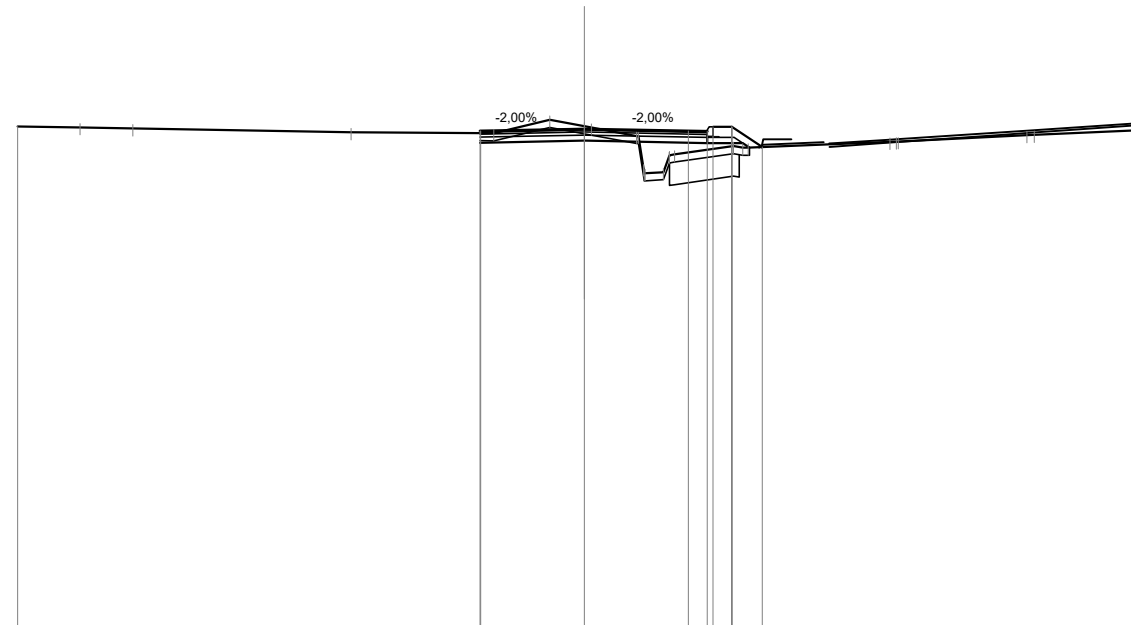

Quote Progetto Pavim.						269.09	269.14	269.09	269.08	269.20	268.67							
Dist. Parz. Progetto Pavim.						2.75	2.75	0.50	0.50	0.80								
Dist. Progetto Pavim.						-2.76	-2.75	0.00	-2.75	-3.25	-3.40	-3.90	-4.70					
Quote Progetto Sottof.						268.78	268.83	268.77	268.77	268.77	268.65							
Dist. Parz. Progetto Sottof.						2.76	3.25	0.93	0.48									
Dist. Progetto Sottof.						-2.76	0.00	-3.25	4.18	4.36								
Quote Terreno	269.21	269.19	269.16	269.06	269.03	269.39	269.21	269.18	268.96	268.00	268.47	268.69	268.65	268.80	268.81	268.98	268.99	269.12
Distanze Terreno	-15.00	-13.35	-11.95	-6.18	-2.40	-0.92	0.00	0.18	1.38	2.09	2.38	3.95	4.33	8.08	8.30	11.71	11.90	15.00

SCAVI E BONIFICHE	
SCOTICO	6.95 m
BONIFICA	3.44 mq

RILEVATI	
TERRENO VEGETALE	0.74 m

SOVRASTRUTTURA STRADALE	
STRATO DI USURA	6.01 m
STRATO DI BINDER	6.01 m
STRATO DI BASE	6.01 m
STRATO DI FONDAZIONE	1.03 mq

SEZIONE N. : 14

Qt. prog. : 268.63

Progr. Km : 0+233.897

Scala 1:200

Qt. rif. 256.000

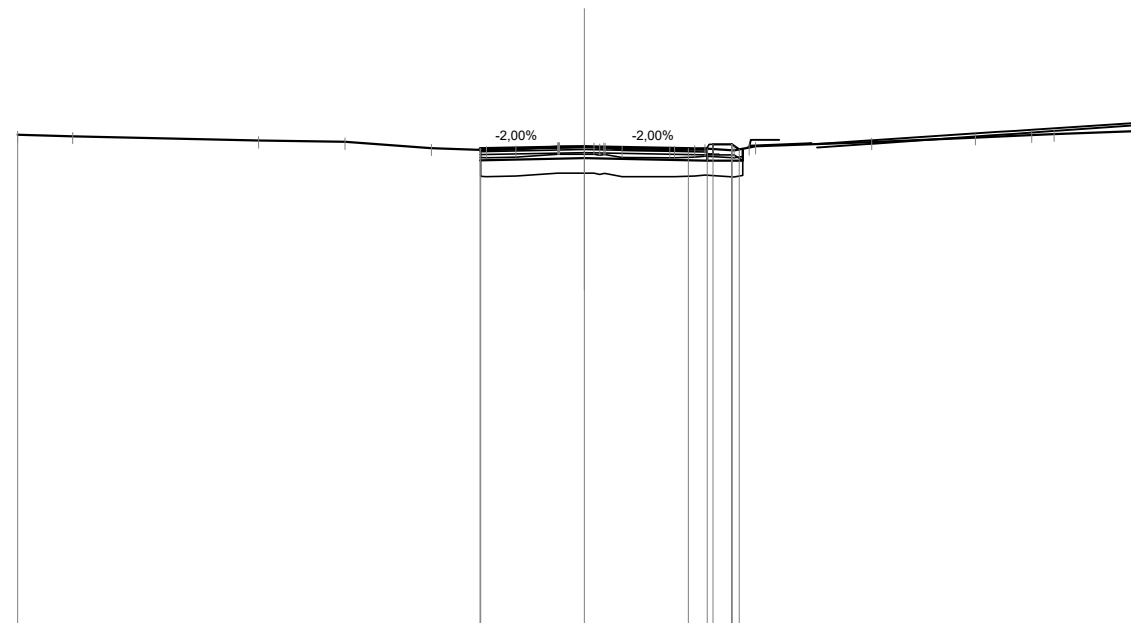

Quote Progetto Pavim.							268.57	268.57	268.63	268.57	268.56	268.68	268.55								
Dist. Parz. Progetto Pavim.							2.75	2.75	0.50	0.50	3.40	3.90									
Dist. Progetto Pavim.							-2.76	-2.75	0.00	2.75	3.25	3.40	4.10								
Quote Progetto Sottof.							268.26	268.26	268.32	268.25	268.25	268.25	268.57								
Dist. Parz. Progetto Sottof.							2.76		3.25	0.93											
Dist. Progetto Sottof.							-2.76	0.00	3.25	4.18											
Quote Terreno	268.94	268.90		268.79	268.75	268.59	268.53	268.55	268.63	268.62	268.53	268.53	268.74	268.87	268.93	268.96	269.05				
Distanze Terreno	-15.00	-13.54		-8.62	-6.34	-4.05	-2.60	-1.82	-0.70	0.25	1.00	2.26	2.91	3.19	3.96	4.53	7.60	10.34	11.83	12.42	15.00