



Spett.le Spett.le
Ministero dell'Ambiente e della Sicurezza Energetica
Direzione Generale Valutazioni Ambientali
Divisione V – Procedura di valutazione VIA e VAS
va@pec.mite.gov.it

E p.c. Alla Commissione Tecnica di Verifica dell'Impatto
Ambientale VIA e VAS
ctva@pec.minambiente.it

Regione Abruzzo
Dipartimento Territorio-Ambiente –
Servizio Politica Energetica e Risorse del Territorio
Ufficio AIA
dpc025@pec.regione.abruzzo.it

Cogenio srl
postacert@pec.cogenio.it

ARTA ABRUZZO – Area Tecnica
sede.centrale@pec.artaabruzzo.it

OGGETTO: [ID_VIP: 9515] Istanza per l'avvio della procedura di verifica di ottemperanza alle condizioni ambientali n.1 e n.2, contenute nel parere della Commissione Tecnica di Verifica dell'Impatto Ambientale VIA e VAS n.514 del 20 giugno 2022, allegato al Decreto di compatibilità ambientale DM n.181 del 09 agosto 2022, ai sensi dell'art. 28 del D.Lgs.152/2006, relativa al progetto "Intervento di efficientamento energetico con miglioramento ambientale della centrale Cogenio presso lo stabilimento Pilkington di San Salvo (CH)".

U
ARTA ABRUZZO
COPIA CONFORME ALL'ORIGINALE DIGITALE
Protocollo N.0011131/2023 del 09/03/2023
Firmatario: MASSIMO GIUSTI

Proponente: Cogenio srl

Comunicazione di procedibilità dell'istanza, pubblicazione documentazione e responsabile del procedimento.

RISCONTRO.

In riferimento alla nota ministeriale del 26/02/2023 di cui all'oggetto, acquisita al Protocollo ARTA con n. 8740 del 27/02/2023, si comunica che la scrivente Agenzia, individuata quale Ente vigilante per la prescrizione n. 2 del Decreto MITE-VA-DEC-2022-0000181 del 10/8/2022, aveva già espresso proprie valutazioni con nota n. 56162 del 29/11/2022, che ad ogni buon conto si allega (ALL.1).

Si ribadisce, pertanto, che la scrivente dà atto che la Società ha individuato "*interventi utili alle misure di compensazione*", così come prescritto nel citato Decreto. Le valutazioni di merito sugli interventi e sulle modalità e tempistiche di esecuzione sono rimesse all'Ente Gestore della ZSC. Cordiali saluti.

IL DIRETTORE DEL DISTRETTO

Dott. Massimo Giusti

(firmato digitalmente)

Allegati
N°

1



Spett.le DIPARTIMENTO TERRITORIO AMBIENTE
Servizio DPC025 - Ufficio A.I.A.
dpc025@pec.regione.abruzzo.it

E p.c. Spett.le
Ministero della Transizione Ecologica
Direzione Generale Valutazioni Ambientali
Divisione V – Procedura di valutazione VIA e VAS
Via Cristoforo Colombo, 44
00147 Roma
va@pec.mite.it

Area Tecnica ARTA
sede.centrale@pec.artaabruzzo.it

OGGETTO: Richiesta regionale acquisita al Protocollo ARTA con n. 42680 del 12/09/2022.

Comunicazione di modifica non sostanziale del 30/08/2022 e trasmissione integrazioni acquisite al protocollo ARTA con n. 50543 del 26/10/2022 in riscontro alla nota di ARTA del 26/09/2022.

Valutazioni tecniche.

Società Cogenio srl –Stabilimento di San Salvo (CH) - AIA 164 del 30/6/2010 e ss.mm.ii.

A riscontro della nota regionale richiamata in oggetto, esaminata la comunicazione di modifica inviata dalla Società in data 30/08/2022, vista la documentazione integrativa ricevuta con prot. ARTA n. 50543 del 26/10/2022 a riscontro delle richieste effettuate da Arta nel corso dell'incontro tecnico del 26/09/2022, si allega alla presente la relazione, elaborata congiuntamente con l'Area Tecnica, contenente le valutazioni di competenza sulla modifica.

Si evidenzia che le valutazioni tecniche relative agli aspetti ambientali di cui alla relazione allegata

U
ARTA ABRUZZO
Protocollo Generale
COPIA CONFORME ALL'ORIGINALE DIGITALE
Protocollo N. 0056162/2022 del 29/11/2022
Firmatario: MASSIMO GIUSTI

sono rese ai sensi dell'art. 17 della L. 241/90 e ss.mm.ii. e del c. 6 dell'art. 29 quater del D. Lgs. 152/06.

Come stabilito al c. 10 dell'art. 29 quater del D. Lgs. 152/06, ogni determinazione è rimessa all'Autorità Competente regionale.

La scrivente, inoltre, individuata quale Ente vigilante per la prescrizione n. 2 del Decreto MITE-VA-DEC-2022-0000181 del 10/8/2022, dà atto che la Società ha individuato "*interventi utili alle misure di compensazione*", così come prescritto nel citato Decreto. Le valutazioni di merito sugli interventi e sulle modalità e tempistiche di esecuzione sono rimesse all'Ente Gestore della ZSC.

Cordiali saluti

IL DIRETTORE DEL DISTRETTO

Dott. Massimo Giusti

(firmato digitalmente)



Società Cogenio srl

D. Lgs 152/2006, parte II, titolo III bis

Comunicazione di modifica non sostanziale dell'AIA n°164 del 30/06/2010

Trasmissione integrazioni in riscontro alla nota di ARTA del 26/09/2022

Valutazioni tecniche

Installazione: Cogenio srl – Sede: San Salvo (CH) – AIA n°164 del 30/06/2010.







Attività svolta: impianto di cogenerazione.

Codice IPPC: 1.1 – Impianti di combustione con potenza termica superiore a 50 MW.

ITER AMMINISTRATIVO

- In data 30/08/2022 la ditta ha inoltrato istanza di modifica non sostanziale inerente un progetto di efficientamento energetico che prevede l'incremento di potenza termica nominale dei motori endotermici G3 e G4 dagli attuali 5,1 MWe ai futuri 5,6 MWe ciascuno, rispettivamente pari a 11,7 e 12,6 MWt ciascuno) e l'installazione di un assorbitore per la produzione di acqua refrigerata da cedere allo stabilimento Pilkington.

A tal proposito la ditta ha inviato la seguente documentazione:

Nome	Ultima modifica	Tipo	Dimensione
 Attestato pagamento oneri istruttori.pdf	30/08/2022 12:54	File p7m	50 KB
 B.3 - R005 1668432PPI V00_RT_New.pdf	30/08/2022 12:54	File p7m	460 KB
 C.1_27.PRAGMABIO 424.pdf	30/08/2022 12:54	File p7m	468 KB
 C.1_28.CTW 106.pdf	30/08/2022 12:54	File p7m	380 KB
 C.2a Planimetria Deposito Chimici Assorbitore.pdf	30/08/2022 12:54	File p7m	404 KB
 D.1a - planimetria rete idrica - Scarico S3.pdf	30/08/2022 12:54	File p7m	441 KB
 D.1b - planimetria rete idrica - Scarico S3.pdf	30/08/2022 12:54	File p7m	1.996 KB

- Con nota regionale, acquisita al Protocollo ARTA con n. 42680 del 12/09/2022, il Servizio Politica Energetica e Risorse del Territorio Ufficio A.I.A., in riferimento alla comunicazione aziendale datata 30/08/2022, ha richiesto ad ARTA di voler esprimere proprio parere tecnico di competenza. Inoltre, atteso che con Decreto MiTE-VA-DEC-2022-0000181i del 10/08/2022 la ditta ha ottenuto parere favorevole, ai sensi dell'art. 19 del D.Lgs. 152/2006 e s.m.i., all'esclusione dalla Procedura di V.I.A. del progetto denominato "Intervento di efficientamento energetico con miglioramento ambientale della centrale Cogenio presso lo stabilimento Pilkington di San Salvo (CH)", il servizio

regionale ha chiesto, a codesta Agenzia, di verificare che gli interventi di cui alla comunicazione del 30/08/2022 fossero coerenti con quelli oggetto delle soprarichiamate procedure ambientali. Con la stessa nota, il servizio regionale ha invitato la ditta ad attendere gli esiti delle verifiche da parte di ARTA e le determinazioni dell'A.C. circa la sostanzialità/non sostanzialità della modifica comunicata, ai sensi della D.G.R. n. 118/2019, nonché i tempi previsti dall'art. 29-nonies, comma 1, del D.Lgs. 152/2006 e s.m.i., prima di procedere all'attuazione degli interventi oggetto di modifica.

- Con nota aziendale acquisita al protocollo ARTA con n. 44404 del 21/09/2022 la ditta, in riferimento all'istanza di modifica non sostanziale "Sostituzione dei motori G3 e G4" ha richiesto una proroga di 30 gg per la condivisione degli esiti analitici rappresentativi delle effettive condizioni di esercizio dell'impianto afferente al camino E2 e relativi alle misurazioni eseguite nel periodo di marcia controllata avviata in data 12/07/2022 a causa di un ritardo riconducibile alla predisposizione di un report tecnico descrittivo dei dati analitici trasmessi dal Laboratorio di parte.
- In data 26/09/2022 si è tenuta una video-riunione fra i rappresentanti della Società Cogenio, i rappresentanti dell'Arta e della Regione Abruzzo. L'incontro è stato richiesto dall'azienda per discutere delle modalità di ottemperanza alle condizioni del Giudizio di esclusione dalla VIA e della conseguente comunicazione di modifica presentata.

Gli esiti dell'incontro sono stati i seguenti:

"Con riferimento alla seguente condizione ambientale del Parere n 514 SCVIA del 20/06/2022 favorevole all'esclusione dal procedimento di VIA: I rappresentanti della Società illustrano la relazione che ha predisposto ai fini della verifica di ottemperanza e comunicano di aver preso contatti per le vie brevi con il Gestore (Comune di Vasto) della ZSC Marina di Vasto. I rappresentanti dell'Arta invitano la Società a prendere contatti in modo ufficiale con l'Ente Gestore allo scopo di individuare le eventuali misure di compensazione da attuare. Per quanto riguarda la comunicazione di modifica dell'AIA, la Società dichiara di aver proposto nella documentazione il rispetto, in aggiunta al valore limite della concentrazione media oraria, anche del "flusso di massa annuo complessivo" dell'intero stabilimento. I rappresentanti della Società dichiarano che opereranno i motori e la turbogas in modo da ottimizzare l'efficienza energetica complessiva e ridurre il flusso di massa complessivo in emissione. I rappresentanti Arta chiedono di integrare la documentazione con quanto segue:

- produrre il QRE timbrato e firmato secondo la modulistica dell'AIA della Regione Abruzzo;



- con riferimento alla tabella 4.1a della relazione tecnica relativa alla modifica, indicare i dati con i quali è stato calcolato il flusso di massa per ciascun camino, in modo che sia evidente che lo stesso è calcolato con valori di portata e concentrazione entrambi riferiti al tenore di ossigeno (o entrambi non riferiti);
- quantificare la variazione % in termini di flusso di massa rispetto agli attuali valori autorizzati;
- descrivere le modalità di stoccaggio delle materie prime e dei relativi bacini di contenimento, nonché le modalità di contenimento delle sostanze chimiche presenti nell'assorbitore.

Si chiede inoltre di:







- entro congrue tempistiche (da specificare), aggiornare il Manuale di Gestione del Sistema di Monitoraggio in continuo delle Emissioni secondo le linee guida SNPA;
- verificare la possibilità di aggiornare la condivisione on line con il Distretto Arta dei dati misurati dal Sistema di Monitoraggio in continuo delle Emissioni , visualizzando il totale del flusso di massa in emissione e l'indicazione dello stato rispetto al valore target riferito allo stesso periodo.

I rappresentanti di Arta evidenziano alcune difficoltà e lentezze nella visualizzazione e consultazione dei dati dello SME, che si chiede alla Società di risolvere. I rappresentanti della Società si impegnano a verificare la possibilità di risolvere le problematiche evidenziate entro i tempi tecnici strettamente necessari. I rappresentanti di Arta si riservano di esprimere le proprie valutazioni in esito all'esame approfondito della documentazione progettuale e delle integrazioni sopra indicate”.

- Con nota n. 48229 del 12/10/2022 ARTA ha informato il servizio regionale che le determinazioni di questa Agenzia saranno rese a seguito dell'acquisizione e della disamina della documentazione integrativa aziendale richiesta in occasione dell'incontro tecnico del 26/09/2022 e che si restava in attesa di quanto concordato con la ditta Cogenio Srl-stabilimento di San Salvo (CH).
- Con nota aziendale acquisita al protocollo ARTA con n. 48307 del 13/10/2022, la ditta ha inviato gli esiti della marcia controllata in riferimento all'istanza di modifica non sostanziale “Sostituzione dei motori G3 e G4”.
- Con nota aziendale acquisita al protocollo ARTA con n. 50543 del 26/10/2022 avente come oggetto “Modifica non sostanziale 29-nonies del D. Lgs. 152/2006: Incremento potenza motori G3 e G4 e installazione nuovo assorbitore per la produzione di acqua



refrigerata - Trasmissione integrazioni in riscontro alla nota di ARTA del 26/09/2022” la ditta ha trasmesso i seguenti documenti:

Nome	Ultima modifica	Tipo	Dimensione
 Allegato_Nota_ARTA_26-9-2022	26/10/2022 10:02	Chrome HTML Do...	76 KB
 C.2a - Planimetria Deposito Chimici Assorbitore	26/10/2022 10:02	Chrome HTML Do...	308 KB
 Calcolo_flussi_massa	26/10/2022 10:02	Foglio di lavoro di...	25 KB
 MNS 29-nonies 5.6_Integrazioni	26/10/2022 10:01	Chrome HTML Do...	105 KB
 Scheda E_mod	26/10/2022 10:00	Chrome HTML Do...	289 KB
 Scheda_sicurezza_bromuro_litio.stamped	26/10/2022 09:59	Chrome HTML Do...	423 KB

PREMESSA

Il presente progetto di efficientamento energetico è stato oggetto di procedura di verifica per l'assoggettamento a VIA attivata presso il MiTE avviata lo scorso 22/02/2022 (id. procedura 8067), e conclusa in data 09/08/2022 con decreto 181 del MiTE.

La centrale Cogenio di San Salvo è attualmente equipaggiata con 4 motori della potenza di 5,1 MWe (11,7 MWt) ciascuno. Recentemente i motori G3 e G4 sono stati sostituiti con nuovi modelli attualmente eserciti nei limiti dell'autorizzazione AIA in essere. Tali motori G3 e G4 saranno oggetto di intervento al fine di incrementare la potenza elettrica da 5,1 MWe a 5,6 MWe per ciascun gruppo. Inoltre verrà installato un nuovo assorbitore a bromuro di litio con potenza frigorifera di 3.000 kWf (± 50 kWf) per la produzione di acqua refrigerata alla temperatura di 7°C, alimentato a vapore saturo prodotto dalla centrale di generazione, da installarsi presso la centrale frigorifera LAM di stabilimento.

La documentazione integrativa esaminata è stata acquisita in data 26/10/2022 con n. protocollo ARTA 50543 e contiene i seguenti allegati:

- Nota di ARTA del 26/09/2022
- QRE timbrato e firmato contenuto nel documento "Scheda E_mod"
- Foglio di calcolo "Calcolo_flussi_massa" in formato .xls
- "C.2a – Planimetria Deposito Chimici Assorbitore" (il presente elaborato è da intendersi sostitutivo del medesimo documento trasmesso in data 30/08/2022 a corredo dell'istanza di Modifica Non Sostanziale A.I.A.)
- Scheda di sicurezza bromuro di litio
- Manuale SME (corrispondente a quanto trasmesso mezzo PEC in data 21/10/22)

Di seguito si riportano le integrazioni richieste da Arta nel corso della riunione del 26/09/2022 e le valutazioni tecniche sulle integrazioni fornite dall'azienda.



RICHIESTA di chiarimenti di cui alla riunione tenutasi in data 26/9/2022

- produrre il QRE timbrato e firmato secondo la modulistica dell'AIA della Regione Abruzzo;

Valutazioni Arta sul riscontro fornito dall'azienda

La Società ha inviato la sezione E dell'ETD aggiornata e contenente il seguente QRE, compilato secondo il format richiesto dalla Regione Abruzzo:

PUNTO DI EMISSIONE	Provenienza impianto	Altezza (a) m	Portata (a) Nmc/h	Durata emissione equivalente		T (a) °C	Sistema di abbattimento	Sostanza inquinante	Concentrazioni autorizzate	Flusso di massa		Diametro e forma del punto di emissione	Tenore di ossigeno di riferimento
				mg/Nm ³ (b)	kg/h(a)				kg/a(a)				
Sigla				h/gg(a)	gg/a(a)								
E1	Motori alternativi a gas naturale G1 e G2	21,9	40.700	24	330	170	Marmitta catalitica per CO Sistema LeaNOx per NOx	NOx	88	3,58	28.366	Ø 1,2 m circolare	15%
								CO	33	1,34	10.637		
								Polveri	3	0,12	967		
E2	NUOVI Motori alternativi a gas naturale G3 e G4	21,9	60.000	24	330	170	Marmitta catalitica per CO Sistema LeaNOx per NOx*	NOx	75	4,5	35.640	Ø 1,2 m circolare	15%
								CO	22	1,32	10.454		
								Polveri	3	0,18	1.426		
E3-E3.1	Turbina a gas	16,5	56.250	24	150	110	Bruciatori DLE	NOx	34	1,91	6.885	2 x Ø 0,9 m circolare	15%
								CO	60	3,38	12.150		
								Polveri	5	0,28	1.013		
E4 (emergenza)	Caldaia Bono di soccorso	15	35.000	24	35	200	Controllo combustione mediante bruciatore a lance multiple	NOx	200	7,00	5.880	Ø 1,07 m circolare	3%
								CO	100	3,50	2.940		
								Polveri	3	0,11	88		
Flusso di massa NOX annuo per E1 + E2 + E3 + E3.1 - kg/anno (b)									NOx	70.891			
Flusso di massa CO annuo per E1 + E2 + E3 + E3.1- kg/anno(b)									CO	33.242			
Flusso di massa Polveri annuo per E1 + E2 + E3 + E3.1- kg/anno(b)									Polveri	3.405			
Preme specificare che sono intesi come vincolanti per il Gestore i numeri evidenziati in grassetto nella tabella sopra, in particolare: - Concentrazioni orarie ai singoli camini espresse in mg/Nm ³ secchi corrette alla percentuale di ossigeno indicata in tabella;													

RICHIESTA di chiarimenti di cui alla riunione tenutasi in data 26/9/2022

- con riferimento alla tabella 4.1a della relazione tecnica relativa alla modifica, indicare i dati con i quali è stato calcolato il flusso di massa per ciascun camino, in modo che sia evidente che lo stesso è calcolato con valori di portata e concentrazione entrambi riferiti al tenore di ossigeno (o entrambi non riferiti);

Valutazioni Arta sul riscontro fornito dall'azienda

La Ditta ha risposto alla richiesta di chiarimento presentando il QRE contenente le medesime informazioni della tabella 4.1a ed il relativo foglio di calcolo "Calcolo_flussi_massa" in formato .xls. Resta inteso quindi che sia i valori di portata che di concentrazione degli inquinanti sono riferiti al tenore di ossigeno indicato nel QRE.

RICHIESTA di chiarimenti di cui alla riunione tenutasi in data 26/9/2022

- quantificare la variazione % in termini di flusso di massa rispetto agli attuali valori autorizzati;



Valutazioni Arta sul riscontro fornito dall'azienda

La Ditta ha inviato la seguente tabella comparativa tra i flussi di massa in progetto ed i flussi di massa attualmente autorizzati, nonché la relativa variazione in termini percentuali e ha dichiarato che le seguenti tabelle corrispondono a quanto approvato dal MiTE con Decreto MiTE-VA-DEC-2022-0000181i del 10/08/2022. In particolare in seguito all'ottimizzazione degli scenari emissivi della Centrale è prevista una riduzione dei flussi di massa annui del 10% per gli NOx, del 31% del CO e del 38% per le polveri.

* solo i parametri con asterisco rappresentano valori limite vincolanti							
PUNTO DI EMISSIONE	Provenienza impianto	Flusso di massa		Flusso di massa già autorizzato		Variazione percentuale da Flusso di massa già autorizzato	
		kg/h	kg/a	kg/h	kg/a	kg/h	kg/a
E1	Motori alternativi a gas naturale G1 e G2	3,58	28.366	3,58	28.366	0%	0%
		1,34	10.637	1,34	10.637	0%	0%
		0,12	967	0,20	1.612	-40%	-40%
E2	Motori alternativi a gas naturale G3 e G4 (nuovi)	4,50	35.640	3,58	28.366	26%	26%
		1,32	10.454	1,34	10.637	-2%	-2%
		0,18	1.426	0,20	1.612	-12%	-12%
E3-E3.1	Turbina a gas	1,91	6.885	2,81	22.275	-32%	-69%
		3,38	12.150	3,38	26.730	0%	-55%
		0,28	1.013	0,28	2.228	0%	-55%
E4	Caldaia Bono di soccorso	7,0	5.880	7,0	5.880	0%	0%
		3,5	2.940	3,5	2.940	0%	0%
		0,11	88	0,18	147	-40%	-40%
Flusso di massa annuale E1 + E3 + E3.1 + E4	* Flusso di massa annuale complessivo di impianto	kg/a		Flusso di massa già autorizzato		Variazione percentuale da Flusso di massa annuale complessivo già autorizzato	
		NOx	70.891	10,0	79.008	NOx	-10%
		CO	33.242	6,1	48.005	CO	-31%
		Polveri	3.405	0,69	5.451	Polveri	-38%

Secondo quanto indicato dalla Società, pertanto, la modifica è non sostanziale con riferimento alla DGR 917/11 come modificata dalla DGR 118/19.

RICHIESTA di chiarimenti di cui alla riunione tenutasi in data 26/9/2022

- descrivere le modalità di stoccaggio delle materie prime e dei relativi bacini di contenimento, nonché le modalità di contenimento delle sostanze chimiche presenti nell'assorbitore.

Valutazioni Arta sul riscontro fornito dall'azienda

La Ditta ha inviato un aggiornamento dell'elaborato "C.2a – Planimetria Deposito Chimici Assorbitore" con la nuova collocazione scelta per il deposito delle materie prime e ha descritto le modalità di stoccaggio delle stesse, specificando che:



I serbatoi per lo stoccaggio delle materie prime saranno ubicati all'interno di un locale tecnico in prossimità della torre evaporativa e ciascun serbatoio sarà fornito di una relativa vasca di contenimento di capacità pari al 100% del volume stoccato nel serbatoio stesso. Tali accorgimenti sono atti a garantire che non vi siano sversamenti accidentali delle materie prime stoccate.

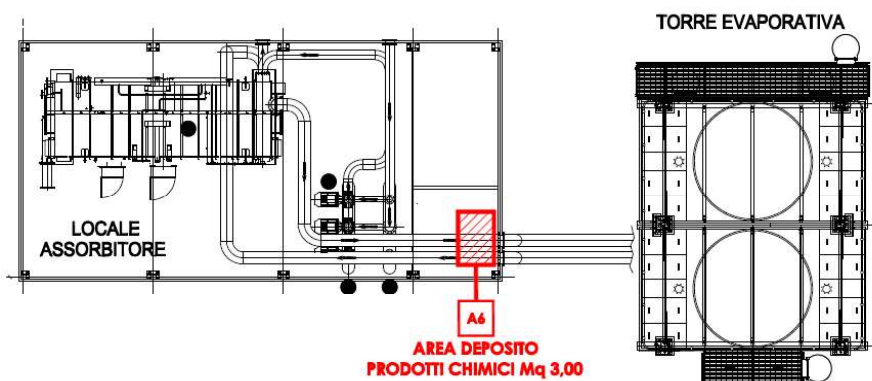

In riferimento alle sostanze chimiche presenti nell'assorbitore la Ditta dichiara quanto segue:

Per quanto riguarda l'assorbitore, l'unica sostanza chimica in esso contenuta è costituita dal bromuro di litio impiegato nel processo frigorifero. Trattasi di una sostanza, impiegata all'interno di un circuito chiuso, non classificata nociva dal punto di vista ambientale e per la quale non sono pertanto previste

particolari prescrizioni, come indicato nella scheda di sicurezza rilasciata dal fornitore ed allegata alla presente.

In ogni caso, si evidenzia come il cabinato sia dotato di un'impermeabilizzazione alla base che lo rende ermeticamente sigillato. Di conseguenza, anche in caso di guasto delle tubazioni interne all'assorbitore, eventuali perdite di bromuro di litio saranno contenute all'interno del cabinato stesso, per essere successivamente raccolte e smaltite, evitando qualsiasi sversamento in ambiente.

Si propone la seguente prescrizione

- ⇒ E' necessario garantire che il cabinato, dotato di base impermeabilizzata, sia atto a contenere tutto il volume di bromuro di litio contenuto all'interno dell'assorbitore in caso di rilascio.
- ⇒ Si ritiene inoltre che la Ditta debba disporre di dispositivi idonei a chiudere tempestivamente le caditoie e di materiale assorbente, da utilizzarsi in caso di sversamenti accidentali sul piazzale di movimentazione, in modo da scongiurare il rischio che sostanze inquinanti confluiscano nella rete fognaria.

RICHIESTA di chiarimenti di cui alla riunione tenutasi in data 26/9/2022

- entro congrue tempistiche (da specificare), aggiornare il Manuale di Gestione del Sistema di Monitoraggio in continuo delle Emissioni secondo le linee guida SNPA;

Valutazioni Arta sul riscontro fornito dall'azienda



Dall'esame della documentazione inviata dalla Ditta tramite pec del 21/10/2022, acquisita al protocollo ARTA con il numero 49878/2022 del 24/10/2022, si rileva che il manuale SME non è comprensivo di tutte le informazioni riportate nella Linea Guida di ISPRA - ARPA/APPA n.87/2013, Aggiornamento 2012, relativa a *“Guida tecnica per la gestione dei sistemi di monitoraggio in continuo delle emissioni (SME)”*.

Pertanto, si propone la seguente prescrizione:

La ditta deve inviare, entro tempistiche indicate dall'A.C., un nuovo manuale aggiornato, redatto in base ai criteri definiti dalla Linea Guida su richiamata, tenendo conto anche delle condizioni indicate nella recente Linea Guida ISPRA n. 43 2022, relativa alla *“Proposta prescrizioni/condizioni sui SME in atmosfera a supporto dei procedimenti autorizzativi AIA. Delibera del Consiglio SNPA. Seduta del 25.05.2022. Doc. n.170/22”*.

Si chiede di indicare inoltre nel nuovo manuale, il soggetto responsabile della sua Redazione, della Verifica successiva e dell'Approvazione finale e di riportare su ogni pagina dello stesso il numero della rispettiva revisione.

RICHIESTA di chiarimenti di cui alla riunione tenutasi in data 26/9/2022

- verificare la possibilità di aggiornare la condivisione on line con il Distretto Arta dei dati misurati dal Sistema di Monitoraggio in continuo delle Emissioni , visualizzando il totale del flusso di massa in emissione e l'indicazione dello stato rispetto al valore target riferito allo stesso periodo;

Valutazioni Arta sul riscontro fornito dall'azienda

La Ditta ha dichiarato quanto segue:

A seguito verifica software, la Scrivente conferma la possibilità di implementare nel Sistema di Monitoraggio delle Emissioni un contatore digitale che, giorno per giorno, mostri a schermo il valore cumulativo di CO e NOx dal 1° gennaio di ogni anno, che si aggiornerà quotidianamente sulla base dei valori misurati ed estratti dallo SME. Tale valore cumulativo, fino al 31 dicembre di ogni anno, dovrà mantenersi al di sotto del limite impostato.

Per aiutare l'autorità di controllo nel monitoraggio e nell'evoluzione di questo valore cumulativo, sarà predisposto un algoritmo che permetta di visualizzare il confronto tra il totale del flusso di massa in emissione rilevato ed un valore target di inquinante atteso fino al 31 dicembre.

Come nel grafico sotto, tale comparativa sarà resa accessibile a schermo al Distretto ARTA per consentire di verificare giornalmente il valore di inquinante cumulato (in tonnellate o kg) rispetto alla baseline di riferimento.

Per ciascun inquinante, la baseline di riferimento sarà determinata, sulla base del funzionamento previsto per gli impianti secondo le stime previsionali della Scrivente, in maniera tale che il cumulato totale annuo (al 31 dicembre) non superi mai il valore totale annuo previsto in A.I.A. per l'inquinante specifico. La stima previsionale potrà esser modificata in funzione dei reali fabbisogni del cliente, con l'unico insuperabile vincolo che il dato al 31 dicembre resti uguale o inferiore a quello previsto in A.I.A.



Si propone la seguente prescrizione:

La ditta dovrà indicare nel manuale SME, da inviare entro tempistiche stabilite dall'A.C., l'algoritmo utilizzato per il calcolo del flusso di massa annuo in emissione per ciascun inquinante.

RICHIESTA di chiarimenti di cui alla riunione tenutasi in data 26/9/2022

I rappresentanti di Arta evidenziano alcune difficoltà e lentezze nella visualizzazione e consultazione dei dati dello SME, che si chiede alla Società di risolvere. I rappresentanti della Società si impegnano a verificare la possibilità di risolvere le problematiche evidenziate entro i tempi tecnici strettamente necessari.

Valutazioni Arta sul riscontro fornito dall'azienda

La Ditta dichiara che:

In merito al Sistema di Monitoraggio si coglie l'occasione per informarVi che è stata riscontrata la rottura di un disco che, pur non incidendo sulla raccolta dati, rallentava l'accesso al sistema. A seguito risoluzione dell'anomalia, risulta migliorata la velocità di accesso sia per la Scrivente sia per il Distretto ARTA adibito al controllo.

Per quanto concerne il collegamento online con il sistema SME di questo Distretto, si comunica che la consultazione e visualizzazione dei dati risulta più agevole e veloce.

RICHIESTA di chiarimenti di cui alla riunione tenutasi in data 26/9/2022

Con riferimento alla seguente condizione ambientale del Parere n 514 SCVIA del 20/06/2022 favorevole all'esclusione dal procedimento di VIA:

Oggetto della prescrizione	Il Proponente dovrà progettare e realizzare interventi di compensazione del disturbo e delle emissioni dovute al cantiere e ai materiali per la realizzazione delle opere previste. In particolare, in accordo con gli enti gestori, dovranno essere individuati interventi utili alle misure di compensazione.
Termine avvio Verifica Ottemperanza	Ant operam
Ente vigilante	MITE ARPA

I rappresentanti dell'Arta invitano la Società a prendere contatti in modo ufficiale con l'Ente Gestore allo scopo di individuare le eventuali misure di compensazione da attuare.

Valutazioni Arta sul riscontro fornito dall'azienda

Si dà atto che la Società ha inoltrato una nota, assunta al prot. Arta con n. 0054682/2022 del 21/11/2022, con la quale ha comunicato di aver preso accordi con il Comune di Vasto in qualità di



Ente Gestore ZSC Marina di Vasto (IT7140109) per individuare, in ottemperanza alla prescrizione n. 2 del Giudizio di verifica di assoggettabilità a VIA n. 0000181 del 09/08/2022, e nello specifico:

L'intervento proposto ricade all'interno della ZSC. IT 7140109 "Marina di Vasto", in particolare nella zona retrodunale a confine con la pista ciclabile che va da Vasto Marina al Fosso Buonanotte.

L'area è disciplinata dalla DGR n.494/2017 della Regione Abruzzo che stabilisce le misure di conservazione sito-specifiche riferite agli habitat e specie presenti nel sito di Vasto Marina.

Il Comune di Vasto come Ente Gestore ha inoltre adottato un PdG (Piano di Gestione) con le linee guida per la gestione della Riserva Naturale Regionale "Marina di Vasto".

Il Comune di Vasto ha commissionato al Dott. Agr. Nicola Zinni uno studio avente in oggetto "Manutenzione del verde e messa in sicurezza di alberature incidenti sui palazzi residenziali e sulla pista ciclopedonale della Marina di Vasto", redatto ai fini della Valutazione di Incidenza Ambientale. All'interno di tale studio è prevista la rimozione di pioppi presenti sull'area retrodunale a confine con la pista ciclabile nel tratto Vasto Marina-Fosso Buonanotte, in quanto classificati in cattivo stato vegetativo e pericolanti. Tale intervento prevede, oltre a taglio, rimozione e smaltimento in discarica autorizzata dei pioppi pericolanti, il reimpianto di alberi adulti di specie rispondenti alle caratteristiche del sito come indicato nei documenti citati.

In armonia con quanto suddetto, la Scrivente propone:

1. Abbattimento di alberi ad alto fusto del tipo *Populus Italica* realizzato da ditta autorizzata e certificata "Coop S.i.S." completo di ogni onere, attrezzatura, mezzi meccanici necessari, raccolta e conferimento a discarica autorizzata del materiale vegetativo: N. 75 x €/cad 160,00 = € 12.000,00
2. Fornitura e posa in opera di *Quercus Ilex* H. cm 350/400: N. 45 x €/cad 200,00 = € 7.200,00 (sc.20%)
3. Fornitura e posa in opera di *Fraxinus excelsior* H. cm 270/290: N. 15 x €/cad 150,00 = € 1.800,00 (sc.20%)
4. Fornitura e posa in opera di *Fraxinus ornus* H. cm 300/350: N. 15 x €/cad 150,00 = € 1.800,00 (sc.20%)

L'importo complessivo previsto per l'intervento ammonta ad € **22.800,00 (ventiduemilaottocento euro)** come da preventivo allegato

Sarà facoltà del Comune di Vasto, in qualità di Ente Gestore della ZSC, apportare variazioni in merito alle caratteristiche e tipologie delle piante proposte, mantenendo invariato l'importo complessivo dell'intervento.

L'ottenimento di eventuali ulteriori autorizzazioni per l'esecuzione dell'intervento si intende a carico del Comune di Vasto.

In fase esecutiva, verranno concordate e definite nel dettaglio con l'ufficio del Servizio Ambiente Ecologia e Sanità, preposto alla gestione delle aree SIC, le posizioni e le modalità di piantumazione degli alberi da reimpiantare.

Tale intervento sarà realizzato entro l'anno successivo alla chiusura del cantiere ed all'avvio degli impianti secondo quanto previsto nel progetto in oggetto, previo ottenimento da parte del Comune delle autorizzazioni necessarie.

L'arch. Roberto Sforzini si occuperà per conto della Scrivente della fase esecutiva del progetto, per quanto concerne gli aspetti tecnici e di sicurezza.

Ai fini dell'ottemperanza alla condizione ambientale n.2 di cui al Decreto MiTE-VA-DEC-2022-0000181i del 10/08/2022, la proposta si intende accettata in assenza di riscontro entro 10 gg.

La scrivente Agenzia pertanto, individuata quale Ente vigilante per la prescrizione n. 2 del Decreto MITE-VA-DEC-2022-0000181 del 10/8/2022, dà atto che la Società ha individuato "*interventi utili*"



alle misure di compensazione", così come prescritto dal Mite. Le valutazioni di merito sugli interventi e sulle modalità di esecuzione sono rimesse all'Ente Gestore della ZSC.

Tanto si rimette per il seguito di competenza.

IL DIRETTORE DEL DISTRETTO

Dott. Massimo Giusti

(firmato digitalmente)

