

SEZIONE TIPO PISTA DI CANTIERE

SCALA 1:100

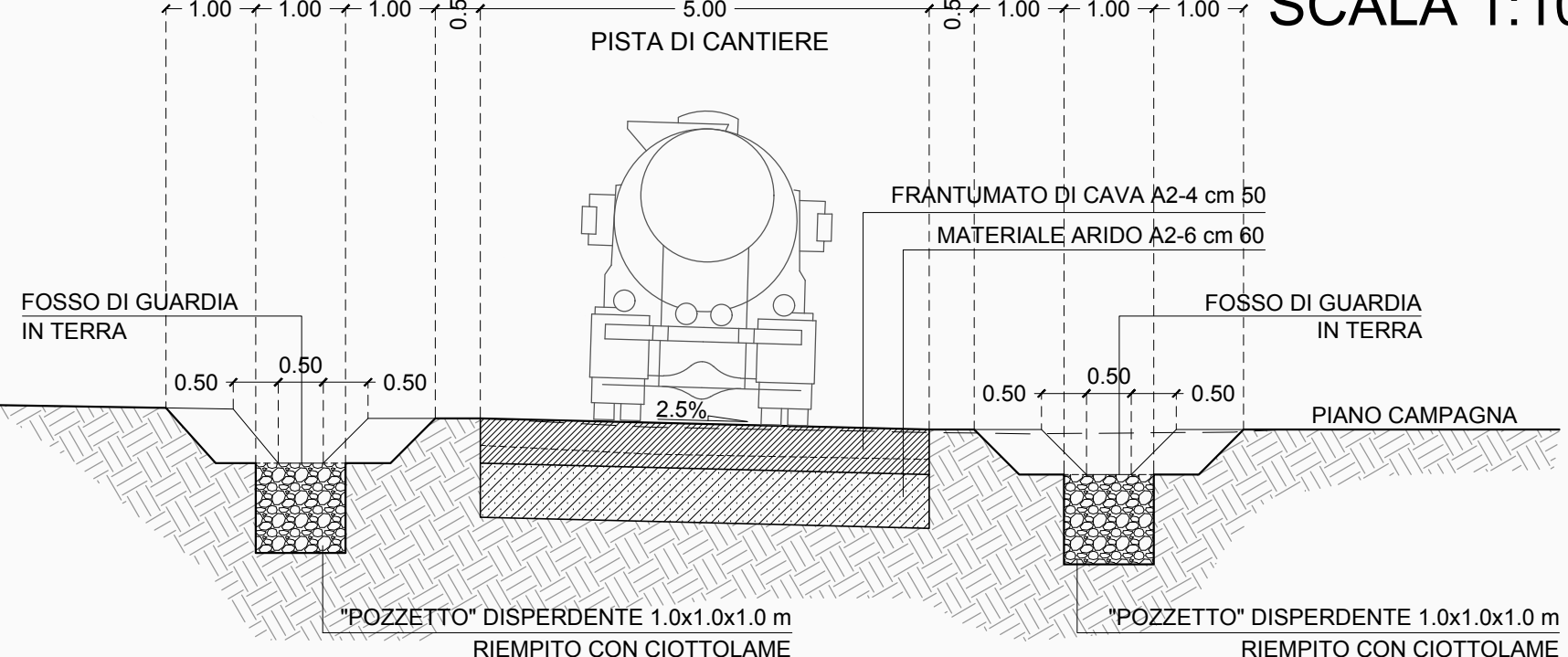

- LAVORAZIONE DELLA PISTA DI CANTIERE**
- 1) Scotico di 30 cm seguito da bonifica del terreno di 80 cm.
 - 2) Costituzione pacchetto stradale: dal basso, 60 cm di materiale arido A2-6 e 50 cm di frantumato di cava A2-4.

IDRAULICA PISTE DI CANTIERE
 Ogni 100 m in corrispondenza dei fossi laterali è prevista un "pozzetto" disperdente di dimensioni 1.0 x 1.0 x 1.0 m riempito con ciottolame da smaltire a fine lavori.

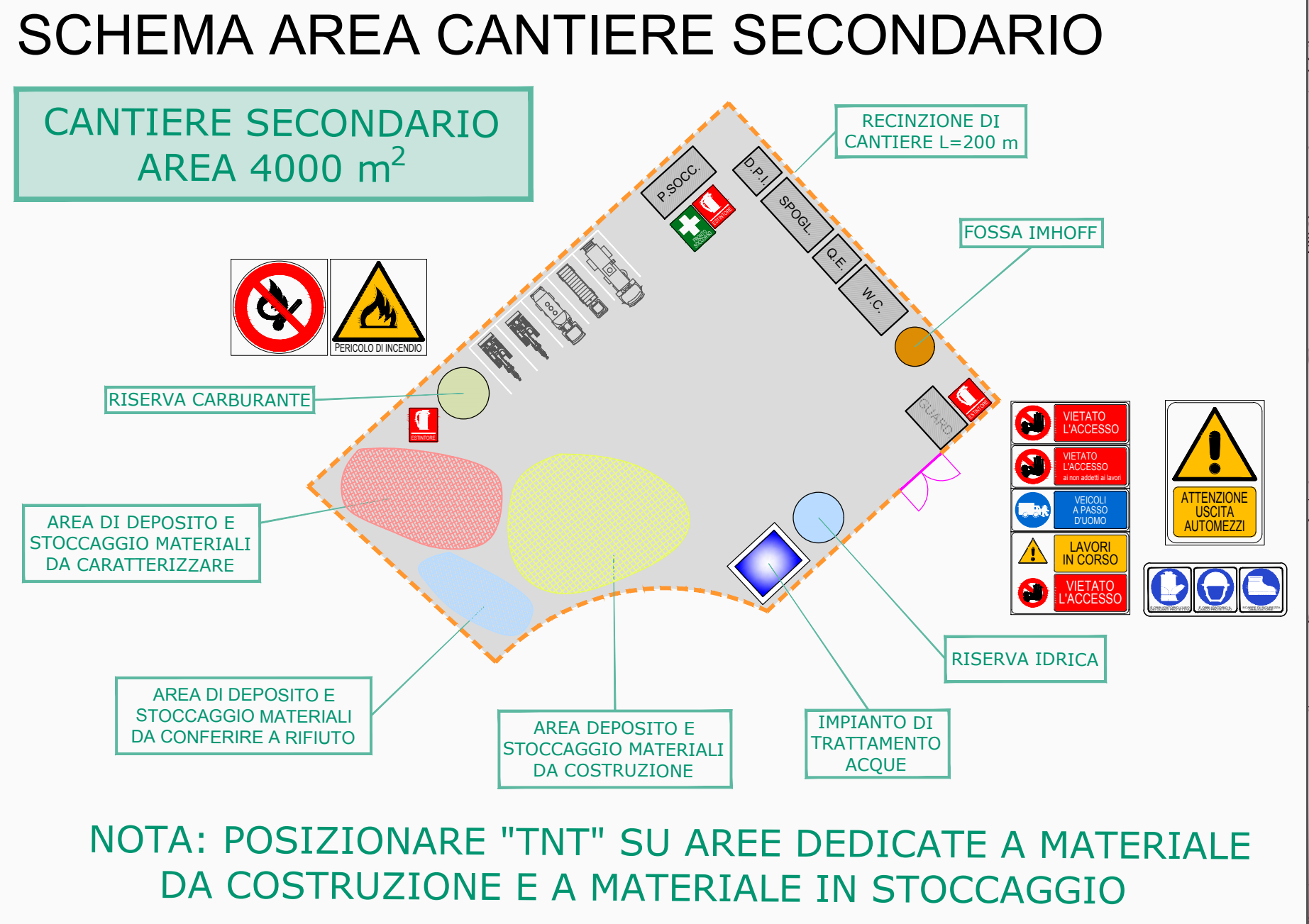
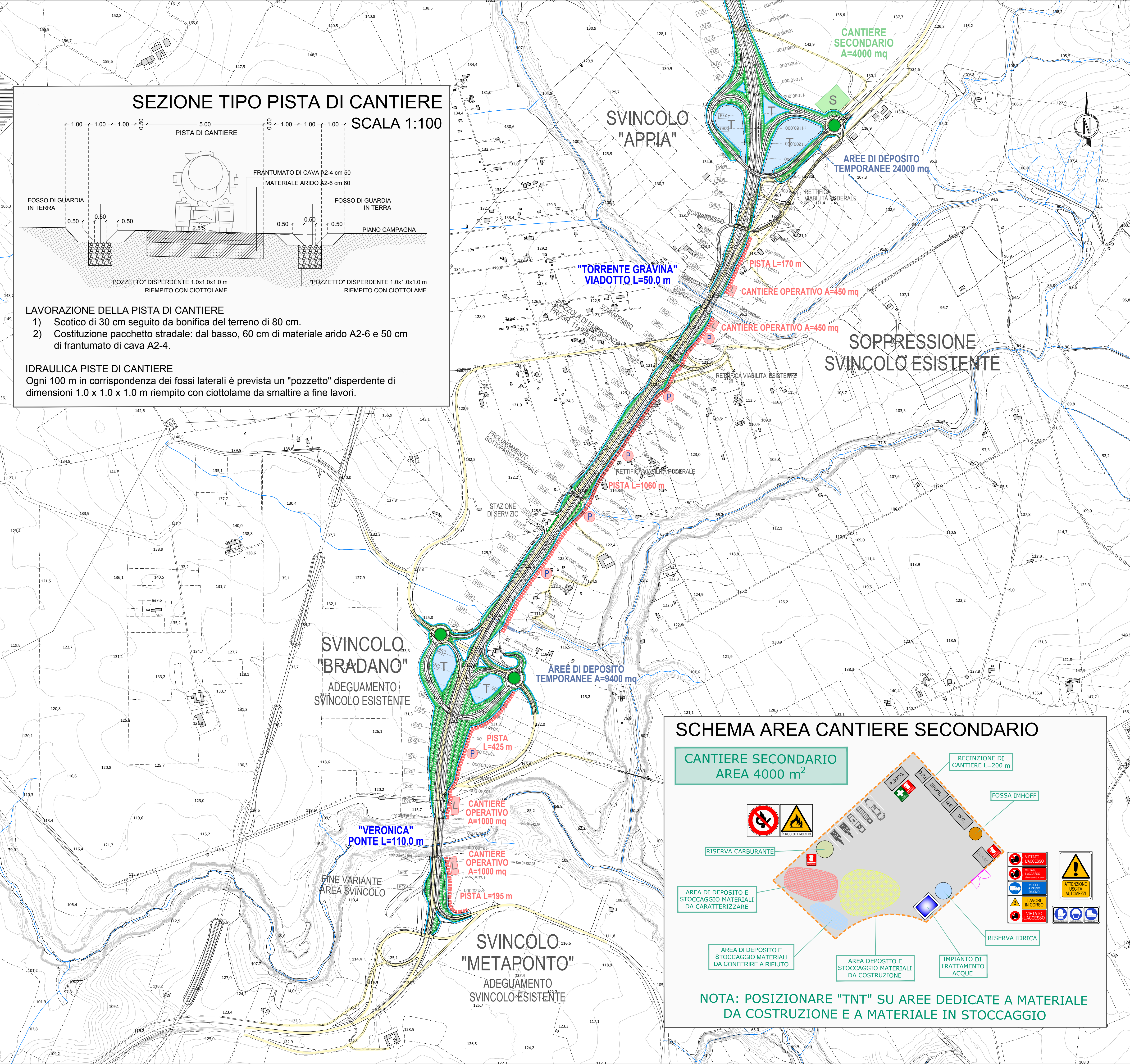

LEGENDA

- VIABILITÀ ESISTENTE
- P CANTIERE PRINCIPALE
- S CANTIERE SECONDARIO
- T AREA DI DEPOSITO TEMPORANEA
- L CANTIERE OPERATIVO
- PISTA DI CANTIERE
- P PIAZZOLA DI SCAMBIO
- TOMBAMENTI PROVVISORI CON TUBI IN LAMIERA ONDULATA TIPO "ARMCO"

QUADRO DI UNIONE

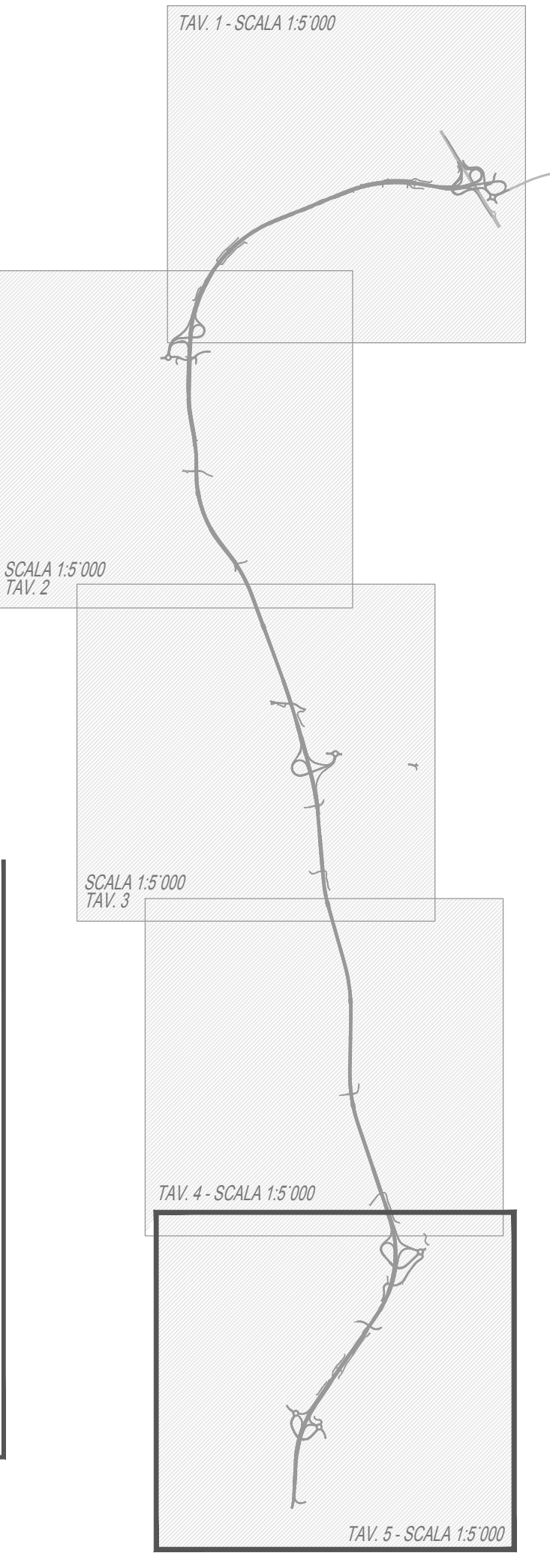

Anas SpA
 Direzione Centrale Progettazione

COLLEGAMENTO MEDIANO "MURCIA - POLLINO"

TRATTO GIOIA DEL COLLE - MATERA - FERRANDINA - PISTICCI
 BY-PASS DI MATERA

PROGETTO DI FATTIBILITÀ TECNICO ECONOMICA

IL PROGETTISTA Dott. Ing. Dino Bonadies Ordine Ingegneri Provincia di Perugia n° AB29		IL GRUPPO DI PROGETTAZIONE:	
IL GEOLOGO: Dott. Geol. Stefano Pizzoli Ordine Geologi Regione Umbria n° 107		Ing. D. BONADIES Ing. M. RASIMELLI Ing. P. LOSPENNATO Ing. S. PELLEGRINI Ing. M. PROCACCI Ing. R. CERQUIGLINI Geom. M. CARAFFINI Geom. M. SIRAGLIA	
IL RESPONSABILE DEL S.I.A.: Dott. Arch. Enrica Rasimelli Ordine Architetti, Paesaggisti, Pianificatori e Conservatori Provincia di Perugia n° 430		Ing. N. SARACA Ing. A. NUNZIATI Ing. E. CAPANNA	
IL COORDINATORE PER LA SICUREZZA IN FASE DI PROGETTAZIONE: Dott. Ing. Dino Bonadies Ordine Ingegneri Provincia di Perugia n° AB29		Ing. L. MONTERISI Ing. G. CIORELLI	
VISTO: IL RESPONSABILE DEL PROCEDIMENTO	VISTO: IL VICE DIRETTORE AREA INGEGNERIA SPECIALISTICA DI AREA	VISTO: IL RESPONSABILE	DATA
---	---	---	---

FASI DI COSTRUZIONE

TRACCIATO SELEZIONATO - TRATTO IN VARIANTE CATEGORIA B
 PLANIMETRIA PISTE E UBICAZIONI CANTIERI - TAV. 5 DI 5

CODICE PROGETTO PZ139	CODICE FILE T02_CA00_CAN_PP05_B	REVISIONE B	SCALA: 1:5.000
PROGETTO L0715Z	UN. PROJ. P	N. PROJ. 0020	CODICE ELAB. T02_CA00_CAN_PP05
B	PRIMA EMISSIONE	SETTEMBRE 2020	CARAFFINI
Revisione	Descrizione	Data	Redatto
			Verificato
			Approvato