

CABINA ENTE GESTORE RTN  
SOTTOSTAZIONE RTN (36kV)

LINEA DI CONNESSIONE P.O.I. 64,45 MW - 1'088 A (cos fi = 0.95) L = 3'385 m  
 TRATOS HV-38/66 kV XLPE 3(3x1x240) mmq

CABINA UTENTE

CABINA DI RACCOLTA GENERALE (36 kV)

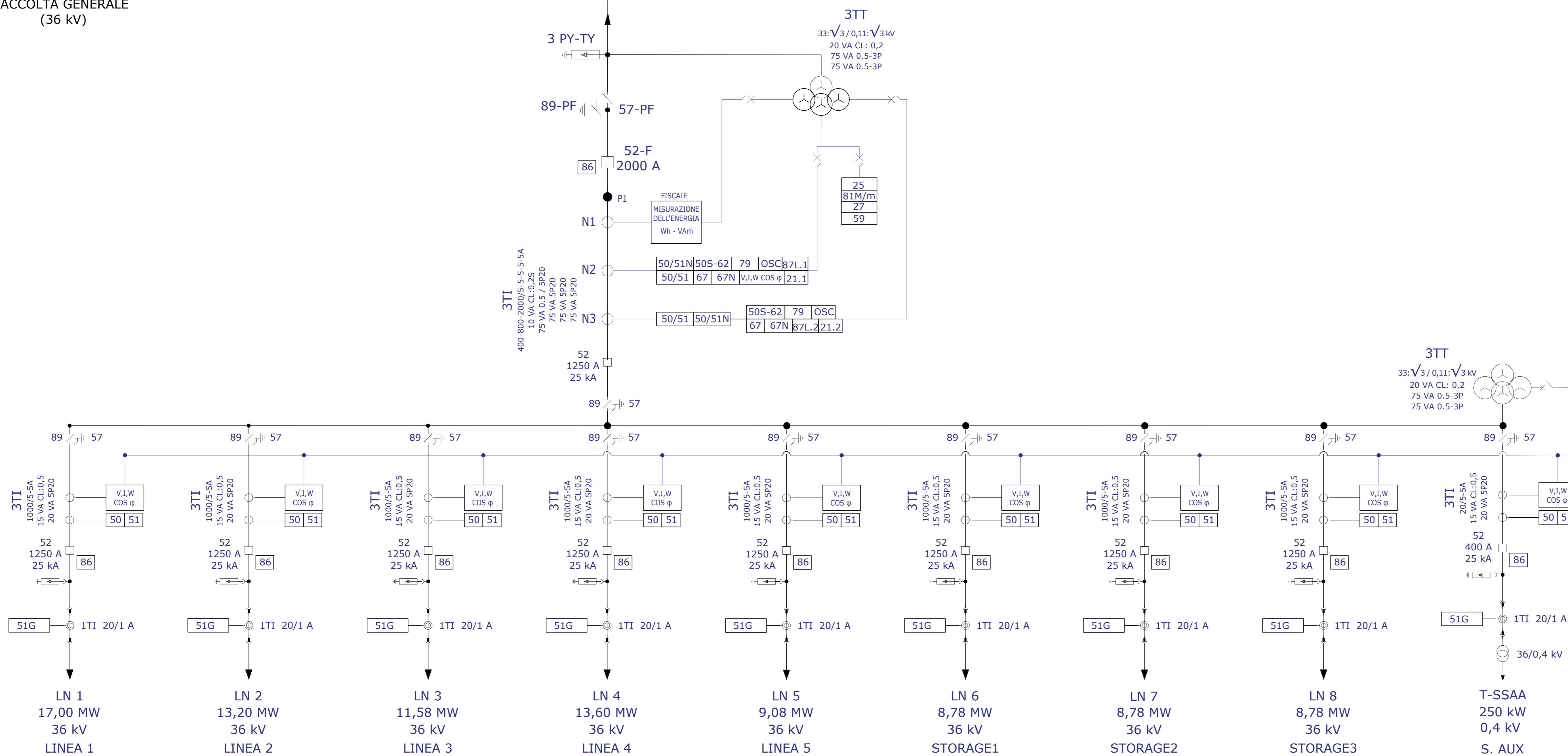

REGIONE AUTONOMA DELLA SARDEGNA  
 COMUNE DI VILLASOR  
 Provincia del Sud Sardegna (SU)

PROGETTO DEFINITIVO PER LA REALIZZAZIONE DI UN IMPIANTO  
 AGRO-FOTOVOLTAICO DENOMINATO VILLASOR  
 Loc. "Su Pranu", Villasor (SU) - 09034, Sardegna, Italia  
 Potenza Nominale 72'063 kWp + Sistema di accumulo Potenza Nominale 26'340 kW

<p><b>Coordinamento Progettisti</b>                  INNOVA SERVICE S.r.l.                  Via Santa Margherita n. 4 - 09124 Cagliari (CA)                  P.IVA 03379940921, PEC: innovaservice@pec.it</p>	<p><b>Gruppo di lavoro VIA (S.I.G.E.A. S.r.l.)</b>                  Dott. Geol. Luigi Macconi - Coordinamento VIA                  Ing. Manuela Macconi - Passaggio                  Dr. Ani. Roberto Cogoni - Fattoria Flora Vegetazione                  Dott.ssa Cristiana Cilia - Archeologia                  Dott. Geol. Stefano Demurtas - Georisorse                  Dott. Geol. Valerino Demurtas - Georisorse</p>
<p><b>Coordinamento gruppo di lavoro VIA</b>                  S.I.G.E.A. S.r.l.                  Via Cavalotti n. 1 - 09047 Selargius (CA)                  P.IVA 02099920926, PEC: sigemacconi@pec.it</p>	<p><b>Progettazione Agronomica</b>                  Agr. Stefano Atzeni - Agronomo</p> <p><b>Progettazione Elettrica</b>                  Ing. Silvio Matta - Ing. Elettrico</p>
<p><b>Committente - Sviluppo progetto FV:</b>                  ALFA ARIETE S.r.l.                  Via Mercato n. 3/5 - 20121 Milano (MI)                  P.IVA 11850890960, PEC: alfaarietesrl@lasmapec.it</p>	<p><b>Altri Progettisti</b>                  Ing. Luca Marmocchi - Ing. Civile - Strutture                  Arch. Giorgio Roberto Praviglia - Progettista                  Geom. Aurora Melis - Progettista</p>
<p><b>Sviluppo progetto Agricolo:</b>                  Azienda Agricola Lotta Marco Michele                  Via Ponti sa Murta n. 21 - 09097 San Nicolò D'Arcidano (OR)                  P.IVA 01134970951, PEC: marcomichelelotta@pec.it</p>	<p><b>Rilievo Piano-altimetrico - La SIA S.p.a.</b>                  Viale Luigi Schiavone n. 296 - Roma (RM)                  P.IVA 08207411053, PEC: direzione.lasia@pec.it</p>

Elaborato

**SCHEMA UNIFILARE LINEA DI CONNESSIONE**

Codice elaborato	Scala	1:50'000	Formato	A0
TAV_LIN-UNIF		1:5'000		
REV.	DATA	ESEGUITO	VERIFICATO	APPROVATO
00	Luglio 2023	Ing. Silvio Matta		ALFA ARIETE S.r.l.
Note				