

SEZIONE TRASVERSALE - Scala 1:50
Attraversamento fossi e canali - Particolare 1.a

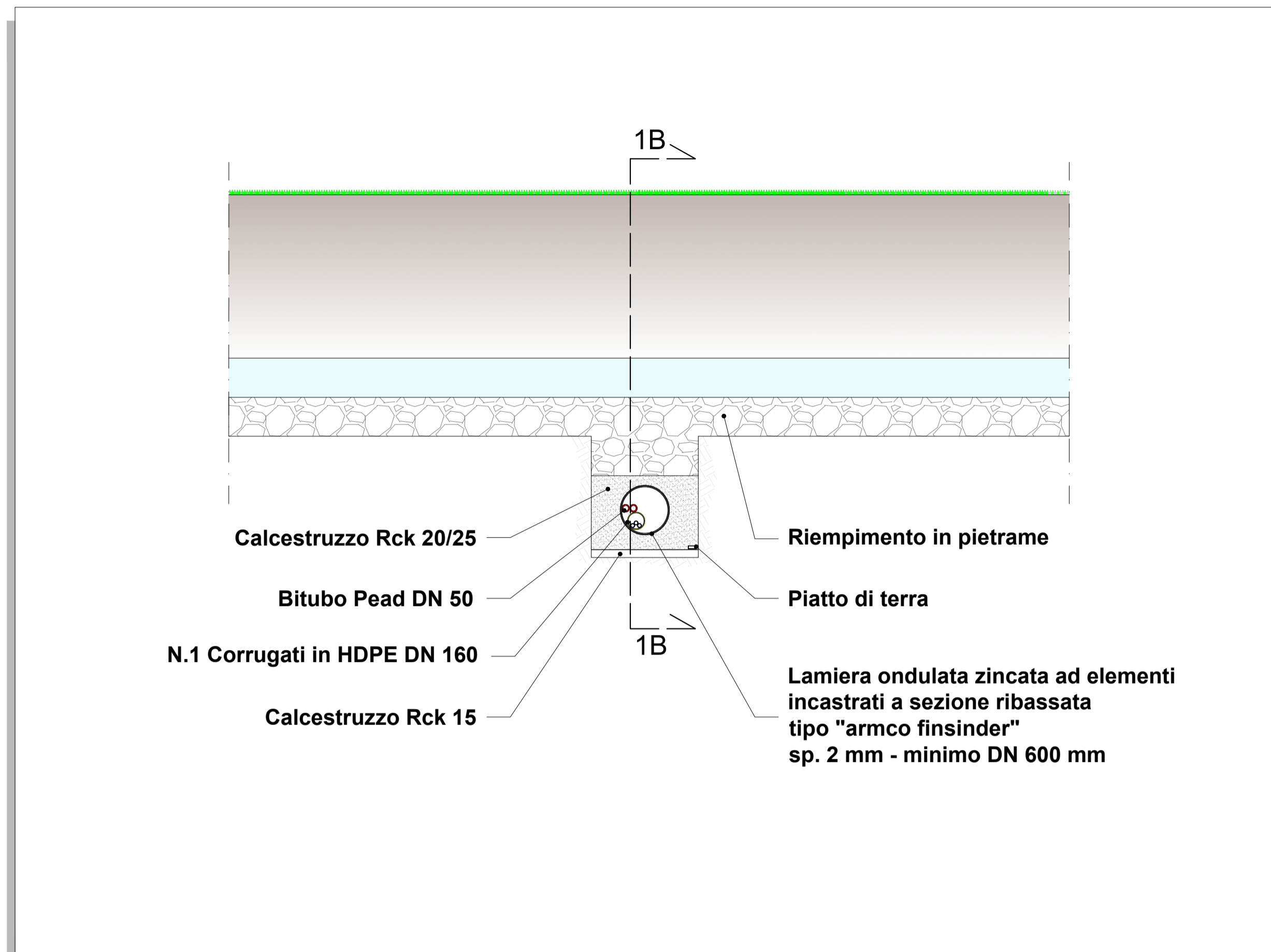

SEZIONE LONGITUDINALE - Scala 1:50
Attraversamento fossi e canali - Particolare 1.b

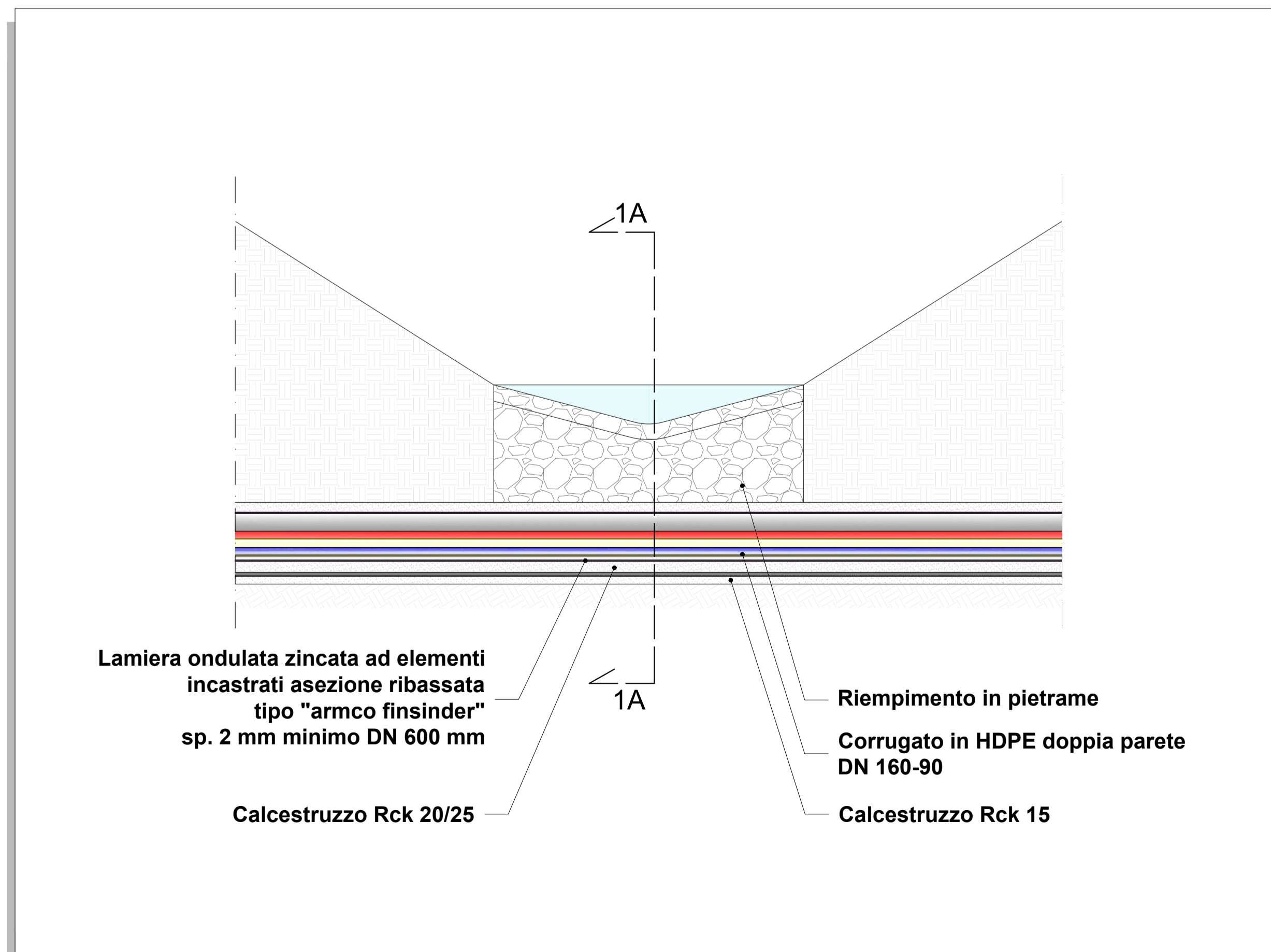

SEZIONE TRASVERSALE - Scala 1:50
Interferenza con tubazione per smaltimento delle acque meteoriche - Particolare 2

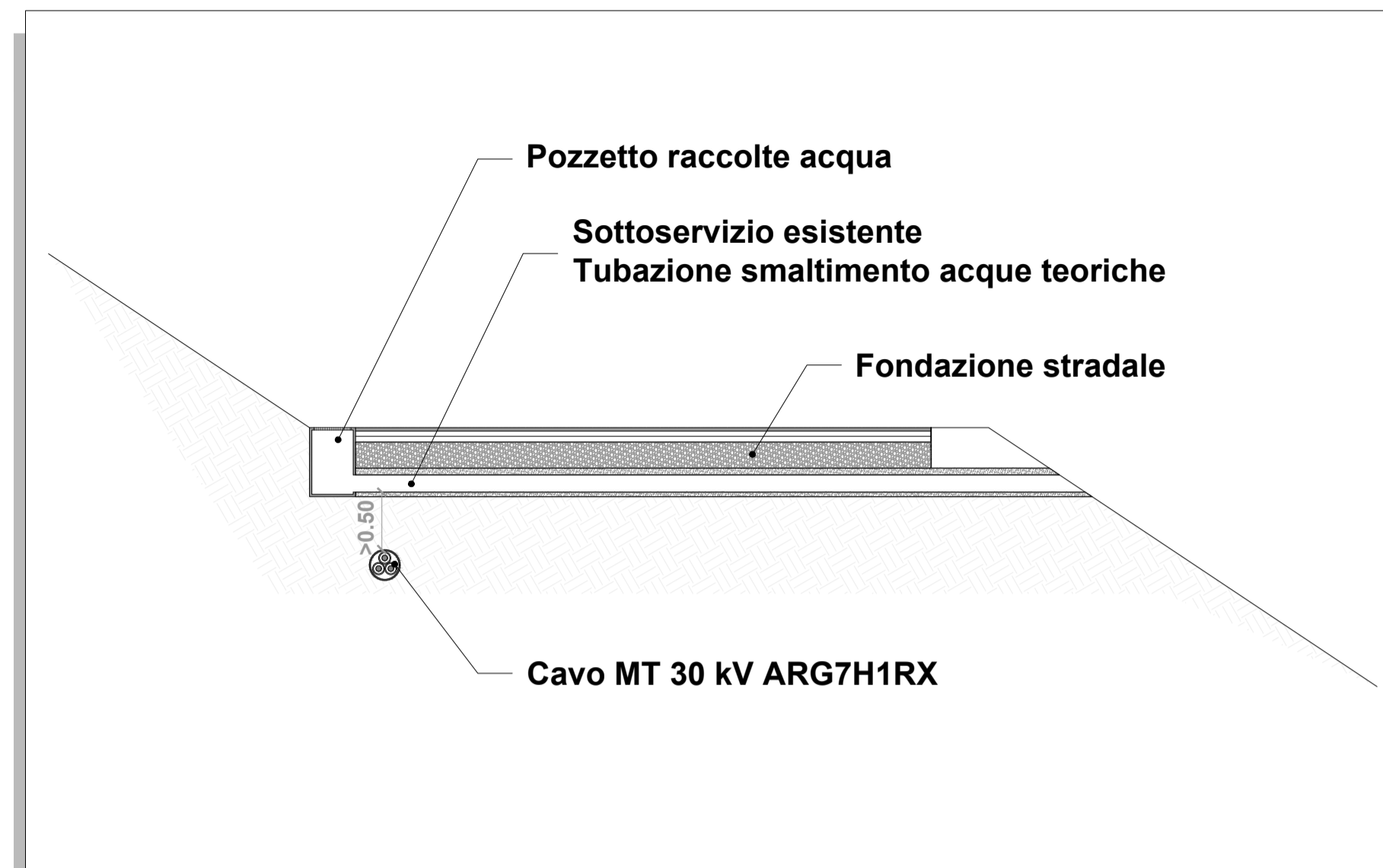

SEZIONE LONGITUDINALE - Scala 1:50
Attraversamento di fiumi e canali artificiali - Particolare 3

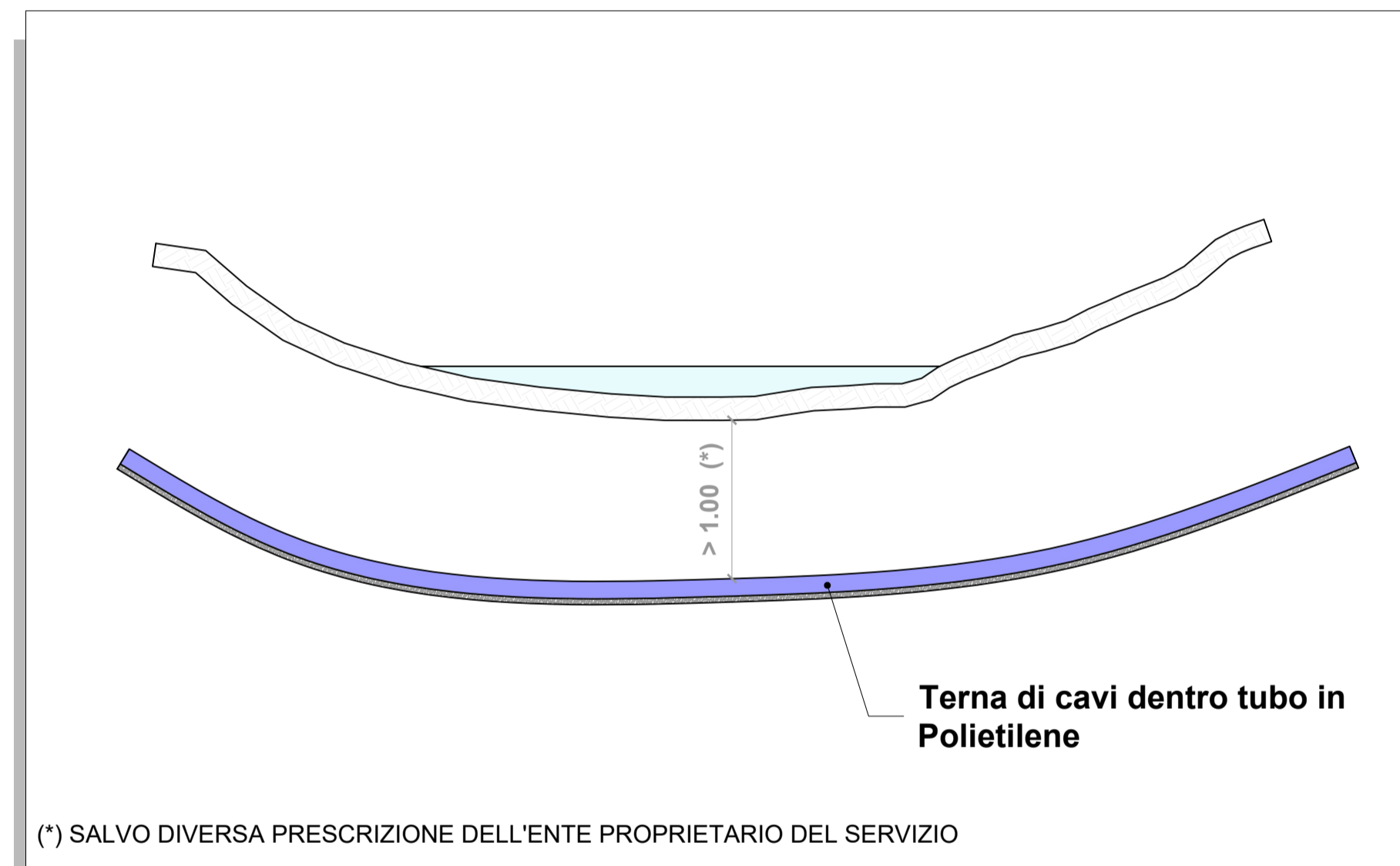

(*) SALVO DIVERSA PRESCRIZIONE DELL'ENTE PROPRIETARIO DEL SERVIZIO

SEZIONE TIPICA DI INTERFERENZA - Scala 1:20
Con posa in trincea - Particolare 4

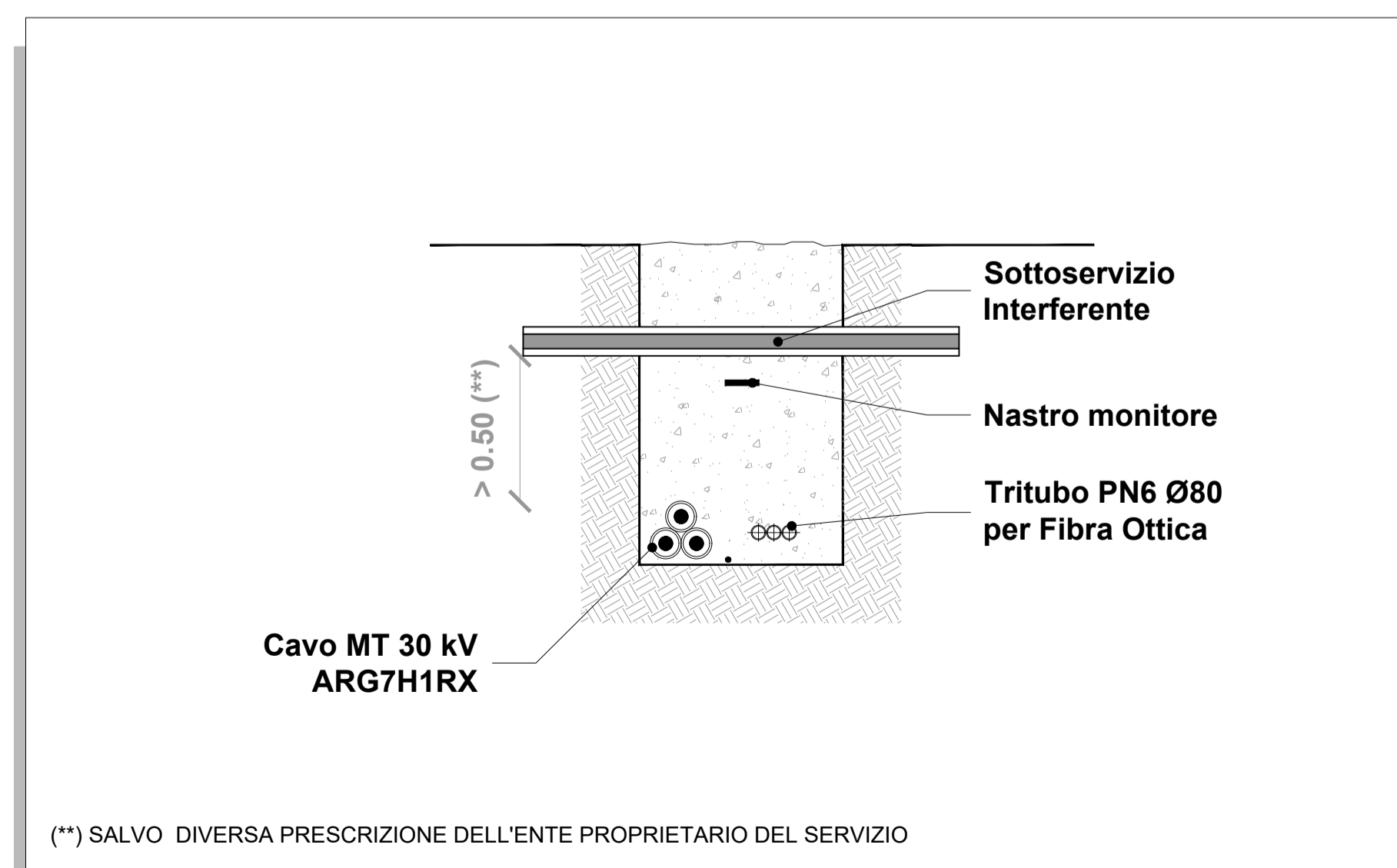

(**) SALVO DIVERSA PRESCRIZIONE DELL'ENTE PROPRIETARIO DEL SERVIZIO

NOTE

- 1) I cavi MT a 30 kV per la distribuzione interna di impianto e la connessione con la SSE Utente saranno del tipo ARG7H1RX con posa direttamente interrata in conformità all'art. 4.3.11 della norma CEI 11-17. La profondità indicativa di interramento (letto di posa) sarà di 1,1 metri sotto il suolo. Saranno previsti opportuni nastri di segnalazione. Nello stesso scavo, potrà essere posato un cavo con fibre ottiche e/o telefoniche per trasmissione dati;
- 2) Il sistema di trasmissione dati sarà costituito da un cavo con fibre ottiche entro tritubo PN6 Ø80;
- 3) Per eventuali incroci e parallelismi con altri servizi (cavi di telecomunicazione, tubazioni, etc), saranno rispettate le distanze previste dalle norme, tenendo conto delle prescrizioni che saranno dettate dagli Enti proprietari delle opere interessate e in accordo a quanto previsto dalla Norma CEI 11-17;
- 4) Tutti i tracciati sono stati studiati in modo da massimizzare il percorso della viabilità esistente o in progetto, minimizzando in tal modo le interferenze con aree non oggetto di manomissione antropica;
- 5) Nel superamento dei fossi e dei compluvi, interessati solo periodicamente da presenza d'acqua, è previsto l'utilizzo di un controtubo in lamiera di acciaio zincato a sezione ribassata. Il contro tubo è poi incassato all'interno di un getto di calcestruzzo cementizio avente resistenza caratteristica Rck 20-25 N/mm² per classe di esposizione in ambiente umido, poggiate su un sottofondo anch'esso di calcestruzzo cementizio con Rck 15 N/mm² di 10 cm di altezza (vedi Particolare 1). Per l'attraversamento dei fiumi, dei loro affluenti e dei canali artificiali si prevede la tecnica del microtunneling mediante la quale, con la perforazione sotterranea teleguidata sarà possibile inserire per ogni linea in transito una condotta in polietilene del DN 200 mm, transitante alla profondità di almeno 1 m sotto il fondo del rivestimento dell'alveo o del canale (vedi Particolare 3).
- 6) Per quanto riguarda gli attraversamenti su strade statali o provinciali si prevede l'impiego della tecnica del microtunneling ove richiesto dall'ente titolare della strada. La procedura operativa del microtunneling, consente l'esecuzione dell'attraversamento senza alcuna interferenza con il traffico veicolare, garantendo la stabilità statica degli strati attraversati.

Regione Autonoma della Sardegna		Provincia di Sassari	Comune di Florinas (SS)		
Committente: RWE RWE RENEWABLES ITALIA S.R.L. via Andrea Doria, 41/G - 00192 Roma P.IVA/C.F. 06400370968					
Titolo del Progetto: PARCO AGRIVOLTAICO "FLORINAS" - Comune di Florinas (SS) -					
Documento: PROGETTO DEFINITIVO		N° Documento: RWE-AVF-TP16a			
ID PROGETTO:	RWE - AVF	DISCIPLINA:	P		
Elaborato: RISOLUZIONI INTERFERENZE CAVIDOTTO - PARTICOLARI COSTRUTTIVI		TIPOLOGIA:	FORMATO:		
FOGLIO:		SCALA:	Varie		
A cura di: I.A.T. Consulenza e progetti S.r.l. Dott. Ing. Giuseppe Frongia		Gruppo di lavoro: Ing. Giuseppe Frongia (coordinatore e responsabile) Ing. Marianna Barbarino Ing. Paolo Desogus Dott. Pian. Terr. Andrea Cappai Dott. Michele Dessi Ing. Paolo Desogus Dott. Pian. Terr. Veronica Fais Ing. Gianluca Melis Dott. Fabrizio Murru Ing. Andrea Onnis Dott.ssa Pian. Terr. Eleonora Re Ing. Elisa Roych Ing. Marco Utzeri Dott. Agr. Federico Corona Ing. Antonio Dedoni Dott. Geol. Maria Francesca Lobina Agr. Dott. Nat. Francesco Mascia Dott. Nat. Maurizio Medda Dott. Luca Sanna			
Rev:	Data Revisione	Descrizione Revisione	Redatto	Controllato	Approvato
00	LUGLIO 2023	PRIMA EMISSIONE	MD	GF	RWE