

DBGT SCALA 1:25.000

Legenda dei vincoli

- ★ 11.1-Repertorio beni 2017 - Beni culturali architettonici
- 11.2-Aree dichiarate di notevole interesse pubblico vincolate con provvedimento amministrativo
- Decaduto-Procedura di viggenza non perfezionata al 20/06/2018
- Perimetri esaminati dal Comitato del PPR
- Perimetri non esaminati dal Comitato del PPR

Legenda del "Database Geotopografico alla scala 1:10.000" (DBGT 10k 2020)

04 - INFORMAZIONI GEOMETRICHE E TOPOGRAFICHE 01 - Contorno 02 - Contorno 03 - Punti di appoggio fotografometrico	05 - VEGETAZIONE 01 - Arboreo 02 - Arboreo 03 - Arboreo 04 - Arboreo 05 - Arboreo 06 - Arboreo 07 - Arboreo 08 - Arboreo 09 - Arboreo 10 - Arboreo 11 - Arboreo 12 - Arboreo 13 - Arboreo 14 - Arboreo 15 - Arboreo 16 - Arboreo 17 - Arboreo 18 - Arboreo 19 - Arboreo 20 - Arboreo 21 - Arboreo 22 - Arboreo 23 - Arboreo 24 - Arboreo 25 - Arboreo 26 - Arboreo 27 - Arboreo 28 - Arboreo 29 - Arboreo 30 - Arboreo 31 - Arboreo 32 - Arboreo 33 - Arboreo 34 - Arboreo 35 - Arboreo 36 - Arboreo 37 - Arboreo 38 - Arboreo 39 - Arboreo 40 - Arboreo 41 - Arboreo 42 - Arboreo 43 - Arboreo 44 - Arboreo 45 - Arboreo 46 - Arboreo 47 - Arboreo 48 - Arboreo 49 - Arboreo 50 - Arboreo 51 - Arboreo 52 - Arboreo 53 - Arboreo 54 - Arboreo 55 - Arboreo 56 - Arboreo 57 - Arboreo 58 - Arboreo 59 - Arboreo 60 - Arboreo 61 - Arboreo 62 - Arboreo 63 - Arboreo 64 - Arboreo 65 - Arboreo 66 - Arboreo 67 - Arboreo 68 - Arboreo 69 - Arboreo 70 - Arboreo 71 - Arboreo 72 - Arboreo 73 - Arboreo 74 - Arboreo 75 - Arboreo 76 - Arboreo 77 - Arboreo 78 - Arboreo 79 - Arboreo 80 - Arboreo 81 - Arboreo 82 - Arboreo 83 - Arboreo 84 - Arboreo 85 - Arboreo 86 - Arboreo 87 - Arboreo 88 - Arboreo 89 - Arboreo 90 - Arboreo 91 - Arboreo 92 - Arboreo 93 - Arboreo 94 - Arboreo 95 - Arboreo 96 - Arboreo 97 - Arboreo 98 - Arboreo 99 - Arboreo 100 - Arboreo	06 - VEGETAZIONE 01 - Arboreo 02 - Arboreo 03 - Arboreo 04 - Arboreo 05 - Arboreo 06 - Arboreo 07 - Arboreo 08 - Arboreo 09 - Arboreo 10 - Arboreo 11 - Arboreo 12 - Arboreo 13 - Arboreo 14 - Arboreo 15 - Arboreo 16 - Arboreo 17 - Arboreo 18 - Arboreo 19 - Arboreo 20 - Arboreo 21 - Arboreo 22 - Arboreo 23 - Arboreo 24 - Arboreo 25 - Arboreo 26 - Arboreo 27 - Arboreo 28 - Arboreo 29 - Arboreo 30 - Arboreo 31 - Arboreo 32 - Arboreo 33 - Arboreo 34 - Arboreo 35 - Arboreo 36 - Arboreo 37 - Arboreo 38 - Arboreo 39 - Arboreo 40 - Arboreo 41 - Arboreo 42 - Arboreo 43 - Arboreo 44 - Arboreo 45 - Arboreo 46 - Arboreo 47 - Arboreo 48 - Arboreo 49 - Arboreo 50 - Arboreo 51 - Arboreo 52 - Arboreo 53 - Arboreo 54 - Arboreo 55 - Arboreo 56 - Arboreo 57 - Arboreo 58 - Arboreo 59 - Arboreo 60 - Arboreo 61 - Arboreo 62 - Arboreo 63 - Arboreo 64 - Arboreo 65 - Arboreo 66 - Arboreo 67 - Arboreo 68 - Arboreo 69 - Arboreo 70 - Arboreo 71 - Arboreo 72 - Arboreo 73 - Arboreo 74 - Arboreo 75 - Arboreo 76 - Arboreo 77 - Arboreo 78 - Arboreo 79 - Arboreo 80 - Arboreo 81 - Arboreo 82 - Arboreo 83 - Arboreo 84 - Arboreo 85 - Arboreo 86 - Arboreo 87 - Arboreo 88 - Arboreo 89 - Arboreo 90 - Arboreo 91 - Arboreo 92 - Arboreo 93 - Arboreo 94 - Arboreo 95 - Arboreo 96 - Arboreo 97 - Arboreo 98 - Arboreo 99 - Arboreo 100 - Arboreo	07 - VEGETAZIONE 01 - Arboreo 02 - Arboreo 03 - Arboreo 04 - Arboreo 05 - Arboreo 06 - Arboreo 07 - Arboreo 08 - Arboreo 09 - Arboreo 10 - Arboreo 11 - Arboreo 12 - Arboreo 13 - Arboreo 14 - Arboreo 15 - Arboreo 16 - Arboreo 17 - Arboreo 18 - Arboreo 19 - Arboreo 20 - Arboreo 21 - Arboreo 22 - Arboreo 23 - Arboreo 24 - Arboreo 25 - Arboreo 26 - Arboreo 27 - Arboreo 28 - Arboreo 29 - Arboreo 30 - Arboreo 31 - Arboreo 32 - Arboreo 33 - Arboreo 34 - Arboreo 35 - Arboreo 36 - Arboreo 37 - Arboreo 38 - Arboreo 39 - Arboreo 40 - Arboreo 41 - Arboreo 42 - Arboreo 43 - Arboreo 44 - Arboreo 45 - Arboreo 46 - Arboreo 47 - Arboreo 48 - Arboreo 49 - Arboreo 50 - Arboreo 51 - Arboreo 52 - Arboreo 53 - Arboreo 54 - Arboreo 55 - Arboreo 56 - Arboreo 57 - Arboreo 58 - Arboreo 59 - Arboreo 60 - Arboreo 61 - Arboreo 62 - Arboreo 63 - Arboreo 64 - Arboreo 65 - Arboreo 66 - Arboreo 67 - Arboreo 68 - Arboreo 69 - Arboreo 70 - Arboreo 71 - Arboreo 72 - Arboreo 73 - Arboreo 74 - Arboreo 75 - Arboreo 76 - Arboreo 77 - Arboreo 78 - Arboreo 79 - Arboreo 80 - Arboreo 81 - Arboreo 82 - Arboreo 83 - Arboreo 84 - Arboreo 85 - Arboreo 86 - Arboreo 87 - Arboreo 88 - Arboreo 89 - Arboreo 90 - Arboreo 91 - Arboreo 92 - Arboreo 93 - Arboreo 94 - Arboreo 95 - Arboreo 96 - Arboreo 97 - Arboreo 98 - Arboreo 99 - Arboreo 100 - Arboreo
--	--	--	--

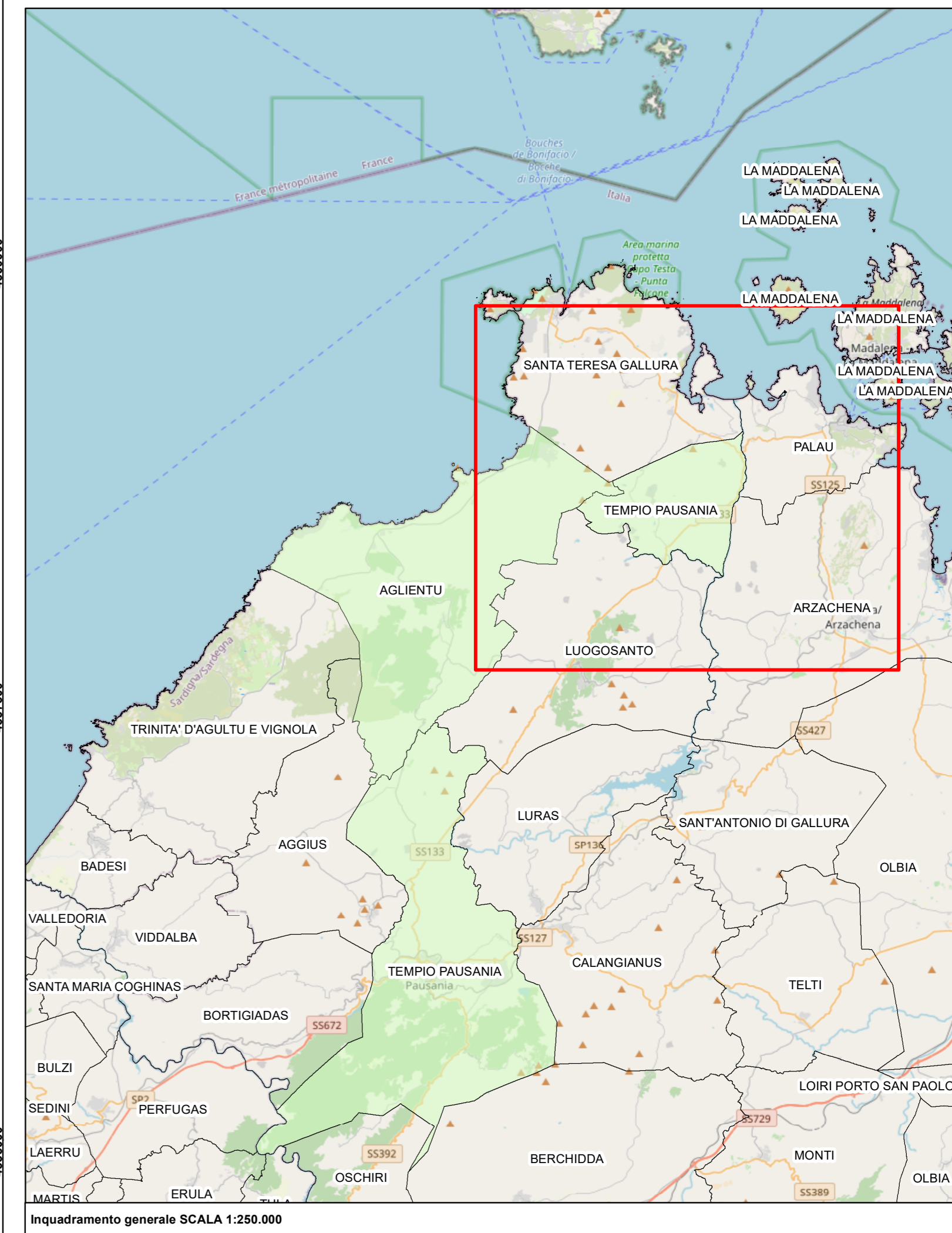
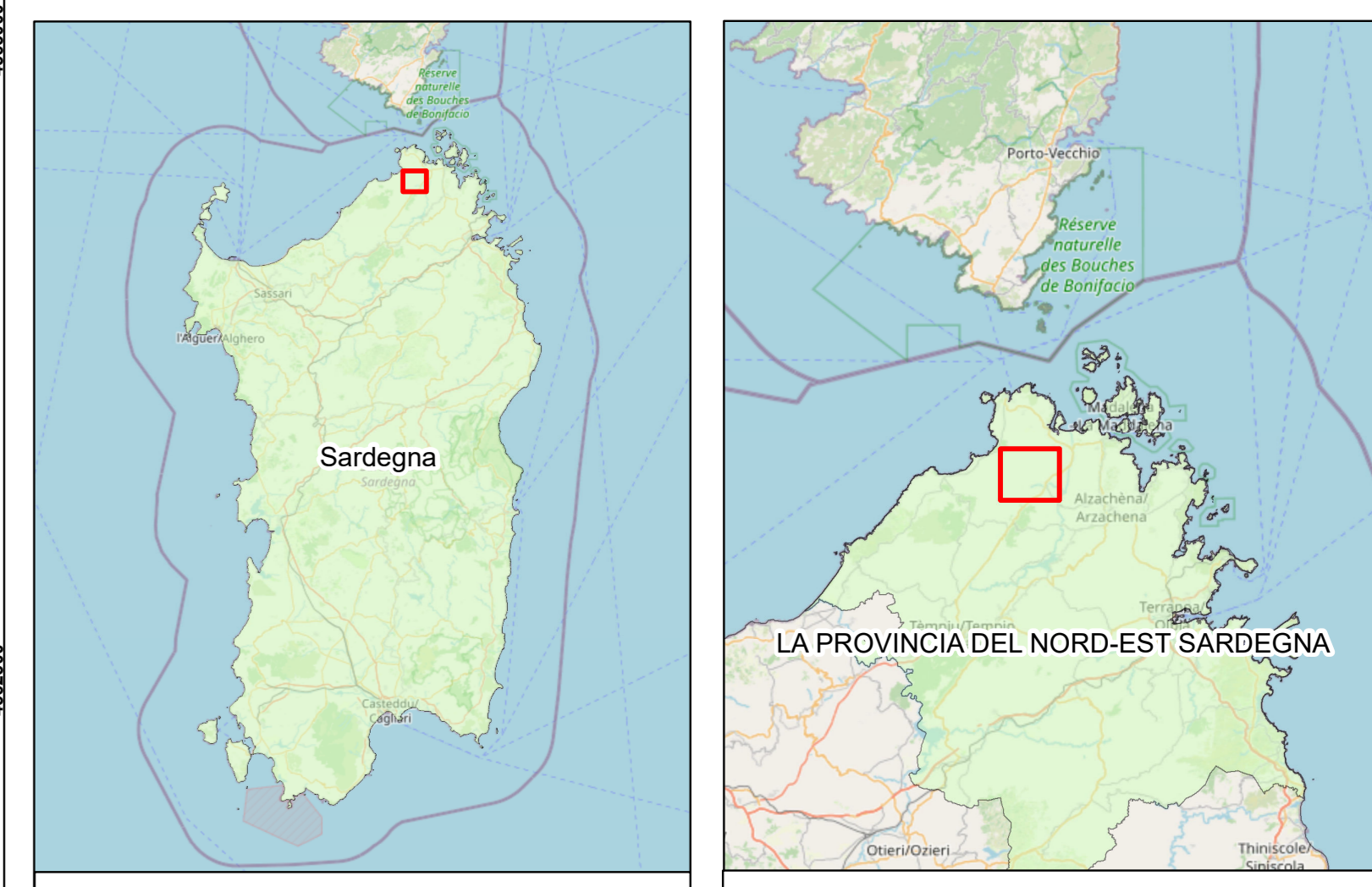

Legenda

- Nuova Stazione Elettrica (SE) della RTN
- ⊕ Autogeneratore
- ⊖ Trasformatore interno MT/AT
- Cabina di raccolta
- Cavo MT di settore
- Cavo generale MT
- Linea di cavi AT

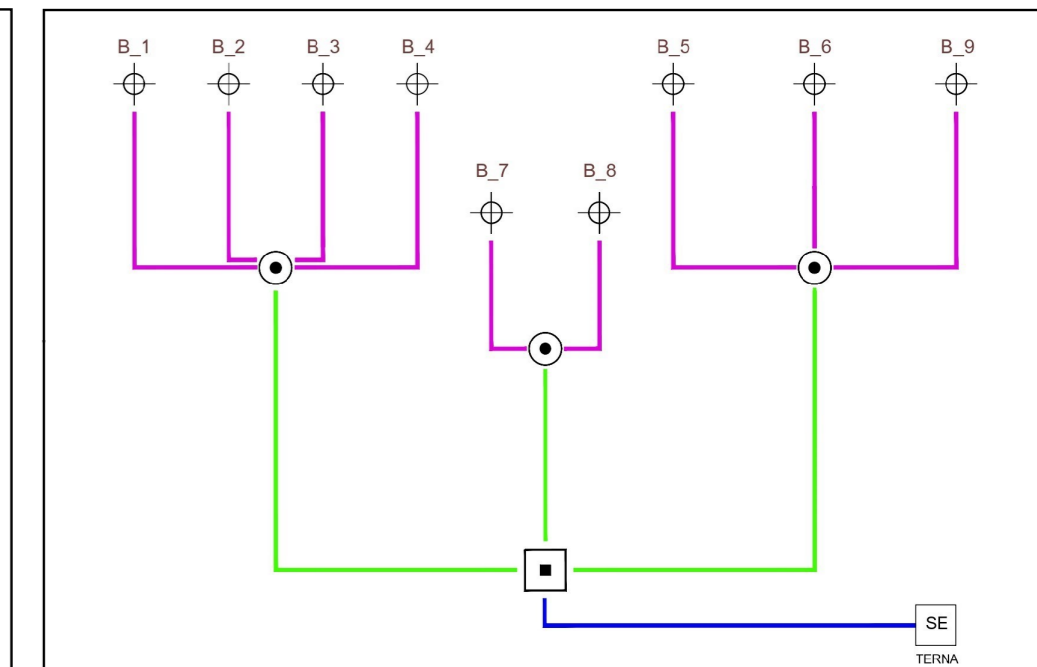

COMUNE DI TEMPPIO PAUSANIA **REGIONE AUTONOMA DELLA SARDEGNA** **COMUNE DI AGLIENTU**

PROGETTO PER LA REALIZZAZIONE E L'ESERCIZIO DI UN IMPIANTO DI PRODUZIONE DI ENERGIA ELETTRICA DA FONTE EOLICA DENOMINATO "PARCO EOLICO BASSACUTENA", DELLA POTENZA DI 61,2 MW. LOCALIZZATO NEL COMUNE DI TEMPPIO PAUSANIA E DELLE SOLE OPERE ED INFRASTRUTTURE CONNESSE PER IL COLLEGAMENTO IN ANTENNA 36 KV CON UNA NUOVA STAZIONE ELETTRICA (SE) DELLA RTN A 150 KV/36KV DA INSERIRE IN ENTRA ESCE ALLA LINEA RTN A 150 KV "AGLIENTU S.TERESA", SITA NEL COMUNE DI AGLIENTU

PROPRONTE
MYT EOLO 1 S.R.L.
 Via Vecchia Ferreria 22
 36100 Vicenza (VI)
 P.IVA 04336470241
 REGISTRO IMPRESE VI-397007

PROGETTISTI
ING. CARLO PERUZZI
 Via Pallone 6
 37121 Verona (VR)
 P.IVA 03555320434
 PEC: carlo.peruzzi@ingpec.it

RENX ITALIA S.R.L.
 Via Vecchia Ferreria 22
 36100 Vicenza (VI)
 P.IVA 04336470241
 PEC: renx-italia@pec.it

ELABORATO
 ARENONIDONEE E002.11
 scala 1:25.000

PIANO ENERGETICO AMBIENTALE DELLA REGIONE SARDEGNA (2015-2030) - Deliberazione Regione Autonoma della Sardegna n° 59/90 del 27/1/2020 - Allegati al D.L. n° 1/15 - AREE NON IDONEE - Art. 136 e 137 - Immobili e aree dichiarati di notevole interesse pubblico. Gruppo 11 - P.AESNCO - Parte II del D.L. n° 42/2004 - Art. 136 e 137 - Immobili e aree dichiarati di notevole interesse pubblico. Sovraposizione con gli interventi di progetto e verifica dell'insussistenza dell'indoneità.