

PROGETTO: NURRI IR" INTEGRALE RICOSTRUZIONE DEL PARCO EOLICO DI NURRI (SU)
INTERVENTO DI REPOWERING CON SOSTITUZIONE DEGLI AEROGENERATORI
ESISTENTI E RELATIVA RIDUZIONE DEL NUMERO DELLE MACCHINE

Elaborato:

Relazione Previsionale sull'Impatto delle Vibrazioni

Codice Elaborato

NIR.REL16

Scala

Formato elaborato

PROPONENTE

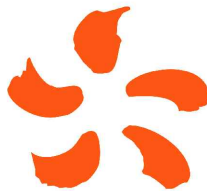

EDISON
EDF GROUP

EDISON RINNOVABILI Spa
Foro Buonaparte, 31
20121 Milano MI

Timbro e firma

Timbro e firma

REDATTORE



Dott. Geol. Cosima Atzori

Studio Tecnico di Geologia Applicata all'Ingegneria e all'Ambiente
Loc. Scala Sa Perda sn, 09028 SESTU (CA)
info@gaiacconsulting.eu

Rev.	Data	Descrizione	Elaborato	Verificato	Approvato
02					
01					
00	08/2023	Emissione per validazione	Cosima Atzori		

INDICE

	Pag.
LISTA DELLE TABELLE	3
LISTA DELLE FIGURE	3
1 PREMESSA	5
2 NORMATIVA DI RIFERIMENTO	6
3 INQUADRAMENTO GEOGRAFICO GENERALE	7
4 CARATTERISTICHE DI PROGETTO DELL'OPERA	10
5 PROPRIETA' MECCANICHE DEI TERRENI	12
5.1 DESCRIZIONE DEL CONTESTO GEOLOGICO DELL'AREA VASTA OGGETTO DI INTERVENTO	12
5.1.1 Unità tettonica di Riu Gruppa	13
6.1.2 Unità tettonica del Gerrei	14
6.1.3 Unità tettonica di Meana Sardo	17
(SVI) Arenarie di San Vito	17
(MSV) Formazione di Monte Santa Vittoria	17
(ORR) Formazione di Orroledu	18
6.1.4 Corteo filoniano.	18
6.1.5 Successione vulcano-sedimentaria Tardo-Paleozoica	18
6.1.6 Successione sedimentaria Mesozoica	19
6.1.7 Successione sedimentaria Terziaria	19
6.2 Successione vulcano-sedimentaria Miocenica	20
6.2 SUCCESSIONE VULCANICA PLIOCENICA	21
6.3 DEPOSITI QUATERNARI DELL'AREA CONTINENTALE	21
6 CAMPAGNA DI INDAGINI DI CARATTERIZZAZIONE GEOTECNICA E SISMICA	25
6.1 M.A.S.W. - TECNICA E PARAMETRI UTILIZZATI	25
6.2 SPECIFICHE DELLE INDAGINI SVOLTE	26
6.3 CARATTERISTICHE DELLA STRUMENTAZIONE IMPIEGATA	27
6.4 INTERPRETAZIONE DEI SEGNALI ACQUISITI	27
6.5 CATEGORIE DI SOTTOSUOLO - D.M. 19.01.2018 (NTC 2018)	27
6.6 UBICAZIONE DELLE INDAGINI ESEGUITE	29
6.7 RISULTATI DELLE INDAGINI DEL SITO M1-R1	30
6.7.1 Masw M1	30
6.8 RISULTATI DELLE INDAGINI DEL SITO M2-R2	32
6.8.1 Masw M2	32
6.9 RISULTATI DELLE INDAGINI DEL SITO M3-R3	34
6.9.1 Masw M3	34
6.10 RISULTATI DELLE INDAGINI DEL SITO M4-R4	36
6.10.1 Masw M4	36
6.11 MODELLAZIONE GEOLOGICA E GEOTECNICA DI SITO	38
6.12 MODELLO GEOLOGICO	38
6.13 TABELLA DI SINTESI DELLE PROPRIETÀ DI SINTESI DEI TERRENI DI INTERESSE	39
7 PROPAGAZIONE DELLE VIBRAZIONI NEL TERRENO	40
7.1 MODELLO DI PROPAGAZIONE DELL'ONDA NEL TERRENO	42
7.2 VALUTAZIONE DELLA PROPAGAZIONE DELLE VIBRAZIONI	42
8 SORGENTI DI VIBRAZIONE	43

**"NURRI IR" PARCO EOLICO DI NURRI (SU) INTERVENTO DI REPOWERING
CON SOSTITUZIONE DEGLI AEROGENERATORI ESISTENTI E RELATIVA
RIDUZIONE DEL NUMERO DELLE MACCHINE**

Relazione Previsionale sull'impatto dovuto alle vibrazioni

8.1	ANALISI DELLA FASE DI CANTIERE PER LA COSTRUZIONE DELLE OPERE IN PROGETTO	43
8.2	POTENZIALE INCREMENTO DEI FLUSSI DI TRAFFICO INDOTTO DAL CANTIERE SULLA VIABILITÀ LOCALE	43
8.3	MODELLO PER IL CALCOLO DELL'IMPATTO DOVUTO ALLE VIBRAZIONI IN FASE DI CANTIERE	43
8.4	SCENARI DI RIFERIMENTO DI CANTIERE	44
8.5	SCENARI DI RIFERIMENTO DI ESERCIZIO	46
8.6	LIMITI DI RIFERIMENTO	47
8.7	RECETTORI	49
9	SPETTRI DI EMISSIONE DELLE MACCHINE OPERATRICI	50
9.1	PROPAGAZIONE DELLE VIBRAZIONI DI UN RULLO VIBRANTE	50
9.2	PROPAGAZIONE DELLE VIBRAZIONI DI UNA PALA CINGOLATA	51
9.3	PROPAGAZIONE DELLE VIBRAZIONI DI UN AUTOCARRO	52
9.4	PROPAGAZIONE DELLE VIBRAZIONI DI UN ESCAVATORE CINGOLATO	53
9.5	PROPAGAZIONE DELLE VIBRAZIONI DI UN MARTELLO IDRAULICO	54
10	MODALITÀ DI GESTIONE DEL DISTURBO DOVUTO ALLE VIBRAZIONI	55
10.1	CRITERI DI AZIONE E MISURE DI MITIGAZIONE	55
11	CONCLUSIONI	57

LISTA DELLE TABELLE

Tabella 1 Ubicazione degli stendimenti	25
Tabella 2 Parametri di deformazione dinamici e statici dei terreni determinati tramite misure sismiche	31
Tabella 3 Parametri di deformazione dinamici e statici dei terreni determinati tramite misure sismiche	33
Tabella 4 Parametri di deformazione dinamici e statici dei terreni determinati tramite misure sismiche	35
Tabella 5 Parametri di deformazione dinamici e statici dei terreni determinati tramite misure sismiche	37
Tabella 6 Valutazione distanza di sicurezza per le vibrazioni	45

LISTA DELLE FIGURE

Figura 1 Localizzazione del progetto	7
Figura 2 Inquadramento topografico su C.T.R. RAS scala 1:10000, quadro d'unione	8
Figura 3 Paesaggio caratteristico dell'area di studio	9
Figura 4 Schema tettonico-strutturale della Sardegna	12
Figura 5 UNITA' TETTONICA DI RIU GRUPPA – Formazione di Pala Manna	14
Figura 6 Schema Tettonico dell'area di studio (tratto da Funedda et al., 2013. Note Illustrative Foglio CARG Mandas)	15
Figura 7 UNITA' TETTONICA DEL GERREI – Scisti a Graptoliti – (SGA)	17
Figura 8 Formazione del Monte Santa Vittoria (MSV)	18
Figura 9 Formazione di Ussana	20
Figura 10 Depositi di versante, ciottoli in Muschelkalk (sx) e in SGA e PMN (dx)	22
Figura 11 Carta Geologica del sito (settore Nord)	23
Figura 12 Legenda della Carta Geologica	24
Figura 13 Geometria di acquisizione - MASW con 24 geofoni, interdistanza di 3,0 m, lunghezza complessiva 69,0 26	26
Figura 14 - Curva di ponderazione asse generico	40
Figura 15 - Tipologia di onde: a) e b) onde di volume, c) e d) onde di superficie	41
Figura 16 - rapporto tra le velocità di propagazione V_p e V_r	41
Figura 17 Distanze di sicurezza per le vibrazioni nei vari scenari	45
Figura 18 Valori limite delle accelerazioni complessive ponderate in frequenza	47
Figura 19 Sistema cartesiano di riferimento per persona sdraiata, in piedi o seduta	47
Figura 20 Curva di ponderazione per un asse generico - UNI 9614	48
Figura 21 Valori Limite di riferimento per vibrazioni di breve durata e permanenti (9916/2014)	49
Figura 22 Spettro di emissione della sorgente di un rullo vibrante a 10m dall'asse di cantiere	50
Figura 23 Modifica dello spettro dell'accelerazione ponderata in funzione della distanza e della frequenza e curva di propagazione delle vibrazioni	50
Figura 24 Spettro di emissione della sorgente di una pala cingolata a 10m dall'asse di cantiere	51
Figura 25 Modifica dello spettro dell'accelerazione ponderata in funzione della distanza e della frequenza e curva di propagazione delle vibrazioni	51
Figura 26 Spettro di emissione della sorgente di un autocarro 10m dall'asse di cantiere	52
Figura 27 Modifica dello spettro dell'accelerazione ponderata in funzione della distanza e della frequenza e curva di propagazione delle vibrazioni	52
Figura 28 Spettro di emissione della sorgente di un escavatore cingolato 5m dall'asse di cantiere	53
Figura 29 Modifica dello spettro dell'accelerazione ponderata in funzione della distanza e della frequenza e curva di propagazione delle vibrazioni	53
Figura 30 Spettro di emissione della sorgente di un martello idraulico 5m dall'asse di cantiere	54
Figura 31 Modifica dello spettro dell'accelerazione ponderata in funzione della distanza e della frequenza e curva di propagazione delle vibrazioni	54

**"NURRI IR" PARCO EOLICO DI NURRI (SU) INTERVENTO DI REPOWERING
CON SOSTITUZIONE DEGLI AEROGENERATORIESISTENTI E RELATIVA
RIDUZIONE DEL NUMERO DELLE MACCHINE**

Relazione Previsionale sull'impatto dovuto alle vibrazioni

1 PREMESSA

La presente relazione è parte integrante del procedimento di Valutazione d'Impatto Ambientale ai sensi del Decreto Legislativo numero 152 del 2006, e di Autorizzazione Unica Regionale ai sensi dell'articolo 12 del Decreto Legislativo numero 387 del 2003 e del D. G. R. 3/15 del 23 Gennaio 2018.

La caratterizzazione della qualità dell'ambiente in relazione agli effetti delle vibrazioni deve consentire di individuare e stimare le modifiche e/o le interferenze introdotte dall'intervento proposto e valutarne la compatibilità con gli standard esistenti, in riferimento alla verifica sia del disturbo da esse potenzialmente generate sull'uomo, sia di un eventuale potenziale danno agli edifici, per la salvaguardia del patrimonio architettonico/archeologico.

Il presente documento tecnico riporta la valutazione previsionale dei livelli di vibrazione previste, durante le fasi di cantiere, sui ricettori sensibili più vicini alle aree di installazione degli aerogeneratori del Parco Eolico e alla viabilità interessata, nell'ambito della redazione del Progetto Definitivo del Parco Eolico denominato "**GUZZINI**" dislocato nel **territorio comunale di Nurri** - Provincia del Sud Sardegna (SU) e sulla viabilità laddove sono previste lavorazioni (es. posa del cavidotto o realizzazione ex-novo/adeguamento stradale).

La stima dei livelli di vibrazione attesi presso i ricettori sensibili identificati secondo quanto indicato nella normativa vigente all'area di progetto ed il loro confronto con i limiti vibrazionali sono stati eseguiti secondo le prescrizioni, le indicazioni e le modalità contenute nelle normative tecniche vigenti.

La vibrazione prodotta da macchine e strumenti di cantiere, nel seguito definite **sorgenti**, si propaga attraverso il **substrato geologico** che su di essa agisce operando un filtraggio in funzione della natura geolitologica dei terreni e si attenua con l'aumentare della **distanza dai recettori**.

La vibrazione, quindi, arriva ad interagire con le fondazioni delle strutture edificate e tale interazione dipende dal tipo di fondazione, dal tipo di costruzione e dal suo stato di conservazione.

2 NORMATIVA DI RIFERIMENTO

In Italia non esiste ancora una normativa specifica di settore, pertanto, la presente è redatta facendo riferimento a normativa UNI ed ISO con particolare riferimento a:

1. **UNI 9614/2017** "Misura delle vibrazioni negli edifici e criteri di valutazione del disturbo";
2. **UNI 9916/2014** "Criteri di misura e valutazione degli effetti delle vibrazioni negli edifici";
3. **ISO 2631-2:2003** Mechanical vibration and shock -- Evaluation of human exposure to whole-body vibration -
- Part 2: Vibration in buildings (1 Hz to 80 Hz)

**"NURRI IR" PARCO EOLICO DI NURRI (SU) INTERVENTO DI REPOWERING
CON SOSTITUZIONE DEGLI AEROGENERATORI ESISTENTI E RELATIVA
RIDUZIONE DEL NUMERO DELLE MACCHINE**

Relazione Previsionale sull'impatto dovuto alle vibrazioni

3 INQUADRAMENTO GEOGRAFICO GENERALE

Nurri è un comune della provincia del Sud Sardegna situato nella Sardegna centro-meridionale, e confina con il comune di Esterzili, Isili, Mandas, Orroli, Sadali, Serri, Siurgus Donigala e Villanova Tulo. L'area che interessa le opere in progetto è situata nel territorio a nord-ovest dell'abitato di Nurri.

Il territorio comunale di Nurri fu abitato già in epoca prenuragica, nuragica, punica e romana, per la presenza nel territorio di numerose Domus de Janas e di diversi nuraghi. Accanto al paese si trovava la città punico-romana di Biora, distrutta dai Goti, di cui rimangono alcuni resti, come alcuni ruderi, mosaici e tombe. Il paese attuale fu fondato probabilmente dai profughi di Biora intorno al 550 d.C.

Nel Medioevo il paese appartenne al Giudicato di Cagliari e fece parte della curatoria di Siurgus. Alla caduta del giudicato (1258) passò sotto il dominio pisano e dal 1324 sotto quello aragonese. Gli aragonesi nel 1604 incorporarono il paese nel ducato di Mandas, feudo dei Maza. In epoca sabauda la signoria passò ai Tellez-Giron d'Alcantara, ai quali fu riscattato nel 1839 con la soppressione del sistema feudale.

Ai sensi della Legge Regionale n. 9 del 12 luglio 2001, che ha previsto l'istituzione delle nuove province sarde, il comune di Nurri, che era in provincia di Nuoro, avrebbe dovuto essere aggregato alla neonata provincia del Medio Campidano; con successiva Legge Regionale n. 10 del 13 ottobre 2003 si stabilì invece che passasse a quella di Cagliari, di cui fece parte fino alla successiva riforma del 2016.



Figura 1 Localizzazione del progetto

L'inquadramento cartografico di riferimento è il seguente:

1. Cartografia ufficiale dell'Istituto Geografico Militare I.G.M scala 1:25 000. Serie 25 -Fogli: **540 sez. I** "Nurri".
2. Carta Tecnica Regionale scala 1:10 000 - Fogli: **540070 "Nurri"**.

**"NURRI IR" PARCO EOLICO DI NURRI (SU) INTERVENTO DI REPOWERING
CON SOSTITUZIONE DEGLI AEROGENERATORIESISTENTI E RELATIVA
RIDUZIONE DEL NUMERO DELLE MACCHINE**

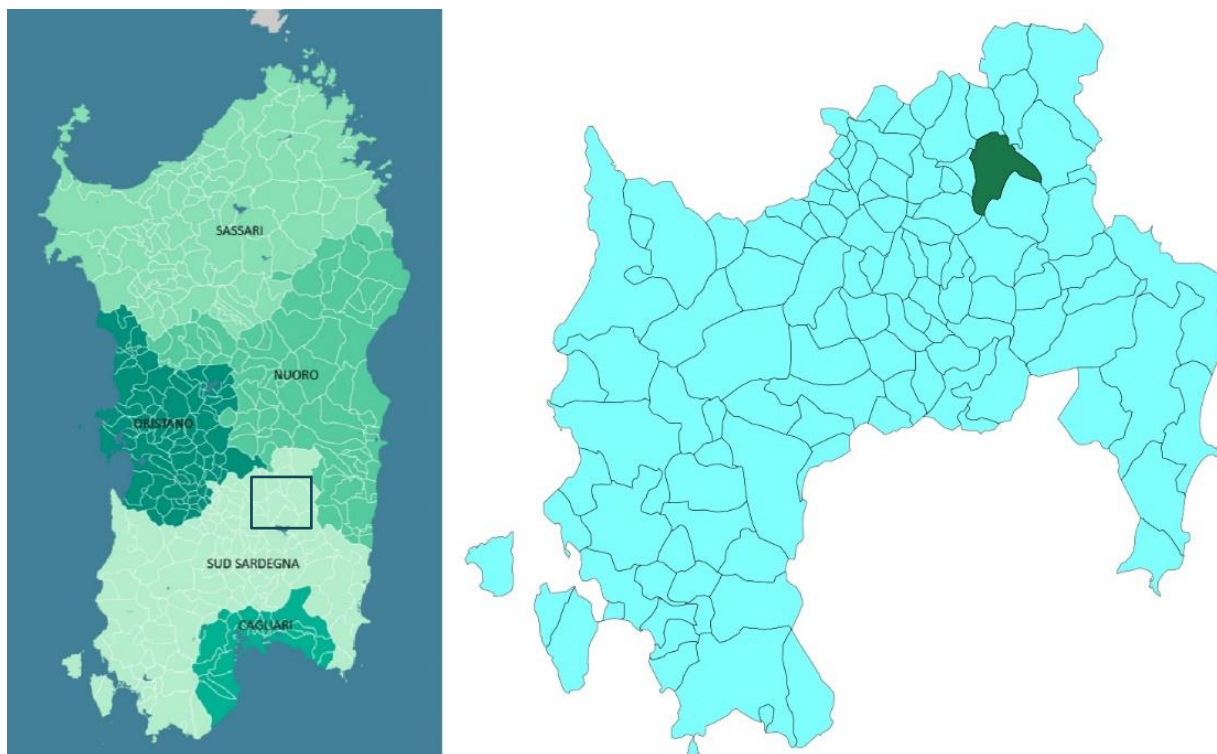
Relazione Previsionale sull'impatto dovuto alle vibrazioni



Figura 2 Inquadramento topografico su C.T.R. RAS scala 1:10000, quadro d'Unione

**"NURRI IR" PARCO EOLICO DI NURRI (SU) INTERVENTO DI REPOWERING
CON SOSTITUZIONE DEGLI AEROGENERATORI ESISTENTI E RELATIVA
RIDUZIONE DEL NUMERO DELLE MACCHINE**

Relazione Previsionale sull'impatto dovuto alle vibrazioni

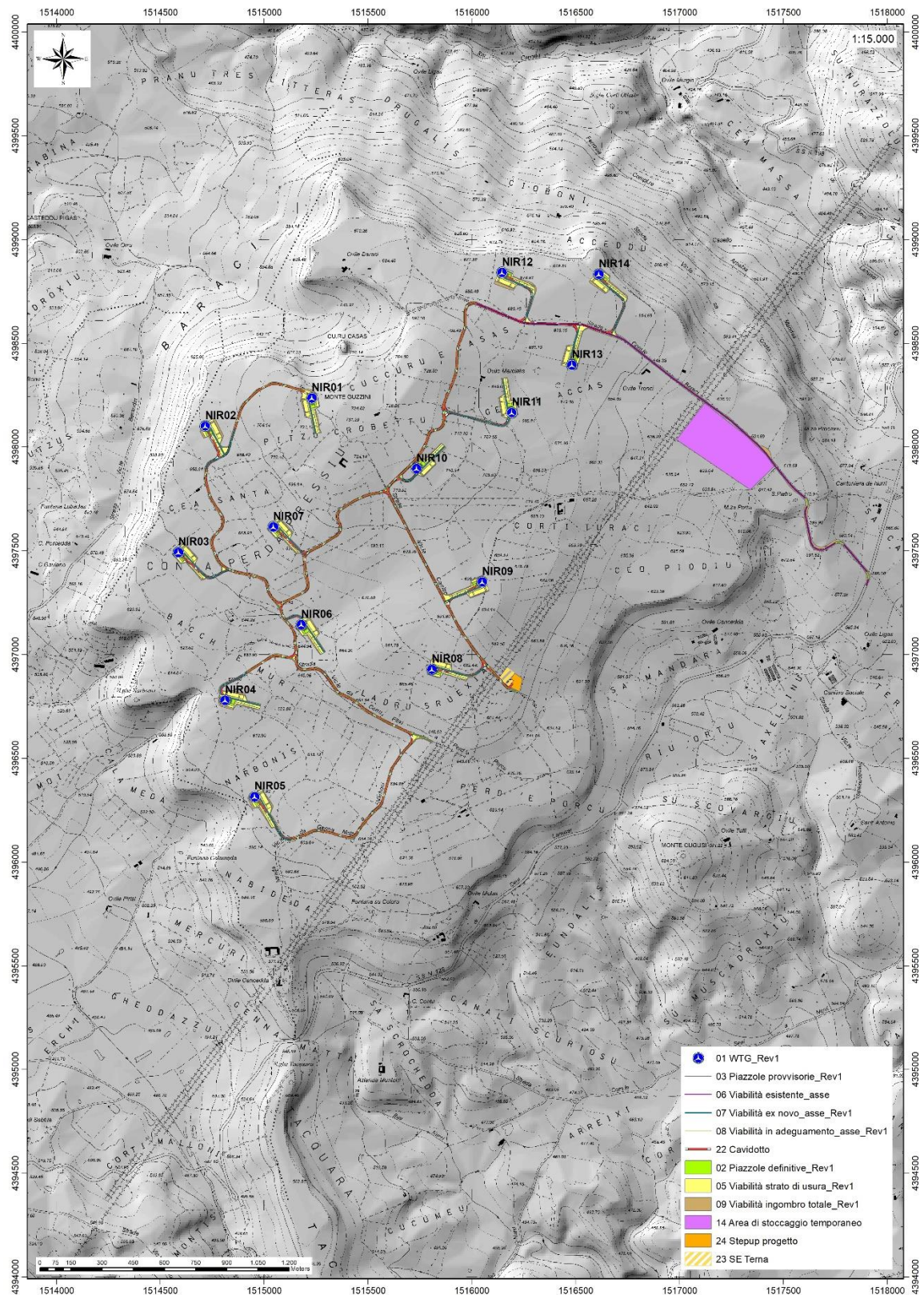

Figura 3 Paesaggio caratteristico dell'area di studio

4 CARATTERISTICHE DI PROGETTO DELL'OPERA

Il nuovo parco eolico, denominato "GUZZINI", sarà composto da 14 aerogeneratori di ultima generazione ad asse orizzontale di potenza pari a 6,6 MW ciascuno, per una potenza di picco di 92,4 MW ed una potenza in immissione di 90,0 MW, nel rispetto della domanda di connessione e così come riportato nella STMG n°202101471 rilasciata da TERNA in data 22.12.2022. Tale riduzione di potenza si potrà con i sistemi di controllo elettronico in dotazione agli aerogeneratori. Il nuovo parco, che si estenderà su un'area di circa 600 ha, si comporrà di quattordici aerogeneratori, denominati in ordine crescente da NIR01 a NIR14 (N.I.R. Nurri Integrata Ricostruzione), tutti ricadenti su terreni di privati.

L'impianto sarà del tipo grid-connected e l'energia elettrica prodotta sarà riversata completamente in rete, salvo gli autoconsumi di centrale.

La produzione di energia elettrica sarà garantita dai 14 aerogeneratori che saranno montati su torri tubolari di acciaio che avranno il mozzo del rotore a un'altezza da terra di 125 metri dal piano campagna, diametro delle pale di 150 metri e l'altezza massima dal suolo di ogni macchina (compresa la massima estensione da terra della terna di pale) sarà pertanto di 200 metri con un'area spazzata di 17'671 m².

Per l'alimentazione dei servizi ausiliari (Illuminazione, Videocontrollo, Monitoraggio impianto) del parco eolico, sarà richiesta al Distributore una fornitura dedicata in bassa tensione da 50 kW.

Gli aerogeneratori previsti sono macchine con potenza nominale pari a 6,6 MW, orientati sopravento, con controllo attivo del pitch delle pale e dello yaw della navicella.

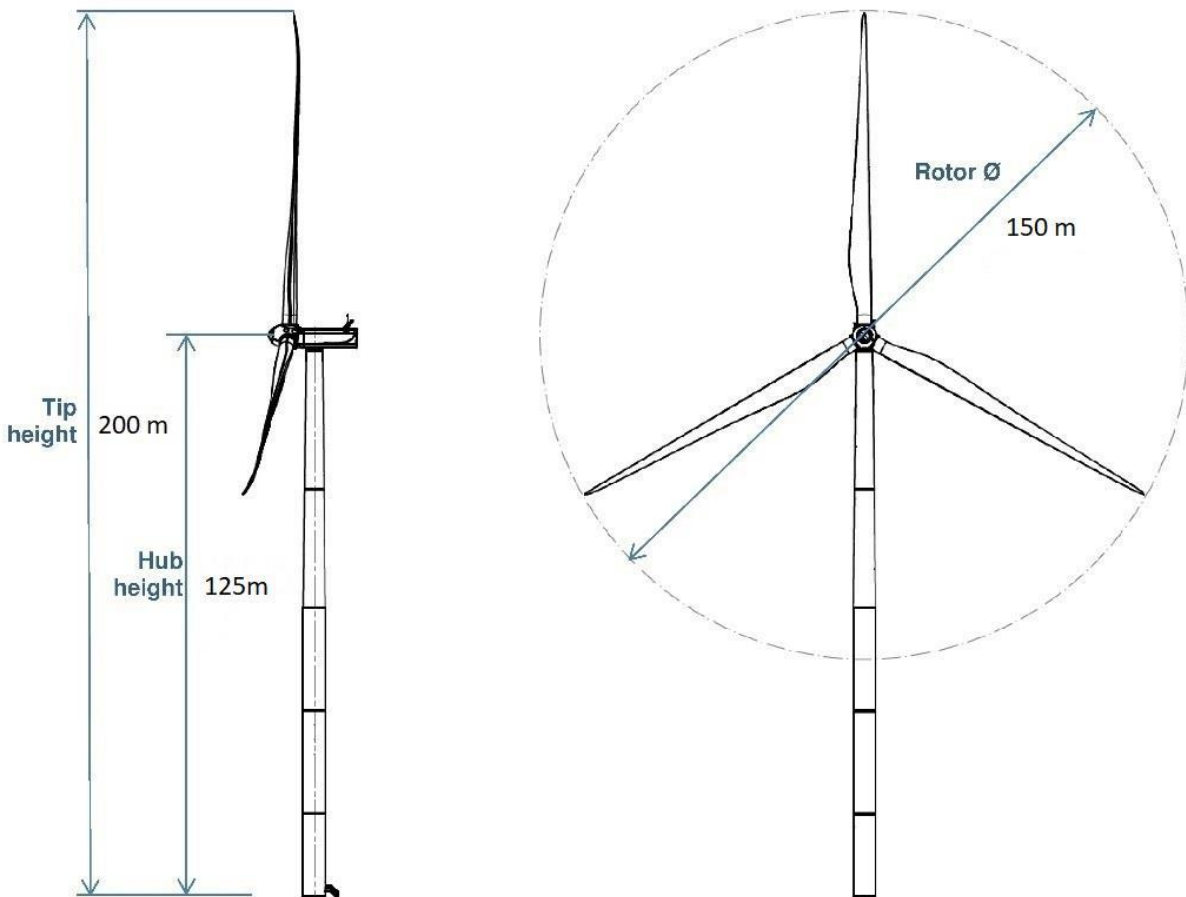

Il rotore (rotor) del generatore è composto da tre pale ognuna di lunghezza pari a 73,65 metri. Nel complesso, il gruppo rotante ha un diametro di 150 metri, e spazza un'area pari a 17'671 metri quadrati. Il mozzo del generatore sarà collocato ad un'altezza di 125 metri (hub height), mentre l'altezza massima raggiunta da ogni generatore (tip height), inclusa l'altezza massima da terra delle pale, sarà di 200 metri.

**"NURRI IR" PARCO EOLICO DI NURRI (SU) INTERVENTO DI REPOWERING
CON SOSTITUZIONE DEGLI AEROGENERATORIESISTENTI E RELATIVA
RIDUZIONE DEL NUMERO DELLE MACCHINE**

Relazione Previsionale sull'impatto dovuto alle vibrazioni

Ognuna delle tre pale è controllata da un gruppo di motoriduttori che ne regolano il pitch generando l'effetto di portanza necessario a ottimizzare la coppia rotante generata dal flusso del vento o, in caso di fermo macchina, a garantire assieme al freno lo stazionamento del rotore per manutenzione o non disponibilità della rete.

La navicella su cui è montato il gruppo rotore comprensivo delle pale, sarà montata sulla torre con una ralla di brandeggio (yaw), anch'essa controllata da un gruppo di motoriduttori che orienteranno il generatore sopravento rispetto al vento, massimizzando la captazione del flusso d'aria da parte della superficie del rotore. Sulla navicella sarà inoltre installato un gruppo di sensori che, collegati al sistema di controllo, governerà orientamento della navicella, inclinazione delle pale, freno dell'albero motore e ogni altra attività del generatore.

La viabilità interna del parco eolico sarà caratterizzata dalla larghezza minima della carreggiata di 5,0 m oltre 0,50 m per parte di cunetta in terra e dovrà essere caratterizzata da una portanza minima di 2 kg/cm² e sopportare un carico per asse del camion pari a 12 t.

Nella figura seguente è riportata una sezione stradale tipo a mezza costa:

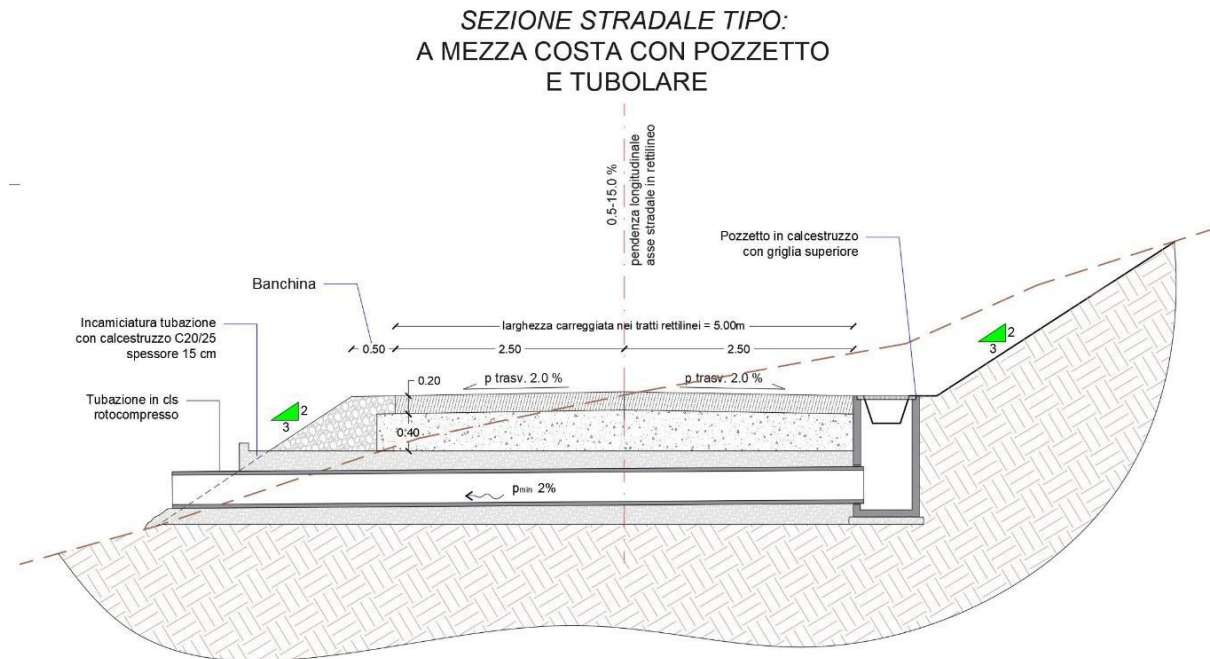

Si rimanda agli elaborati specialistici di progetto per ogni ulteriore dettaglio.

5 PROPRIETA' MECCANICHE DEI TERRENI

5.1 DESCRIZIONE DEL CONTESTO GEOLOGICO DELL'AREA VASTA OGGETTO DI INTERVENTO

A partire dal Paleozoico si sono susseguiti una serie di eventi geologici sviluppatasi nell'arco di circa mezzo miliardo di anni, che hanno reso la Sardegna una delle regioni geografiche più antiche del Mediterraneo centrale e, morfologicamente e cronologicamente eterogenea. L'isola riflette una storia geologica molto articolata, che testimonia, in maniera più o meno completa, alcuni dei grandi eventi geodinamici degli ultimi 400 milioni di anni.

L'orogenesi Caledoniana, la più antica, le cui tracce si rinvergono principalmente nel nord della Gran Bretagna e nella Scandinavia occidentale, fu causata dalla progressiva chiusura dell'oceano Giapeto, a seguito della collisione dei continenti Laurentia, Baltica e Avalonia, dando così origine al super continente Laurussia.

La successiva fase dell'orogenesi Ercinica (o Varisica) ha avuto corso a partire dal Carbonifero, circa 350 Ma fa e si è protratta fino al Permiano determinando un'estesa catena montuosa ubicata tra il Nord America e l'Europa.

Quest'orogenesi ha prodotto in Sardegna tre zone metamorfiche principali. Procedendo dal nucleo orogenetico verso l'avanzfossa si trovano le zone dette: Assiale (Sardegna NE) – a Falde interne (Sardegna centrale) - a Falde esterne (Sardegna SW).

Successivamente, tra il Carbonifero Sup. e il Permiano Inf., il basamento paleozoico è stato oggetto di intenso magmatismo. Intrusioni di differente composizione, danno luogo a un batolite granitico composito a carattere calcoalcalino, la cui ossatura fondamentale affiora in continuità nella Sardegna Settentrionale e nella Corsica Occidentale.

Si tratta di plutoni messi in posto durante le fasi estensionali di collasso gravitativo della catena ercinica, e che caratterizzano l'area di studio.

L'area di studio ricade nella zona a Falde Esterne del basamento varisico sardo; principalmente è costituita dalle metamorfiti di basso grado, appartenenti all'Unità Tettonica del Gerrei, dalle metamorfiti dell'Unità tettonica di Meana Sardo e da quelle dell'unità di Riu Gruppa, dalle coperture sedimentarie eoceniche, **dalle rocce della successione vulcano-sedimentaria Miocenica, e dai depositi quaternari.**

Le Unità Tettoniche affioranti sono costituite da originarie successioni sedimentarie e vulcaniche di età compresa tra il Cambriano e il Carbonifero inferiore.

L'impilamento tettonico delle Falde esterne, nell'area di studio, vede alla base L'Unità tettonica di Riu Gruppa, su cui sovrascorre l'Unità del Gerrei a sua volta sovrascorsa dall'Unità di Meana Sardo. Queste tre unità tettoniche sono caratterizzate da significative differenze nella successione stratigrafica, soprattutto nella successione vulcanica dell'Ordoviciano medio.

L'Unità tettonica del Gerrei è divisa in due sottounità: la Sottounità di Arcu de su Bentu e la Sottounità di M. Lora.

Le due sottounità si caratterizzano per la presenza dei Porfiroidi nella sottounità di Arcu de su Bentu e delle Vulcaniti di Monte Santa Vittoria in quella di Monte Lora.

Le unità tettoniche sono interessate da una serie di fasi plicative compressive, tardo compressive e distensive che generano sistemi di pieghe e una foliazione pervasiva di piano assiale. Tra le strutture plicative maggiori che interessano il settore di studio vi è l'Antiforme del Flumendosa al cui nucleo affiora l'unità tettonica di Riu Gruppa.

Il basamento varisico è stato interessato da più fasi di emersione a partire dal Permiano; nel Cretaceo si ha nuovamente emersione, che sembra aver interessato tutta l'isola, che ha generato una lacuna che comprende quasi tutto il Paleocene, ricoperta dai depositi trasgressivi dell'Eocene inferiore e del Miocene, **dai prodotti**



Figura 4 Schema tettonico-strutturale della Sardegna

dell'attività vulcanica Pliocenica, e dalle coperture dei depositi quaternari costituiti da depositi di versante coltri eluvio colluviali e depositi alluvionali.

5.1.1 Unità tettonica di Riu Gruppa

È l'unità tettonica più profonda dell'area vasta, che affiora tra Mandas e Orroli. La successione litostratigrafica è caratterizzata da metamorfismo lievemente maggiore rispetto alle unità sovrastanti. Le attribuzioni cronostatigrafiche sono unicamente basate sulle analogie litologiche con le formazioni delle altre unità. Con questo criterio è comunque possibile ricostruire una successione che dal Cambriano arriva al Carbonifero inferiore. Le successioni presenti sono descritte in ordine cronostatigrafico (dalla formazione più antica verso la più giovane).

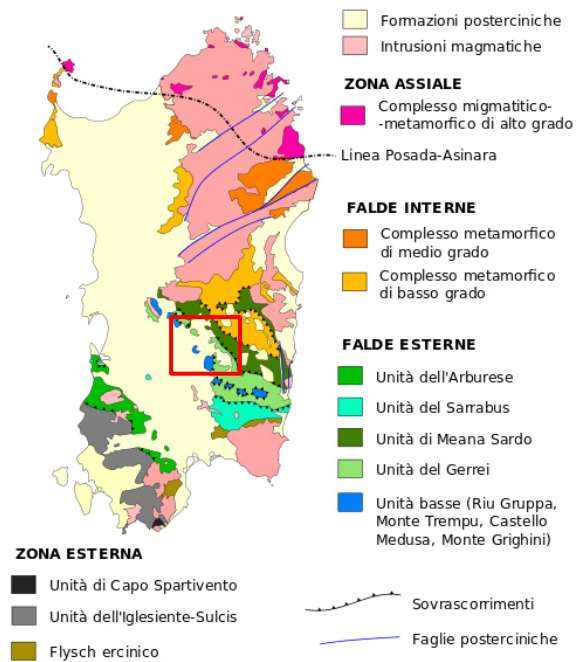
(MGM) Metarcese di Genna Mesa: si tratta di metarcese, metagrovacche arcose grigio chiare e grigio-verdastre in strati da medi a molto spessi. Si tratta di sedimenti ben selezionati, a granulometria da fine a grossa, con elementi di quarzo, feldspatici detritici e rari litici in matrice quarzoso-sericitica. Localmente le metarcese passano a metaquarzoareniti a grana fine, con intercalazioni da centimetriche a decimetriche di metapeliti scure, e rare intercalazioni di metaconglomerati minuti a elementi di quarziti, e talora sono presenti rocce silicizzate. Stratigraficamente, poggiano sulla formazione di Monte Santa Vittoria mentre il passaggio verso la soprastante formazione degli Scisti a graptoliti avviene per comparsa di metasiltiti fini e metapeliti. Lo spessore è difficilmente valutabile per via dell'intensa deformazione, ma presumibilmente è compreso tra 0 e 80 metri, anche se tale valutazione è relativa allo spessore apparente. L'età Ordoviciano superiore è attribuita per analogia con le altre unità tettoniche in quanto non sono stati rinvenuti fossili.

(SGA) Scisti a graptoliti: sono costituiti da una sequenza di filladi quarzifere e filladi scure o nere, raramente verdastre, cui localmente sono intercalati livelli di diaspri neri ("liditi") in strati medi o molto sottili. Alle filladi sono associati livelli di metacalcari grigi completamente ricristallizzati spesso con aspetto nodulare (**SGAa**). Le facies più carboniose sono frequenti in prossimità del contatto con i livelli carbonatici o con la soprastante formazione dei marmi di Asuni. Lo spessore non è valutabile a causa dell'intensa deformazione, ma apparentemente è almeno di 200 m. Il contatto superiore è netto sia con i marmi di Asuni, per la comparsa di livelli carbonatici, che con la Formazione di Pala Manna, per comparsa di metasedimenti clastici grossolani. L'età è ascrivibile al Siluriano – Devoniano Medio per analogia con le corrispondenti litologie affioranti nelle unità tettoniche più superficiali.

Marmi di Asuni (ASU): si tratta di alternanze di marmi in banchi molto spessi, di colore variabile tra il grigio e il bianco, spesso venati con sottili livelli di filladi scure. Presentano aspetto fortemente scistoso, e sono costituiti da un'intercalazione irregolare di livelli di marmi dolomitici e metadolomie grigie. Lo spessore varia tra 0 e 100 m, e superiormente passano per contatto stratigrafico a metaquarzoareniti grigie a grana medio-grossolana, e localmente sono in contatto con metaconglomerati a clasti di diaspri neri ("liditi") appartenenti alla formazione di Pala Manna. L'età è riferita al Devoniano medio – Carbonifero inferiore per via della sua posizione stratigrafica e per analogia con livelli affioranti in altre unità tettoniche (Calcari di Villasalto), in quanto gli unici fossili rinvenuti sono rari articoli di crinoide molto deformati.

Formazione di Pala Manna (PMN): si tratta di metaquarzoareniti grigio-scure a grana medio-grossa, con sottili livelli filladici. Sono associate a metagrovacche e metarenarie litiche, metasiltiti grigio-scure con sottili lamine filladiche nere e metapeliti scure omogenee, con intercalazioni centimetriche di metareniti grigio-verdi a grana fine. A queste litologie sono intercalate lenti di metaconglomerati poligenici, in matrice pelitico-arenacea, costituiti da clasti da millimetrici a centimetrici di quarzo, originarie quarzoareniti (**PMNb**) spesso scure, peliti e diaspri neri ("liditi"). Localmente i metaconglomerati sono costituiti esclusivamente da clasti di diaspri neri (**PMNa**) con uno spessore di alcune decine di metri. Il limite superiore è sempre tettonico, quando è in contatto con le altre unità tettoniche, altrimenti è interrotto da una discordanza basale. Lo spessore non è valutabile in quanto non affiora la base della formazione interessata da sovrascorrimenti. La successione è attribuita al Carbonifero inferiore in base alle analogie litologiche e per la posizione stratigrafica rispetto alle altre formazioni.



Figura 5 UNITA' TETTONICA DI RIU GRUPPA – Formazione di Pala Manna

6.1.2 UNITÀ TETTONICA DEL GERREI

Questa unità tettonica è divisa in due sottounità: la Sottounità di M. Lora e la Sottounità di Arcu de su Bentu, geometricamente inferiore alla precedente. Le modeste differenze tra le successioni di queste due sottounità riguardano i sedimenti dell'Ordoviciano superiore e il complesso vulcano-sedimentario dell'Ordoviciano medio, che risulta costituito da metaepiclastiti, metandesiti e porfiroidi nella sottounità di Monte Lora, e da porfiroidi in quella di Arcu de su Bentu. Le successioni presenti sono descritte in ordine cronostratigrafico (dalla formazione più antica verso la più giovane).

(SVI) Arenarie di San Vito: questa formazione, che affiora a S e a O dell'abitato di Orroli, è costituita da metaquarzoareniti e, più raramente, metarenarie feldspatiche, di color grigio chiaro, grigio-verdastro o nocciola chiaro. Si tratta di rocce a granulometria fine, ben selezionate, in strati molto sottili o medi, raramente metrici, ricche in miche detritiche e matrice cloritico-sericitica, e una componente litica rappresentata da frammenti di metamorfiti. Le metarenarie formano regolari alternanze, da centimetriche a metriche, con metasiltiti e metapeliti grigio-verdastre e raramente metapeliti scure. Localmente affiorano metaquarzoareniti grigio-chiare, massive, in bancate di alcuni metri di spessore. Lo spessore delle Arenarie di San Vito nell'Unità tettonica del Gerrei è difficilmente valutabile a causa delle intense strutture plicative isoclinali e del contatto di base sempre tettonico. A causa dell'intensa deformazione, le strutture riconoscibili sono costituite quasi sempre dalla foliazione. L'età della formazione è riferita al Cambriano medio- Ordoviciano inferiore sulla base di associazioni ad acritarchi riconosciuti in altre aree.

**"NURRI IR" PARCO EOLICO DI NURRI (SU) INTERVENTO DI REPOWERING
CON SOSTITUZIONE DEGLI AEROGENERATORIESISTENTI E RELATIVA
RIDUZIONE DEL NUMERO DELLE MACCHINE**

Relazione Previsionale sull'impatto dovuto alle vibrazioni



Figura 6 Schema Tettonico dell'area di studio (tratto da Funedda et al., 2013. Note Illustrative Foglio CARG Mandas)

(MSV) Formazione di Monte Santa Vittoria: affiora nella zona centro-occidentale dell'area vasta ed è costituita da metavulcaniti a chimismo intermedio e basico, metaepiclastiti, rare metarenarie feldspatiche e metaconglomerati. La scistosità, evidenziata dalla isoorientazione dei fenocristalli, è sempre penetrativa e traspare quasi sempre le originarie superfici di deposizione. Lo spessore della formazione non è determinabile ma quello apparente è superiore al centinaio di metri. Il contatto di base della formazione sulla Formazione di San Vito, e quello superiore coi Porfiroidi, permettono di attribuire queste metavulcaniti all'Ordoviciano medio per via della posizione stratigrafica.

(PRF) Porfiroidi (Auct.): Si tratta di metavulcaniti che affiorano esclusivamente nell'Unità tettonica del Gerrei, originariamente costituite da tufi e ignimbriti a composizione riolitica e rioclitica con struttura occhiadina per via dei porfiroclasti di K-feldspato, plagioclasio e quarzo con dimensioni di 0,5-1 cm immersi in una massa di fondo sericitico-cloritica (**PRF**). Sono presenti livelli rimaneggiati arcocici, e in generale i depositi hanno giacitura massiva, il cui colore varia dal verdastro al giallo e rosa per alterazione. Una particolare litofacies, i Porfiroidi a grossi fenocristalli (**PRFa**) è caratterizzata da una struttura marcatamente occhiadina per la presenza di grossi porfiroclasti di feldspato potassico rosa di dimensioni massime di 7 cm in matrice filladica rosa, verde o rossa. Lo spessore della formazione, che non presenta foliazione pervasiva, è molto variabile sia per cause tettoniche che deposizionali, ma dove sono visibili i contatti di letto e tetto è inferiore al centinaio di metri. Per via della sua posizione stratigrafica sopra le Arenarie di San Vito o il Metaconglomerato di Muravera sotto, e sotto le Metarcose di Genna Mesa, l'età della successione è riferibile all'Ordoviciano medio.

(MGM) Metarcose di Genna Mesa: questa formazione è costituita da metaconglomerati quarzosi a granulometria arenitica e clasti dei sottostanti porfiroidi alla base della successione, e da metareniti stratificate o massive, poco mature e a granulometria da fine a grossolana con grani di quarzo e K-feldspato millimetriche, e metarcose mature e quarzoareniti ben stratificate. Lo spessore è variabile, ma non supera i 15 m. Il contatto con le successioni inferiori è discordante (cartograficamente), mentre quello superiore sfuma con la soprastante formazione degli Argilloscisti di Rio Canoni. Per via di questa continuità e per la presenza di rari articoli di crinoide, l'età della formazione è attribuita all'Ordoviciano superiore (Caradoc).

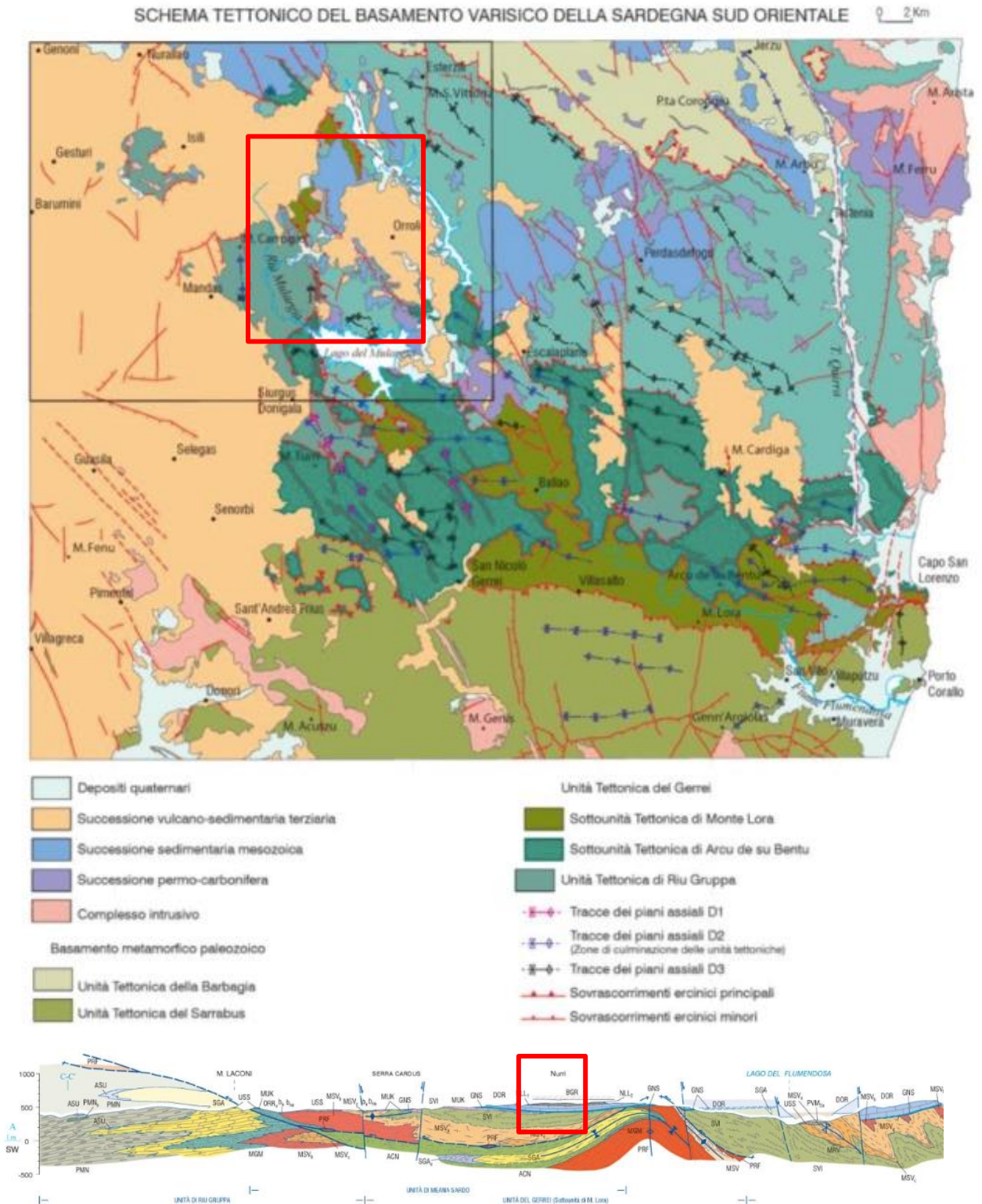
(ACN) Argilloscisti di Rio Canoni: alla base, la formazione è costituita da metarenarie fini grigio scuro, con rari livelli più grossolani, seguiti da metasiltiti talora carboniose di colore grigio-nocciola caratteristiche per la presenza di vacuoli limonitizzati dovuti a dissoluzione di resti fossili. Lo spessore della formazione è inferiore a 20 m, e il contatto inferiore con le metarcose di Genna Mesa è concordante, mentre quello superiore con i sedimenti siluro-devonici è netto. Il contenuto fossilifero di questa formazione, ricco in briozoi, brachiopodi, crinoidi, gasteropodi e trilobiti, permette di attribuire questa formazione all'Ashgill (Ordoviciano superiore).

(SGA) Scisti a Graptoliti (Auct.): costituiti da metapeliti scure (giallastre o grigie per alterazione), intercalate a livelli di quarziti nere ("liditi") (**SGA**). Sono presenti lenti discontinue di metacalcri nodulari (**SGAa**) di massimo 5 m di lunghezza e 2 di spessore, interstratificate nella successione. Lo spessore è assai variabile per via dell'intensa deformazione, infatti i contatti sono spesso laminati tettonicamente. L'età della successione è riferibile al Siluriano - Devoniano medio grazie alla ricca associazione fossilifera a graptoliti, conodonti, scifocrinoidi, crinoidi, tentaculiti e trilobiti.



Figura 7 UNITA' TETTONICA DEL GERREI – Scisti a Graptoliti – (SGA)

6.1.3 UNITÀ TETTONICA DI MEANA SARDO

Affiora nella parte sud-orientale dell'area di studio e si trova in contatto tettonico con la sottostante unità tettonica del Gerrei. Le successioni presenti sono descritte in ordine cronostratigrafico (dalla formazione più antica verso la più giovane).

(SVI) Arenarie di San Vito: questa formazione è costituita da metarenarie fini di colore grigio-verde oliva, metasiltiti, quarziti e metargilliti, e un livello di metaconglomerati a elementi di quarzo e metarenarie in matrice filladica intercalati nella parte mediana della successione. La parte alta della formazione è caratterizzata da livelli da centimetrici a decimetrici di metapeliti varicolori da grigio a viola scuro, ed è ricoperta in discordanza dal metaconglomerato di Muravera o direttamente dalla Formazione di Monte Santa Vittoria. La base della formazione invece non è mai esposta, in quanto è tagliata dal contatto basale tettonico con la sottostante unità del Gerrei. Lo spessore della formazione, seppur interessata da diversi raddoppi tettonici, è superiore ai 100 m. L'età della successione è attribuita al Cambriano medio – Ordoviciano inferiore, sulla base dei fossili di acritarchi rinvenuti.

(MSV) Formazione di Monte Santa Vittoria: è costituita da un complesso vulcanico-epiclastico suddiviso in tre litofacies: metaepiclastiti grossolane con ciottoli di metarioliti, metagrovacche vulcaniche e metandesiti, e metarioliti afiriche.

Le metaepiclastiti (**MSVa**) sono rappresentate da metagrovacche litiche, metarenarie vulcaniche e metaconglomerati, a scarsa selezione e con grani spigolosi immersi in matrice quarzoso-sericitica.

Le metagrovacche e metandesiti (**MSVb**) sono rappresentate da metaepiclastiti verdastre, prevalentemente metagrovacche, massive o in banchi di alcuni metri di spessore, con abbondanti frammenti litici che le conferiscono un aspetto macchiato. Sono intercalate a metavulcaniti grigio scure a composizione da andesitica a basaltica.

Le metarioliti afiriche (**MSVc**) presentano colore bianco-giallastro con rari cristalli di feldspato potassico immersi in una massa di fondo microcristallina più o meno sericitica o silicizzata, con tessitura finemente scistosa e intensamente piegate.

Le tre litofacies sopra descritte sono correlabili con le formazioni di Manixeddu, Serra Tonnai e Monte Corte Cerbos affioranti nella Barbagia. L'età attribuita è Ordoviciano medio.



Figura 8 Formazione del Monte Santa Vittoria (MSV)

(ORR) Formazione di Orroledu costituito da alternanze di metarenarie e metasiltiti grigie, distinte in due litofacies: alla base, metagrovacche e metarenarie arcose e metaconglomerati (**ORRa**) matrice-sostenuti, con clasti di quarzo bianco e nero e frammenti litici mediamente arrotondati, di dimensioni massime di 1-2 cm, in matrice quarzosa biancastra; metarenarie e metasiltiti varicolori grigio-nocciola, scarsamente selezionate, e interessate da clivaggio ardesiaco penetrativo, e aspetto vacuolare nelle frazioni più fini a causa della dissoluzione di fossili. Talora sono presenti livelli di originari metacalcari tipo *mudstone*. Lo spessore è estremamente variabile in quanto il contatto di base è trasgressivo. La successione viene riferita all'Ordoviciano superiore per la presenza di brachiopodi, articoli di crinoidi, briozoi, ostracodi, gasteropodi, trilobiti e conodonti.

6.1.4 CORTEO FILONIANO.

(fp) Filoni ed ammassi di porfidi granitici: sono costituiti da filoni con spessori generalmente non superiori a qualche decina di metri; e dimensioni variabili tra qualche metro e parecchie centinaia di metri, orientati secondo direzioni N-S e NNW-SSE.

Presentano struttura isotropa porfirica per presenza di fenocristalli di K-feldspato, quarzo e rare biotite e muscovite, immersi in una massa di fondo granofirica. L'età è riferibile al Carbonifero superiore - Permiano.

6.1.5 SUCCESSIONE VULCANO-SEDIMENTARIA TARDO-PALEOZOICA

La successione permiana è costituita da rocce sedimentarie e vulcaniche, sebbene nell'area di studio affiori solo la serie sedimentaria, rappresentata dalla formazione di Rio su Luda.

(LUD) Formazione di Rio su Luda: costituita da conglomerati, epivulcanoclastiti ed argilliti con rari livelli carbonatici. La porzione basale (**LUDa**) è costituita da un conglomerato poligenico eterometrico con clasti scarsamente elaborati di metamorfiti e quarzo, massivo con alcune strutture canalizzate, che giace in discordanza sul basamento ercinico. Lo spessore varia da pochi a 30 m, anche se può apparire maggiore per via di alcune faglie dirette. L'età di questo deposito è attribuita al Permiano inferiore per via dei resti fossili rinvenuti nelle litofacies superiori.

6.1.6 SUCCESSIONE SEDIMENTARIA MESOZOICA

La successione sedimentaria mesozoica è costituita da due sintemi separati da una discordanza: il sintema triassico, che include depositi continentali (Buntsandstein Auct.) e calcari neritici (Muschelkalk Auct.), e quello giurassico che comprende sedimenti fluviali e transizionali (Formazione di Genna Selole), e calcari dolomitici di piattaforma neritica (formazione di Dorgali).

(BUN) Buntsandstein Auct.: è costituita da un conglomerato basale poligenico rossastro con abbondante matrice sabbiosa, con clasti di quarzo e metamorfiti del basamento in minore quantità. Tale deposito è sormontato da un'alternanza centimetrica e decimetrica di argilliti marnose, siltiti e subordinate arenarie rossastre o grigio-verdi, con strutture evaporitiche tipo *halite casts* alla base degli strati marnosi.

Presenta una giacitura suborizzontale e uno spessore non superiore a 20 m. Il contatto inferiore è sempre discordante, mentre quello superiore è netto col Muschelkalk. In base alle associazioni fossilifere e a quelle spore-polliniche, la formazione viene attribuita al Triassico medio (Anisico).

(MUK) Muschelkalk Auct.: la formazione include calcari stratificati con laminazioni e tracce di bioturbazioni, dolomie e calcari dolomitici mal stratificati, di colore grigio-giallastro e nocciola, che nella porzione superiore della successione possono esser silicizzati. Sono riconoscibili diverse strutture sedimentarie, dalle laminazioni ai ripple mark, e nella parte alta prevalgono i calcari tipo mudstone e wackestone. Lo spessore massimo della formazione è di 20 m, con un limite inferiore netto, e quello superiore erosivo, che passa per discordanza sia ai depositi giurassici che a quelli terziari. L'età è Triassico medio (Ladinico).

(GNS) Formazione di Genna Selole: questa formazione, di esiguo spessore (0 – 30 m), è costituita da conglomerati monogenici quarzosi, con intercalazioni di quarzoareniti biancastre e argille bianche o grigio-chiare caoliniche, a clasti ben arrotondati del basamento (quarzo, liditi, porfidi, quarziti, ecc...), con strutture sedimentarie. Sono spesso associate argille grigie o bianche, con rari livelli di conglomerati monogenici quarzosi e frammenti di lignite nera. Il contatto inferiore è sempre discordante, mentre quello superiore è concordante con i calcari della formazione di Dorgali soprastante. Nelle frazioni siltose e argillose sono conservati i resti vegetali e pirite, e alla base del conglomerato affiorano paleosuoli ricchi in ossidi e idrossidi di ferro. Sulla base delle paleoflore l'età attribuita alla formazione è il Giurassico medio (Dogger).

(DOR) Formazione di Dorgali: è costituita da depositi tabulari suborizzontali o debolmente inclinati che formano degli altipiani detti "Tacchi". La parte basale è formata da calcari marnosi e marne giallastro-grigie, con locali intercalazioni arenacee e siltitico-argillitiche grigio-verdastre, seguiti da dolomie e calcari dolomitici da biancastri fino a nocciola o rossastri, fossiliferi, in banchi decimetrici o metrici. La formazione, che presenta uno spessore massimo di 50 m, ricopre in discordanza quella di Genna Selole, mentre il limite superiore è sempre erosivo con le successioni soprastanti (formazioni di Ussana, Nurallao e basalti delle Giare). In base all'associazione fossilifera (gasteropodi, ostracodi, lamellibranchi e brachiopodi), la formazione viene riferita al Giurassico medio-superiore (Dogger – Malm).

6.1.7 SUCCESSIONE SEDIMENTARIA TERZIARIA

La successione sedimentaria terziaria, che poggia sul basamento paleozoico in discordanza, è ben rappresentata dalle coperture dell'Eocene inferiore.

(FMCa) Formazione di Monte Cardiga – Litofacies delle arenarie: nell'area di studio questa formazione affiora in strati tabulari direttamente discordanti sui depositi mesozoici o direttamente su quelli paleozoici. Si tratta della litofacies basale (FMCa) ad arenarie a cemento carbonatico o siliceo ben stratificate, e conglomerati poligenici grossolani in bancate di oltre 1 m di spessore, a prevalenti clasti elaborati del basamento paleozoico con quarzo, liditi e porfidi, in abbondante matrice arenacea. Alle arenarie, spesso gradate e laminate, sono intercalati livelli marnosi fossiliferi (gasteropodi, lamellibranchi, frustoli vegetali) di spessore 0,5 m. Lo spessore di questa litofacies varia tra 15 e 30 m, e l'età è riferibile all'Eocene inferiore (Ypresiano).

6.2 SUCCESSIONE VULCANO-SEDIMENTARIA MIOCENICA

(USS) Formazione di Ussana: affiora nella parte centro-orientale dell'area vasta. La formazione è costituita da conglomerati clasto-sostenuti, fortemente eterometrici e poligenici, e da arenarie poco classate organizzate in banchi grossolani, con sporadici livelli argillosi, e intercalazioni di livelli discontinui di piroclastiti e arenarie vulcanoclastiche (**USSe**), travertini (**USSf**) e calcari lacustri (**USSg**). La frazione conglomeratica è prevalente, e presenta clasti elaborati di dolomie e calcari mesozoici ed eocenici e arenarie eoceniche, e rari clasti del basamento paleozoico, con scarsa matrice sabbiosa o argillosa e buon grado di compattazione. Il contatto di base è discordante sul basamento paleozoico, sui depositi mesozoici e eocenici, mentre il contatto superiore con la formazione di Nurallao è graduale. La formazione presenta spessore variabile da pochi metri a 150 m, e contiene diverse associazioni fossilifere che permettono di riferirla all'Oligocene superiore – Miocene inferiore (Aquitano inferiore).



Figura 9 Formazione di Ussana

(NLL) Formazione di Nurallao: affiora a SE e a W di Nurri, ed è composta da un membro basale fossilifero noto come "conglomerato di Duidduru" (**NLL1**) di spessore variabile tra 0 e 30 m, costituito da depositi conglomeratici eterometrici a ciottoli e blocchi di tutte le formazioni precedenti, organizzati in livelli decimetrici alternati a livelli di arenarie grossolane stratificate e con differente grado di cementazione.

Il membro sommitale della formazione è rappresentato dalle arenarie di Serra Longa (**NLL2**), costituite da arenarie e conglomerati minuti con stratificazione parallela e incrociata, che passano lateralmente e verso l'alto ad arenarie grossolane a cemento carbonatico. Le arenarie costituiscono grossi banchi, e sono composte da elementi moderatamente selezionati di quarzo e feldspati, grano-sostenuti, intercalate a livelli conglomeratici decimetrici, e areniti e ruditi bioclastiche in strati spessi da 1 a 10 m. Lo spessore del membro varia da pochi metri fino a superare 100 m. Per il ricco contenuto fossilifero (turrillidi, coralli, foraminiferi, ostreidi, pettinidi, echinidi, ecc...) la formazione è datata Oligocene superiore – Burdigaliano inferiore.

(GST) Marne di Gesturi: è costituita da una successione prevalentemente marnoso-arenacea (GST), al cui interno sono distinti: conglomerati basali e sabbie di ambiente transizionale (GSTc), banchi di calcareniti ad alghe (Lithothamnium) (GSTb), e, nella parte superiore, livelli piroclastici e tuffiti (GSTa). Sebbene questa formazione possa raggiungere spessori superiori ai 200 m, nell'area di studio i conglomerati basali non eccedono il metro, mentre i banchi di calcareniti presentano uno spessore costante di 3 m e una continuità laterale notevole, e i livelli tuffitici raggiungono spessori massimi di 20 m.

Le Marne di Gesturi poggiano in discordanza sulle sottostanti formazioni del I ciclo miocenico o direttamente sul basamento paleozoico, e il tetto è sempre eroso. Per via dell'abbondante contenuto in foraminiferi, ostracodi, pteropodi, bivalvi ed echinidi, l'età attribuita a tali depositi è Burdigaliano superiore – Langhiano medio.

(ARX) Formazione di Aragixi – si tratta di piccoli lembi di vulcaniti piroclastiche, principalmente tufi a struttura porfirica per frammenti litici immersi in massa di fondo criptocristallina, tufi pomicei e cineritici, generalmente con un buon grado di litificazione. La composizione sembrerebbe dacitica, e il colore varia dal grigio al rossastro. La formazione presenta spessori intorno al metro, al massimo 15 m, con affioramenti che poggiano in discordanza sul basamento paleozoico o sulla formazione di Ussana, mentre il limite superiore è sempre eroso. L'età, stimata con datazioni radiometriche, indica un intervallo compreso tra l'Aquitano superiore e il Burdigaliano inferiore.

6.2 SUCCESSIONE VULCANICA PLIOCENICA

(BGR) Basalti delle Giare: costituiscono espandimenti tabulari che possono raggiungere estensioni di oltre 20 kmq, come nel caso di Nurri e Orroli. I basalti **(BGR)** sono spesso associati a accumuli di piroclastiti scoriacee **(BGRa)**. Generalmente il deposito è costituito da una breccia basale sormontata da bancate decametriche di lava. Le lave sono vescicolate e presentano incluse olocristalline chiare a composizione feldspatica, e scuri di composizione magmatica simile a quella della lava stessa.

Lo spessore della formazione è compreso tra 5 e 30 m, che risulta formata da diverse colate sovrapposte. Le datazioni radiometriche hanno fornito un'età Pliocene medio-superiore.

I vari espandimenti sembrano corrispondere ad altrettanti apparati vulcanici che hanno eruttato separatamente, dei quali si possono osservare localmente la forma, i dicchi alimentatori (M.te Guzzini) e i prodotti piroclastici eruttati in prossimità della zona di alimentazione.

L'assenza di paleosuoli e di superfici alterate all'interno della successione vulcanica suggerisce la messa in posto in un unico episodio eruttivo. I prodotti piroclastici **(BGRa)** sono costituiti da accumuli di piroclastiti scoriacee, composti da lapilli e bombe a fuso di dimensioni decimetriche. Alla base delle colate sono presenti livelli di scorie autoclastiche (clinker) generatesi per scomposizione in blocchi della lava. Localmente si osservano fenomeni di alterazione termica sul substrato marnoso miocenico di appoggio generati dal contatto con la lava incandescente. La sequenza tipica di questi depositi prevede una porzione basale della colata costituita da una breccia, mentre nella parte alta si hanno bancate anche decimetriche di lava massiva. Il senso di scorrimento della colata è evidenziato dalla presenza di bolle allungate.

È la litologia sulla quale si sviluppa l'intero parco eolico.

6.3 DEPOSITI QUATERNARI DELL'AREA CONTINENTALE

I depositi quaternari cartografati nell'area di studio sono generalmente poco rilevanti; sono rappresentati principalmente da depositi di versante, coltri eluvio-colluviali e depositi alluvionali.

(bna) Depositi alluvionali terrazzati: si tratta di sedimenti alluvionali a tessitura grossolana, come sabbie grossolane e ghiaie. I depositi difficilmente raggiungono spessori superiori ai 5 m, di ambiente di conoide o piana alluvionale e situati in prossimità dei corsi d'acqua. Sono strettamente correlati ad un reticolo idrografico molto simile a quello attuale di cui costituiscono i letti di piena straordinaria o le piane alluvionali. Olocene.

(a) Depositi di versante: sono costituiti da depositi monogenici, eterometrici e con clasti spigolosi e a varia granulometria accumulati essenzialmente per gravità alla base dei versanti rocciosi più ripidi. Gli affioramenti più estesi si rinvengono alla base dei versanti, oppure in corrispondenza dei compluvi dove formano delle falde di detrito piuttosto estese. Lo spessore di questi depositi solitamente è variabile ma non supera i 5 m. Olocene.

**"NURRI IR" PARCO EOLICO DI NURRI (SU) INTERVENTO DI REPOWERING
CON SOSTITUZIONE DEGLI AEROGENERATORIESISTENTI E RELATIVA
RIDUZIONE DEL NUMERO DELLE MACCHINE**

Relazione Previsionale sull'impatto dovuto alle vibrazioni

(a₁, a_{1a}) Depositi di frana: si dividono in corpi di frana antichi e recenti. Corpi di frana antichi: estesi accumuli gravitativi, che di solito non presentano indizi di attività, affiorano diffusamente ai bordi dei rilievi tabulari basaltici, in corpi di estensione e di spessore molto variabile.
Corpi di frana recenti: si tratta di movimenti limitati per estensione e spessore che interessano i tratti più acclivi dell'area.



Figura 10 Depositi di versante, ciottoli in Muschelkalk (sx) e in SGA e PMN (dx)

(b2) Coltri eluvio-colluviali: Si tratta di materiali derivati dal disfacimento in situ delle rocce in seguito mobilizzate da processi di versante, costituiti da depositi con percentuali variabili di sedimenti fini (sabbia e silt) più o meno pedogenizzati e arricchiti in frazione organica, con clasti eterometrici di varia litologia. Sono mescolati con sedimenti più grossolani, sempre subordinati. Lo spessore di questi depositi solitamente è abbastanza esiguo (nell'ordine massimo di qualche metro in prossimità dei compluvi). Olocene.

(b) Depositi alluvionali: Si tratta di materiali che si rinvergono nei letti dei fiumi attualmente soggetti a processi di erosione, trasporto e rideposizione periodica. Sono costituiti da ghiaie poligeniche eterometriche, talora in matrice sabbiosa con lenti sabbiose e sabbioso-ghiaiose poco continue. Sono tipici sedimenti di barra, sia longitudinale che laterale o mediana, non cementati. Olocene.

**"NURRI IR" PARCO EOLICO DI NURRI (SU) INTERVENTO DI REPOWERING
CON SOSTITUZIONE DEGLI AEROGENERATORIESISTENTI E RELATIVA
RIDUZIONE DEL NUMERO DELLE MACCHINE**

Relazione Previsionale sull'impatto dovuto alle vibrazioni



Figura 11 Carta Geologica del sito (settore Nord)

"NURRI IR" PARCO EOLICO DI NURRI (SU) INTERVENTO DI REPOWERING CON SOSTITUZIONE DEGLI AEROGENERATORIESISTENTI E RELATIVA RIDUZIONE DEL NUMERO DELLE MACCHINE

Relazione Previsionale sull'impatto dovuto alle vibrazioni

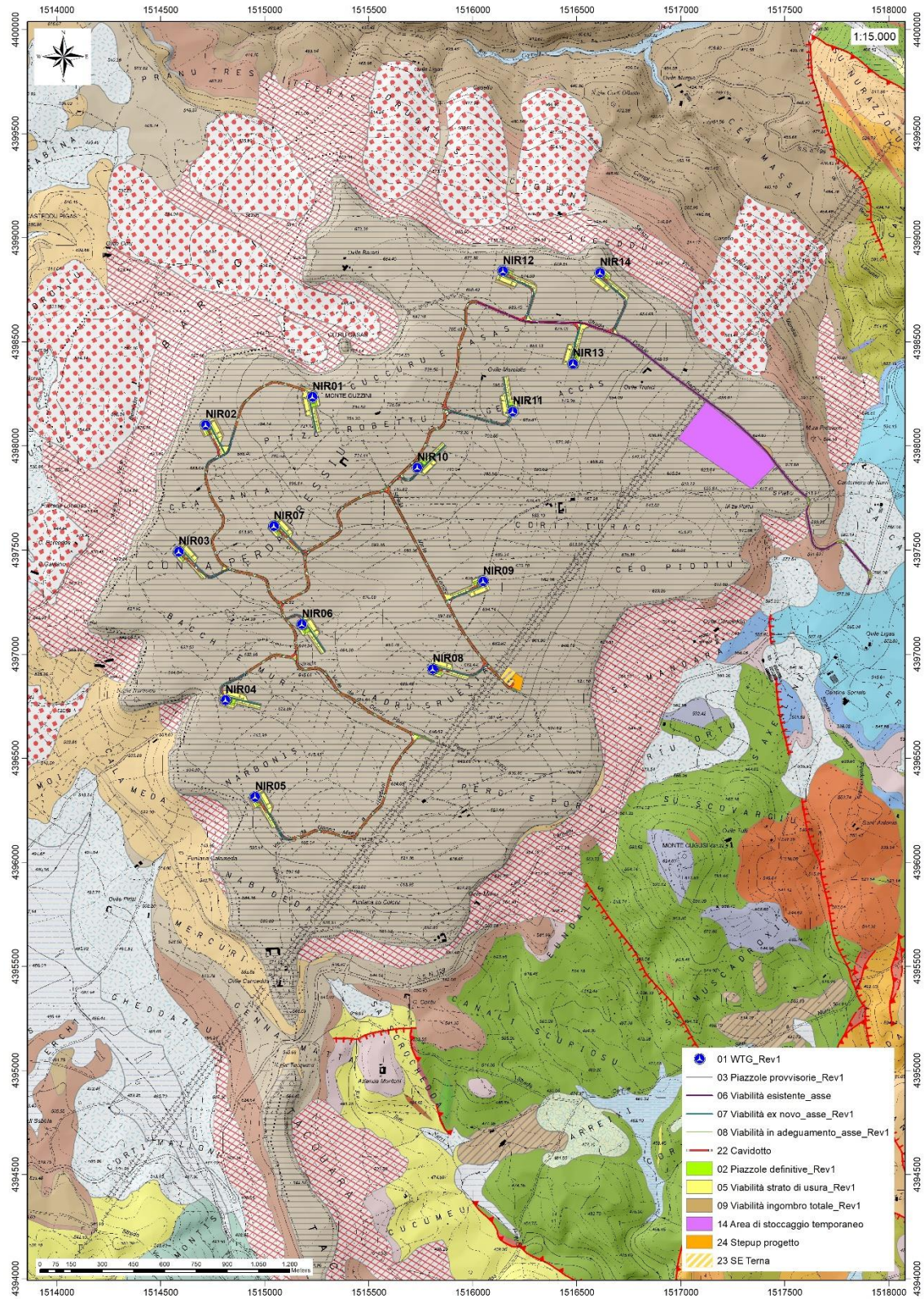

Figura 12 Legenda della Carta Geologica

6 CAMPAGNA DI INDAGINI DI CARATTERIZZAZIONE GEOTECNICA E SISMICA

La necessità di integrare le informazioni di tipo geologico e geotecnico derivanti da studi pregressi, dalla letteratura di settore e dai rilievi geologici e geostrutturali in sito, ha reso necessario predisporre un piano di indagini geognostiche propedeutiche alla definizione del **modello geologico di riferimento di sito** funzionale alle opere previste in progetto così come richiamato dalle Norme Tecniche sulle Costruzioni (NTC2018 - §Cap. 6.2.1).

L'obiettivo delle indagini realizzate è stato:

1. Definire la stratigrafia ed i rapporti tra le formazioni geologiche interessate dagli interventi;
2. Definire le caratteristiche fisico-meccaniche degli ammassi rocciosi coinvolti nelle opere in progetto;
3. Individuare la presenza di circolazione d'acqua sotterranea alle profondità di interesse in relazione ai volumi significativi delle opere (fondazioni, piazzole, trincee e rilevati stradali, stabilità dei pendii)

La metodica utilizzata è quella indiretta in sito, ovvero l'indagine geofisica, questa costituisce parte integrante delle indagini geognostiche dirette e indirette legate alla caratterizzazione dei terreni di fondazione. In particolare, si pone come obiettivo la ricostruzione dell'assetto sismo-stratigrafico dei terreni sede di posa delle opere di fondazione nonché la classificazione del suolo di fondazione per le categorie semplificate indicate nel Decreto 17 gennaio 2018 - NTC 2018 aggiornamento delle "Norme tecniche per le costruzioni".

Sono stati eseguiti di n°4 **stendimenti di sismica** con tecnica **MASW**. È stato inoltre eseguito il Rilievo topografico tramite GPS (geofoni, punti di shot, elettrodi /picchetti) e restituzione dei profili altimetrici da impiegare nelle sezioni di sismica.

Sono stati infine elaborati i dati ottenuti tramite analisi delle prospezioni acquisite in campagna, applicazione filtri, e restituzione grafica delle sezioni sismiche con l'impiego di software specialistici.

Tabella 1 Ubicazione degli stendimenti

Stendimento	Metodo di indagine	Orientamento	Geofoni/Picchetti	Interdistanza tra geofoni (m)	Lunghezza (m)
M 1 (SM01)	MASW	SE-NO	24	3,00	69,0
M 2 (SM02)	MASW	SE-NO	24	3,00	69,0
M 3 (SM03)	MASW	SSO-NNE	24	3,00	69,0
M 4 (SM04)	MASW	SSE-NNO	24	3,00	69,0

6.1 M.A.S.W. - TECNICA E PARAMETRI UTILIZZATI

Metodologia

La geofisica osserva il comportamento delle onde che si propagano all'interno dei materiali. Un segnale sismico, infatti, si modifica in funzione delle caratteristiche del mezzo che attraversa. Le onde possono essere generate in modo artificiale attraverso l'uso di masse battenti, di scoppi, etc.

Moto del segnale sismico

Il segnale sismico può essere scomposto in più fasi ognuna delle quali identifica il movimento delle particelle investite dalle onde sismiche. Le fasi possono essere:

- P-Longitudinale: onda profonda di compressione;
- S-Trasversale: onda profonda di taglio;
- L-Love: onda di superficie, composta da onde P e S;
- R-Rayleigh: onda di superficie composta da un movimento ellittico e retrogrado.

Onde di Rayleigh – "R"

In passato gli studi sulla diffusione delle onde sismiche si sono concentrati sulla propagazione delle onde profonde (P,S) considerando le onde di superficie come un disturbo del segnale sismico da analizzare. Recenti studi hanno consentito di creare dei modelli matematici avanzati per l'analisi delle onde di superficie in mezzi a differente rigidità.

**"NURRI IR" PARCO EOLICO DI NURRI (SU) INTERVENTO DI REPOWERING
CON SOSTITUZIONE DEGLI AEROGENERATORIESISTENTI E RELATIVA
RIDUZIONE DEL NUMERO DELLE MACCHINE**

Relazione Previsionale sull'impatto dovuto alle vibrazioni

Analisi del segnale con tecnica MASW

Secondo l'ipotesi fondamentale della fisica lineare (Teorema di Fourier) i segnali possono essere rappresentati come la somma di segnali indipendenti, dette armoniche del segnale. Tali armoniche, per analisi monodimensionali, sono funzioni trigonometriche seno e coseno, e si comportano in modo indipendente non interagendo tra di loro. Concentrando l'attenzione su ciascuna componente armonica il risultato finale in analisi lineare risulterà equivalente alla somma dei comportamenti parziali corrispondenti alle singole armoniche. L'analisi di Fourier (analisi spettrale FFT) è lo strumento fondamentale per la caratterizzazione spettrale del segnale. L'analisi delle onde di Rayleigh, mediante tecnica MASW, viene eseguita con la trattazione spettrale del segnale nel dominio trasformato dove è possibile, in modo abbastanza agevole, identificare il segnale relativo alle onde di Rayleigh rispetto ad altri tipi di segnali, osservando, inoltre, che le onde di Rayleigh si propagano con velocità che è funzione della frequenza. Il legame velocità frequenza è detto spettro di dispersione. La curva di dispersione individuata nel dominio f-k è detta curva di dispersione sperimentale, e rappresenta in tale dominio le massime ampiezze dello spettro.

Modellizzazione

E' possibile simulare, a partire da un modello geotecnico sintetico caratterizzato da spessore, densità, coefficiente di Poisson, velocità delle onde S e velocità delle Onde P, la curva di dispersione teorica la quale lega velocità e lunghezza d'onda secondo la relazione:

$$v = \lambda \times \nu$$

Modificando i parametri del modello geotecnico sintetico, si può ottenere una sovrapposizione della curva di dispersione teorica con quella sperimentale: questa fase è detta di inversione e consente di determinare il profilo delle velocità in mezzi a differente rigidità.

Modi di vibrazione

Sia nella curva di inversione teorica che in quella sperimentale è possibile individuare le diverse configurazioni di vibrazione del terreno. I modi per le onde di Rayleigh possono essere: deformazioni a contatto con l'aria, deformazioni quasi nulle a metà della lunghezza d'onda e deformazioni nulle a profondità elevate.

Profondità di indagine

Le onde di Rayleigh decadono a profondità circa uguali alla lunghezza d'onda. Piccole lunghezze d'onda (alte frequenze) consentono di indagare zone superficiali mentre grandi lunghezze d'onda (basse frequenze) consentono indagini a maggiore profondità.

6.2 SPECIFICHE DELLE INDAGINI SVOLTE

L'indagine si sviluppa mediante la materializzazione sul terreno di una linea retta mediante la posa di una fettuccia metrica. A seguire vengono posizionati i geofoni intervallati ad una distanza pari a **3,0 m** in funzione anche della disponibilità di spazio. Esternamente alla stesa geofonica, da ora base sismica, a distanza di interesse che può essere pari ad un multiplo della distanza intergeofonica ma anche variabile (in funzione delle disponibilità di cantiere), sia in andata (ovvero in prossimità del geofono 1) che al ritorno (ovvero all'ultimo geofono posizionato sulla base sismica), vengono svolte delle energizzazioni mediante massa battente pari a Kg 10,0. Nel caso in esame, sono state svolte le energizzazioni in "andata" e in "ritorno" con distanza dal geofono 1 e dal geofono 24 crescente e pari a multipli della distanza intergeofonica (v. schema), oltre che una battuta al centro della base sismica.

Il numero di geofoni utile all'esecuzione ottimale di un'indagine M.A.S.W. è risultato, per il cantiere svolto, di 24 geofoni dei quali sono state utilizzate tutte le tracce. Il tempo dell'acquisizione è stato definito tra 1.00 e 2.00 secondi.



Figura 13 Geometria di acquisizione - MASW con 24 geofoni, interdistanza di 3,0 m, lunghezza complessiva 69,0

6.3 CARATTERISTICHE DELLA STRUMENTAZIONE IMPIEGATA

Per l'esecuzione del cantiere d'interesse, è stata utilizzata una strumentazione di acquisizione DoReMi, prodotto dalla SARA electronicinstruments, 24bit con frequenza di campionamento 1000 Hz per ognuno dei canali registrati, ciascuno attrezzato con geofoni verticali SARA electronics con frequenza propria di 4.5 Hz. Per l'energizzazione è stata utilizzata una mazza battente da 10 kg impattante su piastra di battuta in duralluminio, diametro 18 cm, spessore 4 cm, peso 2 kg

6.4 INTERPRETAZIONE DEI SEGNALI ACQUISITI

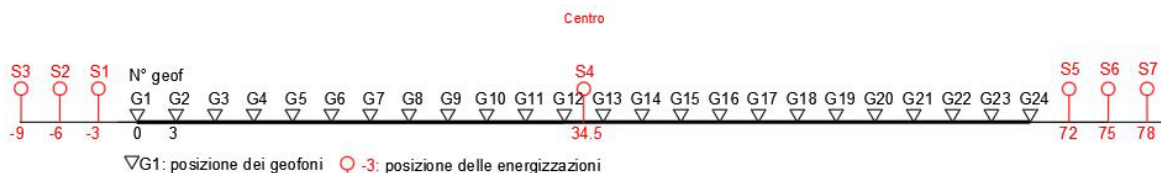
Il metodo interpretativo della M.A.S.W. si compone dei seguenti passaggi di analisi dei segnali acquisiti:

- individuazione della variazione del segnale acquisito nel tempo
- analisi di Fourier con definizione dei contenuti spettrali acquisiti nei segnali
- stacking dello spostamento di fase con definizione delle velocità di rotazione retrograda compatibile con il campo di frequenza definita.

A posteriori dell'analisi matematica del segnale acquisito, definito un modello stratigrafico compatibile con la geologia locale, si provvede all'inversione della curva di dispersione ottenendo la sismo-stratigrafia.

L'elaborazione dei dati che ha prodotto il profilo di velocità è stata realizzata grazie all'impiego del software ZondST2D.

6.5 CATEGORIE DI SOTTOSUOLO - D.M. 19.01.2018 (NTC 2018)

Le "Norme Tecniche per le Costruzioni" – Decreto del 19/01/2018 definiscono le regole per progettare l'opera sia in zona sismica che in zona non sismica. La classificazione del sottosuolo si effettua in base alle condizioni stratigrafiche ed ai valori della velocità equivalente di propagazione delle onde di taglio, $V_{s,eq}$ (in m/s), definita dall'espressione

$$V_{s,eq} = \frac{H}{\sum_{i=1}^N \frac{h_i}{V_{s,i}}}$$

con:

h_i spessore dell' i -esimo strato;

$V_{s,i}$ velocità delle onde di taglio nell' i -esimo strato;

N numero di strati;

H profondità del substrato, definito come quella formazione costituita da roccia o terreno molto rigido, caratterizzata da V_s non inferiore a 800 m/s.

Per le fondazioni superficiali, la profondità del substrato H è riferita al piano di imposta delle stesse, mentre per le fondazioni su pali è riferita alla testa dei pali. Nel caso di opere di sostegno di terreni naturali, la profondità è riferita alla testa dell'opera. Per muri di sostegno di terrapieni, la profondità è riferita al piano di imposta della fondazione. Le categorie di sottosuolo che permettono l'utilizzo dell'approccio semplificato sono definite in Tab. 3.2.II. Per queste cinque categorie di sottosuolo, le azioni sismiche sono definibili come descritto al § 3.2.3 delle NTC 2018. Per qualsiasi condizione di sottosuolo non classificabile nelle categorie precedenti, è necessario predisporre specifiche analisi di risposta locale per la definizione delle azioni sismiche.

**"NURRI IR" PARCO EOLICO DI NURRI (SU) INTERVENTO DI REPOWERING
CON SOSTITUZIONE DEGLI AEROGENERATORIESISTENTI E RELATIVA
RIDUZIONE DEL NUMERO DELLE MACCHINE**

Relazione Previsionale sull'impatto dovuto alle vibrazioni

Tabella 3.2.II. Categorie di sottosuolo (Fonte NTC 2018)

Categoria	Descrizione
A	<i>Ammassi rocciosi affioranti o terreni molto rigidi</i> caratterizzati da valori di velocità delle onde di taglio superiori a 800 m/s, eventualmente comprendenti in superficie terreni di caratteristiche meccaniche più scadenti con spessore massimo pari a 3 m.
B	<i>Rocce tenere e depositi di terreni a grana grossa molto addensati o terreni a grana fina molto consistenti</i> , caratterizzati da un miglioramento delle proprietà meccaniche con la profondità e da valori di velocità equivalente compresi tra 360 m/s e 800 m/s.
C	<i>Depositi di terreni a grana grossa mediamente addensati o terreni a grana fina mediamente consistenti</i> con profondità del substrato superiori a 30 m, caratterizzati da un miglioramento delle proprietà meccaniche con la profondità e da valori di velocità equivalente compresi tra 180 m/s e 360 m/s.
D	<i>Depositi di terreni a grana grossa scarsamente addensati o di terreni a grana fina scarsamente consistenti</i> , con profondità del substrato superiori a 30 m, caratterizzati da un miglioramento delle proprietà meccaniche con la profondità e da valori di velocità equivalente compresi tra 100 e 180 m/s.
E	<i>Terreni con caratteristiche e valori di velocità equivalente riconducibili a quelle definite per le categorie C o D</i> , con profondità del substrato non superiore a 30 m.

**"NURRI IR" PARCO EOLICO DI NURRI (SU) INTERVENTO DI REPOWERING
CON SOSTITUZIONE DEGLI AEROGENERATORIESISTENTI E RELATIVA
RIDUZIONE DEL NUMERO DELLE MACCHINE**

Relazione Previsionale sull'impatto dovuto alle vibrazioni

6.6 UBICAZIONE DELLE INDAGINI ESEGUITE

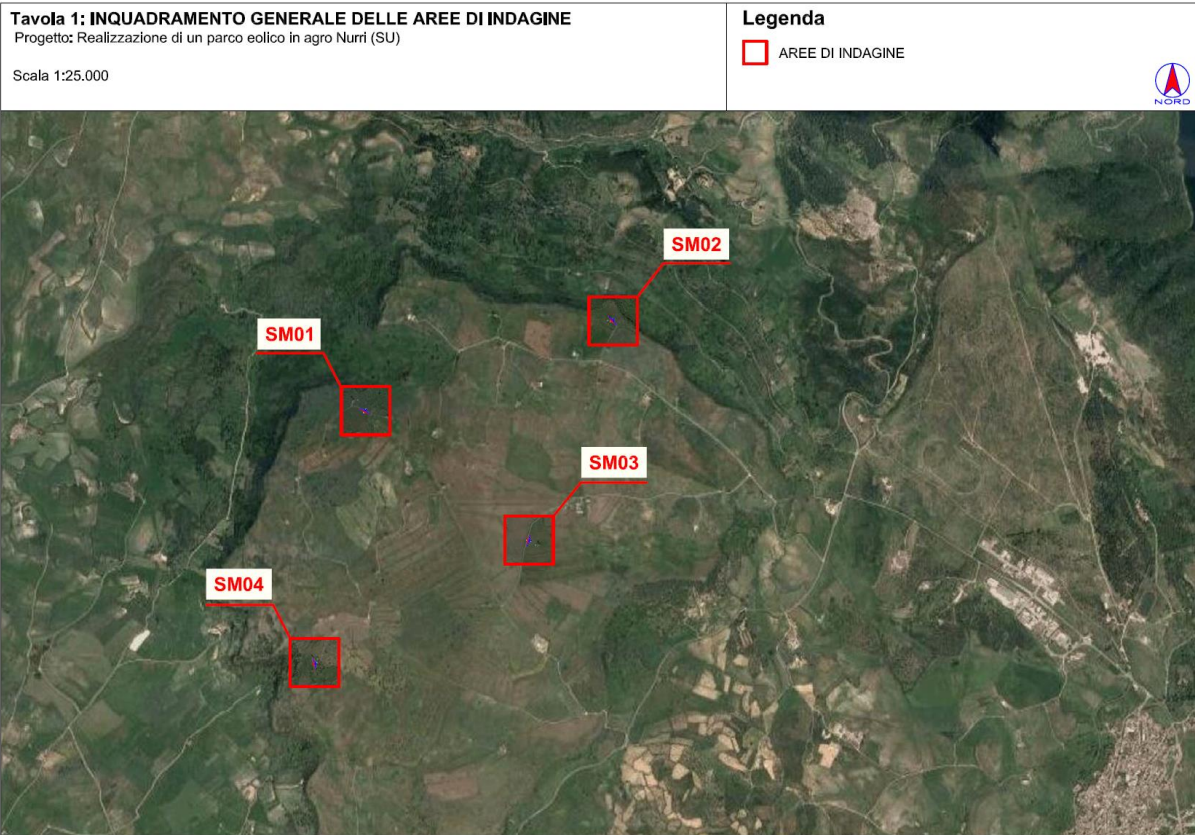

**"NURRI IR" PARCO EOLICO DI NURRI (SU) INTERVENTO DI REPOWERING
CON SOSTITUZIONE DEGLI AEROGENERATORIESISTENTI E RELATIVA
RIDUZIONE DEL NUMERO DELLE MACCHINE**

Relazione Previsionale sull'impatto dovuto alle vibrazioni

6.7 RISULTATI DELLE INDAGINI DEL SITO M1-R1

6.7.1 Masw M1

L'indagine sismica con tecnica MASW ha permesso di ottenere il profilo medio di velocità delle onde di taglio verticali Vs dello stendimento M1, dal quale si possono distinguere i sismostrati di seguito indicati. Si ricorda che si tratta di un profilo medio della velocità di taglio Vs.

Profondità [m sotto il pc]	Descrizione
0,0 - 0,9	1° sismostrato con Vs di 260 m/s Terre poco addensate
0,9 - 3,0	2° sismostrato con Vs di 320 m/s Terre mediamente addensate
3,0 - 6,3	3° sismostrato con Vs di 550 m/s Terre da mediamente addensate a molto addensate
6,3 - 10,3	4° sismostrato con Vs di 1020 m/s Substrato roccioso intensamente fratturato
10,3 - 18,9	5° sismostrato con Vs di 1120 m/s Substrato roccioso da intensamente a moderatamente fratturato
18,9 - 31,2	6° sismostrato con Vs di 1210 m/s Substrato roccioso da leggermente fratturato a sano
31,2 - 40,0	7° sismostrato con Vs di 1360 m/s Substrato roccioso sano

MASW M1-PROFILO Vs

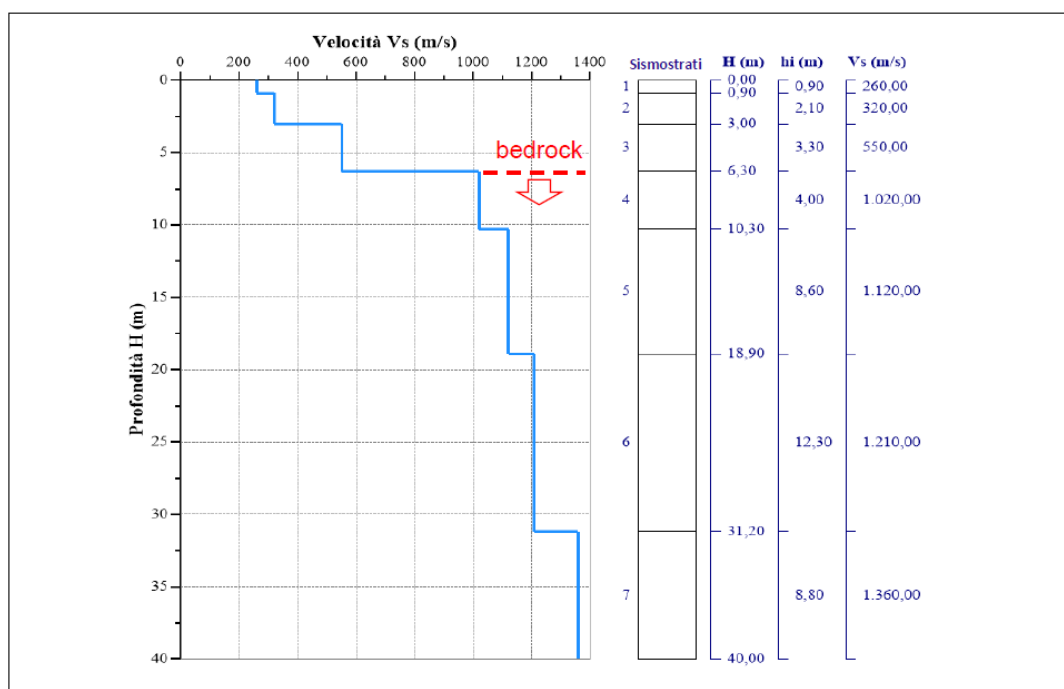

Sismostratigrafia e calcolo Vs eq

Nr.	Profondità (m)	Spessori (m)	Vs (m/s)	Hcalc (m)	hi calc (m)	Hi/Vs (s)
1	0,90	0,90	260,00	0,90	0,90	0,00346
2	3,00	2,10	320,00	3,00	2,10	0,00656
3	6,30	3,30	550,00	6,30	3,30	0,00600
4	10,30	4,00	1020,00	10,30	4,00	
5	18,90	8,60	1120,00	18,90	8,60	
6	31,20	12,30	1210,00	30,00	11,10	
7	40,00	8,80	1360,00	0,00	0,00	

**"NURRI IR" PARCO EOLICO DI NURRI (SU) INTERVENTO DI REPOWERING
CON SOSTITUZIONE DEGLI AEROGENERATORIESISTENTI E RELATIVA
RIDUZIONE DEL NUMERO DELLE MACCHINE**

Relazione Previsionale sull'impatto dovuto alle vibrazioni

La classificazione del sottosuolo si effettua in base alle condizioni stratigrafiche ed ai valori della velocità equivalente di propagazione delle onde di taglio, $V_{s,eq}$ (in m/s), definita dall'espressione

$$V_{s,eq} = \frac{H}{\sum_{i=1}^N \frac{h_i}{V_{s,i}}}$$

con:

h_i spessore dell' i -esimo strato;

$V_{s,i}$ velocità delle onde di taglio nell' i -esimo strato;

N numero di strati;

H profondità del substrato, definito come quella formazione costituita da roccia o terreno molto rigido, caratterizzata da V_s non inferiore a 800 m/s.

Esaminato il profilo delle V_s si pone come profondità del substrato **6,30 m** ($V_s > 800$ m/s).

La velocità equivalente di propagazione delle onde di taglio calcolata per il substrato posto a **6,30 m** di profondità dal p.c. è pari a: **$V_{s,eq} = 6,30/0,0160 = 393,16$ m/s** che dà luogo ad una categoria B, ossia:

Categoria B: Rocce tenere e depositi di terreni a grana grossa molto addensati o terreni a grana fina molto consistenti, caratterizzati da un miglioramento delle proprietà meccaniche con la profondità e da valori di velocità equivalente compresi tra 360 m/s e 800 m/s.

Tabella 2 Parametri di deformazione dinamici e statici dei terreni determinati tramite misure sismiche

Sismostrato	Prof/zona	CT*	Densità γ	V_p	V_s	Coefficiente di Poisson ν	Modulo di Young dinamico E_d	Modulo di Young statico E_d	Modulo di taglio G_0	Modulo di comprimibilità o di Bulk - K
			[Kg/m ³]	[m/s]	[m/s]	[adim]	[MPa]	[MPa]	[MPa]	[MPa]
1	0,0 - 0,9	terre	1.800	520	260	0,33	324	39	118	324
2	0,9 - 3,0	terre	2.000	640	320	0,33	549	66	206	549
3	3,0 - 6,3	terre	2.100	1.100	550	0,33	1.697	204	637	1.697
4	6,3 - 10,3	12%	2.200	2.040	1020	0,33	6.100	732	2.285	6.100
5	10,3 - 18,9	15%	2.350	2.240	1120	0,33	7.865	1.180	2.952	7.865
6	18,9 - 31,2	22%	2.400	2.420	1210	0,33	9.375	2.063	3.511	9.375
7	31,2 - 40,0	25%	2.450	2.720	1360	0,33	12.082	3.020	4.531	12.082

*CT: coefficiente di trasformazione (per la roccia)

**"NURRI IR" PARCO EOLICO DI NURRI (SU) INTERVENTO DI REPOWERING
CON SOSTITUZIONE DEGLI AEROGENERATORIESISTENTI E RELATIVA
RIDUZIONE DEL NUMERO DELLE MACCHINE**

Relazione Previsionale sull'impatto dovuto alle vibrazioni

6.8 RISULTATI DELLE INDAGINI DEL SITO M2-R2

6.8.1 Masw M2

L'indagine sismica con tecnica MASW ha permesso di ottenere il profilo medio di velocità delle onde di taglio verticali Vs dello stendimento M2, dal quale si possono distinguere i sismostrati di seguito indicati. Si ricorda che si tratta di un profilo medio della velocità di taglio Vs.

Profondità [m sotto il pc]	Descrizione
0,0 - 1,0	1° sismostrato con Vs di 680 m/s Terre poco addensate
1,0 - 2,7	2° sismostrato con Vs di 720 m/s Terre mediamente addensate
2,7 - 6,1	3° sismostrato con Vs di 750 m/s Terre da addensate a molto
6,1 - 9,9	4° sismostrato con Vs di 970 m/s Substrato roccioso intensamente fratturato
9,9 - 19,2	5° sismostrato con Vs di 1520 m/s Substrato roccioso da mediamente a leggermente fratturato
19,2 - 32,9	6° sismostrato con Vs di 2030 m/s Substrato roccioso sano
32,9 - 40,0	7° sismostrato con Vs di 2250 m/s Substrato roccioso sano

MASW M2-PROFILO Vs

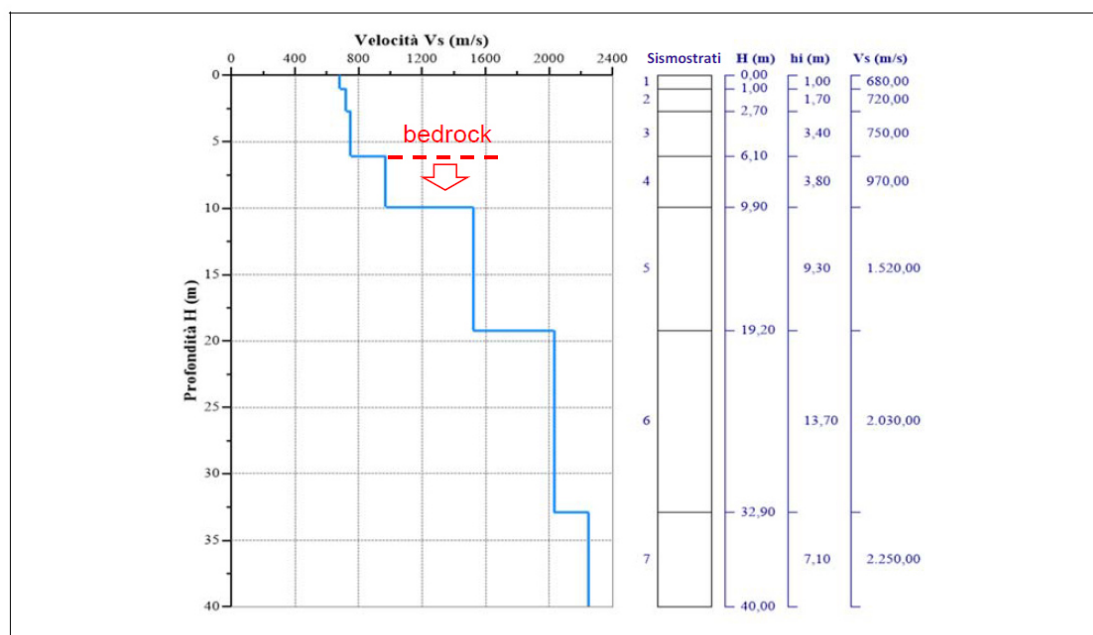

Sismostratigrafia e calcolo Vs eq

Nr.	Profondità (m)	Spessori (m)	Vs (m/s)	Hcalc (m)	hi calc (m)	Hi/Vs (s)
1	1,00	1,00	680,00	1,00	1,00	0,00147
2	2,70	1,70	720,00	2,70	1,70	0,00236
3	6,10	3,40	750,00	6,10	3,40	0,00453
4	9,90	3,80	970,00	9,90	3,80	
5	19,20	9,30	1520,00	19,20	9,30	
6	32,90	13,70	2030,00	30,00	10,80	
7	40,00	7,10	2250,00	0,00	0,00	

**"NURRI IR" PARCO EOLICO DI NURRI (SU) INTERVENTO DI REPOWERING
CON SOSTITUZIONE DEGLI AEROGENERATORIESISTENTI E RELATIVA
RIDUZIONE DEL NUMERO DELLE MACCHINE**

Relazione Previsionale sull'impatto dovuto alle vibrazioni

La classificazione del sottosuolo si effettua in base alle condizioni stratigrafiche ed ai valori della velocità equivalente di propagazione delle onde di taglio, $V_{s,eq}$ (in m/s), definita dall'espressione

$$V_{s,eq} = \frac{H}{\sum_{i=1}^N \frac{h_i}{V_{s,i}}}$$

con:

h_i spessore dell' i -esimo strato;

$V_{s,i}$ velocità delle onde di taglio nell' i -esimo strato;

N numero di strati;

H profondità del substrato, definito come quella formazione costituita da roccia o terreno molto rigido, caratterizzata da V_s non inferiore a 800 m/s.

Esaminato il profilo delle V_s si pone come profondità del substrato **6,10 m** ($V_s > 800$ m/s).

La velocità equivalente di propagazione delle onde di taglio calcolata per il substrato posto a **6,10 m** di profondità dal p.c. è pari a: $V_{s,eq} = 6,10/0,0083 = 729,23$ m/s che dà luogo ad una categoria B, ossia:

Categoria B: Rocce tenere e depositi di terreni a grana grossa molto addensati o terreni a grana fina molto consistenti, caratterizzati da un miglioramento delle proprietà meccaniche con la profondità e da valori di velocità equivalente compresi tra 360 m/s e 800 m/s.

Tabella 3 Parametri di deformazione dinamici e statici dei terreni determinati tramite misure sismiche

Sismostrato	Prof/zona	CT*	Densità γ	V_p	V_s	Coefficiente di Poisson ν	Modulo di Young dinamico E_d	Modulo di Young statico E_d	Modulo di taglio G_0	Modulo di comprimibilità o di Bulk - K
			[Kg/m ³]	[m/s]	[m/s]	[adim]	[MPa]	[MPa]	[MPa]	[MPa]
1	0,0 - 1,0	terre	1.800	1.360	680,00	0,33	2.216	267	834	2.216
2	1,0 - 2,7	terre	2.000	1.440	720,00	0,33	2.766	333	1.040	2.766
3	2,7 - 6,1	terre	2.100	1.500	750,00	0,33	3.148	380	1.177	3.148
4	6,1 - 9,9	12%	2.200	1.940	970,00	0,33	5.521	663	2.069	5.521
5	9,9 - 19,2	15%	2.350	3.040	1520,00	0,33	14.475	2.171	5.433	14.475
6	19,2 - 32,9	22%	2.400	4.060	2030,00	0,33	26.371	5.802	9.895	26.371
7	32,9 - 40,0	25%	2.450	4.500	2250,00	0,33	33.078	8.270	12.406	33.078

*CT: coefficiente di trasformazione (per la roccia)

**"NURRI IR" PARCO EOLICO DI NURRI (SU) INTERVENTO DI REPOWERING
CON SOSTITUZIONE DEGLI AEROGENERATORIESISTENTI E RELATIVA
RIDUZIONE DEL NUMERO DELLE MACCHINE**

Relazione Previsionale sull'impatto dovuto alle vibrazioni

6.9 RISULTATI DELLE INDAGINI DEL SITO M3-R3

6.9.1 Masw M3

L'indagine sismica con tecnica MASW ha permesso di ottenere il profilo medio di velocità delle onde di taglio verticali Vs dello stendimento M3, dal quale si possono distinguere i sismostrati di seguito indicati. Si ricorda che si tratta di un profilo medio della velocità di taglio Vs.

Profondità [m sotto il pc]	Descrizione
0,0 - 1,0	1° sismostrato con Vs di 450 m/s Terre poco addensate
1,0 - 2,8	2° sismostrato con Vs di 490 m/s Terre mediamente addensate
2,8 - 5,6	3° sismostrato con Vs di 630 m/s Terre molto addensate
5,6 - 10,4	4° sismostrato con Vs di 940 m/s Substrato roccioso intensamente fratturato
10,4 - 19,5	5° sismostrato con Vs di 1210 m/s Substrato roccioso mediamente fratturato
19,5 - 33,1	6° sismostrato con Vs di 1560 m/s Substrato roccioso da poco fratturato a sano
33,1 - 40,0	7° sismostrato con Vs di 2010 m/s Substrato roccioso sano

MASW M3-PROFILO Vs

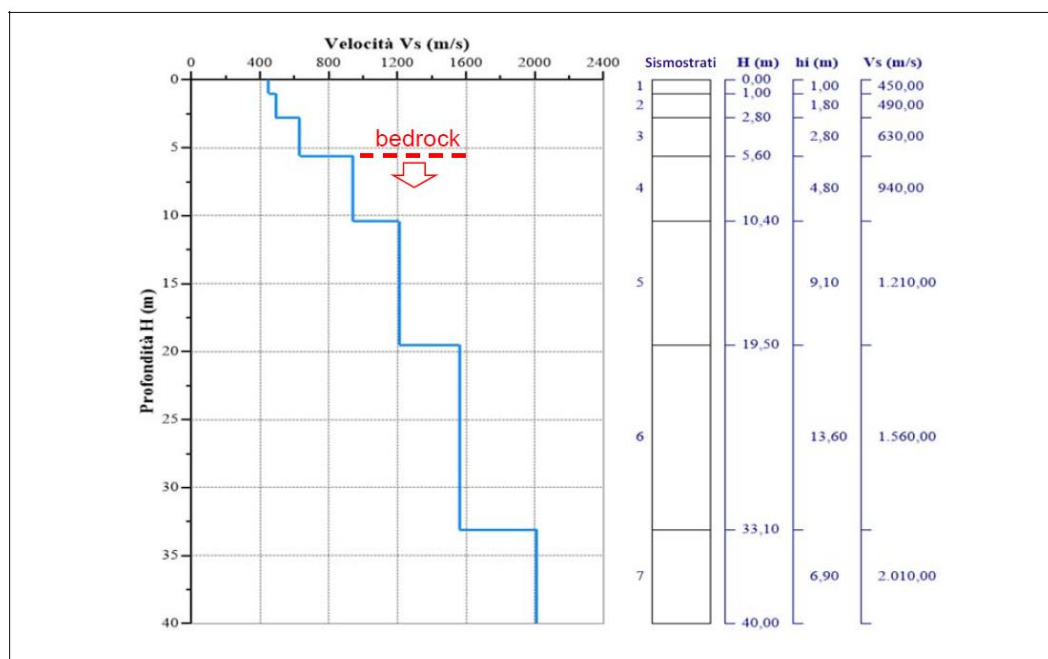

Sismostratigrafia e calcolo Vs eq

Nr.	Profondità (m)	Spessori (m)	Vs (m/s)	Hcalc (m)	hi calc (m)	Hi/Vs (s)
1	1,00	1,00	450,00	1,00	1,00	0,00222
2	2,80	1,80	490,00	2,80	1,80	0,00367
3	5,60	2,80	630,00	5,60	2,80	0,00444
4	10,40	4,80	940,00	10,40	4,80	
5	19,50	9,10	1210,00	19,50	9,10	
6	33,10	13,60	1560,00	30,00	10,50	
7	40,00	6,90	2010,00	0,00	0,00	

**"NURRI IR" PARCO EOLICO DI NURRI (SU) INTERVENTO DI REPOWERING
CON SOSTITUZIONE DEGLI AEROGENERATORIESISTENTI E RELATIVA
RIDUZIONE DEL NUMERO DELLE MACCHINE**

Relazione Previsionale sull'impatto dovuto alle vibrazioni

La classificazione del sottosuolo si effettua in base alle condizioni stratigrafiche ed ai valori della velocità equivalente di propagazione delle onde di taglio, $V_{s,eq}$ (in m/s), definita dall'espressione

$$V_{s,eq} = \frac{H}{\sum_{i=1}^N \frac{h_i}{V_{s,i}}}$$

con:

h_i spessore dell'i-esimo strato;

$V_{s,i}$ velocità delle onde di taglio nell'i-esimo strato;

N numero di strati;

H profondità del substrato, definito come quella formazione costituita da roccia o terreno molto rigido, caratterizzata da V_s non inferiore a 800 m/s.

Esaminato il profilo delle V_s si pone come profondità del substrato **5,60 m** ($V_s > 800$ m/s).

La velocità equivalente di propagazione delle onde di taglio calcolata per il substrato posto a **5,60 m** di profondità dal p.c. è pari a: $V_{s,eq} = 5,6/0,0103 = 541,58$ m/s che dà luogo ad una categoria B, ossia:

Categoria B: Rocce tenere e depositi di terreni a grana grossa molto addensati o terreni a grana fina molto consistenti, caratterizzati da un miglioramento delle proprietà meccaniche con la profondità e da valori di velocità equivalente compresi tra 360 m/s e 800 m/s.

Tabella 4 Parametri di deformazione dinamici e statici dei terreni determinati tramite misure sismiche

Sismo strato	Prof/ zona	CT*	Densità γ	V_p	V_s	Coefficiente di Poisson ν	Modulo di Young dinamico E_d	Modulo di Young statico E_d	Modulo di taglio G_0	Modulo di comprimibilità o di Bulk - K
			[Kg/m ³]	[m/s]	[m/s]	[adim]	[MPa]	[MPa]	[MPa]	[MPa]
1	0,0 - 1,0	terre	1.800	900	450	0,33	971	117	363	971
2	1,0 - 2,8	terre	2.000	980	490	0,33	1.285	155	481	1.285
3	2,8 - 5,6	terre	2.100	1.260	630	0,33	2.226	268	834	2.226
4	5,6 - 10,4	12%	2.200	1.880	940	0,33	5.188	623	1.942	5.188
5	10,4 - 19,5	15%	2.350	2.420	1210	0,33	9.179	1.377	3.442	9.179
6	19,5 - 33,1	22%	2.400	3.120	1560	0,33	15.573	3.426	5.845	15.573
7	33,1 - 40,0	25%	2.450	4.020	2010	0,33	26.400	6.600	9.895	26.400

*CT: coefficiente di trasformazione (per la roccia)

6.10 RISULTATI DELLE INDAGINI DEL SITO M4-R4

6.10.1 Masw M4

L'indagine sismica con tecnica MASW ha permesso di ottenere il profilo medio di velocità delle onde di taglio verticali Vs dello stendimento M4, dal quale si possono distinguere i sismostrati di seguito indicati. Si ricorda che si tratta di un profilo medio della velocità di taglio Vs.

Profondità [m sotto il pc]	Descrizione
0,0 - 1,0	1° sismostrato con Vs di 640 m/s Terre addensate
1,0 - 2,7	2° sismostrato con Vs di 720 m/s Terre molto addensate
2,7 - 6,0	3° sismostrato con Vs di 760 m/s Substrato roccioso intensamente fratturato
6,0 - 9,3	4° sismostrato con Vs di 850 m/s Substrato roccioso intensamente fratturato
9,3 - 18,9	5° sismostrato con Vs di 1160 m/s Substrato roccioso da fratturato a sano
18,9 - 35,3	6° sismostrato con Vs di 1420 m/s Substrato roccioso sano
35,3 - 40,0	7° sismostrato con Vs di 1890 m/s Substrato roccioso sano

MASW M4-PROFILO Vs

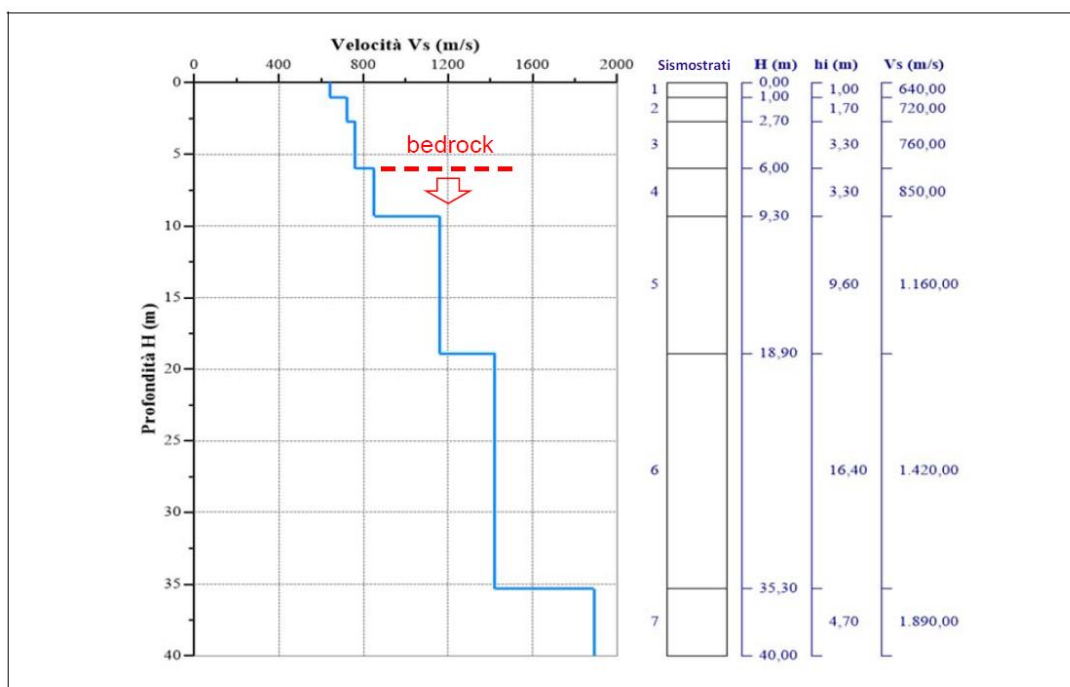

Sismostratigrafia e calcolo Vs eq

Nr.	Profondità (m)	Spessori (m)	Vs (m/s)	Hcalc (m)	hi calc (m)	Hi/Vs (s)
1	1,00	1,00	640,00	1,00	1,00	0,00156
2	2,70	1,70	720,00	2,70	1,70	0,00236
3	6,00	3,30	760,00	6,00	3,30	0,00434
4	9,30	3,30	850,00	9,30	3,30	
5	18,90	9,60	1160,00	18,90	9,60	
6	35,30	16,40	1420,00	30,00	11,10	
7	40,00	4,70	1890,00	0,00	0,00	

**"NURRI IR" PARCO EOLICO DI NURRI (SU) INTERVENTO DI REPOWERING
CON SOSTITUZIONE DEGLI AEROGENERATORIESISTENTI E RELATIVA
RIDUZIONE DEL NUMERO DELLE MACCHINE**

Relazione Previsionale sull'impatto dovuto alle vibrazioni

La classificazione del sottosuolo si effettua in base alle condizioni stratigrafiche ed ai valori della velocità equivalente di propagazione delle onde di taglio, $V_{s,eq}$ (in m/s), definita dall'espressione

$$V_{s,eq} = \frac{H}{\sum_{i=1}^N \frac{h_i}{V_{s,i}}}$$

con:

h_i spessore dell'i-esimo strato;

$V_{s,i}$ velocità delle onde di taglio nell'i-esimo strato;

N numero di strati;

H profondità del substrato, definito come quella formazione costituita da roccia o terreno molto rigido, caratterizzata da V_s non inferiore a 800 m/s.

Esaminato il profilo delle V_s si pone come profondità del substrato **6,00 m** ($V_s > 800$ m/s).

La velocità equivalente di propagazione delle onde di taglio calcolata per il substrato posto a **6,00 m** di profondità dal p.c. è pari a: $V_{s,eq} = 6,0/0,0082 = 725,89$ m/s che dà luogo ad una categoria A, ossia:

Categoria B: Rocce tenere e depositi di terreni a grana grossa molto addensati o terreni a grana fina molto consistenti, caratterizzati da un miglioramento delle proprietà meccaniche con la profondità e da valori di velocità equivalente compresi tra 360 m/s e 800 m/s.

Tabella 5 Parametri di deformazione dinamici e statici dei terreni determinati tramite misure sismiche

Sismo strato	Prof/ zona	CT*	Densità γ	V_p	V_s	Coefficiente di Poisson ν	Modulo di Young dinamico E_d	Modulo di Young statico E_d	Modulo di taglio G_0	Modulo di comprimibilità o di Bulk - K
			[Kg/m ³]	[m/s]	[m/s]	[adim]	[MPa]	[MPa]	[MPa]	[MPa]
1	0,0 - 1,0	terre	1.800	1.280	640	0,33	1.961	236	736	1.961
2	1,0 - 2,7	terre	2.000	1.440	720	0,33	2.766	333	1.040	2.766
3	2,7 - 6,0	terre	2.100	1.520	760	0,33	3.236	390	1.216	3.236
4	6,0 - 9,3	12%	2.200	1.700	850	0,33	4.237	508	1.589	4.237
5	9,3 - 18,9	15%	2.350	2.320	1160	0,33	8.434	1.265	3.158	8.434
6	18,9 - 35,3	22%	2.400	2.840	1420	0,33	12.906	2.839	4.835	12.906
7	35,3 - 40,0	25%	2.450	3.780	1890	0,33	23.340	5.835	8.748	23.340

*CT: coefficiente di trasformazione (per la roccia)

6.11 MODELLAZIONE GEOLOGICA E GEOTECNICA DI SITO

Sulla base di quanto emerso dai rilievi e dalle indagini in sito, nell'approccio progettuale, stante il contesto geologico si evidenziano le seguenti criticità a cui sarà necessario prestare la opportuna attenzione nella progettazione esecutiva dell'opera e nelle varie fasi di realizzazione.

L'analisi di tali fattori è funzionale alla progettazione e ha lo scopo di valutare la risposta del terreno ai nuovi carichi ed individuare azioni correttive o accorgimenti tali da limitarne gli effetti. Nello specifico:

1. Azioni sulle pareti e stabilità dei fronti. Lo scavo stesso, in quanto genera depressione, può innescare locali smottamenti in corrispondenza degli orizzonti meno competenti a causa di fenomeni di detensionamento determinati dall'asportazione del materiale durante l'escavazione, sia in relazione ai livelli meno competenti sia alle direzioni del sistema di fratturazione che può generare componenti a franapoggio. I sistemi di fratturazione presenti generano variazioni di giacitura anche nell'ordine del metro pertanto si ritiene importante in fase di realizzazione degli scavi di fondazione eseguire un dettagliato rilievo geostrutturale finalizzato all'esclusione di ogni possibile rischio di crollo e/o slittamento di porzioni di parete.
2. Circolazione idrica sotterranea secondaria o indotta e/o stagnazione di acque di pioggia – pur se non è stata rilevata in fase di indagine, vanno considerati gli effetti dell'eventuale presenza d'acqua alla quota di imposta delle fondazioni in relazione ad una possibile circolazione idrica indotta dai fenomeni di detensionamento dovuti agli scavi, con particolare riferimento alla stagionalità degli apporti idrici e del relativo flusso negli ambiti più superficiali. In tal caso, in fase esecutiva, sarà opportuno provvedere a mantenere lo scavo asciutto mediante l'installazione di pompe adeguatamente dimensionate per la portata da emungere.

L'analisi ha permesso di fatto di definire il modello geologico del sito ed in particolare, in relazione alle diverse condizioni geologiche e geostrutturali rilevate, è stato individuato **nr.01 modello geologico rappresentativo** descritto di seguito:

in generale l'intera area interessata dal progetto è interessata da un substrato roccioso da fratturato a sano costituito dalle facies basaltiche descritte nei capitoli precedenti al cui letto (profondità variabile dai 2 ai 30m) poggiano senza soluzione di continuità le facies marnoso- calcaree della formazione di Gesturi, costituite da conglomerati, marne e calcareniti.

6.12 MODELLO GEOLOGICO

Sulla base dei dati ricavati dalle indagini geognostiche e dalla classificazione degli ammassi rocciosi si definiscono i parametri geotecnici rappresentativi del modello geologico che andrà confermato in sede di progettazione esecutiva con indagini più dettagliate sui singoli siti di imposta delle fondazioni.

Pertanto, nell'ottica dell'individuazione di un modello geologico rappresentativo del sito si propone il seguente schema:

0,00 - 2,00m	depositi eluvio-colluviali / roccia fortemente alterata (regolite) (S1)
2,00 - 3,00m	substrato roccioso da fortemente fratturato a fratturato (S2)
3,00 -3,60m	substrato roccioso da fratturato a poco fratturato (S3)
3,60m –10,30m	substrato da poco fratturato a sano (S4)
10,30m - 20,00m	substrato roccioso sano (S5)

**"NURRI IR" PARCO EOLICO DI NURRI (SU) INTERVENTO DI REPOWERING
CON SOSTITUZIONE DEGLI AEROGENERATORIESISTENTI E RELATIVA
RIDUZIONE DEL NUMERO DELLE MACCHINE**

Relazione Previsionale sull'impatto dovuto alle vibrazioni

MODELLO GEOLOGICO E GEOTECNICO						
		Dati Parametri Resistenza				
Tipo di Terreno		S1	S2	S3	S4	S5
Descrizione		Depositi eluvio-colluviali/roccia fortemente alterata	Substrato roccioso da fortemente fratturato a fratturato	Substrato roccioso da poco fratturato a sano	Substrato roccioso da fratturato a sano	Substrato roccioso sano
Peso di volume**	[kg/mc]	1.800	2.000	2.100	2.200	2.350
Peso di volume saturo**	[kg/mc]	1.900	2.100	2.100	2.200	2.350
Angolo di attrito* interno	[°]	30,12	34,60	36,94	38,25	45
Coesione*	[Mpa]	0.5	5,24	10,72	12,54	25
Dati Parametri Deformabilità						
Modulo elastico **	[Mpa]	39	66	204	732	1180
Coefficiente di Poisson**	[]	0,33	0,33	0,33	0,33	0,33
Modulo di taglio (G)**	[Mpa]	118	206	637	2.235	2.952
Velocità onde di taglio Vs**	[m/sec]	260	320	550	1020	1120

*Valori ricavati da interpolazioni su ROCDATA da confermare con indagini dirette e puntuali

** Valori ricavati da dati derivati dalle indagini geofisiche da confermare con indagini dirette e puntuali

6.13 TABELLA DI SINTESI DELLE PROPRIETÀ DI SINTESI DEI TERRENI DI INTERESSE

Di seguito si riporta la stima del valore di Vr (m/sec) in relazione alla misura di Vs effettuata mediante l'indagine geofisica tipo MASW correlate come da schema riportato di fianco:
il rapporto Vp/Vs dipende dal coefficiente di Poisson; in genere la Vr è sempre di poco minore della Vs

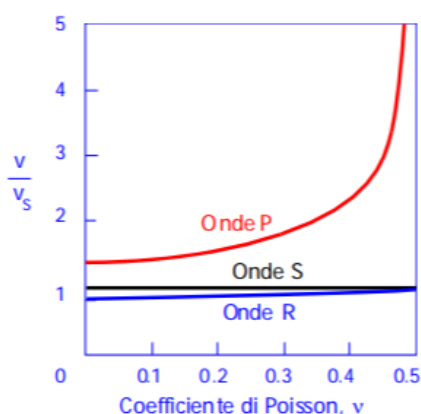

per $v = 0.25$ $Vr = 0.919$ Vs

$v = 0.33$ $Vr = 0.933$ Vs

$v = 0.40$ $Vr = 0.943$ Vs

$v = 0.50$ $Vr = 0.955$ Vs

Modello Geologico di sito– Profilo sismico M1/M2/M3/M4

$v = 0,33$ $Vr = 0,933$ Vs

Profondità in m (da-a)	Vs (m/sec)	v	Vr (m/sec)
0,00 – 2,00	260	0,33	243
2,00 - 3,00	320	0,33	299
3,00 - 3,60	550	0,33	513
3,60m –10,30	1020	0,33	952
10,30m - 20,00	1120	0,33	1045

7 PROPAGAZIONE DELLE VIBRAZIONI NEL TERRENO

Le caratteristiche dei fenomeni vibratorii che possono interessare un edificio variano in modo sostanziale in funzione della natura della sorgente di eccitazione e delle caratteristiche dinamiche dell'edificio stesso. Per una corretta esecuzione delle misurazioni, premessa necessaria per giungere a descrivere completamente il fenomeno e valutare quindi la possibilità che esso produca danni, è necessario tenere conto dei seguenti fattori:

- meccanismo di eccitazione e trasmissione;
- durata del fenomeno;
- natura deterministica o aleatoria del fenomeno;
- distribuzione spettrale dell'energia.

L'energia immessa nel terreno dalla sorgente, quando questa è esterna all'edificio, genera onde "elastiche" che raggiungono la fondazione modificandosi nel loro contenuto spettrale per effetto delle **caratteristiche fisico-meccaniche del terreno** attraversato.

Il fenomeno si traduce, nella generalità dei casi, in un'**attenuazione dell'intensità del moto**, man mano che ci si allontana dalla sorgente, per effetto delle **proprietà dissipative del terreno** e per un effetto geometrico. Usualmente tale fenomeno è più sensibile per le componenti del moto alle alte frequenze e nei terreni incoerenti e di tipo sciolto e dà quindi luogo ad uno spettro (del moto alla base) caratterizzato da un contenuto spettrale più ricco in basse frequenze.

In alcuni casi, quando si è in presenza di condizioni stratigrafiche particolari, possono verificarsi fenomeni di risonanza che tendono ad amplificare alcuni valori spettrali rispetto ad altri.

La norma UNI 9614/2017, che richiama e fa riferimento primario alla ISO 2631-2:2003 prevede di valutare il livello complessivo di accelerazione ponderata nell'intervallo da 1 ad 80 Hz: se il segnale disturbante è caratterizzato da un'emissione concentrata entro una singola banda di 1/3 di ottava, è sufficiente correggere il valore misurato applicando la correzione riportata in Fig. 14 (ad esempio essa vale -19 dB a 50 Hz). Se viceversa lo spettro è continuo ed esteso a più bande, occorre anzitutto calcolare il livello di accelerazione corretto a ciascuna frequenza, indi sommare energeticamente i livelli di accelerazione alle varie frequenze onde ricavare il valore complessivo:

$$L_{acc,w,tot} = 10 \cdot \lg \left[\sum_i 10^{(L_{acc,i} + C_i)/10} \right]$$

Questa metodica rende tuttavia le cose molto complicate in presenza di fenomeni di propagazione che producono un'attenuazione con la distanza che dipende fortemente dalla frequenza. Occorre, infatti, effettuare un calcolo separato della propagazione a ciascuna frequenza, e ricalcolare poi, punto per punto, il livello di accelerazione complessiva ponderata.



Figura 14 - Curva di ponderazione asse generico

**"NURRI IR" PARCO EOLICO DI NURRI (SU) INTERVENTO DI REPOWERING
CON SOSTITUZIONE DEGLI AEROGENERATORIESISTENTI E RELATIVA
RIDUZIONE DEL NUMERO DELLE MACCHINE**

Relazione Previsionale sull'impatto dovuto alle vibrazioni

I primi due tipi sono onde di volume ("body-waves"), mentre le onde di superficie, come dice il nome, si propagano sull'interfaccia fra due strati con diverse proprietà meccaniche, principalmente quindi sulla superficie di separazione fra terreno ed aria. La seguente figura mostra schematicamente i diversi tipi di onde.

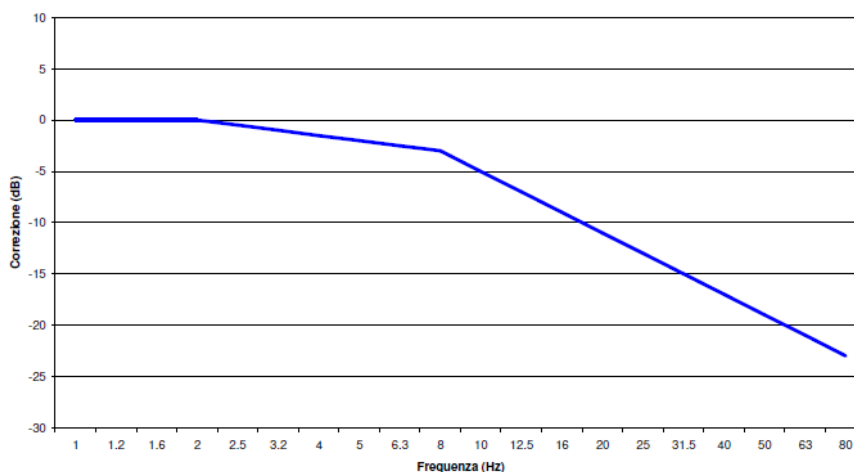

Figura 15 - Tipologia di onde: a) e b) onde di volume, c) e d) onde di superficie



Figura 16 - rapporto tra le velocità di propagazione V_p e V_r

La velocità di propagazione dei diversi tipi di onde non è la stessa: le onde di compressione (onde P) sono le più veloci, mentre le onde di taglio e di superficie viaggiano con velocità più basse, in dipendenza del valore del modulo di Poisson del terreno. La fig.16 mostra il rapporto fra velocità di propagazione delle onde P ed R riferito alla velocità di propagazione delle onde di superficie S.

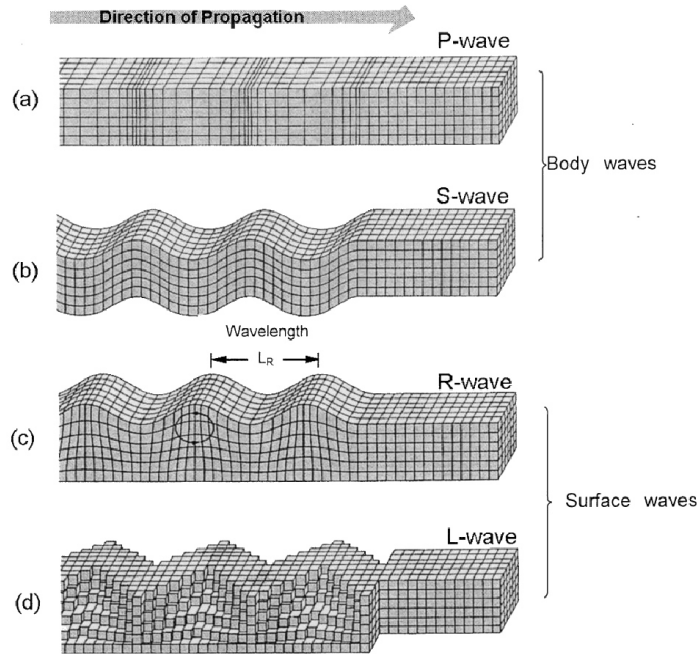
Ne consegue che l'onda che maggiormente interagisce con gli elementi strutturali (fondazioni, murature portanti, tramezzi e solai) degli edifici sono le onde di superficie V_r .

Nell'effettuare un calcolo analitico della propagazione di vibrazioni si effettuano diverse ipotesi semplificatrici:

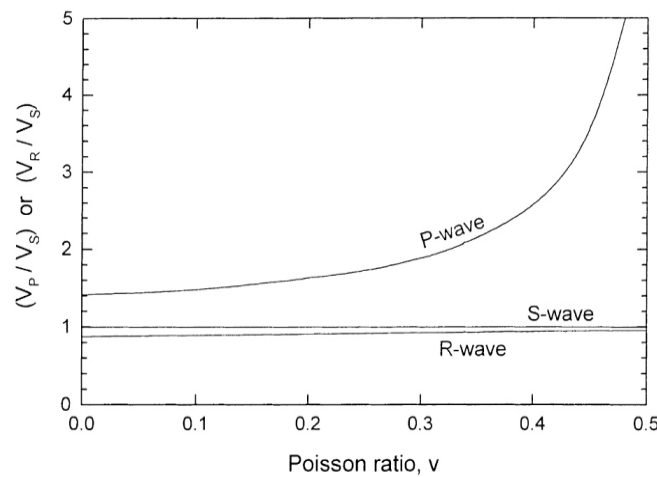
1. si considera il terreno omogeneo e isotropo

**"NURRI IR" PARCO EOLICO DI NURRI (SU) INTERVENTO DI REPOWERING
CON SOSTITUZIONE DEGLI AEROGENERATORIESISTENTI E RELATIVA
RIDUZIONE DEL NUMERO DELLE MACCHINE**

Relazione Previsionale sull'impatto dovuto alle vibrazioni

- la propagazione dell'energia vibrazionale avviene sulla superficie del suolo per mezzo di onde di Rayleigh; l'effetto delle onde primarie, secondarie e di Love è trascurato
- ogni sorgente emette energia vibrazionale in superficie in modo omnidirezionale.

7.1 MODELLO DI PROPAGAZIONE DELL'ONDA NEL TERRENO

Il modello di propagazione impiegato, valido per tutti tre i tipi di onde considerati (P, S, R) è basato sulla seguente formulazione:

$$a(d, f) = a(d_0, f) \cdot \left(\frac{d_0}{d}\right)^n \cdot e^{-2\pi f \cdot \eta / c \cdot (d-d_0)}$$

In cui η è il fattore di perdita del terreno, c la velocità di propagazione in m/s, f la frequenza in Hz, d la distanza in m e d_0 la distanza di riferimento a cui è noto lo spettro di emissione.

L'esponente n è funzione della tipologia di sorgente e dalla profondità. Pertanto, per sorgenti poste in superficie (es. fondazioni superficiali, scavi poco profondi, etc) si assume $n=0,5$ e $n=1$ per sorgenti profonde (fondazioni su pali, perforazioni, etc).

Il fattore di smorzamento o di perdita del terreno η è funzione della natura del terreno ed è in generale pari a 0,1 per sabbie, ghiaie, o simili e 0,01 per gli elementi lapidei.

Tipo di terreno	η
Roccia	0.01
Sabbia, ghiaia, ciottoli	0.1
Limi, argille	0.2 -0.5

7.2 VALUTAZIONE DELLA PROPAGAZIONE DELLE VIBRAZIONI

Sulla base dei dati relativi ai singoli modelli geologici rappresentativi del sito di interesse si sono definiti i valori del fattore di smorzamento η e dell'esponente n di seguito riportati.

Poiché i lavori interesseranno solo gli strati superficiali verranno valutate le vibrazioni prodotte dai mezzi meccanici fino a 2m tenendo conto degli sismostrati rilevati e delle relative velocità V_r calcolate per ognuno di essi.

Modello Geologico di sito– Profilo sismico M1/M2/M3/M4 $v = 0,33$ $V_r = 0,933 V_s$

Profondità in m (da-a)	V_s (m/sec)	v	V_r (m/sec)		
0,00 – 2,00	260	0,33	243	0.05	0.5
2,00 - 3,00	320	0,33	299	0.05	0.5
3,00 - 3,60	550	0,33	513	0.01	0.5
3,60m –10,30	1020	0,33	952	0.01	0.5
10,30m - 20,00	1120	0,33	1045	0.01	0.5

Se da una parte la **caratterizzazione geotecnica di dettaglio del sito** ha permesso di risalire con una buona approssimazione al **reale comportamento della propagazione delle onde superficiali** che generano la maggiore componente vibrazionale, allo stato attuale non è possibile effettuare **misure dirette sulle configurazioni di cantiere** previste (macchine e attrezzature) per **l'assenza di mezzi analoghi nel sito di progetto** ma anche in quelli più prossimi e geologicamente simili **assimilabili a quello in progetto**. Le misure su cantieri **non assimilabili** si riferirebbero a contesti non realistici e perciò **non rappresentativi**.

Pertanto, al fine di poter avere un quadro di riferimento della situazione benché non esaustivo per le ragioni appena espresse, verrà effettuata una disamina degli scenari maggiormente impattanti attraverso l'utilizzo di dati di letteratura (ammessa dalla norma – App.C punto C.4) rimandando alla fase esecutiva l'effettuazione di tutte le **misure dirette e relative elaborazioni** da effettuarsi secondo quanto previsto al punto 6 e 8 della UNI 9614/2017.

8 SORGENTI DI VIBRAZIONE

La norma UNI 9614/2017 al punto 5 suddivide le sorgenti per tipologia in funzione di:

1. posizione rispetto agli edifici,
2. funzione,
3. caratteristiche della durata della vibrazione prodotta ovvero in funzione al periodo di attività della sorgente.

Nel caso specifico in studio le sorgenti sono:

1. rispetto alla posizione – **esterne agli edifici**;
2. rispetto alla funzione – **legate ad attività non essenziali e legate ad attività che non possono essere contemplate tra quelle interrompibili con successivi danni ad impianti, pericolo di incidenti e danni a produzioni.**
3. rispetto al periodo di attività della sorgente – **tra le sorgenti temporanee presenti per gran parte della giornata (cantieri).**

8.1 ANALISI DELLA FASE DI CANTIERE PER LA COSTRUZIONE DELLE OPERE IN PROGETTO

In fase di valutazione previsionale, per quantificare il potenziale impatto delle vibrazioni relativo alla fase di costruzione e di installazione dei generatori si fa riferimento ad un programma di massima delle attività di cantiere ed in particolare alle fasi di lavorazione che possono risultare maggiormente gravose sotto il profilo vibratorio perché, ad esempio, comprendono l'impiego di attrezzature e macchinari che devono funzionare all'aperto.

In particolare, la fase di sbancamento preliminare alla erezione delle torri e di getto di calcestruzzo per costituire le platee ed i basamenti delle torri medesime e la realizzazione della nuova viabilità di servizio costituiscono potenzialmente la fase di attività più importante, senza sottovalutare quella relativa alla movimentazione di attrezzature e mezzi mediante autocarri che andranno ad incidere sulla viabilità. Si prevede infatti l'impiego di escavatori, dumpers, betoniere, attrezzi ed utensili manuali. Inoltre, il cantiere può indurre un incremento di traffico stradale sulla viabilità locale.

Tali attività non vengono svolte simultaneamente in tutti i siti di installazione degli aerogeneratori, ma vengono compiute un sito per volta ed inoltre, benché la valutazione degli impatti negli scenari a seguire sarà fatta considerando la contemporaneità di attività dei mezzi, questo nella realtà non avviene.

Si prevede che le attività saranno svolte unicamente in periodo diurno ed in normale orario lavorativo e, pertanto, **non si fa riferimento al periodo notturno. Non sono altresì previsti, in questa fase lavorazioni nei giorni festivi.** Tuttavia, se per qualche ragione non prevedibile in questa fase, si dovesse necessariamente lavorare in uno dei periodi sopracitati, verrà messo in atto quanto contenuto nel **Piano di Gestione dell'Impatto Vibrazionale di Cantiere** da redigere prima dell'inizio dei lavori.

8.2 POTENZIALE INCREMENTO DEI FLUSSI DI TRAFFICO INDOTTO DAL CANTIERE SULLA VIABILITÀ LOCALE

Per quanto riguarda il traffico indotto dal cantiere, si prevede un flusso di mezzi per il trasporto di materiali, componenti e personale quantificabile punte di 100-120 transiti giornalieri concentrati per una decina di giorni in occasione dell'approntamento delle materie necessarie alla realizzazione delle opere fondanti e della struttura degli aerogeneratori, in aggiunta al flusso di traffico locale attualmente presente (poche decine di veicoli/giorno) sulla viabilità di accesso al cantiere.

8.3 MODELLO PER IL CALCOLO DELL'IMPATTO DOVUTO ALLE VIBRAZIONI IN FASE DI CANTIERE

Sulla base del cronoprogramma indicato negli elaborati progettuali con riferimento allo spettro di emissione delle macchine operatrici e dell'incremento previsto nei flussi di traffico stradale, è stato sviluppato un modello di calcolo

**"NURRI IR" PARCO EOLICO DI NURRI (SU) INTERVENTO DI REPOWERING
CON SOSTITUZIONE DEGLI AEROGENERATORIESISTENTI E RELATIVA
RIDUZIONE DEL NUMERO DELLE MACCHINE**

Relazione Previsionale sull'impatto dovuto alle vibrazioni

previsionale dell'impatto della componente vibrazioni da applicare a scenari individuati come rappresentativi delle attività e indicati di seguito, in prossimità dei ricettori maggiormente sensibili.

Sono stati individuati i seguenti scenari maggiormente impattanti dal punto di vista della propagazione di vibrazioni:

Scenario 01 – attività di sistemazione della rete viaria e opere civili sottostazione di trasformazione;

Scenario 02 – attività di posa dei cavidotti;

Scenario 03 – attività di realizzazione delle fondazioni delle torri di supporto;

Gli scenari di calcolo considerano la **contemporaneità nell'utilizzo dei mezzi di cantiere** (condizione più sfavorevole) e le **peggiori condizioni di trasmissione delle vibrazioni dal mezzo substrato** in un orario di lavoro compreso tra le 7:30 e le 13:00 e poi tra le 14:00 e le 16:30.

Il calcolo è stato effettuato utilizzando la regola cosiddetta **SRSS** ovvero **Square Root of the Sum of Squares** che viene utilizzata in presenza di sorgenti multiple. Normalmente i mezzi d'opera non saranno impiegati continuativamente e contemporaneamente. Inoltre, durante l'orario di cantiere è previsto che i macchinari abbiano delle fermate legate alle necessità produttive.

La norma **UNI 9614/2017** prevede che sia considerata periodo diurno la fascia oraria dalle 6.00 alle 22.00 (punto 3.17) e fissa il limite per la massima accelerazione a **7,2 mm/sec²** (punto 9.1).

Altresì nella valutazione del disturbo e sempre cautelativamente, i macchinari verranno considerati posizionati nel punto più vicino al ricettore in relazione all'attività da essi svolta.

Non è tuttavia possibile escludere il verificarsi di eventuali superamenti temporanei dei limiti differenziali solamente in occasione di specifiche o particolari lavorazioni svolte in vicinanza dei ricettori.

In questi casi si deve fare riferimento alla **gestione di attività temporanee (cantieri) in deroga ai limiti massimi** previsti dalla norma **UNI 9614/2017** al punto 9.5 e contenuta nell'**Appendice C** che prevede la stesura del **Piano di Gestione dell'Impatto Vibrazionale di Cantiere** da redigere prima dell'inizio dei lavori.

Al fine della valutazione della distanza oltre la quale il valore di vibrazione è inferiore alle soglie limite dettate dalla norma si sono prese in considerazione le caratteristiche geologiche del **modello geologico di sito rappresentativo**. Gli alti valori di Vs riscontrati in corrispondenza del **modello geologico 03** dovranno essere confermati da precise misure in sito.

8.4 SCENARI DI RIFERIMENTO DI CANTIERE

Scenario 01 – attività di sistemazione della rete viaria e opere civili sottostazione di trasformazione: Il modello previsionale utilizzato per la valutazione dell'impatto dovuto a vibrazioni comprende le seguenti macchine operatrici:

1. Pala cingolata
2. Autocarro
3. Rullo vibrante
4. Escavatore

Scenario 02 – attività di posa dei cavidotti: Il modello previsionale utilizzato per la valutazione dell'impatto dovuto a vibrazioni comprende le seguenti macchine operatrici:

1. Escavatore
2. Autocarro

Scenario 03 – attività di realizzazione delle fondazioni e piazzole delle torri di supporto agli aerogeneratori: Il modello previsionale utilizzato per la valutazione dell'impatto dovuto a vibrazioni comprende le seguenti macchine operatrici:

1. Escavatore
2. Martellone idraulico
3. Autocarro
4. Pala cingolata
5. Betoniera*
6. Gru*

**"NURRI IR" PARCO EOLICO DI NURRI (SU) INTERVENTO DI REPOWERING
CON SOSTITUZIONE DEGLI AEROGENERATORIESISTENTI E RELATIVA
RIDUZIONE DEL NUMERO DELLE MACCHINE**

Relazione Previsionale sull'impatto dovuto alle vibrazioni

MOD. GEO.03	Distanza minima oltre la quale il valore di vibrazione è inferiore alla soglia limite di 7,2 mm/sec ²
Scenario 01	145 m
Scenario 02	98 m
Scenario 03**	145 m

Tabella 6 Valutazione distanza di sicurezza per le vibrazioni

*Gli spettri di emissione per questi macchinari non sono reperibili in letteratura, pertanto per la loro valutazione si rimanda alla campagna di misure prevista nel piano di cantierizzazione in fase esecutiva.

** valore indicativo ottenuto senza il contributo di autobetoniera e gru.



Figura 17 Distanze di sicurezza per le vibrazioni nei vari scenari

8.5 SCENARI DI RIFERIMENTO DI ESERCIZIO

Relativamente alla valutazione del disturbo in fase di esercizio e perciò dovuto a vibrazioni provenienti dal funzionamento degli aerogeneratori, poiché queste vengono totalmente dissipate dai corpi di fondazione non propagandosi nell'ambiente circostante, non si manifestano problematiche legate al disturbo alla persona e/o a eventuali danni alle strutture.

Qualora, in fase di esercizio, si dovesse eseguire un intervento di manutenzione straordinaria che prevede l'utilizzo di macchine operatrici le cui vibrazioni in fase di attività sono potenzialmente impattanti, verrà opportunamente redatto un apposito piano di monitoraggio e si farà riferimento a tutte le direttive previste dalla UNI 9614/2017 all'Appendice C per la gestione degli effetti prodotti da vibrazioni in attività temporanee (cantieri).

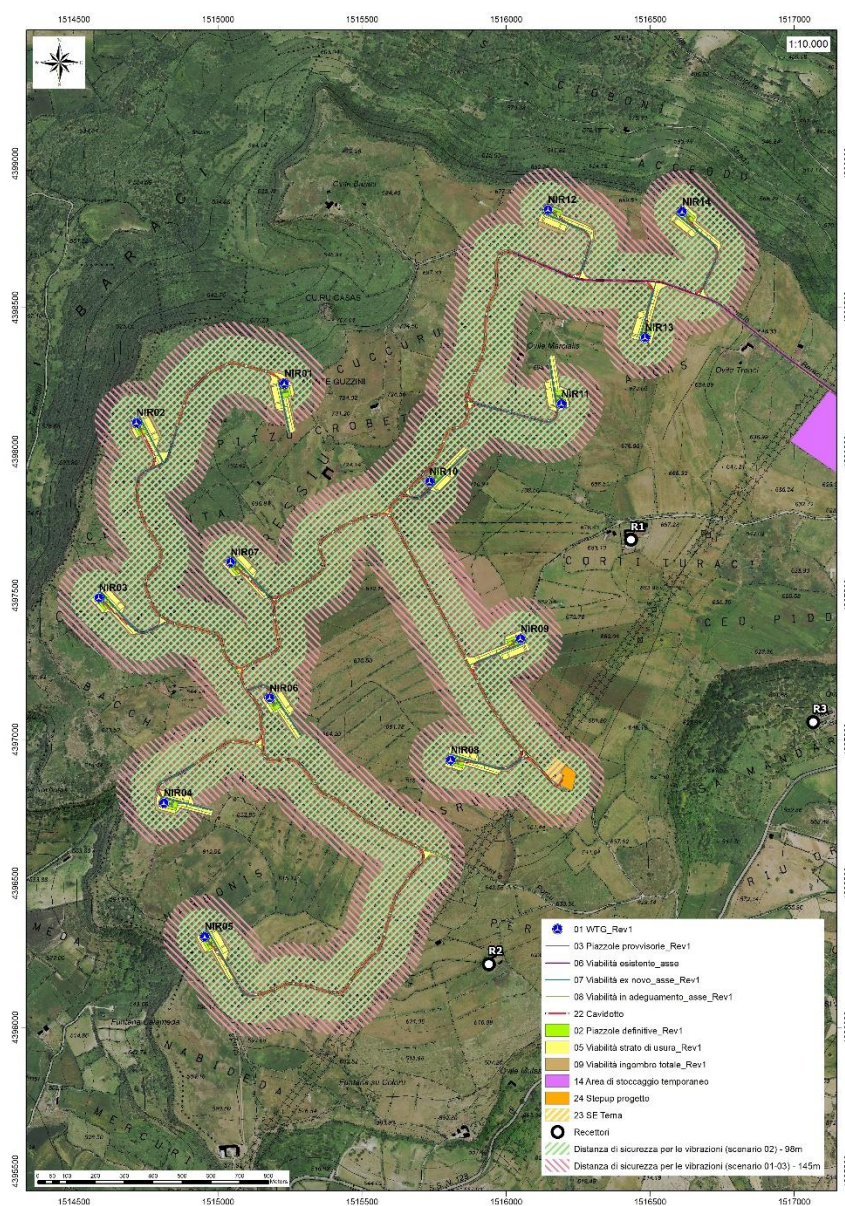
Le fonti di rumore e vibrazione emesse da una turbina eolica sono essenzialmente di natura aerodinamica, (causate dall'interazione tra il vento e le pale), meccanica (generate dagli attriti meccanici dei componenti del rotore e del sistema di trasmissione del generatore) e cinetica (generate dalle oscillazioni e dal passaggio e cambiamento di stato da stazionario a combinato).

Le oscillazioni sono causate dal vento che insiste sul piano del rotore degli aerogeneratori generando momenti forzanti opportunamente controllati dalle strutture di fondazione, nonché dall'interazione aerodinamica e meccanica delle pale con la torre.

Diversi studi della BWEA (British Wind Energy Association) hanno mostrato che a distanza di poche decine di metri il rumore risultante dalle esigue vibrazioni prodotte dalle turbine eoliche risulta sostanzialmente poco distinguibile rispetto al rumore residuo.

In particolare, per i fenomeni vibratorii è possibile analizzare come questi si trasmettono nel terreno circostante le fondazioni di sostegno delle torri degli aerogeneratori.

Le vibrazioni perdono energia durante la propagazione nel terreno e la loro ampiezza diminuisce con l'aumentare della distanza dalla sorgente.

Vari studi inerenti a Wind Farm realizzate con questo modello di pala eolica¹ riportano che le vibrazioni associate al funzionamento delle turbine eoliche possono essere rilevate con gli strumenti, ma lo sono sotto la soglia di percezione, anche all'interno di un parco eolico, rilevando valori ben al di sotto dei limiti di percezione umana. Anche da monitoraggi diretti attraverso accelerometri risulta che i movimenti sismici (vibrazioni) indotti sul terreno sono così basse da difficilmente indurre qualsiasi risposta fisica e/o strutturale. Due studi MA DEP review (Styles 200521; Schofield 201022) indicano che a 100m di distanza da una turbina il moto massimo indotto è pari a circa 120 nanometri (circa 1Hz).

Infine, il Ministero dell'Ambiente, del Clima e dell'Energia dello Stato federale del BadenWuerttemberg, Germania, ha pubblicato uno studio dettagliato sugli infrasuoni e le vibrazioni indotte da turbine eoliche. I risultati hanno rilevato che i livelli di velocità di vibrazione di una turbina Nordex N117 da 2,4 MW a distanze inferiori a 300 metri erano inferiori a $0,1 \times 10^{-4}$ metri/sec.

Le misurazioni delle vibrazioni trasmesse al suolo sono state effettuate da Epsilon su turbine Siemens 2.3 e GE 1.5sle.

Le velocità di vibrazione RMS massime al suolo erano 0,071 mm/secondo ($0,71 \times 10^{-4}$ metri/secondo) nella banda di un terzo di ottava a 8 Hz. Questo è stato misurato circa 300m sottovento da un WTG GE 1.5sle sotto la massima potenza e maggior condizione di vento al suolo.

La velocità di vibrazione terrestre di fondo RMS alla stessa posizione era di 0,085 mm/sec. Nessuna vibrazione percettibile è stata avvertita dal funzionamento delle turbine eoliche. Il GE 1.5sle ha una velocità di rotazione massima di 20 rpm (frequenza di passaggio della lama di 1 Hz) e Siemens 2.3 ha a velocità di rotazione massima di 15,4 giri/min (frequenza di passaggio lama di 0,77 Hz).

Le frequenze massime di rotazione per le turbine eoliche del progetto proposto sono:

◆ Vestas V150-6.0 = 12,1 giri/min

Pertanto, la vibrazione trasmessa dal suolo può essere rilevata dagli strumenti ma non è diversa dalla vibrazione di fondo sempre presente e non preoccupante.

In fase di esercizio sarà definito un piano di monitoraggio nel tempo che consideri anche le eventuali variazioni di livello di vibrazioni al suolo dovute all'usura delle strutture.

¹ HERITAGE WIND PROJECT PRE-CONSTRUCTION SOUND LEVEL IMPACT ASSESSMENT ,2020

8.6 LIMITI DI RIFERIMENTO

Il problema della percezione umana delle vibrazioni in termini di disturbo (annoyance) dipende dalla tipologia di attività svolta e dall'intensità e frequenza che essa genera e che produce la vibrazione. I limiti di riferimento sono riportati dalla norma **UNI 9614/2017** che suddivide gli edifici in base alla loro destinazione d'uso in 5 classi, ipotizzando quindi una differente sensibilità alle vibrazioni e al punto 9, ai fini della valutazione del disturbo dovuto a vibrazioni e indica dei limiti per le accelerazioni con riferimento alla tollerabilità a fenomeni vibratorii. Di seguito vengono riportati per i diversi tipi di ambiente e per i diversi periodi della giornata i valori limite di disturbo.

Ricettore	Periodo	Accelerazione ponderata della sorgente (mm/sec ²)
Ambienti ad uso abitativo (punto 9.1)	Diurno	7,2
	Notturmo	3,6
	Diurno di giornate festive	5,4
Luoghi lavorativi (punto 9.2.1)	Non specificato	14
Ospedali, case di cura ed affini (punto 9.2.2)	Non specificato	2
Asili e case di riposo (punto 9.2.3)	Limitatamente ai periodi in cui è previsto riposo diurno	3,6
Scuole (punto 9.2.4)	Limitatamente nel periodo di fruizione	5,4

Figura 18 Valori limite delle accelerazioni complessive ponderate in frequenza

La sensibilità umana è variabile con la frequenza, e dipende dall'asse cartesiano considerato rispetto al riferimento relativo al corpo umano. Le curve di sensibilità umana sono codificate dalla norma tecnica UNI 9614/2017, rispetto ai sistemi di riferimento per persone sdraiate, sedute o in piedi, riportato nelle seguenti figure:



Figura 19 Sistema cartesiano di riferimento per persona sdraiata, in piedi o seduta

Il campo di frequenze considerato è 1-80 Hz. Al segnale di accelerazione rilevato devono essere applicati per le singole frequenze dei valori di attenuazione (curve di ponderazione) al fine di rendere equivalente la percezione umana alle varie frequenze.

Nel caso considerato, tuttavia, la popolazione si troverà esposta indifferentemente su uno dei tre assi, a seconda della giacitura dei soggetti, che è ovviamente non predeterminale e variabile nel corso delle 24 ore. In tali casi, la norma UNI 9614/2017 prevede l'impiego di una curva di ponderazione per asse generico (o meglio, per asse non definibile), che è riportata nella seguente figura.

**"NURRI IR" PARCO EOLICO DI NURRI (SU) INTERVENTO DI REPOWERING
CON SOSTITUZIONE DEGLI AEROGENERATORIESISTENTI E RELATIVA
RIDUZIONE DEL NUMERO DELLE MACCHINE**

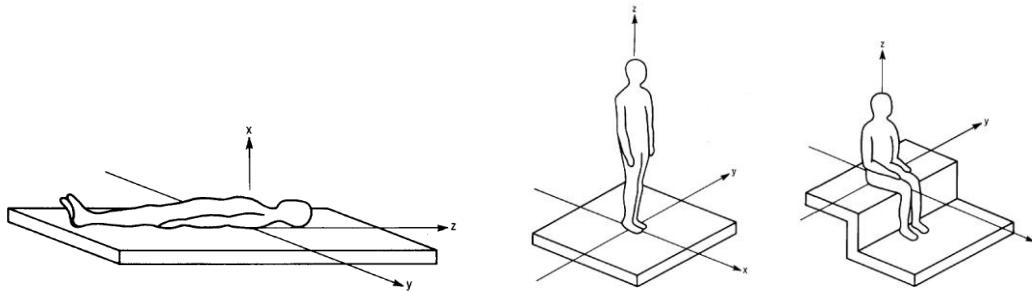
Relazione Previsionale sull'impatto dovuto alle vibrazioni



Figura 20 Curva di ponderazione per un asse generico - UNI 9614

Per quanto concerne il danno strutturale i limiti presi in considerazione nella norma UNI 9614/2017, risultano più elevati per almeno un ordine di grandezza a ciascuna frequenza, dei limiti individuati dalla norma UNI 9916/2014 nei riguardi del danno potenziale alle strutture. Ne consegue che la verifica dei limiti secondo la norma 9614/2017 esclude il generarsi di effetti dannosi sulle strutture dei ricettori considerati. **Tuttavia, in fase esecutiva, sarà effettuata una campagna di misure sui fabbricati qualificati come ricettori sensibili secondo quanto previsto dalla norma 9916/2014 ai punti 6,7 e 8.**

Di seguito si riportano i Valori di Riferimento per la valutazione degli effetti delle vibrazioni secondo la DIN 4150 a cui fa riferimento la UNI 9916/2014 al punto 9.

La DIN4150-3 considera 3 classi di edifici:

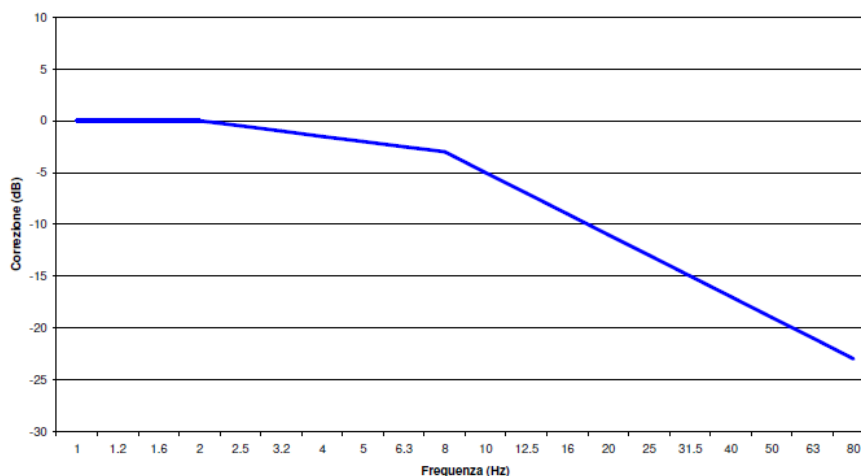
1. Edifici industriali e ostruzioni strutturalmente simili;
2. Edifici residenziali e costruzioni simili;
3. Costruzioni che non appartengono alle prime due categorie e sono degne di essere tutelate (per esempio monumenti storici)

E considera due tipi di vibrazione:

1. Vibrazione di breve durata;
2. Vibrazione permanente

**"NURRI IR" PARCO EOLICO DI NURRI (SU) INTERVENTO DI REPOWERING
CON SOSTITUZIONE DEGLI AEROGENERATORIESISTENTI E RELATIVA
RIDUZIONE DEL NUMERO DELLE MACCHINE**

Relazione Previsionale sull'impatto dovuto alle vibrazioni

prospetto D.1 **Valori di riferimento per la velocità di vibrazione (p.c.p.v.) al fine di valutare l'azione delle vibrazioni di breve durata sulle costruzioni**

Classe	Tipo di edificio	Valori di riferimento per la velocità di vibrazione p.c.p.v. in mm/s				
		Fondazioni			Piano alto	Solai Componente Verticale
		Da 1 Hz a 10 Hz	Da 10 Hz a 50 Hz	Da 50 Hz a 100 Hz ^{*)}	Per tutte le frequenze	Per tutte le frequenze
1	Costruzioni industriali, edifici industriali e costruzioni strutturalmente simili	20	Varia linearmente da 20 ($f=10$ Hz) a 40 ($f=50$ Hz)	Varia linearmente da 40 ($f=50$ Hz) a 50 ($f=100$ Hz)	40	20
2	Edifici residenziali e costruzioni simili	5	Varia linearmente da 5 ($f=10$ Hz) a 15 ($f=50$ Hz)	Varia linearmente da 15 ($f=50$ Hz) a 20 ($f=100$ Hz)	15	20
3	Costruzioni che non ricadono nelle classi 1 e 2 e che sono degne di essere tutelate (per esempio monumenti storici)	3	Varia linearmente da 3 ($f=10$ Hz) a 8 ($f=50$ Hz)	Varia linearmente da 8 ($f=50$ Hz) a 10 ($f=100$ Hz)	8	3/4

*) Per frequenze oltre 100 Hz possono essere usati i valori di riferimento per 100 Hz.

prospetto D.2 **Valori di riferimento per le componenti orizzontali della velocità di vibrazione (p.c.p.v.) al fine di valutare l'azione delle vibrazioni durature sulle costruzioni**

Classe	Tipo di edificio	Valori di riferimento per la velocità di vibrazione p.c.p.v. in mm/s (per tutte le frequenze)
1	Costruzioni industriali, edifici industriali e costruzioni strutturalmente simili	10
2	Edifici residenziali e costruzioni simili	5
3	Costruzioni che non ricadono nelle classi 1 e 2 e che sono degne di essere tutelate (per esempio monumenti storici)	2,5

Figura 21 Valori Limite di riferimento per vibrazioni di breve durata e permanenti (9916/2014)

8.7 RECETTORI

L'analisi dei ricettori è stata effettuata entro un raggio di 1000m dalle aree di cantiere e dalla viabilità di servizio. Successivamente si sono presi in considerazione gli scenari di cantiere maggiormente impattanti e da questi si sono derivate le distanze massime oltre le quali le vibrazioni potenzialmente prodotte non superano i valori soglia dettati dalla norma 9614/2017.

9 SPETTRI DI EMISSIONE DELLE MACCHINE OPERATRICI

9.1 PROPAGAZIONE DELLE VIBRAZIONI DI UN RULLO VIBRANTE

Vengono di seguito riportati i risultati del modello previsionale descritto per un rullo vibrante e per i modelli geologici di riferimento di cui al cap.8.



Figura 22 Spettro di emissione della sorgente di un rullo vibrante a 10m dall'asse di cantiere



Figura 23 Modifica dello spettro dell'accelerazione ponderata in funzione della distanza e della frequenza e curva di propagazione delle vibrazioni

9.2 PROPAGAZIONE DELLE VIBRAZIONI DI UNA PALA CINGOLATA

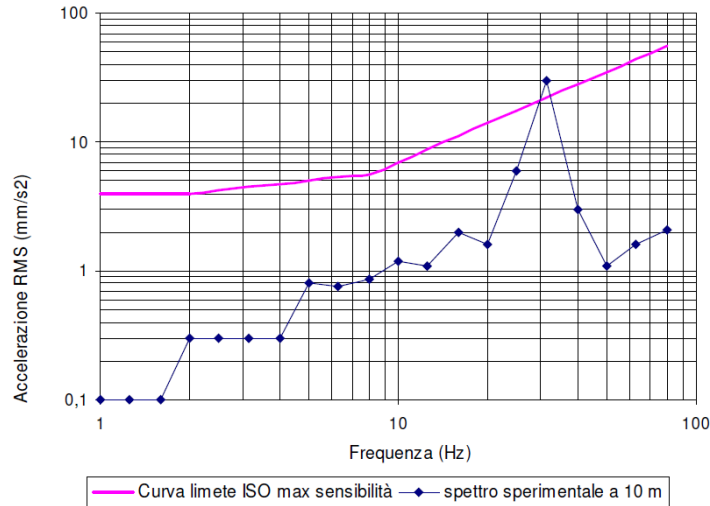
Vengono di seguito riportati i risultati del modello previsionale descritto per una pala cingolata e per i modelli geologici di riferimento di cui al cap.8.

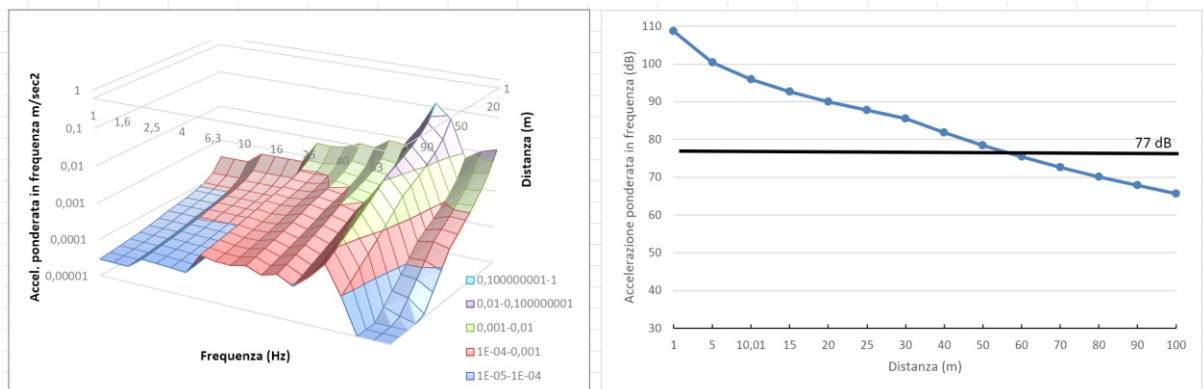

Figura 24 Spettro di emissione della sorgente di una pala cingolata a 10m dall'asse di cantiere



Figura 25 Modifica dello spettro dell'accelerazione ponderata in funzione della distanza e della frequenza e curva di propagazione delle vibrazioni

9.3 PROPAGAZIONE DELLE VIBRAZIONI DI UN AUTOCARRO

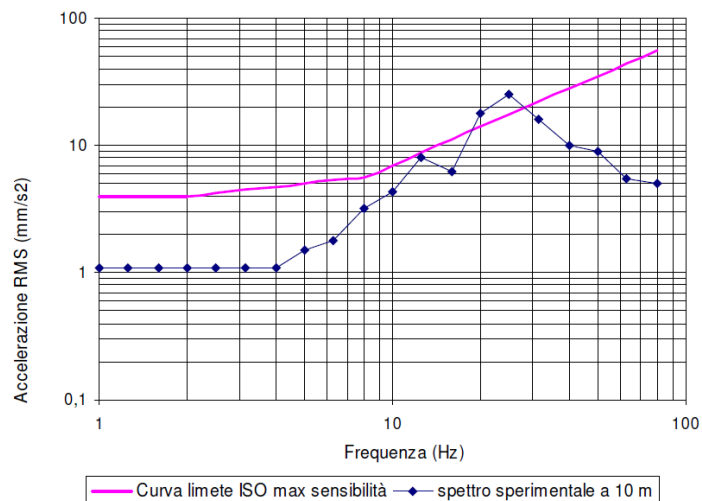
Vengono di seguito riportati i risultati del modello previsionale descritto per un autocarro e per i modelli geologici di riferimento di cui al cap.8.

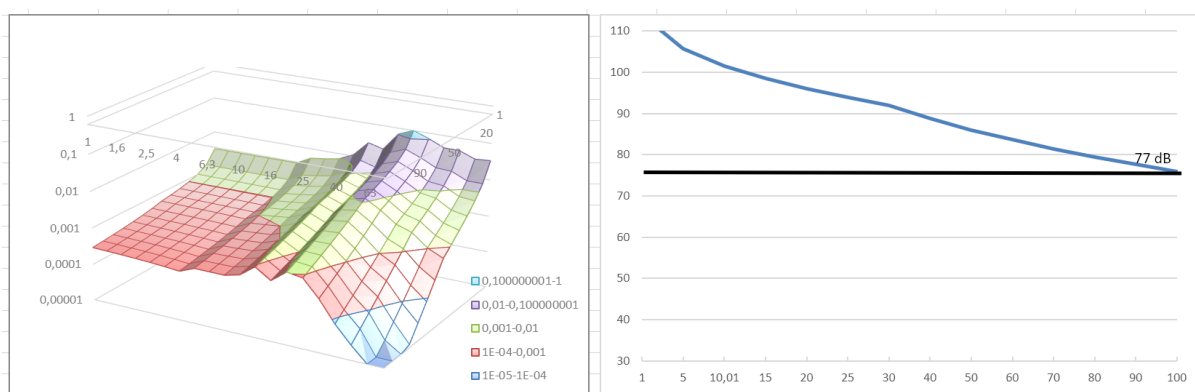

Figura 26 Spettro di emissione della sorgente di un autocarro 10m dall'asse di cantiere



Figura 27 Modifica dello spettro dell'accelerazione ponderata in funzione della distanza e della frequenza e curva di propagazione delle vibrazioni

9.4 PROPAGAZIONE DELLE VIBRAZIONI DI UN ESCAVATORE CINGOLATO

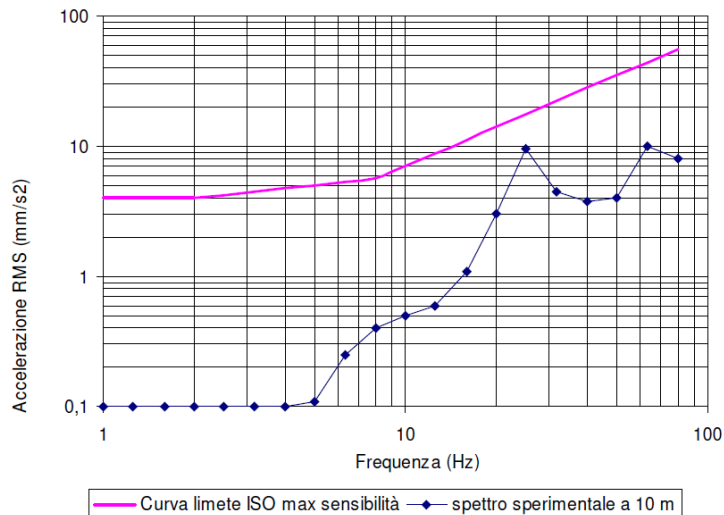
Vengono di seguito riportati i risultati del modello previsionale descritto per un escavatore cingolato e per i modelli geologici di riferimento di cui al cap.8.

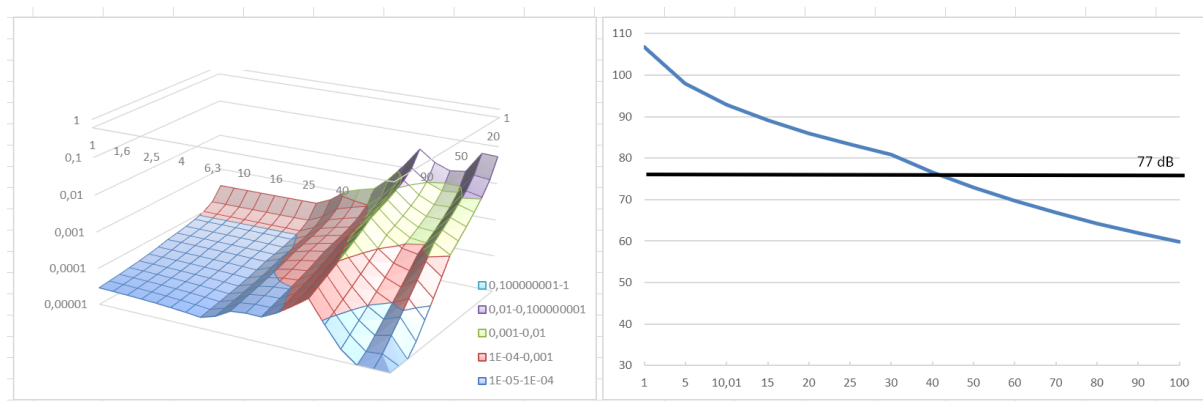

Figura 28 Spettro di emissione della sorgente di un escavatore cingolato 5m dall'asse di cantiere



Figura 29 Modifica dello spettro dell'accelerazione ponderata in funzione della distanza e della frequenza e curva di propagazione delle vibrazioni

9.5 PROPAGAZIONE DELLE VIBRAZIONI DI UN MARTELLO IDRAULICO

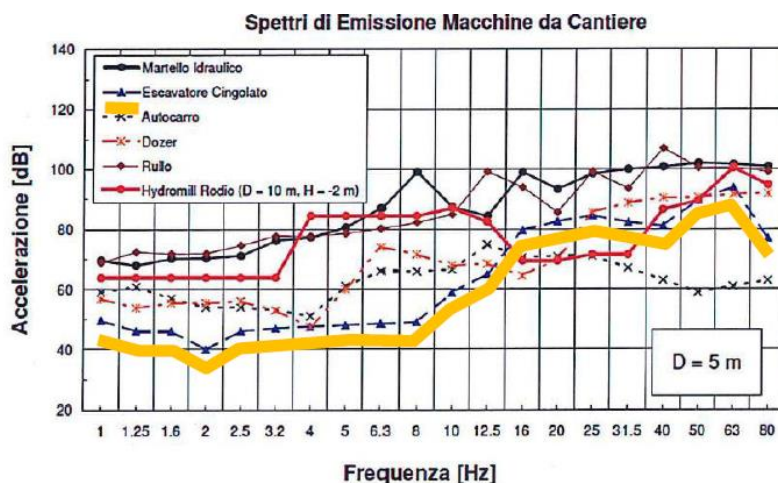
Vengono di seguito riportati i risultati del modello previsionale descritto per un martello idraulico e per i modelli geologici di riferimento di cui al cap.8.

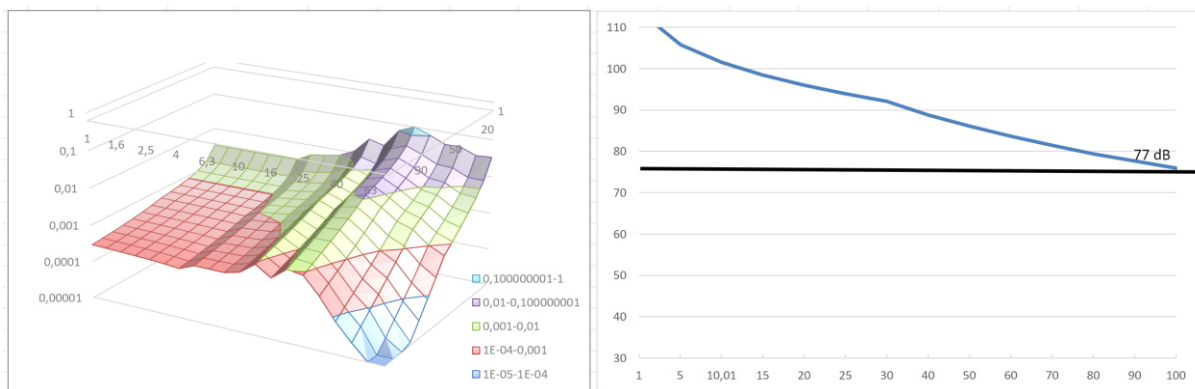

Figura 30 Spettro di emissione della sorgente di un martello idraulico 5m dall'asse di cantiere



Figura 31 Modifica dello spettro dell'accelerazione ponderata in funzione della distanza e della frequenza e curva di propagazione delle vibrazioni

10 MODALITÀ DI GESTIONE DEL DISTURBO DOVUTO ALLE VIBRAZIONI

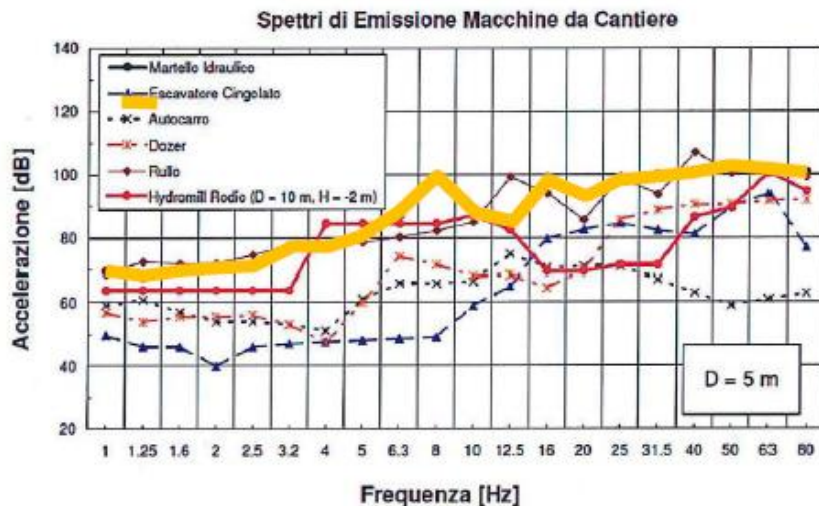
Le attività di cantiere quali il passaggio di veicoli pesanti, le demolizioni, la battitura di pali, ecc. costituiscono una sorgente di disturbo con caratteristiche molto diverse da caso a caso; nella maggioranza dei casi si tratta di fenomeni transitori di breve durata facilmente isolabili e pertanto nella maggior parte dei casi gestibili. Qualora non fosse tecnicamente possibile o economicamente giustificabile mettere in atto soluzioni lavorative differenti a quelle previste e si dovessero verificare condizioni per cui si abbia evidenza del superamento dei limiti di riferimento, in accordo con quanto indicato al punto 9.5 della norma UNI 9614/2017 che dispone la possibilità di deroghe a tali limiti concedibili in alcuni casi per **attività temporanee o di cantiere**, verranno attuate le attività previste dalle linee guida all'**Appendice C** della stessa norma.

10.1 CRITERI DI AZIONE E MISURE DI MITIGAZIONE

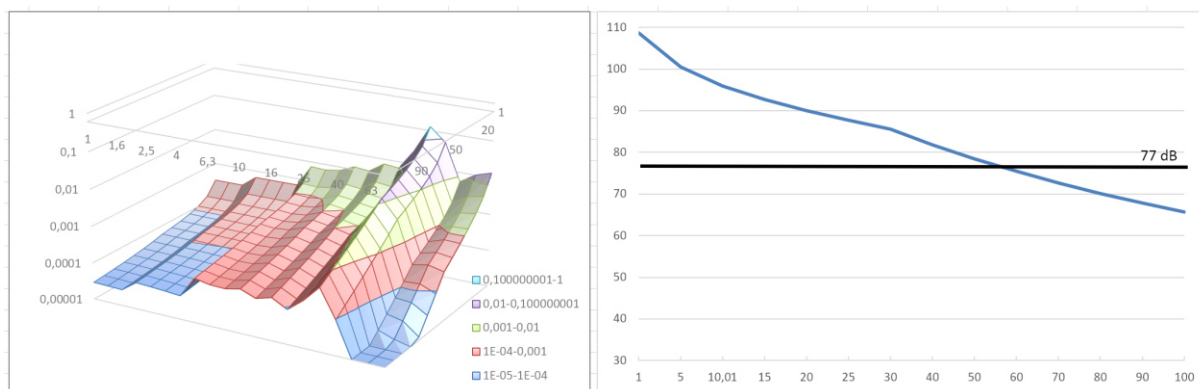
Sebbene i limiti di riferimento relativi al disturbo non siano, in certi casi, esplicitabili, in generale il primo criterio con cui affrontare la gestione del disturbo generato da vibrazioni è che:

- 1. le vibrazioni dovrebbero essere contenute in modo da evitare danni alle strutture più prossime** (la norma di riferimento per tali valutazioni è la UNI 9916/2014)

Per quanto concerne invece il disturbo alle persone, il primo criterio che dovrebbe essere garantito è:

- 2. Il rispetto del periodo di riposo notturno** ovvero evitare tutte quelle attività che possano portare al risveglio durante il periodo dalle ore 22.00 alle ore 6.00 o, in adiacenza a strutture quali scuole, case di riposo in cui è previsto il riposo pomeridiano per la durata dello stesso.

Un altro criterio da tenere in considerazione è:

- 3. la valutazione di modalità esecutive a minore impatto e posizionamento di sorgenti fisse lontano dai ricettori** ovvero la rivalutazione delle attività lavorative previste con l'intento di abbassare il complessivo livello di vibrazione generato e la dislocazione delle sorgenti a maggiore impatto a distanze maggiori per garantire una maggiore dissipazione della vibrazione immessa.

Risulta evidente che il miglior approccio alla gestione di tale tematica nel suo complesso venga studiato approfonditamente dall'impresa esecutrice dei lavori in base alla propria dotazione di attrezzature e mezzi e alla sua organizzazione. L'analisi preventiva di tutte le situazioni di impatto e delle relative modalità di gestione sarà contenuta in un documento che l'impresa dovrà fornire all'ente o al soggetto controllore prima dell'inizio dei lavori contenente le misure di mitigazione che verranno adottate nell'ambito di una più ampia strategia di gestione dell'impatto e di tutte quelle azioni risolutive anche in presenza di lamentele e/o esposti.

Tale documento, individuato con il nome di **PIANO di GESTIONE dell'IMPATTO VIBRAZIONALE di CANTIERE (PGIVC)** ha l'obiettivo, per quanto ragionevolmente attuabile in relazione agli obiettivi di progetto, di limitare i livelli di vibrazione così che le residenze interessate o altri ricettori sensibili siano protetti da eccessivi livelli di vibrazione associati alle attività di cantiere. Di seguito vengono riportati i contenuti minimi richiesti per le lavorazioni in progetto:

- 1. censimento dei ricettori:** deve essere fornita la lista completa e aggiornata dei ricettori ritenuti sensibili e di questi devono essere fornite le seguenti informazioni: destinazione d'uso, attività in esso svolte, caratteristiche costruttive e condizioni di conservazione. I ricettori verranno classificati in base a queste caratteristiche e alle fasce orarie di rispetto del riposo.
- 2. tipologia di lavorazioni:** deve essere stilata una precisa lista delle lavorazioni ed in particolar modo di quelle fasi che prevedono sovrapposizione di sorgenti potenzialmente impattanti. Di essi si dovrà conoscere il potenziale di impatto ottenuto da misure dirette o da dati di letteratura. Questa fase è di fondamentale importanza e propedeutica alla valutazione dell'entità del disturbo e della sua durata.

3. attività informativa preventiva: il piano di gestione dell'impatto vibrazionale di cantiere deve contenere un accurato programma di informazione preventiva rivolto alla popolazione ritenuta sensibile. L'informazione, esplicita mediante i mezzi di divulgazione locali (volantini, riunioni della popolazione, avvisi e/o ordinanze comunali, porta a porta) devono contenere tutti gli elementi necessari alla corretta informazione degli eventi previsti: valori limite, orario delle lavorazioni, durata, tipologia. Le comunicazioni dovranno altresì informare chiaramente che le vibrazioni non saranno tali da recare danni permanenti alle strutture.
4. monitoraggi: prima dell'inizio delle attività di cantiere previste, dovrà essere effettuato un piano di monitoraggio con misure dirette su ciascuna di quelle più impattanti con particolare riferimento a quelle la cui interferenza può potenzialmente generare superamenti delle soglie limite. Le modalità esecutive delle misure, il numero e la successiva elaborazione dei dati deve essere eseguita con le modalità descritte al punto 6 della UNI 9614/2017. La strumentazione da utilizzare avrà le caratteristiche previste al punto 7 della stessa norma e sarà opportunamente calibrata e tarata, dandone evidenza allegando al piano di monitoraggio la documentazione rilasciata dall'ente certificatore. Qualora ci si trovasse in presenza di lamentele e/o esposti, al fine di verificare con la massima cura l'entità del disturbo, il tecnico misuratore utilizzerà il questionario predisposto all'Appendice B della UNI 9614/2017, finalizzato ad una raccolta dati efficace e completa.
5. mitigazioni: il PGIVC dovrà contenere tutte le misure di mitigazione individuate per limitare il disturbo generato dalla vibrazione. Sarà indicata al suo interno un'analisi ex-ante ed ex-post da cui si possa evincere l'efficacia delle misure di mitigazione individuate.
6. controlli: il PGIVC deve prevedere un piano di controllo e audit interno finalizzato alla corretta applicazione delle misure di mitigazione e in generale di tutte le azioni strutturali e non strutturali in esso evidenziate. Verrà predisposto un accurato calendario minimo dei controlli da attuare per tutta la durata delle lavorazioni.

Per quanto non esplicitamente esposto nella presente, si rimanda all'Appendice C della norma UNI 9614/2017.

11 CONCLUSIONI

Lo studio ha permesso di analizzare il potenziale impatto dovuto a vibrazioni prodotte dalle macchine operatrici, in accordo con quanto previsto alle norme 9416/2017 e 9916/2014, che verranno impiegate per la realizzazione del Parco Eolico e successivamente durante il suo esercizio.

A tal fine e con l'intento di valutare efficacemente le attività previste sono stati individuati tre scenari di riferimento per la fase di cantiere. Quindi sono state valutate le distanze oltre le quali il livello di vibrazione prodotto complessivamente dalle attività risulta minore dei limiti prefissati dalla norma ovvero con accelerazione ponderata minore di 7,2 mm/sec².

L'analisi porta ad un range di distanze di sicurezza, nella peggiore delle ipotesi (considerando la contemporaneità dei mezzi in azione per le diverse attività di cantiere), compreso tra i 98m (posa dei cavidotti) e i 145m (fase di realizzazione delle fondazioni delle torri a supporto degli aerogeneratori e delle piazzole di servizio).

I risultati dello studio mostrano che la componente vibrazioni non comporta in generale incompatibilità di alcuna natura tra le attività previste e l'assetto ambientale esistente sia nei confronti della salute umana e quindi nella percezione del disturbo, che relativamente ad eventuali ripercussioni sulle strutture.

All'interno di queste distanze in generale non ricadono recettori sensibili quali abitazioni, tuttavia ricadono all'interno diversi recettori con attività lavorative diurne.

Nello specifico in fase esecutiva dovrà essere valutato l'eventuale impatto sulle strutture e adeguatamente pianificato il cronoprogramma lavori prevedendo ancorché il momentaneo allontanamento dei proprietari negli orari di lavoro.

Eventuali superamenti dei limiti, ammessi dalla normativa per attività temporanee quali i cantieri, verranno gestiti secondo quanto riportato nel Piano di Gestione dell'Impatto Vibrazionale di Cantiere da redigere prima dell'inizio dei lavori.

