



SETTEMBRE 2023

## MUSA EOLICA S.R.L.

IMPIANTO EOLICO "MUSA" DA 244,8 MW

LOCALITÀ CERRO – SAN VITO

COMUNI DI BONEFRO, CASACALENDA, MONACILIONI,  
RIPABOTTONI, SANT'ELIA A PIANISI (CB)

Montagna

**ELABORATI TECNICI DI PROGETTO**

**ELABORATO R10**

**STUDIO DEGLI EFFETTI DI SHADOW-  
FLICKERING**

**Progettista**

Ing. Laura Maria Conti – Ordine Ing. Prov. Pavia n. 1726

**Coordinamento**

Eleonora Lamanna

Matteo Lana

Lorenzo Griso

**Codice elaborato**

2908\_5111\_MUSA\_PFTE\_R10\_Rev0\_SHADOW-FLICKERING.docx



## Memorandum delle revisioni

Cod. Documento	Data	Tipo revisione	Redatto	Verificato	Approvato
2908_5111_MUSA_PFTE_R10_Rev0_S HADOW-FLICKERING.docx	09/2023	Prima emissione	AMA	E.Lamanna	A.Angeloni

## Gruppo di lavoro

Nome e cognome	Ruolo nel gruppo di lavoro	N° ordine
Laura Conti	Direttore Tecnico - Progettista	Ord. Ing. Prov. PV n. 1726
Corrado Pluchino	Responsabile Tecnico Operativo	Ord. Ing. Prov. MI n. A27174
Eleonora Lamanna	Coordinamento Generale, Progettazione, Studio Ambientale, Studi Specialistici	
Matteo Lana	Coordinamento Progettazione Civile	
Riccardo Festante	Coordinamento Progettazione Elettrica	
Lorenzo Griso	Coordinamento Dati Territoriali – Senior GIS Expert	
Ali Basharзад	Ingegnere Civile - Progettazione civile e viabilità	Ord. Ing. Prov. PV n. 2301
Mauro Aires	Ingegnere Civile – Progettazione Strutture	Ord. Ing. Prov. Torino – n. 9583J
Stefano Adami	Ingegnere Civile Ambientale – Progettazione Civile	Ord. Ing. Milano – n. A23812
Andrea Amantia	Geologo - Progettazione Civile	
Davide Lo Conte	Geologo	Ordine Geologi Umbria n.445
Fabio Lassini	Ingegnere Civile Ambientale – Progettazione Civile	Ord. Ing. Prov. MI n. A29719
Carla Marcis	Ingegnere per l’Ambiente ed il Territorio, Tecnico competente in acustica	Ord. Ing. Prov. CA n. 6664 – Sez. A ENTECA n. 4200
Lia Buvoli	Biologa – Esperto GIS – Esperto Ambientale	

### Montana S.p.A.

Via Angelo Carlo Fumagalli 6, 20143 Milano  
Tel. +39 02 54 11 81 73 | Fax +39 02 54 12 98 90

Milano (Sede Certificata ISO) | Brescia | Palermo | Cagliari | Roma | Siracusa

C. F. e P. IVA 10414270156

Cap. Soc. 600.000,00 €

[www.montanambiente.com](http://www.montanambiente.com)





Elena Comi	Biologa – Esperto GIS – Esperto Ambientale	Ord. Nazionale Biologi n. 060746 Sez. A
Andrea Mastio	Ingegnere per l’Ambiente e il Territorio – Esperto Ambientale Junior	
Andrea Delussu	Ingegnere Elettrico – Progettazione Elettrica	
Matthew Piscedda	Esperto in Discipline Elettriche	
Francesca Casero	Esperto GIS – Esperto Ambientale Junior	
Simone Demonti	Esperto GIS – Esperto Ambientale Junior	
Alessia Papeti	Esperto Ambientale – Geologo - GIS Junior	
Riccardo Coronati	Geourbanista – Pianificatore junior	
Fabio Bonelli	Esperto Ambientale - Naturalista	
Davide Molinetti	Esperto GIS – Esperto Ambientale Junior	
Mariana Marchioni	Ingegnere Civile Ambientale – Progettazione Civile	
Paolo Pallavicini	Ingegnere per l’Ambiente e il Territorio – Esperto Ambientale Junior	
Elide Moneta	Esperto GIS – Esperto Ambientale Junior	
Roberto Camera	Esperto GIS – Esperto Ambientale Junior	

**Montana S.p.A.**

Via Angelo Carlo Fumagalli 6, 20143 Milano  
Tel. +39 02 54 11 81 73 | Fax +39 02 54 12 98 90

Milano (Sede Certificata ISO) | Brescia | Palermo | Cagliari | Roma | Siracusa

C. F. e P. IVA 10414270156  
Cap. Soc. 600.000,00 €

[www.montanambiente.com](http://www.montanambiente.com)





## INDICE

1.	PREMESSA .....	5
1.1	INQUADRAMENTO TERRITORIALE DEL SITO .....	5
2.	SCOPO DEL DOCUMENTO .....	8
3.	SINTESI NORMATIVA.....	9
4.	CARATTERISTICHE PROGETTUALI .....	10
4.1	AEROGENERATORI.....	10
5.	INDIVIDUAZIONE RECETTORI.....	13
6.	ANALISI DI SHADOW FLICKERING .....	23
6.1	METODOLOGIA D'ANALISI .....	23
7.	RISULTATI .....	27
8.	CONCLUSIONI E RACCOMANDAZIONI.....	32
	ALLEGATO A .....	33





## 1. PREMESSA

Il progetto in esame riguarda la realizzazione di un nuovo Parco Eolico della potenza complessiva di 244,8 MW, che prevede l'installazione di n. 34 aerogeneratori da 7,2 MW con relative opere di connessione da installarsi nei territori comunali di Bonefro, Casacalenda, Colletorto, Monacilioni, Ripabottoni, Rotello, San Giuliano di Puglia, Sant'Elia a Pianisi e Santa Croce di Magliano, nel territorio provinciale di Campobasso, regione Molise.

La Società Proponente è la MUSA EOLICA S.R.L., con sede legale in Largo Guido Donegani 2, 20121 Milano (MI).

Tale opera si inserisce nel quadro istituzionale di cui al D.Lgs. 29 dicembre 2003, n. 387 "Attuazione della direttiva 2001/77/CE relativa alla promozione dell'energia elettrica prodotta da fonti energetiche rinnovabili nel mercato interno dell'elettricità" le cui finalità sono:

- promuovere un maggior contributo delle fonti energetiche rinnovabili alla produzione di elettricità nel relativo mercato italiano e comunitario;
- promuovere misure per il perseguimento degli obiettivi indicativi nazionali;
- concorrere alla creazione delle basi per un futuro quadro comunitario in materia;
- favorire lo sviluppo di impianti di microgenerazione elettrica alimentati da fonti rinnovabili, in particolare per gli impieghi agricoli e per le aree montane.

La Soluzione Tecnica Minima Generale (STMG) elaborata prevede che l'impianto eolico venga collegato in antenna a 380 kV sul futuro ampliamento della Stazione Elettrica (SE) a 380/150 kV della RTN denominata "Rotello".

Nel suo complesso il parco di progetto sarà composto da:

- N° 34 aerogeneratori della potenza nominale di 7,2 MW ciascuno;
- dalla viabilità di servizio interna realizzata in parte ex-novo e in parte adeguando strade comunali e/o agricole esistenti;
- dalle opere di regimentazione delle acque meteoriche;
- dalle opere di collegamento alla rete elettrica;
- dalla viabilità di servizio interna;
- dalle reti tecnologiche per il controllo del parco e dalle opere di regimentazione delle acque meteoriche;
- dalle reti tecnologiche per il controllo del parco

A tal fine il presente documento costituisce lo **Studio degli effetti di shadow-flickering** del progetto.

### 1.1 INQUADRAMENTO TERRITORIALE DEL SITO

Il parco eolico in progetto si estende nella provincia di Campobasso e prevede l'installazione di n. 34 aerogeneratori nei territori comunali di Bonefro, Casacalenda, Monacilioni, Ripabottoni e Sant'Elia a Pianisi, mentre le opere di connessione sono così collocate (Figura 1.1):

- Cavidotto interrato di connessione nei territori comunali di Bonefro, Casacalenda, Colletorto, Monacilioni, Ripabottoni, Rotello, San Giuliano di Puglia, Sant'Elia a Pianisi e Santa Croce di Magliano, in provincia di Campobasso;
- Stazione Elettrica Rotello 380 kV, Sottostazione Elettrica Utente (SSEU) e n. 3 Cabine di smistamento nei territori comunali di Bonefro, Rotello e Sant'Elia a Pianisi, in provincia di Campobasso.



Figura 1.1: Localizzazione a scala provinciale e comunale dell'impianto proposto

Le coordinate degli aerogeneratori previsti sono riportate in tabella.

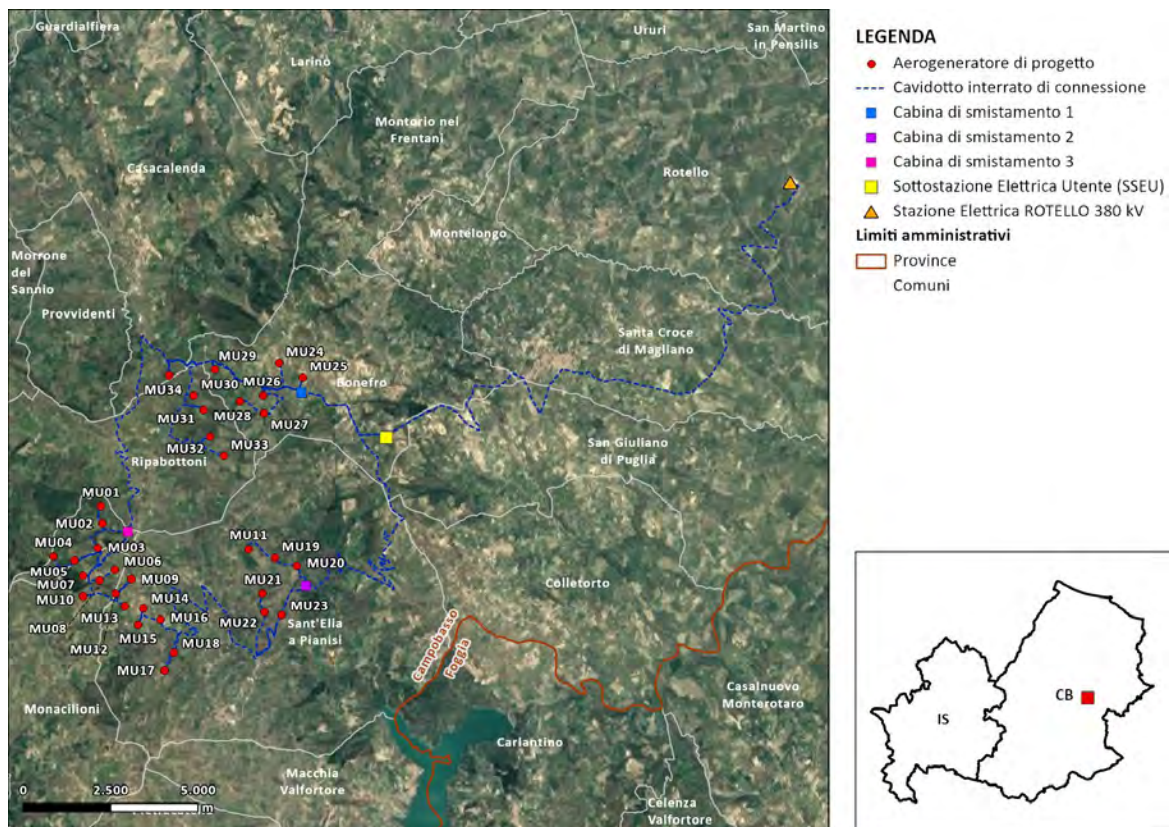

Tabella 1-1 Coordinate aerogeneratori - WGS 1984 UTM Zone 33N (Gradi decimali)

WTG	WGS 84 – GRADI DECIMALI	
	Longitudine	Latitudine
MU01	14,83306926	41,67415884
MU02	14,83367005	41,66971977
MU03	14,83205671	41,66354829
MU04	14,81679859	41,6611985
MU05	14,82417463	41,66016406
MU06	14,83802761	41,65779369
MU07	14,82707196	41,65630409
MU08	14,8327487	41,6550821
MU09	14,84363409	41,65546355
MU10	14,82714948	41,6509533
MU11	14,88379408	41,66319138
MU12	14,83828011	41,65169965
MU13	14,84146613	41,64841884
MU14	14,847641	41,6480147
MU15	14,84590238	41,64379278
MU16	14,85370869	41,64509208
MU17	14,85495301	41,63204182
MU18	14,85828976	41,63650013
MU19	14,89297107	41,66103122
MU20	14,90050088	41,65899559
MU21	14,88873383	41,65172601
MU22	14,88938054	41,64703538
MU23	14,8953253	41,6463473
MU24	14,89428852	41,71108322
MU25	14,90241345	41,70738039
MU26	14,88888127	41,70265955
MU27	14,88906916	41,69813886
MU28	14,88080054	41,7011621
MU29	14,87218128	41,70944208
MU30	14,86484696	41,70274469
MU31	14,86827708	41,69900471
MU32	14,87050868	41,69222087
MU33	14,8753409	41,68713369
MU34	14,85645914	41,70785916

L'accesso al sito avverrà mediante strade pubbliche esistenti a carattere nazionale e provinciale partendo dal porto di Vasto (CH), per poi percorrere le principali strade statali del territorio fino ad arrivare all'area di progetto.



## 2. SCOPO DEL DOCUMENTO

Il presente documento ha lo scopo di fornire uno studio dettagliato sugli effetti di ombreggiamento (“Shadow-Flickering”) derivante dalla realizzazione del nuovo parco eolico.

Lo Shadow-Flickering è l’espressione comunemente impiegata in ambito specialistico per descrivere l’effetto stroboscopico delle ombre proiettate dalle pale rotanti degli aerogeneratori eolici quando sussistono le condizioni meteorologiche opportune. La possibilità e la durata di tali effetti dipendono da una serie di condizioni ambientali, tra cui: posizione del sole, giorno dell’anno, ora del giorno, condizioni atmosferiche e posizione della turbina eolica rispetto ad un recettore sensibile.

La valutazione tecnica è eseguita con l’ausilio di un software di simulazione specifico per la progettazione degli impianti eolici WIND PRO®, costituito da un insieme di moduli di elaborazione orientati alla simulazione di una serie di aspetti che caratterizzano le diverse fasi progettuali. Il modulo SHADOW è quello specifico per la valutazione dell’evoluzione dell’ombra e del flickering.

Tale documento è stato redatto dall’Ing. Andrea Mastio e tratterà i seguenti temi:

- Una sintesi della normativa e linee guida esistenti in ambito internazionale.
- Descrizione del caso di studio con le posizioni delle turbine e loro caratteristiche tecniche.
- Un’analisi dei potenziali recettori sensibili al fenomeno.
- Una breve descrizione tecnica del fenomeno di shadow flickering.
- Sintesi della metodologia di analisi seguita per lo studio.
- Sintesi dei risultati ottenuti, con allegati grafici ed analitici di dettaglio (ALLEGATO A) che descrivono il fenomeno su ognuno dei recettori e da parte di ognuna delle turbine per tutto l’anno solare.



### 3. SINTESI NORMATIVA

Alla data di emissione del presente documento, in Italia non vi sono specifiche norme o linee guida che regolamentino i limiti di esposizione al fenomeno dello Shadow flicker generato dagli impianti eolici, né una distanza massima oltre la quale è improbabile che si verifichi un impatto significativo sulla salute umana.

Ai fini della presente specifica tecnica si farà riferimento alle seguenti norme internazionali, che fissano limiti di esposizione entro i quali gli effetti del fenomeno sulla salute umana possono considerarsi trascurabili o nulli:

- Länderausschuss für Immissionsschutz “Hinweise zur Ermittlung und Beurteilung der optischen Immissionen von Windenergieanlagen (WEA-Schattenwurf-Hinweise)” (Germania, 2002)
- Department of Energy and Climate Change “National Policy Statement for Renewable Energy Infrastructure (EN-3)” (Regno Unito, 2011).

Altre norme in materia sono:

- Environment Protection and Heritage Council (EPHC) “National Wind Farm Development Guidelines - Draft” (Australia-Governo Nazionale, 2010).
- State of Queensland, Department of Infrastructure, Local Government and Planning “Wind farm State Code Planning Guideline” (Australia-Stato del Queensland, 2017).
- Western Australian Planning Commission “Guidelines for Wind Farm Development” (Western Australia, 2004).
- Victoria State Government, Department of Environment, Land, Water and Planning “Policy and planning Guidelines for Development of Wind Energy Facilities in Victoria” (Australia, 2017).
- Vlaamse overheid – Departement Leefmilieu, Natuur en Energie, VLAREM II (Belgio- Regione delle Fiandre 2017).
- Arrêté du Gouvernement wallon portant conditions sectorielles relatives aux parcs d'éoliennes d'une puissance totale supérieure ou égale à 0,5 MW (Belgio-Regione Vallone, 2014).
- Scottish Government “Onshore wind turbines” (Scozia, 2012).
- Danish Government, Naturstyrelsen, Miljøministeriet “Vejledning om planlægning for og tilladelse til opstilling af vindmøller” (Danimarca, 2015).

Le linee guida tedesche stabiliscono due limiti per la durata dell'esposizione al fenomeno, il primo riferito a un periodo giornaliero, il secondo riferito a un periodo annuale. Un impatto dovuto all'ombreggiatura periodica prevista non è considerato significativamente fastidioso se la durata astronomicamente massima possibile dell'ombreggiatura, tenendo conto della valutazione cumulativa di tutti i contributi delle turbine eoliche nel rispettivo luogo di immissione ad un'altezza di riferimento di 2 m dal suolo, non supera le 30 ore per l'anno civile ed il fenomeno non supera i 30 minuti per giorno di calendario.

Le linee guida inglesi individuano preliminarmente una distanza oltre la quale l'intensità dell'ombra delle pale rotanti delle turbine sia sufficientemente ridotta in modo da non avere un impatto significativo su eventuali edifici occupati, fissando tale limite a una distanza pari a 10 volte il diametro del rotore dell'aerogeneratore che provoca l'emissione.

Le norme di riferimento scelte costituiscono una valida sintesi dei diversi gradi di attenzione, attraverso i quali è possibile definire i limiti per cui lo shadow flicker non rappresenta un problema significativo per la salute umana e possono sintetizzarsi nella seguente prescrizione:

- **Massimo n° 30 ore/anno di shadow flicker**

## 4. CARATTERISTICHE PROGETTUALI

### 4.1 AEROGENERATORI

Le macchine eoliche che si prevede di installare sono riferibili, per caratteristiche e tipologiche e dimensionali, ad un modello di macchina della potenza nominale rispettivamente di 7,2 MW.

Gli aerogeneratori sono costituiti da tre elementi principali:

- una torre di sostegno;
- un rotore a tre pale;
- una navicella con gli organi meccanici di trasmissione.



Figura 4.1: Schema navicella aerogeneratore

1. Pala
2. Supporto della pala
3. Attuatore dell'angolo di Pitch
4. Mozzo
5. Ogiva
6. Supporto principale
7. Albero principale
8. Luci di segnalazione aerea
9. Moltiplicatore di giri
10. Dispositivi idraulici di raffreddamento.
11. Freni meccanici
12. Generatore
13. Convertitore di potenza e dispositivi elettrici di controllo, di protezione e sezionamento
14. Trasformatore
15. Anemometri

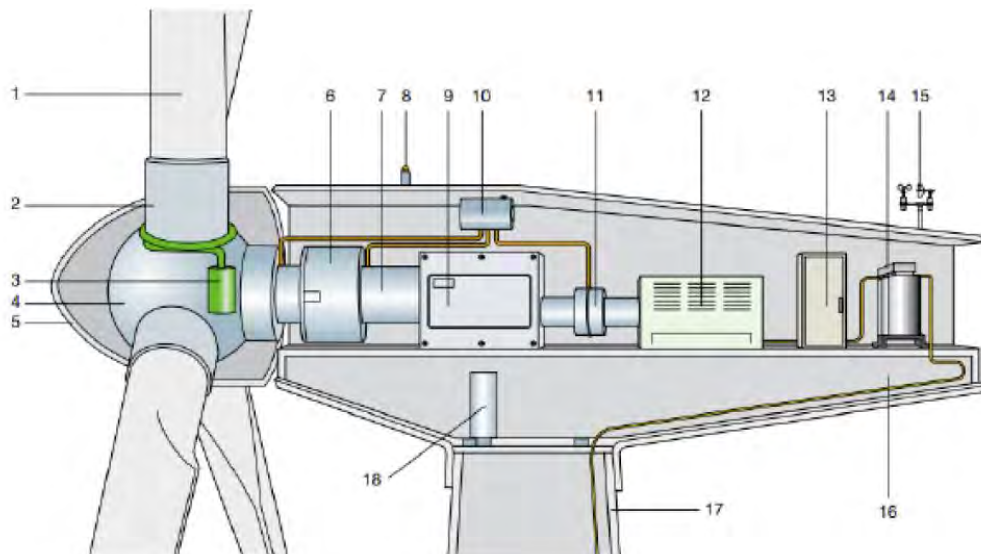

16. *Struttura della navicella*
17. *Torre di sostegno*
18. *Organo di azionamento dell'imbardata*

La turbina eolica attraverso le pale e il rotore converte l'energia cinetica dal vento in energia meccanica, attraverso il generatore invece converte l'energia meccanica in energia elettrica.

L'energia elettrica in uscita dal generatore è in bassa tensione (800 V) e viene trasformata in media tensione attraverso un trasformatore elevatore. Tale trasformazione risulta necessaria per limitare le perdite all'interno dell'impianto e consentire l'immissione della maggiore potenza possibile sul punto di connessione.

Il sistema di conversione ed il trasformatore possono essere inseriti direttamente nella navicella oppure essere posizionati alla base della torre.

L'installazione del trasformatore nella navicella consente il bilanciamento del peso del rotore, mentre il posizionamento alla base permette di ridurre le dimensioni ed il peso della navicella.

Ciascun aerogeneratore è sostenuto da una torre tubolare di forma tronco-conica in acciaio zincato ad alta resistenza, formata da tronchi o sezioni.

Le caratteristiche geometriche e caratteristiche tecniche principali sono illustrate nella Figura 2.2.

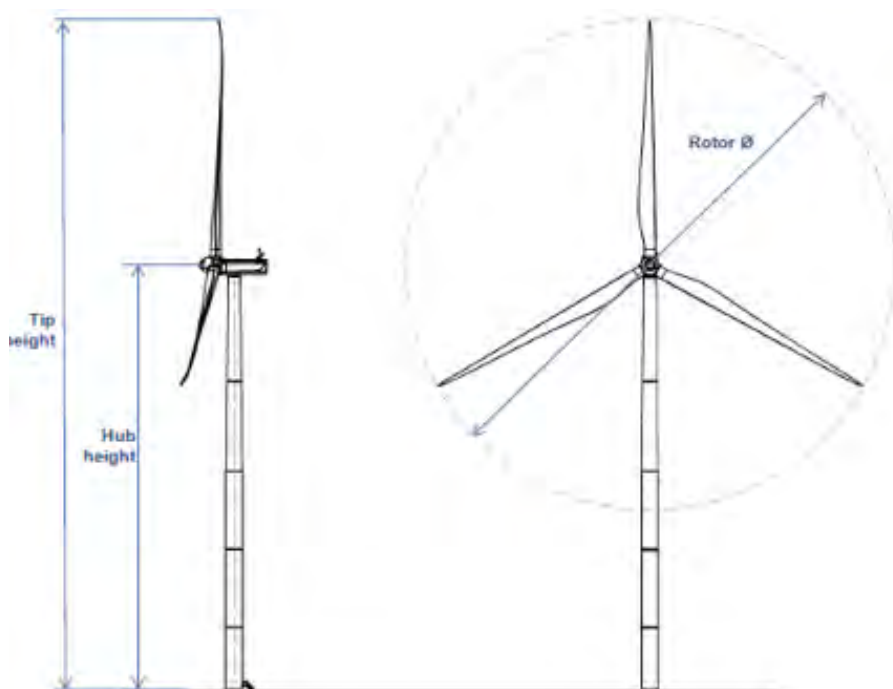

Tip height=200m; hub height=114m; rotor diameter=172m; blade length= 86m.

*Figura 4.2: Struttura aerogeneratore*

Di seguito vengono elencate le principali caratteristiche elettriche della turbina eolica:



Tabella 4.1: Caratteristiche elettriche tipologiche

Generator	
Type	Permanent Magnet Synchronous generator
Rated Power [P <sub>N</sub> ]	Up to 7600 kW (depending on turbine variant)
Frequency range [f <sub>N</sub> ]	0-126 Hz
Voltage, Stator [U <sub>NS</sub> ]	3 x 800 V (at rated speed)
Number of Poles	36
Winding Type	Form with Vacuum Pressurized Impregnation
Winding Connection	Star
Operational speed range	0-420 rpm
Overspeed Limit (2 minutes)	660 rpm
Temperature Sensors, Stator	PT100 sensors placed in the stator hot spots.
Insulation Class	H
Enclosure	IP54

Transformer	
Type description	Eco-design liquid immersed transformer
Basic layout	3 phase, 2 winding transformer
Applied standards	IEC 60076-1, IEC 60076-16, IEC 61936-1 Commission Regulation No 548/2014 Commission Regulation No 2019/1783
Cooling method	KFWF
Rated power	8400 kVA
Expansion system	Sealed
Insulation liquid, Type/Fire point	Natural ester, biodegradable/ K-class (>300°C)
No-load reactive power	~21 kVar <sup>1</sup>
Full load reactive power	~882 kVar <sup>1</sup>

Converter	
Nominal Apparent Power [S <sub>N</sub> ] @ 1.0 p.u. voltage	7750 kVA
Nominal Grid Voltage	3 x 720 V
Rated Generator Voltage	3 x 800 V
Rated Grid Current @ 1.0 p.u. voltage	6488 A
Enclosure	IP54

Transformer	
No-load current	~ 0.25 % <sup>1</sup>
Positive sequence short-circuit impedance @ rated power, 95°C	9.9 % <sup>2</sup>
Positive sequence short-circuit resistance @ rated power, 95°C	~0.9 % <sup>1</sup>
Zero sequence short-circuit impedance @ rated power, 95°C	~9.4 % <sup>1</sup>
Zero sequence short-circuit resistance @ rated power, 95°C	~0.9 % <sup>1</sup>
Rated voltage, turbine side	U <sub>m</sub> 1.1kV 0.720 kV
Rated voltage, grid side	U <sub>m</sub> 24.0kV 20.0-22.0 kV U <sub>m</sub> 36.0kV 22.1-33.0 kV U <sub>m</sub> 40.5kV 33.1-36.0 kV
Insulation level AC / LI / LIC	U <sub>m</sub> 1.1kV 3 / - / - kV U <sub>m</sub> 24.0kV 50 / 125 / 138 kV U <sub>m</sub> 36.0kV 70 / 170 / 187 kV U <sub>m</sub> 40.5kV 80 / 200 / 220 kV
Optional off-circuit tap changer	2±2 x 2.5 %
Frequency	50 Hz / 60 Hz
Vector group	Dyn11
Inrush peak current	<4 x I <sub>n</sub> <sup>1</sup> (for U <sub>m</sub> =24.0kV) <8 x I <sub>n</sub> <sup>1</sup> (for U <sub>m</sub> =36.0-40.5kV)
Half crest time	~ 0.5 s <sup>1</sup>
Sound power level	≤ 80 dB(A)
Average winding temperature rise	Class 120 (E) ≤65 K Class 130 (B) ≤75 K
Max altitude	3500 m
Insulation system	Hybrid insulation system Winding insulation: 120 (E), Thermally Upgrader Paper 130 (B), High temperature insulation Other materials can have different class.
Insulation liquid, Amount	≤ 3500 kg
Corrosion class	C3
Weight	≤15000 kg
Overvoltage protection	Plug-in surge arresters on HV bushings
High voltage bushings	Outer cone, interface C1



## 5. INDIVIDUAZIONE RECETTORI

L'individuazione dei fabbricati (Rif. 2908\_5111\_MUSA\_PFTE\_R07\_Rev0\_MONOGRAFIAFABBRICATI) è stata effettuata mediante indagine preliminare della presenza sul territorio di edifici all'interno di un buffer di 1.500 m intorno alle WTGs in progetto. Successivamente all'analisi su immagini satellitare e catastali sono stati effettuati dei sopralluoghi che hanno permesso di verificare quanto analizzato dal catasto, di rilevare lo stato di fatto del fabbricato e la frequentazione di persone. Durante il sopralluogo sono stati esclusi dalla documentazione fotografica i recettori che dall'analisi satellitare e catastale risultavano essere con certezza delle abitazioni frequentate da persone o dei depositi agricoli.

Dall'analisi risultano 182 recettori all'interno dell'area individuata.



Figura 5.1: Individuazione dei recettori all'interno dei buffer dalle WTGs in progetto

Tabella 5.1: Elenco dei potenziali recettori

RECETTORE	COMUNE	FOGLIO	PARTICELLA	CATEGORIA CATASTALE
1	H311	14	112	FABB DIRUTO
2	H311	13	443	A04
3	A971	15	356	A07

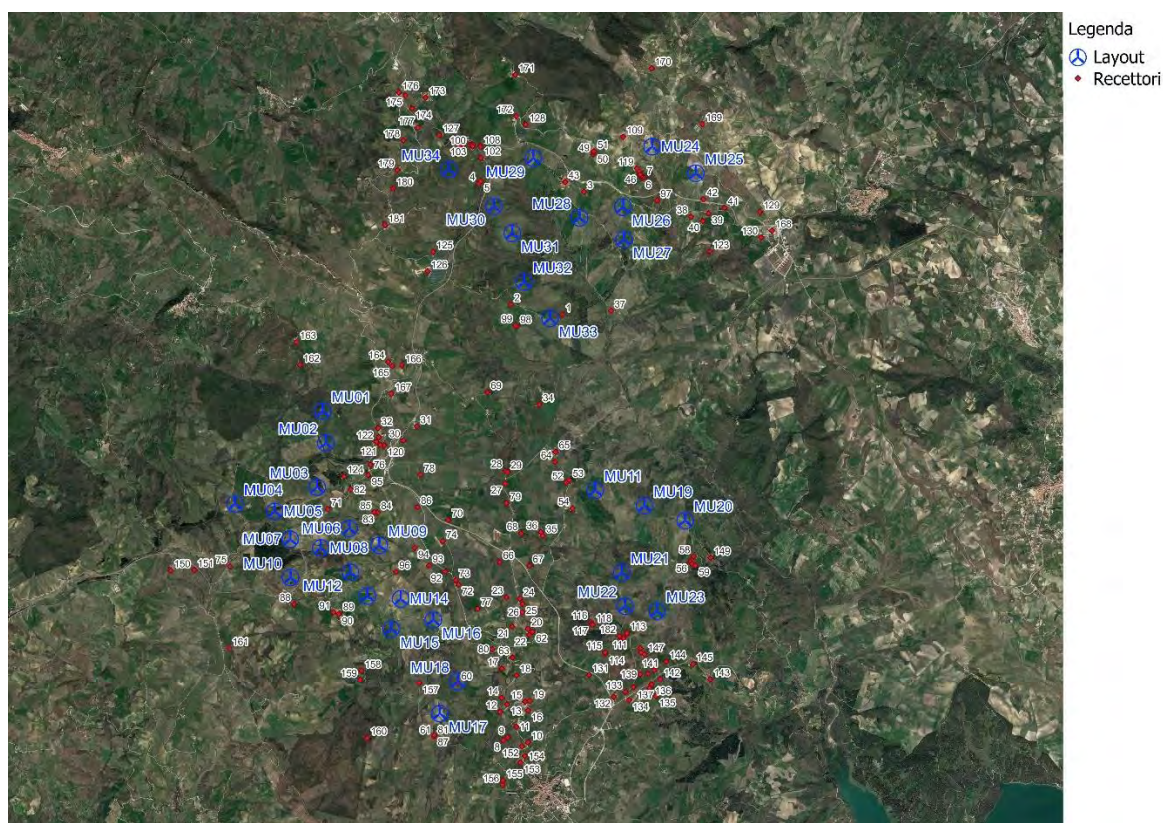

RECETTORE	COMUNE	FOGLIO	PARTICELLA	CATEGORIA CATASTALE
4	H311	6	71	A03
5	H311	6	74	C06
6	A971	16	463	D10
7	A971	16	451	C06
8	I320	48	612	A07
9	I320	48	591	A04
10	I320	40	426	A02
11	I320	48	577	A07
12	I320	48	81	A04
13	I320	48	550	A02
14	I320	38	326	A04
15	I320	48	575	A02
16	I320	40	508	A03
17	I320	38	329	D10
18	I320	39	344	D01
19	I320	40	809	A04
20	I320	28	351	A04
21	I320	27	277	A04
22	I320	28	355	A03
23	I320	27	270	F03
24	I320	28	362	A04



RECETTORE	COMUNE	FOGLIO	PARTICELLA	CATEGORIA CATASTALE
25	I320	28	364	A04
26	I320	28	358	A04
27	I320	6	333	A04
28	I320	7	262	A03
29	I320	7	248	A04
30	H311	27	196	A03
31	H311	28	330	D10
32	H311	27	164	A03
33	H311	27	209	A04
34	H311	30	48	D10
35	I320	15	414	A04
36	I320	15	397	A04
37	A971	15	353	A04
38	A971	17	405	A03
39	A971	17	403	A03
40	A971	17	122	FABB DIRUTO
41	A971	17	281	A04
42	A971	17	406	E03
43	A971	15	395	A04
44	A971	16	464	D10
45	A971	16	462	D10



RECETTORE	COMUNE	FOGLIO	PARTICELLA	CATEGORIA CATASTALE
46	A971	16	332	A02
47	A971	16	332	D01
48	A971	16	332	D01
49	A971	16	440	NC
50	A971	16	440	A04
51	A971	16	440	D10
52	I320	7	251	A03
53	I320	7	253	A03
54	I320	16	206	A04
55	I320	19	338	C02
56	I320	19	355	A04
57	I320	19	357	C06
58	I320	19	303	NC
59	I320	19	358	NC
60	I320	38	142	NC
61	I320	48	600	A04
62	I320	28	379	A04
63	I320	39	350	A04
64	I320	7	256	A02
65	I320	8	225	A04
66	I320	14	197	A04



RECETTORE	COMUNE	FOGLIO	PARTICELLA	CATEGORIA CATASTALE
67	I320	15	402	A04
68	I320	15	407	A04
69	H311	23	508	A03
70	I320	6	149	FABB DIRUTO
71	F322	3	297	D10
72	I320	14	64	NC
73	I320	14	0	E07
74	I320	12	207	A07
75	F322	1	58	A04
76	I320	5	15	A06
77	I320	14	199	A04
78	I320	5	359	A04
79	I320	6	338	F03 (A)
80	I320	27	273	A04
81	I320	48	598	A04
82	F322	3	236	A03
83	I320	12	196	A04
84	I320	12	217	A04
85	I320	12	199	A04
86	I320	5	342	A04
87	I320	48	597	A04



RECETTORE	COMUNE	FOGLIO	PARTICELLA	CATEGORIA CATASTALE
88	F322	6	264	A04
89	I320	26	203	A03
90	I320	26	203	A03
91	I320	26	205	A03
92	I320	14	193	A04
93	I320	14	182	A04
94	I320	12	227	A04
95	I320	5	24	A04
96		13	54	A04
97	A971	23	605	C02
98	H311	13	444	A04
99	H311	13	444	D10
100	B858	68	181	A03
101	B858	68	181	A03
102	H311	6	14	A
103	B858	68	187	A02
104	B858	68	189	A02
105	B858	68	189	C06
106	B858	68	189	C06
107	B858	64	110	A
108	B858	64	110	D



RECETTORE	COMUNE	FOGLIO	PARTICELLA	CATEGORIA CATASTALE
109	A971	16	458	D10
110	I320	41	357	A03
111	I320	41	343	A04
112	I320	30	253	D10
113	I320	30	253	D10
114	I320	39	337	D10
115	I320	39	337	A04
116	I320	29	252	A04
117	I320	29	248	D10
118	I320	29	253	C02
119	A971	16	331	NC
120	H311	27	195	A03
121	H311	27	203	A03
122	H311	27	163	A04
123	A971	24	399	A04
124	I320	4	6	A03
125	H311	5	303	A03
126	H311	5	108	A03
127	B858	68	190	A03
128	A971	15	380	A04
129	A971	18	206	A04



RECETTORE	COMUNE	FOGLIO	PARTICELLA	CATEGORIA CATASTALE
130	A971	24	392	A03
131	I320	39	339	E03
132	I320	40	322	A03
133	I320	41	293	A03
134	I320	41	365	D10
135	I320	41	369	C06
136	I320	41	329	A07
137	I320	41	356	D10
138	I320	41	348	A04
139	I320	41	334	D10
140	I320	41	372	A04
141	I320	41	338	D01
142	I320	42	37	A03
143	I320	42	19	A04
144	I320	41	98	FU D ACCERT
145	I320	42	189	D01
146	I320	41	371	A04
147	I320	41	358	A04
148	I320	41	380	A04
149	I320	19	356	A04
150	F322	4	111	A03





RECETTORE	COMUNE	FOGLIO	PARTICELLA	CATEGORIA CATASTALE
151	F322	4	126	A04
152	I320	48	520	A02
153	I320	54	549	A07
154	I320	49	641	A04
155	I320	54	533	D01
156	I320	54	541	D01
157	I320	37	368	A04
158	I320	36	209	A04
159	I320	36	211	A04
160	I320	46	81	A04
161	F322	9	137	D07
162	H311	20	287	A04
163	H311	20	280	A04
164	H311	22	172	A04
165	H311	22	172	A04
166	H311	22	183	E07
167	H311	28	346	A04
168	A971	24	383	A02
169	A971	10	232	NC
170	A971	5	261	A03
171	B858	67	26	A03



RECEITTORE	COMUNE	FOGLIO	PARTICELLA	CATEGORIA CATASTALE
172	A971	15	337	A02
173	B858	64	163	A04
174	B858	63	342	A03
175	B858	63	358	A04
176	B858	63	349	A04
177	B858	63	255	A03
178	B858	68	195	A04
179	B858	69	221	A03
180	B858	69	219	A04
181	H311	4	156	A04
182	I320	41	311	NC



## 6. ANALISI DI SHADOW FLICKERING

Le turbine eoliche, come altre strutture sviluppate in altezza, proiettano un'ombra sulle aree adiacenti in presenza della luce solare diretta. Il termine "Shadow Flickering" è utilizzato per indicare il fenomeno del cambiamento dell'intensità della luce causato da un oggetto in movimento. Per un impianto eolico tale fenomeno, che si traduce in una variazione ciclica dell'intensità luminosa, è generato dalla proiezione, al suolo o su un ricevitore, dell'ombra prodotta dalle pale in rotazione degli aerogeneratori.

Il flickering si verifica solo in determinate condizioni e coinvolge solo un'area limitata che circonda un parco eolico, tuttavia esso può determinare fastidio agli occupanti dei fabbricati le cui finestre risultano esposte al fenomeno stesso.

Affinché il fenomeno si verifichi presso un ricevitore, devono verificarsi le seguenti condizioni:

- la turbina deve essere in funzione, altrimenti non vengono emesse ombre in movimento;
- il cielo deve essere sereno, sgombro da nubi, con assenza di nebbia e con sole alto rispetto all'orizzonte, tale da generare un livello sufficiente di intensità luminosa;
- la direzione del vento deve essere tale da orientare le turbine in modo che, in rispetto alla posizione istantanea del sole, l'ombra prodotta dalle pale in rotazione interessi la posizione del ricevitore;
- il rotore della turbina deve essere situato lungo la linea di vista, senza ostacoli, dal ricevitore al sole, infatti in presenza di vegetazione o edifici interposti, l'ombra generata dagli ostacoli annulla il fenomeno;

Le ombre proiettate in prossimità dell'aerogeneratore risultano di maggiore intensità e nitidezza rispetto a quelle proiettate lontano in quanto, all'aumentare della distanza tra turbina e ricevitore, le pale coprono una porzione sempre più piccola del sole, inducendo un flickering di minore entità. Di conseguenza oltre una certa distanza, che solitamente non si estende oltre 10 volte il diametro del rotore, l'ombra smette di essere un problema poiché il rapporto tra lo spessore della pala ed il diametro del sole diventa molto piccolo.

Pertanto, in riferimento a quanto sin qui esposto, la durata e l'entità del fenomeno di Shadow flickering sono determinate e condizionate:

- dalla distanza tra aerogeneratore e ricevitore;
- dalla direzione ed intensità del vento;
- dall'orientamento del ricevitore;
- dalla presenza o meno di ostacoli lungo la linea di vista ricevitore – aerogeneratore – sole;
- dalle condizioni meteorologiche;
- dall'altezza del sole.

Alcune linee guida di paesi esteri condotti riportano che frequenze inferiori a 3Hz non causano episodi di epilessia fotosensibile. Gli aerogeneratori tripala in commercio, in particolar modo quelli di ultima generazione, hanno una velocità di rotazione tipicamente non superiore ai 20 rpm, il che equivale ad una frequenza di flickering prodotto inferiore a 1Hz. Pertanto, a queste basse frequenze, lo sfarfallio prodotto da una turbina eolica potrebbe essere motivo di fastidio, ma sulla base degli studi condotti, è ragionevolmente possibile escluderlo tra le cause di epilessia fotosensibile.

### 6.1 METODOLOGIA D'ANALISI

La valutazione tecnica è stata eseguita con l'ausilio di un software di simulazione specifico per la progettazione degli impianti eolici WIND PRO®, costituito da un insieme di moduli di elaborazione

orientati alla simulazione di una moltitudine di aspetti che caratterizzano le diverse fasi progettuali. Il modulo SHADOW è quello specifico per la valutazione dell'evoluzione dell'ombra e del flickering.

I dati di input sono (Figura 6.1):

- modello DTM del terreno (fonte: TINITALY passo 10m);
- posizione degli aerogeneratori di progetto ed esistenti, con relativi modelli e caratteristiche dimensionali;
- posizione geografica dei recettori;
- dati meteorologici storici di una stazione di riferimento per il calcolo del "real case".



Figura 6.1: Disposizione planimetrica degli aerogeneratori di progetto e dei recettori

Nel modello di calcolo dell'ombra utilizzato da WIND PRO® (Figura 6.2) i seguenti parametri definiscono la propagazione dell'ombra dietro il disco del rotore:

- Diametro del Sole, D: 1.390.000 km
- Distanza dal Sole, d: 150.000.000 km
- Angolo di attacco: 0.531 gradi

Teoricamente, ciò comporterebbe un impatto di ombra fino a 4,8 km con un rotore di 45 metri di diametro. In realtà le ombre non raggiungono mai il massimo teorico a causa delle caratteristiche ottiche dell'atmosfera. Quando il sole diventa troppo basso all'orizzonte e la distanza diventa troppo lunga, l'ombra si disperde prima che raggiunga il suolo (o il recettore). Per tale motivo il modulo SHADOW del software WindPRO assume 2 km come valore di default della distanza massima di propagazione dell'ombra.

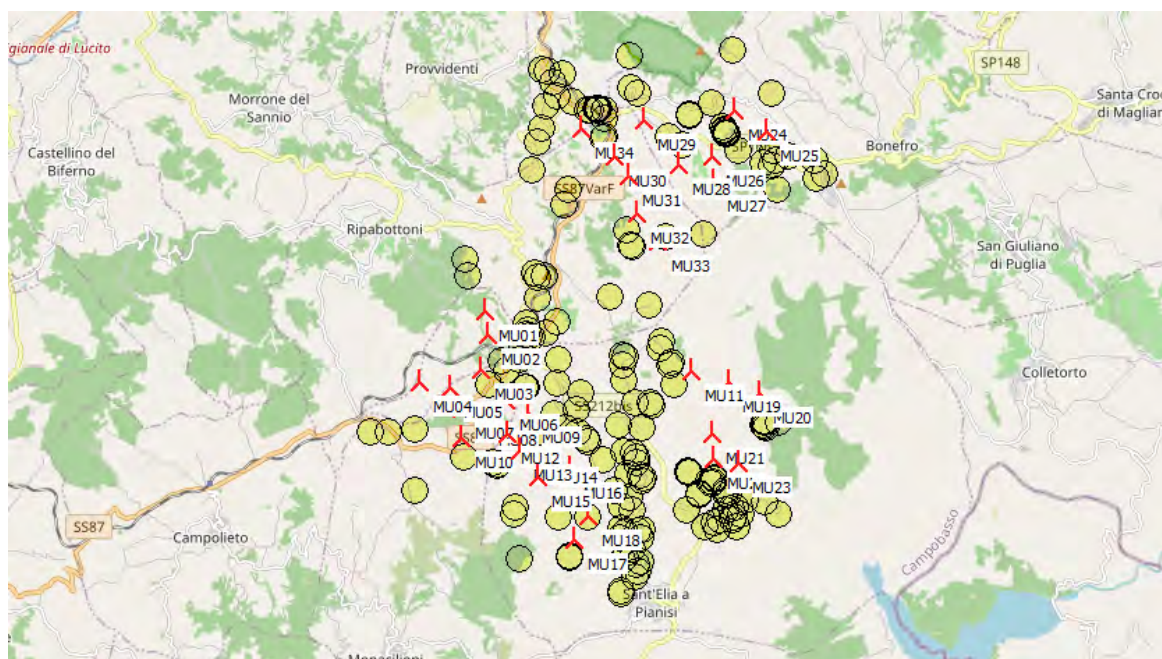

Figura 6.2: Schema di calcolo del modulo Shadow

Il modulo SHADOW di WIND PRO®, nella definizione dei recettori permette di definire sia la dimensione della finestra che l'orientazione direzionale e angolare (inclinazione rispetto al piano orizzontale). Un'altra opzione è quella di impostare il recettore nella modalità "green house" (modalità Serra), in tale modalità non si fa riferimento ad una porzione (la finestra) del recettore orientato in una particolare direzione, ma si considera l'intero recettore esposto al fenomeno in maniera omnidirezionale.

Per il parco eolico oggetto del presente studio, visto che per alcuni recettori sono presenti turbine su più lati del recettore stesso, al fine di considerare l'effetto complessivo prodotto da tutte le turbine, si è proceduto ponendosi nella condizione peggiore di considerare ogni recettore nella modalità "green house" ovvero, per ciascun recettore, non sono state indicate le dimensioni e le orientazioni delle singole finestre, ma il recettore è stato considerato come se tutte le pareti esterne fossero esposte al fenomeno. Allo stesso tempo, è stata trascurata la presenza degli alberi e di eventuali altri ostacoli posti ai margini delle strade che, intercettando l'ombra prodotta dagli aerogeneratori, potrebbero ridurre o completamente annullare l'effetto del flickering.

Il modulo SHADOW di WINDPRO® permette di effettuare il calcolo in due modalità definite rispettivamente "worst case" e "real case".

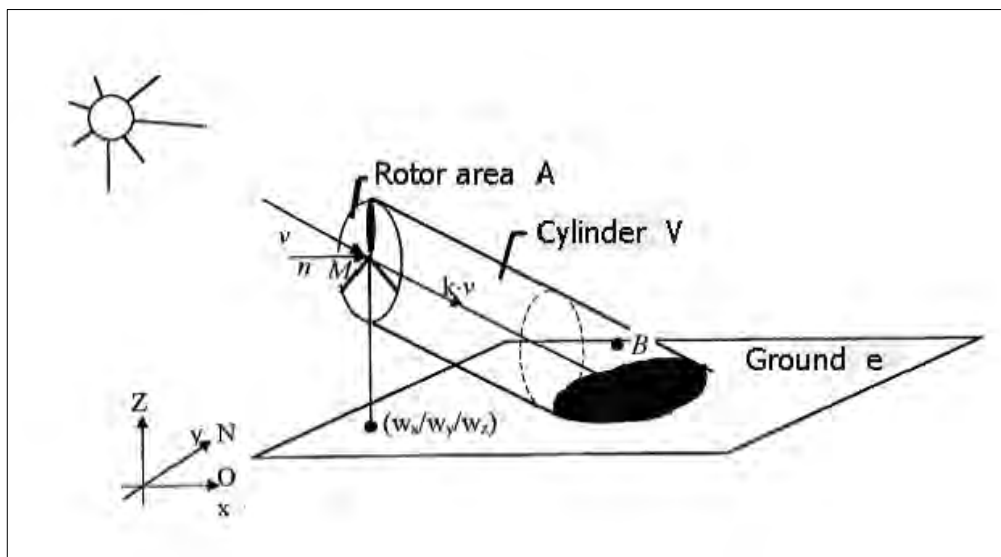
Il calcolo nella modalità definita "worst case" viene effettuato nelle condizioni più sfavorevoli possibili, in quanto viene assunto che:

- il sole splende per tutta la giornata, dall'alba al tramonto (cioè si è sempre in assenza di copertura nuvolosa);
- il piano di rotazione delle pale è sempre perpendicolare alla direttrice sole-aerogeneratore (ovvero si assume che l'aerogeneratore "insegue" il sole);
- l'aerogeneratore è sempre operativo.

Sulla base di tali assunzioni, si evidenzia come la modalità definita "worst case" sia rappresentativa di una condizione irrealistica, e costituisca lo scenario peggiore possibile.

Il calcolo nella modalità definita "real case" invece consente di avvicinarsi maggiormente alle condizioni effettive, quindi al reale effetto del disturbo, in quanto permette di tener conto nei calcoli di dati statistici ricavati da una stazione anemometrica sita nella stessa area e di una stazione meteo che fornisce i dati di copertura nuvolosa della zona. In tal modo, viene ricavato un numero di ore di ombreggiamento più realistico poiché, a differenza del caso precedente, si tiene conto della reale

presenza del sole e delle reali ore di funzionamento della turbina nell’arco di un anno anche in funzione della direzione del vento, ovvero vengono considerati tutti i fattori che influiscono sull’orientamento delle turbine rispetto al sole e dunque sull’ombra proiettata sui recettori.

Sulla base di tali assunzioni, si evidenzia come la modalità definita “real case” sia rappresentativa di una condizione di certo più realistica rispetto alla modalità “worst case”, ma comunque non ancora pienamente rappresentativa dell’effettivo fenomeno di ombreggiamento che si ottiene nella realtà, in quanto non tiene conto della presenza di eventuali ostacoli fonte di ombra (quali alberi, lampioni ecc) e in quanto soggetto anche alle assunzioni sull’esposizione dei recettori spiegate precedentemente.

Pertanto, nel corso del presente studio, qualsiasi riferimento alla dicitura “real case” dovrà considerarsi semplicemente come indicativo della modalità di calcolo del software, e sulla base delle considerazioni appena esposte, non dovrà intendersi come reale effetto del fenomeno.

Per lo studio relativo all’impianto eolico di progetto sono stati utilizzati i dati forniti dal committente per la stima delle ore di operatività degli aerogeneratori. Per l’indicazione della reale presenza del sole nel corso di un anno è stata considerata la stazione meteorologica di Campobasso posta a 22 km di distanza dall’impianto (Figura 6.3).



Figura 6.3: Caratteristiche della stazione meteorologica di riferimento per i valori di probabilità di soleggiamento mensile e dei dati anemometrici per il calcolo “real case”.



## 7. RISULTATI

La Tabella 7.1 riporta i risultati dell'effetto di ombreggiamento generato dall'impianto di progetto su ogni recettore identificato, modellati in modalità "green-house", ovvero senza indicare le dimensioni e le orientazioni delle singole finestre, ma considerando il recettore cautelativamente come se tutte le pareti esterne fossero esposte al fenomeno.

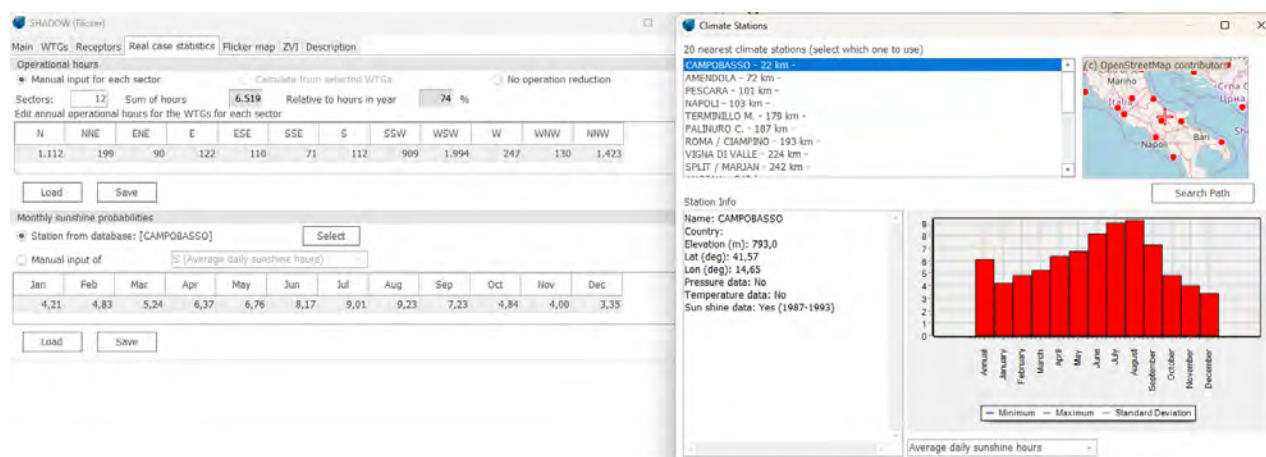
Nella seconda e terza colonna sono riportati i valori di ombreggiamento in ore/anno e giorni/anno nella modalità "worst case" che quantifica e riproduce il risultato di un calcolo teorico non aderente alla realtà, basato sull'assunzione che gli aerogeneratori funzionino per tutte le ore dell'anno e sempre in presenza di sole. Può tuttavia risultare utile un confronto con il reale valore atteso per comprendere quanto impatta la matrice delle probabilità di copertura nuvolosa e delle ore di operatività delle macchine. Nella quarta colonna sono riportati i valori massimi di ore/giorno per ogni recettore.

Nella quinta colonna sono presentati i valori ottenuti in base alla probabilità di copertura nuvolosa e dati anemometrici dettagliati nel paragrafo precedente, tali valori sono da confrontare con il limite che si è scelto a riferimento di 30 ore/anno (in rosso i valori oltre il limite). Per il report del calcolo effettuato si rimanda all'allegato A.

Tabella 7.1: Risultati effetto shadow flickering per ogni recettore.

ID RECETTORE	WORST CASE			REAL CASE
	ORE/ANNO	GIORNI/ANNO	ORE/GIORNO	ORE/ANNO
[-]				
1	526:20:00	243	2:45:00	<b>119:33:00</b>
2	43:24:00	81	0:50:00	7:48:00
3	104:49:00	178	1:09:00	20:09:00
4	164:52:00	156	1:37:00	<b>35:15:00</b>
5	159:12:00	122	1:50:00	<b>36:17:00</b>
6	39:05:00	68	0:50:00	9:14:00
7	41:49:00	69	0:52:00	9:51:00
8	51:29:00	87	0:40:00	11:36:00
9	48:06:00	104	0:38:00	10:47:00
10	20:19:00	56	0:29:00	4:33:00
11	21:59:00	50	0:34:00	5:10:00
12	30:28:00	56	0:42:00	6:56:00
13	73:08:00	121	0:50:00	16:23:00
14	104:24:00	144	0:58:00	22:49:00
15	48:58:00	110	0:38:00	10:48:00
16	60:01:00	130	0:36:00	13:27:00
17	87:52:00	177	0:53:00	18:19:00
18	47:24:00	97	0:43:00	10:08:00
19	40:48:00	96	0:36:00	9:02:00
20	56:58:00	163	0:33:00	11:40:00
21	67:24:00	159	0:43:00	14:25:00
22	62:15:00	168	0:32:00	13:02:00
23	33:30:00	114	0:38:00	6:44:00
24	24:18:00	107	0:28:00	4:55:00
25	23:59:00	105	0:28:00	5:02:00
26	24:43:00	105	0:28:00	5:31:00
27	5:04:00	29	0:15:00	1:05:00
28	3:57:00	27	0:13:00	0:42:00





ID RECETTORE	WORST CASE			REAL CASE
29	4:19:00	28	0:13:00	0:46:00
30	47:00:00	138	0:33:00	10:07:00
31	33:29:00	110	0:28:00	6:57:00
32	88:38:00	187	0:48:00	17:50:00
33	117:12:00	239	0:48:00	24:47:00
34	0:00:00	0	0:00:00	0:00:00
35	17:10:00	88	0:23:00	3:22:00
36	13:04:00	70	0:20:00	2:34:00
37	62:11:00	139	0:41:00	13:48:00
38	40:25:00	120	0:38:00	8:53:00
39	17:58:00	70	0:27:00	3:51:00
40	29:43:00	102	0:33:00	6:28:00
41	8:01:00	50	0:19:00	1:42:00
42	15:19:00	72	0:26:00	3:11:00
43	93:25:00	196	1:10:00	19:35:00
44	38:09:00	65	0:48:00	8:48:00
45	36:23:00	64	0:48:00	8:25:00
46	32:53:00	60	0:46:00	7:18:00
47	32:05:00	58	0:45:00	7:02:00
48	34:09:00	61	0:46:00	7:45:00
49	55:34:00	150	0:44:00	12:34:00
50	52:53:00	141	0:44:00	11:50:00
51	51:53:00	140	0:44:00	11:31:00
52	90:29:00	111	1:15:00	16:59:00
53	112:56:00	135	1:22:00	20:38:00
54	14:36:00	61	0:27:00	3:13:00
55	52:03:00	129	0:35:00	10:35:00
56	61:06:00	140	0:36:00	12:34:00
57	76:18:00	155	0:42:00	15:44:00
58	45:45:00	108	0:34:00	9:09:00
59	86:42:00	164	0:46:00	17:40:00
60	77:45:00	78	1:13:00	16:24:00
61	0:00:00	0	0:00:00	0:00:00
62	44:08:00	127	0:30:00	9:34:00
63	75:18:00	169	0:42:00	15:44:00
64	50:32:00	92	0:43:00	8:28:00
65	7:30:00	45	0:22:00	1:07:00
66	38:54:00	125	0:30:00	7:42:00
67	21:21:00	90	0:25:00	4:10:00
68	9:46:00	71	0:13:00	2:17:00
69	0:00:00	0	0:00:00	0:00:00
70	54:37:00	149	0:35:00	10:44:00
71	291:38:00	179	2:37:00	<b>53:41:00</b>
72	133:15:00	245	0:57:00	27:46:00
73	126:44:00	248	1:00:00	26:13:00
74	76:44:00	189	0:40:00	16:21:00
75	16:03:00	95	0:21:00	3:19:00
76	98:57:00	173	0:55:00	21:11:00





ID RECETTORE	WORST CASE			REAL CASE
77	72:38:00	121	0:56:00	15:08:00
78	64:03:00	171	0:31:00	13:08:00
79	5:37:00	30	0:15:00	1:20:00
80	118:37:00	204	0:54:00	24:35:00
81	0:00:00	0	0:00:00	0:00:00
82	191:29:00	268	1:13:00	<b>42:35:00</b>
83	193:49:00	267	1:43:00	<b>40:00:00</b>
84	191:16:00	267	1:41:00	<b>39:32:00</b>
85	215:02:00	257	1:46:00	<b>44:07:00</b>
86	88:19:00	176	0:49:00	17:18:00
87	0:00:00	0	0:00:00	0:00:00
88	25:54:00	104	0:23:00	6:21:00
89	46:44:00	136	0:38:00	10:02:00
90	43:13:00	132	0:36:00	9:15:00
91	102:47:00	187	1:08:00	24:29:00
92	127:24:00	224	0:50:00	27:06:00
93	195:26:00	302	1:02:00	<b>41:36:00</b>
94	221:59:00	292	1:29:00	<b>48:46:00</b>
95	71:22:00	150	0:47:00	14:10:00
96	280:58:00	323	1:48:00	<b>61:30:00</b>
97	89:37:00	102	1:12:00	18:42:00
98	141:56:00	152	1:17:00	<b>33:19:00</b>
99	117:35:00	152	1:13:00	27:47:00
100	189:39:00	164	1:40:00	<b>41:17:00</b>
101	173:15:00	152	1:40:00	<b>38:24:00</b>
102	112:50:00	107	1:30:00	23:51:00
103	164:09:00	173	1:20:00	<b>33:01:00</b>
104	156:53:00	171	1:16:00	<b>30:59:00</b>
105	154:26:00	171	1:14:00	<b>30:03:00</b>
106	162:27:00	177	1:17:00	<b>31:42:00</b>
107	114:54:00	161	1:11:00	22:44:00
108	111:58:00	159	1:13:00	22:17:00
109	113:35:00	137	1:23:00	21:12:00
110	0:00:00	0	0:00:00	0:00:00
111	0:00:00	0	0:00:00	0:00:00
112	0:00:00	0	0:00:00	0:00:00
113	5:04:00	36	0:12:00	1:17:00
114	0:00:00	0	0:00:00	0:00:00
115	0:00:00	0	0:00:00	0:00:00
116	94:57:00	133	1:07:00	23:19:00
117	67:26:00	116	0:55:00	16:45:00
118	49:44:00	103	0:43:00	12:20:00
119	29:00:00	63	0:43:00	6:11:00
120	74:00:00	177	0:44:00	16:17:00
121	78:49:00	181	0:47:00	17:18:00
122	98:43:00	216	0:50:00	21:17:00
123	32:24:00	96	0:29:00	7:27:00
124	139:26:00	137	1:42:00	29:05:00



ID RECETTORE	WORST CASE			REAL CASE
125	0:00:00	0	0:00:00	0:00:00
126	0:00:00	0	0:00:00	0:00:00
127	12:07:00	48	0:28:00	2:18:00
128	20:46:00	53	0:30:00	4:04:00
129	6:00:00	32	0:15:00	1:21:00
130	0:00:00	0	0:00:00	0:00:00
131	0:00:00	0	0:00:00	0:00:00
132	0:00:00	0	0:00:00	0:00:00
133	0:00:00	0	0:00:00	0:00:00
134	0:00:00	0	0:00:00	0:00:00
135	0:00:00	0	0:00:00	0:00:00
136	0:00:00	0	0:00:00	0:00:00
137	0:00:00	0	0:00:00	0:00:00
138	0:00:00	0	0:00:00	0:00:00
139	0:00:00	0	0:00:00	0:00:00
140	0:00:00	0	0:00:00	0:00:00
141	0:00:00	0	0:00:00	0:00:00
142	0:00:00	0	0:00:00	0:00:00
143	0:00:00	0	0:00:00	0:00:00
144	0:00:00	0	0:00:00	0:00:00
145	0:00:00	0	0:00:00	0:00:00
146	0:00:00	0	0:00:00	0:00:00
147	0:00:00	0	0:00:00	0:00:00
148	0:00:00	0	0:00:00	0:00:00
149	66:53:00	150	0:36:00	13:04:00
150	5:44:00	27	0:20:00	1:13:00
151	7:30:00	31	0:21:00	1:36:00
152	35:56:00	92	0:31:00	8:04:00
153	1:32:00	20	0:06:00	0:20:00
154	24:54:00	62	0:30:00	5:41:00
155	0:00:00	0	0:00:00	0:00:00
156	0:00:00	0	0:00:00	0:00:00
157	164:02:00	179	1:13:00	<b>34:21:00</b>
158	27:42:00	83	0:30:00	5:11:00
159	26:12:00	77	0:31:00	5:05:00
160	9:24:00	46	0:17:00	2:16:00
161	0:00:00	0	0:00:00	0:00:00
162	0:00:00	0	0:00:00	0:00:00
163	0:00:00	0	0:00:00	0:00:00
164	10:09:00	42	0:16:00	1:48:00
165	10:41:00	68	0:15:00	2:01:00
166	4:12:00	38	0:10:00	0:48:00
167	52:11:00	121	0:34:00	9:45:00
168	0:00:00	0	0:00:00	0:00:00
169	18:04:00	60	0:28:00	3:32:00
170	0:00:00	0	0:00:00	0:00:00
171	0:00:00	0	0:00:00	0:00:00
172	35:46:00	76	0:32:00	6:41:00



ID RECETTORE		WORST CASE		REAL CASE
173	0:00:00	0	0:00:00	0:00:00
174	0:00:00	0	0:00:00	0:00:00
175	0:00:00	0	0:00:00	0:00:00
176	0:00:00	0	0:00:00	0:00:00
177	13:36:00	48	0:30:00	2:18:00
178	63:01:00	114	0:50:00	10:54:00
179	30:37:00	64	0:43:00	6:51:00
180	23:01:00	70	0:28:00	5:30:00
181	0:00:00	0	0:00:00	0:00:00
182	9:49:00	48	0:18:00	2:31:00



## 8. CONCLUSIONI E RACCOMANDAZIONI

Lo studio eseguito ha evidenziato che il fenomeno di shadow flickering interessa 19 dei 182 recettori individuati considerando il “real case” (superamento del limite di 30 ore/anno), 14 dei fabbricati in questione sono dei recettori abitativi mentre i restanti sono aziende agricole, magazzini e locali di deposito (si rimanda a 2908\_5111\_MUSA\_PFTE\_R07\_Rev0\_MONOGRAFIAFABBRICATI per un maggiore dettaglio).

Tuttavia è opportuno precisare che i risultati riportati nel presente studio sono ampiamente cautelativi in quanto riferiti ad uno scenario peggiorativo rispetto a quello reale. Infatti, il “worst case” considera le condizioni più sfavorevoli possibili (il sole splende per tutta la giornata, il piano di rotazione delle pale è sempre perpendicolare alla direttrice sole-aerogeneratore, l'aerogeneratore è sempre operativo). Inoltre, sia nel “real case” che nel “worst case”, i recettori sono stati considerati esposti al fenomeno in maniera omnidirezionale (modalità “green house”) e si è trascurata la presenza di vegetazione o di altri ostacoli in grado di “intercettare” l’ombra degli aerogeneratori.

Infine va sottolineato che il reale disturbo del fenomeno è fortemente legato alla frequenza di lampeggiamento, a sua volta correlata alla velocità di rotazione del rotore delle macchine. Per gli aerogeneratori oggetto di questo studio si è ipotizzata una velocità di rotazione massima pari a 12 giri/minuto, valore ben lontano dal provocare un effetto di stroboscopia; ciò per chiarire che la quantificazione riguarda la valutazione di un fastidio che non ha effetto sanitario diretto.

In conclusione il fenomeno di shadow flickering interessa 14 recettori abitativi considerando la modalità “real case”. L’impatto risulta essere di media/elevata entità in virtù delle condizioni previste sia in termini temporali che di frequenza d’intermittenza, considerando sia l’approccio cautelativo adottato, che il limite prefissato.

Una volta che il parco eolico sarà operativo, in seguito a studi più approfonditi e all’acquisizione di ulteriori dati di esercizio, sarà rivalutato l’effettivo contributo dell’ombreggiamento e ove questo si verificasse superiore ai limiti, sarà opportunamente mitigato.

Infatti è opportuno segnalare che esistono una serie di misure di mitigazione al fine di ridurre l’effetto dello shadow flickering che potrebbero essere implementate, se necessario, una volta che il parco eolico sarà operativo.

Oltre la realizzazione di schermi artificiali o naturali (vegetazione), che esprimono la piena funzionalità solo in determinate condizioni orografiche, la principale misura consiste nella pre-programmazione firmware delle macchine eseguita sulla base dei dati di “Calendario” calcolati e riportati in Allegato A.

Tali dati esplicitano con dettaglio del minuto tutti i momenti dell’anno in cui è previsto il verificarsi del fenomeno, in questi intervalli di tempo la macchina potrebbe essere pre-programmata a non funzionare. Da alcuni anni sono inoltre stati brevettati diversi sistemi che si abbinano alla pre-programmazione del worst case, basati su sensori che rilevano le effettive condizioni ambientali (ventosità e copertura nuvolosa) ed applicano la pre-programmazione solo nei casi in cui il fenomeno si dovesse realmente verificare. In tal senso le macchine sarebbero limitate nel loro funzionamento solo per un numero di ore pari a quelle stimate per il real case, e quindi con impatto economico trascurabile.



---

## **ALLEGATO A**

## SHADOW - Risultato principale

Calcolo: Real and worst case

Assunzioni sui calcoli d'ombra

Distanza massima di influenza

Calcola solo quando oltre il 20% del sole è coperto dalla pala

Consultare la tabella delle WTG

Altezza minima del sole sull'orizzonte 3 °  
Passo giornaliero del calcolo 1 giorni  
Passo temporale del calcolo 1 minuti

Probabilità di eliofanìa (media ore giornaliere di insolazione) [CAMPOBASSO]

Gen Feb Mar Apr Mag Giu Lug Ago Set Ott Nov Dic  
4,21 4,83 5,24 6,37 6,76 8,17 9,01 9,23 7,23 4,84 4,00 3,35

Tempo di operatività

N NNE ENE E ESE SSE S SSO OSO O ONO NNO Somma  
1.112 199 90 122 110 71 112 909 1.994 247 130 1.423 6.519

Per evitare di considerare l' ombreggiamento da WTG in realtà non direttamente visibili, prima del calcolo dell' ombra viene eseguito un calcolo ZVI. Quest' ultimo si basa sulle seguenti assunzioni.

Curve altimetriche usate: Height Contours: CONTOURLINE\_ONLINEDATA\_1.w  
Risoluzione del grigliato: 1,0 m

Tutte le coordinate sono in  
UTM (north)-WGS84 Zona: 33

WTG

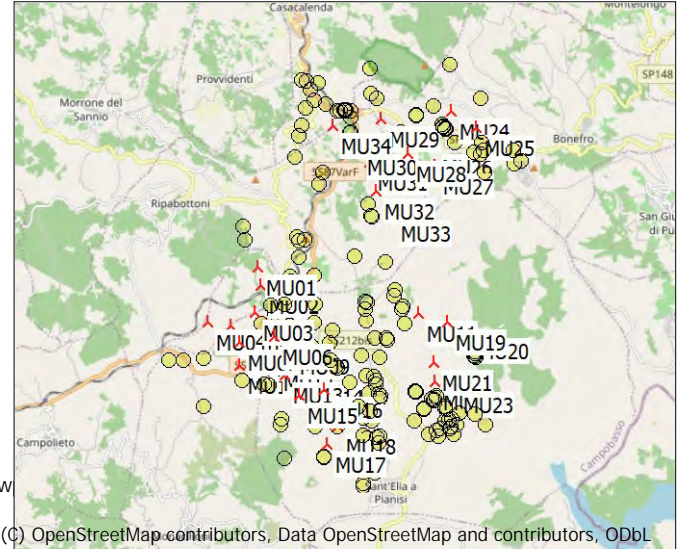

(C) OpenStreetMap contributors, Data OpenStreetMap and contributors, ODbL

Scala 1:200.000  
Nuova WTG Recettore d'ombra

Easting	Northing	Z	Dati/Descrizione	Dati di ombra				
				Potenza nominale [kW]	Diametro rotore [m]	Altezza mozzo [m]	Distanza di calcolo [m]	giri/min [giri/min]
1	487.167	4.610.240	600,0 MU15	7.200	172,0	114,0	1.908	-
2	484.747	4.612.177	820,0 MU04	7.200	172,0	114,0	1.908	-
3	485.361	4.612.061	822,8 MU05	7.200	172,0	114,0	1.908	-
4	486.018	4.612.435	790,0 MU03	7.200	172,0	114,0	1.908	-
5	486.514	4.611.795	705,5 MU06	7.200	172,0	114,0	1.908	-
6	486.981	4.611.536	640,4 MU09	7.200	172,0	114,0	1.908	-
7	486.534	4.611.119	689,6 MU12	7.200	172,0	114,0	1.908	-
8	486.799	4.610.754	690,0 MU13	7.200	172,0	114,0	1.908	-
9	487.313	4.610.708	645,3 MU14	7.200	172,0	114,0	1.908	-
10	487.817	4.610.383	577,6 MU16	7.200	172,0	114,0	1.908	-
11	488.197	4.609.428	608,1 MU18	7.200	172,0	114,0	1.908	-
12	487.919	4.608.934	654,1 MU17	7.200	172,0	114,0	1.908	-
13	485.607	4.611.038	797,2 MU10	7.200	172,0	114,0	1.908	-
14	485.602	4.611.632	763,8 MU07	7.200	172,0	114,0	1.908	-
15	486.074	4.611.495	725,0 MU08	7.200	172,0	114,0	1.908	-
16	486.154	4.613.120	707,2 MU02	7.200	172,0	114,0	1.908	-
17	486.105	4.613.613	647,3 MU01	7.200	172,0	114,0	1.908	-
18	491.283	4.610.517	473,3 MU23	7.200	172,0	114,0	1.908	-
19	490.788	4.610.594	500,0 MU22	7.200	172,0	114,0	1.908	-
20	490.735	4.611.115	474,7 MU21	7.200	172,0	114,0	1.908	-
21	490.326	4.612.388	503,4 MU11	7.200	172,0	114,0	1.908	-
22	491.089	4.612.148	470,0 MU19	7.200	172,0	114,0	1.908	-
23	491.716	4.611.921	450,0 MU20	7.200	172,0	114,0	1.908	-
24	489.224	4.615.613	540,0 MU32	7.200	172,0	114,0	1.908	-
25	489.626	4.615.047	500,0 MU33	7.200	172,0	114,0	1.908	-
26	489.040	4.616.366	582,8 MU31	7.200	172,0	114,0	1.908	-
27	488.755	4.616.782	622,5 MU30	7.200	172,0	114,0	1.908	-
28	490.082	4.616.604	540,0 MU28	7.200	172,0	114,0	1.908	-
29	490.755	4.616.770	598,3 MU26	7.200	172,0	114,0	1.908	-
30	490.770	4.616.268	542,6 MU27	7.200	172,0	114,0	1.908	-
31	491.881	4.617.292	685,7 MU25	7.200	172,0	114,0	1.908	-
32	491.206	4.617.704	704,7 MU24	7.200	172,0	114,0	1.908	-
33	489.366	4.617.525	598,1 MU29	7.200	172,0	114,0	1.908	-
34	488.058	4.617.351	699,1 MU34	7.200	172,0	114,0	1.908	-

## SHADOW - Risultato principale

Calcolo: Real and worst case

Recettore d'ombra-Immissione dati

n.	Nome	Easting	Northing	Z	Ampiezza	Height	Altezza s.l.t.	Inclinazione della finestra	Modo orientazione	Altezza osservatore
			[m]	[m]	[m]	[m]	[m]	[°]		[m]
A 1		489.815	4.615.105	483,9	2,0	2,0	1,0	90,0	"Modalità serra"	3,0
B 2		489.018	4.615.262	561,9	2,0	2,0	1,0	90,0	"Modalità serra"	3,0
C 3		490.151	4.617.010	599,5	2,0	2,0	1,0	90,0	"Modalità serra"	3,0
D 4		488.517	4.617.134	670,6	2,0	2,0	1,0	90,0	"Modalità serra"	3,0
E 5		488.553	4.617.170	669,9	2,0	2,0	1,0	90,0	"Modalità serra"	3,0
F 6		491.052	4.617.217	689,9	2,0	2,0	1,0	90,0	"Modalità serra"	3,0
G 7		491.072	4.617.227	686,7	2,0	2,0	1,0	90,0	"Modalità serra"	3,0
H 8		488.900	4.608.520	624,4	2,0	2,0	1,0	90,0	"Modalità serra"	3,0
I 9		488.968	4.608.565	620,0	2,0	2,0	1,0	90,0	"Modalità serra"	3,0
J 10		489.285	4.608.489	609,4	2,0	2,0	1,0	90,0	"Modalità serra"	3,0
K 11		489.101	4.608.730	608,7	2,0	2,0	1,0	90,0	"Modalità serra"	3,0
L 12		488.852	4.608.958	580,0	2,0	2,0	1,0	90,0	"Modalità serra"	3,0
M 13		488.962	4.609.075	573,7	2,0	2,0	1,0	90,0	"Modalità serra"	3,0
N 14		488.876	4.609.177	562,5	2,0	2,0	1,0	90,0	"Modalità serra"	3,0
O 15		489.241	4.609.118	584,5	2,0	2,0	1,0	90,0	"Modalità serra"	3,0
P 16		489.284	4.608.981	586,6	2,0	2,0	1,0	90,0	"Modalità serra"	3,0
Q 17		488.879	4.609.628	509,0	2,0	2,0	1,0	90,0	"Modalità serra"	3,0
R 18		489.106	4.609.526	527,6	2,0	2,0	1,0	90,0	"Modalità serra"	3,0
S 19		489.312	4.609.128	580,6	2,0	2,0	1,0	90,0	"Modalità serra"	3,0
T 20		489.284	4.610.244	538,9	2,0	2,0	1,0	90,0	"Modalità serra"	3,0
U 21		489.038	4.610.277	526,4	2,0	2,0	1,0	90,0	"Modalità serra"	3,0
V 22		489.303	4.610.148	520,0	2,0	2,0	1,0	90,0	"Modalità serra"	3,0
W 23		488.950	4.610.732	546,6	2,0	2,0	1,0	90,0	"Modalità serra"	3,0
X 24		489.159	4.610.709	560,0	2,0	2,0	1,0	90,0	"Modalità serra"	3,0
Y 25		489.200	4.610.629	560,0	2,0	2,0	1,0	90,0	"Modalità serra"	3,0
Z 26		489.196	4.610.500	560,0	2,0	2,0	1,0	90,0	"Modalità serra"	3,0
AA 27		488.932	4.612.490	560,0	2,0	2,0	1,0	90,0	"Modalità serra"	3,0
AB 28		488.933	4.612.691	570,0	2,0	2,0	1,0	90,0	"Modalità serra"	3,0
AC 29		488.966	4.612.672	570,0	2,0	2,0	1,0	90,0	"Modalità serra"	3,0
AD 30		487.355	4.613.157	677,3	2,0	2,0	1,0	90,0	"Modalità serra"	3,0
AE 31		487.564	4.613.375	660,0	2,0	2,0	1,0	90,0	"Modalità serra"	3,0
AF 32		486.961	4.613.351	700,0	2,0	2,0	1,0	90,0	"Modalità serra"	3,0
AG 33		486.974	4.613.208	696,4	2,0	2,0	1,0	90,0	"Modalità serra"	3,0
AH 34		489.460	4.613.715	495,1	2,0	2,0	1,0	90,0	"Modalità serra"	3,0
AI 35		489.510	4.611.685	508,6	2,0	2,0	1,0	90,0	"Modalità serra"	3,0
AJ 36		489.482	4.611.740	516,6	2,0	2,0	1,0	90,0	"Modalità serra"	3,0
AK 37		490.571	4.615.165	380,0	2,0	2,0	1,0	90,0	"Modalità serra"	3,0
AL 38		491.805	4.616.620	590,0	2,0	2,0	1,0	90,0	"Modalità serra"	3,0
AM 39		492.078	4.616.672	598,9	2,0	2,0	1,0	90,0	"Modalità serra"	3,0
AN 40		491.990	4.616.555	580,0	2,0	2,0	1,0	90,0	"Modalità serra"	3,0
AO 41		492.326	4.616.757	616,1	2,0	2,0	1,0	90,0	"Modalità serra"	3,0
AP 42		491.998	4.616.893	622,3	2,0	2,0	1,0	90,0	"Modalità serra"	3,0
AQ 43		489.860	4.617.158	600,4	2,0	2,0	1,0	90,0	"Modalità serra"	3,0
AR 44		491.052	4.617.256	688,8	2,0	2,0	1,0	90,0	"Modalità serra"	3,0
AS 45		491.035	4.617.247	690,0	2,0	2,0	1,0	90,0	"Modalità serra"	3,0
AT 46		491.010	4.617.303	690,0	2,0	2,0	1,0	90,0	"Modalità serra"	3,0
AU 47		491.005	4.617.320	690,0	2,0	2,0	1,0	90,0	"Modalità serra"	3,0
AV 48		491.020	4.617.274	690,0	2,0	2,0	1,0	90,0	"Modalità serra"	3,0
AW 49		490.291	4.617.585	684,7	2,0	2,0	1,0	90,0	"Modalità serra"	3,0
AX 50		490.302	4.617.614	689,0	2,0	2,0	1,0	90,0	"Modalità serra"	3,0
AY 51		490.306	4.617.633	690,8	2,0	2,0	1,0	90,0	"Modalità serra"	3,0
AZ 52		489.878	4.612.507	560,0	2,0	2,0	1,0	90,0	"Modalità serra"	3,0
BA 53		489.925	4.612.548	562,8	2,0	2,0	1,0	90,0	"Modalità serra"	3,0
BB 54		489.971	4.612.109	511,5	2,0	2,0	1,0	90,0	"Modalità serra"	3,0
BC 55		491.836	4.611.320	378,0	2,0	2,0	1,0	90,0	"Modalità serra"	3,0
BD 56		491.800	4.611.282	377,7	2,0	2,0	1,0	90,0	"Modalità serra"	3,0
BE 57		491.821	4.611.248	369,4	2,0	2,0	1,0	90,0	"Modalità serra"	3,0
BF 58		491.846	4.611.364	382,0	2,0	2,0	1,0	90,0	"Modalità serra"	3,0
BG 59		491.875	4.611.224	361,6	2,0	2,0	1,0	90,0	"Modalità serra"	3,0
BH 60		488.199	4.609.411	608,0	2,0	2,0	1,0	90,0	"Modalità serra"	3,0
BI 61		487.830	4.608.575	675,3	2,0	2,0	1,0	90,0	"Modalità serra"	3,0
BJ 62		489.354	4.610.200	526,0	2,0	2,0	1,0	90,0	"Modalità serra"	3,0
BK 63		489.046	4.609.802	484,8	2,0	2,0	1,0	90,0	"Modalità serra"	3,0
BL 64		489.703	4.612.830	570,0	2,0	2,0	1,0	90,0	"Modalità serra"	3,0

continua alla pagina successiva...



## SHADOW - Risultato principale

Calcolo: Real and worst case

...continua dalla pagina precedente

n.	Nome	Easting	Northing	Z	Ampiezza	Height	Altezza s.l.t.	Inclinazione della finestra	Modo orientazione	Altezza osservatore
				[m]	[m]	[m]	[m]	[°]		[m]
BM 65		489.709	4.612.983	568,1	2,0	2,0	1,0	90,0	"Modalità serra"	3,0
BN 66		488.846	4.611.277	550,0	2,0	2,0	1,0	90,0	"Modalità serra"	3,0
BO 67		489.305	4.611.220	540,7	2,0	2,0	1,0	90,0	"Modalità serra"	3,0
BP 68		489.176	4.611.721	540,2	2,0	2,0	1,0	90,0	"Modalità serra"	3,0
BQ 69		488.655	4.613.906	545,6	2,0	2,0	1,0	90,0	"Modalità serra"	3,0
BR 70		488.052	4.611.928	580,3	2,0	2,0	1,0	90,0	"Modalità serra"	3,0
BS 71		486.182	4.612.096	745,6	2,0	2,0	1,0	90,0	"Modalità serra"	3,0
BT 72		488.208	4.610.930	569,3	2,0	2,0	1,0	90,0	"Modalità serra"	3,0
BU 73		488.163	4.610.997	570,0	2,0	2,0	1,0	90,0	"Modalità serra"	3,0
BV 74		487.964	4.611.599	573,0	2,0	2,0	1,0	90,0	"Modalità serra"	3,0
BW 75		484.668	4.611.211	881,5	2,0	2,0	1,0	90,0	"Modalità serra"	3,0
BX 76		486.844	4.612.784	700,0	2,0	2,0	1,0	90,0	"Modalità serra"	3,0
BY 77		488.503	4.610.556	572,3	2,0	2,0	1,0	90,0	"Modalità serra"	3,0
BZ 78		487.618	4.612.628	627,0	2,0	2,0	1,0	90,0	"Modalità serra"	3,0
CA 79		488.952	4.612.187	560,2	2,0	2,0	1,0	90,0	"Modalità serra"	3,0
CB 80		488.733	4.609.930	497,8	2,0	2,0	1,0	90,0	"Modalità serra"	3,0
CC 81		487.834	4.608.578	674,9	2,0	2,0	1,0	90,0	"Modalità serra"	3,0
CD 82		486.539	4.612.400	721,4	2,0	2,0	1,0	90,0	"Modalità serra"	3,0
CE 83		486.944	4.612.041	673,6	2,0	2,0	1,0	90,0	"Modalità serra"	3,0
CF 84		486.954	4.612.045	672,9	2,0	2,0	1,0	90,0	"Modalità serra"	3,0
CG 85		486.904	4.612.049	679,5	2,0	2,0	1,0	90,0	"Modalità serra"	3,0
CH 86		487.572	4.612.127	630,0	2,0	2,0	1,0	90,0	"Modalità serra"	3,0
CI 87		487.833	4.608.597	676,7	2,0	2,0	1,0	90,0	"Modalità serra"	3,0
CJ 88		485.662	4.610.627	745,2	2,0	2,0	1,0	90,0	"Modalità serra"	3,0
CK 89		486.369	4.610.482	674,4	2,0	2,0	1,0	90,0	"Modalità serra"	3,0
CL 90		486.350	4.610.469	676,6	2,0	2,0	1,0	90,0	"Modalità serra"	3,0
CM 91		486.271	4.610.501	682,0	2,0	2,0	1,0	90,0	"Modalità serra"	3,0
CN 92		488.001	4.611.130	575,6	2,0	2,0	1,0	90,0	"Modalità serra"	3,0
CO 93		487.752	4.611.222	576,6	2,0	2,0	1,0	90,0	"Modalità serra"	3,0
CP 94		487.530	4.611.499	604,4	2,0	2,0	1,0	90,0	"Modalità serra"	3,0
CQ 95		486.811	4.612.624	702,4	2,0	2,0	1,0	90,0	"Modalità serra"	3,0
CR 96		487.237	4.611.126	612,5	2,0	2,0	1,0	90,0	"Modalità serra"	3,0
CS 97		491.284	4.616.875	588,4	2,0	2,0	1,0	90,0	"Modalità serra"	3,0
CT 98		489.113	4.614.925	530,0	2,0	2,0	1,0	90,0	"Modalità serra"	3,0
CU 99		489.091	4.614.938	530,0	2,0	2,0	1,0	90,0	"Modalità serra"	3,0
CV 100		488.260	4.617.698	653,4	2,0	2,0	1,0	90,0	"Modalità serra"	3,0
CW 101		488.227	4.617.718	649,7	2,0	2,0	1,0	90,0	"Modalità serra"	3,0
CX 102		488.553	4.617.532	642,8	2,0	2,0	1,0	90,0	"Modalità serra"	3,0
CY 103		488.382	4.617.728	642,2	2,0	2,0	1,0	90,0	"Modalità serra"	3,0
CZ 104		488.412	4.617.738	640,0	2,0	2,0	1,0	90,0	"Modalità serra"	3,0
DA 105		488.434	4.617.737	638,0	2,0	2,0	1,0	90,0	"Modalità serra"	3,0
DB 106		488.426	4.617.712	640,0	2,0	2,0	1,0	90,0	"Modalità serra"	3,0
DC 107		488.543	4.617.723	626,5	2,0	2,0	1,0	90,0	"Modalità serra"	3,0
DD 108		488.548	4.617.704	627,0	2,0	2,0	1,0	90,0	"Modalità serra"	3,0
DE 109		490.757	4.617.856	730,0	2,0	2,0	1,0	90,0	"Modalità serra"	3,0
DF 110		490.750	4.610.081	534,3	2,0	2,0	1,0	90,0	"Modalità serra"	3,0
DG 111		490.761	4.610.099	533,4	2,0	2,0	1,0	90,0	"Modalità serra"	3,0
DH 112		490.810	4.610.158	530,5	2,0	2,0	1,0	90,0	"Modalità serra"	3,0
DI 113		490.815	4.610.180	529,9	2,0	2,0	1,0	90,0	"Modalità serra"	3,0
DJ 114		490.484	4.609.858	554,4	2,0	2,0	1,0	90,0	"Modalità serra"	3,0
DK 115		490.478	4.609.882	553,7	2,0	2,0	1,0	90,0	"Modalità serra"	3,0
DL 116		490.254	4.610.348	480,8	2,0	2,0	1,0	90,0	"Modalità serra"	3,0
DM 117		490.267	4.610.317	484,0	2,0	2,0	1,0	90,0	"Modalità serra"	3,0
DN 118		490.287	4.610.305	486,9	2,0	2,0	1,0	90,0	"Modalità serra"	3,0
DO 119		490.971	4.617.369	690,0	2,0	2,0	1,0	90,0	"Modalità serra"	3,0
DP 120		487.057	4.613.085	690,0	2,0	2,0	1,0	90,0	"Modalità serra"	3,0
DQ 121		486.996	4.613.091	690,0	2,0	2,0	1,0	90,0	"Modalità serra"	3,0
DR 122		486.939	4.613.138	690,0	2,0	2,0	1,0	90,0	"Modalità serra"	3,0
DS 123		492.093	4.616.082	560,0	2,0	2,0	1,0	90,0	"Modalità serra"	3,0
DT 124		486.434	4.612.603	740,4	2,0	2,0	1,0	90,0	"Modalità serra"	3,0
DU 125		487.815	4.616.076	716,5	2,0	2,0	1,0	90,0	"Modalità serra"	3,0
DV 126		487.732	4.615.777	725,2	2,0	2,0	1,0	90,0	"Modalità serra"	3,0
DW 127		487.914	4.617.884	657,3	2,0	2,0	1,0	90,0	"Modalità serra"	3,0
DX 128		489.249	4.618.045	650,0	2,0	2,0	1,0	90,0	"Modalità serra"	3,0

continua alla pagina successiva...



## SHADOW - Risultato principale

Calcolo: Real and worst case

...continua dalla pagina precedente

n.	Nome	Easting	Northing	Z	Ampiezza	Height	Altezza s.l.t.	Inclinazione della finestra	Modo orientazione	Altezza osservatore
		[m]	[m]	[m]	[m]	[m]	[m]	[°]		[m]
DY 129		492.874	4.616.695	676,0	2,0	2,0	1,0	90,0	"Modalità serra"	3,0
DZ 130		492.893	4.616.299	613,9	2,0	2,0	1,0	90,0	"Modalità serra"	3,0
EA 131		490.229	4.609.532	524,9	2,0	2,0	1,0	90,0	"Modalità serra"	3,0
EB 132		490.611	4.609.190	550,0	2,0	2,0	1,0	90,0	"Modalità serra"	3,0
EC 133		490.793	4.609.268	547,9	2,0	2,0	1,0	90,0	"Modalità serra"	3,0
ED 134		490.848	4.609.140	541,4	2,0	2,0	1,0	90,0	"Modalità serra"	3,0
EE 135		491.262	4.609.201	521,1	2,0	2,0	1,0	90,0	"Modalità serra"	3,0
EF 136		491.196	4.609.387	530,0	2,0	2,0	1,0	90,0	"Modalità serra"	3,0
EG 137		491.163	4.609.327	530,0	2,0	2,0	1,0	90,0	"Modalità serra"	3,0
EH 138		490.916	4.609.343	541,6	2,0	2,0	1,0	90,0	"Modalità serra"	3,0
EI 139		491.021	4.609.541	540,0	2,0	2,0	1,0	90,0	"Modalità serra"	3,0
EJ 140		491.145	4.609.551	540,0	2,0	2,0	1,0	90,0	"Modalità serra"	3,0
EK 141		491.240	4.609.606	532,9	2,0	2,0	1,0	90,0	"Modalità serra"	3,0
EL 142		491.333	4.609.462	518,3	2,0	2,0	1,0	90,0	"Modalità serra"	3,0
EM 143		492.108	4.609.460	459,1	2,0	2,0	1,0	90,0	"Modalità serra"	3,0
EN 144		491.425	4.609.737	515,4	2,0	2,0	1,0	90,0	"Modalità serra"	3,0
EO 145		491.841	4.609.698	470,4	2,0	2,0	1,0	90,0	"Modalità serra"	3,0
EP 146		491.032	4.609.879	526,0	2,0	2,0	1,0	90,0	"Modalità serra"	3,0
EQ 147		491.088	4.609.849	521,2	2,0	2,0	1,0	90,0	"Modalità serra"	3,0
ER 148		491.021	4.609.942	524,5	2,0	2,0	1,0	90,0	"Modalità serra"	3,0
ES 149		492.110	4.611.344	340,0	2,0	2,0	1,0	90,0	"Modalità serra"	3,0
ET 150		483.751	4.611.147	776,2	2,0	2,0	1,0	90,0	"Modalità serra"	3,0
EU 151		484.116	4.611.156	812,1	2,0	2,0	1,0	90,0	"Modalità serra"	3,0
EV 152		489.190	4.608.426	614,2	2,0	2,0	1,0	90,0	"Modalità serra"	3,0
EW 153		489.165	4.608.175	633,7	2,0	2,0	1,0	90,0	"Modalità serra"	3,0
EX 154		489.236	4.608.273	613,9	2,0	2,0	1,0	90,0	"Modalità serra"	3,0
EY 155		488.896	4.607.899	673,3	2,0	2,0	1,0	90,0	"Modalità serra"	3,0
EZ 156		488.891	4.607.828	686,3	2,0	2,0	1,0	90,0	"Modalità serra"	3,0
FA 157		487.599	4.609.405	609,7	2,0	2,0	1,0	90,0	"Modalità serra"	3,0
FB 158		486.705	4.609.593	609,5	2,0	2,0	1,0	90,0	"Modalità serra"	3,0
FC 159		486.689	4.609.455	601,2	2,0	2,0	1,0	90,0	"Modalità serra"	3,0
FD 160		486.794	4.608.556	727,6	2,0	2,0	1,0	90,0	"Modalità serra"	3,0
FE 161		484.655	4.609.943	873,4	2,0	2,0	1,0	90,0	"Modalità serra"	3,0
FF 162		485.753	4.614.328	662,8	2,0	2,0	1,0	90,0	"Modalità serra"	3,0
FG 163		485.700	4.614.680	713,4	2,0	2,0	1,0	90,0	"Modalità serra"	3,0
FH 164		487.117	4.614.376	725,8	2,0	2,0	1,0	90,0	"Modalità serra"	3,0
FI 165		487.184	4.614.312	724,5	2,0	2,0	1,0	90,0	"Modalità serra"	3,0
FJ 166		487.329	4.614.320	729,6	2,0	2,0	1,0	90,0	"Modalità serra"	3,0
FK 167		487.169	4.613.882	680,0	2,0	2,0	1,0	90,0	"Modalità serra"	3,0
FL 168		493.060	4.616.405	634,2	2,0	2,0	1,0	90,0	"Modalità serra"	3,0
FM 169		491.984	4.618.054	786,2	2,0	2,0	1,0	90,0	"Modalità serra"	3,0
FN 170		491.197	4.618.917	853,3	2,0	2,0	1,0	90,0	"Modalità serra"	3,0
FO 171		489.085	4.618.818	649,3	2,0	2,0	1,0	90,0	"Modalità serra"	3,0
FP 172		489.100	4.618.179	630,0	2,0	2,0	1,0	90,0	"Modalità serra"	3,0
FQ 173		487.698	4.618.464	615,2	2,0	2,0	1,0	90,0	"Modalità serra"	3,0
FR 174		487.489	4.618.296	632,2	2,0	2,0	1,0	90,0	"Modalità serra"	3,0
FS 175		487.385	4.618.499	633,4	2,0	2,0	1,0	90,0	"Modalità serra"	3,0
FT 176		487.287	4.618.543	640,0	2,0	2,0	1,0	90,0	"Modalità serra"	3,0
FU 177		487.579	4.618.001	668,5	2,0	2,0	1,0	90,0	"Modalità serra"	3,0
FV 178		487.354	4.617.802	702,2	2,0	2,0	1,0	90,0	"Modalità serra"	3,0
FW 179		487.263	4.617.342	740,0	2,0	2,0	1,0	90,0	"Modalità serra"	3,0
FX 180		487.196	4.617.058	771,4	2,0	2,0	1,0	90,0	"Modalità serra"	3,0
FY 181		487.069	4.616.491	823,2	2,0	2,0	1,0	90,0	"Modalità serra"	3,0
FZ 182		490.695	4.610.132	528,0	2,0	2,0	1,0	90,0	"Modalità serra"	3,0

## Risultati dei calcoli

Recettore d'ombra

n.	Nome	Ombra, caso peggiore		Ombra, valore atteso	
		Ore d'ombra per anno	Giorni con ombra per anno	Massima durata dell'ombra per giorno	Ore d'ombra per anno
		[ore/anno]	[giorni/anno]	[ore/giorno]	[ore/anno]
A 1		526:20	243	2:45	119:33
B 2		43:24	81	0:50	7:48

continua alla pagina successiva...

## SHADOW - Risultato principale

Calcolo: Real and worst case

...continua dalla pagina precedente

n.	Nome	Ombra, caso peggiore		Massima durata dell'ombra per giorno	Ombra, valore atteso
		Ore d'ombra per anno	Giorni con ombra per anno		
		[ore/anno]	[giorni/anno]	[ore/giorno]	[ore/anno]
C 3		104:49	178	1:09	20:09
D 4		164:52	156	1:37	35:15
E 5		159:12	122	1:50	36:17
F 6		39:05	68	0:50	9:14
G 7		41:49	69	0:52	9:51
H 8		51:29	87	0:40	11:36
I 9		48:06	104	0:38	10:47
J 10		20:19	56	0:29	4:33
K 11		21:59	50	0:34	5:10
L 12		30:28	56	0:42	6:56
M 13		73:08	121	0:50	16:23
N 14		104:24	144	0:58	22:49
O 15		48:58	110	0:38	10:48
P 16		60:01	130	0:36	13:27
Q 17		87:52	177	0:53	18:19
R 18		47:24	97	0:43	10:08
S 19		40:48	96	0:36	9:02
T 20		56:58	163	0:33	11:40
U 21		67:24	159	0:43	14:25
V 22		62:15	168	0:32	13:02
W 23		33:30	114	0:38	6:44
X 24		24:18	107	0:28	4:55
Y 25		23:59	105	0:28	5:02
Z 26		24:43	105	0:28	5:31
AA 27		5:04	29	0:15	1:05
AB 28		3:57	27	0:13	0:42
AC 29		4:19	28	0:13	0:46
AD 30		47:00	138	0:33	10:07
AE 31		33:29	110	0:28	6:57
AF 32		88:38	187	0:48	17:50
AG 33		117:12	239	0:48	24:47
AH 34		0:00	0	0:00	0:00
AI 35		17:10	88	0:23	3:22
AJ 36		13:04	70	0:20	2:34
AK 37		62:11	139	0:41	13:48
AL 38		40:25	120	0:38	8:53
AM 39		17:58	70	0:27	3:51
AN 40		29:43	102	0:33	6:28
AO 41		8:01	50	0:19	1:42
AP 42		15:19	72	0:26	3:11
AQ 43		93:25	196	1:10	19:35
AR 44		38:09	65	0:48	8:48
AS 45		36:23	64	0:48	8:25
AT 46		32:53	60	0:46	7:18
AU 47		32:05	58	0:45	7:02
AV 48		34:09	61	0:46	7:45
AW 49		55:34	150	0:44	12:34
AX 50		52:53	141	0:44	11:50
AY 51		51:53	140	0:44	11:31
AZ 52		90:29	111	1:15	16:59
BA 53		112:56	135	1:22	20:38
BB 54		14:36	61	0:27	3:13
BC 55		52:03	129	0:35	10:35
BD 56		61:06	140	0:36	12:34
BE 57		76:18	155	0:42	15:44
BF 58		45:45	108	0:34	9:09
BG 59		86:42	164	0:46	17:40
BH 60		77:45	78	1:13	16:24
BI 61		0:00	0	0:00	0:00
BJ 62		44:08	127	0:30	9:34
BK 63		75:18	169	0:42	15:44
BL 64		50:32	92	0:43	8:28
BM 65		7:30	45	0:22	1:07

continua alla pagina successiva...

## SHADOW - Risultato principale

Calcolo: Real and worst case

...continua dalla pagina precedente

n.	Nome	Ombra, caso peggiore		Massima durata dell'ombra per giorno	Ombra, valore atteso
		Ore d'ombra per anno	Giorni con ombra per anno		
		[ore/anno]	[giorni/anno]	[ore/giorno]	[ore/anno]
BN 66		38:54	125	0:30	7:42
BO 67		21:21	90	0:25	4:10
BP 68		9:46	71	0:13	2:17
BQ 69		0:00	0	0:00	0:00
BR 70		54:37	149	0:35	10:44
BS 71		291:38	179	2:37	53:41
BT 72		133:15	245	0:57	27:46
BU 73		126:44	248	1:00	26:13
BV 74		76:44	189	0:40	16:21
BW 75		16:03	95	0:21	3:19
BX 76		98:57	173	0:55	21:11
BY 77		72:38	121	0:56	15:08
BZ 78		64:03	171	0:31	13:08
CA 79		5:37	30	0:15	1:20
CB 80		118:37	204	0:54	24:35
CC 81		0:00	0	0:00	0:00
CD 82		191:29	268	1:13	42:35
CE 83		193:49	267	1:43	40:00
CF 84		191:16	267	1:41	39:32
CG 85		215:02	257	1:46	44:07
CH 86		88:19	176	0:49	17:18
CI 87		0:00	0	0:00	0:00
CJ 88		25:54	104	0:23	6:21
CK 89		46:44	136	0:38	10:02
CL 90		43:13	132	0:36	9:15
CM 91		102:47	187	1:08	24:29
CN 92		127:24	224	0:50	27:06
CO 93		195:26	302	1:02	41:36
CP 94		221:59	292	1:29	48:46
CQ 95		71:22	150	0:47	14:10
CR 96		280:58	323	1:48	61:30
CS 97		89:37	102	1:12	18:42
CT 98		141:56	152	1:17	33:19
CU 99		117:35	152	1:13	27:47
CV 100		189:39	164	1:40	41:17
CW 101		173:15	152	1:40	38:24
CX 102		112:50	107	1:30	23:51
CY 103		164:09	173	1:20	33:01
CZ 104		156:53	171	1:16	30:59
DA 105		154:26	171	1:14	30:03
DB 106		162:27	177	1:17	31:42
DC 107		114:54	161	1:11	22:44
DD 108		111:58	159	1:13	22:17
DE 109		113:35	137	1:23	21:12
DF 110		0:00	0	0:00	0:00
DG 111		0:00	0	0:00	0:00
DH 112		0:00	0	0:00	0:00
DI 113		5:04	36	0:12	1:17
DJ 114		0:00	0	0:00	0:00
DK 115		0:00	0	0:00	0:00
DL 116		94:57	133	1:07	23:19
DM 117		67:26	116	0:55	16:45
DN 118		49:44	103	0:43	12:20
DO 119		29:00	63	0:43	6:11
DP 120		74:00	177	0:44	16:17
DQ 121		78:49	181	0:47	17:18
DR 122		98:43	216	0:50	21:17
DS 123		32:24	96	0:29	7:27
DT 124		139:26	137	1:42	29:05
DU 125		0:00	0	0:00	0:00
DV 126		0:00	0	0:00	0:00
DW 127		12:07	48	0:28	2:18
DX 128		20:46	53	0:30	4:04

continua alla pagina successiva...

## SHADOW - Risultato principale

Calcolo: Real and worst case

...continua dalla pagina precedente

n.	Nome	Ombra, caso peggiore		Massima durata dell'ombra per giorno	Ombra, valore atteso	
		Ore d'ombra per anno	Giorni con ombra per anno		Ore d'ombra per anno	Ore d'ombra per anno
		[ore/anno]	[giorni/anno]	[ore/giorno]	[ore/anno]	
DY 129		6:00	32	0:15	1:21	
DZ 130		0:00	0	0:00	0:00	
EA 131		0:00	0	0:00	0:00	
EB 132		0:00	0	0:00	0:00	
EC 133		0:00	0	0:00	0:00	
ED 134		0:00	0	0:00	0:00	
EE 135		0:00	0	0:00	0:00	
EF 136		0:00	0	0:00	0:00	
EG 137		0:00	0	0:00	0:00	
EH 138		0:00	0	0:00	0:00	
EI 139		0:00	0	0:00	0:00	
EJ 140		0:00	0	0:00	0:00	
EK 141		0:00	0	0:00	0:00	
EL 142		0:00	0	0:00	0:00	
EM 143		0:00	0	0:00	0:00	
EN 144		0:00	0	0:00	0:00	
EO 145		0:00	0	0:00	0:00	
EP 146		0:00	0	0:00	0:00	
EQ 147		0:00	0	0:00	0:00	
ER 148		0:00	0	0:00	0:00	
ES 149		66:53	150	0:36	13:04	
ET 150		5:44	27	0:20	1:13	
EU 151		7:30	31	0:21	1:36	
EV 152		35:56	92	0:31	8:04	
EW 153		1:32	20	0:06	0:20	
EX 154		24:54	62	0:30	5:41	
EY 155		0:00	0	0:00	0:00	
EZ 156		0:00	0	0:00	0:00	
FA 157		164:02	179	1:13	34:21	
FB 158		27:42	83	0:30	5:11	
FC 159		26:12	77	0:31	5:05	
FD 160		9:24	46	0:17	2:16	
FE 161		0:00	0	0:00	0:00	
FF 162		0:00	0	0:00	0:00	
FG 163		0:00	0	0:00	0:00	
FH 164		10:09	42	0:16	1:48	
FI 165		10:41	68	0:15	2:01	
FJ 166		4:12	38	0:10	0:48	
FK 167		52:11	121	0:34	9:45	
FL 168		0:00	0	0:00	0:00	
FM 169		18:04	60	0:28	3:32	
FN 170		0:00	0	0:00	0:00	
FO 171		0:00	0	0:00	0:00	
FP 172		35:46	76	0:32	6:41	
FQ 173		0:00	0	0:00	0:00	
FR 174		0:00	0	0:00	0:00	
FS 175		0:00	0	0:00	0:00	
FT 176		0:00	0	0:00	0:00	
FU 177		13:36	48	0:30	2:18	
FV 178		63:01	114	0:50	10:54	
FW 179		30:37	64	0:43	6:51	
FX 180		23:01	70	0:28	5:30	
FY 181		0:00	0	0:00	0:00	
FZ 182		9:49	48	0:18	2:31	

Ombreggiamento totale sui recettori d'ombra causato da ciascuna WTG

n.	Nome	Caso peggiore [ore/anno]	Atteso [ore/anno]
1	MU15	124:23	24:34
2	MU04	22:24	4:43
3	MU05	89:19	18:57
4	MU03	419:15	91:03

continua alla pagina successiva...

## SHADOW - Risultato principale

Calcolo: Real and worst case

...continua dalla pagina precedente

n.	Nome	Caso peggiore [ore/anno]	Atteso [ore/anno]
5	MU06	452:24	87:29
6	MU09	278:21	60:19
7	MU12	141:42	31:27
8	MU13	298:59	63:40
9	MU14	348:15	73:31
10	MU16	176:54	36:27
11	MU18	440:35	93:55
12	MU17	456:53	93:42
13	MU10	57:00	11:15
14	MU07	124:25	24:31
15	MU08	131:02	27:45
16	MU02	213:05	45:16
17	MU01	102:31	21:59
18	MU23	120:36	24:56
19	MU22	150:09	34:21
20	MU21	64:05	13:17
21	MU11	196:47	36:38
22	MU19	27:06	5:50
23	MU20	1:47	0:22
24	MU32	34:28	7:39
25	MU33	733:48	165:43
26	MU31	20:44	3:58
27	MU30	105:40	19:52
28	MU28	13:30	2:34
29	MU26	215:49	44:33
30	MU27	35:21	7:10
31	MU25	96:05	20:55
32	MU24	206:36	43:00
33	MU29	114:57	25:06
34	MU34	753:38	151:59

I tempi totali possono differire tra le tabelle per turbina e quelle per recettore, in quanto ciascuna WTG può dare ombreggiamento su 2 o più recettori contemporaneamente, e/o un recettore può subire ombreggiamento da 2 o più WTGs contemporaneamente.

Total time as expected values at given receptor in case of cumulative (but not concurrent) flicker within a day from several turbines may deviate marginally from the individual flicker caused by each turbines separately

## SHADOW - Calendario

Calcolo: Real and worst case Recettore d'ombra: A - 1  
Assunzioni sui calcoli d'ombra

Probabilità di eliofanìa (media ore giornaliere di insolazione) [CAMPOBASSO]

Gen Feb Mar Apr Mag Giu Lug Ago Set Ott Nov Dic  
4,21 4,83 5,24 6,37 6,76 8,17 9,01 9,23 7,23 4,84 4,00 3,35

Tempo di operatività

N NNE ENE E ESE SSE S SSO OSO O ONO NNO Somma  
1.112 199 90 122 110 71 112 909 1.994 247 130 1.423 6.519

	Gennaio		Febbraio		Marzo		Aprile		Maggio		Giugno	
1	07:28	07:14	06:37	15:05 (25)	06:46	15:21 (25)	05:59	15:34 (25)	05:29	15:59 (25)		
	16:41	17:15	17:50	93 16:38 (25)	19:25	164 18:05 (25)	19:58	145 17:59 (25)	20:28	111 17:50 (25)		
2	07:28	07:13	06:36	15:02 (25)	06:44	15:22 (25)	05:58	15:35 (25)	05:29	16:00 (25)		
	16:41	17:17	17:52	98 16:40 (25)	19:26	164 18:06 (25)	19:59	144 17:59 (25)	20:29	110 17:50 (25)		
3	07:28	07:12	06:34	14:59 (25)	06:42	15:21 (25)	05:56	15:36 (25)	05:29	16:00 (25)		
	16:42	17:18	17:53	102 16:41 (25)	19:28	164 18:05 (25)	20:00	143 17:59 (25)	20:30	109 17:49 (25)		
4	07:28	07:11	06:33	14:57 (25)	06:41	15:21 (25)	05:55	15:37 (25)	05:28	16:01 (25)		
	16:43	17:19	17:54	107 16:44 (25)	19:29	164 18:05 (25)	20:01	142 17:59 (25)	20:31	109 17:50 (25)		
5	07:28	07:10	06:31	14:54 (25)	06:39	15:21 (25)	05:54	15:38 (25)	05:28	16:02 (25)		
	16:44	17:21	17:55	111 16:45 (25)	19:30	165 18:06 (25)	20:02	141 17:59 (25)	20:31	108 17:50 (25)		
6	07:28	07:09	06:29	14:53 (25)	06:37	15:21 (25)	05:53	15:38 (25)	05:27	16:02 (25)		
	16:45	17:22	17:56	114 16:47 (25)	19:31	165 18:06 (25)	20:04	140 17:58 (25)	20:32	107 17:49 (25)		
7	07:28	07:08	06:28	14:50 (25)	06:36	15:21 (25)	05:51	15:39 (25)	05:27	16:03 (25)		
	16:46	17:23	17:57	118 16:48 (25)	19:32	164 18:05 (25)	20:05	139 17:58 (25)	20:33	106 17:49 (25)		
8	07:28	07:07	06:26	14:48 (25)	06:34	15:21 (25)	05:50	15:40 (25)	05:27	16:03 (25)		
	16:47	17:24	17:59	121 16:49 (25)	19:33	165 18:06 (25)	20:06	137 17:57 (25)	20:33	106 17:49 (25)		
9	07:28	07:05	06:25	14:47 (25)	06:32	15:21 (25)	05:49	15:41 (25)	05:27	16:04 (25)		
	16:48	17:26	18:00	124 16:51 (25)	19:34	164 18:05 (25)	20:07	136 17:57 (25)	20:34	106 17:50 (25)		
10	07:28	07:04	06:23	14:45 (25)	06:31	15:21 (25)	05:48	15:42 (25)	05:26	16:05 (25)		
	16:49	17:27	18:01	127 16:52 (25)	19:35	164 18:05 (25)	20:08	135 17:57 (25)	20:34	105 17:50 (25)		
11	07:28	07:03	06:21	14:43 (25)	06:29	15:22 (25)	05:47	15:43 (25)	05:26	16:05 (25)		
	16:50	17:28	18:02	130 16:53 (25)	19:36	163 18:05 (25)	20:09	133 17:56 (25)	20:35	105 17:50 (25)		
12	07:27	07:02	06:20	14:42 (25)	06:27	15:22 (25)	05:46	15:44 (25)	05:26	16:05 (25)		
	16:51	17:29	18:03	133 16:55 (25)	19:37	163 18:05 (25)	20:10	132 17:56 (25)	20:35	104 17:49 (25)		
13	07:27	07:00	06:18	14:40 (25)	06:26	15:23 (25)	05:44	15:45 (25)	05:26	16:05 (25)		
	16:52	17:31	18:04	136 16:56 (25)	19:39	162 18:05 (25)	20:11	131 17:56 (25)	20:36	104 17:49 (25)		
14	07:27	06:59	06:16	14:38 (25)	06:24	15:23 (25)	05:43	15:45 (25)	05:26	16:06 (25)		
	16:53	17:32	18:05	138 16:56 (25)	19:40	162 18:05 (25)	20:12	130 17:55 (25)	20:36	103 17:49 (25)		
15	07:26	06:58	06:15	14:36 (25)	06:23	15:23 (25)	05:42	15:46 (25)	05:26	16:06 (25)		
	16:55	17:33	18:07	141 16:57 (25)	19:41	161 18:04 (25)	20:13	129 17:55 (25)	20:37	103 17:49 (25)		
16	07:26	06:56	06:13	14:36 (25)	06:21	15:24 (25)	05:41	15:47 (25)	05:26	16:07 (25)		
	16:56	17:35	18:08	142 16:58 (25)	19:42	161 18:05 (25)	20:14	128 17:55 (25)	20:37	102 17:49 (25)		
17	07:25	06:55	06:11	14:34 (25)	06:19	15:24 (25)	05:40	15:48 (25)	05:26	16:07 (25)		
	16:57	17:36	18:09	145 16:59 (25)	19:43	160 18:04 (25)	20:15	126 17:54 (25)	20:38	102 17:49 (25)		
18	07:25	06:54	06:10	14:33 (25)	06:18	15:25 (25)	05:39	15:48 (25)	05:26	16:08 (25)		
	16:58	17:37	18:10	146 16:59 (25)	19:44	159 18:04 (25)	20:16	126 17:54 (25)	20:38	102 17:50 (25)		
19	07:24	06:52	06:08	14:32 (25)	06:16	15:25 (25)	05:39	15:49 (25)	05:26	16:08 (25)		
	16:59	17:38	18:11	149 17:01 (25)	19:45	158 18:03 (25)	20:17	124 17:53 (25)	20:38	102 17:50 (25)		
20	07:24	06:51	06:06	14:31 (25)	06:15	15:26 (25)	05:38	15:50 (25)	05:26	16:08 (25)		
	17:00	17:39	18:12	150 17:01 (25)	19:46	158 18:04 (25)	20:18	123 17:53 (25)	20:39	102 17:50 (25)		
21	07:23	06:49	15:37 (25)	06:04	14:29 (25)	06:13	15:26 (25)	05:37	15:51 (25)	05:26	16:08 (25)	
	17:02	17:41	31 16:08 (25)	18:13	152 17:01 (25)	19:47	157 18:03 (25)	20:19	122 17:53 (25)	20:39	102 17:50 (25)	
22	07:22	06:48	15:30 (25)	06:03	14:28 (25)	06:12	15:27 (25)	05:36	15:52 (25)	05:27	16:08 (25)	
	17:03	17:42	44 16:14 (25)	18:14	154 17:02 (25)	19:48	156 18:03 (25)	20:20	121 17:53 (25)	20:39	102 17:50 (25)	
23	07:22	06:47	15:25 (25)	06:01	14:28 (25)	06:10	15:27 (25)	05:35	15:52 (25)	05:27	16:09 (25)	
	17:04	17:43	55 16:20 (25)	18:15	155 17:03 (25)	19:49	155 18:02 (25)	20:21	120 17:52 (25)	20:39	102 17:51 (25)	
24	07:21	06:45	15:20 (25)	05:59	14:26 (25)	06:09	15:29 (25)	05:34	15:54 (25)	05:27	16:09 (25)	
	17:05	17:44	63 16:23 (25)	18:17	157 17:03 (25)	19:51	153 18:02 (25)	20:22	118 17:52 (25)	20:39	102 17:51 (25)	
25	07:20	06:44	15:17 (25)	05:58	14:25 (25)	06:07	15:30 (25)	05:34	15:54 (25)	05:27	16:09 (25)	
	17:07	17:46	70 16:27 (25)	18:18	158 17:03 (25)	19:52	152 18:02 (25)	20:23	118 17:52 (25)	20:39	102 17:51 (25)	
26	07:20	06:42	15:13 (25)	05:56	14:25 (25)	06:06	15:30 (25)	05:33	15:55 (25)	05:28	16:10 (25)	
	17:08	17:47	77 16:30 (25)	18:19	159 17:04 (25)	19:53	152 18:02 (25)	20:23	116 17:51 (25)	20:40	102 17:52 (25)	
27	07:19	06:41	15:10 (25)	05:54	14:24 (25)	06:05	15:31 (25)	05:32	15:56 (25)	05:28	16:09 (25)	
	17:09	17:48	83 16:33 (25)	18:20	160 17:04 (25)	19:54	151 18:02 (25)	20:24	115 17:51 (25)	20:40	103 17:52 (25)	
28	07:18	06:39	15:07 (25)	05:52	14:23 (25)	06:03	15:31 (25)	05:32	15:56 (25)	05:28	16:09 (25)	
	17:10	17:49	88 16:35 (25)	18:21	161 17:04 (25)	19:55	150 18:01 (25)	20:25	115 17:51 (25)	20:40	103 17:52 (25)	
29	07:17			06:51	15:23 (25)	06:02	15:32 (25)	05:31	15:58 (25)	05:29	16:10 (25)	
	17:12			19:22	161 18:04 (25)	19:56	149 18:01 (25)	20:26	113 17:51 (25)	20:40	103 17:53 (25)	
30	07:16			06:49	15:23 (25)	06:00	15:33 (25)	05:30	15:58 (25)	05:29	16:09 (25)	
	17:13			19:23	162 18:05 (25)	19:57	148 18:01 (25)	20:27	112 17:50 (25)	20:40	104 17:53 (25)	
31	07:15			06:47	15:22 (25)			05:30	15:59 (25)			
	17:14			19:24	163 18:05 (25)			20:28	112 17:51 (25)			
Ore potenziali eliofanìa	296	296	369		399		450		454			
Totale, caso peggiore			511	4267		4773		3966		3131		
Probabilità di eliofanìa			0,46	0,44		0,48		0,47		0,54		
Tempo di operatività rid.			0,74	0,74		0,74		0,74		0,74		
Dir. del vento rid.			0,57	0,57		0,57		0,57		0,57		
Totale ridotto			0,20	0,19		0,20		0,20		0,23		
Totale effettivo			100	802		976		789		722		

Legenda della tabella:

Giorno del mese Alba (hh:mm) Tramonto (hh:mm) Minuti d'ombra Inizio ombreggiamento (hh:mm) Fine ombreggiamento (hh:mm) (WTG che provoca l'inizio dell'ombreggiamento) (WTG che provoca l'ultimo ombreggiamento)

## SHADOW - Calendario

Calcolo: Real and worst case Recettore d'ombra: A - 1  
Assunzioni sui calcoli d'ombra

Probabilità di eliofanìa (media ore giornaliere di insolazione) [CAMPOBASSO]

Gen Feb Mar Apr Mag Giu Lug Ago Set Ott Nov Dic  
4,21 4,83 5,24 6,37 6,76 8,17 9,01 9,23 7,23 4,84 4,00 3,35

Tempo di operatività

N NNE ENE E ESE SSE S SSO OSO O ONO NNO Somma  
1.112 199 90 122 110 71 112 909 1.994 247 130 1.423 6.519

	Luglio		Agosto		Settembre		Ottobre		Novembre		Dicembre	
1	05:30	16:10 (25)	05:54	15:54 (25)	06:26	15:21 (25)	06:57	15:20 (25)	06:32	07:08		
	20:39	104 17:54 (25)	20:20	133 18:07 (25)	19:36	163 18:04 (25)	18:44	134 17:34 (25)	16:57	16:32		
2	05:30	16:09 (25)	05:55	15:53 (25)	06:27	15:20 (25)	06:58	15:21 (25)	06:33	07:09		
	20:39	105 17:54 (25)	20:19	134 18:07 (25)	19:34	164 18:04 (25)	18:43	131 17:32 (25)	16:56	16:31		
3	05:31	16:09 (25)	05:56	15:51 (25)	06:28	15:19 (25)	06:59	15:22 (25)	06:34	07:10		
	20:39	106 17:55 (25)	20:18	136 18:07 (25)	19:33	164 18:03 (25)	18:41	128 17:30 (25)	16:54	16:31		
4	05:31	16:09 (25)	05:57	15:50 (25)	06:29	15:18 (25)	07:00	15:23 (25)	06:36	07:11		
	20:39	105 17:54 (25)	20:16	137 18:07 (25)	19:31	165 18:03 (25)	18:39	126 17:29 (25)	16:53	16:31		
5	05:32	16:09 (25)	05:58	15:49 (25)	06:30	15:18 (25)	07:01	15:24 (25)	06:37	07:12		
	20:39	106 17:55 (25)	20:15	138 18:07 (25)	19:29	164 18:02 (25)	18:38	123 17:27 (25)	16:52	16:31		
6	05:32	16:08 (25)	05:59	15:48 (25)	06:31	15:17 (25)	07:02	15:25 (25)	06:38	07:13		
	20:38	107 17:55 (25)	20:14	139 18:07 (25)	19:28	165 18:02 (25)	18:36	120 17:25 (25)	16:51	16:31		
7	05:33	16:08 (25)	06:00	15:47 (25)	06:32	15:16 (25)	07:03	15:28 (25)	06:39	07:14		
	20:38	108 17:56 (25)	20:13	141 18:08 (25)	19:26	165 18:01 (25)	18:34	116 17:24 (25)	16:50	16:31		
8	05:34	16:08 (25)	06:01	15:46 (25)	06:33	15:16 (25)	07:04	15:29 (25)	06:40	07:15		
	20:38	109 17:57 (25)	20:12	142 18:08 (25)	19:24	164 18:00 (25)	18:33	113 17:22 (25)	16:49	16:30		
9	05:34	16:08 (25)	06:02	15:45 (25)	06:34	15:15 (25)	07:05	15:31 (25)	06:42	07:15		
	20:37	109 17:57 (25)	20:10	143 18:08 (25)	19:22	165 18:00 (25)	18:31	108 17:19 (25)	16:47	16:30		
10	05:35	16:08 (25)	06:03	15:44 (25)	06:35	15:15 (25)	07:06	15:32 (25)	06:43	07:16		
	20:37	109 17:57 (25)	20:09	144 18:08 (25)	19:21	164 17:59 (25)	18:29	105 17:17 (25)	16:46	16:30		
11	05:36	16:07 (25)	06:04	15:43 (25)	06:36	15:14 (25)	07:08	15:34 (25)	06:44	07:17		
	20:37	111 17:58 (25)	20:08	145 18:08 (25)	19:19	164 17:58 (25)	18:28	101 17:15 (25)	16:45	16:31		
12	05:37	16:06 (25)	06:05	15:42 (25)	06:37	15:14 (25)	07:09	15:36 (25)	06:45	07:18		
	20:36	112 17:58 (25)	20:06	146 18:08 (25)	19:17	163 17:57 (25)	18:26	96 17:12 (25)	16:44	16:31		
13	05:37	16:06 (25)	06:06	15:41 (25)	06:38	15:14 (25)	07:10	15:38 (25)	06:47	07:19		
	20:36	113 17:59 (25)	20:05	147 18:08 (25)	19:16	162 17:56 (25)	18:25	91 17:09 (25)	16:43	16:31		
14	05:38	16:06 (25)	06:07	15:40 (25)	06:39	15:14 (25)	07:11	15:41 (25)	06:48	07:20		
	20:35	113 17:59 (25)	20:04	148 18:08 (25)	19:14	162 17:56 (25)	18:23	86 17:07 (25)	16:42	16:31		
15	05:39	16:06 (25)	06:08	15:39 (25)	06:40	15:14 (25)	07:12	15:44 (25)	06:49	07:20		
	20:35	114 18:00 (25)	20:02	149 18:08 (25)	19:12	161 17:55 (25)	18:21	80 17:04 (25)	16:42	16:31		
16	05:40	16:05 (25)	06:09	15:37 (25)	06:41	15:14 (25)	07:13	15:47 (25)	06:50	07:21		
	20:34	115 18:00 (25)	20:01	151 18:08 (25)	19:10	160 17:54 (25)	18:20	74 17:01 (25)	16:41	16:31		
17	05:40	16:04 (25)	06:10	15:36 (25)	06:42	15:13 (25)	07:14	15:50 (25)	06:51	07:22		
	20:33	116 18:00 (25)	19:59	152 18:08 (25)	19:09	160 17:53 (25)	18:18	67 16:57 (25)	16:40	16:32		
18	05:41	16:04 (25)	06:11	15:35 (25)	06:43	15:14 (25)	07:15	15:53 (25)	06:53	07:22		
	20:33	117 18:01 (25)	19:58	153 18:08 (25)	19:07	158 17:52 (25)	18:17	60 16:53 (25)	16:39	16:32		
19	05:42	16:04 (25)	06:12	15:34 (25)	06:44	15:14 (25)	07:17	15:57 (25)	06:54	07:23		
	20:32	118 18:02 (25)	19:56	154 18:08 (25)	19:05	157 17:51 (25)	18:15	52 16:49 (25)	16:38	16:32		
20	05:43	16:03 (25)	06:14	15:33 (25)	06:45	15:14 (25)	07:18	16:03 (25)	06:55	07:24		
	20:31	119 18:02 (25)	19:55	155 18:08 (25)	19:03	155 17:49 (25)	18:14	41 16:44 (25)	16:38	16:33		
21	05:44	16:03 (25)	06:15	15:32 (25)	06:46	15:14 (25)	07:19	16:11 (25)	06:56	07:24		
	20:30	120 18:03 (25)	19:53	156 18:08 (25)	19:02	154 17:48 (25)	18:12	25 16:36 (25)	16:37	16:33		
22	05:45	16:01 (25)	06:16	15:31 (25)	06:47	15:14 (25)	07:20		06:57	07:25		
	20:30	121 18:02 (25)	19:52	157 18:08 (25)	19:00	153 17:47 (25)	18:11		16:36	16:34		
23	05:46	16:01 (25)	06:17	15:30 (25)	06:48	15:15 (25)	07:21		06:59	07:25		
	20:29	122 18:03 (25)	19:50	158 18:08 (25)	18:58	151 17:46 (25)	18:09		16:36	16:34		
24	05:47	16:00 (25)	06:18	15:29 (25)	06:49	15:15 (25)	07:22		07:00	07:26		
	20:28	123 18:03 (25)	19:49	158 18:07 (25)	18:57	150 17:45 (25)	18:08		16:35	16:35		
25	05:47	15:59 (25)	06:19	15:27 (25)	06:50	15:16 (25)	06:24		07:01	07:26		
	20:27	125 18:04 (25)	19:47	160 18:07 (25)	18:55	147 17:43 (25)	17:06		16:34	16:35		
26	05:48	15:59 (25)	06:20	15:26 (25)	06:51	15:16 (25)	06:25		07:02	07:26		
	20:26	125 18:04 (25)	19:46	161 18:07 (25)	18:53	146 17:42 (25)	17:05		16:34	16:36		
27	05:49	15:58 (25)	06:21	15:25 (25)	06:53	15:17 (25)	06:26		07:03	07:27		
	20:25	127 18:05 (25)	19:44	161 18:06 (25)	18:51	143 17:40 (25)	17:03		16:33	16:37		
28	05:50	15:57 (25)	06:22	15:24 (25)	06:54	15:17 (25)	06:27		07:04	07:27		
	20:24	128 18:05 (25)	19:42	162 18:06 (25)	18:50	142 17:39 (25)	17:02		16:33	16:37		
29	05:51	15:56 (25)	06:23	15:23 (25)	06:55	15:18 (25)	06:28		07:05	07:27		
	20:23	130 18:06 (25)	19:41	163 18:06 (25)	18:48	139 17:37 (25)	17:01		16:32	16:38		
30	05:52	15:56 (25)	06:24	15:22 (25)	06:56	15:19 (25)	06:30		07:06	07:28		
	20:22	130 18:06 (25)	19:39	163 18:05 (25)	18:46	137 17:36 (25)	16:59		16:32	16:39		
31	05:53	15:55 (25)	06:25	15:22 (25)			06:31			07:28		
	20:21	132 18:07 (25)	19:38	163 18:05 (25)			16:58			16:40		
Ore potenziali eliofanìa	461		429		375		345		296		286	
Totale, caso peggiore	3599		4649		4707		1977					
Probabilità di eliofanìa	0,61		0,67		0,58		0,44					
Tempo di operatività rid.	0,74		0,74		0,74		0,74					
Dir. del vento rid.	0,57		0,57		0,57		0,57					
Totale ridotto	0,26		0,28		0,25		0,19					
Totale effettivo	932		1324		1162		368					

Legenda della tabella:

Giorno del mese Alba (hh:mm) Tramonto (hh:mm) Minuti d'ombra Inizio ombreggiamento (hh:mm) Fine ombreggiamento (hh:mm) (WTG che provoca l'inizio dell'ombreggiamento) (WTG che provoca l'ultimo ombreggiamento)

## SHADOW - Calendario

Calcolo: Real and worst case Recettore d'ombra: B - 2  
Assunzioni sui calcoli d'ombra

Probabilità di eliofanìa (media ore giornaliere di insolazione) [CAMPOBASSO]

Gen	Feb	Mar	Apr	Mag	Giu	Lug	Ago	Set	Ott	Nov	Dic
4,21	4,83	5,24	6,37	6,76	8,17	9,01	9,23	7,23	4,84	4,00	3,35

Tempo di operatività

N	NNE	ENE	E	ESE	SSE	S	SSO	OSO	O	ONO	NNO	Somma
1.112	199	90	122	110	71	112	909	1.994	247	130	1.423	6.519

	Gennaio	Febbraio	Marzo	Aprile	Maggio	Giugno
1	07:28 16:41	07:14 17:15	07:35 (25) 07:40 (25)	06:37 17:50	06:57 (25) 07:46 (25)	05:59 19:58
2	07:28 16:41	07:13 17:17	07:33 (25) 07:41 (25)	06:36 17:52	06:55 (25) 07:45 (25)	05:58 19:59
3	07:28 16:42	07:12 17:18	07:32 (25) 07:42 (25)	06:34 17:53	06:53 (25) 07:43 (25)	05:56 20:00
4	07:28 16:43	07:11 17:19	07:31 (25) 07:44 (25)	06:33 17:54	06:54 (25) 07:42 (25)	05:55 20:01
5	07:28 16:44	07:10 17:21	07:30 (25) 07:45 (25)	06:31 17:55	06:54 (25) 07:40 (25)	05:54 20:02
6	07:28 16:45	07:09 17:22	07:29 (25) 07:46 (25)	06:30 17:56	06:56 (25) 07:39 (25)	05:53 20:04
7	07:28 16:46	07:08 17:23	07:28 (25) 07:47 (25)	06:28 17:57	06:58 (25) 07:37 (25)	05:51 20:05
8	07:28 16:47	07:07 17:24	07:27 (25) 07:48 (25)	06:26 17:59	06:59 (25) 07:34 (25)	05:50 20:06
9	07:28 16:48	07:05 17:26	07:25 (25) 07:48 (25)	06:25 18:00	07:02 (25) 07:32 (25)	05:49 20:07
10	07:28 16:49	07:04 17:27	07:24 (25) 07:49 (25)	06:23 18:01	07:05 (25) 07:28 (25)	05:48 20:08
11	07:28 16:50	07:03 17:28	07:23 (25) 07:50 (25)	06:21 18:02	07:09 (25) 07:23 (25)	05:47 20:09
12	07:27 16:51	07:02 17:30	07:22 (25) 07:51 (25)	06:20 18:03	06:27 19:37	05:46 20:10
13	07:27 16:52	07:01 17:31	07:20 (25) 07:50 (25)	06:18 18:04	06:26 19:39	05:45 20:11
14	07:27 16:54	06:59 17:32	07:19 (25) 07:51 (25)	06:16 18:05	06:24 19:40	05:43 20:12
15	07:26 16:55	06:58 17:33	07:17 (25) 07:51 (25)	06:15 18:07	06:23 19:41	05:42 20:13
16	07:26 16:56	06:57 17:35	07:16 (25) 07:51 (25)	06:13 18:08	06:21 19:42	05:41 20:14
17	07:25 16:57	06:55 17:36	07:15 (25) 07:52 (25)	06:11 18:09	06:20 19:43	05:40 20:15
18	07:25 16:58	06:54 17:37	07:13 (25) 07:51 (25)	06:10 18:10	06:18 19:44	05:40 20:16
19	07:24 16:59	06:52 17:38	07:12 (25) 07:52 (25)	06:08 18:11	06:16 19:45	05:39 20:17
20	07:24 17:01	06:51 17:39	07:10 (25) 07:51 (25)	06:06 18:12	06:15 19:46	05:38 20:18
21	07:23 17:02	06:50 17:41	07:09 (25) 07:51 (25)	06:04 18:13	06:13 19:47	05:37 20:19
22	07:22 17:03	06:48 17:42	07:07 (25) 07:50 (25)	06:03 18:14	06:12 19:48	05:36 20:20
23	07:22 17:04	06:47 17:43	07:06 (25) 07:50 (25)	06:01 18:16	06:10 19:49	05:35 20:21
24	07:21 17:05	06:45 17:44	07:04 (25) 07:49 (25)	05:59 18:17	06:09 19:51	05:34 20:22
25	07:20 17:07	06:44 17:46	07:03 (25) 07:49 (25)	05:58 18:18	06:07 19:52	05:34 20:23
26	07:20 17:08	06:42 17:47	07:01 (25) 07:48 (25)	05:56 18:19	06:06 19:53	05:33 20:23
27	07:19 17:09	06:41 17:48	07:00 (25) 07:48 (25)	05:54 18:20	06:05 19:54	05:32 20:24
28	07:18 17:10	06:39 17:49	06:58 (25) 07:47 (25)	05:53 18:21	06:03 19:55	05:32 20:25
29	07:17 17:12		06:51 19:22	05:51 19:56	06:02 20:26	05:31 20:40
30	07:16 17:13		06:49 19:23	06:00 19:57	05:31 20:27	05:29 20:40
31	07:15 17:14	07:36 (25) 07:39 (25)	06:47 19:24	05:30 20:28	05:30 20:28	05:29 20:40
Ore potenziali eliofanìa	296	296	369	399	450	454
Totale, caso peggiore	3	863	427			
Probabilità di eliofanìa	0,44	0,46	0,44			
Tempo di operatività rid.	0,74	0,74	0,74			
Dir. del vento rid.	0,55	0,55	0,55			
Totale ridotto	0,18	0,19	0,18			
Totale effettivo	1	161	77			

Legenda della tabella:

Giorno del mese	Alba (hh:mm)	Inizio ombreggiamento (hh:mm)	(WTG che provoca l'inizio dell'ombreggiamento)
	Tramonto (hh:mm)Minuti d'ombra	Fine ombreggiamento (hh:mm)	(WTG che provoca l'ultimo ombreggiamento)



## SHADOW - Calendario

Calcolo: Real and worst case Recettore d'ombra: B - 2  
Assunzioni sui calcoli d'ombra

Probabilità di eliofanìa (media ore giornaliere di insolazione) [CAMPOBASSO]

Gen Feb Mar Apr Mag Giu Lug Ago Set Ott Nov Dic  
4,21 4,83 5,24 6,37 6,76 8,17 9,01 9,23 7,23 4,84 4,00 3,35

Tempo di operatività

N NNE ENE E ESE SSE S SSO OSO O ONO NNO Somma  
1.112 199 90 122 110 71 112 909 1.994 247 130 1.423 6.519

	Luglio	Agosto	Settembre	Ottobre	Novembre	Dicembre
1	05:30 20:39	05:54 20:20	06:26 19:36	06:57 18:44	06:32 16:57	06:54 (25) 16:32
2	05:30 20:39	05:55 20:19	06:27 19:34	06:58 18:43	07:51 (25) 06:33	06:55 (25) 16:31
3	05:31 20:39	05:56 20:18	06:28 19:33	06:59 18:41	07:44 (25) 06:34	06:56 (25) 16:31
4	05:31 20:39	05:57 20:17	06:29 19:31	07:00 18:39	07:40 (25) 06:36	06:58 (25) 16:31
5	05:32 20:39	05:58 20:15	06:30 19:29	07:01 18:38	07:37 (25) 06:37	06:59 (25) 16:31
6	05:33 20:39	05:59 20:14	06:31 19:28	07:02 18:36	08:09 (25) 16:52	07:16 (25) 16:31
7	05:33 20:38	06:00 20:13	06:32 19:26	07:03 18:34	07:35 (25) 06:38	07:00 (25) 16:31
8	05:34 20:38	06:01 20:12	06:33 19:24	07:04 18:33	08:12 (25) 16:51	07:03 (25) 16:31
9	05:34 20:38	06:02 20:10	06:34 19:23	07:05 18:31	07:33 (25) 06:39	07:02 (25) 16:31
10	05:35 20:37	06:03 20:09	06:35 19:21	07:07 18:29	08:14 (25) 16:50	07:14 (25) 16:31
11	05:36 20:37	06:04 20:08	06:36 19:19	07:08 18:28	07:31 (25) 06:40	07:03 (25) 16:31
12	05:37 20:36	06:05 20:06	06:37 19:17	07:09 18:26	08:15 (25) 16:49	07:13 (25) 16:31
13	05:37 20:36	06:06 20:05	06:38 19:16	07:10 18:25	07:29 (25) 06:42	07:04 (25) 16:31
14	05:38 20:35	06:07 20:04	06:39 19:14	07:11 18:23	07:30 (25) 06:47	16:43
15	05:39 20:35	06:08 20:02	06:40 19:12	07:12 18:21	07:32 (25) 06:48	16:43
16	05:40 20:34	06:09 20:01	06:41 19:10	07:13 18:20	07:33 (25) 06:49	16:43
17	05:40 20:33	06:10 19:59	06:42 19:09	07:14 18:18	08:20 (25) 16:43	16:43
18	05:41 20:33	06:11 19:58	06:43 19:07	07:15 18:17	08:21 (25) 16:44	16:43
19	05:42 20:32	06:13 19:56	06:44 19:05	07:17 18:15	07:35 (25) 06:51	16:43
20	05:43 20:31	06:14 19:55	06:45 19:03	07:18 18:14	08:21 (25) 16:41	16:43
21	05:44 20:30	06:15 19:53	06:46 19:02	07:19 18:12	08:22 (25) 16:42	16:43
22	05:45 20:30	06:16 19:52	06:47 19:00	07:20 18:11	08:22 (25) 16:42	16:43
23	05:46 20:29	06:17 19:50	06:48 18:58	07:21 18:09	07:41 (25) 06:57	16:43
24	05:47 20:28	06:18 19:49	06:49 18:57	07:22 18:08	08:21 (25) 16:36	16:43
25	05:48 20:27	06:19 19:47	06:50 18:55	07:24 17:06	08:22 (25) 16:35	16:43
26	05:48 20:26	06:20 19:46	06:52 18:53	06:25 17:05	06:45 (25) 07:01	16:43
27	05:49 20:25	06:21 19:44	06:53 18:51	06:26 17:04	07:21 (25) 16:34	16:43
28	05:50 20:24	06:22 19:42	06:54 18:50	06:27 17:02	07:20 (25) 16:33	16:43
29	05:51 20:23	06:23 19:41	06:55 18:48	06:28 17:01	06:49 (25) 07:04	16:43
30	05:52 20:22	06:24 19:39	06:56 18:46	06:30 16:59	07:21 (25) 16:33	16:43
31	05:53 20:21	06:25 19:38	06:57 16:58	06:31 16:58	06:51 (25) 07:06	16:43
Ore potenziali eliofanìa	461	429	375	345	296	286
Totale, caso peggiore				1153		158
Probabilità di eliofanìa				0,44		0,40
Tempo di operatività rid.				0,74		0,74
Dir. del vento rid.				0,55		0,55
Totale ridotto				0,18		0,16
Totale effettivo				205		26

Legenda della tabella:

Giorno del mese Alba (hh:mm) Tramonto (hh:mm) Minuti d'ombra Inizio ombreggiamento (hh:mm) Fine ombreggiamento (hh:mm) (WTG che provoca l'inizio dell'ombreggiamento) (WTG che provoca l'ultimo ombreggiamento)

## SHADOW - Calendario

Calcolo: Real and worst case Recettore d'ombra: C - 3  
Assunzioni sui calcoli d'ombra

Probabilità di eliofanìa (media ore giornaliere di insolazione) [CAMPOBASSO]

Gen	Feb	Mar	Apr	Mag	Giu	Lug	Ago	Set	Ott	Nov	Dic
4,21	4,83	5,24	6,37	6,76	8,17	9,01	9,23	7,23	4,84	4,00	3,35

Tempo di operatività

N	NNE	ENE	E	ESE	SSE	S	SSO	OSO	O	ONO	NNO	Somma
1.112	199	90	122	110	71	112	909	1.994	247	130	1.423	6.519

	Gennaio	Febbraio	Marzo	Aprile	Maggio	Giugno
1	07:28 16:41	07:14 17:15	16:22 (26) 17:50	06:37 17:50	07:11 (29) 19:25	05:59 20:28
2	07:28 16:41	07:13 17:17	16:22 (26) 17:52	06:36 17:52	07:10 (29) 19:26	05:58 20:29
3	07:28 16:42	07:12 17:18	16:22 (26) 17:53	06:34 17:53	07:10 (29) 19:28	05:56 20:30
4	07:28 16:43	07:11 17:19	16:22 (26) 17:54	06:33 17:54	07:11 (29) 19:29	05:55 20:31
5	07:28 16:44	07:10 17:21	16:22 (26) 17:55	06:31 17:55	07:11 (29) 19:30	05:54 20:31
6	07:28 16:45	07:09 17:22	16:22 (26) 17:56	06:29 17:56	07:12 (29) 19:31	05:52 20:32
7	07:28 16:46	07:08 17:23	16:22 (26) 17:57	06:28 17:57	07:13 (29) 19:32	05:51 20:33
8	07:28 16:47	16:20 (26) 17:24	07:07 17:24	06:26 17:59	07:13 (29) 19:33	05:50 20:33
9	07:28 16:48	16:19 (26) 17:26	07:05 17:26	06:25 18:00	07:15 (29) 19:34	05:49 20:34
10	07:28 16:49	16:19 (26) 17:27	07:04 17:27	06:23 18:01	07:16 (29) 19:35	05:48 20:34
11	07:28 16:50	16:19 (26) 17:28	07:03 17:28	06:21 18:02	07:17 (29) 19:36	05:47 20:35
12	07:27 16:51	16:18 (26) 17:29	07:02 17:29	06:20 18:03	07:18 (29) 19:37	06:51 (31) 20:10
13	07:27 16:52	16:18 (26) 17:31	07:00 17:31	06:18 18:04	07:20 (29) 19:39	06:49 (31) 20:11
14	07:27 16:53	16:18 (26) 17:32	06:59 17:32	06:16 18:05	07:22 (29) 19:40	06:46 (31) 20:12
15	07:26 16:55	16:18 (26) 17:33	06:58 17:33	06:15 18:07	07:25 (29) 19:41	06:45 (31) 20:13
16	07:26 16:56	16:17 (26) 17:34	06:57 17:34	06:13 18:08	07:31 (29) 19:42	06:44 (31) 20:14
17	07:25 16:57	16:18 (26) 17:36	06:55 17:36	06:11 18:09	07:16 (27) 19:43	06:43 (31) 20:15
18	07:25 16:58	16:17 (26) 17:37	06:54 17:37	06:10 18:10	07:17 (27) 19:44	06:43 (31) 20:16
19	07:24 16:59	16:18 (26) 17:38	06:52 17:38	06:08 18:11	07:19 (27) 19:45	06:42 (31) 20:17
20	07:24 17:00	16:18 (26) 17:39	06:51 17:39	06:06 18:12	07:21 (27) 19:46	06:42 (31) 20:18
21	07:23 17:02	16:17 (26) 17:41	06:49 17:41	06:04 18:13	06:13 19:47	06:42 (31) 20:19
22	07:22 17:03	16:17 (26) 17:42	06:48 17:42	06:03 18:14	06:12 19:48	06:42 (31) 20:20
23	07:22 17:04	16:18 (26) 17:43	06:47 17:43	06:01 18:15	06:10 19:49	06:42 (31) 20:21
24	07:21 17:05	16:18 (26) 17:44	06:45 17:44	05:59 18:17	06:09 19:51	06:43 (31) 20:22
25	07:20 17:07	16:40 (26) 17:46	06:44 17:46	05:58 18:18	06:07 19:52	06:44 (31) 20:23
26	07:20 17:08	16:18 (26) 17:47	06:42 17:47	05:56 18:19	06:06 19:53	06:45 (31) 20:23
27	07:19 17:09	16:19 (26) 17:48	06:41 17:48	05:54 18:20	06:04 19:54	06:47 (31) 20:24
28	07:18 17:10	16:19 (26) 17:49	06:39 17:49	05:52 18:21	06:03 19:55	06:57 (31) 20:25
29	07:17 17:12	16:20 (26) 17:48	06:37 17:48	05:51 19:22	06:02 19:56	06:51 (31) 20:26
30	07:16 17:13	16:21 (26) 17:49	06:35 17:49	05:50 19:23	06:00 19:57	06:50 (31) 20:27
31	07:15 17:14	16:22 (26) 16:50 (26)	06:33 19:24	05:49 19:24	06:00 19:57	06:50 (31) 20:28
Ore potenziali eliofanìa	296	296	369	400	450	454
Totale, caso peggiore	390	1392	1048	297		
Probabilità di eliofanìa	0,44	0,46	0,44	0,48		
Tempo di operatività rid.	0,74	0,74	0,74	0,74		
Dir. del vento rid.	0,62	0,56	0,56	0,57		
Totale ridotto	0,20	0,19	0,18	0,20		
Totale effettivo	79	264	191	60		

Legenda della tabella:

Giorno del mese	Alba (hh:mm)	Inizio ombreggiamento (hh:mm)	(WTG che provoca l'inizio dell'ombreggiamento)
	Tramonto (hh:mm)	Fine ombreggiamento (hh:mm)	(WTG che provoca l'ultimo ombreggiamento)



## SHADOW - Calendario

Calcolo: Real and worst case Recettore d'ombra: D - 4  
Assunzioni sui calcoli d'ombra

Probabilità di eliofanìa (media ore giornaliere di insolazione) [CAMPOBASSO]

Gen	Feb	Mar	Apr	Mag	Giu	Lug	Ago	Set	Ott	Nov	Dic
4,21	4,83	5,24	6,37	6,76	8,17	9,01	9,23	7,23	4,84	4,00	3,35

Tempo di operatività

N	NNE	ENE	E	ESE	SSE	S	SSO	OSO	O	ONO	NNO	Somma
1.112	199	90	122	110	71	112	909	1.994	247	130	1.423	6.519

	Gennaio		Febbraio		Marzo		Aprile		Maggio		Giugno	
1	07:28	08:43 (27)	07:14	06:38	06:46	05:59			05:29		05:51 (33)	
	16:41	75 09:58 (27)	17:15	17:50	19:25	19:58			20:28	84	19:46 (34)	
2	07:28	08:43 (27)	07:13	06:36	06:44	05:58			05:29		05:51 (33)	
	16:41	75 09:58 (27)	17:17	17:52	19:27	19:59			20:29	85	19:47 (34)	
3	07:28	08:44 (27)	07:12	06:34	06:42	05:56			05:29		05:50 (33)	
	16:42	74 09:58 (27)	17:18	17:53	19:28	20:00			20:30	87	19:47 (34)	
4	07:28	08:45 (27)	07:11	06:33	06:41	05:55			05:28		05:50 (33)	
	16:43	73 09:58 (27)	17:19	17:54	19:29	20:01			20:31	88	19:48 (34)	
5	07:28	08:46 (27)	07:10	06:31	06:39	05:54			05:28		05:50 (33)	
	16:44	71 09:57 (27)	17:21	17:55	19:30	20:03			20:31	89	19:49 (34)	
6	07:28	08:47 (27)	07:09	06:30	06:37	05:53			05:27		05:49 (33)	
	16:45	70 09:57 (27)	17:22	17:56	19:31	20:04			20:32	90	19:49 (34)	
7	07:28	08:49 (27)	07:08	06:28	06:36	05:51	06:11 (33)	05:27			05:49 (33)	
	16:46	68 09:57 (27)	17:23	17:57	19:32	20:05	2 06:13 (33)	20:33	91	19:49 (34)		
8	07:28	08:49 (27)	07:07	06:26	06:34	05:50	06:10 (33)	05:27			05:49 (33)	
	16:47	67 09:56 (27)	17:24	17:59	19:33	20:06	4 06:14 (33)	20:33	92	19:50 (34)		
9	07:28	08:50 (27)	07:06	06:25	06:32	05:49	06:09 (33)	05:27			05:49 (33)	
	16:48	66 09:56 (27)	17:26	18:00	19:34	20:07	6 06:15 (33)	20:34	93	19:51 (34)		
10	07:28	08:52 (27)	07:04	06:23	06:31	05:48	06:08 (33)	05:26			05:49 (33)	
	16:49	64 09:56 (27)	17:27	18:01	19:35	20:08	8 06:16 (33)	20:35	94	19:52 (34)		
11	07:28	08:53 (27)	07:03	06:21	06:29	05:47	06:07 (33)	05:26			05:49 (33)	
	16:50	62 09:55 (27)	17:28	18:02	19:36	20:09	9 06:16 (33)	20:35	94	19:52 (34)		
12	07:27	08:54 (27)	07:02	06:20	06:27	05:46	06:06 (33)	05:26			05:48 (33)	
	16:51	60 09:54 (27)	17:30	18:03	19:37	20:10	11 06:17 (33)	20:36	95	19:52 (34)		
13	07:27	08:56 (27)	07:01	06:18	06:26	05:44	06:05 (33)	05:26			05:48 (33)	
	16:52	57 09:53 (27)	17:31	18:04	19:39	20:11	12 06:17 (33)	20:36	95	19:52 (34)		
14	07:27	08:57 (27)	06:59	06:16	06:24	05:43	06:04 (33)	05:26			05:48 (33)	
	16:54	55 09:52 (27)	17:32	18:05	19:40	20:12	13 06:17 (33)	20:37	96	19:53 (34)		
15	07:26	08:59 (27)	06:58	06:15	06:23	05:42	06:03 (33)	05:26			05:48 (33)	
	16:55	52 09:51 (27)	17:33	18:07	19:41	20:13	14 06:17 (33)	20:37	96	19:53 (34)		
16	07:26	09:00 (27)	06:57	06:13	06:21	05:41	06:02 (33)	05:26			05:48 (33)	
	16:56	50 09:50 (27)	17:35	18:08	19:42	20:14	16 06:18 (33)	20:37	96	19:53 (34)		
17	07:25	09:02 (27)	06:55	06:11	06:20	05:40	06:01 (33)	05:26			05:49 (33)	
	16:57	47 09:49 (27)	17:36	18:09	19:43	20:15	17 06:18 (33)	20:38	97	19:55 (34)		
18	07:25	09:04 (27)	06:54	06:10	06:18	05:39	06:00 (33)	05:26			05:49 (33)	
	16:58	43 09:47 (27)	17:37	18:10	19:44	20:16	30 19:21 (34)	20:38	97	19:55 (34)		
19	07:24	09:07 (27)	06:52	06:08	06:16	05:39	05:59 (33)	05:26			05:49 (33)	
	16:59	38 09:45 (27)	17:38	18:11	19:45	20:17	40 19:26 (34)	20:38	97	19:55 (34)		
20	07:24	09:09 (27)	06:51	06:06	06:15	05:38	05:59 (33)	05:26			05:49 (33)	
	17:00	34 09:43 (27)	17:40	18:12	19:46	20:18	47 19:30 (34)	20:39	97	19:55 (34)		
21	07:23	09:12 (27)	06:50	06:04	06:13	05:37	05:58 (33)	05:26			05:49 (33)	
	17:02	27 09:39 (27)	17:41	18:13	19:47	20:19	52 19:32 (34)	20:39	97	19:55 (34)		
22	07:23	09:17 (27)	06:48	06:03	06:12	05:36	05:57 (33)	05:27			05:49 (33)	
	17:03	19 09:36 (27)	17:42	18:14	19:48	20:20	57 19:34 (34)	20:39	97	19:55 (34)		
23	07:22		06:47	06:01	06:10	05:35	05:56 (33)	05:27			05:50 (33)	
	17:04		17:43	18:16	19:50	20:21	61 19:35 (34)	20:39	97	19:56 (34)		
24	07:21		06:45	05:59	06:09	05:34	05:56 (33)	05:27			05:50 (33)	
	17:05		17:44	18:17	19:51	20:22	65 19:38 (34)	20:39	97	19:56 (34)		
25	07:20		06:44	05:58	06:07	05:34	05:55 (33)	05:27			05:50 (33)	
	17:07		17:46	18:18	19:52	20:23	69 19:39 (34)	20:40	97	19:56 (34)		
26	07:20		06:42	05:56	06:06	05:33	05:54 (33)	05:28			05:51 (33)	
	17:08		17:47	18:19	19:53	20:24	72 19:40 (34)	20:40	96	19:56 (34)		
27	07:19		06:41	05:54	06:05	05:32	05:54 (33)	05:28			05:51 (33)	
	17:09		17:48	18:20	19:54	20:24	73 19:41 (34)	20:40	96	19:56 (34)		
28	07:18		06:39	05:53	06:03	05:32	05:53 (33)	05:28			05:51 (33)	
	17:10		17:49	18:21	19:55	20:25	77 19:42 (34)	20:40	96	19:56 (34)		
29	07:17			06:51	06:02	05:31	05:53 (33)	05:29			05:52 (33)	
	17:12			19:22	19:56	20:26	78 19:43 (34)	20:40	95	19:56 (34)		
30	07:16			06:49	06:00	05:30	05:52 (33)	05:29			05:52 (33)	
	17:13			19:23	19:57	20:27	80 19:44 (34)	20:40	95	19:56 (34)		
31	07:15			06:47		05:30	05:52 (33)					
	17:14			19:24		20:28	82 19:45 (34)					
Ore potenziali eliofanìa	296		296	369	400	450		454				
Totale, caso peggiore		1247					995		2816			
Probabilità di eliofanìa		0,44					0,47		0,54			
Tempo di operatività rid.		0,74					0,74		0,74			
Dir. del vento rid.		0,62					0,58		0,57			
Totale ridotto		0,21					0,20		0,23			
Totale effettivo		256					200		648			

Legenda della tabella:

Giorno del mese	Alba (hh:mm)	Inizio ombreggiamento (hh:mm)	(WTG che provoca l'inizio dell'ombreggiamento)
	Tramonto (hh:mm)	Fine ombreggiamento (hh:mm)	(WTG che provoca l'ultimo ombreggiamento)
	Minuti d'ombra		

## SHADOW - Calendario

Calcolo: Real and worst case Recettore d'ombra: D - 4  
Assunzioni sui calcoli d'ombra

Probabilità di eliofanìa (media ore giornaliere di insolazione) [CAMPOBASSO]

Gen Feb Mar Apr Mag Giu Lug Ago Set Ott Nov Dic  
4,21 4,83 5,24 6,37 6,76 8,17 9,01 9,23 7,23 4,84 4,00 3,35

Tempo di operatività

N NNE ENE E ESE SSE S SSO OSO O ONO NNO Somma  
1.112 199 90 122 110 71 112 909 1.994 247 130 1.423 6.519

	Luglio		Agosto		Settembre		Ottobre		Novembre		Dicembre	
1	05:30	05:53 (33)	05:54	06:17 (33)	06:26	06:57	06:32		07:08	08:35 (27)		
	20:40	94 19:56 (34)	20:20	10 06:27 (33)	19:36	18:45	16:57		16:32	62 09:37 (27)		
2	05:30	05:53 (33)	05:55	06:18 (33)	06:27	06:58	06:33		07:09	08:35 (27)		
	20:39	94 19:56 (34)	20:19	9 06:27 (33)	19:34	18:43	16:56		16:31	64 09:39 (27)		
3	05:31	05:54 (33)	05:56	06:19 (33)	06:28	06:59	06:34		07:10	08:34 (27)		
	20:39	93 19:56 (34)	20:18	7 06:26 (33)	19:33	18:41	16:54		16:31	66 09:40 (27)		
4	05:31	05:54 (33)	05:57	06:19 (33)	06:29	07:00	06:36		07:11	08:34 (27)		
	20:39	93 19:56 (34)	20:17	5 06:24 (33)	19:31	18:39	16:53		16:31	67 09:41 (27)		
5	05:32	05:55 (33)	05:58	06:20 (33)	06:30	07:01	06:37		07:12	08:34 (27)		
	20:39	92 19:56 (34)	20:15	4 06:24 (33)	19:29	18:38	16:52		16:31	68 09:42 (27)		
6	05:32	05:55 (33)	05:59	06:21 (33)	06:31	07:02	06:38		07:13	08:33 (27)		
	20:39	90 19:55 (34)	20:14	2 06:23 (33)	19:28	18:36	16:51		16:31	70 09:43 (27)		
7	05:33	05:56 (33)	06:00		06:32	07:03	06:39		07:14	08:33 (27)		
	20:38	89 19:55 (34)	20:13		19:26	18:34	16:50		16:31	71 09:44 (27)		
8	05:34	05:57 (33)	06:01		06:33	07:04	06:41		07:15	08:33 (27)		
	20:38	88 19:55 (34)	20:12		19:24	18:33	16:49		16:30	73 09:46 (27)		
9	05:34	05:57 (33)	06:02		06:34	07:05	06:42		07:16	08:33 (27)		
	20:38	87 19:54 (34)	20:10		19:23	18:31	16:47		16:30	74 09:47 (27)		
10	05:35	05:58 (33)	06:03		06:35	07:07	06:43		07:16	08:33 (27)		
	20:37	86 19:54 (34)	20:09		19:21	18:29	16:46		16:30	74 09:47 (27)		
11	05:36	05:59 (33)	06:04		06:36	07:08	06:44		07:17	08:33 (27)		
	20:37	84 19:54 (34)	20:08		19:19	18:28	16:45		16:31	75 09:48 (27)		
12	05:37	05:59 (33)	06:05		06:37	07:09	06:45		07:18	08:33 (27)		
	20:36	83 19:53 (34)	20:06		19:17	18:26	16:44		16:31	76 09:49 (27)		
13	05:37	06:00 (33)	06:06		06:38	07:10	06:47		07:19	08:33 (27)		
	20:36	82 19:53 (34)	20:05		19:16	18:25	16:43		16:31	77 09:50 (27)		
14	05:38	06:01 (33)	06:07		06:39	07:11	06:48		07:20	08:34 (27)		
	20:35	79 19:52 (34)	20:04		19:14	18:23	16:42		16:31	77 09:51 (27)		
15	05:39	06:02 (33)	06:08		06:40	07:12	06:49		07:20	08:33 (27)		
	20:35	78 19:52 (34)	20:02		19:12	18:21	16:42		16:31	78 09:51 (27)		
16	05:40	06:02 (33)	06:09		06:41	07:13	06:50		07:21	08:34 (27)		
	20:34	74 19:50 (34)	20:01		19:10	18:20	16:41		16:31	78 09:52 (27)		
17	05:40	06:03 (33)	06:10		06:42	07:14	06:52		07:22	08:35 (27)		
	20:33	72 19:49 (34)	19:59		19:09	18:18	16:40		16:32	78 09:53 (27)		
18	05:41	06:04 (33)	06:11		06:43	07:16	06:53		07:23	08:34 (27)		
	20:33	70 19:49 (34)	19:58		19:07	18:17	16:39		16:32	79 09:53 (27)		
19	05:42	06:05 (33)	06:13		06:44	07:17	06:54		07:23	08:35 (27)		
	20:32	67 19:48 (34)	19:56		19:05	18:15	16:38		16:32	79 09:54 (27)		
20	05:43	06:06 (33)	06:14		06:45	07:18	06:55	08:52 (27)	07:24	08:36 (27)		
	20:31	63 19:46 (34)	19:55		19:04	18:14	16:38	19 09:11 (27)	16:33	79 09:55 (27)		
21	05:44	06:07 (33)	06:15		06:46	07:19	06:56	08:48 (27)	07:24	08:36 (27)		
	20:30	59 19:45 (34)	19:53		19:02	18:12	16:37	27 09:15 (27)	16:33	79 09:55 (27)		
22	05:45	06:07 (33)	06:16		06:47	07:20	06:57	08:45 (27)	07:25	08:37 (27)		
	20:30	56 19:43 (34)	19:52		19:00	18:11	16:36	34 09:19 (27)	16:34	79 09:56 (27)		
23	05:46	06:08 (33)	06:17		06:48	07:21	06:59	08:43 (27)	07:25	08:37 (27)		
	20:29	51 19:41 (34)	19:50		18:58	18:09	16:36	38 09:21 (27)	16:34	79 09:56 (27)		
24	05:47	06:09 (33)	06:18		06:49	07:22	07:00	08:41 (27)	07:26	08:37 (27)		
	20:28	44 19:38 (34)	19:49		18:57	18:08	16:35	43 09:24 (27)	16:35	79 09:56 (27)		
25	05:47	06:10 (33)	06:19		06:51	06:24	07:01	08:40 (27)	07:26	08:38 (27)		
	20:27	36 19:35 (34)	19:47		18:55	17:06	16:34	47 09:27 (27)	16:35	79 09:57 (27)		
26	05:48	06:11 (33)	06:20		06:52	06:25	07:02	08:39 (27)	07:27	08:38 (27)		
	20:26	17 06:28 (33)	19:46		18:53	17:05	16:34	50 09:29 (27)	16:36	79 09:57 (27)		
27	05:49	06:12 (33)	06:21		06:53	06:26	07:03	08:38 (27)	07:27	08:39 (27)		
	20:25	16 06:28 (33)	19:44		18:51	17:04	16:33	52 09:30 (27)	16:37	78 09:57 (27)		
28	05:50	06:13 (33)	06:22		06:54	06:27	07:04	08:37 (27)	07:27	08:40 (27)		
	20:24	15 06:28 (33)	19:43		18:50	17:02	16:33	55 09:32 (27)	16:37	78 09:58 (27)		
29	05:51	06:14 (33)	06:23		06:55	06:28	07:05	08:36 (27)	07:28	08:41 (27)		
	20:23	14 06:28 (33)	19:41		18:48	17:01	16:32	57 09:33 (27)	16:38	77 09:58 (27)		
30	05:52	06:15 (33)	06:24		06:56	06:30	07:07	08:35 (27)	07:28	08:41 (27)		
	20:22	13 06:28 (33)	19:39		18:46	16:59	16:32	60 09:35 (27)	16:39	77 09:58 (27)		
31	05:53	06:16 (33)	06:25			06:31			07:28	08:42 (27)		
	20:21	11 06:27 (33)	19:38			16:58			16:40	76 09:58 (27)		
Ore potenziali eliofanìa	461		429		375	345	296		286			
Totale, caso peggiore	1990		37			482			2325			
Probabilità di eliofanìa	0,61		0,67			0,40			0,36			
Tempo di operatività rid.	0,74		0,74			0,74			0,74			
Dir. del vento rid.	0,57		0,60			0,62			0,62			
Totale ridotto	0,26		0,30			0,19			0,17			
Totale effettivo	517		11			91			393			

Legenda della tabella:

Giorno del mese Alba (hh:mm) Tramonto (hh:mm) Minuti d'ombra Inizio ombreggiamento (hh:mm) Fine ombreggiamento (hh:mm) (WTG che provoca l'inizio dell'ombreggiamento) (WTG che provoca l'ultimo ombreggiamento)

## SHADOW - Calendario

Calcolo: Real and worst case Recettore d'ombra: E - 5  
Assunzioni sui calcoli d'ombra

Probabilità di eliofanìa (media ore giornaliere di insolazione) [CAMPOBASSO]  
Gen Feb Mar Apr Mag Giu Lug Ago Set Ott Nov Dic  
4,21 4,83 5,24 6,37 6,76 8,17 9,01 9,23 7,23 4,84 4,00 3,35

Tempo di operatività

N NNE ENE E ESE SSE S SSO OSO O ONO NNO Somma  
1.112 199 90 122 110 71 112 909 1.994 247 130 1.423 6.519

	Gennaio		Febbraio	Marzo	Aprile	Maggio	Giugno	
1	07:28	09:40 (27)	07:14	06:38	06:46	05:59	05:29	05:51 (33)
	16:41	10 09:50 (27)	17:15	17:50	19:25	19:58	20:28	106 19:42 (34)
2	07:28		07:13	06:36	06:44	05:58	05:29	05:51 (33)
	16:41		17:17	17:52	19:27	19:59	20:29	106 19:43 (34)
3	07:28		07:12	06:34	06:42	05:56	06:16 (33)	05:29 05:50 (33)
	16:42		17:18	17:53	19:28	20:00	13 19:09 (34)	20:30 107 19:43 (34)
4	07:28		07:11	06:33	06:41	05:55	06:15 (33)	05:28 05:50 (33)
	16:43		17:19	17:54	19:29	20:01	27 19:15 (34)	20:31 106 19:43 (34)
5	07:28		07:10	06:31	06:39	05:54	06:14 (33)	05:28 05:50 (33)
	16:44		17:21	17:55	19:30	20:03	35 19:18 (34)	20:31 107 19:44 (34)
6	07:28		07:09	06:30	06:37	05:53	06:12 (33)	05:27 05:49 (33)
	16:45		17:22	17:56	19:31	20:04	43 19:20 (34)	20:32 108 19:43 (34)
7	07:28		07:08	06:28	06:36	05:51	06:11 (33)	05:27 05:49 (33)
	16:46		17:23	17:57	19:32	20:05	49 19:22 (34)	20:33 108 19:44 (34)
8	07:28		07:07	06:26	06:34	05:50	06:10 (33)	05:27 05:49 (33)
	16:47		17:24	17:59	19:33	20:06	54 19:24 (34)	20:33 108 19:44 (34)
9	07:28		07:06	06:25	06:32	05:49	06:09 (33)	05:27 05:49 (33)
	16:48		17:26	18:00	19:34	20:07	59 19:26 (34)	20:34 109 19:45 (34)
10	07:28		07:04	06:23	06:31	05:48	06:08 (33)	05:26 05:49 (33)
	16:49		17:27	18:01	19:35	20:08	64 19:28 (34)	20:35 108 19:45 (34)
11	07:28		07:03	06:21	06:29	05:47	06:07 (33)	05:26 05:49 (33)
	16:50		17:28	18:02	19:36	20:09	67 19:29 (34)	20:35 109 19:46 (34)
12	07:27		07:02	06:20	06:27	05:46	06:06 (33)	05:26 05:48 (33)
	16:51		17:30	18:03	19:37	20:10	71 19:30 (34)	20:36 109 19:45 (34)
13	07:27		07:01	06:18	06:26	05:44	06:05 (33)	05:26 05:48 (33)
	16:52		17:31	18:04	19:39	20:11	75 19:31 (34)	20:36 109 19:45 (34)
14	07:27		06:59	06:16	06:24	05:43	06:04 (33)	05:26 05:48 (33)
	16:54		17:32	18:05	19:40	20:12	78 19:32 (34)	20:37 110 19:46 (34)
15	07:26		06:58	06:15	06:23	05:42	06:03 (33)	05:26 05:48 (33)
	16:55		17:33	18:07	19:41	20:13	81 19:33 (34)	20:37 109 19:46 (34)
16	07:26		06:57	06:13	06:21	05:41	06:02 (33)	05:26 05:48 (33)
	16:56		17:35	18:08	19:42	20:14	83 19:34 (34)	20:37 109 19:46 (34)
17	07:25		06:55	06:11	06:20	05:40	06:01 (33)	05:26 05:49 (33)
	16:57		17:36	18:09	19:43	20:15	85 19:34 (34)	20:38 109 19:47 (34)
18	07:25		06:54	06:10	06:18	05:39	06:00 (33)	05:26 05:49 (33)
	16:58		17:37	18:10	19:44	20:16	88 19:35 (34)	20:38 109 19:47 (34)
19	07:24		06:52	06:08	06:16	05:39	05:59 (33)	05:26 05:49 (33)
	16:59		17:38	18:11	19:45	20:17	91 19:36 (34)	20:38 110 19:48 (34)
20	07:24		06:51	06:06	06:15	05:38	05:59 (33)	05:26 05:49 (33)
	17:00		17:39	18:12	19:46	20:18	91 19:37 (34)	20:39 110 19:48 (34)
21	07:23		06:50	06:04	06:13	05:37	05:58 (33)	05:26 05:49 (33)
	17:02		17:41	18:13	19:47	20:19	94 19:38 (34)	20:39 110 19:48 (34)
22	07:23		06:48	06:03	06:12	05:36	05:57 (33)	05:27 05:49 (33)
	17:03		17:42	18:14	19:48	20:20	96 19:38 (34)	20:39 110 19:48 (34)
23	07:22		06:47	06:01	06:10	05:35	05:56 (33)	05:27 05:50 (33)
	17:04		17:43	18:16	19:50	20:21	96 19:38 (34)	20:39 110 19:49 (34)
24	07:21		06:45	05:59	06:09	05:34	05:56 (33)	05:27 05:50 (33)
	17:05		17:44	18:17	19:51	20:22	98 19:39 (34)	20:39 109 19:48 (34)
25	07:20		06:44	05:58	06:07	05:34	05:55 (33)	05:27 05:50 (33)
	17:07		17:46	18:18	19:52	20:23	99 19:39 (34)	20:40 109 19:48 (34)
26	07:20		06:42	05:56	06:06	05:33	05:54 (33)	05:28 05:51 (33)
	17:08		17:47	18:19	19:53	20:24	101 19:40 (34)	20:40 109 19:49 (34)
27	07:19		06:41	05:54	06:05	05:32	05:54 (33)	05:28 05:51 (33)
	17:09		17:48	18:20	19:54	20:24	102 19:41 (34)	20:40 109 19:49 (34)
28	07:18		06:39	05:53	06:03	05:32	05:53 (33)	05:28 05:51 (33)
	17:10		17:49	18:21	19:55	20:25	103 19:41 (34)	20:40 109 19:49 (34)
29	07:17			06:51	06:02	05:31	05:53 (33)	05:29 05:52 (33)
	17:12			19:22	19:56	20:26	104 19:42 (34)	20:40 110 19:50 (34)
30	07:16			06:49	06:00	05:30	05:52 (33)	05:29 05:52 (33)
	17:13			19:23	19:57	20:27	104 19:41 (34)	20:40 109 19:49 (34)
31	07:15			06:47		05:30	05:52 (33)	
	17:14			19:24		20:28	105 19:42 (34)	
Ore potenziali eliofanìa	296		296	369	400	450	454	
Totale, caso peggiore	10					2256	3260	
Probabilità di eliofanìa	0,44					0,47	0,54	
Tempo di operatività rid.	0,74					0,74	0,74	
Dir. del vento rid.	0,66					0,56	0,56	
Totale ridotto	0,22					0,20	0,23	
Totale effettivo	2					440	739	

Legenda della tabella:

Giorno del mese Alba (hh:mm) Tramonto (hh:mm) Minuti d'ombra Inizio ombreggiamento (hh:mm) Fine ombreggiamento (hh:mm) (WTG che provoca l'inizio dell'ombreggiamento) (WTG che provoca l'ultimo ombreggiamento)



## SHADOW - Calendario

Calcolo: Real and worst case Recettore d'ombra: E - 5  
Assunzioni sui calcoli d'ombra

Probabilità di eliofanìa (media ore giornaliere di insolazione) [CAMPOBASSO]

Gen Feb Mar Apr Mag Giu Lug Ago Set Ott Nov Dic  
4,21 4,83 5,24 6,37 6,76 8,17 9,01 9,23 7,23 4,84 4,00 3,35

Tempo di operatività

N NNE ENE E ESE SSE S SSO OSO O ONO NNO Somma  
1.112 199 90 122 110 71 112 909 1.994 247 130 1.423 6.519

	Luglio		Agosto		Settembre		Ottobre		Novembre		Dicembre	
1	05:30		05:53 (33)	05:54		06:17 (33)	06:26		06:57		06:32	07:08
	20:40	109	19:50 (34)	20:20	69	19:40 (34)	19:36		18:45		16:57	16:32
2	05:30		05:53 (33)	05:55		06:18 (33)	06:27		06:58		06:33	07:09
	20:39	109	19:50 (34)	20:19	66	19:39 (34)	19:34		18:43		16:56	16:31
3	05:31		05:54 (33)	05:56		06:19 (33)	06:28		06:59		06:34	07:10
	20:39	109	19:50 (34)	20:18	63	19:38 (34)	19:33		18:41		16:54	16:31
4	05:31		05:54 (33)	05:57		06:19 (33)	06:29		07:00		06:36	07:11
	20:39	109	19:50 (34)	20:17	57	19:35 (34)	19:31		18:39		16:53	16:31
5	05:32		05:55 (33)	05:58		06:20 (33)	06:30		07:01		06:37	07:12
	20:39	108	19:50 (34)	20:15	53	19:33 (34)	19:29		18:38		16:52	16:31
6	05:32		05:55 (33)	05:59		06:21 (33)	06:31		07:02		06:38	07:13
	20:39	109	19:50 (34)	20:14	47	19:31 (34)	19:28		18:36		16:51	16:31
7	05:33		05:56 (33)	06:00		06:22 (33)	06:32		07:03		06:39	07:14
	20:38	108	19:50 (34)	20:13	40	19:29 (34)	19:26		18:34		16:50	16:31
8	05:34		05:57 (33)	06:01		06:23 (33)	06:33		07:04		06:41	07:15
	20:38	107	19:51 (34)	20:12	33	19:26 (34)	19:24		18:33		16:49	16:30
9	05:34		05:57 (33)	06:02		06:24 (33)	06:34		07:05		06:42	07:16
	20:38	107	19:50 (34)	20:10	24	19:22 (34)	19:23		18:31		16:47	16:30
10	05:35		05:58 (33)	06:03		06:25 (33)	06:35		07:07		06:43	07:16
	20:37	106	19:50 (34)	20:09	5	19:14 (34)	19:21		18:29		16:46	16:30
11	05:36		05:59 (33)	06:04			06:36		07:08		06:44	07:17
	20:37	106	19:50 (34)	20:08			19:19		18:28		16:45	16:31
12	05:37		05:59 (33)	06:05			06:37		07:09		06:45	07:18
	20:36	106	19:50 (34)	20:06			19:17		18:26		16:44	16:31
13	05:37		06:00 (33)	06:06			06:38		07:10		06:47	07:19
	20:36	104	19:50 (34)	20:05			19:16		18:25		16:43	16:31
14	05:38		06:01 (33)	06:07			06:39		07:11		06:48	07:20
	20:35	104	19:50 (34)	20:04			19:14		18:23		16:42	16:31
15	05:39		06:02 (33)	06:08			06:40		07:12		06:49	07:20
	20:35	103	19:50 (34)	20:02			19:12		18:21		16:42	16:31
16	05:40		06:02 (33)	06:09			06:41		07:13		06:50	07:21
	20:34	102	19:49 (34)	20:01			19:10		18:20		16:41	16:31
17	05:40		06:03 (33)	06:10			06:42		07:14		06:52	07:22
	20:33	101	19:49 (34)	19:59			19:09		18:18		16:40	16:32
18	05:41		06:04 (33)	06:11			06:43		07:16		06:53	07:23
	20:33	100	19:49 (34)	19:58			19:07		18:17		16:39	16:32
19	05:42		06:05 (33)	06:13			06:44		07:17		06:54	07:23
	20:32	99	19:49 (34)	19:56			19:05		18:15		16:38	16:32
20	05:43		06:06 (33)	06:14			06:45		07:18		06:55	07:24
	20:31	98	19:49 (34)	19:55			19:04		18:14		16:38	16:33
21	05:44		06:07 (33)	06:15			06:46		07:19		06:56	07:24
	20:30	97	19:49 (34)	19:53			19:02		18:12		16:37	16:33
22	05:45		06:07 (33)	06:16			06:47		07:20		06:57	07:25
	20:30	94	19:47 (34)	19:52			19:00		18:11		16:36	16:34
23	05:46		06:08 (33)	06:17			06:48		07:21		06:59	07:25
	20:29	93	19:47 (34)	19:50			18:58		18:09		16:36	16:34
24	05:47		06:09 (33)	06:18			06:49		07:22		07:00	07:26
	20:28	91	19:46 (34)	19:49			18:57		18:08		16:35	16:35
25	05:47		06:10 (33)	06:19			06:51		06:24		07:01	07:26
	20:27	89	19:46 (34)	19:47			18:55		17:06		16:34	16:35
26	05:48		06:11 (33)	06:20			06:52		06:25		07:02	07:27
	20:26	86	19:45 (34)	19:46			18:53		17:05		16:34	16:36
27	05:49		06:12 (33)	06:21			06:53		06:26		07:03	07:27
	20:25	84	19:45 (34)	19:44			18:51		17:04		16:33	16:37
28	05:50		06:13 (33)	06:22			06:54		06:27		07:04	07:27
	20:24	82	19:44 (34)	19:43			18:50		17:02		16:33	16:37
29	05:51		06:14 (33)	06:23			06:55		06:28		07:05	07:28
	20:23	80	19:43 (34)	19:41			18:48		17:01		16:32	16:38
30	05:52		06:15 (33)	06:24			06:56		06:30		07:07	07:28
	20:22	76	19:42 (34)	19:39			18:46		16:59		16:32	16:39
31	05:53		06:16 (33)	06:25					06:31		07:28	09:37 (27)
	20:21	73	19:41 (34)	19:38					16:58		16:40	16:40
Ore potenziali eliofanìa	461			429			375		345		296	286
Totale, caso peggiore		3049			457							520
Probabilità di eliofanìa		0,61			0,67							0,36
Tempo di operatività rid.		0,74			0,74							0,74
Dir. del vento rid.		0,56			0,56							0,66
Totale ridotto		0,25			0,28							0,18
Totale effettivo		776			127							93

Legenda della tabella:

Giorno del mese Alba (hh:mm) Tramonto (hh:mm) Minuti d'ombra Inizio ombreggiamento (hh:mm) Fine ombreggiamento (hh:mm) (WTG che provoca l'inizio dell'ombreggiamento) (WTG che provoca l'ultimo ombreggiamento)

## SHADOW - Calendario

Calcolo: Real and worst case Recettore d'ombra: F - 6  
Assunzioni sui calcoli d'ombra

Probabilità di eliofanìa (media ore giornaliere di insolazione) [CAMPOBASSO]

Gen Feb Mar Apr Mag Giu Lug Ago Set Ott Nov Dic  
4,21 4,83 5,24 6,37 6,76 8,17 9,01 9,23 7,23 4,84 4,00 3,35

Tempo di operatività

N NNE ENE E ESE SSE S SSO OSO O ONO NNO Somma  
1.112 199 90 122 110 71 112 909 1.994 247 130 1.423 6.519

	Gennaio	Febbraio	Marzo	Aprile	Maggio	Giugno	Luglio	Agosto	Settembre	Ottobre	Novembre	Dicembre		
1	07:28 16:40 07:28	07:14 17:15 07:13	06:37 17:50 06:36	06:46 19:25 06:44	07:04 (31) 19:58 07:03 (31)	05:59 20:28 05:58	05:29 20:39 05:29	05:30 20:20 05:30	05:54 20:20 05:55	06:26 19:36 06:27	06:47 (31) 18:44 06:48 (31)	06:57 16:57 06:58	06:32 16:32 06:33	
2	16:41 07:28	17:17 07:11	17:51 06:34	19:26 06:42	07:31 (31) 07:01 (31)	19:59 05:58	20:29 05:28	20:39 05:31	20:19 05:56	19:34 06:28	07:32 (31) 06:49 (31)	18:43 18:41	16:55 16:54	16:31 16:31
3	07:28 16:42	07:12 17:18	06:34 17:53	06:42 19:28	07:01 (31) 06:59 (31)	05:56 05:55	05:28 05:28	05:31 05:31	05:56 05:57	19:33 06:29	07:31 (31) 06:50 (31)	18:41 18:39	16:54 16:53	16:31 16:31
4	07:28 16:43	07:11 17:19	06:33 17:54	06:41 19:29	06:59 (31) 07:32 (31)	05:55 20:01	05:28 20:31	05:31 20:39	05:57 20:16	19:31 06:30	07:31 (31) 06:51 (31)	18:39 18:38	16:53 16:52	16:31 16:31
5	07:28 16:44	07:10 17:20	06:31 17:55	06:39 19:30	06:58 (31) 07:33 (31)	05:54 20:02	05:28 20:31	05:32 20:39	05:58 20:15	19:29 06:31	07:30 (31) 06:52 (31)	18:38 18:36	16:51 16:51	16:31 16:31
6	07:28 16:45	07:09 17:22	06:29 17:56	06:37 19:31	06:56 (31) 07:33 (31)	05:52 20:04	05:27 20:32	05:32 20:38	05:59 20:14	19:28 06:32	07:29 (31) 06:53 (31)	18:36 18:34	16:51 16:50	16:31 16:30
7	07:28 16:46	07:08 17:23	06:28 17:57	06:36 19:32	06:54 (31) 07:33 (31)	05:51 20:05	05:27 20:33	05:33 20:38	06:00 20:13	19:26 06:33	07:28 (31) 06:54 (31)	18:34 18:33	16:50 16:48	16:30 16:30
8	07:28 16:47	07:07 17:24	06:26 17:59	06:34 19:33	06:53 (31) 07:34 (31)	05:50 20:06	05:27 20:33	05:34 20:38	06:01 20:12	19:24 06:34	07:27 (31) 06:55 (31)	18:33 18:31	16:48 16:47	16:30 16:30
9	07:28 16:48	07:05 17:26	06:25 18:00	06:32 19:34	06:51 (31) 07:33 (31)	05:49 20:07	05:26 20:34	05:34 20:37	06:02 20:10	19:22 06:35	07:25 (31) 06:56 (31)	18:31 18:29	16:47 16:46	16:30 16:30
10	07:28 16:49	07:04 17:27	06:23 18:01	06:31 19:35	06:49 (31) 07:33 (31)	05:48 20:08	05:26 20:34	05:35 20:37	06:03 20:09	19:21 06:36	07:24 (31) 06:57 (31)	18:29 18:28	16:46 16:44	16:30 16:30
11	07:28 16:50	07:03 17:28	06:21 18:02	06:29 19:36	06:48 (31) 07:34 (31)	05:47 20:09	05:26 20:35	05:36 20:37	06:04 20:08	19:19 06:37	07:22 (31) 06:58 (31)	18:28 18:26	16:45 16:44	16:30 16:30
12	07:27 16:51	07:02 17:29	06:20 18:03	06:27 19:37	06:46 (31) 07:33 (31)	05:45 20:10	05:26 20:35	05:36 20:36	06:05 20:06	19:17 06:38	07:20 (31) 06:59 (31)	18:26 18:24	16:44 16:43	16:30 16:31
13	07:27 16:52	07:00 17:31	06:18 18:04	06:26 19:38	06:45 (31) 19:17 (33)	05:44 20:11	05:26 20:36	05:37 20:36	06:06 20:05	19:16 07:17 (31)	07:18 (31) 07:00 (31)	18:24 18:24	16:43 16:43	16:31 16:31
14	07:27 16:53	06:59 17:32	06:16 18:05	06:24 19:40	06:45 (31) 19:18 (33)	05:43 20:12	05:26 20:36	05:38 20:35	06:07 20:04	19:16 07:21 (31)	07:18 (31) 07:01 (31)	18:24 18:23	16:43 16:42	16:31 16:31
15	07:26 16:55	06:58 17:33	06:15 18:07	06:23 19:41	06:44 (31) 19:18 (33)	05:42 20:13	05:26 20:37	05:39 20:35	06:08 20:02	19:14 07:24 (31)	07:19 (31) 07:10 (31)	18:23 18:21	16:42 16:41	16:31 16:31
16	07:26 16:56	06:56 17:34	06:13 18:08	06:21 19:42	06:45 (31) 19:20 (33)	05:41 20:14	05:26 20:37	05:39 20:34	06:09 20:01	19:12 07:25 (31)	07:10 (31) 07:01 (31)	18:21 18:20	16:41 16:41	16:31 16:31
17	07:25 16:57	06:55 17:36	06:11 18:09	06:19 19:43	06:44 (31) 19:20 (33)	05:40 20:15	05:26 20:38	05:40 20:33	06:10 19:59	19:10 07:27 (31)	06:42 (31) 06:59 (31)	18:19 18:18	16:40 16:40	16:30 16:32
18	07:25 16:58	06:54 17:37	06:09 18:10	06:18 19:44	06:45 (31) 19:22 (33)	05:39 20:16	05:26 20:38	05:41 20:33	06:11 19:58	19:07 06:55 (31)	06:43 (31) 07:28 (31)	18:17 18:17	16:39 16:39	16:32 16:32
19	07:24 16:59	06:52 17:38	06:08 18:11	06:16 19:45	06:45 (31) 07:29 (31)	05:38 20:17	05:26 20:38	05:42 20:32	06:12 19:56	19:05 06:54 (31)	06:44 (31) 07:29 (31)	18:16 18:15	16:38 16:38	16:32 16:32
20	07:24 17:00	06:51 17:39	06:06 18:12	06:15 19:46	06:46 (31) 07:28 (31)	05:38 20:18	05:26 20:39	05:43 20:31	06:13 19:55	19:03 06:53 (31)	06:45 (31) 07:30 (31)	18:16 18:14	16:37 16:37	16:33 16:33
21	07:23 17:02	06:49 17:41	06:04 18:13	06:13 19:47	06:46 (31) 07:27 (31)	05:37 20:19	05:26 20:39	05:44 20:30	06:14 19:53	19:02 06:51 (31)	06:46 (31) 07:31 (31)	18:15 18:12	16:37 16:37	16:33 16:33
22	07:22 17:03	06:48 17:42	06:03 18:14	06:12 19:48	06:47 (31) 07:26 (31)	05:36 20:20	05:26 20:39	05:45 20:30	06:15 19:52	19:00 06:50 (31)	06:47 (31) 07:32 (31)	18:14 18:11	16:36 16:36	16:34 16:34
23	07:22 17:04	06:47 17:43	06:01 18:15	06:10 19:49	06:47 (31) 07:24 (31)	05:35 20:21	05:27 20:39	05:46 20:29	06:17 19:50	18:59 06:49 (31)	06:48 (31) 07:32 (31)	18:10 18:09	16:35 16:34	16:34 16:34
24	07:21 17:05	06:45 17:44	05:59 18:17	06:09 19:50	06:48 (31) 07:23 (31)	05:34 20:22	05:27 20:39	05:46 20:28	06:18 19:49	18:56 06:49 (31)	06:42 (31) 07:33 (31)	18:08 18:08	16:35 16:35	16:35 16:35
25	07:20 17:06	06:44 17:45	05:58 18:18	06:07 19:52	06:49 (31) 07:21 (31)	05:34 20:23	05:27 20:39	05:47 20:27	06:19 19:47	18:55 19:25 (33)	06:50 (31) 06:47 (31)	18:06 18:06	16:34 16:34	16:35 16:35
26	07:20 17:07	06:42 17:47	05:56 18:19	06:06 19:53	06:51 (31) 07:20 (31)	05:33 20:23	05:28 20:40	05:48 20:26	06:20 19:46	18:55 19:23 (33)	06:51 (31) 06:46 (31)	18:05 18:05	16:34 16:34	16:36 16:36
27	07:19 17:08	06:40 17:48	05:54 18:20	06:04 19:54	06:53 (31) 07:18 (31)	05:32 20:24	05:28 20:40	05:49 20:25	06:21 19:44	18:54 19:22 (33)	06:52 (31) 06:46 (31)	18:04 18:03	16:33 16:33	16:37 16:37
28	07:18 17:10	06:39 17:49	05:52 18:21	06:03 19:55	06:11 (31) 06:18 (31)	05:32 20:25	05:28 20:40	05:50 20:24	19:42 19:42	18:50 19:20 (33)	06:54 (31) 06:45 (31)	18:03 18:02	16:33 16:33	16:38 16:38
29	07:17 17:12	06:51 19:22	7 07:23 (31)	06:02 19:56	07:09 (31) 07:12 (31)	06:02 20:26	05:29 20:40	05:51 20:23	19:41 19:41	18:50 19:18 (33)	06:55 (31) 06:45 (31)	18:02 18:01	16:32 16:32	16:38 16:38
30	07:16 17:13	06:49 19:23	14 07:08 (31)	06:00 19:57	07:08 (31) 07:04 (31)	06:00 20:27	05:29 20:40	05:52 20:22	19:41 19:39	18:48 19:17 (33)	06:56 (31) 06:46 (31)	18:01 18:01	16:32 16:32	16:38 16:38
31	07:15 17:14	06:47 19:24	18 07:06 (31)	06:00 19:54	07:06 (31) 07:06 (31)	06:00 20:27	05:29 20:40	05:53 20:22	19:39 19:38	18:46 07:33 (31)	06:56 (31) 06:46 (31)	18:01 18:01	16:32 16:32	16:39 16:39
Ore potenziali eliofanìa	296	296	369	400	400	450	454	461	429	375	464	345	296	286
Totale, caso peggiore					1100					720	464			
Probabilità di eliofanìa					0,44					0,58				
Tempo di operatività rid.					0,74					0,74				
Dir. del vento rid.					0,57					0,57				
Totale ridotto					0,19					0,25				
Totale effettivo					11					114				

Legenda della tabella:

Giorno del mese Alba (hh:mm) Tramonto (hh:mm) Minuti d'ombra Inizio ombreggiamento (hh:mm) Fine ombreggiamento (hh:mm) (WTG che provoca l'inizio dell'ombreggiamento) (WTG che provoca l'ultimo ombreggiamento)



## SHADOW - Calendario

Calcolo: Real and worst case Recettore d'ombra: G - 7  
Assunzioni sui calcoli d'ombra

Probabilità di eliofanìa (media ore giornaliere di insolazione) [CAMPOBASSO]

Gen Feb Mar Apr Mag Giu Lug Ago Set Ott Nov Dic  
4,21 4,83 5,24 6,37 6,76 8,17 9,01 9,23 7,23 4,84 4,00 3,35

Tempo di operatività

N NNE ENE E ESE SSE S SSO OSO O ONO NNO Somma  
1.112 199 90 122 110 71 112 909 1.994 247 130 1.423 6.519

	Gennaio	Febbraio	Marzo	Aprile	Maggio	Giugno	Luglio	Agosto	Settembre	Ottobre	Novembre	Dicembre			
1	07:28	07:14	06:37	06:46	07:04 (31)	05:59	05:29	05:30	05:54	06:26	06:47 (31)	06:57	06:32	07:08	
2	16:40	17:15	17:50	19:25	29 07:33 (31)	19:58	20:28	20:39	20:20	19:36	50 19:14 (33)	18:44	16:57	16:32	
3	16:43	17:19	17:54	19:29	37 07:36 (31)	20:01	20:31	20:39	20:16	19:31	44 07:34 (31)	18:39	16:53	16:31	
4	16:44	17:20	17:55	19:30	39 07:37 (31)	20:02	20:31	20:39	20:15	19:29	43 07:34 (31)	18:38	16:52	16:31	
5	16:44	17:20	17:55	19:30	39 07:37 (31)	20:02	20:31	20:39	20:15	19:29	43 07:34 (31)	18:38	16:52	16:31	
6	16:45	17:22	17:56	19:31	41 07:37 (31)	20:04	20:32	20:38	20:14	19:28	41 07:33 (31)	18:36	16:51	16:31	
7	16:46	17:23	17:57	19:32	43 07:37 (31)	20:05	20:33	20:38	20:13	19:26	39 07:32 (31)	18:34	16:50	16:30	
8	16:47	17:24	17:59	19:33	44 07:37 (31)	20:06	20:33	20:38	20:12	19:24	37 07:31 (31)	18:33	16:48	16:30	
9	16:48	17:26	18:00	19:34	46 07:37 (31)	20:07	20:34	20:37	20:10	19:22	34 07:29 (31)	18:31	16:47	16:30	
10	16:49	17:27	18:01	19:35	48 07:37 (31)	20:08	20:34	20:37	20:09	19:21	32 07:28 (31)	18:29	16:46	16:30	
11	16:50	17:28	18:02	19:36	50 19:15 (33)	20:09	20:35	20:37	20:08	19:19	29 07:26 (31)	18:28	16:45	16:30	
12	16:51	17:29	18:03	19:37	50 19:15 (33)	20:10	20:35	20:36	20:06	19:17	26 07:24 (31)	18:26	16:44	16:30	
13	16:52	17:31	18:04	19:38	52 19:17 (33)	20:11	20:36	20:36	20:05	7 07:19 (31)	19:16	23 07:22 (31)	18:24	16:43	16:31
14	16:53	17:32	18:05	19:40	52 19:18 (33)	20:12	20:36	20:35	20:04	17 07:24 (31)	19:14	20 07:20 (31)	18:23	16:42	16:31
15	16:55	17:33	18:07	19:41	52 19:18 (33)	20:13	20:37	20:35	20:02	22 07:26 (31)	19:12	15 07:16 (31)	18:21	16:41	16:31
16	16:56	17:34	18:08	19:42	51 19:20 (33)	20:14	20:37	20:34	20:01	26 07:28 (31)	19:10	9 07:11 (31)	18:20	16:41	16:31
17	16:57	17:36	18:09	19:43	47 19:20 (33)	20:15	20:38	20:33	19:59	30 07:30 (31)	19:09		18:18	16:40	16:30
18	16:58	17:37	18:10	19:44	46 07:33 (31)	20:16	20:38	20:33	19:58	33 07:31 (31)	19:07		18:17	16:39	16:32
19	16:59	17:38	18:11	19:45	45 07:32 (31)	20:17	20:38	20:32	19:56	36 07:32 (31)	19:05		18:15	16:38	16:32
20	17:00	17:39	18:12	19:46	43 07:31 (31)	20:18	20:39	20:31	19:55	38 07:33 (31)	19:03		18:14	16:37	16:33
21	17:02	17:41	18:13	19:47	42 07:30 (31)	20:19	20:39	20:30	19:53	40 07:34 (31)	19:02		18:12	16:37	16:33
22	17:03	17:42	18:14	19:48	40 07:29 (31)	20:20	20:39	20:30	19:52	42 07:35 (31)	19:00		18:11	16:36	16:34
23	17:04	17:43	18:15	19:49	37 07:27 (31)	20:21	20:39	20:29	19:50	43 07:35 (31)	18:58		18:09	16:35	16:34
24	17:05	17:44	18:17	19:50	35 07:26 (31)	20:22	20:39	20:28	19:49	45 07:36 (31)	18:56		18:08	16:35	16:35
25	17:06	17:45	18:18	19:52	32 07:24 (31)	20:23	20:39	20:27	19:47	46 07:36 (31)	18:55		18:06	16:34	16:35
26	17:07	17:46	18:19	19:53	30 07:23 (31)	20:23	20:40	20:26	19:46	49 19:23 (33)	18:53		18:05	16:34	16:36
27	17:09	17:48	18:20	4 06:19 (31)	19:54	26 07:21 (31)	20:24	20:40	20:25	51 19:22 (33)	18:51		18:03	16:33	16:36
28	17:10	17:49	18:21	14 06:25 (31)	19:55	21 07:18 (31)	20:25	20:40	20:24	52 19:20 (33)	18:50		18:02	16:33	16:37
29	17:12		19:22	19 07:28 (31)	19:56	15 07:15 (31)	20:26	20:40	20:23	51 19:18 (33)	18:48		18:01	16:32	16:38
30	17:13		19:23	23 07:31 (31)	19:57		20:27	20:40	20:22	51 19:17 (33)	18:46		18:00	16:32	16:39
31	17:14		19:24	26 07:32 (31)			20:28	20:21	19:38	50 19:15 (33)			18:00	16:32	16:39
Ore potenziali eliofanìa	296	296	369	400	1159	450	454	461	429	375	535		296	286	
Totale, caso peggiore			86		0,44						0,58				
Probabilità di eliofanìa			0,74		0,74						0,74				
Tempo di operatività rid.			0,57		0,57						0,57				
Dir. del vento rid.			0,19		0,20						0,25				
Totale ridotto			16		236				207		132				

Legenda della tabella:

Giorno del mese Alba (hh:mm) Tramonto (hh:mm) Minuti d'ombra Inizio ombreggiamento (hh:mm) Fine ombreggiamento (hh:mm) (WTG che provoca l'inizio dell'ombreggiamento) (WTG che provoca l'ultimo ombreggiamento)

## SHADOW - Calendario

Calcolo: Real and worst case Recettore d'ombra: H - 8  
Assunzioni sui calcoli d'ombra

Probabilità di eliofania (media ore giornaliere di insolazione) [CAMPOBASSO]

Gen Feb Mar Apr Mag Giu Lug Ago Set Ott Nov Dic  
4,21 4,83 5,24 6,37 6,76 8,17 9,01 9,23 7,23 4,84 4,00 3,35

Tempo di operatività

N NNE ENE E ESE SSE S SSO OSO O ONO NNO Somma  
1.112 199 90 122 110 71 112 909 1.994 247 130 1.423 6.519

	Gennaio	Febbraio	Marzo	Aprile	Maggio	Giugno	Luglio	Agosto	Settembre	Ottobre	Novembre	Dicembre	
1	07:28 16:41	07:14 17:16	06:37 17:50	06:46 19:25	05:59 19:59	05:30 20:28	19:16 (12) 20:39	05:30 20:02 (12)	19:23 (12) 20:20	06:54 19:35 (12)	06:26 19:36	06:57 18:45	06:32 16:57
2	07:28 16:42	07:13 17:17	06:36 17:52	06:44 19:26	05:58 19:59	05:29 20:29	19:17 (12) 20:39	05:30 20:02 (12)	19:23 (12) 20:19	05:55 19:54 (12)	06:27 19:34	06:58 18:43	06:33 16:56
3	07:28 16:43	07:12 17:18	06:34 17:53	06:42 19:28	05:57 20:00	05:29 20:30	19:17 (12) 20:39	05:31 20:02 (12)	19:23 (12) 20:18	05:56 19:40 (12)	06:28 19:33	06:59 18:41	06:34 16:55
4	07:28 16:43	07:11 17:19	06:33 17:54	06:41 19:29	05:55 20:01	05:28 20:30	19:17 (12) 20:39	05:32 20:02 (12)	19:23 (12) 20:16	05:57 19:51 (12)	06:29 19:31	07:00 18:39	06:35 16:53
5	07:28 16:44	07:10 17:21	06:31 17:55	06:39 19:30	05:54 20:02	05:28 20:31	19:17 (12) 20:39	05:32 20:03 (12)	19:23 (12) 20:15	05:58 20:15	06:30 19:29	07:01 18:38	06:37 16:52
6	07:28 16:45	07:09 17:22	06:29 17:56	06:37 19:31	05:53 20:03	05:28 20:32	19:18 (12) 20:38	05:33 20:04 (12)	19:24 (12) 20:14	05:59 20:14	06:31 19:28	07:02 18:36	06:38 16:51
7	07:28 16:46	07:08 17:23	06:28 17:57	06:36 19:32	05:52 20:05	05:27 20:32	19:17 (12) 20:38	05:33 20:03 (12)	19:23 (12) 20:13	06:00 20:13	06:32 19:26	07:03 18:34	06:39 16:50
8	07:28 16:47	07:07 17:25	06:26 17:59	06:34 19:33	05:50 20:06	05:27 20:33	19:18 (12) 20:38	05:34 20:04 (12)	19:24 (12) 20:12	06:01 20:12	06:33 19:24	07:04 18:33	06:40 16:49
9	07:28 16:48	07:05 17:26	06:25 18:00	06:32 19:34	05:49 20:07	4 19:33 (12) 20:34	19:18 (12) 20:37	05:35 20:04 (12)	19:24 (12) 20:10	06:02 20:10	06:34 19:22	07:05 18:31	06:42 16:31
10	07:28 16:49	07:04 17:27	06:23 18:01	06:31 19:35	05:48 20:08	19:28 (12) 20:34	19:19 (12) 20:37	05:35 20:04 (12)	19:24 (12) 20:09	06:03 20:09	06:35 19:21	07:06 18:29	06:43 16:47
11	07:27 16:50	07:03 17:28	06:21 18:02	06:29 19:36	05:47 20:09	14 19:42 (12) 20:35	19:19 (12) 20:36	05:36 20:04 (12)	19:24 (12) 20:08	06:04 20:08	06:36 19:19	07:08 18:28	06:44 16:46
12	07:27 16:52	07:02 17:30	06:20 18:03	06:28 19:37	05:46 20:10	18 19:44 (12) 20:35	19:19 (12) 20:36	05:37 20:05 (12)	19:25 (12) 20:06	06:05 20:06	06:37 19:17	07:09 18:26	06:45 16:45
13	07:27 16:53	07:00 17:31	06:18 18:04	06:26 19:38	05:45 20:11	22 19:46 (12) 20:35	19:20 (12) 20:36	05:38 20:05 (12)	19:24 (12) 20:05	06:06 20:05	06:38 19:16	07:10 18:25	06:46 16:44
14	07:26 16:54	06:59 17:32	06:16 18:05	06:24 19:40	05:44 20:12	25 19:47 (12) 20:36	19:21 (12) 20:36	05:38 20:05 (12)	19:24 (12) 20:04	06:08 20:04	06:39 19:14	07:11 18:23	06:48 16:43
15	07:26 16:55	06:58 17:33	06:15 18:07	06:23 19:41	05:43 20:13	27 19:48 (12) 20:36	19:20 (12) 20:37	05:39 20:04 (12)	19:25 (12) 20:02	06:09 20:02	06:40 19:12	07:12 18:21	06:49 16:42
16	07:26 16:56	06:56 17:35	06:13 18:08	06:21 19:42	05:42 20:14	29 19:49 (12) 20:37	19:20 (12) 20:37	05:40 20:04 (12)	19:25 (12) 20:01	06:10 20:01	06:41 19:10	07:13 18:20	06:50 16:41
17	07:25 16:57	06:55 17:36	06:11 18:09	06:20 19:43	05:41 20:15	31 19:50 (12) 20:37	19:19 (12) 20:38	05:41 20:03 (12)	19:25 (12) 19:59	06:11 19:59	06:42 19:09	07:14 18:18	06:51 16:40
18	07:25 16:58	06:54 17:37	06:10 18:10	06:18 19:44	05:40 20:16	32 19:51 (12) 20:38	19:21 (12) 20:38	05:41 20:04 (12)	19:25 (12) 19:58	06:12 19:58	06:43 19:07	07:15 18:17	06:53 16:39
19	07:24 16:59	06:52 17:38	06:08 18:11	06:17 19:45	05:39 20:17	35 19:52 (12) 20:38	19:21 (12) 20:38	05:42 20:04 (12)	19:26 (12) 19:56	06:13 19:56	06:44 19:05	07:17 18:15	06:54 16:38
20	07:24 17:01	06:51 17:40	06:06 18:12	06:15 19:46	05:38 20:18	36 19:53 (12) 20:38	19:21 (12) 20:38	05:43 20:04 (12)	19:26 (12) 19:55	06:14 19:55	06:45 19:03	07:18 18:14	06:55 16:38
21	07:23 17:02	06:49 17:41	06:04 18:13	06:13 19:47	05:37 20:19	37 19:54 (12) 20:39	19:21 (12) 20:39	05:44 20:04 (12)	19:27 (12) 19:53	06:15 19:53	06:46 19:02	07:19 18:12	06:56 16:37
22	07:22 17:03	06:48 17:42	06:03 18:14	06:12 19:48	05:36 20:20	38 19:54 (12) 20:39	19:22 (12) 20:39	05:45 20:04 (12)	19:27 (12) 19:52	06:16 19:52	06:47 19:00	07:20 18:11	06:57 16:36
23	07:22 17:04	06:47 17:43	06:01 18:16	06:10 19:49	05:35 20:21	38 19:54 (12) 20:39	19:22 (12) 20:39	05:46 20:04 (12)	19:27 (12) 19:50	06:17 19:50	06:48 18:58	07:21 18:09	06:58 16:36
24	07:21 17:06	06:45 17:44	05:59 18:17	06:09 19:50	05:35 20:21	39 19:55 (12) 20:39	19:22 (12) 20:39	05:47 20:03 (12)	19:27 (12) 19:49	06:18 19:49	06:49 18:57	07:22 18:08	07:00 16:35
25	07:20 17:07	06:44 17:46	05:58 18:18	06:08 19:52	05:34 20:22	39 19:55 (12) 20:39	19:22 (12) 20:39	05:48 20:04 (12)	19:28 (12) 19:47	06:19 19:47	06:50 18:55	07:24 17:06	07:01 16:35
26	07:19 17:08	06:42 17:47	05:56 18:19	06:06 19:53	05:33 20:23	39 19:55 (12) 20:39	19:23 (12) 20:39	05:49 20:05 (12)	19:29 (12) 19:46	06:20 19:46	06:52 18:53	07:25 17:05	07:02 16:34
27	07:19 17:09	06:41 17:48	05:54 18:20	06:05 19:54	05:33 20:24	40 19:55 (12) 20:39	19:23 (12) 20:39	05:50 20:06 (12)	19:29 (12) 19:44	06:21 19:44	06:53 18:51	07:26 17:04	07:03 16:34
28	07:18 17:11	06:39 17:49	05:53 18:21	06:03 19:55	05:32 20:25	40 19:56 (12) 20:39	19:23 (12) 20:39	05:51 20:07 (12)	19:30 (12) 19:42	06:22 19:42	06:54 18:50	07:27 17:02	07:04 16:33
29	07:17 17:12	06:51 19:22	06:02 19:56	05:31 20:26	05:31 20:27	39 19:56 (12) 20:39	19:23 (12) 20:39	05:51 20:08 (12)	19:31 (12) 19:41	06:23 19:41	06:55 18:48	07:28 17:01	07:05 16:33
30	07:16 17:13	06:49 19:23	06:01 19:57	05:31 20:27	05:30 20:28	40 19:56 (12) 20:39	19:23 (12) 20:39	05:52 20:09 (12)	19:32 (12) 19:39	06:24 19:39	06:56 18:46	07:29 17:00	07:06 16:32
31	07:15 17:14	06:47 19:24	05:59 19:58	05:30 20:28	05:29 20:29	40 19:56 (12) 20:39	19:23 (12) 20:39	05:53 20:10 (12)	19:34 (12) 19:38	06:25 19:38	06:57 18:46	07:30 17:00	07:07 16:40
Ore potenziali eliofania	296	296	369	399	450	454	461	429	375	345	297	286	
Totale, caso peggiore					736	1163	1141	49					
Probabilità di eliofania					0,47	0,54	0,61	0,67					
Tempo di operatività rid.					0,74	0,74	0,74	0,74					
Dir. del vento rid.					0,55	0,55	0,55	0,55					
Totale ridotto					0,19	0,22	0,25	0,27					
Totale effettivo					141	258	284	13					

Legenda della tabella:

Giorno del mese Alba (hh:mm) Tramonto (hh:mm) Minuti d'ombra Inizio ombreggiamento (hh:mm) Fine ombreggiamento (hh:mm) (WTG che provoca l'inizio dell'ombreggiamento) (WTG che provoca l'ultimo ombreggiamento)

## SHADOW - Calendario

Calcolo: Real and worst case Recettore d'ombra: I - 9  
Assunzioni sui calcoli d'ombra

Probabilità di eliofania (media ore giornaliere di insolazione) [CAMPOBASSO]

Gen Feb Mar Apr Mag Giu Lug Ago Set Ott Nov Dic  
4,21 4,83 5,24 6,37 6,76 8,17 9,01 9,23 7,23 4,84 4,00 3,35

Tempo di operatività

N NNE ENE E ESE SSE S SSO OSO O ONO NNO Somma  
1.112 199 90 122 110 71 112 909 1.994 247 130 1.423 6.519

	Gennaio	Febbraio	Marzo	Aprile	Maggio	Giugno	Luglio	Agosto	Settembre	Ottobre	Novembre	Dicembre				
1	07:28	07:14	06:37	06:46	05:59	19:21 (12)	05:30	19:12 (12)	05:30	19:23 (12)	05:54	19:18 (12)	06:26	06:57	06:32	07:07
2	07:28	07:13	06:36	06:44	05:58	19:17 (12)	05:29	19:13 (12)	05:30	19:23 (12)	05:55	19:18 (12)	06:27	06:58	06:33	07:08
3	07:28	07:12	06:34	06:42	05:57	19:15 (12)	05:29	19:14 (12)	05:31	19:23 (12)	05:56	19:19 (12)	06:28	06:59	06:34	07:09
4	07:28	07:11	06:33	06:41	05:55	19:14 (12)	05:28	19:14 (12)	05:32	19:22 (12)	05:57	19:19 (12)	06:29	07:00	06:35	07:10
5	07:28	07:10	06:31	06:39	05:54	19:13 (12)	05:28	19:15 (12)	05:32	19:22 (12)	05:58	19:20 (12)	06:30	07:01	06:37	07:11
6	07:28	07:09	06:29	06:37	05:53	19:11 (12)	05:28	19:16 (12)	05:33	19:22 (12)	05:59	19:21 (12)	06:31	07:02	06:38	07:12
7	07:28	07:08	06:28	06:36	05:52	19:10 (12)	05:27	19:16 (12)	05:33	19:21 (12)	06:00	19:21 (12)	06:32	07:03	06:39	07:13
8	07:28	07:07	06:26	06:34	05:50	19:09 (12)	05:27	19:17 (12)	05:34	19:21 (12)	06:01	19:22 (12)	06:33	07:04	06:40	07:14
9	07:28	07:05	06:25	06:32	05:49	19:09 (12)	05:27	19:17 (12)	05:35	19:21 (12)	06:02	19:23 (12)	06:34	07:05	06:42	07:15
10	07:28	07:04	06:23	06:31	05:48	19:08 (12)	05:27	19:18 (12)	05:35	19:21 (12)	06:03	19:24 (12)	06:35	07:06	06:43	07:16
11	07:27	07:03	06:21	06:29	05:47	19:08 (12)	05:26	19:19 (12)	05:36	19:20 (12)	06:04	19:27 (12)	06:36	07:08	06:44	07:17
12	07:27	07:02	06:20	06:28	05:46	19:07 (12)	05:26	19:20 (12)	05:37	19:20 (12)	06:05	19:30 (12)	06:37	07:09	06:45	07:18
13	07:27	07:00	06:18	06:26	05:45	19:07 (12)	05:26	19:20 (12)	05:37	19:19 (12)	06:06	19:31 (12)	06:38	07:10	06:46	07:19
14	07:26	06:59	06:16	06:24	05:44	19:07 (12)	05:26	19:21 (12)	05:38	19:19 (12)	06:08	19:32 (12)	06:39	07:11	06:48	07:19
15	07:26	06:58	06:15	06:23	05:43	19:07 (12)	05:26	19:22 (12)	05:39	19:19 (12)	06:09	19:33 (12)	06:40	07:12	06:49	07:20
16	07:26	06:56	06:13	06:21	05:42	19:07 (12)	05:26	19:22 (12)	05:40	19:19 (12)	06:10	19:34 (12)	06:41	07:13	06:50	07:21
17	07:25	06:55	06:11	06:20	05:41	19:06 (12)	05:26	19:23 (12)	05:41	19:18 (12)	06:11	19:35 (12)	06:42	07:14	06:51	07:22
18	07:25	06:54	06:10	06:18	05:40	19:06 (12)	05:26	19:23 (12)	05:41	19:18 (12)	06:12	19:36 (12)	06:43	07:15	06:53	07:22
19	07:24	06:52	06:08	06:16	05:39	19:06 (12)	05:26	19:23 (12)	05:42	19:18 (12)	06:13	19:37 (12)	06:44	07:17	06:54	07:23
20	07:24	06:51	06:06	06:15	05:38	19:06 (12)	05:26	19:23 (12)	05:43	19:18 (12)	06:14	19:38 (12)	06:45	07:18	06:55	07:23
21	07:23	06:49	06:04	06:13	05:37	19:06 (12)	05:26	19:23 (12)	05:43	19:18 (12)	06:15	19:39 (12)	06:46	07:19	06:56	07:24
22	07:22	06:48	06:03	06:12	05:36	19:06 (12)	05:26	19:23 (12)	05:44	19:18 (12)	06:16	19:40 (12)	06:47	07:20	06:57	07:25
23	07:22	06:47	06:01	06:10	05:35	19:06 (12)	05:26	19:23 (12)	05:44	19:18 (12)	06:16	19:41 (12)	06:48	07:21	06:58	07:25
24	07:21	06:45	05:59	06:09	05:35	19:06 (12)	05:26	19:23 (12)	05:45	19:18 (12)	06:17	19:42 (12)	06:49	07:22	06:59	07:26
25	07:20	06:44	05:58	06:08	05:34	19:06 (12)	05:26	19:23 (12)	05:45	19:18 (12)	06:17	19:43 (12)	06:50	07:23	07:00	07:26
26	07:19	06:42	05:56	06:06	05:33	19:06 (12)	05:26	19:23 (12)	05:46	19:18 (12)	06:18	19:44 (12)	06:51	07:24	07:01	07:26
27	07:19	06:41	05:54	06:05	05:33	19:06 (12)	05:26	19:23 (12)	05:46	19:18 (12)	06:18	19:45 (12)	06:52	07:25	07:02	07:26
28	07:18	06:39	05:53	06:04	05:32	19:06 (12)	05:26	19:23 (12)	05:47	19:18 (12)	06:19	19:46 (12)	06:53	07:26	07:03	07:27
29	07:17	06:37	05:51	06:02	05:31	19:06 (12)	05:26	19:23 (12)	05:47	19:18 (12)	06:19	19:47 (12)	06:54	07:27	07:04	07:27
30	07:16	06:35	05:49	06:01	05:31	19:06 (12)	05:26	19:23 (12)	05:48	19:18 (12)	06:20	19:48 (12)	06:55	07:28	07:05	07:27
31	07:15	06:33	05:47	06:00	05:30	19:06 (12)	05:26	19:23 (12)	05:48	19:18 (12)	06:20	19:49 (12)	06:56	07:29	07:06	07:28
	07:14	06:32	05:46	05:59	05:29	19:06 (12)	05:26	19:23 (12)	05:49	19:18 (12)	06:21	19:50 (12)	06:57	07:30	07:07	07:28
	07:14	06:32	05:46	05:59	05:29	19:06 (12)	05:26	19:23 (12)	05:49	19:18 (12)	06:21	19:50 (12)	06:57	07:30	07:07	07:28
Ore potenziali eliofania	296	296	369	399	450	454	579	978	429	375	345	297	1640	1640	1640	286
Totale, caso peggiore					1006		579									
Probabilità di eliofania					0,47		0,54			0,61		0,67				
Tempo di operatività rid.					0,74		0,74			0,74		0,74				
Dir. del vento rid.					0,55		0,55			0,55		0,55				
Totale ridotto					0,19		0,22			0,25		0,27				
Totale effettivo					191		127			241		88				

Legenda della tabella:

Giorno del mese Alba (hh:mm) Tramonto (hh:mm) Minuti d'ombra Inizio ombreggiamento (hh:mm) Fine ombreggiamento (hh:mm) (WTG che provoca l'inizio dell'ombreggiamento) (WTG che provoca l'ultimo ombreggiamento)

## SHADOW - Calendario

Calcolo: Real and worst case Recettore d'ombra: J - 10  
Assunzioni sui calcoli d'ombra

Probabilità di eliofanìa (media ore giornaliere di insolazione) [CAMPOBASSO]

Gen Feb Mar Apr Mag Giu Lug Ago Set Ott Nov Dic  
4,21 4,83 5,24 6,37 6,76 8,17 9,01 9,23 7,23 4,84 4,00 3,35

Tempo di operatività

N NNE ENE E ESE SSE S SSO OSO O ONO NNO Somma  
1.112 199 90 122 110 71 112 909 1.994 247 130 1.423 6.519

	Gennaio	Febbraio	Marzo	Aprile	Maggio	Giugno	Luglio	Agosto	Settembre	Ottobre	Novembre	Dicembre			
1	07:28	07:14	06:37	06:46	05:59	19:17 (12)	05:30	05:30	05:54	19:22 (12)	06:26	06:57	06:32	07:07	
	16:41	17:16	17:50	19:25	19:58	18 19:35 (12)	20:28	20:39	20:20	29 19:51 (12)	19:36	18:44	16:57	16:32	
2	07:28	07:13	06:36	06:44	05:58	19:15 (12)	05:29	05:30	05:55	19:22 (12)	06:27	06:58	06:33	07:08	
	16:42	17:17	17:52	19:26	19:59	21 19:36 (12)	20:29	20:39	20:19	29 19:51 (12)	19:34	18:43	16:56	16:32	
3	07:28	07:12	06:34	06:42	05:57	19:14 (12)	05:29	05:31	05:56	19:22 (12)	06:28	06:59	06:34	07:09	
	16:43	17:18	17:53	19:28	20:00	23 19:37 (12)	20:30	20:39	20:18	29 19:51 (12)	19:33	18:41	16:54	16:31	
4	07:28	07:11	06:33	06:41	05:55	19:13 (12)	05:28	05:32	05:57	19:22 (12)	06:29	07:00	06:35	07:10	
	16:43	17:19	17:54	19:29	20:01	25 19:38 (12)	20:30	20:39	20:16	29 19:51 (12)	19:31	18:39	16:53	16:31	
5	07:28	07:10	06:31	06:39	05:54	19:13 (12)	05:28	05:32	05:58	19:22 (12)	06:30	07:01	06:37	07:11	
	16:44	17:21	17:55	19:30	20:02	26 19:39 (12)	20:31	20:39	20:15	29 19:51 (12)	19:29	18:38	16:52	16:31	
6	07:28	07:09	06:29	06:37	05:53	19:12 (12)	05:28	05:33	05:59	19:22 (12)	06:31	07:02	06:38	07:12	
	16:45	17:22	17:56	19:31	20:03	27 19:39 (12)	20:32	20:38	20:14	28 19:50 (12)	19:28	18:36	16:51	16:31	
7	07:28	07:08	06:28	06:36	05:51	19:11 (12)	05:27	05:33	06:00	19:21 (12)	06:32	07:03	06:39	07:13	
	16:46	17:23	17:57	19:32	20:04	29 19:40 (12)	20:32	20:38	20:13	28 19:49 (12)	19:26	18:34	16:50	16:31	
8	07:28	07:07	06:26	06:34	05:50	19:11 (12)	05:27	05:34	06:01	19:22 (12)	06:33	07:04	06:40	07:14	
	16:47	17:25	17:59	19:33	20:06	29 19:40 (12)	20:33	20:38	20:11	26 19:48 (12)	19:24	18:33	16:49	16:31	
9	07:28	07:05	06:25	06:32	05:49	19:11 (12)	05:27	05:35	06:02	19:22 (12)	06:34	07:05	06:42	07:15	
	16:48	17:26	18:00	19:34	20:07	29 19:40 (12)	20:34	20:37	20:10	24 19:46 (12)	19:22	18:31	16:48	16:31	
10	07:28	07:04	06:23	06:31	05:48	19:11 (12)	05:27	05:35	06:03	19:23 (12)	06:35	07:06	06:43	07:16	
	16:49	17:27	18:01	19:35	20:08	29 19:40 (12)	20:34	20:37	20:09	22 19:45 (12)	19:21	18:29	16:47	16:31	
11	07:27	07:03	06:21	06:29	05:47	19:11 (12)	05:26	05:36	06:04	19:24 (12)	06:36	07:08	06:44	07:17	
	16:50	17:28	18:02	19:36	20:09	29 19:40 (12)	20:35	20:36	20:08	20 19:44 (12)	19:19	18:28	16:46	16:31	
12	07:27	07:02	06:20	06:28	05:46	19:12 (12)	05:26	05:37	06:05	19:25 (12)	06:37	07:09	06:45	07:18	
	16:51	17:30	18:03	19:37	20:10	28 19:40 (12)	20:35	20:36	20:06	18 19:43 (12)	19:17	18:26	16:45	16:31	
13	07:27	07:00	06:18	06:26	05:45	19:12 (12)	05:26	05:37	06:06	19:26 (12)	06:38	07:10	06:46	07:19	
	16:53	17:31	18:04	19:38	20:11	28 19:40 (12)	20:36	20:35	20:05	15 19:41 (12)	19:16	18:25	16:44	16:31	
14	07:26	06:59	06:16	06:24	05:44	19:12 (12)	05:26	05:38	06:07	19:28 (12)	06:39	07:11	06:48	07:19	
	16:54	17:32	18:05	19:40	20:12	28 19:40 (12)	20:36	20:35	20:03	12 19:40 (12)	19:14	18:23	16:43	16:31	
15	07:26	06:58	06:15	06:23	05:43	19:12 (12)	05:26	05:39	06:09	19:34 (12)	06:40	07:12	06:49	07:20	
	16:55	17:33	18:07	19:41	20:13	27 19:39 (12)	20:37	20:34	20:02	1 19:35 (12)	19:12	18:21	16:42	16:31	
16	07:26	06:56	06:13	06:21	05:42	19:13 (12)	05:26	05:40	06:10	06:41	07:13	06:50	07:21		
	16:56	17:35	18:08	19:42	20:14	26 19:39 (12)	20:37	20:34	20:01	19:10	18:20	16:41	16:32		
17	07:25	06:55	06:11	06:20	05:41	19:13 (12)	05:26	05:41	06:11	06:42	07:14	06:51	07:22		
	16:57	17:36	18:09	19:43	20:15	25 19:38 (12)	20:37	20:33	19:59	19:09	18:18	16:40	16:32		
18	07:25	06:54	06:10	06:18	05:40	19:14 (12)	05:26	05:41	06:12	06:43	07:15	06:52	07:22		
	16:58	17:37	18:10	19:44	20:16	23 19:37 (12)	20:38	20:32	19:58	19:07	18:17	16:39	16:32		
19	07:24	06:52	06:08	06:16	05:39	19:14 (12)	05:26	05:42	06:13	19:32 (12)	06:13	06:44	07:17	06:54	07:23
	16:59	17:38	18:11	19:45	20:17	22 19:36 (12)	20:38	20:32	8 19:40 (12)	19:56	19:05	18:15	16:38	16:33	
20	07:24	06:51	06:06	06:15	05:38	19:16 (12)	05:26	05:43	06:14	19:30 (12)	06:14	06:45	07:18	06:55	07:23
	17:01	17:40	18:12	19:46	20:18	20 19:36 (12)	20:38	20:31	12 19:42 (12)	19:55	19:03	18:14	16:38	16:33	
21	07:23	06:49	06:04	06:13	05:37	19:17 (12)	05:27	05:44	06:15	19:29 (12)	06:15	06:46	07:19	06:56	07:24
	17:02	17:41	18:13	19:47	20:19	18 19:35 (12)	20:39	20:30	15 19:44 (12)	19:53	19:02	18:12	16:37	16:33	
22	07:22	06:48	06:03	06:12	05:36	19:18 (12)	05:27	05:45	06:16	19:28 (12)	06:16	06:47	07:20	06:57	07:25
	17:03	17:42	18:14	19:48	20:20	16 19:34 (12)	20:39	20:29	17 19:45 (12)	19:52	19:00	18:11	16:36	16:34	
23	07:22	06:47	06:01	06:10	05:35	19:19 (12)	05:27	05:46	06:17	19:26 (12)	06:17	06:48	07:21	06:58	07:25
	17:04	17:43	18:16	19:49	20:21	13 19:32 (12)	20:39	20:29	19 19:45 (12)	19:50	18:58	18:09	16:36	16:34	
24	07:21	06:45	05:59	06:09	05:35	19:21 (12)	05:27	05:47	06:18	19:25 (12)	06:18	06:49	07:22	07:00	07:26
	17:06	17:44	18:17	19:50	20:21	10 19:31 (12)	20:39	20:28	21 19:46 (12)	19:49	18:57	18:08	16:35	16:35	
25	07:20	06:44	05:58	06:08	05:34	19:24 (12)	05:28	05:48	06:19	19:25 (12)	06:19	06:50	06:23	07:01	07:26
	17:07	17:46	18:18	19:52	20:22	4 19:28 (12)	20:39	20:27	22 19:47 (12)	19:47	18:55	17:06	16:35	16:36	
26	07:19	06:42	05:56	06:06	05:33	19:24 (12)	05:28	05:49	06:20	19:24 (12)	06:20	06:52	06:25	07:02	07:26
	17:08	17:47	18:19	19:53	20:23	20:39	20:26	24 19:48 (12)	19:46	18:53	17:05	16:34	16:36		
27	07:19	06:40	05:54	06:05	05:32	19:24 (12)	05:28	05:50	06:21	19:24 (12)	06:21	06:53	06:26	07:03	07:27
	17:09	17:48	18:20	19:54	20:24	20:39	20:25	25 19:49 (12)	19:44	18:51	17:04	16:34	16:37		
28	07:18	06:39	05:53	06:03	05:32	19:24 (12)	05:29	05:50	06:22	19:23 (12)	06:22	06:54	06:27	07:04	07:27
	17:11	17:49	18:21	19:55	6 19:30 (12)	20:25	20:39	20:24	26 19:49 (12)	19:42	18:50	17:02	16:33	16:38	
29	07:17		06:51	06:02	05:31	19:20 (12)	05:29	05:51	06:23	19:23 (12)	06:23	06:55	06:28	07:05	07:27
	17:12		19:22	19:56	13 19:33 (12)	20:26	20:39	20:23	27 19:50 (12)	19:41	18:48	17:01	16:33	16:38	
30	07:16		06:49	06:00	05:31	19:18 (12)	05:29	05:52	06:24	19:23 (12)	06:24	06:56	06:29	07:06	07:28
	17:13		19:23	19:57	16 19:34 (12)	20:27	20:39	20:22	27 19:50 (12)	19:39	18:46	17:00	16:32	16:39	
31	07:15		06:47	06:00	05:30	19:17 (12)	05:29	05:53	06:25	19:22 (12)	06:25	06:31	06:31	07:28	
	17:14		19:24	19:58	20:27	20:27	20:21	29 19:51 (12)	19:38	18:46	16:58	16:58	16:40	16:40	
Ore potenziali eliofanìa	296	296	369	399	450	454	461	429	375	345	297	286			
Totale, caso peggiore				35	573		272	339							
Probabilità di eliofanìa				0,48	0,47		0,61	0,67							
Tempo di operatività rid.				0,74	0,74		0,74	0,74							
Dir. del vento rid.				0,54	0,54		0,54	0,54							
Totale ridotto				0,19	0,19		0,25	0,27							
Totale effettivo				7	108		67	92							

Legenda della tabella:

Giorno del mese Alba (hh:mm) Tramonto (hh:mm) Minuti d'ombra Inizio ombreggiamento (hh:mm) Fine ombreggiamento (hh:mm) (WTG che provoca l'inizio dell'ombreggiamento) (WTG che provoca l'ultimo ombreggiamento)

Progetto:  
Musa

Utente autorizzato:  
MONTANA SPA  
VIA ANGELO CARLO FUMAGALLI 6  
IT-20143 MILANO  
0254118173  
Andrea Mastio / mastio@montanambiente.com  
Redatto il:  
21/09/2023 17:40/4.0.422

## SHADOW - Calendario

Calcolo: Real and worst case Recettore d'ombra: K - 11  
Assunzioni sui calcoli d'ombra

Probabilità di eliofanìa (media ore giornaliere di insolazione) [CAMPOBASSO]

Gen Feb Mar Apr Mag Giu Lug Ago Set Ott Nov Dic  
4,21 4,83 5,24 6,37 6,76 8,17 9,01 9,23 7,23 4,84 4,00 3,35

Tempo di operatività

N NNE ENE E ESE SSE S SSO OSO O ONO NNO Somma  
1.112 199 90 122 110 71 112 909 1.994 247 130 1.423 6.519

	Gennaio	Febbraio	Marzo	Aprile	Maggio	Giugno	Luglio	Agosto	Settembre	Ottobre	Novembre	Dicembre	
1	07:28 16:41	07:14 17:16	06:37 17:50	06:46 19:25	05:59 19:58	18:49 (12) 24	05:30 20:39	05:54 20:20	06:26 19:36	18:58 (12) 11	06:57 18:41	06:32 16:54	07:07 16:32
2	07:28 16:42	07:13 17:17	06:36 17:52	06:44 19:26	05:58 19:59	18:49 (12) 21	05:29 20:39	05:55 20:19	06:27 19:34	19:09 (12) 11	06:58 18:43	06:33 16:56	07:08 16:32
3	07:28 16:43	07:12 17:18	06:34 17:53	06:42 19:28	05:57 20:00	18:51 (12) 18	05:29 20:39	05:56 20:18	06:28 19:33	19:09 (12) 11	06:59 18:41	06:34 16:54	07:09 16:31
4	07:28 16:43	07:11 17:19	06:33 17:54	06:41 19:29	05:55 20:01	18:54 (12) 13	05:28 20:39	05:57 20:16	06:29 19:31	19:07 (12) 11	07:00 18:39	06:35 16:53	07:10 16:31
5	07:28 16:44	07:10 17:21	06:31 17:55	06:39 19:30	05:54 20:02	18:58 (12) 5	05:28 20:31	05:58 20:15	06:30 19:29	19:03 (12) 11	07:01 18:38	06:37 16:52	07:11 16:31
6	07:28 16:45	07:09 17:22	06:29 17:56	06:37 19:31	05:53 20:03	19:03 (12) 5	05:28 20:32	05:59 20:14	06:31 19:28	19:03 (12) 11	07:02 18:36	06:38 16:51	07:12 16:31
7	07:28 16:46	07:08 17:23	06:28 17:57	06:36 19:32	05:51 20:04	19:03 (12) 5	05:27 20:32	06:00 20:13	06:32 19:26	19:03 (12) 11	07:03 18:34	06:39 16:50	07:13 16:31
8	07:28 16:47	07:07 17:25	06:26 17:59	06:34 19:33	05:50 20:06	19:03 (12) 5	05:27 20:33	06:01 20:12	06:33 19:26	19:03 (12) 11	07:04 18:33	06:40 16:49	07:14 16:31
9	07:28 16:48	07:05 17:26	06:25 18:00	06:32 19:34	05:49 20:07	19:03 (12) 5	05:27 20:34	06:02 20:10	06:34 19:27	19:03 (12) 11	07:05 18:31	06:42 16:48	07:15 16:31
10	07:28 16:49	07:04 17:27	06:23 18:01	06:31 19:35	05:48 20:08	19:03 (12) 5	05:27 20:34	06:03 20:09	06:35 19:21	19:03 (12) 11	07:06 18:29	06:43 16:47	07:16 16:31
11	07:27 16:50	07:03 17:28	06:21 18:02	06:29 19:36	05:47 20:09	18:59 (12) 12	05:26 20:35	06:04 20:08	06:36 19:22	19:03 (12) 11	07:08 18:28	06:44 16:46	07:17 16:31
12	07:27 16:51	07:02 17:30	06:20 18:03	06:28 19:37	05:46 20:10	18:55 (12) 18	05:26 20:35	06:05 20:06	06:37 19:17	19:03 (12) 11	07:09 18:26	06:45 16:45	07:18 16:31
13	07:27 16:53	07:00 17:31	06:18 18:04	06:26 19:38	05:45 20:11	18:53 (12) 22	05:26 20:36	06:06 20:05	06:38 19:16	19:03 (12) 11	07:10 18:25	06:46 16:44	07:19 16:31
14	07:26 16:54	06:59 17:32	06:16 18:05	06:24 19:40	05:44 20:12	18:51 (12) 25	05:26 20:36	06:07 20:04	06:39 19:14	19:03 (12) 11	07:11 18:23	06:48 16:43	07:19 16:31
15	07:26 16:55	06:58 17:33	06:15 18:07	06:23 19:41	05:43 20:13	18:50 (12) 27	05:26 20:37	06:09 20:02	06:40 19:12	19:03 (12) 11	07:12 18:21	06:49 16:42	07:20 16:31
16	07:26 16:56	06:56 17:35	06:13 18:08	06:21 19:42	05:42 20:14	18:49 (12) 29	05:26 20:37	06:10 20:01	06:41 19:10	19:03 (12) 11	07:13 18:20	06:50 16:41	07:21 16:32
17	07:25 16:57	06:55 17:36	06:11 18:09	06:20 19:43	05:41 20:15	18:47 (12) 31	05:26 20:37	06:11 19:59	06:42 19:09	19:03 (12) 11	07:14 18:18	06:51 16:40	07:22 16:32
18	07:25 16:58	06:54 17:37	06:10 18:10	06:18 19:44	05:40 20:16	18:47 (12) 32	05:26 20:38	06:12 19:58	06:43 19:07	19:03 (12) 11	07:15 18:17	06:53 16:39	07:22 16:32
19	07:24 16:59	06:52 17:38	06:08 18:11	06:16 19:45	05:39 20:17	18:46 (12) 32	05:26 20:38	06:13 19:56	06:44 19:05	19:03 (12) 11	07:17 18:15	06:54 16:38	07:23 16:33
20	07:24 17:01	06:51 17:40	06:06 18:12	06:15 19:46	05:38 20:18	18:46 (12) 33	05:26 20:38	06:14 19:55	06:45 19:03	19:03 (12) 11	07:18 18:14	06:55 16:38	07:23 16:33
21	07:23 17:02	06:49 17:41	06:04 18:13	06:13 19:47	05:37 20:19	18:45 (12) 33	05:27 20:39	06:15 19:53	06:46 19:02	19:03 (12) 11	07:19 18:12	06:56 16:37	07:24 16:33
22	07:22 17:03	06:48 17:42	06:03 18:14	06:12 19:48	05:36 20:20	18:45 (12) 34	05:27 20:39	06:16 19:52	06:47 19:00	19:03 (12) 11	07:20 18:11	06:57 16:36	07:25 16:34
23	07:22 17:04	06:47 17:43	06:01 18:16	06:10 19:49	05:35 20:21	18:45 (12) 34	05:27 20:39	06:17 19:50	06:48 18:58	19:03 (12) 11	07:21 18:09	06:58 16:36	07:26 16:34
24	07:21 17:06	06:45 17:44	05:59 18:17	06:09 19:50	05:35 20:21	18:45 (12) 33	05:27 20:39	06:18 19:49	06:49 18:57	19:03 (12) 11	07:22 18:08	07:00 16:35	07:26 16:35
25	07:20 17:07	06:44 17:46	05:58 18:18	06:08 19:52	05:34 20:22	18:45 (12) 33	05:28 20:39	06:19 19:47	06:50 18:55	19:03 (12) 11	07:23 17:06	07:01 16:35	07:26 16:36
26	07:19 17:08	06:42 17:47	05:56 18:19	06:06 19:53	05:33 20:23	18:45 (12) 32	05:28 20:39	06:20 19:46	06:52 18:53	19:03 (12) 11	07:24 17:05	07:02 16:34	07:26 16:36
27	07:19 17:09	06:41 17:48	05:55 18:20	06:05 19:54	05:33 20:24	18:46 (12) 30	05:28 20:39	06:21 19:44	06:53 18:51	19:03 (12) 11	07:25 17:04	07:03 16:34	07:27 16:37
28	07:18 17:11	06:39 17:49	05:53 18:21	06:03 19:55	05:32 20:25	18:46 (12) 30	05:29 20:39	06:22 19:42	06:54 18:51	19:03 (12) 11	07:26 17:04	07:04 16:34	07:28 16:37
29	07:17 17:12	06:51 17:52	06:02 18:22	06:31 19:56	05:31 20:26	18:46 (12) 28	05:29 20:39	06:23 19:41	06:55 18:48	19:03 (12) 11	07:27 17:02	07:05 16:33	07:29 16:38
30	07:16 17:13	06:49 17:53	06:01 18:23	06:30 19:57	05:31 20:27	18:48 (12) 26	05:29 20:39	06:24 19:42	06:56 18:46	19:03 (12) 11	07:28 17:00	07:06 16:32	07:28 16:39
31	07:15 17:14	06:47 17:54	06:00 18:24	06:29 19:58	05:30 20:28	19:14 (12) 26	05:29 20:39	06:25 19:43	06:57 18:46	19:03 (12) 11	07:29 16:58	07:07 16:31	07:29 16:40
Ore potenziali eliofanìa	296	296	369	399	450	454	461	429	375	345	297	286	
Totale, caso peggiore													
Probabilità di eliofanìa				0,48	0,47			0,67	0,58				
Tempo di operatività rid.				0,74	0,74			0,74	0,74				
Dir. del vento rid.				0,55	0,55			0,55	0,55				
Totale ridotto				0,20	0,19			0,27	0,24				
Totale effettivo				113	16			179	3				

Legenda della tabella:

Giorno del mese Alba (hh:mm) Tramonto (hh:mm) Minuti d'ombra Inizio ombreggiamento (hh:mm) Fine ombreggiamento (hh:mm) (WTG che provoca l'inizio dell'ombreggiamento) (WTG che provoca l'ultimo ombreggiamento)

## SHADOW - Calendario

Calcolo: Real and worst case Recettore d'ombra: L - 12  
Assunzioni sui calcoli d'ombra

Probabilità di eliofanìa (media ore giornaliere di insolazione) [CAMPOBASSO]

Gen Feb Mar Apr Mag Giu Lug Ago Set Ott Nov Dic  
4,21 4,83 5,24 6,37 6,76 8,17 9,01 9,23 7,23 4,84 4,00 3,35

Tempo di operatività

N NNE ENE E ESE SSE S SSO OSO O ONO NNO Somma  
1.112 199 90 122 110 71 112 909 1.994 247 130 1.423 6.519

	Gennaio	Febbraio	Marzo	Aprile	Maggio	Giugno	Luglio	Agosto	Settembre	Ottobre	Novembre	Dicembre	
1	07:28 16:41	07:14 17:16	06:37 17:50	06:46 19:25	18:06 (12) 19:58	05:59 20:28	05:30 20:39	05:54 20:20	06:26 19:36	18:04 (12) 18:42 (12)	06:57 18:45	06:32 16:57	07:07 16:32
2	07:28 16:42	07:13 17:17	06:36 17:52	06:44 19:26	18:06 (12) 19:59	05:59 20:29	05:30 20:39	05:55 20:19	06:27 19:34	18:03 (12) 18:42 (12)	06:58 18:43	06:33 16:56	07:08 16:32
3	07:28 16:43	07:12 17:18	06:34 17:53	06:42 19:28	18:05 (12) 20:00	05:59 20:30	05:31 20:39	05:56 20:18	06:28 19:33	18:02 (12) 18:42 (12)	06:59 18:41	06:34 16:54	07:09 16:31
4	07:28 16:43	07:11 17:19	06:33 17:54	06:41 19:29	18:04 (12) 20:01	05:58 20:30	05:32 20:39	05:57 20:16	06:29 19:31	18:01 (12) 18:42 (12)	07:00 18:39	06:36 16:53	07:11 16:31
5	07:28 16:44	07:10 17:21	06:31 17:55	06:39 19:30	18:05 (12) 20:02	05:54 20:31	05:32 20:39	05:58 20:15	06:30 19:29	18:01 (12) 18:42 (12)	07:01 18:38	06:37 16:52	07:12 16:31
6	07:28 16:45	07:09 17:22	06:29 17:56	06:37 19:31	18:04 (12) 20:03	05:53 20:32	05:33 20:38	05:59 20:14	06:31 19:28	18:00 (12) 18:42 (12)	07:02 18:36	06:38 16:51	07:12 16:31
7	07:28 16:46	07:08 17:23	06:28 17:57	06:36 19:32	18:04 (12) 20:05	05:51 20:32	05:33 20:38	06:00 20:13	06:32 19:26	18:00 (12) 18:42 (12)	07:03 18:34	06:39 16:50	07:13 16:31
8	07:28 16:47	07:07 17:25	06:26 17:59	06:34 19:33	18:04 (12) 20:06	05:50 20:33	05:34 20:38	06:01 20:12	06:33 19:24	18:00 (12) 18:41 (12)	07:04 18:33	06:40 16:49	07:14 16:31
9	07:28 16:48	07:05 17:26	06:25 18:00	06:32 19:34	18:04 (12) 20:07	05:49 20:34	05:35 20:37	06:02 20:10	06:34 19:22	17:59 (12) 18:41 (12)	07:05 18:31	06:42 16:48	07:15 16:31
10	07:28 16:49	07:04 17:27	06:23 18:01	06:31 19:35	18:04 (12) 20:08	05:48 20:34	05:35 20:37	06:03 20:09	06:35 19:21	17:59 (12) 18:40 (12)	07:06 18:29	06:43 16:47	07:16 16:31
11	07:27 16:50	07:03 17:28	06:21 18:02	06:29 19:36	18:05 (12) 20:09	05:47 20:35	05:36 20:36	06:04 20:08	06:36 19:19	17:59 (12) 18:39 (12)	07:08 18:28	06:44 16:46	07:17 16:31
12	07:27 16:51	07:02 17:30	06:20 18:03	06:28 19:37	18:05 (12) 20:10	05:46 20:35	05:37 20:36	06:05 20:06	06:37 19:17	18:00 (12) 18:38 (12)	07:09 18:26	06:45 16:45	07:18 16:31
13	07:27 16:53	07:00 17:31	06:18 18:04	06:26 19:38	18:06 (12) 20:11	05:45 20:36	05:37 20:35	06:06 20:05	06:38 19:16	18:00 (12) 18:37 (12)	07:10 18:25	06:46 16:44	07:19 16:31
14	07:26 16:54	06:59 17:32	06:16 18:06	06:24 19:40	18:06 (12) 20:12	05:44 20:36	05:38 20:35	06:08 20:04	06:39 19:14	18:01 (12) 18:36 (12)	07:11 18:23	06:48 16:43	07:19 16:31
15	07:26 16:55	06:58 17:33	06:15 18:07	06:23 19:41	18:08 (12) 20:13	05:43 20:37	05:39 20:34	06:09 20:02	06:40 19:12	18:01 (12) 18:34 (12)	07:12 18:21	06:49 16:42	07:20 16:31
16	07:26 16:56	06:56 17:35	06:13 18:08	06:21 19:42	18:09 (12) 20:14	05:42 20:37	05:40 20:34	06:10 20:01	06:41 19:10	18:02 (12) 18:32 (12)	07:13 18:20	06:50 16:41	07:21 16:32
17	07:25 16:57	06:55 17:36	06:11 18:09	06:20 19:43	18:10 (12) 20:15	05:41 20:37	05:41 20:33	06:11 19:59	19:10 19:09	18:32 (12) 18:30 (12)	18:20 18:18	16:41 16:40	16:32 16:32
18	07:25 16:58	06:54 17:37	06:10 18:10	06:18 19:44	18:12 (12) 20:16	05:40 20:38	05:41 20:32	06:12 19:58	06:43 19:07	18:05 (12) 18:28 (12)	18:15 18:17	06:53 16:39	07:22 16:32
19	07:24 16:59	06:52 17:38	06:08 18:11	06:16 19:45	18:15 (12) 20:17	05:39 20:38	05:42 20:32	06:13 19:56	06:44 19:05	18:08 (12) 18:25 (12)	18:17 18:15	06:54 16:38	07:23 16:33
20	07:24 17:01	06:51 17:40	06:06 18:12	06:15 19:46	18:29 (12) 20:18	05:38 20:38	05:43 20:31	06:14 19:55	06:45 19:03	18:13 (12) 18:19 (12)	18:18 18:14	06:55 16:38	07:23 16:33
21	07:23 17:02	06:49 17:41	06:04 18:13	06:13 19:47	18:12 (12) 20:19	05:37 20:39	05:44 20:30	06:15 19:53	06:46 19:02	18:12 (12) 18:12	18:17 18:12	06:56 16:37	07:24 16:33
22	07:22 17:03	06:48 17:42	06:03 18:14	06:12 19:48	18:11 (12) 20:20	05:36 20:39	05:45 20:29	06:16 19:52	06:47 19:00	18:11 (12) 18:11	18:17 18:11	06:57 16:36	07:25 16:34
23	07:22 17:04	06:47 17:43	06:01 18:16	06:10 19:49	18:10 (12) 20:21	05:35 20:39	05:46 20:29	06:17 19:50	06:48 18:24 (12)	18:10 (12) 18:28 (12)	18:17 18:09	06:58 16:36	07:26 16:34
24	07:21 17:06	06:45 17:44	05:59 18:17	06:09 19:50	17:21 (12) 17:36 (12)	05:35 19:50	05:47 20:28	06:18 19:49	4 15	18:28 (12) 18:33 (12)	18:58 18:57	07:22 16:51	07:27 16:35
25	07:20 17:07	06:44 17:46	05:58 18:18	06:08 19:52	17:17 (12) 17:39 (12)	05:58 19:52	05:48 20:27	06:19 19:47	15 21	18:30 (12) 18:36 (12)	18:57 18:55	06:50 16:35	07:26 16:36
26	07:19 17:08	06:42 17:47	05:56 18:19	06:06 19:53	17:16 (12) 17:42 (12)	05:56 20:23	05:49 20:26	06:20 19:46	21 25	18:12 (12) 18:37 (12)	18:52 18:53	06:52 16:34	07:26 16:36
27	07:19 17:09	06:41 17:48	05:54 18:20	06:05 19:54	17:13 (12) 17:43 (12)	05:53 20:24	05:50 20:25	06:21 19:44	25 28	18:11 (12) 18:39 (12)	18:53 18:51	06:53 16:34	07:27 16:37
28	07:18 17:11	06:39 17:49	05:53 18:21	06:03 19:55	17:11 (12) 17:44 (12)	05:52 20:25	05:50 20:24	06:22 19:42	28 31	18:09 (12) 18:40 (12)	18:54 18:50	06:54 16:33	07:27 16:38
29	07:17 17:12	06:51 19:22	18:09 (12) 18:44 (12)	06:02 19:56	18:09 (12) 18:09 (12)	05:51 20:26	05:51 20:23	06:23 19:41	31 34	18:07 (12) 18:41 (12)	18:55 18:48	06:55 16:33	07:27 16:38
30	07:16 17:13	06:49 19:23	18:09 (12) 18:46 (12)	06:01 19:57	18:09 (12) 18:46 (12)	05:51 20:27	05:52 20:39	06:24 19:39	34 35	18:06 (12) 18:41 (12)	18:56 18:46	06:56 16:33	07:28 16:39
31	07:15 17:14	06:47 19:24	18:08 (12) 18:46 (12)	06:01 19:58	18:08 (12) 18:46 (12)	05:50 20:27	05:53 20:21	06:25 19:38	37	18:05 (12) 18:42 (12)	18:57 18:42	06:57 16:34	07:28 16:40
Ore potenziali eliofanìa	296	296	369	399	450	454	461	429	375	345	297	286	
Totale, caso peggiore			236	670				230	692				
Probabilità di eliofanìa			0,44	0,48				0,67	0,58				
Tempo di operatività rid.			0,74	0,74				0,74	0,74				
Dir. del vento rid.			0,57	0,57				0,57	0,57				
Totale ridotto			0,19	0,20				0,28	0,25				
Totale effettivo			44	136				65	170				

Legenda della tabella:

Giorno del mese Alba (hh:mm) 236 Inizio ombreggiamento (hh:mm) (WTG che provoca l'inizio dell'ombreggiamento)  
Tramonto (hh:mm)Minuti d'ombra 670 Fine ombreggiamento (hh:mm) (WTG che provoca l'ultimo ombreggiamento)

## SHADOW - Calendario

Calcolo: Real and worst case Recettore d'ombra: M - 13  
Assunzioni sui calcoli d'ombra

Probabilità di eliofanìa (media ore giornaliere di insolazione) [CAMPOBASSO]

Gen	Feb	Mar	Apr	Mag	Giu	Lug	Ago	Set	Ott	Nov	Dic
4,21	4,83	5,24	6,37	6,76	8,17	9,01	9,23	7,23	4,84	4,00	3,35

Tempo di operatività

N	NNE	ENE	E	ESE	SSE	S	SSO	OSO	O	ONO	NNO	Somma
1.112	199	90	122	110	71	112	909	1.994	247	130	1.423	6.519

	Gennaio	Febbraio	Marzo	Aprile	Maggio	Giugno
1	07:28 16:41	07:14 17:16	06:37 17:50	06:46 19:25	18:01 (12) 18:25 (12)	05:59 19:58
2	07:28 16:42	07:13 17:17	06:36 17:52	06:44 19:26	18:03 (12) 18:24 (12)	05:58 19:59
3	07:28 16:43	07:12 17:18	06:34 17:53	06:42 19:28	18:05 (12) 18:21 (12)	05:57 20:00
4	07:28 16:43	07:11 17:19	06:33 17:54	06:41 19:29	18:09 (12) 18:15 (12)	05:55 20:01
5	07:28 16:44	07:10 17:21	06:31 17:55	06:39 19:30	05:54 20:02	05:28 20:31
6	07:28 16:45	07:09 17:22	06:29 17:56	06:37 19:31	05:53 20:03	05:28 20:32
7	07:28 16:46	07:08 17:23	06:28 17:57	06:36 19:32	05:51 20:05	05:27 20:32
8	07:28 16:47	07:07 17:25	06:26 17:59	06:34 19:33	05:50 20:06	05:27 20:33
9	07:28 16:48	07:05 17:26	06:25 18:00	06:32 19:34	05:49 20:07	05:27 20:34
10	07:28 16:49	07:04 17:27	06:23 18:01	06:31 19:35	05:48 20:08	05:27 20:34
11	07:27 16:50	07:03 17:28	06:21 18:02	06:29 19:36	05:47 20:09	05:26 20:35
12	07:27 16:51	07:02 17:30	06:20 18:03	17:14 (12) 17:25 (12)	06:28 19:37	05:46 20:10
13	07:27 16:53	07:00 17:31	06:18 18:04	17:10 (12) 17:28 (12)	06:26 19:38	05:45 20:11
14	07:26 16:54	06:59 17:32	06:16 18:05	17:07 (12) 17:30 (12)	06:24 19:40	05:44 20:12
15	07:26 16:55	06:58 17:33	06:15 18:07	17:04 (12) 17:31 (12)	06:23 19:41	05:43 20:13
16	07:26 16:56	06:56 17:35	06:13 18:08	17:03 (12) 17:33 (12)	06:21 19:42	05:42 20:14
17	07:25 16:57	06:55 17:36	06:11 18:09	17:02 (12) 17:33 (12)	06:20 19:43	05:41 20:15
18	07:25 16:58	06:54 17:37	06:10 18:10	17:00 (12) 17:34 (12)	06:18 19:44	05:40 20:16
19	07:24 16:59	06:52 17:38	06:08 18:11	17:00 (12) 17:35 (12)	06:16 19:45	05:39 20:17
20	07:24 17:01	06:51 17:40	06:06 18:12	16:59 (12) 17:35 (12)	06:15 19:46	05:38 20:18
21	07:23 17:02	06:49 17:41	06:04 18:13	16:58 (12) 17:34 (12)	06:13 19:47	05:37 20:19
22	07:22 17:03	06:48 17:42	06:03 18:14	16:57 (12) 17:34 (12)	06:12 19:48	05:36 20:20
23	07:22 17:04	06:47 17:43	06:01 18:16	16:58 (12) 17:35 (12)	06:10 19:49	05:35 20:21
24	07:21 17:06	06:45 17:44	05:59 18:17	16:57 (12) 17:34 (12)	06:09 19:50	05:35 20:21
25	07:20 17:07	06:44 17:46	05:58 18:18	16:57 (12) 17:33 (12)	06:08 19:52	05:34 20:22
26	07:19 17:08	06:42 17:47	05:56 18:19	16:57 (12) 17:33 (12)	06:06 19:53	05:33 20:23
27	07:19 17:09	06:41 17:48	05:54 18:20	16:57 (12) 17:32 (12)	06:05 19:54	05:32 20:24
28	07:18 17:11	06:39 17:49	05:53 18:21	16:57 (12) 17:31 (12)	06:03 19:55	05:32 20:25
29	07:17 17:12	06:51 19:22	06:51 19:22	17:58 (12) 18:30 (12)	06:02 19:56	05:31 20:26
30	07:16 17:13	06:49 19:23	06:49 19:23	17:59 (12) 18:29 (12)	06:01 19:57	05:31 20:27
31	07:15 17:14	06:47 19:24	06:47 19:24	18:00 (12) 18:27 (12)	06:00 19:57	05:30 20:27
Ore potenziali eliofanìa	296	296	369	399	450	454
Totale, caso peggiore			622	67	503	1451
Probabilità di eliofanìa			0,44	0,48	0,47	0,54
Tempo di operatività rid.			0,74	0,74	0,74	0,74
Dir. del vento rid.			0,57	0,57	0,55	0,55
Totale ridotto			0,19	0,20	0,19	0,22
Totale effettivo			117	14	97	323

Legenda della tabella:

Giorno del mese	Alba (hh:mm)	Inizio ombreggiamento (hh:mm)	(WTG che provoca l'inizio dell'ombreggiamento)
	Tramonto (hh:mm)Minuti d'ombra	Fine ombreggiamento (hh:mm)	(WTG che provoca l'ultimo ombreggiamento)



## SHADOW - Calendario

Calcolo: Real and worst case Recettore d'ombra: M - 13  
Assunzioni sui calcoli d'ombra

Probabilità di eliofanìa (media ore giornaliere di insolazione) [CAMPOBASSO]

Gen Feb Mar Apr Mag Giu Lug Ago Set Ott Nov Dic  
4,21 4,83 5,24 6,37 6,76 8,17 9,01 9,23 7,23 4,84 4,00 3,35

Tempo di operatività

N NNE ENE E ESE SSE S SSO OSO O ONO NNO Somma  
1.112 199 90 122 110 71 112 909 1.994 247 130 1.423 6.519

	Luglio		Agosto		Settembre		Ottobre		Novembre		Dicembre	
1	05:30		19:16 (11)	05:54	06:26		06:57	17:51 (12)	06:32	07:07		
	20:39	49	20:05 (11)	20:20	19:36		18:45	14 18:05 (12)	16:57	16:32		
2	05:30		19:16 (11)	05:55	06:27		06:58		06:33	07:08		
	20:39	49	20:05 (11)	20:19	19:34		18:43		16:56	16:32		
3	05:31		19:17 (11)	05:56	06:28		06:59		06:34	07:09		
	20:39	48	20:05 (11)	20:18	19:33		18:41		16:54	16:31		
4	05:32		19:17 (11)	05:57	06:29		07:00		06:35	07:11		
	20:39	48	20:05 (11)	20:16	19:31		18:39		16:53	16:31		
5	05:32		19:17 (11)	05:58	06:30		07:01		06:37	07:12		
	20:39	48	20:05 (11)	20:15	19:29		18:38		16:52	16:31		
6	05:33		19:18 (11)	05:59	06:31		07:02		06:38	07:12		
	20:38	47	20:05 (11)	20:14	19:28		18:36		16:51	16:31		
7	05:33		19:18 (11)	06:00	06:32		07:03		06:39	07:13		
	20:38	47	20:05 (11)	20:13	19:26		18:34		16:50	16:31		
8	05:34		19:19 (11)	06:01	06:33		18:05 (12)	07:04	06:40	07:14		
	20:38	46	20:05 (11)	20:12	19:24	5	18:10 (12)	18:33	16:49	16:31		
9	05:35		19:19 (11)	06:02	06:34		17:59 (12)	07:05	06:42	07:15		
	20:37	46	20:05 (11)	20:10	19:22	15	18:14 (12)	18:31	16:48	16:31		
10	05:35		19:19 (11)	06:03	06:35		17:56 (12)	07:06	06:43	07:16		
	20:37	46	20:05 (11)	20:09	19:21	21	18:17 (12)	18:29	16:47	16:31		
11	05:36		19:20 (11)	06:04	06:36		17:54 (12)	07:08	06:44	07:17		
	20:36	45	20:05 (11)	20:08	19:19	24	18:18 (12)	18:28	16:46	16:31		
12	05:37		19:21 (11)	06:05	06:37		17:52 (12)	07:09	06:45	07:18		
	20:36	44	20:05 (11)	20:06	19:17	27	18:19 (12)	18:26	16:45	16:31		
13	05:37		19:21 (11)	06:06	06:38		17:50 (12)	07:10	06:46	07:19		
	20:35	43	20:04 (11)	20:05	19:16	30	18:20 (12)	18:25	16:44	16:31		
14	05:38		19:21 (11)	06:07	06:39		17:49 (12)	07:11	06:48	07:19		
	20:35	43	20:04 (11)	20:04	19:14	32	18:21 (12)	18:23	16:43	16:31		
15	05:39		19:22 (11)	06:09	06:40		17:48 (12)	07:12	06:49	07:20		
	20:34	42	20:04 (11)	20:02	19:12	33	18:21 (12)	18:21	16:42	16:31		
16	05:40		19:23 (11)	06:10	06:41		17:47 (12)	07:13	06:50	07:21		
	20:34	40	20:03 (11)	20:01	19:10	35	18:22 (12)	18:20	16:41	16:32		
17	05:41		19:23 (11)	06:11	06:42		17:46 (12)	07:14	06:51	07:22		
	20:33	39	20:02 (11)	19:59	19:09	36	18:22 (12)	18:18	16:40	16:32		
18	05:41		19:24 (11)	06:12	06:43		17:45 (12)	07:15	06:53	07:22		
	20:32	38	20:02 (11)	19:58	19:07	37	18:22 (12)	18:17	16:39	16:32		
19	05:42		19:25 (11)	06:13	06:44		17:44 (12)	07:17	06:54	07:23		
	20:32	36	20:01 (11)	19:56	19:05	37	18:21 (12)	18:15	16:38	16:33		
20	05:43		19:26 (11)	06:14	06:45		17:44 (12)	07:18	06:55	07:23		
	20:31	35	20:01 (11)	19:55	19:03	37	18:21 (12)	18:14	16:38	16:33		
21	05:44		19:27 (11)	06:15	06:46		17:44 (12)	07:19	06:56	07:24		
	20:30	33	20:00 (11)	19:53	19:02	37	18:21 (12)	18:12	16:37	16:33		
22	05:45		19:28 (11)	06:16	06:47		17:43 (12)	07:20	06:57	07:25		
	20:29	31	19:59 (11)	19:52	19:00	37	18:20 (12)	18:11	16:36	16:34		
23	05:46		19:29 (11)	06:17	06:48		17:43 (12)	07:21	06:58	07:25		
	20:29	28	19:57 (11)	19:50	18:58	36	18:19 (12)	18:09	16:36	16:34		
24	05:47		19:30 (11)	06:18	06:49		17:43 (12)	07:22	07:00	07:26		
	20:28	26	19:56 (11)	19:49	18:57	35	18:18 (12)	18:08	16:35	16:35		
25	05:48		19:32 (11)	06:19	06:50		17:43 (12)	06:24	07:01	07:26		
	20:27	22	19:54 (11)	19:47	18:55	34	18:17 (12)	17:06	16:35	16:36		
26	05:49		19:35 (11)	06:20	06:52		17:44 (12)	06:25	07:02	07:26		
	20:26	17	19:52 (11)	19:46	18:53	32	18:16 (12)	17:05	16:34	16:36		
27	05:50		19:38 (11)	06:21	06:53		17:44 (12)	06:26	07:03	07:27		
	20:25	11	19:49 (11)	19:44	18:51	31	18:15 (12)	17:04	16:34	16:37		
28	05:50			06:22	06:54		17:45 (12)	06:27	07:04	07:27		
	20:24			19:42	18:50	28	18:13 (12)	17:02	16:33	16:38		
29	05:51			06:23	06:55		17:47 (12)	06:28	07:05	07:27		
	20:23			19:41	18:48	24	18:11 (12)	17:01	16:33	16:38		
30	05:52			06:24	06:56		17:48 (12)	06:29	07:06	07:28		
	20:22			19:39	18:46	21	18:09 (12)	17:00	16:32	16:39		
31	05:53			06:25				06:31		07:28		
	20:21			19:38				16:58		16:40		
Ore potenziali eliofanìa	461		429	375			345		297	286		
Totale, caso peggiore	1047			684			14					
Probabilità di eliofanìa	0,61			0,58			0,44					
Tempo di operatività rid.	0,74			0,74			0,74					
Dir. del vento rid.	0,55			0,57			0,57					
Totale ridotto	0,25			0,25			0,19					
Totale effettivo	262			169			3					

Legenda della tabella:

Giorno del mese Alba (hh:mm) Tramonto (hh:mm) Minuti d'ombra Inizio ombreggiamento (hh:mm) Fine ombreggiamento (hh:mm) (WTG che provoca l'inizio dell'ombreggiamento) (WTG che provoca l'ultimo ombreggiamento)



## SHADOW - Calendario

Calcolo: Real and worst case Recettore d'ombra: N - 14  
Assunzioni sui calcoli d'ombra

Probabilità di eliofanìa (media ore giornaliere di insolazione) [CAMPOBASSO]

Gen	Feb	Mar	Apr	Mag	Giu	Lug	Ago	Set	Ott	Nov	Dic
4,21	4,83	5,24	6,37	6,76	8,17	9,01	9,23	7,23	4,84	4,00	3,35

Tempo di operatività

N	NNE	ENE	E	ESE	SSE	S	SSO	OSO	O	ONO	NNO	Somma
1.112	199	90	122	110	71	112	909	1.994	247	130	1.423	6.519

	Gennaio	Febbraio	Marzo		Aprile	Maggio		Giugno	
1	07:28 16:41	07:14 17:16	06:37 17:50		16:58 (12) 17:03 (12)	06:46 19:25	05:59 19:58	05:30 20:28	18:45 (11) 19:42 (11)
2	07:28 16:42	07:13 17:17	06:36 17:52	5	16:52 (12) 17:08 (12)	06:44 19:26	05:58 19:59	05:29 20:29	18:46 (11) 19:43 (11)
3	07:28 16:43	07:12 17:18	06:34 17:53	16	16:48 (12) 17:10 (12)	06:42 19:28	05:57 20:00	05:29 20:30	18:46 (11) 19:44 (11)
4	07:28 16:43	07:11 17:19	06:33 17:54	22	16:47 (12) 17:13 (12)	06:41 19:29	05:55 20:01	05:28 20:30	18:46 (11) 19:43 (11)
5	07:28 16:44	07:10 17:21	06:31 17:55	26	16:45 (12) 17:14 (12)	06:39 19:30	05:54 20:02	05:28 20:31	18:46 (11) 19:44 (11)
6	07:28 16:45	07:09 17:22	06:29 17:56	29	16:44 (12) 17:15 (12)	06:37 19:31	05:53 20:03	05:28 20:32	18:46 (11) 19:44 (11)
7	07:28 16:46	07:08 17:23	06:28 17:57	31	16:42 (12) 17:16 (12)	06:36 19:32	05:51 20:05	19:08 (11) 19:21 (11)	18:46 (11) 19:44 (11)
8	07:28 16:47	07:07 17:25	06:26 17:59	34	16:41 (12) 17:17 (12)	06:34 19:33	05:50 20:06	19:03 (11) 19:22 (11)	18:46 (11) 19:44 (11)
9	07:28 16:48	07:05 17:26	06:25 18:00	35	16:41 (12) 17:18 (12)	06:32 19:34	05:49 20:07	19:00 (11) 19:24 (11)	18:46 (11) 19:44 (11)
10	07:28 16:49	07:04 17:27	06:23 18:01	36	16:39 (12) 17:19 (12)	06:31 19:35	05:48 20:08	18:58 (11) 19:27 (11)	18:47 (11) 19:45 (11)
11	07:27 16:50	07:03 17:28	06:21 18:02	37	16:39 (12) 17:20 (12)	06:29 19:36	05:47 20:09	18:57 (11) 19:30 (11)	18:47 (11) 19:45 (11)
12	07:27 16:51	07:02 17:30	06:20 18:03	38	16:39 (12) 17:21 (12)	06:28 19:37	05:46 20:10	18:54 (11) 19:31 (11)	18:48 (11) 19:46 (11)
13	07:27 16:53	07:00 17:31	06:18 18:04	39	16:38 (12) 17:22 (12)	06:26 19:38	05:45 20:11	18:52 (11) 19:33 (11)	18:48 (11) 19:46 (11)
14	07:26 16:54	06:59 17:32	06:16 18:05	39	16:38 (12) 17:23 (12)	06:24 19:40	05:44 20:12	18:51 (11) 19:34 (11)	18:48 (11) 19:46 (11)
15	07:26 16:55	06:58 17:33	06:15 18:07	39	16:37 (12) 17:24 (12)	06:23 19:41	05:43 20:13	18:50 (11) 19:34 (11)	18:48 (11) 19:46 (11)
16	07:26 16:56	06:56 17:35	06:13 18:08	39	16:38 (12) 17:25 (12)	06:21 19:42	05:42 20:14	18:50 (11) 19:35 (11)	18:48 (11) 19:46 (11)
17	07:25 16:57	06:55 17:36	06:11 18:09	38	16:38 (12) 17:26 (12)	06:20 19:43	05:41 20:15	18:49 (11) 19:36 (11)	18:49 (11) 19:47 (11)
18	07:25 16:58	06:54 17:37	06:10 18:10	37	16:38 (12) 17:27 (12)	06:18 19:44	05:40 20:16	18:48 (11) 19:36 (11)	18:49 (11) 19:47 (11)
19	07:24 16:59	06:52 17:38	06:08 18:11	36	16:39 (12) 17:28 (12)	06:16 19:45	05:39 20:17	18:47 (11) 19:37 (11)	18:49 (11) 19:47 (11)
20	07:24 17:01	06:51 17:40	06:06 18:12	35	16:39 (12) 17:29 (12)	06:15 19:46	05:38 20:18	18:48 (11) 19:38 (11)	18:49 (11) 19:47 (11)
21	07:23 17:02	06:49 17:41	06:04 18:13	34	16:40 (12) 17:30 (12)	06:13 19:47	05:37 20:19	18:47 (11) 19:39 (11)	18:49 (11) 19:47 (11)
22	07:22 17:03	06:48 17:42	06:03 18:14	31	16:41 (12) 17:31 (12)	06:12 19:48	05:36 20:20	18:46 (11) 19:39 (11)	18:50 (11) 19:48 (11)
23	07:22 17:04	06:47 17:43	06:01 18:16	28	16:43 (12) 17:32 (12)	06:10 19:49	05:35 20:21	18:46 (11) 19:39 (11)	18:50 (11) 19:48 (11)
24	07:21 17:06	06:45 17:44	05:59 18:17	25	16:44 (12) 17:33 (12)	06:09 19:50	05:35 20:21	18:46 (11) 19:40 (11)	18:50 (11) 19:48 (11)
25	07:20 17:07	06:44 17:46	05:58 18:18	21	16:47 (12) 17:34 (12)	06:08 19:52	05:34 20:22	18:46 (11) 19:40 (11)	18:50 (11) 19:48 (11)
26	07:19 17:08	06:42 17:47	05:56 18:19	15	16:54 (12) 17:35 (12)	06:06 19:53	05:33 20:23	18:45 (11) 19:40 (11)	18:50 (11) 19:48 (11)
27	07:19 17:09	06:41 17:48	05:54 18:20	2	16:56 (12)	06:05	05:33	18:46 (11)	18:50 (11)
28	07:18 17:11	06:39 17:49	05:53 18:21			06:03	05:32	19:41 (11)	19:48 (11)
29	07:17 17:12		06:51 19:22			19:55	20:25	18:45 (11)	18:51 (11)
30	07:16 17:13		06:49 19:23			06:01	05:31	19:41 (11)	19:49 (11)
31	07:15 17:14		06:47 19:24			19:57	05:31	18:45 (11)	18:51 (11)
								20:27	19:49 (11)
								18:46 (11)	
								19:43 (11)	
Ore potenziali eliofanìa	296	296	369		399	450		454	
Totale, caso peggiore			768			1153		1737	
Probabilità di eliofanìa			0,44			0,47		0,54	
Tempo di operatività rid.			0,74			0,74		0,74	
Dir. del vento rid.			0,57			0,55		0,55	
Totale ridotto			0,19			0,19		0,22	
Totale effettivo			142			220		383	

Legenda della tabella:

Giorno del mese	Alba (hh:mm)	Inizio ombreggiamento (hh:mm)	(WTG che provoca l'inizio dell'ombreggiamento)
	Tramonto (hh:mm)	Fine ombreggiamento (hh:mm)	(WTG che provoca l'ultimo ombreggiamento)
	Minuti d'ombra		

## SHADOW - Calendario

Calcolo: Real and worst case Recettore d'ombra: N - 14  
Assunzioni sui calcoli d'ombra

Probabilità di eliofanìa (media ore giornaliere di insolazione) [CAMPOBASSO]

Gen	Feb	Mar	Apr	Mag	Giu	Lug	Ago	Set	Ott	Nov	Dic
4,21	4,83	5,24	6,37	6,76	8,17	9,01	9,23	7,23	4,84	4,00	3,35

Tempo di operatività

N	NNE	ENE	E	ESE	SSE	S	SSO	OSO	O	ONO	NNO	Somma
1.112	199	90	122	110	71	112	909	1.994	247	130	1.423	6.519

	Luglio		Agosto		Settembre		Ottobre		Novembre		Dicembre
1	05:30	18:51 (11)	05:54	19:05 (11)	06:26	06:57	17:17 (12)	06:32	07:07		
	20:39	58 19:49 (11)	20:20	37 19:42 (11)	19:36	18:45	40 17:57 (12)	16:57	16:32		
2	05:30	18:51 (11)	05:55	19:06 (11)	06:27	06:58	17:17 (12)	06:33	07:08		
	20:39	58 19:49 (11)	20:19	34 19:40 (11)	19:34	18:43	39 17:56 (12)	16:56	16:32		
3	05:31	18:52 (11)	05:56	19:08 (11)	06:28	06:59	17:17 (12)	06:34	07:10		
	20:39	58 19:50 (11)	20:18	31 19:39 (11)	19:33	18:41	38 17:55 (12)	16:54	16:31		
4	05:32	18:51 (11)	05:57	19:10 (11)	06:29	07:00	17:17 (12)	06:36	07:11		
	20:39	58 19:49 (11)	20:16	27 19:37 (11)	19:31	18:39	37 17:54 (12)	16:53	16:31		
5	05:32	18:52 (11)	05:58	19:12 (11)	06:30	07:01	17:17 (12)	06:37	07:12		
	20:39	58 19:50 (11)	20:15	22 19:34 (11)	19:29	18:38	36 17:53 (12)	16:52	16:31		
6	05:33	18:53 (11)	05:59	19:15 (11)	06:31	07:02	17:17 (12)	06:38	07:12		
	20:38	57 19:50 (11)	20:14	16 19:31 (11)	19:28	18:36	35 17:52 (12)	16:51	16:31		
7	05:33	18:52 (11)	06:00		06:32	07:03	17:19 (12)	06:39	07:13		
	20:38	58 19:50 (11)	20:13		19:26	18:34	33 17:52 (12)	16:50	16:31		
8	05:34	18:53 (11)	06:01		06:33	07:04	17:20 (12)	06:40	07:14		
	20:38	57 19:50 (11)	20:12		19:24	18:33	30 17:50 (12)	16:49	16:31		
9	05:35	18:53 (11)	06:02		06:34	07:05	17:21 (12)	06:42	07:15		
	20:37	58 19:51 (11)	20:10		19:22	18:31	27 17:48 (12)	16:48	16:31		
10	05:35	18:53 (11)	06:03		06:35	07:06	17:22 (12)	06:43	07:16		
	20:37	57 19:50 (11)	20:09		19:21	18:29	24 17:46 (12)	16:47	16:31		
11	05:36	18:53 (11)	06:04		06:36	07:08	17:24 (12)	06:44	07:17		
	20:36	58 19:51 (11)	20:08		19:19	18:28	19 17:43 (12)	16:46	16:31		
12	05:37	18:54 (11)	06:05		06:37	07:09	17:27 (12)	06:45	07:18		
	20:36	57 19:51 (11)	20:06		19:17	18:26	13 17:40 (12)	16:45	16:31		
13	05:37	18:53 (11)	06:06		06:38	07:10		06:46	07:19		
	20:35	57 19:50 (11)	20:05		19:16	18:25		16:44	16:31		
14	05:38	18:54 (11)	06:08		06:39	07:11		06:48	07:19		
	20:35	56 19:50 (11)	20:04		19:14	18:23		16:43	16:31		
15	05:39	18:54 (11)	06:09		06:40	07:12		06:49	07:20		
	20:34	57 19:51 (11)	20:02		19:12	18:21		16:42	16:31		
16	05:40	18:55 (11)	06:10		06:41	07:13		06:50	07:21		
	20:34	56 19:51 (11)	20:01		19:10	18:20		16:41	16:32		
17	05:41	18:54 (11)	06:11		06:42	07:14		06:51	07:22		
	20:33	56 19:50 (11)	19:59		19:09	18:18		16:40	16:32		
18	05:41	18:55 (11)	06:12		06:43	17:36 (12)	07:15	06:53	07:22		
	20:32	55 19:50 (11)	19:58		19:07	13 17:49 (12)	18:17	16:39	16:32		
19	05:42	18:55 (11)	06:13		06:44	17:32 (12)	07:17	06:54	07:23		
	20:32	55 19:50 (11)	19:56		19:05	20 17:52 (12)	18:15	16:38	16:33		
20	05:43	18:56 (11)	06:14		06:45	17:30 (12)	07:18	06:55	07:24		
	20:31	54 19:50 (11)	19:55		19:03	24 17:54 (12)	18:14	16:38	16:33		
21	05:44	18:57 (11)	06:15		06:46	17:28 (12)	07:19	06:56	07:24		
	20:30	53 19:50 (11)	19:53		19:02	27 17:55 (12)	18:12	16:37	16:33		
22	05:45	18:57 (11)	06:16		06:47	17:26 (12)	07:20	06:57	07:25		
	20:29	52 19:49 (11)	19:52		19:00	30 17:56 (12)	18:11	16:36	16:34		
23	05:46	18:57 (11)	06:17		06:48	17:24 (12)	07:21	06:58	07:25		
	20:29	51 19:48 (11)	19:50		18:58	33 17:57 (12)	18:09	16:36	16:34		
24	05:47	18:57 (11)	06:18		06:49	17:23 (12)	07:22	07:00	07:26		
	20:28	51 19:48 (11)	19:49		18:57	34 17:57 (12)	18:08	16:35	16:35		
25	05:48	18:58 (11)	06:19		06:50	17:22 (12)	06:24	07:01	07:26		
	20:27	49 19:47 (11)	19:47		18:55	36 17:58 (12)	17:06	16:35	16:36		
26	05:49	18:59 (11)	06:20		06:52	17:20 (12)	06:25	07:02	07:26		
	20:26	48 19:47 (11)	19:46		18:53	38 17:58 (12)	17:05	16:34	16:36		
27	05:50	19:00 (11)	06:21		06:53	17:20 (12)	06:26	07:03	07:27		
	20:25	46 19:46 (11)	19:44		18:51	38 17:58 (12)	17:04	16:34	16:37		
28	05:50	19:00 (11)	06:22		06:54	17:19 (12)	06:27	07:04	07:27		
	20:24	45 19:45 (11)	19:42		18:50	39 17:58 (12)	17:02	16:33	16:38		
29	05:51	19:01 (11)	06:23		06:55	17:18 (12)	06:28	07:05	07:27		
	20:23	44 19:45 (11)	19:41		18:48	39 17:57 (12)	17:01	16:33	16:38		
30	05:52	19:02 (11)	06:24		06:56	17:18 (12)	06:29	07:06	07:28		
	20:22	42 19:44 (11)	19:39		18:46	39 17:57 (12)	17:00	16:32	16:39		
31	05:53	19:04 (11)	06:25				06:31		07:28		
	20:21	39 19:43 (11)	19:38				16:58		16:40		
Ore potenziali eliofanìa	461		429		375		345		297		286
Totale, caso peggiore	1658		167		410		371				
Probabilità di eliofanìa	0,61		0,67		0,58		0,44				
Tempo di operatività rid.	0,74		0,74		0,74		0,74				
Dir. del vento rid.	0,55		0,55		0,57		0,57				
Totale ridotto	0,25		0,27		0,24		0,18				
Totale effettivo	411		46		100		68				

Legenda della tabella:

Giorno del mese	Alba (hh:mm)	Inizio ombreggiamento (hh:mm)	(WTG che provoca l'inizio dell'ombreggiamento)
	Tramonto (hh:mm)	Fine ombreggiamento (hh:mm)	(WTG che provoca l'ultimo ombreggiamento)
	Minuti d'ombra		

## SHADOW - Calendario

Calcolo: Real and worst case Recettore d'ombra: O - 15  
Assunzioni sui calcoli d'ombra

Probabilità di eliofanìa (media ore giornaliere di insolazione) [CAMPOBASSO]

Gen Feb Mar Apr Mag Giu Lug Ago Set Ott Nov Dic  
4,21 4,83 5,24 6,37 6,76 8,17 9,01 9,23 7,23 4,84 4,00 3,35

Tempo di operatività

N NNE ENE E ESE SSE S SSO OSO O ONO NNO Somma  
1.112 199 90 122 110 71 112 909 1.994 247 130 1.423 6.519

	Gennaio	Febbraio	Marzo	Aprile	Maggio	Giugno					
1	07:28 16:41	07:14 17:16	06:37 17:50	06:46 19:25	05:59 19:58	19:03 (11) 20:28					
2	07:28 16:42	07:13 17:17	06:36 17:52	06:44 19:26	05:58 19:59	19:02 (11) 20:29					
3	07:28 16:43	07:12 17:18	06:34 17:53	06:42 19:28	05:56 20:00	19:01 (11) 20:30					
4	07:28 16:43	07:11 17:19	06:33 17:54	06:41 19:29	05:55 20:01	19:01 (11) 20:30					
5	07:28 16:44	07:10 17:21	06:31 17:55	06:39 19:30	05:54 20:02	19:01 (11) 20:31					
6	07:28 16:45	07:09 17:22	06:29 17:56	06:37 19:31	05:53 20:03	19:00 (11) 20:32					
7	07:28 16:46	07:08 17:23	06:28 17:57	06:36 19:32	05:51 20:04	19:00 (11) 20:32					
8	07:28 16:47	07:07 17:25	06:26 17:59	06:34 19:33	05:50 20:06	19:00 (11) 20:33					
9	07:28 16:48	07:05 17:26	06:25 18:00	06:32 19:34	05:49 20:07	19:00 (11) 20:34					
10	07:28 16:49	07:04 17:27	06:23 18:01	17:20 (12) 06:31 17:33 (12)	06:31 19:35	05:48 19:00 (11) 20:34					
11	07:27 16:50	07:03 17:28	06:21 18:02	17:17 (12) 17:35 (12)	06:29 19:36	05:47 19:00 (11) 20:35					
12	07:27 16:51	07:02 17:30	06:20 18:03	17:15 (12) 17:36 (12)	06:28 19:37	05:46 19:01 (11) 20:35					
13	07:27 16:53	07:00 17:31	06:18 18:04	17:14 (12) 17:38 (12)	06:26 19:38	05:45 20:11 36	19:01 (11) 19:37 (11) 20:36				
14	07:26 16:54	06:59 17:32	06:16 18:05	17:12 (12) 18:05	06:24 19:40	05:44 20:12 36	19:01 (11) 19:37 (11) 20:36				
15	07:26 16:55	06:58 17:33	06:15 18:07	17:11 (12) 17:39 (12)	06:23 19:41	05:43 20:13 34	19:02 (11) 19:36 (11) 20:37				
16	07:26 16:56	06:56 17:35	06:13 18:08	17:11 (12) 17:40 (12)	06:21 19:42	05:42 20:14 34	19:02 (11) 19:36 (11) 20:37				
17	07:25 16:57	06:55 17:36	06:11 18:09	17:10 (12) 17:39 (12)	06:20 19:43	05:41 20:15 32	19:03 (11) 19:35 (11) 20:37				
18	07:25 16:58	06:54 17:37	06:10 18:10	17:09 (12) 17:39 (12)	06:18 19:44	05:40 20:16 32	19:03 (11) 19:35 (11) 20:38				
19	07:24 16:59	06:52 17:38	06:08 18:11	17:10 (12) 17:39 (12)	06:16 19:45	05:39 20:17 30	19:04 (11) 19:34 (11) 20:38				
20	07:24 17:01	06:51 17:40	06:06 18:12	17:09 (12) 17:39 (12)	06:15 19:46	05:38 20:18 29	19:05 (11) 19:34 (11) 20:38				
21	07:23 17:02	06:49 17:41	06:04 18:13	17:09 (12) 17:38 (12)	06:13 19:47	05:37 20:19 27	19:06 (11) 19:33 (11) 20:39				
22	07:22 17:03	06:48 17:42	06:03 18:14	17:09 (12) 17:37 (12)	06:12 19:48	05:36 20:20 25	19:07 (11) 19:32 (11) 20:39				
23	07:22 17:04	06:47 17:43	06:01 18:16	17:10 (12) 17:36 (12)	06:10 19:49	19:18 (11) 05:35 20:21	19:07 (11) 19:31 (11) 20:39				
24	07:21 17:06	06:45 17:44	05:59 18:17	17:11 (12) 17:35 (12)	06:09 19:50	7 19:25 (11) 05:35 20:21	19:09 (11) 19:31 (11) 20:39				
25	07:20 17:07	06:44 17:46	05:58 18:18	17:12 (12) 17:33 (12)	06:08 19:52	15 19:28 (11) 05:34 20:22	19:10 (11) 19:29 (11) 20:39				
26	07:19 17:08	06:42 17:47	05:56 18:19	17:14 (12) 17:31 (12)	06:06 19:53	18 19:29 (11) 05:33 20:23	19:11 (11) 19:27 (11) 20:39				
27	07:19 17:09	06:41 17:48	05:54 18:20	17:16 (12) 17:28 (12)	06:05 19:54	22 19:07 (11) 05:32 20:24	19:14 (11) 19:26 (11) 20:39				
28	07:18 17:11	06:39 17:49	05:53 18:21	06:03 19:55	24 19:31 (11) 05:32 20:25	12 19:06 (11) 05:31 20:26	19:16 (11) 19:24 (11) 20:39				
29	07:17 17:12		06:51 19:22	06:02 19:56	26 19:32 (11) 20:25	8 19:04 (11) 05:31 20:26		05:29 20:39			
30	07:16 17:13		06:49 19:23	06:00 19:57	29 19:33 (11) 20:27			05:29 20:39			
31	07:15 17:14		06:47 19:24		30 19:34 (11) 20:27			05:30 20:39			
Ore potenziali eliofanìa	296	296	369	399	450	454					
Totale, caso peggiore			434	171	857						
Probabilità di eliofanìa			0,44	0,48	0,47						
Tempo di operatività rid.			0,74	0,74	0,74						
Dir. del vento rid.			0,57	0,54	0,54						
Totale ridotto			0,19	0,19	0,19						
Totale effettivo			81	33	161						

Legenda della tabella:

Giorno del mese Alba (hh:mm) Tramonto (hh:mm) Minuti d'ombra Inizio ombreggiamento (hh:mm) Fine ombreggiamento (hh:mm) (WTG che provoca l'inizio dell'ombreggiamento) (WTG che provoca l'ultimo ombreggiamento)

## SHADOW - Calendario

Calcolo: Real and worst case Recettore d'ombra: O - 15  
Assunzioni sui calcoli d'ombra

Probabilità di eliofanìa (media ore giornaliere di insolazione) [CAMPOBASSO]

Gen	Feb	Mar	Apr	Mag	Giu	Lug	Ago	Set	Ott	Nov	Dic
4,21	4,83	5,24	6,37	6,76	8,17	9,01	9,23	7,23	4,84	4,00	3,35

Tempo di operatività

N	NNE	ENE	E	ESE	SSE	S	SSO	OSO	O	ONO	NNO	Somma
1.112	199	90	122	110	71	112	909	1.994	247	130	1.423	6.519

	Luglio	Agosto	Settembre	Ottobre	Novembre	Dicembre					
1	05:30 20:39	05:54 20:20	19:11 (11) 19:48 (11)	06:26 19:36	06:57 18:44	17:54 (12) 18:16 (12)	06:32 16:57	07:07 16:32			
2	05:30 20:39	05:55 20:19	19:11 (11) 19:48 (11)	06:27 19:34	06:58 18:43	17:55 (12) 18:15 (12)	06:33 16:56	07:08 16:32			
3	05:31 20:39	05:56 20:18	19:11 (11) 19:49 (11)	06:28 19:33	06:59 18:41	17:57 (12) 18:12 (12)	06:34 16:54	07:09 16:31			
4	05:32 20:39	05:57 20:16	19:11 (11) 19:49 (11)	06:29 19:31	07:00 18:39	18:00 (12) 18:08 (12)	06:35 16:53	07:10 16:31			
5	05:32 20:39	05:58 20:15	19:11 (11) 19:49 (11)	06:30 19:29	07:01 18:38		06:37 16:52	07:11 16:31			
6	05:33 20:38	05:59 20:14	19:11 (11) 19:48 (11)	06:31 19:28	07:02 18:36		06:38 16:51	07:12 16:31			
7	05:33 20:38	06:00 20:13	19:10 (11) 19:47 (11)	06:32 19:26	07:03 18:34		06:39 16:50	07:13 16:31			
8	05:34 20:38	06:01 20:12	19:10 (11) 19:47 (11)	06:33 19:24	07:04 18:33		06:40 16:49	07:14 16:31			
9	05:35 20:37	06:02 20:10	19:10 (11) 19:46 (11)	06:34 19:22	07:05 18:31		06:42 16:48	07:15 16:31			
10	05:35 20:37	06:03 20:09	19:10 (11) 19:45 (11)	06:35 19:21	07:06 18:29		06:43 16:47	07:16 16:31			
11	05:36 20:36	06:04 20:08	19:10 (11) 19:44 (11)	06:36 19:19	07:08 18:28		06:44 16:46	07:17 16:31			
12	05:37 20:36	06:05 20:06	19:11 (11) 19:43 (11)	06:37 19:17	07:09 18:26		06:45 16:45	07:18 16:31			
13	05:37 20:35	06:06 20:05	19:11 (11) 19:41 (11)	06:38 19:16	07:10 18:25		06:46 16:44	07:19 16:31			
14	05:38 20:35	06:07 20:04	19:12 (11) 19:40 (11)	06:39 19:14	07:11 18:23		06:48 16:43	07:19 16:31			
15	05:39 20:34	19:27 (11) 19:31 (11)	06:09 20:02	19:13 (11) 19:12	06:40 18:21		06:49 16:42	07:20 16:31			
16	05:40 20:34	4 19:24 (11) 19:35 (11)	06:10 20:01	19:14 (11) 19:37 (11)	06:41 19:10	18:06 (12) 18:17 (12)	07:13 18:20	06:50 16:41	07:21 16:32		
17	05:41 20:33	11 19:21 (11) 19:36 (11)	06:11 19:59	19:15 (11) 19:36 (11)	06:42 19:09	18:03 (12) 18:19 (12)	07:14 18:18	06:51 16:40	07:22 16:32		
18	05:41 20:32	15 19:20 (11) 19:38 (11)	06:12 19:58	19:17 (11) 19:07	06:43 19:07	18:00 (12) 18:21 (12)	07:15 18:17	06:53 16:39	07:22 16:32		
19	05:42 20:32	18 19:19 (11) 19:39 (11)	06:13 19:56	19:20 (11) 19:05	06:44 19:05	17:59 (12) 18:22 (12)	07:17 18:15	06:54 16:38	07:23 16:33		
20	05:43 20:31	20 19:18 (11) 19:41 (11)	06:14 19:55	19:25 (11) 19:03	06:45 19:03	17:57 (12) 18:22 (12)	07:18 18:14	06:55 16:38	07:23 16:33		
21	05:44 20:30	23 19:17 (11) 19:42 (11)	06:15 19:53	19:28 (11) 19:02	06:46 19:02	17:56 (12) 18:23 (12)	07:19 18:12	06:56 16:37	07:24 16:33		
22	05:45 20:29	25 19:17 (11) 19:43 (11)	06:16 19:52		06:47 19:00	17:55 (12) 18:23 (12)	07:20 18:11	06:57 16:36	07:25 16:34		
23	05:46 20:29	26 19:15 (11) 19:43 (11)	06:17 19:50		06:48 18:58	17:54 (12) 18:23 (12)	07:21 18:09	06:58 16:36	07:25 16:34		
24	05:47 20:28	28 19:15 (11) 19:44 (11)	06:18 19:49		06:49 18:57	17:53 (12) 18:23 (12)	07:22 18:08	07:00 16:35	07:26 16:35		
25	05:48 20:27	29 19:14 (11) 19:45 (11)	06:19 19:47		06:50 18:55	17:53 (12) 18:22 (12)	06:23 17:06	07:01 16:35	07:26 16:36		
26	05:49 20:26	31 19:13 (11) 19:45 (11)	06:20 19:46		06:52 18:53	17:53 (12) 18:22 (12)	06:25 17:05	07:02 16:34	07:26 16:36		
27	05:50 20:25	32 19:13 (11) 19:46 (11)	06:21 19:44		06:53 18:51	17:52 (12) 18:21 (12)	06:26 17:04	07:03 16:34	07:27 16:37		
28	05:50 20:24	33 19:13 (11) 19:47 (11)	06:22 19:42		06:54 18:50	17:52 (12) 18:20 (12)	06:27 17:02	07:04 16:33	07:27 16:38		
29	05:51 20:23	34 19:12 (11) 19:47 (11)	06:23 19:41		06:55 18:48	17:53 (12) 18:19 (12)	06:28 17:01	07:05 16:33	07:27 16:38		
30	05:52 20:22	35 19:12 (11) 19:48 (11)	06:24 19:39		06:56 18:46	17:53 (12) 18:18 (12)	06:29 17:00	07:06 16:32	07:28 16:39		
31	05:53 20:21	36 19:11 (11) 19:48 (11)	06:25 19:38				06:31 16:58		07:28 16:40		
Ore potenziali eliofanìa	461	429	375	345	297	286					
Totale, caso peggiore	437	598	376	65							
Probabilità di eliofanìa	0,61	0,67	0,58	0,44							
Tempo di operatività rid.	0,74	0,74	0,74	0,74							
Dir. del vento rid.	0,54	0,54	0,57	0,57							
Totale ridotto	0,24	0,27	0,25	0,19							
Totale effettivo	107	161	93	12							

Legenda della tabella:

Giorno del mese	Alba (hh:mm)	Inizio ombreggiamento (hh:mm)	(WTG che provoca l'inizio dell'ombreggiamento)
	Tramonto (hh:mm)Minuti d'ombra	Fine ombreggiamento (hh:mm)	(WTG che provoca l'ultimo ombreggiamento)

## SHADOW - Calendario

Calcolo: Real and worst case Recettore d'ombra: P - 16  
Assunzioni sui calcoli d'ombra

Probabilità di eliofanìa (media ore giornaliere di insolazione) [CAMPOBASSO]

Gen Feb Mar Apr Mag Giu Lug Ago Set Ott Nov Dic  
4,21 4,83 5,24 6,37 6,76 8,17 9,01 9,23 7,23 4,84 4,00 3,35

Tempo di operatività

N NNE ENE E ESE SSE S SSO OSO O ONO NNO Somma  
1.112 199 90 122 110 71 112 909 1.994 247 130 1.423 6.519

	Gennaio	Febbraio	Marzo	Aprile	Maggio	Giugno	
1	07:28 16:41	07:14 17:16	06:37 17:50	06:46 19:25	18:23 (12) 19:58	05:30 20:28	19:21 (11) 19:56 (11)
2	07:28 16:42	07:13 17:17	06:36 17:52	06:44 19:26	18:24 (12) 19:59	05:29 20:29	19:22 (11) 19:56 (11)
3	07:28 16:43	07:12 17:18	06:34 17:53	06:42 19:28	18:24 (12) 18:48 (12)	05:29 20:00	19:22 (11) 19:56 (11)
4	07:28 16:43	07:11 17:19	06:33 17:54	06:41 19:29	18:24 (12) 18:47 (12)	05:55 20:01	19:22 (11) 19:56 (11)
5	07:28 16:44	07:10 17:21	06:31 17:55	06:39 19:30	18:26 (12) 18:46 (12)	05:54 20:02	19:23 (11) 19:56 (11)
6	07:28 16:45	07:09 17:22	06:29 17:56	06:37 19:31	18:27 (12) 18:43 (12)	05:53 20:03	19:23 (11) 19:56 (11)
7	07:28 16:46	07:08 17:23	06:28 17:57	06:36 19:32	18:30 (12) 18:40 (12)	05:51 20:04	19:23 (11) 19:55 (11)
8	07:28 16:47	07:07 17:25	06:26 17:59	06:34 19:33	05:50 20:06	19:29 (11) 19:42 (11)	19:24 (11) 19:56 (11)
9	07:28 16:48	07:05 17:26	06:25 18:00	06:32 19:34	05:49 20:07	19:27 (11) 19:43 (11)	19:24 (11) 19:56 (11)
10	07:28 16:49	07:04 17:27	06:23 18:01	06:31 19:35	05:48 20:08	19:26 (11) 19:44 (11)	19:25 (11) 19:56 (11)
11	07:27 16:50	07:03 17:28	06:21 18:02	06:29 19:36	05:47 20:09	19:25 (11) 19:45 (11)	19:25 (11) 19:56 (11)
12	07:27 16:51	07:02 17:30	06:20 18:03	06:28 19:37	05:46 20:10	19:24 (11) 19:46 (11)	19:26 (11) 19:56 (11)
13	07:27 16:53	07:00 17:31	06:18 18:04	06:26 19:38	05:45 20:11	19:23 (11) 19:47 (11)	19:26 (11) 19:56 (11)
14	07:26 16:54	06:59 17:32	06:16 18:05	06:24 19:40	05:44 20:12	19:22 (11) 19:48 (11)	19:26 (11) 19:56 (11)
15	07:26 16:55	06:58 17:33	06:15 18:07	06:23 19:41	05:43 20:13	19:21 (11) 19:49 (11)	19:27 (11) 19:56 (11)
16	07:26 16:56	06:56 17:35	06:13 18:08	06:21 19:42	05:42 20:14	19:21 (11) 19:50 (11)	19:27 (11) 19:56 (11)
17	07:25 16:57	06:55 17:36	06:11 18:09	06:20 19:43	05:41 20:15	19:20 (11) 19:50 (11)	19:27 (11) 19:57 (11)
18	07:25 16:58	06:54 17:37	06:10 18:10	06:18 19:44	05:40 20:16	19:20 (11) 19:51 (11)	19:28 (11) 19:57 (11)
19	07:24 16:59	06:52 17:38	06:08 18:11	06:16 19:45	05:39 20:17	19:19 (11) 19:52 (11)	19:28 (11) 19:57 (11)
20	07:24 17:01	06:51 17:40	06:06 18:12	17:39 (12) 19:46	06:15 20:18	19:20 (11) 19:54 (11)	19:28 (11) 19:57 (11)
21	07:23 17:02	06:49 17:41	06:04 18:13	17:33 (12) 19:47	06:13 20:19	19:20 (11) 19:54 (11)	19:28 (11) 19:57 (11)
22	07:22 17:03	06:48 17:42	06:03 18:14	17:30 (12) 19:48	06:12 20:20	19:19 (11) 19:55 (11)	19:29 (11) 19:58 (11)
23	07:22 17:04	06:47 17:43	06:01 18:16	17:29 (12) 19:49	06:10 20:21	19:19 (11) 19:55 (11)	19:29 (11) 19:58 (11)
24	07:21 17:06	06:45 17:44	05:59 18:17	17:27 (12) 19:50	06:09 20:21	19:20 (11) 19:56 (11)	19:29 (11) 19:58 (11)
25	07:20 17:07	06:44 17:46	05:58 18:18	17:26 (12) 19:52	06:08 20:22	19:20 (11) 19:56 (11)	19:28 (11) 19:58 (11)
26	07:19 17:08	06:42 17:47	05:56 18:19	17:25 (12) 19:53	06:06 20:23	19:19 (11) 19:55 (11)	19:29 (11) 19:58 (11)
27	07:19 17:09	06:40 17:48	05:54 18:20	17:24 (12) 19:54	06:05 20:24	19:20 (11) 19:56 (11)	19:29 (11) 19:58 (11)
28	07:18 17:11	06:39 17:49	05:53 18:21	17:23 (12) 19:55	06:03 20:25	19:20 (11) 19:56 (11)	19:29 (11) 19:58 (11)
29	07:17 17:12	06:51 19:22	06:51 18:23	18:23 (12) 19:56	06:02 20:26	19:21 (11) 19:56 (11)	19:29 (11) 19:59 (11)
30	07:16 17:13	06:49 19:23	06:49 18:23	18:23 (12) 19:57	06:00 20:27	19:20 (11) 19:56 (11)	19:29 (11) 19:59 (11)
31	07:15 17:14	06:47 19:24	06:47 18:23	18:23 (12) 19:57	05:59 20:27	19:21 (11) 19:56 (11)	19:29 (11) 19:59 (11)
Ore potenziali eliofanìa	296	296	369	399	450	454	
Totale, caso peggiore			276	146	725	919	
Probabilità di eliofanìa			0,44	0,48	0,47	0,54	
Tempo di operatività rid.			0,74	0,74	0,74	0,74	
Dir. del vento rid.			0,57	0,57	0,55	0,55	
Totale ridotto			0,19	0,20	0,19	0,22	
Totale effettivo			52	30	139	204	

Legenda della tabella:

Giorno del mese Alba (hh:mm) Tramonto (hh:mm) Minuti d'ombra Inizio ombreggiamento (hh:mm) Fine ombreggiamento (hh:mm) (WTG che provoca l'inizio dell'ombreggiamento) (WTG che provoca l'ultimo ombreggiamento)

## SHADOW - Calendario

Calcolo: Real and worst case Recettore d'ombra: P - 16  
Assunzioni sui calcoli d'ombra

Probabilità di eliofanìa (media ore giornaliere di insolazione) [CAMPOBASSO]

Gen	Feb	Mar	Apr	Mag	Giu	Lug	Ago	Set	Ott	Nov	Dic
4,21	4,83	5,24	6,37	6,76	8,17	9,01	9,23	7,23	4,84	4,00	3,35

Tempo di operatività

N	NNE	ENE	E	ESE	SSE	S	SSO	OSO	O	ONO	NNO	Somma
1.112	199	90	122	110	71	112	909	1.994	247	130	1.423	6.519

	Luglio		Agosto		Settembre		Ottobre	Novembre	Dicembre			
1	05:30		19:29 (11)	05:54		19:35 (11)	06:26		06:57	06:32	07:07	
	20:39	31	20:00 (11)	20:20	21	19:56 (11)	19:36		18:44	16:57	16:32	
2	05:30		19:29 (11)	05:55		19:36 (11)	06:27		06:58	06:33	07:08	
	20:39	31	20:00 (11)	20:19	19	19:55 (11)	19:34		18:43	16:56	16:32	
3	05:31		19:29 (11)	05:56		19:37 (11)	06:28		06:59	06:34	07:09	
	20:39	32	20:01 (11)	20:18	17	19:54 (11)	19:33		18:41	16:54	16:31	
4	05:32		19:29 (11)	05:57		19:39 (11)	06:29		07:00	06:35	07:10	
	20:39	32	20:01 (11)	20:16	14	19:53 (11)	19:31		18:39	16:53	16:31	
5	05:32		19:29 (11)	05:58		19:41 (11)	06:30		18:27 (12)	07:01	07:11	
	20:39	33	20:02 (11)	20:15	11	19:52 (11)	19:29	10	18:37 (12)	18:38	16:52	16:31
6	05:33		19:30 (11)	05:59		19:45 (11)	06:31		18:23 (12)	07:02	06:38	07:12
	20:38	32	20:02 (11)	20:14	5	19:50 (11)	19:28	16	18:39 (12)	18:36	16:51	16:31
7	05:33		19:29 (11)	06:00			06:32		18:21 (12)	07:03	06:39	07:13
	20:38	33	20:02 (11)	20:13			19:26	20	18:41 (12)	18:34	16:50	16:31
8	05:34		19:29 (11)	06:01			06:33		18:19 (12)	07:04	06:40	07:14
	20:38	34	20:03 (11)	20:12			19:24	23	18:42 (12)	18:33	16:49	16:31
9	05:35		19:29 (11)	06:02			06:34		18:18 (12)	07:05	06:42	07:15
	20:37	34	20:03 (11)	20:10			19:22	24	18:42 (12)	18:31	16:48	16:31
10	05:35		19:29 (11)	06:03			06:35		18:17 (12)	07:06	06:43	07:16
	20:37	34	20:03 (11)	20:09			19:21	26	18:43 (12)	18:29	16:47	16:31
11	05:36		19:29 (11)	06:04			06:36		18:16 (12)	07:08	06:44	07:17
	20:36	35	20:04 (11)	20:08			19:19	27	18:43 (12)	18:28	16:46	16:31
12	05:37		19:29 (11)	06:05			06:37		18:15 (12)	07:09	06:45	07:18
	20:36	35	20:04 (11)	20:06			19:17	28	18:43 (12)	18:26	16:45	16:31
13	05:37		19:29 (11)	06:06			06:38		18:14 (12)	07:10	06:46	07:19
	20:35	35	20:04 (11)	20:05			19:16	29	18:43 (12)	18:25	16:44	16:31
14	05:38		19:29 (11)	06:07			06:39		18:14 (12)	07:11	06:48	07:19
	20:35	35	20:04 (11)	20:04			19:14	29	18:43 (12)	18:23	16:43	16:31
15	05:39		19:29 (11)	06:09			06:40		18:14 (12)	07:12	06:49	07:20
	20:34	36	20:05 (11)	20:02			19:12	28	18:42 (12)	18:21	16:42	16:31
16	05:40		19:29 (11)	06:10			06:41		18:13 (12)	07:13	06:50	07:21
	20:34	36	20:05 (11)	20:01			19:10	29	18:42 (12)	18:20	16:41	16:32
17	05:41		19:29 (11)	06:11			06:42		18:13 (12)	07:14	06:51	07:22
	20:33	36	20:05 (11)	19:59			19:09	28	18:41 (12)	18:18	16:40	16:32
18	05:41		19:29 (11)	06:12			06:43		18:14 (12)	07:15	06:53	07:22
	20:32	36	20:05 (11)	19:58			19:07	26	18:40 (12)	18:17	16:39	16:32
19	05:42		19:29 (11)	06:13			06:44		18:14 (12)	07:17	06:54	07:23
	20:32	36	20:05 (11)	19:56			19:05	25	18:39 (12)	18:15	16:38	16:33
20	05:43		19:29 (11)	06:14			06:45		18:15 (12)	07:18	06:55	07:23
	20:31	36	20:05 (11)	19:55			19:03	22	18:37 (12)	18:14	16:38	16:33
21	05:44		19:30 (11)	06:15			06:46		18:16 (12)	07:19	06:56	07:24
	20:30	36	20:06 (11)	19:53			19:02	19	18:35 (12)	18:12	16:37	16:33
22	05:45		19:30 (11)	06:16			06:47		18:18 (12)	07:20	06:57	07:25
	20:29	35	20:05 (11)	19:52			19:00	15	18:33 (12)	18:11	16:36	16:34
23	05:46		19:29 (11)	06:17			06:48		18:21 (12)	07:21	06:58	07:25
	20:29	35	20:04 (11)	19:50			18:58	8	18:29 (12)	18:09	16:36	16:34
24	05:47		19:30 (11)	06:18			06:49		07:22	07:00	07:00	07:26
	20:28	33	20:03 (11)	19:49			18:57		18:08	16:35	16:35	16:35
25	05:48		19:30 (11)	06:19			06:50		06:23	07:01	07:01	07:26
	20:27	32	20:02 (11)	19:47			18:55		17:06	16:35	16:36	16:36
26	05:49		19:31 (11)	06:20			06:52		06:25	07:02	07:02	07:26
	20:26	30	20:01 (11)	19:46			18:53		17:05	16:34	16:34	16:36
27	05:50		19:31 (11)	06:21			06:53		06:26	07:03	07:03	07:27
	20:25	30	20:01 (11)	19:44			18:51		17:04	16:34	16:34	16:37
28	05:50		19:32 (11)	06:22			06:54		06:27	07:04	07:04	07:27
	20:24	28	20:00 (11)	19:42			18:50		17:02	16:33	16:38	16:38
29	05:51		19:32 (11)	06:23			06:55		06:28	07:05	07:05	07:27
	20:23	27	19:59 (11)	19:41			18:48		17:01	16:33	16:38	16:38
30	05:52		19:33 (11)	06:24			06:56		06:29	07:06	07:06	07:28
	20:22	25	19:58 (11)	19:39			18:46		17:00	16:32	16:39	16:39
31	05:53		19:34 (11)	06:25					06:31		07:28	07:28
	20:21	23	19:57 (11)	19:38					16:58		16:40	16:40
Ore potenziali eliofanìa	461		429			375			345	297	286	
Totale, caso peggiore	1016				87		432					
Probabilità di eliofanìa	0,61				0,67		0,58					
Tempo di operatività rid.	0,74				0,74		0,74					
Dir. del vento rid.	0,55				0,55		0,57					
Totale ridotto	0,25				0,27		0,25					
Totale effettivo	253				24		106					

Legenda della tabella:

Giorno del mese	Alba (hh:mm)	Inizio ombreggiamento (hh:mm)	(WTG che provoca l'inizio dell'ombreggiamento)
	Tramonto (hh:mm)	Fine ombreggiamento (hh:mm)	(WTG che provoca l'ultimo ombreggiamento)



## SHADOW - Calendario

Calcolo: Real and worst case Recettore d'ombra: Q - 17  
Assunzioni sui calcoli d'ombra

Probabilità di eliofanìa (media ore giornaliere di insolazione) [CAMPOBASSO]

Gen	Feb	Mar	Apr	Mag	Giu	Lug	Ago	Set	Ott	Nov	Dic
4,21	4,83	5,24	6,37	6,76	8,17	9,01	9,23	7,23	4,84	4,00	3,35

Tempo di operatività

N	NNE	ENE	E	ESE	SSE	S	SSO	OSO	O	ONO	NNO	Somma
1.112	199	90	122	110	71	112	909	1.994	247	130	1.423	6.519

	Gennaio	Febbraio	Marzo	Aprile	Maggio	Giugno
1	07:28 16:41	07:14 17:16	15:38 (12) 16:13 (12)	06:37 17:50	06:46 19:25	17:18 (11) 19:58
2	07:28 16:42	07:13 17:17	15:39 (12) 16:13 (12)	06:36 17:52	16:32 (11) 19:26	17:21 (11) 19:59
3	07:28 16:43	07:12 17:18	15:39 (12) 16:13 (12)	06:34 17:53	16:28 (11) 19:28	17:23 (11) 20:00
4	07:28 16:43	07:11 17:19	15:39 (12) 16:13 (12)	06:33 17:54	16:25 (11) 19:29	17:28 (11) 20:01
5	07:28 16:44	07:10 17:21	15:40 (12) 16:13 (12)	06:31 17:55	16:23 (11) 19:30	05:54 20:02
6	07:28 16:45	07:09 17:22	15:41 (12) 16:13 (12)	06:29 17:56	16:21 (11) 19:31	05:53 20:03
7	07:28 16:46	07:08 17:23	15:41 (12) 16:13 (12)	06:28 17:57	16:19 (11) 19:32	05:51 20:05
8	07:28 16:47	07:07 17:25	15:41 (12) 16:12 (12)	06:26 17:59	16:17 (11) 19:33	05:50 20:06
9	07:28 16:48	07:05 17:26	15:42 (12) 16:11 (12)	06:25 18:00	16:17 (11) 19:34	05:49 20:07
10	07:28 16:49	07:04 17:27	15:44 (12) 16:11 (12)	06:23 18:01	16:15 (11) 19:35	05:48 20:08
11	07:27 16:50	07:03 17:28	15:45 (12) 16:10 (12)	06:21 18:02	16:14 (11) 19:36	05:47 20:09
12	07:27 16:51	07:02 17:30	15:46 (12) 16:08 (12)	06:20 18:03	16:13 (11) 19:37	05:46 20:10
13	07:27 16:53	07:00 17:31	15:48 (12) 16:07 (12)	06:18 18:04	16:12 (11) 19:38	05:45 20:11
14	07:26 16:54	06:59 17:32	15:51 (12) 16:04 (12)	06:16 18:05	16:11 (11) 19:40	05:44 20:12
15	07:26 16:55	06:58 17:33	16:04 (12) 06:15	18:05	16:11 (11) 19:41	05:43 20:13
16	07:26 16:56	06:56 17:35	06:13 18:08	18:07	16:11 (11) 19:42	05:42 20:14
17	07:25 16:57	15:48 (12) 17:36	06:55 18:09	18:09	16:10 (11) 19:43	05:41 20:15
18	07:25 16:58	15:46 (12) 17:37	06:54 18:10	18:10	16:10 (11) 19:44	05:40 20:16
19	07:24 16:59	15:44 (12) 17:38	06:52 18:11	18:11	16:10 (11) 19:45	05:39 20:17
20	07:24 17:01	16:01 (12) 17:40	17:38 06:51	18:11	17:03 (11) 19:45	20:17 20:18
21	07:23 17:02	16:03 (12) 17:41	17:40 06:49	18:12	16:10 (11) 19:46	20:18 20:19
22	07:22 17:03	15:42 (12) 17:42	06:49 06:48	18:13	16:10 (11) 19:47	20:19 20:20
23	07:22 17:04	15:41 (12) 17:43	06:47 17:43	18:14	17:02 (11) 19:48	20:20 20:21
24	07:21 17:06	16:07 (12) 17:44	17:43 06:45	18:16	16:10 (11) 19:49	20:21 20:22
25	07:20 17:07	15:41 (12) 17:44	06:45 06:44	18:17	16:11 (11) 19:50	20:22 20:23
26	07:19 17:08	16:09 (12) 17:46	17:46 06:42	18:18	16:59 (11) 19:52	20:24 20:25
27	07:19 17:09	15:39 (12) 17:47	06:42 17:47	18:19	16:12 (11) 19:53	20:26 20:27
28	07:18 17:11	16:10 (12) 17:48	17:47 06:41	18:20	16:12 (11) 19:54	20:28 20:29
29	07:17 17:12	15:38 (12) 17:49	17:48 06:39	18:21	16:13 (11) 19:55	20:30 20:31
30	07:16 17:13	16:11 (12) 17:49	17:49 06:38	18:22	17:14 (11) 19:56	20:32 20:33
31	07:15 17:14	15:38 (12) 16:12 (12)	17:49 06:37	18:23	17:16 (11) 19:57	20:34 20:35
Ore potenziali eliofanìa	296	296	369	399	450	454
Totale, caso peggiore	381	400	1323	84	429	
Probabilità di eliofanìa	0,44	0,46	0,44	0,48	0,47	
Tempo di operatività rid.	0,74	0,74	0,74	0,74	0,74	
Dir. del vento rid.	0,63	0,63	0,57	0,57	0,55	
Totale ridotto	0,21	0,21	0,19	0,20	0,19	
Totale effettivo	79	86	248	17	82	

Legenda della tabella:

Giorno del mese	Alba (hh:mm)	Inizio ombreggiamento (hh:mm)	(WTG che provoca l'inizio dell'ombreggiamento)
	Tramonto (hh:mm)	Fine ombreggiamento (hh:mm)	(WTG che provoca l'ultimo ombreggiamento)

## SHADOW - Calendario

Calcolo: Real and worst case Recettore d'ombra: Q - 17  
Assunzioni sui calcoli d'ombra

Probabilità di eliofanìa (media ore giornaliere di insolazione) [CAMPOBASSO]

Gen	Feb	Mar	Apr	Mag	Giu	Lug	Ago	Set	Ott	Nov	Dic
4,21	4,83	5,24	6,37	6,76	8,17	9,01	9,23	7,23	4,84	4,00	3,35

Tempo di operatività

N	NNE	ENE	E	ESE	SSE	S	SSO	OSO	O	ONO	NNO	Somma
1.112	199	90	122	110	71	112	909	1.994	247	130	1.423	6.519

	Luglio	Agosto	Settembre	Ottobre	Novembre	Dicembre				
1	05:30	05:54	19:29 (1)	06:26	06:57	16:52 (11)	06:32	15:13 (12)	07:07	
	20:39	20:20	22 19:51 (1)	19:36	18:45	50 17:42 (11)	16:57	28 15:41 (12)	16:32	
2	05:30	05:55	19:30 (1)	06:27	06:58	16:52 (11)	06:33	15:12 (12)	07:08	
	20:39	20:19	21 19:51 (1)	19:34	18:43	49 17:41 (11)	16:56	29 15:41 (12)	16:32	
3	05:31	05:56	19:30 (1)	06:28	06:59	16:52 (11)	06:34	15:11 (12)	07:10	
	20:39	20:18	21 19:51 (1)	19:33	18:41	48 17:40 (11)	16:54	31 15:42 (12)	16:31	
4	05:32	05:57	19:31 (1)	06:29	07:00	16:53 (11)	06:36	15:11 (12)	07:11	
	20:39	20:16	19 19:50 (1)	19:31	18:39	45 17:38 (11)	16:53	32 15:43 (12)	16:31	
5	05:32	05:58	19:32 (1)	06:30	07:01	16:53 (11)	06:37	15:10 (12)	07:12	
	20:39	20:15	17 19:49 (1)	19:29	18:38	44 17:37 (11)	16:52	33 15:43 (12)	16:31	
6	05:33	05:59	19:33 (1)	06:31	07:02	16:54 (11)	06:38	15:10 (12)	07:13	
	20:38	20:14	15 19:48 (1)	19:28	18:36	41 17:35 (11)	16:51	33 15:43 (12)	16:31	
7	05:33	06:00	19:34 (1)	06:32	07:03	16:56 (11)	06:39	15:09 (12)	07:13	
	20:38	20:13	11 19:45 (1)	19:26	18:34	38 17:34 (11)	16:50	34 15:43 (12)	16:31	
8	05:34	06:01	19:36 (1)	06:33	7 17:24 (11)	07:04	16:57 (11)	06:40	15:10 (12)	07:14
	20:38	20:12	6 19:42 (1)	19:24	8 17:32 (11)	18:33	35 17:32 (11)	16:49	34 15:44 (12)	16:31
9	05:35	06:02	06:34	06:34	17:18 (11)	07:05	16:59 (11)	06:42	15:10 (12)	07:15
	20:37	20:10	19:22	18 17:36 (11)	18:31	31 17:30 (11)	16:48	34 15:44 (12)	16:31	
10	05:35	06:03	06:35	06:35	17:14 (11)	07:06	17:01 (11)	06:43	15:09 (12)	07:16
	20:37	20:09	19:21	25 17:39 (11)	18:29	26 17:27 (11)	16:47	35 15:44 (12)	16:31	
11	05:36	06:04	06:36	06:36	17:12 (11)	07:08	17:03 (11)	06:44	15:10 (12)	07:17
	20:36	20:08	19:19	29 17:41 (11)	18:28	21 17:24 (11)	16:46	34 15:44 (12)	16:31	
12	05:37	06:05	06:37	06:37	17:09 (11)	07:09	17:08 (11)	06:45	15:10 (12)	07:18
	20:36	20:06	19:17	33 17:42 (11)	18:26	10 17:18 (11)	16:45	34 15:44 (12)	16:31	
13	05:37	06:06	06:38	06:38	17:07 (11)	07:10	06:46	15:10 (12)	07:19	
	20:36	20:05	19:16	37 17:44 (11)	18:25	06:44	33 15:43 (12)	16:31		
14	05:38	06:07	06:39	06:39	17:05 (11)	07:11	06:48	15:12 (12)	07:19	
	20:35	20:04	19:14	40 17:45 (11)	18:23	16:43	32 15:44 (12)	16:31		
15	05:39	19:39 (1)	06:09	06:40	17:03 (11)	07:12	06:49	15:12 (12)	07:20	
	20:34	2 19:41 (1)	20:02	19:12	42 17:45 (11)	18:21	16:42	31 15:43 (12)	16:31	
16	05:40	19:36 (1)	06:10	06:41	17:02 (11)	07:13	06:50	15:12 (12)	07:21	
	20:34	8 19:44 (1)	20:01	19:10	44 17:46 (11)	18:20	16:41	31 15:43 (12)	16:32	
17	05:41	19:34 (1)	06:11	06:42	17:00 (11)	07:14	06:51	15:13 (12)	07:22	
	20:33	11 19:45 (1)	19:59	19:09	46 17:46 (11)	18:18	16:40	29 15:42 (12)	16:32	
18	05:41	19:33 (1)	06:12	06:43	16:59 (11)	07:15	06:53	15:15 (12)	07:22	
	20:32	13 19:46 (1)	19:58	19:07	48 17:47 (11)	18:17	16:39	27 15:42 (12)	16:32	
19	05:42	19:32 (1)	06:13	06:44	16:58 (11)	07:17	06:54	15:15 (12)	07:23	
	20:32	15 19:47 (1)	19:56	19:05	49 17:47 (11)	18:15	16:38	26 15:41 (12)	16:33	
20	05:43	19:32 (1)	06:14	06:45	16:57 (11)	07:18	06:55	15:16 (12)	07:24	
	20:31	16 19:48 (1)	19:55	19:03	50 17:47 (11)	18:14	16:38	24 15:40 (12)	16:33	
21	05:44	19:31 (1)	06:15	06:46	16:56 (11)	07:19	06:56	15:18 (12)	07:24	
	20:30	18 19:49 (1)	19:53	19:02	51 17:47 (11)	18:12	16:37	22 15:40 (12)	16:33	
22	05:45	19:31 (1)	06:16	06:47	16:55 (11)	07:20	06:57	15:19 (12)	07:25	
	20:29	19 19:50 (1)	19:52	19:00	52 17:47 (11)	18:11	16:36	20 15:39 (12)	16:34	
23	05:46	19:29 (1)	06:17	06:48	16:54 (11)	07:21	06:58	15:21 (12)	07:25	
	20:29	21 19:50 (1)	19:50	18:58	53 17:47 (11)	18:09	16:36	17 15:38 (12)	16:34	
24	05:47	19:29 (1)	06:18	06:49	16:54 (11)	07:22	07:00	15:23 (12)	07:26	
	20:28	21 19:50 (1)	19:49	18:57	52 17:46 (11)	18:08	16:35	13 15:36 (12)	16:35	
25	05:48	19:29 (1)	06:19	06:50	16:53 (11)	06:24	07:01	15:25 (12)	07:26	
	20:27	22 19:51 (1)	19:47	18:55	53 17:46 (11)	17:06	16:35	8 15:33 (12)	16:36	
26	05:49	19:29 (1)	06:20	06:52	16:53 (11)	06:25	07:02	07:26		
	20:26	22 19:51 (1)	19:46	18:53	53 17:46 (11)	17:05	16:34	16:36		
27	05:50	19:29 (1)	06:21	06:53	16:52 (11)	06:26	07:03	07:27		
	20:25	23 19:52 (1)	19:44	18:51	53 17:45 (11)	17:04	6 15:30 (12)	16:34	16:37	
28	05:50	19:29 (1)	06:22	06:54	16:52 (11)	06:27	07:04	07:27		
	20:24	23 19:52 (1)	19:42	18:50	52 17:44 (11)	17:02	15 15:35 (12)	16:33	16:38	
29	05:51	19:29 (1)	06:23	06:55	16:52 (11)	06:28	07:05	07:27		
	20:23	23 19:52 (1)	19:41	18:48	52 17:44 (11)	17:01	19 15:37 (12)	16:33	16:38	
30	05:52	19:29 (1)	06:24	06:56	16:52 (11)	06:29	07:06	07:28		
	20:22	23 19:52 (1)	19:39	18:46	51 17:43 (11)	17:00	22 15:38 (12)	16:32	16:39	
31	05:53	19:29 (1)	06:25	06:57	16:51 (11)	06:30	07:07	07:28		
	20:21	23 19:52 (1)	19:38	18:45	50 17:43 (11)	16:58	25 15:39 (12)	16:40	16:40	
Ore potenziali eliofanìa	461	429	375	345	297	286				
Totale, caso peggiore	303	132	991	525	704					
Probabilità di eliofanìa	0,61	0,67	0,58	0,44	0,40					
Tempo di operatività rid.	0,74	0,74	0,74	0,74	0,74					
Dir. del vento rid.	0,55	0,55	0,57	0,58	0,63					
Totale ridotto	0,25	0,27	0,25	0,19	0,19					
Totale effettivo	75	36	245	99	133					

Legenda della tabella:

Giorno del mese	Alba (hh:mm)	Inizio ombreggiamento (hh:mm)	(WTG che provoca l'inizio dell'ombreggiamento)
	Tramonto (hh:mm)	Fine ombreggiamento (hh:mm)	(WTG che provoca l'ultimo ombreggiamento)



## SHADOW - Calendario

Calcolo: Real and worst case Recettore d'ombra: R - 18  
Assunzioni sui calcoli d'ombra

Probabilità di eliofanìa (media ore giornaliere di insolazione) [CAMPOBASSO]

Gen Feb Mar Apr Mag Giu Lug Ago Set Ott Nov Dic  
4,21 4,83 5,24 6,37 6,76 8,17 9,01 9,23 7,23 4,84 4,00 3,35

Tempo di operatività

N NNE ENE E ESE SSE S SSO OSO O ONO NNO Somma  
1.112 199 90 122 110 71 112 909 1.994 247 130 1.423 6.519

	Gennaio	Febbraio	Marzo	Aprile	Maggio	Giugno
1	07:28 16:41	07:14 17:16	06:37 17:50	06:46 19:25	17:52 (11) 18:33 (11)	05:59 19:58
2	07:28 16:42	07:13 17:17	06:36 17:52	06:44 19:26	17:53 (11) 18:33 (11)	05:58 19:59
3	07:28 16:43	07:12 17:18	06:34 17:53	06:42 19:28	17:53 (11) 18:32 (11)	05:56 20:00
4	07:28 16:43	07:11 17:19	06:33 17:54	06:41 19:29	17:53 (11) 18:30 (11)	05:55 20:01
5	07:28 16:44	07:10 17:21	06:31 17:55	06:39 19:30	17:54 (11) 18:30 (11)	05:54 20:02
6	07:28 16:45	07:09 17:22	16:25 (12) 17:56	06:29 19:31	17:55 (11) 18:28 (11)	05:53 20:03
7	07:28 16:46	07:08 17:23	16:23 (12) 17:57	06:28 19:32	17:55 (11) 18:26 (11)	05:51 20:05
8	07:28 16:47	07:07 17:25	16:20 (12) 17:59	06:26 19:33	17:57 (11) 18:25 (11)	05:50 20:06
9	07:28 16:48	07:05 17:26	16:19 (12) 18:00	06:25 19:34	17:58 (11) 18:23 (11)	05:49 20:07
10	07:28 16:49	07:04 17:27	16:19 (12) 18:01	06:23 19:35	18:00 (11) 18:20 (11)	05:48 20:08
11	07:27 16:50	07:03 17:28	16:18 (12) 18:02	06:21 19:36	18:04 (11) 18:17 (11)	05:47 20:09
12	07:27 16:51	07:02 17:30	16:17 (12) 18:03	06:20 19:37	18:17 (11) 18:17 (11)	05:46 20:10
13	07:27 16:53	07:00 17:31	16:17 (12) 18:04	06:18 19:38	18:17 (11) 18:17 (11)	05:45 20:11
14	07:26 16:54	06:59 17:32	16:17 (12) 18:05	06:16 19:40	18:17 (11) 18:17 (11)	05:44 20:12
15	07:26 16:55	06:58 17:33	16:16 (12) 18:07	06:15 19:41	18:17 (11) 18:17 (11)	05:43 20:13
16	07:26 16:56	06:56 17:35	16:16 (12) 18:08	06:13 19:42	17:11 (11) 17:24 (11)	05:42 20:14
17	07:25 16:57	06:55 17:36	16:17 (12) 18:09	06:11 19:43	17:07 (11) 17:27 (11)	05:41 20:15
18	07:25 16:58	06:54 17:37	16:16 (12) 18:10	06:10 19:44	17:04 (11) 17:29 (11)	05:40 20:16
19	07:24 16:59	06:52 17:38	16:17 (12) 18:11	06:08 19:45	17:02 (11) 17:32 (11)	05:39 20:17
20	07:24 17:01	06:51 17:40	16:17 (12) 18:12	06:06 19:46	17:00 (11) 17:32 (11)	05:38 20:18
21	07:23 17:02	06:49 17:41	16:18 (12) 18:13	06:04 19:47	16:58 (11) 17:33 (11)	05:37 20:19
22	07:22 17:03	06:48 17:42	16:18 (12) 18:14	06:03 19:48	16:57 (11) 17:34 (11)	05:36 20:20
23	07:22 17:04	06:47 17:43	16:20 (12) 18:16	06:01 19:49	16:56 (11) 17:35 (11)	05:35 20:21
24	07:21 17:06	06:45 17:44	16:21 (12) 18:17	05:59 19:50	16:55 (11) 17:35 (11)	05:35 20:21
25	07:20 17:07	06:44 17:46	16:23 (12) 18:18	05:58 19:52	16:54 (11) 17:35 (11)	05:34 20:22
26	07:19 17:08	06:42 17:47	16:26 (12) 18:19	05:56 19:53	16:54 (11) 17:36 (11)	05:33 20:23
27	07:19 17:09	06:41 17:48	05:54 18:20	06:05 19:54	16:53 (11) 17:35 (11)	05:32 20:24
28	07:18 17:11	06:39 17:49	05:53 18:21	06:03 19:55	16:52 (11) 17:35 (11)	05:32 20:25
29	07:17 17:12		06:51 19:22	06:02 19:56	17:52 (11) 18:34 (11)	05:31 20:26
30	07:16 17:13		06:49 19:23	06:00 19:57	17:52 (11) 18:35 (11)	05:31 20:27
31	07:15 17:14		06:47 19:24	05:30 18:34 (11)	17:52 (11) 18:34 (11)	05:30 20:27
Ore potenziali eliofanìa	296	296	369	399	450	454
Totale, caso peggiore		503	566		343	
Probabilità di eliofanìa		0,46	0,44		0,48	
Tempo di operatività rid.		0,74	0,74		0,74	
Dir. del vento rid.		0,61	0,57		0,57	
Totale ridotto		0,21	0,19		0,20	
Totale effettivo		104	106		70	

Legenda della tabella:

Giorno del mese Alba (hh:mm) Tramonto (hh:mm) Minuti d'ombra Inizio ombreggiamento (hh:mm) Fine ombreggiamento (hh:mm) (WTG che provoca l'inizio dell'ombreggiamento) (WTG che provoca l'ultimo ombreggiamento)

## SHADOW - Calendario

Calcolo: Real and worst case Recettore d'ombra: R - 18  
Assunzioni sui calcoli d'ombra

Probabilità di eliofanìa (media ore giornaliere di insolazione) [CAMPOBASSO]

Gen Feb Mar Apr Mag Giu Lug Ago Set Ott Nov Dic  
4,21 4,83 5,24 6,37 6,76 8,17 9,01 9,23 7,23 4,84 4,00 3,35

Tempo di operatività

N NNE ENE E ESE SSE S SSO OSO O ONO NNO Somma  
1.112 199 90 122 110 71 112 909 1.994 247 130 1.423 6.519

	Luglio	Agosto	Settembre	October	November	Dicembre
1	05:30	05:54	06:26	18:03 (11)	06:57	06:32
	20:39	20:20	19:36	13 18:16 (11)	18:45	16:57
2	05:30	05:55	06:27	17:59 (11)	06:58	06:33
	20:39	20:19	19:34	20 18:19 (11)	18:43	16:56
3	05:31	05:56	06:28	17:56 (11)	06:59	06:34
	20:39	20:18	19:33	25 18:21 (11)	18:41	16:54
4	05:32	05:57	06:29	17:54 (11)	07:00	06:35
	20:39	20:16	19:31	28 18:22 (11)	18:39	16:53
5	05:32	05:58	06:30	17:52 (11)	07:01	06:37
	20:39	20:15	19:29	31 18:23 (11)	18:38	16:52
6	05:33	05:59	06:31	17:51 (11)	07:02	06:38
	20:38	20:14	19:28	33 18:24 (11)	18:36	16:51
7	05:33	06:00	06:32	17:49 (11)	07:03	06:39
	20:38	20:13	19:26	36 18:25 (11)	18:34	16:50
8	05:34	06:01	06:33	17:48 (11)	07:04	06:40
	20:38	20:12	19:24	37 18:25 (11)	18:33	16:49
9	05:35	06:02	06:34	17:47 (11)	07:05	06:42
	20:37	20:10	19:22	39 18:26 (11)	18:31	16:48
10	05:35	06:03	06:35	17:46 (11)	07:06	06:43
	20:37	20:09	19:21	40 18:26 (11)	18:29	16:47
11	05:36	06:04	06:36	17:45 (11)	07:08	06:44
	20:36	20:08	19:19	41 18:26 (11)	18:28	16:46
12	05:37	06:05	06:37	17:44 (11)	07:09	06:45
	20:36	20:06	19:17	42 18:26 (11)	18:26	16:45
13	05:37	06:06	06:38	17:44 (11)	07:10	06:46
	20:35	20:05	19:16	42 18:26 (11)	18:25	16:44
14	05:38	06:07	06:39	17:43 (11)	07:11	06:48
	20:35	20:04	19:14	43 18:26 (11)	18:23	16:43
15	05:39	06:09	06:40	17:43 (11)	07:12	06:49
	20:34	20:02	19:12	42 18:25 (11)	18:21	16:42
16	05:40	06:10	06:41	17:42 (11)	07:13	16:57 (12)
	20:34	20:01	19:10	43 18:25 (11)	18:20	12 17:09 (12)
17	05:41	06:11	06:42	17:42 (11)	07:14	16:54 (12)
	20:33	19:59	19:09	42 18:24 (11)	18:18	17 17:11 (12)
18	05:41	06:12	06:43	17:42 (11)	07:15	16:52 (12)
	20:32	19:58	19:07	41 18:23 (11)	18:17	20 17:12 (12)
19	05:42	06:13	06:44	17:42 (11)	07:17	16:50 (12)
	20:32	19:56	19:05	40 18:22 (11)	18:15	23 17:13 (12)
20	05:43	06:14	06:45	17:42 (11)	07:18	16:49 (12)
	20:31	19:55	19:03	39 18:21 (11)	18:14	26 17:15 (12)
21	05:44	06:15	06:46	17:43 (11)	07:19	16:48 (12)
	20:30	19:53	19:02	37 18:20 (11)	18:12	27 17:15 (12)
22	05:45	06:16	06:47	17:43 (11)	07:20	16:47 (12)
	20:29	19:52	19:00	36 18:19 (11)	18:11	29 17:16 (12)
23	05:46	06:17	06:48	17:44 (11)	07:21	16:46 (12)
	20:29	19:50	18:58	33 18:17 (11)	18:09	30 17:16 (12)
24	05:47	06:18	06:49	17:45 (11)	07:22	16:47 (12)
	20:28	19:49	18:57	30 18:15 (11)	18:08	30 17:17 (12)
25	05:48	06:19	06:50	17:46 (11)	06:24	15:46 (12)
	20:27	19:47	18:55	27 18:13 (11)	17:06	30 16:16 (12)
26	05:49	06:20	06:52	17:48 (11)	06:25	15:46 (12)
	20:26	19:46	18:53	23 18:11 (11)	17:05	30 16:16 (12)
27	05:50	06:21	06:53	17:51 (11)	06:26	15:46 (12)
	20:25	19:44	18:51	16 18:07 (11)	17:04	29 16:15 (12)
28	05:50	06:22	06:54	17:56 (11)	06:27	15:46 (12)
	20:24	19:42	18:50	5 18:01 (11)	17:02	30 16:16 (12)
29	05:51	06:23	06:55	06:28	06:28	15:47 (12)
	20:23	19:41	18:48	17:01	28 16:15 (12)	16:33
30	05:52	06:24	06:56	06:29	15:47 (12)	07:06
	20:22	19:39	18:46	17:00	27 16:14 (12)	16:32
31	05:53	06:25	06:57	06:31	15:47 (12)	07:28
	20:21	19:38	18:45	16:58	26 16:13 (12)	16:40
Ore potenziali eliofanìa	461	429	375	345	297	286
Totale, caso peggiore			924	414	94	
Probabilità di eliofanìa			0,58	0,44	0,40	
Tempo di operatività rid.			0,74	0,74	0,74	
Dir. del vento rid.			0,57	0,61	0,61	
Totale ridotto			0,25	0,20	0,18	
Totale effettivo			228	82	17	

Legenda della tabella:

Giorno del mese Alba (hh:mm) Tramonto (hh:mm) Minuti d'ombra Inizio ombreggiamento (hh:mm) Fine ombreggiamento (hh:mm) (WTG che provoca l'inizio dell'ombreggiamento) (WTG che provoca l'ultimo ombreggiamento)

## SHADOW - Calendario

Calcolo: Real and worst case Recettore d'ombra: S - 19  
Assunzioni sui calcoli d'ombra

Probabilità di eliofanìa (media ore giornaliere di insolazione) [CAMPOBASSO]

Gen Feb Mar Apr Mag Giu Lug Ago Set Ott Nov Dic  
4,21 4,83 5,24 6,37 6,76 8,17 9,01 9,23 7,23 4,84 4,00 3,35

Tempo di operatività

N NNE ENE E ESE SSE S SSO OSO O ONO NNO Somma  
1.112 199 90 122 110 71 112 909 1.994 247 130 1.423 6.519

	Gennaio	Febbraio	Marzo	Aprile	Maggio	Giugno
1	07:28 16:41	07:14 17:16	06:37 17:50	06:46 19:25	05:59 19:58	18:59 (11) 20:28
2	07:28 16:42	07:13 17:17	06:36 17:52	06:44 19:26	05:58 19:59	18:58 (11) 20:29
3	07:28 16:43	07:12 17:18	06:34 17:53	06:42 19:28	05:56 20:00	18:58 (11) 20:30
4	07:28 16:43	07:11 17:19	06:33 17:54	06:41 19:29	05:55 20:01	18:58 (11) 20:30
5	07:28 16:44	07:10 17:21	06:31 17:55	06:39 19:30	05:54 20:02	18:59 (11) 20:31
6	07:28 16:45	07:09 17:22	06:29 17:56	06:37 19:31	05:53 20:03	18:58 (11) 20:32
7	07:28 16:46	07:08 17:23	06:28 17:57	06:36 19:32	05:51 20:04	18:58 (11) 20:32
8	07:28 16:47	07:07 17:25	06:26 17:59	06:34 19:33	05:50 20:06	18:59 (11) 20:33
9	07:28 16:48	07:05 17:26	06:25 18:00	06:32 19:34	05:49 20:07	18:59 (11) 20:34
10	07:28 16:49	07:04 17:27	06:23 18:01	17:21 (12) 19:35	06:31 19:35	05:48 20:08
11	07:27 16:50	07:03 17:28	06:21 18:02	17:18 (12) 17:35 (12)	06:29 19:36	05:47 20:09
12	07:27 16:51	07:02 17:30	06:20 18:03	17:16 (12) 17:37 (12)	06:28 19:37	05:46 20:10
13	07:27 16:53	07:00 17:31	06:18 18:04	17:15 (12) 17:38 (12)	06:26 19:38	05:45 20:11
14	07:26 16:54	06:59 17:32	06:16 18:05	17:14 (12) 17:39 (12)	06:24 19:40	05:44 20:12
15	07:26 16:55	06:58 17:33	06:15 18:07	17:12 (12) 17:39 (12)	06:23 19:41	05:43 20:13
16	07:26 16:56	06:56 17:35	06:13 18:08	17:12 (12) 17:40 (12)	06:21 19:42	05:42 20:14
17	07:25 16:57	06:55 17:36	06:11 18:09	17:11 (12) 17:39 (12)	06:20 19:43	05:41 20:15
18	07:25 16:58	06:54 17:37	06:10 18:10	17:11 (12) 17:39 (12)	06:18 19:44	05:40 20:16
19	07:24 16:59	06:52 17:38	06:08 18:11	17:11 (12) 17:39 (12)	06:16 19:45	05:39 20:17
20	07:24 17:01	06:51 17:40	06:06 18:12	17:11 (12) 17:38 (12)	06:15 19:46	19:16 (11) 20:18
21	07:23 17:02	06:49 17:41	06:04 18:13	17:11 (12) 17:37 (12)	06:13 19:47	19:11 (11) 20:19
22	07:22 17:03	06:48 17:42	06:03 18:14	17:11 (12) 17:36 (12)	06:12 19:48	19:08 (11) 20:20
23	07:22 17:04	06:47 17:43	06:01 18:16	17:12 (12) 17:36 (12)	06:10 19:49	19:07 (11) 20:21
24	07:21 17:06	06:45 17:44	05:59 18:17	17:13 (12) 17:34 (12)	06:09 19:50	19:04 (11) 20:21
25	07:20 17:07	06:44 17:46	05:58 18:18	17:14 (12) 17:31 (12)	06:08 19:52	19:04 (11) 20:22
26	07:19 17:08	06:42 17:47	05:56 18:19	17:17 (12) 17:29 (12)	06:06 19:53	19:02 (11) 20:23
27	07:19 17:09	06:40 17:48	05:54 18:20	06:05 19:54	19:01 (11) 20:24	05:32 20:24
28	07:18 17:11	06:39 17:49	05:53 18:21	06:03 19:55	19:01 (11) 20:25	05:32 20:25
29	07:17 17:12	06:37 19:22	05:51 19:22	06:02 19:56	18:59 (11) 19:33 (11)	05:31 20:26
30	07:16 17:13	06:36 19:23	05:50 19:23	06:00 19:57	18:59 (11) 19:34 (11)	05:31 20:27
31	07:15 17:14	06:35 19:24	05:49 19:24	05:30 20:27	05:30 20:27	05:30 20:27
Ore potenziali eliofanìa	296	296	369	399	450	454
Totale, caso peggiore			390	263	567	
Probabilità di eliofanìa			0,44	0,48	0,47	
Tempo di operatività rid.			0,74	0,74	0,74	
Dir. del vento rid.			0,57	0,54	0,54	
Totale ridotto			0,19	0,19	0,19	
Totale effettivo			73	50	106	

Legenda della tabella:

Giorno del mese Alba (hh:mm) Tramonto (hh:mm) Minuti d'ombra Inizio ombreggiamento (hh:mm) Fine ombreggiamento (hh:mm) (WTG che provoca l'inizio dell'ombreggiamento) (WTG che provoca l'ultimo ombreggiamento)

## SHADOW - Calendario

Calcolo: Real and worst case Recettore d'ombra: S - 19  
Assunzioni sui calcoli d'ombra

Probabilità di eliofanìa (media ore giornaliere di insolazione) [CAMPOBASSO]

Gen	Feb	Mar	Apr	Mag	Giu	Lug	Ago	Set	Ott	Nov	Dic
4,21	4,83	5,24	6,37	6,76	8,17	9,01	9,23	7,23	4,84	4,00	3,35

Tempo di operatività

N	NNE	ENE	E	ESE	SSE	S	SSO	OSO	O	ONO	NNO	Somma
1.112	199	90	122	110	71	112	909	1.994	247	130	1.423	6.519

	Luglio	Agosto	Settembre	Ottobre	Novembre	Dicembre		
1	05:30 20:39	05:54 20:20	19:11 (11) 19:41 (11)	06:26 19:36	06:57 18:44	17:55 (12) 18:17 (12)	06:32 16:57	07:07 16:32
2	05:30 20:39	05:55 20:19	19:11 (11) 19:42 (11)	06:27 19:34	06:58 18:43	17:56 (12) 18:15 (12)	06:33 16:56	07:08 16:32
3	05:31 20:39	05:56 20:18	19:10 (11) 19:43 (11)	06:28 19:33	06:59 18:41	17:58 (12) 18:12 (12)	06:34 16:54	07:09 16:31
4	05:32 20:39	05:57 20:16	19:10 (11) 19:43 (11)	06:29 19:31	07:00 18:39	18:01 (12) 18:09 (12)	06:35 16:53	07:10 16:31
5	05:32 20:39	05:58 20:15	19:09 (11) 19:43 (11)	06:30 19:29	07:01 18:38		06:37 16:52	07:11 16:31
6	05:33 20:38	05:59 20:14	19:09 (11) 19:44 (11)	06:31 19:28	07:02 18:36		06:38 16:51	07:12 16:31
7	05:33 20:38	06:00 20:13	19:07 (11) 19:43 (11)	06:32 19:26	07:03 18:34		06:39 16:50	07:13 16:31
8	05:34 20:38	06:01 20:12	19:07 (11) 19:43 (11)	06:33 19:24	07:04 18:33		06:40 16:49	07:14 16:31
9	05:35 20:37	06:02 20:10	19:07 (11) 19:43 (11)	06:34 19:22	07:05 18:31		06:42 16:48	07:15 16:31
10	05:35 20:37	06:03 20:09	19:07 (11) 19:43 (11)	06:35 19:21	07:06 18:29		06:43 16:47	07:16 16:31
11	05:36 20:36	06:04 20:08	19:07 (11) 19:42 (11)	06:36 19:19	07:08 18:28		06:44 16:46	07:17 16:31
12	05:37 20:36	06:05 20:06	19:07 (11) 19:42 (11)	06:37 19:17	07:09 18:26		06:45 16:45	07:18 16:31
13	05:37 20:35	06:06 20:05	19:07 (11) 19:41 (11)	06:38 19:16	07:10 18:25		06:46 16:44	07:19 16:31
14	05:38 20:35	06:07 20:04	19:07 (11) 19:40 (11)	06:39 19:14	07:11 18:23		06:48 16:43	07:19 16:31
15	05:39 20:34	06:09 20:02	19:08 (11) 19:39 (11)	06:40 19:12	07:12 18:21		06:49 16:42	07:20 16:31
16	05:40 20:34	06:10 20:01	19:08 (11) 19:37 (11)	06:41 19:10	07:13 18:20		06:50 16:41	07:21 16:32
17	05:41 20:33	06:11 19:59	19:09 (11) 19:36 (11)	06:42 19:09	18:06 (12) 18:17 (12)	07:14 18:18	06:51 16:40	07:22 16:32
18	05:41 20:32	06:12 19:58	19:09 (11) 19:35 (11)	06:43 19:07	18:03 (12) 18:19 (12)	07:15 18:17	06:53 16:39	07:22 16:32
19	05:42 20:32	06:13 19:56	19:10 (11) 19:33 (11)	06:44 19:05	18:01 (12) 18:21 (12)	07:17 18:15	06:54 16:38	07:23 16:33
20	05:43 20:31	06:14 19:55	19:12 (11) 19:32 (11)	06:45 19:03	17:59 (12) 18:22 (12)	07:18 18:14	06:55 16:38	07:23 16:33
21	05:44 20:30	06:15 19:53	19:13 (11) 19:30 (11)	06:46 19:02	17:58 (12) 18:22 (12)	07:19 18:12	06:56 16:37	07:24 16:33
22	05:45 20:29	06:16 19:52	19:16 (11) 19:29 (11)	06:47 19:00	17:56 (12) 18:23 (12)	07:20 18:11	06:57 16:36	07:25 16:34
23	05:46 20:29	06:17 19:50		06:48 18:58	17:56 (12) 18:23 (12)	07:21 18:09	06:58 16:36	07:25 16:34
24	05:47 20:28	19:21 (11) 19:31 (11)	06:18 19:49	06:49 18:57	17:55 (12) 18:23 (12)	07:22 18:08	07:00 16:35	07:26 16:35
25	05:48 20:27	19:18 (11) 19:33 (11)	06:19 19:47	06:50 18:55	17:54 (12) 18:22 (12)	06:23 17:06	07:01 16:35	07:26 16:36
26	05:49 20:26	19:17 (11) 19:35 (11)	06:20 19:46	06:52 18:53	17:54 (12) 18:22 (12)	06:25 17:05	07:02 16:34	07:26 16:36
27	05:50 20:25	19:16 (11) 19:37 (11)	06:21 19:44	06:53 18:51	17:54 (12) 18:21 (12)	06:26 17:04	07:03 16:34	07:27 16:37
28	05:50 20:24	19:15 (11) 19:38 (11)	06:22 19:42	06:54 18:50	17:54 (12) 18:20 (12)	06:27 17:02	07:04 16:33	07:27 16:38
29	05:51 20:23	19:14 (11) 19:39 (11)	06:23 19:41	06:55 18:48	17:54 (12) 18:19 (12)	06:28 17:01	07:05 16:33	07:27 16:38
30	05:52 20:22	19:13 (11) 19:40 (11)	06:24 19:39	06:56 18:46	17:54 (12) 18:18 (12)	06:29 17:00	07:06 16:32	07:28 16:39
31	05:53 20:21	19:12 (11) 19:41 (11)	06:25 19:38			06:31 16:58		07:28 16:40
Ore potenziali eliofanìa	461	429	375	345	297	286		
Totale, caso peggiore	168	663	334	63				
Probabilità di eliofanìa	0,61	0,67	0,58	0,44				
Tempo di operatività rid.	0,74	0,74	0,74	0,74				
Dir. del vento rid.	0,54	0,54	0,57	0,57				
Totale ridotto	0,24	0,27	0,25	0,19				
Totale effettivo	41	177	82	12				

Legenda della tabella:

Giorno del mese	Alba (hh:mm)	Inizio ombreggiamento (hh:mm)	(WTG che provoca l'inizio dell'ombreggiamento)
	Tramonto (hh:mm)Minuti d'ombra	Fine ombreggiamento (hh:mm)	(WTG che provoca l'ultimo ombreggiamento)

## SHADOW - Calendario

Calcolo: Real and worst case Recettore d'ombra: T - 20  
Assunzioni sui calcoli d'ombra

Probabilità di eliofanìa (media ore giornaliere di insolazione) [CAMPOBASSO]

Gen Feb Mar Apr Mag Giu Lug Ago Set Ott Nov Dic  
4,21 4,83 5,24 6,37 6,76 8,17 9,01 9,23 7,23 4,84 4,00 3,35

Tempo di operatività

N NNE ENE E ESE SSE S SSO OSO O ONO NNO Somma  
1.112 199 90 122 110 71 112 909 1.994 247 130 1.423 6.519

	Gennaio		Febbraio		Marzo		Aprile		Maggio		Giugno	
1	07:28	15:42 (11)	07:14	06:37	06:46	18:58 (10)	05:59	05:30				
	16:41	26 16:08 (11)	17:16	17:50	19:25	5 19:03 (10)	19:58	20:28				
2	07:28	15:42 (11)	07:13	06:36	06:44	18:54 (10)	05:58	05:29				
	16:42	27 16:09 (11)	17:17	17:52	19:26	11 19:05 (10)	19:59	20:29				
3	07:28	15:42 (11)	07:12	06:34	06:42	18:52 (10)	05:56	05:29				
	16:42	27 16:09 (11)	17:18	17:53	19:28	14 19:06 (10)	20:00	20:30				
4	07:28	15:43 (11)	07:11	06:33	06:41	18:49 (10)	05:55	05:28				
	16:43	27 16:10 (11)	17:19	17:54	19:29	18 19:07 (10)	20:01	20:30				
5	07:28	15:43 (11)	07:10	06:31	06:39	18:49 (10)	05:54	05:28				
	16:44	28 16:11 (11)	17:21	17:55	19:30	19 19:08 (10)	20:02	20:31				
6	07:28	15:43 (11)	07:09	06:29	06:37	18:47 (10)	05:53	05:28				
	16:45	29 16:12 (11)	17:22	17:56	19:31	22 19:09 (10)	20:03	20:32				
7	07:28	15:43 (11)	07:08	06:28	06:36	18:46 (10)	05:51	05:27				
	16:46	29 16:12 (11)	17:23	17:57	19:32	24 19:10 (10)	20:05	20:32				
8	07:28	15:43 (11)	07:07	06:26	06:34	18:46 (10)	05:50	05:27				
	16:47	29 16:12 (11)	17:24	17:59	19:33	26 19:12 (10)	20:06	20:33				
9	07:28	15:43 (11)	07:05	06:25	06:32	18:45 (10)	05:49	05:27				
	16:48	30 16:13 (11)	17:26	18:00	19:34	27 19:12 (10)	20:07	20:34				
10	07:28	15:44 (11)	07:04	06:23	06:31	18:44 (10)	05:48	05:27				
	16:49	30 16:14 (11)	17:27	18:01	19:35	27 19:11 (10)	20:08	20:34				
11	07:27	15:44 (11)	07:03	06:21	06:29	18:45 (10)	05:47	05:26			05:49 (20)	
	16:50	30 16:14 (11)	17:28	18:02	19:36	27 19:12 (10)	20:09	20:35	1	05:50 (20)		
12	07:27	15:44 (11)	07:02	06:20	06:28	18:44 (10)	05:46	05:26			05:49 (20)	
	16:51	31 16:15 (11)	17:30	18:03	19:37	27 19:11 (10)	20:10	20:35	1	05:50 (20)		
13	07:27	15:45 (11)	07:00	06:18	06:26	18:45 (10)	05:45	05:26			05:49 (20)	
	16:53	31 16:16 (11)	17:31	18:04	19:38	26 19:11 (10)	20:11	20:36	1	05:50 (20)		
14	07:26	15:45 (11)	06:59	06:16	06:24	18:45 (10)	05:44	05:26			05:49 (20)	
	16:54	31 16:16 (11)	17:32	18:05	19:40	24 19:09 (10)	20:12	20:36	2	05:51 (20)		
15	07:26	15:45 (11)	06:58	06:15	06:23	06:41 (19)	05:43	05:26			05:49 (20)	
	16:55	32 16:17 (11)	17:33	18:07	19:41	25 19:08 (10)	20:13	20:37	2	05:51 (20)		
16	07:26	15:45 (11)	06:56	06:13	06:21	06:40 (19)	05:42	05:26			05:49 (20)	
	16:56	31 16:16 (11)	17:35	18:08	19:42	24 19:07 (10)	20:14	20:37	2	05:51 (20)		
17	07:25	15:46 (11)	06:55	06:11	06:20	06:38 (19)	05:41	05:26			05:49 (20)	
	16:57	31 16:17 (11)	17:36	18:09	19:43	23 19:05 (10)	20:15	20:38	2	05:51 (20)		
18	07:25	15:46 (11)	06:54	06:10	06:18	06:37 (19)	05:40	05:26			05:49 (20)	
	16:58	31 16:17 (11)	17:37	18:10	19:44	21 19:03 (10)	20:16	20:38	2	05:51 (20)		
19	07:24	15:46 (11)	06:52	06:08	06:16	06:35 (19)	05:39	05:26			05:49 (20)	
	16:59	31 16:17 (11)	17:38	18:11	19:45	15 18:58 (10)	20:17	20:38	2	05:51 (20)		
20	07:24	15:47 (11)	06:51	06:06	06:15	06:34 (19)	05:38	05:26			05:49 (20)	
	17:01	31 16:18 (11)	17:40	18:12	19:46	11 06:45 (19)	20:18	20:38	2	05:51 (20)		
21	07:23	15:48 (11)	06:49	06:04	06:13	06:32 (19)	05:37	05:27			05:49 (20)	
	17:02	29 16:17 (11)	17:41	18:13	19:47	12 06:44 (19)	20:19	20:39	3	05:52 (20)		
22	07:22	15:48 (11)	06:48	06:03	06:12	06:31 (19)	05:36	05:27			05:49 (20)	
	17:03	29 16:17 (11)	17:42	18:14	19:48	13 06:44 (19)	20:20	20:39	3	05:52 (20)		
23	07:22	15:50 (11)	06:47	06:01	06:10	06:29 (19)	05:35	05:27			05:50 (20)	
	17:04	28 16:18 (11)	17:43	18:16	19:49	14 06:43 (19)	20:21	20:39	2	05:52 (20)		
24	07:21	15:50 (11)	06:45	05:59	06:09	06:28 (19)	05:35	05:27			05:50 (20)	
	17:05	27 16:17 (11)	17:44	18:17	19:50	15 06:43 (19)	20:21	20:39	2	05:52 (20)		
25	07:20	15:51 (11)	06:44	05:58	06:07	06:27 (19)	05:34	05:28			05:50 (20)	
	17:07	26 16:17 (11)	17:46	18:18	19:52	16 06:43 (19)	20:22	20:39	2	05:52 (20)		
26	07:19	15:52 (11)	06:42	05:56	06:06	06:25 (19)	05:33	05:28			05:51 (20)	
	17:08	24 16:16 (11)	17:47	18:19	19:53	16 06:41 (19)	20:23	20:39	2	05:53 (20)		
27	07:19	15:53 (11)	06:41	05:54	06:05	06:24 (19)	05:32	05:28			05:51 (20)	
	17:09	22 16:15 (11)	17:48	18:20	19:54	16 06:40 (19)	20:24	20:39	2	05:53 (20)		
28	07:18	15:54 (11)	06:39	05:53	06:03	06:23 (19)	05:32	05:29			05:51 (20)	
	17:10	20 16:14 (11)	17:49	18:21	19:55	16 06:39 (19)	20:25	20:39	2	05:53 (20)		
29	07:17	15:56 (11)		06:51	06:02	06:23 (19)	05:31	05:29			05:52 (20)	
	17:12	17 16:13 (11)		19:22	19:56	13 06:36 (19)	20:26	20:39	1	05:53 (20)		
30	07:16	15:58 (11)		06:49	06:00	06:27 (19)	05:31	05:29			05:52 (20)	
	17:13	13 16:11 (11)		19:23	19:57	6 06:33 (19)	20:27	20:39	1	05:53 (20)		
31	07:15	16:03 (11)		06:47			05:30					
	17:14	4 16:07 (11)		19:24			20:27					
Ore potenziali eliofanìa	296		296	369	399		450	454				
Totale, caso peggiore	831				553			37				
Probabilità di eliofanìa	0,44				0,48			0,54				
Tempo di operatività rid.	0,74				0,74			0,74				
Dir. del vento rid.	0,63				0,56			0,62				
Totale ridotto	0,21				0,20			0,25				
Totale effettivo	173				112			9				

Legenda della tabella:

Giorno del mese Alba (hh:mm) Tramonto (hh:mm) Minuti d'ombra Inizio ombreggiamento (hh:mm) Fine ombreggiamento (hh:mm) (WTG che provoca l'inizio dell'ombreggiamento) (WTG che provoca l'ultimo ombreggiamento)

## SHADOW - Calendario

Calcolo: Real and worst case Recettore d'ombra: T - 20  
Assunzioni sui calcoli d'ombra

Probabilità di eliofanìa (media ore giornaliere di insolazione) [CAMPOBASSO]  
Gen Feb Mar Apr Mag Giu Lug Ago Set Ott Nov Dic  
4,21 4,83 5,24 6,37 6,76 8,17 9,01 9,23 7,23 4,84 4,00 3,35

Tempo di operatività

N NNE ENE E ESE SSE S SSO OSO O ONO NNO Somma  
1.112 199 90 122 110 71 112 909 1.994 247 130 1.423 6.519

	Luglio	Agosto	Settembre	Ottobre	Novembre	Dicembre			
1	05:30 20:39	05:53 (20) 05:54 (20)	05:54 20:20	06:26 19:36	18:44 (10) 19:11 (10)	06:57 18:44	06:32 16:57	07:07 16:32	15:26 (11) 30 15:56 (11)
2	05:30 20:39	05:55 20:19	06:27 19:34	06:27 19:10 (10)	18:43 (10) 18:43	06:58 16:56	06:33 16:56	07:08 16:32	15:26 (11) 30 15:56 (11)
3	05:31 20:39	05:56 20:18	06:28 19:33	06:28 19:10 (10)	18:43 (10) 18:41	06:59 16:54	06:34 16:54	07:10 16:31	15:26 (11) 30 15:56 (11)
4	05:31 20:39	05:57 20:16	06:29 19:31	06:29 19:09 (10)	18:43 (10) 18:39	07:00 16:53	06:36 16:53	07:11 16:31	15:28 (11) 29 15:57 (11)
5	05:32 20:39	05:58 20:15	06:30 19:29	06:30 19:07 (10)	18:43 (10) 18:38	07:01 16:52	06:37 16:52	07:12 16:31	15:29 (11) 29 15:58 (11)
6	05:33 20:38	05:59 20:14	06:31 19:28	06:31 19:05 (10)	18:43 (10) 18:36	07:02 16:51	06:38 16:51	07:13 16:31	15:29 (11) 29 15:58 (11)
7	05:33 20:38	06:00 20:13	06:32 19:26	06:32 19:04 (10)	18:44 (10) 18:34	07:03 16:50	06:39 16:50	07:13 16:31	15:29 (11) 28 15:57 (11)
8	05:34 20:38	06:01 20:12	06:33 19:24	06:33 19:02 (10)	18:44 (10) 18:33	07:04 16:49	06:40 16:49	07:14 16:31	15:30 (11) 27 15:57 (11)
9	05:35 20:37	06:02 20:10	06:34 19:22	06:34 19:00 (10)	18:45 (10) 18:31	07:05 16:48	06:42 16:48	07:15 16:31	15:30 (11) 27 15:57 (11)
10	05:35 20:37	06:03 20:09	06:35 19:21	06:35 18:47 (10)	18:47 (10) 18:29	07:06 16:47	06:43 16:47	07:16 16:31	15:31 (11) 27 15:58 (11)
11	05:36 20:36	06:04 20:08	06:36 19:19	06:36 18:50 (10)	18:50 (10) 18:28	07:08 16:45	06:44 16:45	15:34 (11) 07:17	15:32 (11) 26 15:58 (11)
12	05:37 20:36	06:05 20:06	06:37 19:17	06:37 19:17	18:57 (10) 18:28	07:09 16:45	06:45 16:45	15:40 (11) 07:18	15:33 (11) 26 15:59 (11)
13	05:37 20:36	06:06 20:05	06:38 19:16	06:38 19:16	18:25 18:25	07:10 16:44	06:46 16:44	15:43 (11) 16:31	15:34 (11) 25 15:59 (11)
14	05:38 20:35	06:07 20:04	06:39 19:14	06:39 19:14	18:23 18:23	07:11 16:43	06:48 16:43	15:44 (11) 16:31	15:34 (11) 26 15:58 (11)
15	05:39 20:34	06:08 20:02	06:40 19:12	06:40 19:12	18:23 18:21	07:12 16:42	06:49 16:42	15:45 (11) 16:31	15:23 (12) 29 15:59 (11)
16	05:40 20:34	06:10 20:01	06:41 19:10	06:41 19:10	18:20 18:20	07:13 16:41	06:50 16:41	15:46 (11) 16:32	15:23 (12) 31 16:00 (11)
17	05:41 20:33	06:11 19:59	06:42 19:09	06:42 19:09	18:18 18:18	07:14 16:40	06:51 16:40	15:47 (11) 16:32	15:22 (12) 32 15:59 (11)
18	05:41 20:32	06:12 19:58	06:43 19:07	06:43 19:07	18:17 18:17	07:15 16:39	06:53 16:39	15:48 (11) 16:32	15:23 (12) 32 16:00 (11)
19	05:42 20:32	06:13 19:56	06:44 19:05	06:44 19:05	18:17 18:15	07:17 16:38	06:54 16:38	15:49 (11) 16:33	15:23 (12) 33 16:01 (11)
20	05:43 20:31	06:14 19:55	06:45 19:03	06:45 19:03	18:15 18:14	07:18 16:38	06:55 16:38	15:50 (11) 16:33	15:23 (12) 33 16:01 (11)
21	05:44 20:30	06:15 19:53	06:46 19:02	06:46 19:02	18:14 18:12	07:19 16:37	06:56 16:37	15:51 (11) 16:33	15:24 (12) 32 16:01 (11)
22	05:45 20:29	06:16 19:52	06:47 19:00	06:47 19:00	18:11 18:11	07:20 16:36	06:57 16:36	15:52 (11) 16:34	15:24 (12) 32 16:01 (11)
23	05:46 20:29	06:17 19:50	06:48 18:58	06:48 18:58	18:10 18:09	07:21 16:36	06:58 16:36	15:53 (11) 16:34	15:25 (12) 32 16:02 (11)
24	05:47 20:28	06:18 19:49	06:49 18:57	06:49 18:57	18:08 18:08	07:22 16:35	07:00 16:35	15:54 (11) 16:35	15:25 (12) 33 16:03 (11)
25	05:48 20:27	06:19 19:47	06:50 18:55	06:50 18:55	18:07 18:07	07:23 16:34	07:01 16:34	15:55 (11) 16:36	15:25 (12) 33 16:03 (11)
26	05:49 20:26	06:20 19:46	06:51 18:53	06:51 18:53	18:06 18:06	07:24 16:33	07:02 16:33	15:56 (11) 16:37	15:27 (12) 32 16:04 (11)
27	05:49 20:25	06:21 19:44	06:52 18:51	06:52 18:51	18:05 18:05	07:25 16:32	07:03 16:32	15:57 (11) 16:38	15:28 (12) 31 16:04 (11)
28	05:50 20:24	06:22 19:42	06:53 18:50	06:53 18:50	18:04 18:04	07:26 16:31	07:04 16:31	15:58 (11) 16:39	15:28 (12) 30 16:05 (11)
29	05:51 20:23	06:23 19:41	06:54 18:48	06:54 18:48	18:03 18:03	07:27 16:30	07:05 16:30	15:59 (11) 16:40	15:30 (12) 27 16:05 (11)
30	05:52 20:22	06:24 19:39	06:55 18:46	06:55 18:46	18:02 18:02	07:28 16:29	07:06 16:29	16:00 (11) 16:41	15:42 (11) 25 16:07 (11)
31	05:53 20:21	06:25 19:38	06:56 19:11 (10)	06:56 19:11 (10)	18:01 18:01	07:29 16:28	07:07 16:28	16:01 (11) 16:42	15:42 (11) 25 16:07 (11)
Ore potenziali eliofanìa	461	429	375	345	297	286			
Totale, caso peggiore	1	340	225		520				911
Probabilità di eliofanìa	0,61	0,67	0,58		0,40				0,36
Tempo di operatività rid.	0,74	0,74	0,74		0,74				0,74
Dir. del vento rid.	0,62	0,57	0,56		0,63				0,63
Totale ridotto	0,28	0,28	0,24		0,19				0,17
Totale effettivo	0	96	55		99				156

Legenda della tabella:

Giorno del mese Alba (hh:mm) Tramonto (hh:mm) Minuti d'ombra Inizio ombreggiamento (hh:mm) Fine ombreggiamento (hh:mm) (WTG che provoca l'inizio dell'ombreggiamento) (WTG che provoca l'ultimo ombreggiamento)



## SHADOW - Calendario

Calcolo: Real and worst case Recettore d'ombra: U - 21  
Assunzioni sui calcoli d'ombra

Probabilità di eliofanìa (media ore giornaliere di insolazione) [CAMPOBASSO]

Gen Feb Mar Apr Mag Giu Lug Ago Set Ott Nov Dic  
4,21 4,83 5,24 6,37 6,76 8,17 9,01 9,23 7,23 4,84 4,00 3,35

Tempo di operatività

N NNE ENE E ESE SSE S SSO OSO O ONO NNO Somma  
1.112 199 90 122 110 71 112 909 1.994 247 130 1.423 6.519

	Gennaio		Febbraio		Marzo		Aprile		Maggio		Giugno		
1	07:28		15:06 (11)	07:14	06:37		06:46		18:36 (1)	05:59		19:01 (9)	05:30
	16:41	33	15:39 (11)	17:16	17:50		19:25	16	18:52 (1)	19:58	23	19:24 (9)	20:28
2	07:28		15:07 (11)	07:13	06:36		06:44		18:38 (1)	05:58		19:00 (9)	05:29
	16:42	32	15:39 (11)	17:17	17:52		19:26	23	19:01 (10)	19:59	23	19:23 (9)	20:29
3	07:28		15:07 (11)	07:12	06:34		06:42		18:40 (1)	05:56		19:00 (9)	05:29
	16:43	32	15:39 (11)	17:18	17:53		19:28	23	19:03 (10)	20:00	23	19:23 (9)	20:30
4	07:28		15:08 (11)	07:11	06:33		06:41		18:42 (10)	05:55		19:01 (9)	05:28
	16:43	31	15:39 (11)	17:19	17:54		19:29	22	19:04 (10)	20:01	22	19:23 (9)	20:30
5	07:28		15:09 (11)	07:10	06:31		06:39		18:41 (10)	05:54		19:01 (9)	05:28
	16:44	31	15:40 (11)	17:21	17:55		19:30	25	19:06 (10)	20:02	22	19:23 (9)	20:31
6	07:28		15:10 (11)	07:09	06:29		06:37		18:39 (10)	05:53		19:01 (9)	05:28
	16:45	30	15:40 (11)	17:22	17:56		19:31	28	19:07 (10)	20:03	20	19:21 (9)	20:32
7	07:28		15:10 (11)	07:08	06:28		06:36		18:38 (10)	05:51		19:01 (9)	05:27
	16:46	29	15:39 (11)	17:23	17:57		19:32	29	19:07 (10)	20:05	20	19:21 (9)	20:33
8	07:28		15:11 (11)	07:07	06:26		06:34		18:37 (10)	05:50		19:02 (9)	05:27
	16:47	28	15:39 (11)	17:25	17:59		19:33	31	19:08 (10)	20:06	18	19:20 (9)	20:33
9	07:28		15:12 (11)	07:05	06:25		06:32		18:36 (10)	05:49		19:03 (9)	05:27
	16:48	27	15:39 (11)	17:26	18:00		19:34	32	19:08 (10)	20:07	16	19:19 (9)	20:34
10	07:28		15:14 (11)	07:04	06:23		06:31		06:49 (19)	05:48		19:05 (9)	05:27
	16:49	25	15:39 (11)	17:27	18:01		19:35	34	19:07 (10)	20:08	13	19:18 (9)	20:34
11	07:27		15:14 (11)	07:03	06:21		06:29		06:48 (19)	05:47		19:07 (9)	05:26
	16:50	25	15:39 (11)	17:28	18:02		19:36	37	19:08 (10)	20:09	9	19:16 (9)	20:35
12	07:27		15:16 (11)	07:02	06:20		06:28		06:46 (19)	05:46			05:26
	16:51	23	15:39 (11)	17:30	18:03		19:37	38	19:07 (10)	20:10			20:35
13	07:27		15:17 (11)	07:00	06:18		06:26		06:45 (19)	05:45			05:26
	16:53	21	15:38 (11)	17:31	18:04		19:38	41	19:08 (10)	20:11			20:36
14	07:27		15:18 (11)	06:59	06:16		06:24		06:43 (19)	05:44			05:26
	16:54	19	15:37 (11)	17:32	18:05		19:40	41	19:07 (10)	20:12			20:36
15	07:26		15:20 (11)	06:58	06:15		06:23		06:42 (19)	05:43			05:26
	16:55	17	15:37 (11)	17:33	18:07		19:41	43	19:07 (10)	20:13			20:37
16	07:26		15:22 (11)	06:56	06:13		06:21		06:40 (19)	05:42			05:26
	16:56	13	15:35 (11)	17:35	18:08		19:42	42	19:05 (10)	20:14			20:37
17	07:25		15:26 (11)	06:55	06:11		06:20		06:38 (19)	05:41			05:26
	16:57	7	15:33 (11)	17:36	18:09		19:43	42	19:04 (10)	20:15			20:38
18	07:25			06:54	06:10		06:18		06:37 (19)	05:40			05:26
	16:58			17:37	18:10		19:44	41	19:04 (10)	20:16			20:38
19	07:24			06:52	06:08		06:16		06:35 (19)	05:39			05:26
	16:59			17:38	18:11		19:45	39	19:02 (10)	20:17			20:38
20	07:24			06:51	06:06		06:15		06:34 (19)	05:38			05:26
	17:01			17:40	18:12		19:46	37	19:01 (10)	20:18			20:38
21	07:23			06:49	06:04		06:13		06:32 (19)	05:37			05:27
	17:02			17:41	18:13	3	17:46 (1)	17:49 (1)	19:47	34	18:59 (10)	20:19	20:39
22	07:22			06:48	06:03		17:41 (1)	06:12	06:35 (19)	05:36			05:27
	17:03			17:42	18:14	12	17:53 (1)	19:48	24	18:57 (10)	20:20		20:39
23	07:22			06:47	06:01		17:40 (1)	06:10	18:45 (10)	05:35			05:27
	17:04			17:43	18:16	15	17:55 (1)	19:49	9	18:54 (10)	20:21		20:39
24	07:21			06:45	05:59		17:38 (1)	06:09	19:08 (9)	05:35			05:27
	17:06			17:44	18:17	17	17:55 (1)	19:50	10	19:18 (9)	20:22		20:39
25	07:20			06:44	05:58		17:36 (1)	06:08	19:06 (9)	05:34			05:28
	17:07			17:46	18:18	20	17:56 (1)	19:52	15	19:21 (9)	20:22		20:39
26	07:19			06:42	05:56		17:36 (1)	06:06	19:04 (9)	05:33			05:28
	17:08			17:47	18:19	21	17:57 (1)	19:53	17	19:21 (9)	20:23		20:39
27	07:19			06:41	05:54		17:35 (1)	06:05	19:03 (9)	05:32			05:28
	17:09			17:48	18:20	22	17:57 (1)	19:54	19	19:22 (9)	20:24		20:39
28	07:18			06:39	05:53		17:35 (1)	06:03	19:02 (9)	05:32			05:29
	17:11			17:49	18:21	21	17:56 (1)	19:55	21	19:23 (9)	20:25		20:39
29	07:17			06:51	06:05		18:34 (1)	06:02	19:01 (9)	05:31			05:29
	17:12				19:22	21	18:55 (1)	19:56	22	19:23 (9)	20:26		20:39
30	07:16			06:49	06:00		18:35 (1)	06:00	19:01 (9)	05:31			05:29
	17:13			19:23	20	18:55 (1)	19:57	22	19:23 (9)	20:27			20:39
31	07:15			06:47	06:00		18:35 (1)			05:30			
	17:14			19:24	19	18:54 (1)				20:27			
Ore potenziali eliofanìa	296		296	369			399		450			454	
Totale, caso peggiore	423			191			857		209				
Probabilità di eliofanìa	0,44			0,44			0,48		0,47				
Tempo di operatività rid.	0,74			0,74			0,74		0,74				
Dir. del vento rid.	0,63			0,57			0,56		0,54				
Totale ridotto	0,21			0,19			0,20		0,19				
Totale effettivo	88			36			173		40				

Legenda della tabella:

Giorno del mese Alba (hh:mm) Tramonto (hh:mm) Minuti d'ombra Inizio ombreggiamento (hh:mm) Fine ombreggiamento (hh:mm) (WTG che provoca l'inizio dell'ombreggiamento) (WTG che provoca l'ultimo ombreggiamento)

## SHADOW - Calendario

Calcolo: Real and worst case Recettore d'ombra: U - 21  
Assunzioni sui calcoli d'ombra

Probabilità di eliofanìa (media ore giornaliere di insolazione) [CAMPOBASSO]

Gen Feb Mar Apr Mag Giu Lug Ago Set Ott Nov Dic  
4,21 4,83 5,24 6,37 6,76 8,17 9,01 9,23 7,23 4,84 4,00 3,35

Tempo di operatività

N NNE ENE E ESE SSE S SSO OSO O ONO NNO Somma  
1.112 199 90 122 110 71 112 909 1.994 247 130 1.423 6.519

	Luglio	Agosto	Settembre		Ottobre	Novembre	Dicembre					
1	05:30	05:54	19:19 (9)	06:26	06:47 (19)	06:57	06:32	07:07	14:56 (11)			
	20:39	20:20	5	19:24 (9)	19:36	37	19:07 (10)	18:45	16:57	16:32	25	15:21 (11)
2	05:30	05:55	19:17 (9)	06:27	06:48 (19)	06:58	06:33	07:08	14:56 (11)			
	20:39	20:19	10	19:27 (9)	19:34	34	19:06 (10)	18:43	16:56	16:32	26	15:22 (11)
3	05:31	05:56	19:15 (9)	06:28	18:34 (10)	06:59	06:34	07:10	14:56 (11)			
	20:39	20:18	14	19:29 (9)	19:33	32	19:06 (10)	18:41	16:54	16:31	27	15:23 (11)
4	05:31	05:57	19:14 (9)	06:29	18:34 (10)	07:00	06:36	07:11	14:56 (11)			
	20:39	20:16	16	19:30 (9)	19:31	31	19:05 (10)	18:39	16:53	16:31	28	15:24 (11)
5	05:32	05:58	19:13 (9)	06:30	18:35 (10)	07:01	06:37	07:12	14:56 (11)			
	20:39	20:15	18	19:31 (9)	19:29	29	19:04 (10)	18:38	16:52	16:31	29	15:25 (11)
6	05:33	05:59	19:11 (9)	06:31	18:35 (10)	07:02	06:38	07:13	14:56 (11)			
	20:38	20:14	20	19:31 (9)	19:28	28	19:03 (10)	18:36	16:51	16:31	30	15:26 (11)
7	05:33	06:00	19:10 (9)	06:32	18:36 (10)	07:03	06:39	07:13	14:56 (11)			
	20:38	20:13	21	19:31 (9)	19:26	25	19:01 (10)	18:34	16:50	16:31	31	15:27 (11)
8	05:34	06:01	19:10 (9)	06:33	18:37 (10)	07:04	06:40	07:14	14:55 (11)			
	20:38	20:12	21	19:31 (9)	19:24	22	18:59 (10)	18:33	16:49	16:31	31	15:26 (11)
9	05:35	06:02	19:09 (9)	06:34	18:34 (1)	07:05	06:42	07:15	14:56 (11)			
	20:37	20:10	23	19:32 (9)	19:22	23	18:57 (10)	18:31	16:48	16:31	31	15:27 (11)
10	05:35	06:03	19:09 (9)	06:35	18:31 (1)	07:06	06:43	07:16	14:56 (11)			
	20:37	20:09	23	19:32 (9)	19:21	23	18:54 (10)	18:29	16:47	16:31	32	15:28 (11)
11	05:36	06:04	19:09 (9)	06:36	18:29 (1)	07:08	06:44	07:17	14:56 (11)			
	20:37	20:08	23	19:32 (9)	19:19	16	18:45 (1)	18:28	16:46	16:31	33	15:29 (11)
12	05:37	06:05	19:09 (9)	06:37	18:28 (1)	07:09	06:45	07:18	14:57 (11)			
	20:36	20:06	22	19:31 (9)	19:17	18	18:46 (1)	18:26	16:45	16:31	32	15:29 (11)
13	05:37	06:06	19:09 (9)	06:38	18:26 (1)	07:10	06:46	07:19	14:57 (11)			
	20:36	20:05	22	19:31 (9)	19:16	20	18:46 (1)	18:25	16:44	16:31	33	15:30 (11)
14	05:38	06:07	19:09 (9)	06:39	18:26 (1)	07:11	06:48	07:19	14:57 (11)			
	20:35	20:04	22	19:31 (9)	19:14	20	18:46 (1)	18:23	16:43	16:31	33	15:30 (11)
15	05:39	06:08	19:09 (9)	06:40	18:25 (1)	07:12	06:49	07:20	14:57 (11)			
	20:34	20:02	21	19:30 (9)	19:12	21	18:46 (1)	18:21	16:42	16:31	34	15:31 (11)
16	05:40	06:10	19:10 (9)	06:41	18:25 (1)	07:13	06:50	07:21	14:58 (11)			
	20:34	20:01	19	19:29 (9)	19:10	21	18:46 (1)	18:20	16:41	16:32	34	15:32 (11)
17	05:41	06:11	19:11 (9)	06:42	18:24 (1)	07:14	06:51	07:22	14:59 (11)			
	20:33	19:59	17	19:28 (9)	19:09	21	18:45 (1)	18:18	16:40	16:32	34	15:33 (11)
18	05:41	06:12	19:12 (9)	06:43	18:25 (1)	07:15	06:53	07:22	14:59 (11)			
	20:32	19:58	14	19:26 (9)	19:07	19	18:44 (1)	18:17	16:39	16:32	33	15:32 (11)
19	05:42	06:13	19:14 (9)	06:44	18:25 (1)	07:17	06:54	07:23	14:59 (11)			
	20:32	19:56	10	19:24 (9)	19:05	18	18:43 (1)	18:15	16:38	16:33	34	15:33 (11)
20	05:43	06:14	18:49 (10)	06:45	18:26 (1)	07:18	06:55	07:24	14:59 (11)			
	20:31	19:55	10	18:59 (10)	19:03	15	18:41 (1)	18:14	16:38	16:33	34	15:33 (11)
21	05:44	06:15	06:39 (19)	06:46	18:27 (1)	07:19	06:56	07:24	15:00 (11)			
	20:30	19:53	26	19:02 (10)	19:02	13	18:40 (1)	18:12	16:37	16:33	34	15:34 (11)
22	05:45	06:16	06:37 (19)	06:47	18:29 (1)	07:20	06:57	07:25	15:00 (11)			
	20:29	19:52	35	19:04 (10)	19:00	7	18:36 (1)	18:11	16:36	16:34	34	15:34 (11)
23	05:46	06:17	06:38 (19)	06:48	07:21	06:58	07:25	07:25	15:01 (11)			
	20:29	19:50	37	19:05 (10)	18:58	18:09	16:36	16:34	15:35 (11)			
24	05:47	06:18	06:39 (19)	06:49	07:22	07:00	07:26	07:26	15:01 (11)			
	20:28	19:49	40	19:06 (10)	18:57	18:08	16:35	16:35	15:35 (11)			
25	05:48	06:19	06:40 (19)	06:50	06:24	07:01	15:03 (11)	07:26	15:01 (11)			
	20:27	19:47	41	19:07 (10)	18:55	17:06	16:35	7	15:10 (11)	16:36	34	15:35 (11)
26	05:49	06:20	06:41 (19)	06:52	06:25	07:02	15:01 (11)	07:26	15:03 (11)			
	20:26	19:46	42	19:07 (10)	18:53	17:05	16:34	13	15:14 (11)	16:36	34	15:37 (11)
27	05:50	06:21	06:42 (19)	06:53	06:26	07:03	15:00 (11)	07:27	15:03 (11)			
	20:25	19:44	42	19:07 (10)	18:51	17:04	16:33	16	15:16 (11)	16:37	34	15:37 (11)
28	05:50	06:22	06:43 (19)	06:54	06:27	07:04	14:58 (11)	07:27	15:03 (11)			
	20:24	19:42	43	19:08 (10)	18:50	17:02	16:33	19	15:17 (11)	16:37	34	15:37 (11)
29	05:51	06:23	06:44 (19)	06:55	06:28	07:05	14:57 (11)	07:27	15:04 (11)			
	20:23	19:41	41	19:08 (10)	18:48	17:01	16:33	21	15:18 (11)	16:38	33	15:37 (11)
30	05:52	06:24	06:45 (19)	06:56	06:29	07:06	14:57 (11)	07:28	15:05 (11)			
	20:22	19:39	41	19:08 (10)	18:46	17:00	16:32	23	15:20 (11)	16:39	33	15:38 (11)
31	05:53	06:25	06:46 (19)		06:31			07:28	15:05 (11)			
	20:21	19:38	38	19:07 (10)		16:58		16:40	33	15:38 (11)		
Ore potenziali eliofanìa	461	429		375		345		297		286		
Totale, caso peggiore			777		493					995		
Probabilità di eliofanìa			0,67		0,58			0,40		0,36		
Tempo di operatività rid.			0,74		0,74			0,74		0,74		
Dir. del vento rid.			0,56		0,57			0,63		0,63		
Totale ridotto			0,28		0,25			0,19		0,17		
Totale effettivo			216		122			19		171		

Legenda della tabella:

Giorno del mese Alba (hh:mm) Tramonto (hh:mm) Minuti d'ombra Inizio ombreggiamento (hh:mm) Fine ombreggiamento (hh:mm) (WTG che provoca l'inizio dell'ombreggiamento) (WTG che provoca l'ultimo ombreggiamento)



## SHADOW - Calendario

Calcolo: Real and worst case Recettore d'ombra: V - 22  
Assunzioni sui calcoli d'ombra

Probabilità di eliofanìa (media ore giornaliere di insolazione) [CAMPOBASSO]

Gen	Feb	Mar	Apr	Mag	Giu	Lug	Ago	Set	Ott	Nov	Dic
4,21	4,83	5,24	6,37	6,76	8,17	9,01	9,23	7,23	4,84	4,00	3,35

Tempo di operatività

N	NNE	ENE	E	ESE	SSE	S	SSO	OSO	O	ONO	NNO	Somma
1.112	199	90	122	110	71	112	909	1.994	247	130	1.423	6.519

	Gennaio		Febbraio		Marzo		Aprile		Maggio		Giugno	
1	07:28	15:29 (12)	07:14	15:59 (11)	06:37	06:46	05:59	06:19 (19)	05:30			
	16:41	23 15:52 (12)	17:16	31 16:30 (11)	17:50	19:25	19:58	17 06:36 (19)	20:28			
2	07:28	15:30 (12)	07:13	15:59 (11)	06:36	06:44	05:58	06:17 (19)	05:29			
	16:42	22 15:52 (12)	17:17	31 16:30 (11)	17:52	19:26	19:59	18 06:35 (19)	20:29			
3	07:28	15:30 (12)	07:12	16:00 (11)	06:34	06:42	05:56	06:16 (19)	05:29			
	16:43	22 15:52 (12)	17:18	29 16:29 (11)	17:53	19:28	20:00	18 06:34 (19)	20:30			
4	07:28	15:31 (12)	07:11	16:01 (11)	06:33	06:41	05:55	06:15 (19)	05:28			
	16:43	22 15:53 (12)	17:19	28 16:29 (11)	17:54	19:29	20:01	19 06:34 (19)	20:30			
5	07:28	15:32 (12)	07:10	16:02 (11)	06:31	06:39	05:54	06:14 (19)	05:28			
	16:44	21 15:53 (12)	17:21	27 16:29 (11)	17:55	19:30	20:02	20 06:34 (19)	20:31			
6	07:28	15:32 (12)	07:09	16:03 (11)	06:29	06:37	05:53	06:12 (19)	05:28			
	16:45	21 15:53 (12)	17:22	25 16:28 (11)	17:56	19:31	20:03	20 06:32 (19)	20:32			
7	07:28	15:32 (12)	07:08	16:04 (11)	06:28	06:36	05:51	06:11 (19)	05:27			
	16:46	21 15:53 (12)	17:23	24 16:28 (11)	17:57	19:32	20:05	20 06:31 (19)	20:32			
8	07:28	15:33 (12)	07:07	16:05 (11)	06:26	06:34	05:50	06:12 (19)	05:27			
	16:47	20 15:53 (12)	17:24	21 16:26 (11)	17:59	19:33	20:06	18 06:30 (19)	20:33			
9	07:28	15:34 (12)	07:05	16:07 (11)	06:25	06:32	05:49	06:13 (19)	05:27			
	16:48	19 15:53 (12)	17:26	17 16:24 (11)	18:00	19:34	20:07	16 06:29 (19)	20:34			
10	07:28	15:36 (12)	07:04	16:10 (11)	06:23	06:31	05:48	06:15 (19)	05:27			
	16:49	17 15:53 (12)	17:27	12 16:22 (11)	18:01	19:35	11 19:11 (10)	20:08	12 06:27 (19)	20:34		
11	07:27	15:36 (12)	07:03	16:15 (11)	06:21	06:29	18:58 (10)	05:47	06:18 (19)	05:26		
	16:50	17 15:53 (12)	17:28	2 16:17 (11)	18:02	19:36	16 19:14 (10)	20:09	6 06:24 (19)	20:35		
12	07:27	15:37 (12)	07:02	06:20	06:28	06:28	18:55 (10)	05:46	05:26			
	16:51	16 15:53 (12)	17:30	18:03	19:37	20 19:15 (10)	20:10	20:35				
13	07:27	15:39 (12)	07:00	06:18	06:26	06:26	18:54 (10)	05:45	05:26			
	16:53	13 15:52 (12)	17:31	18:04	19:38	22 19:16 (10)	20:11	20:36				
14	07:26	15:40 (12)	06:59	06:16	06:24	06:24	18:53 (10)	05:44	05:26			
	16:54	20 16:14 (11)	17:32	18:05	19:40	24 19:17 (10)	20:12	20:36				
15	07:26	15:43 (12)	06:58	06:15	06:23	06:23	18:51 (10)	05:43	05:26			
	16:55	20 16:17 (11)	17:33	18:07	19:41	26 19:17 (10)	20:13	20:37				
16	07:26	16:02 (11)	06:56	06:13	06:21	06:21	18:51 (10)	05:42	05:26			
	16:56	16 16:18 (11)	17:35	18:08	19:42	26 19:17 (10)	20:14	20:37				
17	07:25	16:02 (11)	06:55	06:11	06:20	06:20	18:50 (10)	05:41	05:26			
	16:57	18 16:20 (11)	17:36	18:09	19:43	27 19:17 (10)	20:15	20:38				
18	07:25	16:01 (11)	06:54	06:10	06:18	06:18	18:50 (10)	05:40	05:26			
	16:58	20 16:21 (11)	17:37	18:10	19:44	27 19:17 (10)	20:16	20:38				
19	07:24	16:00 (11)	06:52	06:08	06:16	06:16	18:50 (10)	05:39	05:26			
	16:59	22 16:22 (11)	17:38	18:11	19:45	27 19:17 (10)	20:17	20:38				
20	07:24	16:00 (11)	06:51	06:06	06:15	06:15	18:50 (10)	05:38	05:26			
	17:01	24 16:24 (11)	17:40	18:12	19:46	27 19:17 (10)	20:18	20:38				
21	07:23	15:59 (11)	06:49	06:04	06:13	06:13	18:50 (10)	05:37	05:27			
	17:02	26 16:25 (11)	17:41	18:13	19:47	26 19:16 (10)	20:19	20:39				
22	07:22	15:58 (11)	06:48	06:03	06:12	06:12	06:31 (19)	05:36	05:27			
	17:03	27 16:25 (11)	17:42	18:14	19:48	25 19:15 (10)	20:20	20:39				
23	07:22	15:59 (11)	06:47	06:01	06:10	06:10	06:29 (19)	05:35	05:27			
	17:04	28 16:27 (11)	17:43	18:16	19:49	26 19:14 (10)	20:21	20:39				
24	07:21	15:58 (11)	06:45	05:59	06:09	06:09	06:28 (19)	05:35	05:27			
	17:05	29 16:27 (11)	17:44	18:17	19:50	27 19:13 (10)	20:21	20:39				
25	07:20	15:58 (11)	06:44	05:58	06:07	06:07	06:27 (19)	05:34	05:28			
	17:07	30 16:28 (11)	17:46	18:18	19:52	27 19:12 (10)	20:22	20:39				
26	07:19	15:58 (11)	06:42	05:56	06:06	06:06	06:25 (19)	05:33	05:28			
	17:08	30 16:28 (11)	17:47	18:19	19:53	26 19:10 (10)	20:23	20:39				
27	07:19	15:58 (11)	06:41	05:54	06:05	06:05	06:24 (19)	05:32	05:28			
	17:09	31 16:29 (11)	17:48	18:20	19:54	23 19:08 (10)	20:24	20:39				
28	07:18	15:58 (11)	06:39	05:53	06:03	06:03	06:23 (19)	05:32	05:29			
	17:10	31 16:29 (11)	17:49	18:21	19:55	18 19:05 (10)	20:25	20:39				
29	07:17	15:58 (11)	06:38	06:51	06:02	06:02	06:21 (19)	05:31	05:29			
	17:12	31 16:29 (11)	06:37	19:22	19:56	14 06:35 (19)	20:26	20:39				
30	07:16	15:58 (11)	06:37	06:49	06:00	06:00	06:20 (19)	05:31	05:29			
	17:13	31 16:29 (11)	06:36	19:23	19:57	16 06:36 (19)	20:27	20:39				
31	07:15	15:58 (11)	06:36	06:47	06:00	06:00	05:30	05:29				
	17:14	32 16:30 (11)	06:35	19:24	19:58		20:27	20:39				
Ore potenziali eliofanìa	296		296		369		399		450			454
Totale, caso peggiore	720		247				481		184			
Probabilità di eliofanìa	0,44		0,46				0,48		0,47			
Tempo di operatività rid.	0,74		0,74				0,74		0,74			
Dir. del vento rid.	0,63		0,62				0,56		0,57			
Totale ridotto	0,21		0,21				0,20		0,20			
Totale effettivo	149		53				97		37			

Legenda della tabella:

Giorno del mese	Alba (hh:mm)	Inizio ombreggiamento (hh:mm)	(WTG che provoca l'inizio dell'ombreggiamento)
	Tramonto (hh:mm)Minuti d'ombra	Fine ombreggiamento (hh:mm)	(WTG che provoca l'ultimo ombreggiamento)

## SHADOW - Calendario

Calcolo: Real and worst case Recettore d'ombra: V - 22  
Assunzioni sui calcoli d'ombra

Probabilità di eliofanìa (media ore giornaliere di insolazione) [CAMPOBASSO]

Gen	Feb	Mar	Apr	Mag	Giù	Lug	Ago	Set	Ott	Nov	Dic
4,21	4,83	5,24	6,37	6,76	8,17	9,01	9,23	7,23	4,84	4,00	3,35

Tempo di operatività

N	NNE	ENE	E	ESE	SSE	S	SSO	OSO	O	ONO	NNO	Somma
1.112	199	90	122	110	71	112	909	1.994	247	130	1.423	6.519

	Luglio	Agosto	Settembre	Settembre	Ottobre	Novembre	Dicembre					
1	05:30	05:54	06:26	18:57 (10)	06:57	06:32	15:39 (11)	07:07	15:18 (12)			
	20:39	20:20	19:36	16	19:13 (10)	18:44	16:57	13	15:52 (11)	16:32	17	15:35 (12)
2	05:30	05:55	06:27 (19)	06:27	18:59 (10)	06:58	06:33	15:36 (11)	07:08	15:18 (12)		
	20:39	20:19	9	06:36 (19)	19:34	18:43	16:56	18	15:54 (11)	16:32	17	15:35 (12)
3	05:31	05:56	06:25 (19)	06:28	19:10 (10)	06:59	06:34	15:34 (11)	07:10	15:17 (12)		
	20:39	20:18	14	06:39 (19)	19:33	18:41	16:54	22	15:56 (11)	16:31	19	15:36 (12)
4	05:31	05:57	06:23 (19)	06:29		07:00	06:36	15:34 (11)	07:11	15:18 (12)		
	20:39	20:16	17	06:40 (19)	19:31	18:39	16:53	23	15:57 (11)	16:31	20	15:38 (12)
5	05:32	05:58	06:22 (19)	06:30		07:01	06:37	15:32 (11)	07:12	15:18 (12)		
	20:39	20:15	19	06:41 (19)	19:29	18:38	16:52	26	15:58 (11)	16:31	21	15:39 (12)
6	05:33	05:59	06:21 (19)	06:31		07:02	06:38	15:31 (11)	07:13	15:19 (12)		
	20:38	20:14	20	06:41 (19)	19:28	18:36	16:51	28	15:59 (11)	16:31	20	15:39 (12)
7	05:33	06:00	06:22 (19)	06:32		07:03	06:39	15:31 (11)	07:13	15:18 (12)		
	20:38	20:13	20	06:42 (19)	19:26	18:34	16:50	28	15:59 (11)	16:31	21	15:39 (12)
8	05:34	06:01	06:23 (19)	06:33		07:04	06:40	15:31 (11)	07:14	15:18 (12)		
	20:38	20:12	19	06:42 (19)	19:24	18:33	16:49	29	16:00 (11)	16:31	22	15:40 (12)
9	05:35	06:02	06:24 (19)	06:34		07:05	06:42	15:30 (11)	07:15	15:18 (12)		
	20:37	20:10	19	06:43 (19)	19:22	18:31	16:48	30	16:00 (11)	16:31	22	15:40 (12)
10	05:35	06:03	06:25 (19)	06:35		07:06	06:43	15:30 (11)	07:16	15:19 (12)		
	20:37	20:09	18	06:43 (19)	19:21	18:29	16:47	31	16:01 (11)	16:31	22	15:41 (12)
11	05:36	06:04	06:26 (19)	06:36		07:08	06:44	15:30 (11)	07:17	15:19 (12)		
	20:36	20:08	17	06:43 (19)	19:19	18:28	16:45	31	16:01 (11)	16:31	23	15:42 (12)
12	05:37	06:05	06:27 (19)	06:37		07:09	06:45	15:30 (11)	07:18	15:20 (12)		
	20:36	20:06	16	06:43 (19)	19:17	18:26	16:45	31	16:01 (11)	16:31	22	15:42 (12)
13	05:37	06:06	06:28 (19)	06:38		07:10	06:46	15:30 (11)	07:19	15:20 (12)		
	20:36	20:05	15	06:43 (19)	19:16	18:25	16:44	31	16:01 (11)	16:31	23	15:43 (12)
14	05:38	06:07	06:29 (19)	06:39		07:11	06:48	15:31 (11)	07:19	15:20 (12)		
	20:35	20:04	14	06:43 (19)	19:14	18:23	16:43	31	16:02 (11)	16:31	23	15:43 (12)
15	05:39	06:08	06:30 (19)	06:40		07:12	06:49	15:31 (11)	07:20	15:21 (12)		
	20:34	20:02	21	19:13 (10)	19:12	18:21	16:42	31	16:02 (11)	16:31	23	15:44 (12)
16	05:40	06:10	06:31 (19)	06:41		07:13	06:50	15:31 (11)	07:21	15:21 (12)		
	20:34	20:01	25	19:16 (10)	19:10	18:20	16:41	30	16:01 (11)	16:32	24	15:45 (12)
17	05:41	06:11	06:32 (19)	06:42		07:14	06:51	15:31 (11)	07:22	15:21 (12)		
	20:33	19:59	26	19:17 (10)	19:09	18:18	16:40	30	16:01 (11)	16:32	23	15:44 (12)
18	05:41	06:12	06:33 (19)	06:43		07:15	06:53	15:32 (11)	07:22	15:22 (12)		
	20:32	19:58	26	19:18 (10)	19:07	18:17	16:39	29	16:01 (11)	16:32	23	15:45 (12)
19	05:42	06:13	06:34 (19)	06:44		07:17	06:54	15:33 (11)	07:23	15:23 (12)		
	20:32	19:56	27	19:19 (10)	19:05	18:15	16:38	28	16:01 (11)	16:33	23	15:46 (12)
20	05:43	06:14	06:35 (19)	06:45		07:18	06:55	15:33 (11)	07:24	15:23 (12)		
	20:31	19:55	27	19:20 (10)	19:03	18:14	16:38	27	16:00 (11)	16:33	23	15:46 (12)
21	05:44	06:15	18:55 (10)	06:46		07:19	06:56	15:35 (11)	07:24	15:24 (12)		
	20:30	19:53	25	19:20 (10)	19:02	18:12	16:37	26	16:01 (11)	16:33	23	15:47 (12)
22	05:45	06:16	18:55 (10)	06:47		07:20	06:57	15:36 (11)	07:25	15:24 (12)		
	20:29	19:52	25	19:20 (10)	19:00	18:11	16:36	24	16:00 (11)	16:34	23	15:47 (12)
23	05:46	06:17	18:54 (10)	06:48		07:21	06:58	15:37 (11)	07:25	15:25 (12)		
	20:29	19:50	27	19:21 (10)	18:58	18:09	16:36	22	15:59 (11)	16:34	23	15:48 (12)
24	05:47	06:18	18:54 (10)	06:49		07:22	07:00	15:38 (11)	07:26	15:25 (12)		
	20:28	19:49	26	19:20 (10)	18:57	18:08	16:35	20	15:58 (11)	16:35	23	15:48 (12)
25	05:48	06:19	18:53 (10)	06:50		06:24	07:01	15:39 (11)	07:26	15:25 (12)		
	20:27	19:47	27	19:20 (10)	18:55	17:06	16:34	18	15:57 (11)	16:36	23	15:48 (12)
26	05:49	06:20	18:53 (10)	06:52		06:25	07:02	15:41 (11)	07:26	15:26 (12)		
	20:26	19:46	27	19:20 (10)	18:53	17:05	16:34	16	15:57 (11)	16:36	23	15:49 (12)
27	05:49	06:21	18:53 (10)	06:53		06:26	07:03	15:22 (12)	07:27	15:26 (12)		
	20:25	19:44	26	19:19 (10)	18:51	17:04	16:33	20	15:56 (11)	16:37	23	15:49 (12)
28	05:50	06:22	18:53 (10)	06:54		06:27	07:04	15:20 (12)	07:27	15:26 (12)		
	20:24	19:42	25	19:18 (10)	18:50	17:02	16:33	20	15:54 (11)	16:37	24	15:50 (12)
29	05:51	06:23	18:54 (10)	06:55		06:28	07:05	15:19 (12)	07:27	15:27 (12)		
	20:23	19:41	24	19:18 (10)	18:48	17:01	16:33	15	15:51 (11)	16:38	23	15:50 (12)
30	05:52	06:24	18:54 (10)	06:56		06:29	07:06	15:19 (12)	07:28	15:28 (12)		
	20:22	19:39	22	19:16 (10)	18:46	17:00	16:32	15	15:34 (12)	16:39	23	15:51 (12)
31	05:53	06:25	18:55 (10)			06:31			07:28	15:29 (12)		
	20:21	19:38	20	19:15 (10)		16:58	6	15:48 (11)	16:40	22	15:51 (12)	
Ore potenziali eliofanìa	461	429	375			345		297		286		
Totale, caso peggiore		643	27			6		743		684		
Probabilità di eliofanìa		0,67	0,58			0,44		0,40		0,36		
Tempo di operatività rid.		0,74	0,74			0,74		0,74		0,74		
Dir. del vento rid.		0,56	0,56			0,62		0,62		0,63		
Totale ridotto		0,28	0,24			0,20		0,19		0,17		
Totale effettivo		181	7			1		141		117		

Legenda della tabella:

Giorno del mese	Alba (hh:mm)	Inizio ombreggiamento (hh:mm)	(WTG che provoca l'inizio dell'ombreggiamento)
	Tramonto (hh:mm)Minuti d'ombra	Fine ombreggiamento (hh:mm)	(WTG che provoca l'ultimo ombreggiamento)

## SHADOW - Calendario

Calcolo: Real and worst case Recettore d'ombra: W - 23  
Assunzioni sui calcoli d'ombra

Probabilità di eliofanìa (media ore giornaliere di insolazione) [CAMPOBASSO]

Gen	Feb	Mar	Apr	Mag	Giu	Lug	Ago	Set	Ott	Nov	Dic
4,21	4,83	5,24	6,37	6,76	8,17	9,01	9,23	7,23	4,84	4,00	3,35

Tempo di operatività

N	NNE	ENE	E	ESE	SSE	S	SSO	OSO	O	ONO	NNO	Somma
1.112	199	90	122	110	71	112	909	1.994	247	130	1.423	6.519

	Gennaio	Febbraio	Marzo	Aprile	Maggio	Giugno
1	07:28 16:41	07:14 17:16	06:37 17:50	16:50 (10) 17:27 (1)	06:46 19:25	18:28 (9) 19:58
2	07:28 16:42	07:13 17:17	06:36 17:52	16:50 (10) 17:26 (1)	06:44 19:26	18:28 (9) 19:59
3	07:28 16:43	07:12 17:18	06:34 17:53	16:49 (10) 17:25 (1)	06:42 19:28	18:28 (9) 20:00
4	07:28 16:43	07:11 17:19	06:33 17:54	16:50 (10) 17:24 (1)	06:41 19:29	18:28 (9) 20:01
5	07:28 16:44	07:10 17:21	06:31 17:55	16:51 (10) 17:22 (1)	06:39 19:30	18:30 (9) 20:02
6	07:28 16:45	07:09 17:22	06:29 17:56	16:52 (10) 17:21 (1)	06:37 19:31	18:31 (9) 20:03
7	07:28 16:46	07:08 17:23	06:28 17:57	16:53 (10) 17:18 (10)	06:36 19:32	18:32 (9) 20:05
8	07:28 16:47	07:07 17:25	06:26 17:59	16:54 (10) 17:16 (10)	06:34 19:33	18:37 (9) 20:06
9	07:28 16:48	07:05 17:26	06:25 18:00	16:56 (10) 17:14 (10)	06:32 19:34	18:40 (9) 20:07
10	07:28 16:49	07:04 17:27	06:23 18:01	16:59 (10) 17:10 (10)	06:31 19:35	18:40 (9) 20:08
11	07:27 16:50	07:03 17:28	06:21 18:02	17:10 (10)	06:29 19:36	18:40 (9) 20:09
12	07:27 16:51	07:02 17:30	06:20 18:03	17:10 (10)	06:28 19:37	18:40 (9) 20:10
13	07:27 16:53	07:00 17:31	06:18 18:04	17:10 (10)	06:26 19:38	18:40 (9) 20:11
14	07:27 16:54	06:59 17:32	06:16 18:05	06:35 (19) 06:37 (19)	06:24 19:40	18:40 (9) 20:12
15	07:26 16:55	06:58 17:33	06:15 18:07	06:33 (19) 06:37 (19)	06:23 19:41	06:42 (20) 20:13
16	07:26 16:56	06:56 17:35	06:13 18:08	06:32 (19) 06:38 (19)	06:21 19:42	06:40 (20) 20:14
17	07:25 16:57	06:55 17:36	17:02 (10) 17:13 (10)	06:11 18:09	06:20 19:43	06:38 (20) 20:15
18	07:25 16:58	06:54 17:37	16:58 (10) 17:14 (10)	06:10 18:10	06:18 19:44	06:37 (20) 20:16
19	07:24 16:59	06:52 17:38	16:57 (10) 17:16 (10)	06:08 18:11	06:16 19:45	06:35 (20) 20:17
20	07:24 17:01	06:51 17:40	16:55 (10) 17:17 (10)	06:06 18:12	06:15 19:46	06:34 (20) 20:18
21	07:23 17:02	06:49 17:41	16:54 (10) 17:19 (1)	06:04 18:13	06:13 19:47	06:32 (20) 20:19
22	07:22 17:03	06:48 17:42	16:52 (10) 17:20 (1)	06:03 18:14	06:12 19:48	06:31 (20) 20:20
23	07:22 17:04	06:47 17:43	16:52 (10) 17:21 (1)	06:01 18:16	06:10 19:49	06:29 (20) 20:21
24	07:21 17:06	06:45 17:44	16:51 (10) 17:22 (1)	05:59 18:17	06:09 19:50	06:33 (20) 20:22
25	07:20 17:07	06:44 17:46	16:50 (10) 17:24 (1)	05:58 18:18	06:07 19:52	06:34 (20) 20:22
26	07:19 17:08	06:42 17:47	16:50 (10) 17:25 (1)	05:56 18:19	06:06 19:53	06:33 (20) 20:23
27	07:19 17:09	06:41 17:48	16:50 (10) 17:27 (1)	05:54 18:20	06:05 19:54	06:32 (20) 20:24
28	07:18 17:10	06:39 17:49	16:49 (10) 17:27 (1)	05:53 18:21	06:03 19:55	06:32 (20) 20:25
29	07:17 17:12		06:51 19:22	06:02 18:52 (9)	06:02 19:56	06:31 (20) 20:26
30	07:16 17:13		06:49 19:23	06:00 18:29 (9)	06:00 19:57	06:31 (20) 20:27
31	07:15 17:14		06:47 19:24	06:00 18:28 (9)	06:00 18:52 (9)	06:30 (20) 20:27
Ore potenziali eliofanìa	296	296	369	399	450	454
Totale, caso peggiore		325	496		176	
Probabilità di eliofanìa		0,46	0,44		0,48	
Tempo di operatività rid.		0,74	0,74		0,74	
Dir. del vento rid.		0,57	0,57		0,57	
Totale ridotto		0,19	0,19		0,20	
Totale effettivo		63	93		36	

Legenda della tabella:

Giorno del mese	Alba (hh:mm)	Inizio ombreggiamento (hh:mm)	(WTG che provoca l'inizio dell'ombreggiamento)
	Tramonto (hh:mm)Minuti d'ombra	Fine ombreggiamento (hh:mm)	(WTG che provoca l'ultimo ombreggiamento)

## SHADOW - Calendario

Calcolo: Real and worst case Recettore d'ombra: W - 23  
Assunzioni sui calcoli d'ombra

Probabilità di eliofanìa (media ore giornaliere di insolazione) [CAMPOBASSO]

Gen	Feb	Mar	Apr	Mag	Giu	Lug	Ago	Set	Ott	Nov	Dic
4,21	4,83	5,24	6,37	6,76	8,17	9,01	9,23	7,23	4,84	4,00	3,35

Tempo di operatività

N	NNE	ENE	E	ESE	SSE	S	SSO	OSO	O	ONO	NNO	Somma
1.112	199	90	122	110	71	112	909	1.994	247	130	1.423	6.519

	Luglio	Agosto	Settembre	Ottobre	Novembre	Dicembre		
1	05:30 20:39	05:54 20:20	06:26 19:36	06:57 18:45	06:32 16:57	07:07 16:32		
2	05:30 20:39	05:55 20:19	06:27 19:34	06:58 18:43	06:33 16:56	07:09 16:32		
3	05:31 20:39	05:56 20:18	06:28 19:33	06:59 18:41	06:34 16:54	07:10 16:31		
4	05:31 20:39	05:57 20:16	06:29 19:31	18:34 (9) 18:36 (9)	07:00 18:39	17:34 (10) 16:53	06:36 16:31	
5	05:32 20:39	05:58 20:15	06:30 19:29	18:29 (9) 18:41 (9)	07:01 18:38	17:31 (10) 17:51 (10)	06:37 16:52	06:37 16:31
6	05:33 20:38	05:59 20:14	06:31 19:28	18:27 (9) 18:43 (9)	07:02 18:36	17:29 (10) 17:53 (10)	06:38 16:51	06:38 16:31
7	05:33 20:38	06:00 20:13	06:32 19:26	18:25 (9) 18:44 (9)	07:03 18:34	17:28 (10) 17:55 (1)	06:39 16:50	06:39 16:31
8	05:34 20:38	06:01 20:12	06:33 19:24	18:24 (9) 18:44 (9)	07:04 18:33	17:27 (10) 17:57 (1)	06:40 16:49	06:40 16:31
9	05:35 20:37	06:02 20:10	06:34 19:22	18:22 (9) 18:45 (9)	07:05 18:31	17:26 (10) 17:58 (1)	06:42 16:48	06:42 16:31
10	05:35 20:37	06:03 20:09	06:35 19:21	18:22 (9) 18:45 (9)	07:06 18:29	17:24 (10) 17:59 (1)	06:43 16:47	06:43 16:31
11	05:36 20:37	06:04 20:08	06:36 19:19	18:21 (9) 18:45 (9)	07:08 18:28	17:24 (10) 18:00 (1)	06:44 16:46	06:44 16:31
12	05:37 20:36	06:05 20:06	06:37 19:17	18:20 (9) 18:45 (9)	07:09 18:26	17:23 (10) 18:00 (1)	06:45 16:45	06:45 16:31
13	05:37 20:36	06:06 20:05	06:38 19:16	18:20 (9) 18:44 (9)	07:10 18:25	17:22 (10) 18:00 (1)	06:47 16:44	06:47 16:31
14	05:38 20:35	06:07 20:04	06:39 19:14	18:20 (9) 18:43 (9)	07:11 18:23	17:23 (10) 18:00 (1)	06:48 16:43	06:48 16:31
15	05:39 20:34	06:08 20:02	06:40 19:12	18:20 (9) 18:43 (9)	07:12 18:21	17:22 (10) 17:58 (1)	06:49 16:42	06:49 16:31
16	05:40 20:34	06:10 20:01	06:41 19:10	18:21 (9) 18:41 (9)	07:13 18:20	17:22 (10) 17:57 (1)	06:50 16:41	06:50 16:32
17	05:41 20:33	06:11 19:59	06:42 19:09	18:21 (9) 18:40 (9)	07:14 18:18	17:22 (10) 17:55 (1)	06:51 16:40	06:51 16:32
18	05:41 20:32	06:12 19:58	06:43 19:07	18:22 (9) 18:38 (9)	07:15 18:17	17:22 (10) 17:53 (1)	06:53 16:39	06:53 16:32
19	05:42 20:32	06:13 19:56	06:44 19:05	18:24 (9) 18:35 (9)	07:17 18:15	17:23 (10) 17:51 (1)	06:54 16:38	06:54 16:33
20	05:43 20:31	06:14 19:55	06:45 06:39 (20)	07:18 18:14	17:24 (10) 17:51 (1)	06:55 16:38	06:55 16:33	06:55 16:33
21	05:44 20:30	06:15 19:53	06:46 06:41 (20)	07:19 07:15 (19)	17:25 (10) 18:12	06:56 16:37	06:56 16:33	06:56 16:33
22	05:45 20:29	06:16 19:52	06:47 06:42 (20)	07:20 07:17 (19)	17:26 (10) 18:11	06:57 16:36	06:57 16:34	06:57 16:34
23	05:46 20:29	06:17 19:50	06:48 06:43 (20)	07:21 07:18 (19)	17:27 (10) 18:09	06:58 16:36	06:58 16:34	06:58 16:34
24	05:47 20:28	06:18 19:49	06:49 06:39 (20)	07:22 07:10 (19)	17:30 (10) 18:08	07:00 16:35	07:00 16:35	07:00 16:35
25	05:48 20:27	06:19 19:47	06:50 06:40 (20)	07:23 07:11 (19)	16:33 (10) 17:06	07:01 16:42 (10)	07:01 16:34	07:01 16:36
26	05:49 20:26	06:20 19:46	06:52 06:41 (20)	07:24 07:12 (19)	16:34 (10) 17:05	07:02 16:34	07:02 16:36	07:02 16:36
27	05:49 20:25	06:21 19:44	06:53 06:42 (20)	07:25 07:13 (19)	16:35 (10) 17:04	07:03 16:33	07:03 16:37	07:03 16:37
28	05:50 20:24	06:22 19:42	06:54 06:43 (20)	07:26 07:14 (19)	16:36 (10) 17:02	07:04 16:33	07:04 16:37	07:04 16:37
29	05:51 20:23	06:23 19:41	06:55 18:48	07:27 07:15 (19)	16:37 (10) 17:01	07:05 16:33	07:05 16:38	07:05 16:38
30	05:52 20:22	06:24 19:39	06:56 18:46	07:28 07:16 (19)	16:38 (10) 17:00	07:06 16:32	07:06 16:39	07:06 16:39
31	05:53 20:21	06:25 19:38		06:57 16:58	16:39 (10) 16:40	07:07 16:40	07:07 16:40	07:07 16:40
Ore potenziali eliofanìa	461	429	375	345	297	286		
Totale, caso peggiore		34	365	614				
Probabilità di eliofanìa		0,67	0,58	0,44				
Tempo di operatività rid.		0,74	0,74	0,74				
Dir. del vento rid.		0,57	0,57	0,57				
Totale ridotto		0,28	0,25	0,19				
Totale effettivo		10	90	114				

Legenda della tabella:

Giorno del mese	Alba (hh:mm)	Inizio ombreggiamento (hh:mm)	(WTG che provoca l'inizio dell'ombreggiamento)
	Tramonto (hh:mm)Minuti d'ombra	Fine ombreggiamento (hh:mm)	(WTG che provoca l'ultimo ombreggiamento)

## SHADOW - Calendario

Calcolo: Real and worst case Recettore d'ombra: X - 24  
Assunzioni sui calcoli d'ombra

Probabilità di eliofanìa (media ore giornaliere di insolazione) [CAMPOBASSO]

Gen	Feb	Mar	Apr	Mag	Giu	Lug	Ago	Set	Ott	Nov	Dic
4,21	4,83	5,24	6,37	6,76	8,17	9,01	9,23	7,23	4,84	4,00	3,35

Tempo di operatività

N	NNE	ENE	E	ESE	SSE	S	SSO	OSO	O	ONO	NNO	Somma
1.112	199	90	122	110	71	112	909	1.994	247	130	1.423	6.519

	Gennaio	Febbraio	Marzo	Aprile	Maggio	Giugno	
1	07:28 16:41	07:14 17:16	06:37 17:50	17:06 (10) 17:29 (10)	06:46 19:25	18:35 (9) 19:58	05:59 20:28
2	07:28 16:42	07:13 17:17	06:36 17:52	17:06 (10) 17:30 (10)	06:44 19:26	18:36 (9) 19:59	05:58 20:29
3	07:28 16:42	07:12 17:18	06:34 17:53	17:05 (10) 17:31 (10)	06:42 19:28	18:36 (9) 18:55 (9)	05:56 20:00
4	07:28 16:43	07:11 17:19	06:33 17:54	17:05 (10) 17:33 (10)	06:41 19:29	18:36 (9) 18:53 (9)	05:55 20:01
5	07:28 16:44	07:10 17:21	06:31 17:55	17:05 (10) 17:33 (10)	06:39 19:30	18:38 (9) 18:52 (9)	05:54 20:02
6	07:28 16:45	07:09 17:22	06:29 17:56	17:06 (10) 17:34 (10)	06:37 19:31	18:40 (9) 18:48 (9)	05:53 20:03
7	07:28 16:46	07:08 17:23	06:28 17:57	17:06 (10) 17:32 (10)	06:36 19:32		05:51 20:05
8	07:28 16:47	07:07 17:24	06:26 17:59	17:06 (10) 17:31 (10)	06:34 19:33		05:50 20:06
9	07:28 16:48	07:05 17:26	06:25 18:00	17:07 (10) 17:31 (10)	06:32 19:34		05:49 20:07
10	07:28 16:49	07:04 17:27	06:23 18:01	17:08 (10) 17:29 (10)	06:31 19:35		05:48 20:08
11	07:27 16:50	07:03 17:28	06:21 18:02	17:09 (10) 17:26 (10)	06:29 19:36		05:47 20:09
12	07:27 16:51	07:02 17:30	06:20 18:03	17:12 (10) 17:24 (10)	06:28 19:37		05:46 20:10
13	07:27 16:53	07:00 17:31	06:18 18:04	06:37 (19) 06:38 (19)	06:26 19:38		05:45 20:11
14	07:27 16:54	06:59 17:32	06:16 18:05	06:35 (19) 06:38 (19)	06:24 19:40		05:44 20:12
15	07:26 16:55	06:58 17:33	06:15 18:07	06:33 (19) 06:37 (19)	06:23 19:41		05:43 20:13
16	07:26 16:56	06:56 17:35	06:13 18:08	06:32 (19) 06:38 (19)	06:21 19:42		05:42 20:14
17	07:25 16:57	06:55 17:36	06:11 18:09	06:30 (19) 06:37 (19)	06:20 19:43		05:41 20:15
18	07:25 16:58	06:54 17:37	06:10 18:10	06:28 (19) 06:36 (19)	06:18 19:44		05:40 20:16
19	07:24 16:59	06:52 17:38	06:08 18:11	06:27 (19) 06:36 (19)	06:16 19:45		05:39 20:17
20	07:24 17:01	06:51 17:40	06:06 18:12	06:25 (19) 06:35 (19)	06:15 19:46	06:34 (20) 06:35 (20)	05:38 20:18
21	07:23 17:02	06:49 17:41	06:04 18:13	06:23 (19) 06:33 (19)	06:13 19:47	06:32 (20) 06:35 (20)	05:37 20:19
22	07:22 17:03	06:48 17:42	06:03 18:14	06:21 (19) 06:31 (19)	06:12 19:48	06:31 (20) 06:35 (20)	05:36 20:20
23	07:22 17:04	06:47 17:43	17:15 (10) 06:01 18:16	06:20 (19) 06:29 (19)	06:10 19:49	06:29 (20) 06:33 (20)	05:35 20:21
24	07:21 17:05	06:45 17:44	17:12 (10) 17:22 (10)	05:59 18:17	17:45 (9) 17:52 (9)	06:28 (20) 06:33 (20)	05:35 20:22
25	07:20 17:07	06:44 17:46	17:10 (10) 17:24 (10)	05:58 18:18	17:41 (9) 17:54 (9)	06:27 (20) 06:32 (20)	05:34 20:22
26	07:19 17:08	06:42 17:47	17:08 (10) 17:25 (10)	05:56 18:19	17:40 (9) 17:56 (9)	06:25 (20) 06:31 (20)	05:33 20:23
27	07:19 17:09	06:41 17:48	17:08 (10) 17:27 (10)	05:54 18:20	17:38 (9) 17:57 (9)	06:24 (20) 06:29 (20)	05:32 20:24
28	07:18 17:10	06:39 17:49	17:07 (10) 17:27 (10)	05:53 18:21	17:37 (9) 17:57 (9)	06:23 (20) 06:28 (20)	05:32 20:25
29	07:17 17:12		06:51 19:22	18:36 (9) 18:57 (9)	06:02 19:56	06:21 (20) 06:23 (20)	05:31 20:26
30	07:16 17:13		06:49 19:23	18:36 (9) 18:57 (9)	06:00 19:57		05:31 20:27
31	07:15 17:14		06:47 19:24	18:35 (9) 18:57 (9)			05:30 20:27
Ore potenziali eliofanìa	296	296	369	399	450	454	
Totale, caso peggiore		86	498		139		
Probabilità di eliofanìa		0,46	0,44		0,48		
Tempo di operatività rid.		0,74	0,74		0,74		
Dir. del vento rid.		0,57	0,57		0,57		
Totale ridotto		0,19	0,19		0,20		
Totale effettivo		17	93		28		

Legenda della tabella:

Giorno del mese	Alba (hh:mm)	Inizio ombreggiamento (hh:mm)	(WTG che provoca l'inizio dell'ombreggiamento)
	Tramonto (hh:mm)Minuti d'ombra	Fine ombreggiamento (hh:mm)	(WTG che provoca l'ultimo ombreggiamento)

## SHADOW - Calendario

Calcolo: Real and worst case Recettore d'ombra: X - 24  
Assunzioni sui calcoli d'ombra

Probabilità di eliofanìa (media ore giornaliere di insolazione) [CAMPOBASSO]  
Gen Feb Mar Apr Mag Giu Lug Ago Set Ott Nov Dic  
4,21 4,83 5,24 6,37 6,76 8,17 9,01 9,23 7,23 4,84 4,00 3,35

Tempo di operatività

N NNE ENE E ESE SSE S SSO OSO O ONO NNO Somma  
1.112 199 90 122 110 71 112 909 1.994 247 130 1.423 6.519

	Luglio	Agosto	Settembre	Ottobre	Novembre	Dicembre		
1	05:30 20:39	05:54 20:20	06:26 19:36	06:57 18:44	17:53 (10) 8 18:01 (10)	06:32 16:57	07:07 16:32	
2	05:30 20:39	05:55 20:19	06:27 19:34	06:58 18:43	17:49 (10) 15 18:04 (10)	06:33 16:56	07:08 16:32	
3	05:31 20:39	05:56 20:18	06:28 19:33	06:59 18:41	17:46 (10) 20 18:06 (10)	06:34 16:54	07:10 16:31	
4	05:31 20:39	05:57 20:16	06:29 19:31	07:00 18:39	17:44 (10) 23 18:07 (10)	06:36 16:53	07:11 16:31	
5	05:32 20:39	05:58 20:15	06:30 19:29	07:01 18:38	17:43 (10) 24 18:07 (10)	06:37 16:52	07:12 16:31	
6	05:33 20:38	05:59 20:14	06:31 19:28	18:36 (9) 8 18:44 (9)	07:02 18:36	17:42 (10) 26 18:08 (10)	06:38 16:51	07:13 16:31
7	05:33 20:38	06:00 20:13	06:32 19:26	18:34 (9) 13 18:47 (9)	07:03 18:34	17:42 (10) 27 18:09 (10)	06:39 16:50	07:13 16:31
8	05:34 20:38	06:01 20:12	06:33 19:24	18:32 (9) 16 18:48 (9)	07:04 18:33	17:41 (10) 28 18:09 (10)	06:40 16:49	07:14 16:31
9	05:35 20:37	06:02 20:10	06:34 19:22	18:30 (9) 19 18:49 (9)	07:05 18:31	17:40 (10) 28 18:08 (10)	06:42 16:48	07:15 16:31
10	05:35 20:37	06:03 20:09	06:35 19:21	18:29 (9) 20 18:49 (9)	07:06 18:29	17:40 (10) 26 18:06 (10)	06:43 16:47	07:16 16:31
11	05:36 20:37	06:04 20:08	06:36 19:19	18:28 (9) 21 18:49 (9)	07:08 18:28	17:39 (10) 26 18:05 (10)	06:44 16:45	07:17 16:31
12	05:37 20:36	06:05 20:06	06:37 19:17	18:28 (9) 21 18:49 (9)	07:09 18:26	17:39 (10) 24 18:03 (10)	06:45 16:44	07:18 16:31
13	05:37 20:36	06:06 20:05	06:38 19:16	18:27 (9) 22 18:49 (9)	07:10 18:25	17:39 (10) 22 18:01 (10)	06:46 16:44	07:19 16:31
14	05:38 20:35	06:07 20:04	06:39 19:14	18:27 (9) 21 18:48 (9)	07:11 18:23	17:40 (10) 20 18:00 (10)	06:48 16:43	07:19 16:31
15	05:39 20:34	06:08 20:02	06:40 19:12	18:27 (9) 20 18:47 (9)	07:12 18:21	17:41 (10) 17 17:58 (10)	06:49 16:42	07:20 16:31
16	05:40 20:34	06:10 20:01	06:41 19:10	18:27 (9) 19 18:46 (9)	07:13 18:20	17:41 (10) 16 17:57 (10)	06:50 16:41	07:21 16:32
17	05:41 20:33	06:11 19:59	06:42 19:09	18:28 (9) 17 18:45 (9)	07:14 18:18	17:42 (10) 13 17:55 (10)	06:51 16:40	07:22 16:32
18	05:41 20:32	06:12 19:58	06:43 19:07	18:29 (9) 14 18:43 (9)	07:15 18:17	17:44 (10) 9 17:53 (10)	06:53 16:39	07:22 16:32
19	05:42 20:32	06:13 19:56	06:44 19:05	18:31 (9) 9 18:40 (9)	07:17 18:15	17:46 (10) 5 17:51 (10)	06:54 16:38	07:23 16:33
20	05:43 20:31	06:14 19:55	06:45 19:03	07:06 (19) 8 07:14 (19)	07:18 18:14	06:55 16:38	07:24 16:33	
21	05:44 20:30	06:15 19:53	06:46 19:02	07:07 (19) 10 07:17 (19)	07:19 18:12	06:56 16:37	07:24 16:33	
22	05:45 20:29	06:16 19:52	06:47 19:00	07:08 (19) 10 07:18 (19)	07:20 18:11	06:57 16:36	07:25 16:34	
23	05:46 20:29	06:17 19:50	06:48 18:58	07:09 (19) 10 07:19 (19)	07:21 18:09	06:58 16:36	07:25 16:34	
24	05:47 20:28	06:18 19:49	06:49 18:57	07:10 (19) 9 07:19 (19)	07:22 18:08	07:00 16:35	07:26 16:35	
25	05:48 20:27	06:19 19:47	06:50 18:55	07:11 (19) 9 07:20 (19)	06:24 17:06	07:01 16:34	07:26 16:36	
26	05:49 20:26	06:20 19:46	06:52 18:53	07:12 (19) 8 07:20 (19)	06:25 17:05	07:02 16:34	07:26 16:36	
27	05:49 20:25	06:21 19:44	06:53 18:51	07:13 (19) 6 07:19 (19)	06:26 17:04	07:03 16:33	07:27 16:37	
28	05:50 20:24	06:22 19:42	06:54 18:50	07:14 (19) 5 07:19 (19)	06:27 17:02	07:04 16:33	07:27 16:37	
29	05:51 20:23	06:23 19:41	06:55 18:48	07:15 (19) 3 07:18 (19)	06:28 17:01	07:05 16:33	07:27 16:38	
30	05:52 20:22	06:24 19:39	06:56 18:46	07:16 (19) 1 07:17 (19)	06:29 17:00	07:06 16:32	07:28 16:39	
31	05:53 20:21	06:25 19:38			06:31 16:58		07:28 16:40	
Ore potenziali eliofanìa	461	429	375	345		297	286	
Totale, caso peggiore			319		377			
Probabilità di eliofanìa		0,67	0,58		0,44			
Tempo di operatività rid.		0,74	0,74		0,74			
Dir. del vento rid.		0,57	0,57		0,57			
Totale ridotto		0,28	0,25		0,18			
Totale effettivo		11	78		69			

Legenda della tabella:

Giorno del mese Alba (hh:mm) Tramonto (hh:mm) Minuti d'ombra Inizio ombreggiamento (hh:mm) Fine ombreggiamento (hh:mm) (WTG che provoca l'inizio dell'ombreggiamento) (WTG che provoca l'ultimo ombreggiamento)



## SHADOW - Calendario

Calcolo: Real and worst case Recettore d'ombra: Y - 25  
Assunzioni sui calcoli d'ombra

Probabilità di eliofania (media ore giornaliere di insolazione) [CAMPOBASSO]

Gen Feb Mar Apr Mag Giu Lug Ago Set Ott Nov Dic  
4,21 4,83 5,24 6,37 6,76 8,17 9,01 9,23 7,23 4,84 4,00 3,35

Tempo di operatività

N NNE ENE E ESE SSE S SSO OSO O ONO NNO Somma  
1.112 199 90 122 110 71 112 909 1.994 247 130 1.423 6.519

	Gennaio	Febbraio	Marzo	Aprile	Maggio	Giugno
1	07:28 16:41	07:14 17:16	06:37 17:50	06:46 19:25	18:43 (9) 19:02 (9)	05:59 19:58
2	07:28 16:42	07:13 17:17	06:36 17:52	17:24 (10) 06:44	19:26 18:43 (9)	05:58 06:17 (20)
3	07:28 16:42	07:12 17:18	06:34 17:53	17:21 (10) 06:42	19:28 18:42 (9)	05:56 06:16 (20)
4	07:28 16:43	07:11 17:19	06:33 17:54	17:19 (10) 06:41	19:29 19:03 (9)	05:55 20:00
5	07:28 16:44	07:10 17:21	06:31 17:55	17:18 (10) 06:39	19:30 19:02 (9)	05:54 20:02
6	07:28 16:45	07:09 17:22	06:29 17:56	17:16 (10) 06:37	19:31 18:41 (9)	05:53 06:12 (20)
7	07:28 16:46	07:08 17:23	06:28 17:57	17:16 (10) 06:36	19:32 19:00 (9)	05:51 20:05
8	07:28 16:47	07:07 17:24	06:26 17:59	17:15 (10) 06:34	19:33 19:00 (9)	05:50 20:06
9	07:28 16:48	07:05 17:26	06:25 18:00	17:15 (10) 06:32	19:34 18:43 (9)	05:49 20:07
10	07:28 16:49	07:04 17:27	06:23 18:01	17:14 (10) 06:31	19:35 18:44 (9)	05:48 20:08
11	07:27 16:50	07:03 17:28	06:21 18:02	17:14 (10) 06:29	19:36 18:49 (9)	05:47 20:09
12	07:27 16:51	07:02 17:30	06:20 18:03	17:14 (10) 06:28	19:37 20:10	05:46 20:35
13	07:27 16:53	07:00 17:31	06:18 18:04	17:14 (10) 06:26	19:38 20:11	05:45 20:36
14	07:27 16:54	06:59 17:32	06:16 18:05	17:14 (10) 06:24	19:40 20:12	05:44 20:36
15	07:26 16:55	06:58 17:33	06:15 18:07	17:15 (10) 06:23	19:41 20:13	05:43 20:37
16	07:26 16:56	06:56 17:35	06:13 18:08	17:16 (10) 06:21	19:42 20:14	05:42 20:37
17	07:25 16:57	06:55 17:36	06:11 18:09	17:17 (10) 06:20	19:43 20:15	05:41 20:38
18	07:25 16:58	06:54 17:37	06:10 18:10	06:28 (19) 06:18	19:44 20:16	05:40 20:38
19	07:24 16:59	06:52 17:38	06:08 18:11	06:27 (19) 06:16	19:45 20:17	05:39 20:38
20	07:24 17:01	06:51 17:40	06:06 18:12	06:25 (19) 06:15	19:46 20:18	05:38 20:38
21	07:23 17:02	06:49 17:41	06:04 18:13	06:23 (19) 06:13	19:47 20:19	05:37 20:39
22	07:22 17:03	06:48 17:42	06:03 18:14	06:21 (19) 06:12	19:48 20:20	05:36 20:39
23	07:22 17:04	06:47 17:43	06:01 18:16	06:20 (19) 06:10	19:49 20:21	05:35 20:39
24	07:21 17:05	06:45 17:44	05:59 18:17	06:18 (19) 06:09	19:50 20:22	05:35 20:39
25	07:20 17:07	06:44 17:46	05:58 18:18	06:16 (19) 06:07	19:52 20:22	05:34 20:39
26	07:19 17:08	06:42 17:47	05:56 18:19	06:15 (19) 06:06	19:53 20:23	05:33 20:39
27	07:19 17:09	06:41 17:48	05:54 18:20	06:13 (19) 06:05	06:24 (20) 05:32	20:24 20:39
28	07:18 17:10	06:39 17:49	05:53 18:21	06:11 (19) 06:03	06:23 (20) 05:32	20:25 20:39
29	07:17 17:12	06:51 19:22	06:51 19:22	07:10 (19) 06:02	06:21 (20) 05:31	20:26 20:39
30	07:16 17:13	06:49 19:23	06:49 19:23	18:46 (9) 06:00	06:20 (20) 05:31	20:27 20:39
31	07:15 17:14	06:47 19:24	06:47 19:24	18:44 (9) 19:01 (9)	05:30 20:27	20:27 20:39
Ore potenziali eliofania	296	296	369	399	450	454
Totale, caso peggiore			479	200		37
Probabilità di eliofania			0,44	0,48		0,47
Tempo di operatività rid.			0,74	0,74		0,74
Dir. del vento rid.			0,57	0,57		0,58
Totale ridotto			0,19	0,20		0,20
Totale effettivo			89	41		7

Legenda della tabella:

Giorno del mese Alba (hh:mm) Tramonto (hh:mm) Minuti d'ombra Inizio ombreggiamento (hh:mm) Fine ombreggiamento (hh:mm) (WTG che provoca l'inizio dell'ombreggiamento) (WTG che provoca l'ultimo ombreggiamento)



## SHADOW - Calendario

Calcolo: Real and worst case Recettore d'ombra: Y - 25  
Assunzioni sui calcoli d'ombra

Probabilità di eliofanìa (media ore giornaliere di insolazione) [CAMPOBASSO]

Gen Feb Mar Apr Mag Giu Lug Ago Set Ott Nov Dic  
4,21 4,83 5,24 6,37 6,76 8,17 9,01 9,23 7,23 4,84 4,00 3,35

Tempo di operatività

N NNE ENE E ESE SSE S SSO OSO O ONO NNO Somma  
1.112 199 90 122 110 71 112 909 1.994 247 130 1.423 6.519

	Luglio	Agosto	Settembre	Ottobre	Novembre	Dicembre	
1	05:30 20:39	05:54 20:20	06:26 19:36	18:47 (9) 18:50 (9)	06:57 18:44	17:53 (10) 16:57	07:07 16:32
2	05:30 20:39	05:55 20:19	06:27 19:34	18:43 (9) 18:54 (9)	06:58 18:43	17:52 (10) 18:20 (10)	06:33 16:56
3	05:31 20:39	05:56 20:18	06:28 19:33	18:41 (9) 18:56 (9)	06:59 18:41	17:52 (10) 18:18 (10)	06:34 16:54
4	05:31 20:39	05:57 20:16	06:29 19:31	18:39 (9) 18:57 (9)	07:00 18:39	17:51 (10) 18:16 (10)	06:36 16:53
5	05:32 20:39	05:58 20:15	06:30 19:29	18:38 (9) 18:57 (9)	07:01 18:38	17:51 (10) 18:14 (10)	06:37 16:52
6	05:33 20:38	05:59 20:14	06:21 (20) 19:28	06:31 19:28	18:37 (9) 18:57 (9)	07:02 18:36	06:38 16:51
7	05:33 20:38	06:00 20:13	06:22 (20) 19:26	06:32 19:26	18:36 (9) 18:57 (9)	07:03 18:34	06:39 16:50
8	05:34 20:38	06:01 20:12	06:23 (20) 19:24	06:33 19:24	18:36 (9) 18:57 (9)	07:04 18:33	06:40 16:49
9	05:35 20:37	06:02 20:10	06:24 (20) 19:22	06:34 19:22	18:36 (9) 18:57 (9)	07:05 18:31	06:42 16:48
10	05:35 20:37	06:03 20:09	06:25 (20) 19:21	06:35 19:21	18:36 (9) 18:56 (9)	07:06 18:29	06:43 16:47
11	05:36 20:37	06:04 20:08	06:26 (20) 19:19	06:36 19:19	18:36 (9) 18:55 (9)	07:08 18:28	06:44 16:45
12	05:37 20:36	06:05 20:06	06:27 (20) 19:17	06:37 19:17	18:36 (9) 18:54 (9)	07:09 18:26	06:45 16:44
13	05:37 20:36	06:06 20:05	06:28 (20) 19:16	06:38 19:16	18:37 (9) 18:52 (9)	07:10 18:25	06:46 16:44
14	05:38 20:35	06:07 20:04	06:29 (20) 19:14	06:39 19:14	07:02 (19) 18:50 (9)	07:11 18:23	06:48 16:43
15	05:39 20:34	06:08 20:02	06:30 (20) 19:12	06:40 19:12	07:01 (19) 07:11 (19)	07:12 18:21	06:49 16:42
16	05:40 20:34	06:10 20:01	06:31 (20) 19:10	06:41 19:10	07:02 (19) 07:13 (19)	07:13 18:20	06:50 16:41
17	05:41 20:33	06:11 19:59	06:32 (20) 19:09	06:42 19:09	07:03 (19) 07:14 (19)	07:14 18:18	06:51 16:40
18	05:41 20:32	06:12 19:58	06:33 (20) 19:07	06:43 19:07	07:04 (19) 07:14 (19)	07:15 18:17	06:53 16:39
19	05:42 20:32	06:13 19:56	06:34 (20) 19:05	06:44 19:05	07:05 (19) 07:15 (19)	07:17 18:15	06:54 16:38
20	05:43 20:31	06:14 19:55	06:35 (20) 19:03	06:45 19:03	07:06 (19) 07:15 (19)	07:18 18:14	06:55 16:38
21	05:44 20:30	06:15 19:53	06:36 (20) 19:02	06:46 19:02	07:07 (19) 07:15 (19)	07:19 18:12	06:56 16:37
22	05:45 20:29	06:16 19:52	06:37 (20) 19:00	06:47 19:00	07:08 (19) 07:14 (19)	07:20 18:11	06:57 16:36
23	05:46 20:29	06:17 19:50	06:38 (20) 18:58	06:48 18:58	07:09 (19) 07:14 (19)	07:21 18:09	06:58 16:36
24	05:47 20:28	06:18 19:49	06:39 (20) 18:57	06:49 18:57	07:10 (19) 07:13 (19)	07:22 18:08	07:00 16:35
25	05:48 20:27	06:19 19:47	06:40 (20) 18:55	06:50 18:55	07:11 (19) 18:15 (10)	06:24 17:06	07:01 16:34
26	05:49 20:26	06:20 19:46	06:41 (20) 18:53	06:52 18:53	18:00 (10) 18:17 (10)	06:25 17:05	07:02 16:34
27	05:49 20:25	06:21 19:44	06:42 (20) 18:51	06:53 18:51	17:58 (10) 18:19 (10)	06:26 17:04	07:03 16:33
28	05:50 20:24	06:22 19:42	06:43 (20) 18:50	06:54 18:50	17:56 (10) 18:20 (10)	06:27 17:02	07:04 16:33
29	05:51 20:23	06:23 19:41	06:44 (20) 18:48	06:55 18:48	17:55 (10) 18:20 (10)	06:28 17:01	07:05 16:33
30	05:52 20:22	06:24 19:39	06:45 (20) 18:46	06:56 18:46	17:54 (10) 18:20 (10)	06:29 17:00	07:06 16:32
31	05:53 20:21	06:25 19:38	06:46 (20) 18:45	06:57 18:45	16:58 16:58	06:31 16:58	07:28 16:40
Ore potenziali eliofanìa	461	429	375	345	297	286	
Totale, caso peggiore		47	447	229			
Probabilità di eliofanìa		0,67	0,58	0,44			
Tempo di operatività rid.		0,74	0,74	0,74			
Dir. del vento rid.		0,58	0,57	0,57			
Totale ridotto		0,29	0,24	0,19			
Totale effettivo		13	109	42			

Legenda della tabella:

Giorno del mese Alba (hh:mm) Tramonto (hh:mm) Minuti d'ombra Inizio ombreggiamento (hh:mm) Fine ombreggiamento (hh:mm) (WTG che provoca l'inizio dell'ombreggiamento) (WTG che provoca l'ultimo ombreggiamento)

## SHADOW - Calendario

Calcolo: Real and worst case Recettore d'ombra: Z - 26  
Assunzioni sui calcoli d'ombra

Probabilità di eliofanìa (media ore giornaliere di insolazione) [CAMPOBASSO]

Gen	Feb	Mar	Apr	Mag	Giu	Lug	Ago	Set	Ott	Nov	Dic
4,21	4,83	5,24	6,37	6,76	8,17	9,01	9,23	7,23	4,84	4,00	3,35

Tempo di operatività

N	NNE	ENE	E	ESE	SSE	S	SSO	OSO	O	ONO	NNO	Somma
1.112	199	90	122	110	71	112	909	1.994	247	130	1.423	6.519

	Gennaio	Febbraio	Marzo	Aprile	Maggio	Giugno
1	07:28 16:41	07:14 17:16	06:37 17:50	06:46 19:25	07:04 (19) 07:13 (19)	05:59 19:58
2	07:28 16:42	07:13 17:17	06:36 17:52	06:44 19:26	07:03 (19) 07:13 (19)	05:58 19:59
3	07:28 16:42	07:12 17:18	06:34 17:53	06:42 19:28	07:01 (19) 07:11 (19)	05:56 20:00
4	07:28 16:43	07:11 17:19	06:33 17:54	06:41 19:29	06:59 (19) 07:10 (19)	05:55 20:01
5	07:28 16:44	07:10 17:21	06:31 17:55	06:39 19:30	06:58 (19) 19:05 (9)	05:54 20:02
6	07:28 16:45	07:09 17:22	06:29 17:56	06:37 19:31	06:56 (19) 19:08 (9)	05:53 20:03
7	07:28 16:46	07:08 17:23	06:28 17:57	06:36 19:32	06:55 (19) 19:09 (9)	05:51 20:05
8	07:28 16:47	07:07 17:24	06:26 17:59	06:34 19:33	18:52 (9) 19:10 (9)	05:50 20:06
9	07:28 16:48	07:05 17:26	06:25 18:00	06:32 19:34	18:51 (9) 19:10 (9)	05:49 20:07
10	07:28 16:49	07:04 17:27	06:23 18:01	06:31 19:35	18:50 (9) 19:10 (9)	05:48 20:08
11	07:27 16:50	07:03 17:28	06:21 18:02	17:40 (10) 17:41 (10)	06:29 19:36	18:50 (9) 20:09
12	07:27 16:51	07:02 17:30	06:20 18:03	17:35 (10) 17:42 (10)	06:28 19:37	18:49 (9) 20:10
13	07:27 16:53	07:00 17:31	06:18 18:04	17:32 (10) 17:43 (10)	06:26 19:38	18:49 (9) 20:11
14	07:27 16:54	06:59 17:32	06:16 18:05	17:30 (10) 17:44 (10)	06:24 19:40	18:49 (9) 20:12
15	07:26 16:55	06:58 17:33	06:15 18:07	17:28 (10) 17:45 (10)	06:23 19:41	18:49 (9) 20:13
16	07:26 16:56	06:56 17:35	06:13 18:08	17:28 (10) 17:47 (10)	06:21 19:42	18:50 (9) 20:14
17	07:25 16:57	06:55 17:36	06:11 18:09	17:26 (10) 17:48 (10)	06:20 19:43	18:51 (9) 20:15
18	07:25 16:58	06:54 17:37	06:10 18:10	17:25 (10) 17:48 (10)	06:18 19:44	18:53 (9) 20:16
19	07:24 16:59	06:52 17:38	06:08 18:11	17:25 (10) 17:50 (10)	06:16 19:45	18:56 (9) 20:17
20	07:24 17:01	06:51 17:40	06:06 18:12	17:25 (10) 17:51 (10)	06:15 19:46	05:38 20:18
21	07:23 17:02	06:49 17:41	06:04 18:13	17:24 (10) 17:52 (10)	06:13 19:47	05:37 20:19
22	07:22 17:03	06:48 17:42	06:03 18:14	17:24 (10) 17:52 (10)	06:12 19:48	05:36 20:20
23	07:22 17:04	06:47 17:43	06:01 18:16	17:25 (10) 17:52 (10)	06:10 19:49	05:35 20:21
24	07:21 17:05	06:45 17:44	05:59 18:17	17:25 (10) 17:51 (10)	06:09 19:50	05:35 20:22
25	07:20 17:07	06:44 17:46	05:58 18:18	17:25 (10) 17:49 (10)	06:07 19:52	05:34 20:22
26	07:19 17:08	06:42 17:47	05:56 18:19	17:27 (10) 17:49 (10)	06:06 19:53	05:33 20:23
27	07:19 17:09	06:41 17:48	05:54 18:20	06:13 (19) 17:46 (10)	06:05 19:54	05:32 20:24
28	07:18 17:10	06:39 17:49	05:53 18:21	06:11 (19) 17:44 (10)	06:03 19:55	05:32 20:25
29	07:17 17:12		06:51 19:22	07:09 (19) 18:39 (10)	06:02 19:56	05:31 20:26
30	07:16 17:13		06:49 19:23	07:08 (19) 07:14 (19)	06:00 19:57	05:31 20:27
31	07:15 17:14		06:47 19:24	07:06 (19) 07:14 (19)		05:30 20:27
Ore potenziali eliofanìa	296	296	369	399	450	454
Totale, caso peggiore			382	307		49
Probabilità di eliofanìa			0,44	0,48		0,47
Tempo di operatività rid.			0,74	0,74		0,74
Dir. del vento rid.			0,57	0,56		0,59
Totale ridotto			0,19	0,20		0,21
Totale effettivo			72	62		10

Legenda della tabella:

Giorno del mese	Alba (hh:mm)	Inizio ombreggiamento (hh:mm)	(WTG che provoca l'inizio dell'ombreggiamento)
	Tramonto (hh:mm)	Fine ombreggiamento (hh:mm)	(WTG che provoca l'ultimo ombreggiamento)

## SHADOW - Calendario

Calcolo: Real and worst case Recettore d'ombra: Z - 26  
Assunzioni sui calcoli d'ombra

Probabilità di eliofanìa (media ore giornaliere di insolazione) [CAMPOBASSO]

Gen	Feb	Mar	Apr	Mag	Giu	Lug	Ago	Set	Ott	Nov	Dic
4,21	4,83	5,24	6,37	6,76	8,17	9,01	9,23	7,23	4,84	4,00	3,35

Tempo di operatività

N	NNE	ENE	E	ESE	SSE	S	SSO	OSO	O	ONO	NNO	Somma
1.112	199	90	122	110	71	112	909	1.994	247	130	1.423	6.519

	Luglio	Agosto	Settembre	Ottobre	Novembre	Dicembre	
1	05:30 20:39	05:54 20:20	06:17 (20) 19:36	06:26 19:10 (9)	18:49 (9) 18:44	18:13 (10) 16:57	
2	05:30 20:39	05:55 20:19	06:18 (20) 19:34	06:27 19:09 (9)	18:49 (9) 18:43	18:16 (10) 16:56	
3	05:31 20:39	05:56 20:18	06:19 (20) 19:33	06:28 19:08 (9)	18:49 (9) 18:41	18:20 (10) 16:54	
4	05:31 20:39	05:57 20:16	06:20 (20) 19:31	06:29 19:07 (9)	18:49 (9) 18:39	18:00 16:53	
5	05:32 20:39	05:58 20:15	06:21 (20) 19:29	06:30 19:06 (9)	18:49 (9) 18:38	07:01 16:52	
6	05:33 20:38	05:59 20:14	06:21 (20) 19:28	06:31 19:04 (9)	18:49 (9) 18:36	07:02 16:51	
7	05:33 20:38	06:00 20:13	06:22 (20) 19:26	06:32 19:00 (9)	18:49 (9) 18:34	07:03 16:50	
8	05:34 20:38	06:01 20:12	06:23 (20) 19:24	06:33 19:00 (9)	18:49 (9) 18:33	07:04 16:49	
9	05:35 20:37	06:02 20:10	06:24 (20) 19:22	06:34 19:00 (9)	18:49 (9) 18:31	07:05 16:48	
10	05:35 20:37	06:03 20:09	06:25 (20) 19:21	06:35 19:00 (9)	18:49 (9) 18:29	07:06 16:47	
11	05:36 20:37	06:04 20:08	06:26 (20) 19:19	06:36 19:00 (9)	18:49 (9) 18:28	07:08 16:45	
12	05:37 20:36	06:05 20:06	06:27 (20) 19:17	06:37 19:00 (9)	18:49 (9) 18:26	07:09 16:45	
13	05:37 20:36	06:06 20:05	06:28 (20) 19:16	06:38 19:00 (9)	18:49 (9) 18:25	07:10 16:44	
14	05:38 20:35	06:07 20:04	06:29 (20) 19:14	06:39 19:00 (9)	18:49 (9) 18:23	07:11 16:43	
15	05:39 20:34	06:08 20:02	06:30 (20) 19:12	06:40 18:33 (10)	18:49 (9) 18:21	07:12 16:42	
16	05:40 20:34	06:10 20:01	06:31 (20) 19:10	06:41 18:35 (10)	18:49 (9) 18:20	07:13 16:41	
17	05:41 20:33	06:11 19:59	06:32 (20) 19:09	06:42 18:37 (10)	18:49 (9) 18:18	07:14 16:40	
18	05:41 20:32	06:12 19:58	06:33 (20) 19:07	06:43 18:37 (10)	18:49 (9) 18:17	07:15 16:39	
19	05:42 20:32	06:13 19:56	06:34 (20) 19:05	06:44 18:38 (10)	18:49 (9) 18:15	07:17 16:38	
20	05:43 20:31	06:14 19:55	06:35 (20) 19:03	06:45 18:38 (10)	18:49 (9) 18:14	07:18 16:38	
21	05:44 20:30	06:15 19:53	06:36 (20) 19:02	06:46 18:38 (10)	18:49 (9) 18:12	07:19 16:37	
22	05:45 20:29	06:16 19:52	06:37 (20) 19:00	06:47 18:38 (10)	18:49 (9) 18:11	07:20 16:36	
23	05:46 20:29	06:17 19:50	06:38 (20) 18:58	06:48 18:36 (10)	18:49 (9) 18:09	07:21 16:36	
24	05:47 20:28	06:18 19:49	06:39 (20) 19:04 (9)	06:49 18:57	18:49 (9) 18:08	18:09 (10) 16:35	
25	05:48 20:27	06:10 (20) 06:13 (20)	06:19 19:47	5 12	18:55 (9) 18:55	06:50 18:32 (10)	17:06 16:34
26	05:49 20:26	06:11 (20) 06:16 (20)	06:20 19:46	15	18:53 (9) 18:53	06:52 18:09 (10)	17:05 16:34
27	05:49 20:25	06:12 (20) 06:17 (20)	06:21 19:44	17	18:52 (9) 18:51	06:53 18:09 (10)	17:04 16:33
28	05:50 20:24	06:13 (20) 06:18 (20)	06:22 19:42	19	18:51 (9) 18:50	06:54 18:27 (10)	17:02 16:33
29	05:51 20:23	06:14 (20) 06:19 (20)	06:23 19:41	20	18:50 (9) 18:48	06:55 18:10 (10)	17:01 16:33
30	05:52 20:22	06:15 (20) 06:20 (20)	06:24 19:39	21	18:49 (9) 18:46	06:56 18:23 (10)	17:00 16:32
31	05:53 20:21	06:16 (20) 06:21 (20)	06:25 19:38	21	18:49 (9) 19:10 (9)	06:31 16:58	07:28 16:40
Ore potenziali eliofanìa	461	429	375	345	297	286	
Totale, caso peggiore	33	144	555	13			
Probabilità di eliofanìa	0,61	0,67	0,58	0,44			
Tempo di operatività rid.	0,74	0,74	0,74	0,74			
Dir. del vento rid.	0,59	0,56	0,57	0,57			
Totale ridotto	0,27	0,28	0,25	0,19			
Totale effettivo	9	40	136	2			

Legenda della tabella:

Giorno del mese	Alba (hh:mm)	Inizio ombreggiamento (hh:mm)	(WTG che provoca l'inizio dell'ombreggiamento)
	Tramonto (hh:mm)	Fine ombreggiamento (hh:mm)	(WTG che provoca l'ultimo ombreggiamento)
	Minuti d'ombra		

## SHADOW - Calendario

Calcolo: Real and worst case Recettore d'ombra: AA - 27  
Assunzioni sui calcoli d'ombra

Probabilità di eliofanìa (media ore giornaliera di insolazione) [CAMPOBASSO]

Gen Feb Mar Apr Mag Giu Lug Ago Set Ott Nov Dic  
4,21 4,83 5,24 6,37 6,76 8,17 9,01 9,23 7,23 4,84 4,00 3,35

Tempo di operatività

N NNE ENE E ESE SSE S SSO OSO O ONO NNO Somma  
1.112 199 90 122 110 71 112 909 1.994 247 130 1.423 6.519

	Gennaio	Febbraio	Marzo	Aprile	Maggio	Giugno	Luglio	Agosto	Settembre	Ottobre	Novembre	Dicembre		
1	07:28	07:14	06:37	06:46	05:59	05:30	05:30	05:54	06:26	06:57	07:17 (21)	06:32	07:07	
	16:41	17:16	17:50	19:25	19:58	20:28	20:39	20:20	19:36	18:45	3 07:20 (21)	16:57	16:32	
2	07:28	07:13	06:36	06:44	05:58	05:29	05:30	05:55	06:27	06:58	07:18 (21)	06:33	07:09	
	16:42	17:17	17:52	19:27	19:59	20:29	20:39	20:19	19:34	18:43	1 07:19 (21)	16:56	16:32	
3	07:28	07:12	06:34	06:42	05:56	05:29	05:31	05:56	06:28	06:59		06:34	07:10	
	16:42	17:18	17:53	19:28	20:00	20:30	20:39	20:18	19:33	18:41		16:54	16:31	
4	07:28	07:11	06:33	06:41	05:55	05:28	05:31	05:57	06:29	07:00		06:36	07:11	
	16:43	17:19	17:54	19:29	20:01	20:31	20:39	20:16	19:31	18:39		16:53	16:31	
5	07:28	07:10	06:31	06:39	05:54	05:28	05:32	05:58	06:30	07:01		06:37	07:12	
	16:44	17:21	17:55	19:30	20:02	20:31	20:39	20:15	19:29	18:38		16:52	16:31	
6	07:28	07:09	06:29	06:37	05:53	05:28	05:33	05:59	06:31	07:02		06:38	07:13	
	16:45	17:22	17:56	19:31	20:04	20:32	20:38	20:14	19:28	18:36		16:51	16:31	
7	07:28	07:08	06:28	06:36	05:51	05:27	05:33	06:00	06:32	07:03		06:39	07:14	
	16:46	17:23	17:57	19:32	20:05	20:33	20:38	20:13	19:26	18:34		16:50	16:31	
8	07:28	07:07	06:26	06:34	05:50	05:27	05:34	06:01	06:33	07:04		06:40	07:14	
	16:47	17:24	17:59	19:33	20:06	20:33	20:38	20:12	19:24	18:33		16:49	16:31	
9	07:28	07:05	06:25	06:32	05:49	05:27	05:35	06:02	06:34	07:05		06:42	07:15	
	16:48	17:26	18:00	19:34	20:07	20:34	20:37	20:10	19:23	18:31		16:48	16:31	
10	07:28	07:04	06:23	06:31	05:48	05:26	05:35	06:03	06:35	07:07		06:43	07:16	
	16:49	17:27	18:01	19:35	20:08	20:34	20:37	20:09	19:21	18:29		16:46	16:31	
11	07:28	07:03	06:21	06:29	05:47	05:26	05:36	06:04	06:36	07:08		06:44	07:17	
	16:50	17:28	18:02	19:36	20:09	20:35	20:37	20:08	19:19	18:28		16:45	16:31	
12	07:27	07:02	06:20	06:39 (21)	06:28	05:46	05:26	05:37	06:05	06:37		06:45	07:18	
	16:51	17:30	18:03	2 06:41 (21)	19:37	20:10	20:35	20:36	20:06	19:17		16:44	16:31	
13	07:27	07:00	06:18	06:37 (21)	06:26	05:45	05:26	05:37	06:06	06:38		06:47	07:19	
	16:52	17:31	18:04	4 06:41 (21)	19:39	20:11	20:36	20:36	20:05	19:16		16:44	16:31	
14	07:27	06:59	06:16	06:35 (21)	06:24	05:44	05:26	05:38	06:07	06:39		06:48	07:20	
	16:54	17:32	18:05	6 06:41 (21)	19:40	20:12	20:36	20:35	20:04	19:14		16:43	16:31	
15	07:26	06:58	06:15	06:33 (21)	06:23	05:42	05:26	05:39	06:08	06:40		06:49	07:20	
	16:55	17:33	18:07	8 06:41 (21)	19:41	20:13	20:37	20:34	20:02	19:12		16:42	16:31	
16	07:26	06:57	06:13	06:32 (21)	06:21	05:41	05:26	05:40	06:09	06:41		06:50	07:21	
	16:56	17:35	18:08	10 06:42 (21)	19:42	20:14	20:37	20:34	20:01	19:10		16:41	16:32	
17	07:25	06:55	06:11	06:30 (21)	06:20	05:41	05:26	05:41	06:11	06:42		06:51	07:22	
	16:57	17:36	18:09	11 06:41 (21)	19:43	20:15	20:38	20:33	19:59	19:09		16:40	16:32	
18	07:25	06:54	06:10	06:28 (21)	06:18	05:40	05:26	05:41	06:12	06:43		06:53	07:22	
	16:58	17:37	18:10	12 06:40 (21)	19:44	20:16	20:38	20:33	19:58	19:07	8 07:16 (21)	16:39	16:32	
19	07:24	06:52	06:08	06:27 (21)	06:16	05:39	05:26	05:42	06:13	06:44	07:05 (21)	07:17	06:54	07:23
	16:59	17:38	18:11	13 06:40 (21)	19:45	20:17	20:38	20:32	19:56	19:05	14 07:19 (21)	18:15	16:38	16:32
20	07:24	06:51	06:06	06:25 (21)	06:15	05:38	05:26	05:43	06:14	06:45	07:06 (21)	07:18	06:55	07:24
	17:01	17:40	18:12	14 06:39 (21)	19:46	20:18	20:39	20:31	19:55	19:03	15 07:21 (21)	18:14	16:38	16:33
21	07:23	06:50	06:04	06:23 (21)	06:13	05:37	05:26	05:44	06:15	06:46	07:07 (21)	07:19	06:56	07:24
	17:02	17:41	18:13	15 06:38 (21)	19:47	20:19	20:39	20:30	19:53	19:02	15 07:22 (21)	18:12	16:37	16:33
22	07:22	06:48	06:03	06:21 (21)	06:12	05:36	05:27	05:45	06:16	06:47	07:08 (21)	07:20	06:57	07:25
	17:03	17:42	18:14	15 06:36 (21)	19:48	20:20	20:39	20:30	19:52	19:00	15 07:23 (21)	18:11	16:36	16:34
23	07:22	06:47	06:01	06:20 (21)	06:10	05:35	05:27	05:46	06:17	06:48	07:09 (21)	07:21	06:59	07:25
	17:04	17:43	18:16	15 06:35 (21)	19:49	20:21	20:39	20:29	19:50	18:58	14 07:23 (21)	18:09	16:36	16:34
24	07:21	06:45	05:59	06:18 (21)	06:09	05:35	05:27	05:47	06:18	06:49	07:10 (21)	07:22	07:00	07:26
	17:05	17:44	18:17	15 06:33 (21)	19:51	20:22	20:39	20:28	19:49	18:57	14 07:24 (21)	18:08	16:35	16:35
25	07:20	06:44	05:58	06:19 (21)	06:07	05:34	05:27	05:48	06:19	06:50	07:11 (21)	06:24	07:01	07:26
	17:07	17:46	18:18	10 06:29 (21)	19:52	20:22	20:39	20:27	19:47	18:55	13 07:24 (21)	17:06	16:34	16:35
26	07:20	06:42	05:56	06:06	05:33	05:28	05:28	05:49	06:20	06:52	07:12 (21)	06:25	07:02	07:26
	17:08	17:47	18:19	19:53	20:23	20:40	20:26	19:46	18:53	11 07:23 (21)	17:05	16:34	16:36	16:36
27	07:19	06:41	05:54	06:05	05:32	05:28	05:28	05:49	06:21	06:53	07:13 (21)	06:26	07:03	07:27
	17:09	17:48	18:20	19:54	20:24	20:40	20:25	19:44	18:51	10 07:23 (21)	17:04	16:33	16:37	16:37
28	07:18	06:39	05:53	06:03	05:32	05:29	05:29	05:50	06:22	06:54	07:14 (21)	06:27	07:04	07:27
	17:10	17:49	18:21	19:55	20:25	20:40	20:24	19:42	18:50	9 07:23 (21)	17:02	16:33	16:37	16:37
29	07:17		06:51	06:02	05:31	05:29	05:29	05:51	06:23	06:55	07:15 (21)	06:28	07:05	07:27
	17:12		19:22	19:56	20:26	20:40	20:23	19:41	18:48	7 07:22 (21)	17:01	16:33	16:38	16:38
30	07:16		06:49	06:00	05:31	05:29	05:29	05:52	06:24	06:56	07:16 (21)	06:30	07:06	07:28
	17:13		19:23	19:57	20:27	20:39	20:22	19:39	18:46	5 07:21 (21)	17:00	16:32	16:39	16:39
31	07:15		06:47		05:30		05:53	06:25			06:31		07:28	07:28
	17:14		19:24		20:28		20:21	19:38			16:58		16:40	16:40
Ore potenziali eliofanìa	296	296	369	399	450	454	461	429	375	345		296	286	
Totale, caso peggiore			150						150		4			
Probabilità di eliofanìa			0,44						0,58		0,44			
Tempo di operatività rid.			0,74						0,74		0,74			
Dir. del vento rid.			0,57						0,57		0,57			
Totale ridotto			0,19						0,24		0,18			
Totale effettivo			28						36		1			

Legenda della tabella:

Giorno del mese Alba (hh:mm) Inizio ombreggiamento (hh:mm) (WTG che provoca l'inizio dell'ombreggiamento)  
Tramonto (hh:mm)Minuti d'ombra Fine ombreggiamento (hh:mm) (WTG che provoca l'ultimo ombreggiamento)

## SHADOW - Calendario

Calcolo: Real and worst case Recettore d'ombra: AB - 28  
Assunzioni sui calcoli d'ombra

Probabilità di eliofanìa (media ore giornaliera di insolazione) [CAMPOBASSO]

Gen Feb Mar Apr Mag Giu Lug Ago Set Ott Nov Dic  
4,21 4,83 5,24 6,37 6,76 8,17 9,01 9,23 7,23 4,84 4,00 3,35

Tempo di operatività

N NNE ENE E ESE SSE S SSO OSO O ONO NNO Somma  
1.112 199 90 122 110 71 112 909 1.994 247 130 1.423 6.519

	Gennaio	Febbraio	Marzo	Aprile	Maggio	Giugno	Luglio	Agosto	Settembre	Ottobre	Novembre	Dicembre		
1	07:28	07:14	06:37	06:57 (21)	06:46	05:59	05:30	05:30	05:54	06:26	06:57	06:32	07:07	
	16:41	17:16	17:50	9 07:06 (21)	19:25	19:58	20:28	20:39	20:20	19:36	18:45	16:57	16:32	
2	07:28	07:13	06:36	06:55 (21)	06:44	05:58	05:29	05:30	05:55	06:27	06:58	06:33	07:09	
	16:42	17:17	17:52	10 07:05 (21)	19:27	19:59	20:29	20:39	20:19	19:34	18:43	16:56	16:32	
3	07:28	07:12	06:34	06:53 (21)	06:42	05:56	05:29	05:31	05:56	06:28	06:59	06:34	07:10	
	16:42	17:18	17:53	11 07:04 (21)	19:28	20:00	20:30	20:39	20:18	19:33	18:41	16:54	16:31	
4	07:28	07:11	06:33	06:52 (21)	06:41	05:55	05:28	05:31	05:57	06:29	07:00	07:25 (21)	06:36	07:11
	16:43	17:19	17:54	12 07:04 (21)	19:29	20:01	20:31	20:39	20:16	19:31	18:39	3 07:28 (21)	16:53	16:31
5	07:28	07:10	06:31	06:50 (21)	06:39	05:54	05:28	05:32	05:58	06:30	07:01	07:21 (21)	06:37	07:12
	16:44	17:21	17:55	12 07:02 (21)	19:30	20:02	20:31	20:39	20:15	19:29	18:38	11 07:32 (21)	16:52	16:31
6	07:28	07:09	06:30	06:49 (21)	06:37	05:53	05:27	05:33	05:59	06:31	07:02	07:22 (21)	06:38	07:13
	16:45	17:22	17:56	13 07:02 (21)	19:31	20:04	20:32	20:38	20:14	19:28	18:36	12 07:34 (21)	16:51	16:31
7	07:28	07:08	06:28	06:47 (21)	06:36	05:51	05:27	05:33	06:00	06:32	07:03	07:24 (21)	06:39	07:14
	16:46	17:23	17:57	13 07:00 (21)	19:32	20:05	20:33	20:38	20:13	19:26	18:34	13 07:37 (21)	16:50	16:31
8	07:28	07:07	06:26	06:45 (21)	06:34	05:50	05:27	05:34	06:01	06:33	07:04	07:25 (21)	06:40	07:14
	16:47	17:24	17:59	12 06:57 (21)	19:33	20:06	20:33	20:38	20:12	19:24	18:33	12 07:37 (21)	16:49	16:31
9	07:28	07:05	06:25	06:45 (21)	06:32	05:49	05:27	05:35	06:02	06:34	07:05	07:26 (21)	06:42	07:15
	16:48	17:26	18:00	9 06:54 (21)	19:34	20:07	20:34	20:37	20:10	19:23	18:31	12 07:38 (21)	16:48	16:31
10	07:28	07:04	06:23	06:31	05:48	05:26	05:26	05:35	06:03	06:35	07:07	07:27 (21)	06:43	07:16
	16:49	17:27	18:01	19:35	20:08	20:34	20:37	20:09	19:21	18:29	11 07:38 (21)	16:46	16:31	
11	07:28	07:03	06:21	06:29	05:47	05:26	05:26	05:36	06:04	06:36	07:08	07:28 (21)	06:44	07:17
	16:50	17:28	18:02	19:36	20:09	20:35	20:37	20:08	19:19	18:28	10 07:38 (21)	16:45	16:31	
12	07:27	07:02	06:20	06:28	05:46	05:26	05:27	06:05	06:37	07:09	07:29 (21)	06:45	07:18	
	16:51	17:30	18:03	19:37	20:10	20:35	20:36	20:06	19:17	18:26	9 07:38 (21)	16:44	16:31	
13	07:27	07:00	06:18	06:26	05:45	05:26	05:27	06:06	06:38	07:10	07:30 (21)	06:47	07:19	
	16:52	17:31	18:04	19:39	20:11	20:36	20:36	20:05	19:16	18:25	8 07:38 (21)	16:44	16:31	
14	07:27	06:59	06:16	06:24	05:44	05:26	05:28	06:07	06:39	07:11	07:32 (21)	06:48	07:20	
	16:54	17:32	18:05	19:40	20:12	20:36	20:35	20:04	19:14	18:23	7 07:39 (21)	16:43	16:31	
15	07:26	06:58	06:15	06:23	05:42	05:26	05:29	06:08	06:40	07:12	07:33 (21)	06:49	07:20	
	16:55	17:33	18:07	19:41	20:13	20:37	20:34	20:02	19:12	18:21	5 07:38 (21)	16:42	16:31	
16	07:26	06:57	06:13	06:21	05:41	05:26	05:40	06:09	06:41	07:13	07:34 (21)	06:50	07:21	
	16:56	17:35	18:08	19:42	20:14	20:37	20:34	20:01	19:10	18:20	3 07:37 (21)	16:41	16:31	
17	07:25	06:55	06:11	06:20	05:41	05:26	05:41	06:11	06:42	07:14	07:35 (21)	06:51	07:22	
	16:57	17:36	18:09	19:43	20:15	20:38	20:33	19:59	19:09	18:18	1 07:36 (21)	16:40	16:32	
18	07:25	06:54	06:10	06:18	05:40	05:26	05:41	06:12	06:43	07:15		06:53	07:22	
	16:58	17:37	18:10	19:44	20:16	20:38	20:33	19:58	19:07	18:17		16:39	16:32	
19	07:24	06:52	06:08	06:16	05:39	05:26	05:42	06:13	06:44	07:17		06:54	07:23	
	16:59	17:38	18:11	19:45	20:17	20:38	20:32	19:56	19:05	18:15		16:38	16:32	
20	07:24	06:51	06:06	06:15	05:38	05:26	05:43	06:14	06:45	07:18		06:55	07:24	
	17:01	17:40	18:12	19:46	20:18	20:39	20:31	19:55	19:03	18:14		16:38	16:33	
21	07:23	06:50	06:04	06:13	05:37	05:26	05:44	06:15	06:46	07:19		06:56	07:24	
	17:02	17:41	18:13	19:47	20:19	20:39	20:30	19:53	19:02	18:12		16:37	16:33	
22	07:22	06:48	06:03	06:12	05:36	05:27	05:45	06:16	06:47	07:20		06:57	07:25	
	17:03	17:42	18:14	19:48	20:20	20:39	20:30	19:52	19:00	18:11		16:36	16:34	
23	07:22	06:47	06:01	06:10	05:35	05:27	05:46	06:17	06:48	07:21		06:59	07:25	
	17:04	17:43	18:16	19:49	20:21	20:39	20:29	19:50	18:58	18:09		16:36	16:34	
24	07:21	06:45	05:59	06:09	05:35	05:27	05:47	06:18	06:49	07:22		07:00	07:26	
	17:05	17:44	18:17	19:51	20:22	20:39	20:28	19:49	18:57	18:08		16:35	16:35	
25	07:20	06:44	07:03 (21)	06:07	05:34	05:27	05:48	06:19	06:50	06:24		07:01	07:26	
	17:07	17:46	2 07:05 (21)	19:52	20:22	20:39	20:27	19:47	18:55	17:06		16:34	16:35	
26	07:20	06:42	07:01 (21)	06:06	05:33	05:28	05:49	06:20	06:52	06:25		07:02	07:26	
	17:08	17:47	4 07:05 (21)	19:53	20:23	20:40	20:26	19:46	18:53	17:05		16:34	16:36	
27	07:19	06:41	07:00 (21)	06:05	05:32	05:28	05:49	06:21	06:53	06:26		07:03	07:27	
	17:09	17:48	6 07:06 (21)	19:54	20:24	20:40	20:25	19:44	18:51	17:04		16:33	16:37	
28	07:18	06:39	06:58 (21)	06:03	05:32	05:29	05:50	06:22	06:54	06:27		07:04	07:27	
	17:10	17:49	7 07:05 (21)	19:55	20:25	20:40	20:24	19:42	18:50	17:02		16:33	16:37	
29	07:17			06:02	05:31	05:29	05:51	06:23	06:55	06:28		07:05	07:27	
	17:12			19:22	19:56	20:26	20:40	20:23	19:41	18:48		16:33	16:38	
30	07:16			06:00	05:31	05:29	05:52	06:24	06:56	06:30		07:06	07:28	
	17:13			19:57	20:27	20:39	20:22	19:39	18:46	17:00		16:32	16:39	
31	07:15			06:47	05:30	05:30	05:53	06:25		06:31		07:08	07:28	
	17:14			19:24	20:28	20:28	20:21	19:38		16:58		16:40	16:40	
Ore potenziali eliofanìa	296	296	369	399	450	454	461	429	375	345	296	286		
Totale, caso peggiore														
Probabilità di eliofanìa		0,46		101							117	0,44		
Tempo di operatività rid.		0,74		0,74							0,74			
Dir. del vento rid.		0,55		0,55							0,55			
Totale ridotto		0,19		0,18							0,18			
Totale effettivo		4		18							21			

Legenda della tabella:

Giorno del mese Alba (hh:mm) Tramonto (hh:mm)Minuti d'ombra Inizio ombreggiamento (hh:mm) Fine ombreggiamento (hh:mm) (WTG che provoca l'inizio dell'ombreggiamento) (WTG che provoca l'ultimo ombreggiamento)

## SHADOW - Calendario

Calcolo: Real and worst case Recettore d'ombra: AC - 29  
Assunzioni sui calcoli d'ombra

Probabilità di eliofanìa (media ore giornaliera di insolazione) [CAMPOBASSO]

Gen Feb Mar Apr Mag Giu Lug Ago Set Ott Nov Dic  
4,21 4,83 5,24 6,37 6,76 8,17 9,01 9,23 7,23 4,84 4,00 3,35

Tempo di operatività

N NNE ENE E ESE SSE S SSO OSO O ONO NNO Somma  
1.112 199 90 122 110 71 112 909 1.994 247 130 1.423 6.519

	Gennaio	Febbraio	Marzo	Aprile	Maggio	Giugno	Luglio	Agosto	Settembre	Ottobre	Novembre	Dicembre		
1	07:28	07:14	06:37	06:57 (21)	06:46	05:59	05:30	05:30	05:54	06:26	06:57	06:32	07:07	
	16:41	17:16	17:50	8 07:05 (21)	19:25	19:58	20:28	20:39	20:20	19:36	18:45	16:57	16:32	
2	07:28	07:13	06:36	06:55 (21)	06:44	05:58	05:29	05:30	05:55	06:27	06:58	06:33	07:09	
	16:42	17:17	17:52	9 07:04 (21)	19:27	19:59	20:29	20:39	20:19	19:34	18:43	16:56	16:32	
3	07:28	07:12	06:34	06:53 (21)	06:42	05:56	05:29	05:31	05:56	06:28	06:59	06:34	07:10	
	16:42	17:18	17:53	10 07:03 (21)	19:28	20:00	20:30	20:39	20:18	19:33	18:41	7 07:29 (21)	16:54	16:31
4	07:28	07:11	06:33	06:52 (21)	06:41	05:55	05:28	05:31	05:57	06:29	07:00	07:20 (21)	06:36	07:11
	16:43	17:19	17:54	11 07:03 (21)	19:29	20:01	20:31	20:39	20:16	19:31	18:39	12 07:32 (21)	16:53	16:31
5	07:28	07:10	06:31	06:50 (21)	06:39	05:54	05:28	05:32	05:58	06:30	07:01	07:21 (21)	06:37	07:12
	16:44	17:21	17:55	12 07:02 (21)	19:30	20:02	20:31	20:39	20:15	19:29	18:38	13 07:34 (21)	16:52	16:31
6	07:28	07:09	06:29	06:49 (21)	06:37	05:53	05:27	05:33	05:59	06:31	07:02	07:22 (21)	06:38	07:13
	16:45	17:22	17:56	13 07:02 (21)	19:31	20:04	20:32	20:38	20:14	19:28	18:36	13 07:35 (21)	16:51	16:31
7	07:28	07:08	06:28	06:47 (21)	06:36	05:51	05:27	05:33	06:00	06:32	07:03	07:24 (21)	06:39	07:14
	16:46	17:23	17:57	13 07:00 (21)	19:32	20:05	20:33	20:38	20:13	19:26	18:34	13 07:37 (21)	16:50	16:31
8	07:28	07:07	06:26	06:45 (21)	06:34	05:50	05:27	05:34	06:01	06:33	07:04	07:25 (21)	06:40	07:14
	16:47	17:24	17:59	13 06:58 (21)	19:33	20:06	20:33	20:38	20:12	19:24	18:33	13 07:38 (21)	16:49	16:31
9	07:28	07:05	06:25	06:44 (21)	06:32	05:49	05:27	05:35	06:02	06:34	07:05	07:26 (21)	06:42	07:15
	16:48	17:26	18:00	13 06:57 (21)	19:34	20:07	20:34	20:37	20:10	19:23	18:31	12 07:38 (21)	16:48	16:31
10	07:28	07:04	06:23	06:43 (21)	06:31	05:48	05:26	05:35	06:03	06:35	07:07	07:27 (21)	06:43	07:16
	16:49	17:27	18:01	10 06:53 (21)	19:35	20:08	20:34	20:37	20:09	19:21	18:29	11 07:38 (21)	16:46	16:31
11	07:28	07:03	06:21	06:42 (21)	06:30	05:47	05:26	05:36	06:04	06:36	07:08	07:28 (21)	06:44	07:17
	16:50	17:28	18:02	19:36	20:09	20:35	20:37	20:08	19:19	18:28	10 07:38 (21)	16:45	16:31	
12	07:27	07:02	06:20	06:28	05:46	05:26	05:37	06:05	06:37	07:09	07:29 (21)	06:45	07:18	
	16:51	17:30	18:03	19:37	20:10	20:35	20:36	20:06	19:17	18:26	9 07:38 (21)	16:44	16:31	
13	07:27	07:00	06:18	06:26	05:45	05:26	05:37	06:06	06:38	07:10	07:30 (21)	06:47	07:19	
	16:52	17:31	18:04	19:39	20:11	20:36	20:36	20:05	19:16	18:25	7 07:37 (21)	16:44	16:31	
14	07:27	06:59	06:16	06:24	05:44	05:26	05:38	06:07	06:39	07:11	07:32 (21)	06:48	07:20	
	16:54	17:32	18:05	19:40	20:12	20:36	20:35	20:04	19:14	18:23	6 07:38 (21)	16:43	16:31	
15	07:26	06:58	06:15	06:23	05:42	05:26	05:39	06:08	06:40	07:12	07:33 (21)	06:49	07:20	
	16:55	17:33	18:07	19:41	20:13	20:37	20:34	20:02	19:12	18:21	4 07:37 (21)	16:42	16:31	
16	07:26	06:57	06:13	06:21	05:41	05:26	05:40	06:09	06:41	07:13	07:34 (21)	06:50	07:21	
	16:56	17:35	18:08	19:42	20:14	20:37	20:34	20:01	19:10	18:20	2 07:36 (21)	16:41	16:31	
17	07:25	06:55	06:11	06:20	05:41	05:26	05:41	06:11	06:42	07:14	07:28 (21)	06:51	07:22	
	16:57	17:36	18:09	19:43	20:15	20:38	20:33	19:59	19:09	18:18	06:52	16:40	16:32	
18	07:25	06:54	06:10	06:18	05:40	05:26	05:41	06:12	06:43	07:15	06:53	16:39	16:32	
	16:58	17:37	18:10	19:44	20:16	20:38	20:33	19:58	19:07	18:17	06:54	16:38	16:33	
19	07:24	06:52	06:08	06:16	05:39	05:26	05:42	06:13	06:44	07:17	06:55	16:37	16:33	
	16:59	17:38	18:11	19:45	20:17	20:38	20:32	19:56	19:05	18:15	06:56	16:36	16:32	
20	07:24	06:51	06:06	06:15	05:38	05:26	05:43	06:14	06:45	07:18	06:57	16:35	16:33	
	17:01	17:40	18:12	19:46	20:18	20:39	20:31	19:55	19:03	18:14	06:58	16:34	16:33	
21	07:23	06:50	06:04	06:13	05:37	05:26	05:44	06:15	06:46	07:19	06:59	16:33	16:33	
	17:02	17:41	18:13	19:47	20:19	20:39	20:30	19:53	19:02	18:12	06:59	16:32	16:33	
22	07:22	06:48	06:03	06:12	05:36	05:27	05:45	06:16	06:47	07:20	06:59	16:31	16:33	
	17:03	17:42	18:14	19:48	20:20	20:39	20:30	19:52	19:00	18:11	06:59	16:30	16:34	
23	07:22	06:47	06:01	06:10	05:35	05:27	05:46	06:17	06:48	07:21	06:59	16:29	16:34	
	17:04	17:43	18:16	19:49	20:21	20:39	20:29	19:50	18:58	18:09	06:59	16:28	16:34	
24	07:21	06:45	05:59	06:09	05:35	05:27	05:47	06:18	06:49	07:22	06:59	16:27	16:34	
	17:05	17:44	18:17	19:51	20:22	20:39	20:28	19:49	18:57	18:08	06:59	16:26	16:34	
25	07:20	06:44	05:58	06:07	05:34	05:27	05:48	06:19	06:50	07:24	06:59	16:25	16:34	
	17:07	17:46	1 07:04 (21)	18:18	19:52	20:22	20:39	20:27	19:47	18:55	17:06	06:59	16:24	16:34
26	07:20	06:42	07:01 (21)	05:56	06:06	05:33	05:28	05:49	06:20	06:52	06:25	06:59	16:23	16:34
	17:08	17:47	3 07:04 (21)	18:19	19:53	20:23	20:40	20:26	19:46	18:53	17:05	06:59	16:22	16:34
27	07:19	06:41	07:00 (21)	05:54	06:05	05:32	05:28	05:49	06:21	06:53	06:26	06:59	16:21	16:34
	17:09	17:48	5 07:05 (21)	18:20	19:54	20:24	20:40	20:25	19:44	18:51	17:04	06:59	16:20	16:34
28	07:18	06:39	06:58 (21)	05:53	06:03	05:32	05:29	05:50	06:22	06:54	06:27	06:59	16:19	16:34
	17:10	17:49	6 07:04 (21)	18:21	19:55	20:25	20:40	20:24	19:42	18:50	17:02	06:59	16:18	16:34
29	07:17		06:51	06:02	05:31	05:29	05:51	06:23	06:55	06:28	06:59	16:17	16:34	
	17:12		19:22	19:56	20:26	20:40	20:23	19:41	18:48	17:01	06:59	16:16	16:34	
30	07:16		06:49	06:00	05:31	05:29	05:52	06:24	06:56	06:30	06:59	16:15	16:34	
	17:13		19:23	19:57	20:27	20:39	20:22	19:39	18:46	17:00	06:59	16:14	16:34	
31	07:15		06:47		05:30		05:53	06:25		06:31		16:13	16:34	
	17:14		19:24		20:28		20:21	19:38		16:58		16:12	16:34	
Ore potenziali eliofanìa	296	296	369	399	450	454	461	429	375	345	296	286		
Totale, caso peggiore		15	112							132				
Probabilità di eliofanìa		0,46	0,44							0,44				
Tempo di operatività rid.		0,74	0,74							0,74				
Dir. del vento rid.		0,55	0,55							0,55				
Totale ridotto		0,19	0,18							0,18				
Totale effettivo		3	20							23				

Legenda della tabella:

Giorno del mese Alba (hh:mm) Tramonto (hh:mm) Minuti d'ombra Inizio ombreggiamento (hh:mm) Fine ombreggiamento (hh:mm) (WTG che provoca l'inizio dell'ombreggiamento) (WTG che provoca l'ultimo ombreggiamento)

## SHADOW - Calendario

Calcolo: Real and worst case Recettore d'ombra: AD - 30  
Assunzioni sui calcoli d'ombra

Probabilità di eliofanìa (media ore giornaliere di insolazione) [CAMPOBASSO]

Gen	Feb	Mar	Apr	Mag	Giu	Lug	Ago	Set	Ott	Nov	Dic
4,21	4,83	5,24	6,37	6,76	8,17	9,01	9,23	7,23	4,84	4,00	3,35

Tempo di operatività

N	NNE	ENE	E	ESE	SSE	S	SSO	OSO	O	ONO	NNO	Somma
1.112	199	90	122	110	71	112	909	1.994	247	130	1.423	6.519

	Gennaio	Febbraio	Marzo	Aprile	Maggio	Giugno			
1	07:28 16:41	07:14 17:16	16:21 (4) 16:39 (4)	06:38 17:50	06:46 19:25	18:24 (16) 18:54 (16)	05:59 19:58	7 19:35 (17)	05:30 20:28
2	07:28 16:42	07:13 17:17	16:19 (4) 16:40 (4)	06:36 17:52	06:44 19:27	18:25 (16) 18:54 (16)	05:58 19:59	10 19:36 (17)	05:29 20:29
3	07:28 16:43	07:12 17:18	16:18 (4) 16:41 (4)	06:34 17:53	06:42 19:28	18:25 (16) 18:53 (16)	05:57 20:00	11 19:37 (17)	05:29 20:30
4	07:28 16:43	07:11 17:19	16:18 (4) 16:42 (4)	06:33 17:54	06:41 19:29	18:26 (16) 18:51 (16)	05:55 20:01	13 19:38 (17)	05:28 20:31
5	07:28 16:44	07:10 17:21	16:17 (4) 16:43 (4)	06:31 17:55	06:39 19:30	18:27 (16) 18:50 (16)	05:54 20:03	14 19:39 (17)	05:28 20:31
6	07:28 16:45	07:09 17:22	16:17 (4) 16:43 (4)	06:30 17:56	06:37 19:31	18:29 (16) 18:47 (16)	05:53 20:04	16 19:40 (17)	05:28 20:32
7	07:28 16:46	07:08 17:23	16:17 (4) 16:44 (4)	06:28 17:58	06:36 19:32	18:31 (16) 18:44 (16)	05:51 20:05	17 19:41 (17)	05:27 20:33
8	07:28 16:47	07:07 17:25	16:17 (4) 16:44 (4)	06:26 17:59	06:34 19:33	18:37 (16) 18:38 (16)	05:50 20:06	18 19:42 (17)	05:27 20:33
9	07:28 16:48	07:06 17:26	16:17 (4) 16:44 (4)	06:25 18:00	06:32 19:34	05:49 20:07	19 19:43 (17)	05:27 20:34	
10	07:28 16:49	07:04 17:27	16:17 (4) 16:44 (4)	06:23 18:01	06:31 19:35	05:48 20:08	20 19:44 (17)	05:27 20:34	
11	07:28 16:50	07:03 17:28	16:18 (4) 16:44 (4)	06:21 18:02	06:29 19:36	05:47 20:09	21 19:45 (17)	05:26 20:35	
12	07:27 16:51	07:02 17:30	16:19 (4) 16:44 (4)	06:20 18:03	06:28 19:38	05:46 20:10	21 19:46 (17)	05:26 20:36	
13	07:27 16:53	07:01 17:31	16:19 (4) 16:42 (4)	06:18 18:04	06:26 19:39	05:45 20:11	22 19:47 (17)	05:26 20:36	
14	07:27 16:54	06:59 17:32	16:20 (4) 16:42 (4)	06:16 18:06	06:24 19:40	05:44 20:12	23 19:48 (17)	05:26 20:36	
15	07:26 16:55	06:58 17:33	16:21 (4) 16:41 (4)	06:15 18:07	06:23 19:41	05:43 20:13	23 19:49 (17)	05:26 20:37	
16	07:26 16:56	06:57 17:35	16:22 (4) 16:39 (4)	06:13 18:08	06:21 19:42	05:42 20:14	24 19:50 (17)	05:26 20:37	
17	07:25 16:57	06:55 17:36	16:24 (4) 16:38 (4)	06:11 18:09	06:20 19:43	05:41 20:15	24 19:51 (17)	05:26 20:38	
18	07:25 16:58	06:54 17:37	16:27 (4) 16:34 (4)	06:10 18:10	06:18 19:44	05:40 20:16	24 19:51 (17)	05:26 20:38	
19	07:24 16:59	06:52 17:38	06:08 18:11	14 17:50 (16)	06:17 19:45	05:39 20:17	23 19:51 (17)	05:26 20:38	
20	07:24 17:01	06:51 17:40	06:06 18:12	18 17:51 (16)	06:15 19:46	05:38 20:18	20 19:50 (17)	05:26 20:39	
21	07:23 17:02	06:50 17:41	06:05 18:13	21 17:52 (16)	06:13 19:47	05:37 20:19	18 19:49 (17)	05:27 20:39	
22	07:23 17:03	06:48 17:42	06:03 18:15	24 17:54 (16)	06:12 19:48	05:36 20:20	16 19:48 (17)	05:27 20:39	
23	07:22 17:04	06:47 17:43	06:01 18:16	27 17:55 (16)	06:10 19:50	05:35 20:21	13 19:46 (17)	05:27 20:39	
24	07:21 17:06	06:45 17:44	05:59 18:17	28 17:55 (16)	06:09 19:51	05:35 20:22	9 19:45 (17)	05:27 20:39	
25	07:20 17:07	06:44 17:46	05:58 18:18	31 17:56 (16)	06:08 19:52	05:34 20:23		05:28 20:40	
26	07:20 17:08	06:42 17:47	05:56 18:19	33 17:58 (16)	06:06 19:53	05:33 20:23		05:28 20:40	
27	07:19 17:09	06:41 17:48	05:54 18:20	32 17:57 (16)	06:05 19:54	05:32 20:24		05:28 20:40	
28	07:18 17:11	06:39 17:49	05:53 18:21	33 17:57 (16)	06:03 19:55	05:32 20:25		05:29 20:40	
29	07:17 17:12	16:26 (4) 16:33 (4)	06:51 19:22	33 18:57 (16)	06:02 19:56	19:30 (17) 19:33 (17)	05:31 20:26	05:29 20:40	
30	07:16 17:13	16:23 (4) 16:36 (4)	06:49 19:23	33 18:24 (16)	06:01 19:57	19:29 (17) 19:34 (17)	05:31 20:27	05:29 20:40	
31	07:15 17:14	16:22 (4) 16:38 (4)	06:48 19:24	32 18:56 (16)		05:30 20:28		05:29 20:40	
Ore potenziali eliofanìa	296	296	369	399	450	454			
Totale, caso peggiore	36	400	366	175	426				
Probabilità di eliofanìa	0,44	0,46	0,44	0,48	0,47				
Tempo di operatività rid.	0,74	0,74	0,74	0,74	0,74				
Dir. del vento rid.	0,61	0,61	0,57	0,57	0,55				
Totale ridotto	0,20	0,21	0,19	0,20	0,19				
Totale effettivo	7	84	69	36	81				

Legenda della tabella:

Giorno del mese	Alba (hh:mm)	Inizio ombreggiamento (hh:mm)	(WTG che provoca l'inizio dell'ombreggiamento)
	Tramonto (hh:mm) Minuti d'ombra	Fine ombreggiamento (hh:mm)	(WTG che provoca l'ultimo ombreggiamento)



## SHADOW - Calendario

Calcolo: Real and worst case Recettore d'ombra: AD - 30  
Assunzioni sui calcoli d'ombra

Probabilità di eliofanìa (media ore giornaliere di insolazione) [CAMPOBASSO]

Gen	Feb	Mar	Apr	Mag	Giu	Lug	Ago	Set	Ott	Nov	Dic
4,21	4,83	5,24	6,37	6,76	8,17	9,01	9,23	7,23	4,84	4,00	3,35

Tempo di operatività

N	NNE	ENE	E	ESE	SSE	S	SSO	OSO	O	ONO	NNO	Somma
1.112	199	90	122	110	71	112	909	1.994	247	130	1.423	6.519

	Luglio	Agosto	Settembre	Ottobre	Novembre	Dicembre		
1	05:30 20:39	05:54 20:20	19:35 (17) 19:56 (17)	06:26 19:36	06:57 18:45	06:32 16:57	15:47 (4) 16:14 (4)	07:08 16:32
2	05:30 20:39	05:55 20:19	19:35 (17) 19:55 (17)	06:27 19:34	06:58 18:43	06:33 16:56	15:46 (4) 16:13 (4)	07:09 16:32
3	05:31 20:39	05:56 20:18	19:35 (17) 19:54 (17)	06:28 19:33	06:59 18:41	06:34 16:55	15:46 (4) 16:13 (4)	07:10 16:31
4	05:31 20:39	05:57 20:17	19:35 (17) 19:53 (17)	06:29 19:31	07:00 18:39	06:36 16:53	15:47 (4) 16:14 (4)	07:11 16:31
5	05:32 20:39	05:58 20:15	19:35 (17) 19:52 (17)	06:30 19:29	18:28 (16) 18:41 (16)	07:01 18:38	15:47 (4) 16:13 (4)	07:12 16:31
6	05:33 20:39	05:59 20:14	19:35 (17) 19:51 (17)	06:31 19:28	18:25 (16) 18:43 (16)	07:02 18:36	15:47 (4) 16:12 (4)	07:13 16:31
7	05:33 20:38	06:00 20:13	19:34 (17) 19:49 (17)	06:32 19:26	18:23 (16) 18:45 (16)	07:03 18:34	15:49 (4) 16:13 (4)	07:14 16:31
8	05:34 20:38	06:01 20:12	19:34 (17) 19:48 (17)	06:33 19:24	18:21 (16) 18:46 (16)	07:04 18:33	15:49 (4) 16:12 (4)	07:15 16:31
9	05:35 20:38	06:02 20:10	19:34 (17) 19:47 (17)	06:34 19:23	18:19 (16) 18:47 (16)	07:05 18:31	15:50 (4) 16:10 (4)	07:15 16:31
10	05:35 20:37	06:03 20:09	19:35 (17) 19:45 (17)	06:35 19:21	18:18 (16) 18:47 (16)	07:07 18:30	15:52 (4) 16:10 (4)	07:16 16:31
11	05:36 20:37	06:04 20:08	19:35 (17) 19:44 (17)	06:36 19:19	18:17 (16) 18:48 (16)	07:08 18:28	15:53 (4) 16:09 (4)	07:17 16:31
12	05:37 20:36	06:05 20:06	19:36 (17) 19:43 (17)	06:37 19:17	18:16 (16) 18:48 (16)	07:09 18:26	15:54 (4) 16:07 (4)	07:18 16:31
13	05:37 20:36	06:06 20:05	19:37 (17) 19:42 (17)	06:38 19:16	18:15 (16) 18:48 (16)	07:10 18:25	15:57 (4) 16:03 (4)	07:19 16:31
14	05:38 20:35	06:08 20:04	19:38 (17) 19:40 (17)	06:39 19:14	18:15 (16) 18:48 (16)	07:11 18:23	16:08 16:43	07:20 16:31
15	05:39 20:35	06:09 20:02	19:40 (17) 19:12	06:40 19:12	18:14 (16) 18:47 (16)	07:12 18:21	16:49 16:42	07:20 16:31
16	05:40 20:34	06:10 20:01	19:12 19:11	06:41 19:11	18:14 (16) 18:47 (16)	07:13 18:20	16:50 16:41	07:21 16:32
17	05:41 20:33	06:11 19:59	19:11 19:09	06:42 19:09	18:14 (16) 18:46 (16)	07:14 18:18	16:51 16:40	07:22 16:32
18	05:41 20:33	06:12 19:58	19:09 19:07	06:43 19:07	18:14 (16) 18:45 (16)	07:16 18:17	16:53 16:39	07:22 16:32
19	05:42 20:32	06:13 19:57 (17)	19:07 19:05	06:44 19:05	18:14 (16) 18:43 (16)	07:17 18:15	16:54 16:38	07:23 16:33
20	05:43 20:31	5 19:52 (17) 19:45 (17)	19:56 19:55	06:45 19:04	18:14 (16) 18:41 (16)	07:18 18:14	16:55 16:38	07:24 16:33
21	05:44 20:30	10 19:55 (17) 19:43 (17)	19:55 19:53	06:46 19:02	18:15 (16) 18:40 (16)	07:19 18:12	16:56 16:37	07:24 16:33
22	05:45 20:30	14 19:57 (17) 19:42 (17)	19:53 19:52	06:47 19:00	18:16 (16) 18:38 (16)	07:20 18:11	16:57 16:36	07:25 16:34
23	05:46 20:29	17 19:59 (17) 19:40 (17)	19:52 19:50	06:48 19:58	18:17 (16) 18:36 (16)	07:21 18:09	16:59 16:36	07:25 16:34
24	05:47 20:28	19 19:59 (17) 20:01 (17)	19:50 19:49	06:50 18:57	18:19 (16) 18:34 (16)	07:22 18:08	17:00 17:06 (4)	07:26 16:35
25	05:48 20:27	22 20:01 (17) 19:38 (17)	19:49 19:47	06:51 18:55	18:31 (16) 18:32 (16)	06:24 17:06	15:53 (4) 16:08 (4)	07:01 16:35
26	05:49 20:26	24 20:02 (17) 19:38 (17)	19:47 19:46	06:52 18:53	17:06 16:25	15:51 (4) 15:51 (4)	16:35 16:34	16:36 16:36
27	05:50 20:25	24 20:02 (17) 20:01 (17)	19:46 19:44	06:53 18:51	17:05 17:04	18:18 16:10 (4)	16:34 16:34	07:27 16:37
28	05:50 20:24	24 20:01 (17) 20:00 (17)	19:44 19:43	06:54 18:50	17:04 17:02	20 16:10 (4) 16:12 (4)	16:34 16:33	07:27 16:37
29	05:51 20:23	23 20:00 (17) 19:36 (17)	19:43 19:41	06:55 18:48	17:02 17:01	23 16:12 (4) 16:12 (4)	16:33 16:33	07:28 16:38
30	05:52 20:22	23 19:59 (17) 19:36 (17)	19:41 19:41	06:56 18:46	17:01 17:00	24 16:12 (4) 16:13 (4)	16:33 16:32	07:28 16:39
31	05:53 20:21	22 19:58 (17) 19:35 (17)	19:39 19:38	18:46 19:38	06:30 16:58	26 16:13 (4) 27 16:14 (4)	16:32 16:40	07:28 16:40
Ore potenziali eliofanìa	461	429	375	345	296	286		
Totale, caso peggiore	249	186	541	162	279			
Probabilità di eliofanìa	0,61	0,67	0,58	0,44	0,40			
Tempo di operatività rid.	0,74	0,74	0,74	0,74	0,74			
Dir. del vento rid.	0,55	0,55	0,57	0,61	0,61			
Totale ridotto	0,25	0,27	0,25	0,20	0,19			
Totale effettivo	62	51	134	32	52			

Legenda della tabella:

Giorno del mese	Alba (hh:mm)	Inizio ombreggiamento (hh:mm)	(WTG che provoca l'inizio dell'ombreggiamento)
	Tramonto (hh:mm)Minuti d'ombra	Fine ombreggiamento (hh:mm)	(WTG che provoca l'ultimo ombreggiamento)

## SHADOW - Calendario

Calcolo: Real and worst case Recettore d'ombra: AE - 31  
Assunzioni sui calcoli d'ombra

Probabilità di eliofanìa (media ore giornaliere di insolazione) [CAMPOBASSO]

Gen	Feb	Mar	Apr	Mag	Giu	Lug	Ago	Set	Ott	Nov	Dic
4,21	4,83	5,24	6,37	6,76	8,17	9,01	9,23	7,23	4,84	4,00	3,35

Tempo di operatività

N	NNE	ENE	E	ESE	SSE	S	SSO	OSO	O	ONO	NNO	Somma
1.112	199	90	122	110	71	112	909	1.994	247	130	1.423	6.519

	Gennaio	Febbraio	Marzo	Aprile	Maggio	Giugno
1	07:28 16:41	07:14 17:16	16:12 (4) 16:35 (4)	06:38 17:50	06:46 19:25	05:59 19:58
2	07:28 16:42	07:13 17:17	16:11 (4) 16:34 (4)	06:36 17:52	06:44 19:27	05:58 19:59
3	07:28 16:42	07:12 17:18	16:12 (4) 16:34 (4)	06:34 17:53	17:23 (16) 19:28	05:56 20:00
4	07:28 16:43	07:11 17:19	16:13 (4) 16:33 (4)	06:33 17:54	17:19 (16) 19:29	05:55 20:01
5	07:28 16:44	07:10 17:21	16:14 (4) 16:33 (4)	06:31 17:55	17:16 (16) 19:30	05:54 20:03
6	07:28 16:45	07:09 17:22	16:15 (4) 16:32 (4)	06:30 17:56	17:15 (16) 19:31	05:53 20:04
7	07:28 16:46	07:08 17:23	16:16 (4) 16:32 (4)	06:28 17:58	17:14 (16) 19:32	19:06 (17) 20:05
8	07:28 16:47	07:07 17:25	16:18 (4) 16:30 (4)	06:26 17:59	17:12 (16) 19:33	19:05 (17) 20:06
9	07:28 16:48	07:06 17:26	16:21 (4) 16:26 (4)	06:25 18:00	17:12 (16) 19:34	19:03 (17) 20:07
10	07:28 16:49	07:04 17:27	06:23 18:01	17:11 (16) 19:35	06:31 19:35	19:03 (17) 20:08
11	07:28 16:50	07:03 17:28	06:21 18:02	17:10 (16) 19:36	06:29 19:36	19:01 (17) 20:09
12	07:27 16:51	07:02 17:30	06:20 18:03	17:11 (16) 19:38	06:28 19:38	19:00 (17) 20:10
13	07:27 16:53	07:01 17:31	06:18 18:04	17:10 (16) 19:39	06:26 19:39	19:00 (17) 20:11
14	07:27 16:54	06:59 17:32	06:16 18:06	17:10 (16) 19:40	06:24 19:40	19:00 (17) 20:12
15	07:26 16:55	06:58 17:33	06:15 18:07	17:11 (16) 19:41	06:23 19:41	19:00 (17) 20:13
16	07:26 16:56	06:57 17:35	06:13 18:08	17:11 (16) 19:42	06:21 19:42	19:00 (17) 20:14
17	07:25 16:57	06:55 17:36	06:11 18:09	17:12 (16) 19:43	06:20 19:43	18:59 (17) 20:15
18	07:25 16:58	06:54 17:37	06:10 18:10	17:13 (16) 19:44	06:18 19:44	19:00 (17) 20:16
19	07:24 16:59	06:52 17:38	06:08 18:11	17:15 (16) 19:45	06:17 19:45	19:00 (17) 20:17
20	07:24 17:01	06:51 17:40	06:06 18:12	17:18 (16) 19:46	06:15 19:46	19:02 (17) 20:18
21	07:23 17:02	16:16 (4) 16:24 (4)	06:50 17:41	06:05 18:13	06:13 19:47	19:02 (17) 20:19
22	07:23 17:03	16:15 (4) 16:27 (4)	06:48 17:42	06:03 18:14	06:12 19:48	19:04 (17) 20:20
23	07:22 17:04	16:14 (4) 16:28 (4)	06:47 17:43	06:01 18:16	06:10 19:50	19:07 (17) 20:21
24	07:21 17:06	16:13 (4) 16:29 (4)	06:45 17:44	05:59 18:17	06:09 19:51	19:17 (17) 20:22
25	07:20 17:07	16:12 (4) 16:30 (4)	06:44 17:46	05:58 18:18	06:08 19:52	20:23 20:23
26	07:20 17:08	16:11 (4) 16:31 (4)	06:42 17:47	05:56 18:19	06:06 19:53	20:24 20:23
27	07:19 17:09	16:11 (4) 16:32 (4)	06:41 17:48	05:54 18:20	06:05 19:54	05:32 20:24
28	07:18 17:11	21 16:11 (4)	06:39 17:49	05:53 18:21	06:03 19:55	05:32 20:25
29	07:17 17:12	22 16:12 (4)	06:39 17:49	05:53 18:21	06:03 19:55	05:32 20:25
30	07:16 17:13	22 16:12 (4)	06:39 17:49	05:53 18:21	06:03 19:55	05:32 20:25
31	07:15 17:14	23 16:12 (4)	06:39 17:49	05:53 18:21	06:03 19:55	05:32 20:25
Ore potenziali eliofanìa	296	296	369	399	450	454
Totale, caso peggiore	197	157	382	263		
Probabilità di eliofanìa	0,44	0,46	0,44	0,48		
Tempo di operatività rid.	0,74	0,74	0,74	0,74		
Dir. del vento rid.	0,62	0,62	0,57	0,56		
Totale ridotto	0,20	0,21	0,19	0,20		
Totale effettivo	40	33	72	52		

Legenda della tabella:

Giorno del mese	Alba (hh:mm)	Inizio ombreggiamento (hh:mm)	(WTG che provoca l'inizio dell'ombreggiamento)
	Tramonto (hh:mm)	Fine ombreggiamento (hh:mm)	(WTG che provoca l'ultimo ombreggiamento)

## SHADOW - Calendario

Calcolo: Real and worst case Recettore d'ombra: AE - 31  
Assunzioni sui calcoli d'ombra

Probabilità di eliofanìa (media ore giornaliere di insolazione) [CAMPOBASSO]

Gen	Feb	Mar	Apr	Mag	Giu	Lug	Ago	Set	Ott	Nov	Dic
4,21	4,83	5,24	6,37	6,76	8,17	9,01	9,23	7,23	4,84	4,00	3,35

Tempo di operatività

N	NNE	ENE	E	ESE	SSE	S	SSO	OSO	O	ONO	NNO	Somma
1.112	199	90	122	110	71	112	909	1.994	247	130	1.423	6.519

	Luglio	Agosto	Settembre	Ottobre	Novembre	Dicembre			
1	05:30 20:39	05:54 20:20	06:26 19:36	19:00 (17) 19:14 (17)	06:57 18:45	17:49 (16) 18:17 (16)	06:32 16:57		07:08 16:32
2	05:30 20:39	05:55 20:19	06:27 19:34	19:01 (17) 19:12 (17)	06:58 18:43	17:49 (16) 18:17 (16)	06:33 16:56	15:50 (4) 7	07:09 16:32
3	05:31 20:39	05:56 20:18	06:28 19:33	19:01 (17) 19:10 (17)	06:59 18:41	17:48 (16) 18:16 (16)	06:34 16:54	15:47 (4) 12	07:10 16:31
4	05:31 20:39	05:57 20:17	06:29 19:31	19:02 (17) 19:09 (17)	07:00 18:39	17:48 (16) 18:15 (16)	06:36 16:53	15:46 (4) 16	07:11 16:31
5	05:32 20:39	05:58 20:15	06:30 19:29	19:03 (17) 19:07 (17)	07:01 18:38	17:48 (16) 18:14 (16)	06:37 16:52	15:44 (4) 18	07:12 16:31
6	05:33 20:39	05:59 20:14	06:31 19:28	07:02 19:28	07:02 18:36	17:50 (16) 18:14 (16)	06:38 16:51	15:43 (4) 20	07:13 16:31
7	05:33 20:38	06:00 20:13	06:32 19:26	07:03 18:34	07:03 18:12 (16)	17:50 (16) 16:50	06:39 16:41	15:43 (4) 21	07:14 16:31
8	05:34 20:38	06:01 20:12	06:33 19:24	07:04 18:33	07:04 19:18	17:51 (16) 18:10 (16)	06:41 16:49	15:43 (4) 22	07:15 16:31
9	05:35 20:38	06:02 20:10	06:34 19:23	07:05 18:31	07:05 18:08 (16)	17:53 (16) 16:48	06:42 16:48	15:42 (4) 23	07:15 16:31
10	05:35 20:37	06:03 20:09	06:35 19:21	07:07 18:29	07:07 18:06 (16)	17:55 (16) 16:47	06:43 16:47	15:43 (4) 23	07:16 16:31
11	05:36 20:37	06:04 20:08	06:36 19:19	07:08 18:28	07:08 18:28	18:06 (16)	06:44 16:46	15:43 (4) 22	07:17 16:31
12	05:37 20:36	06:05 20:06	06:37 19:17	07:09 18:26	07:09 18:26	18:28	06:45 16:45	15:42 (4) 23	07:18 16:31
13	05:37 20:36	06:06 20:05	06:38 19:16	07:10 18:25	07:10 18:25	18:29	06:47 16:44	15:42 (4) 23	07:19 16:31
14	05:38 20:35	06:07 20:04	06:39 19:14	07:11 18:23	07:11 18:23	18:30	06:48 16:43	15:44 (4) 21	07:20 16:31
15	05:39 20:35	06:09 20:02	06:40 19:12	07:12 18:21	07:12 18:21	18:31	06:49 16:42	15:44 (4) 21	07:20 16:31
16	05:40 20:34	06:10 20:01	06:41 19:11	07:13 18:20	07:13 18:20	18:32	06:50 16:41	15:44 (4) 20	07:21 16:32
17	05:41 20:33	06:11 19:59	06:42 19:09	07:14 18:18	07:14 18:18	18:33	06:51 16:40	15:46 (4) 18	07:22 16:32
18	05:41 20:33	06:12 19:58	06:43 19:07	07:16 18:17	07:16 18:17	18:34	06:53 16:39	15:47 (4) 16	07:22 16:32
19	05:42 20:32	06:13 19:56	06:44 19:05	07:17 18:15	07:17 18:15	18:35	06:54 16:38	15:48 (4) 14	07:23 16:33
20	05:43 20:31	06:14 19:55	19:11 (17) 06:45 19:22 (17)	07:18 18:14	07:18 18:14	18:36	06:55 16:38	15:49 (4) 12	07:24 16:33
21	05:44 20:30	06:15 19:53	19:09 (17) 06:46 19:24 (17)	07:19 18:12	07:19 18:12	18:37	06:56 16:37	15:52 (4) 8	07:24 16:33
22	05:45 20:30	06:16 19:52	19:07 (17) 06:47 19:26 (17)	07:20 18:11	07:20 18:11	18:38	06:57 16:36	16:00 (4)	07:25 16:34
23	05:46 20:29	06:17 19:50	19:05 (17) 06:48 19:27 (17)	07:21 18:09	07:21 18:09	18:39	06:59 16:36	16:00 (4)	07:25 16:34
24	05:47 20:28	06:18 19:49	19:04 (17) 06:50 19:26 (17)	07:22 18:08	07:22 18:08	18:40	07:00 16:35	16:00 (4)	07:26 16:35
25	05:48 20:27	06:19 19:47	19:03 (17) 06:51 19:25 (17)	07:23 18:06	07:23 18:06	18:41	07:01 16:35	16:00 (4)	07:26 16:36
26	05:49 20:26	06:20 19:46	19:02 (17) 06:52 19:23 (17)	07:24 18:05	07:24 18:05	18:42	07:02 16:34	16:00 (4)	07:27 16:36
27	05:49 20:25	06:21 19:44	19:02 (17) 06:53 19:21 (17)	07:25 18:04	07:25 18:04	18:43	07:03 16:33	16:00 (4)	07:27 16:37
28	05:50 20:24	06:22 19:43	19:01 (17) 06:54 19:20 (17)	07:26 18:03	07:26 18:03	18:44	07:04 16:33	16:00 (4)	07:27 16:37
29	05:51 20:23	06:23 19:41	19:01 (17) 06:55 19:18 (17)	07:27 18:02	07:27 18:02	18:45	07:05 16:33	16:00 (4)	07:28 16:38
30	05:52 20:22	06:24 19:39	19:00 (17) 06:56 19:17 (17)	07:28 18:01	07:28 18:01	18:46	07:07 16:32	16:00 (4)	07:28 16:39
31	05:53 20:21	06:25 19:38	19:00 (17) 06:57 19:15 (17)	07:29 18:00	07:29 18:00	18:47	07:08 16:32	16:00 (4)	07:28 16:40
Ore potenziali eliofanìa	461	429	375	345	296	286			
Totale, caso peggiore		219	203	228	360				
Probabilità di eliofanìa		0,67	0,58	0,44	0,40				
Tempo di operatività rid.		0,74	0,74	0,74	0,74				
Dir. del vento rid.		0,56	0,57	0,57	0,62				
Totale ridotto		0,28	0,25	0,19	0,19				
Totale effettivo		61	50	42	68				

Legenda della tabella:

Giorno del mese	Alba (hh:mm)	Inizio ombreggiamento (hh:mm)	(WTG che provoca l'inizio dell'ombreggiamento)
	Tramonto (hh:mm)Minuti d'ombra	Fine ombreggiamento (hh:mm)	(WTG che provoca l'ultimo ombreggiamento)

## SHADOW - Calendario

Calcolo: Real and worst case Recettore d'ombra: AF - 32  
Assunzioni sui calcoli d'ombra

Probabilità di eliofanìa (media ore giornaliere di insolazione) [CAMPOBASSO]

Gen	Feb	Mar	Apr	Mag	Giu	Lug	Ago	Set	Ott	Nov	Dic
4,21	4,83	5,24	6,37	6,76	8,17	9,01	9,23	7,23	4,84	4,00	3,35

Tempo di operatività

N	NNE	ENE	E	ESE	SSE	S	SSO	OSO	O	ONO	NNO	Somma
1.112	199	90	122	110	71	112	909	1.994	247	130	1.423	6.519

	Gennaio		Febbraio		Marzo		Aprile		Maggio		Giugno	
1	07:28	15:12 (4)	07:14	06:38	16:43 (16)	06:46	05:59	19:09 (17)	05:30			
	16:41	30 15:42 (4)	17:16	17:51	46 17:29 (16)	19:26	19:58	26 19:35 (17)	20:28			
2	07:28	15:13 (4)	07:13	06:36	16:42 (16)	06:44	05:58	19:08 (17)	05:29			
	16:42	30 15:43 (4)	17:17	17:52	47 17:29 (16)	19:27	19:59	28 19:36 (17)	20:29			
3	07:28	15:14 (4)	07:12	06:34	16:42 (16)	06:42	05:57	19:08 (17)	05:29			
	16:43	29 15:43 (4)	17:18	17:53	48 17:30 (16)	19:28	20:00	29 19:37 (17)	20:30			
4	07:28	15:14 (4)	07:11	06:33	16:42 (16)	06:41	05:55	19:08 (17)	05:28			
	16:43	29 15:43 (4)	17:19	17:54	47 17:29 (16)	19:29	20:01	30 19:38 (17)	20:31			
5	07:28	15:15 (4)	07:10	06:31	16:41 (16)	06:39	05:54	19:09 (17)	05:28			
	16:44	28 15:43 (4)	17:21	17:55	48 17:29 (16)	19:30	20:03	30 19:39 (17)	20:31			
6	07:28	15:16 (4)	07:09	06:30	16:42 (16)	06:37	05:53	19:09 (17)	05:28			
	16:45	28 15:44 (4)	17:22	17:56	47 17:29 (16)	19:31	20:04	32 19:41 (17)	20:32			
7	07:28	15:17 (4)	07:08	06:28	16:42 (16)	06:36	05:52	19:08 (17)	05:27			
	16:46	27 15:44 (4)	17:23	17:58	46 17:28 (16)	19:32	20:05	33 19:41 (17)	20:33			
8	07:28	15:17 (4)	07:07	06:26	16:42 (16)	06:34	05:50	19:09 (17)	05:27			
	16:47	26 15:43 (4)	17:25	17:59	45 17:27 (16)	19:33	20:06	33 19:42 (17)	20:33			
9	07:28	15:18 (4)	07:06	06:25	16:43 (16)	06:32	05:49	19:09 (17)	05:27			
	16:48	25 15:43 (4)	17:26	18:00	44 17:27 (16)	19:34	20:07	34 19:43 (17)	20:34			
10	07:28	15:20 (4)	07:04	06:23	16:43 (16)	06:31	05:48	19:10 (17)	05:27			
	16:49	23 15:43 (4)	17:27	18:01	43 17:26 (16)	19:35	20:08	34 19:44 (17)	20:34			
11	07:28	15:21 (4)	07:03	06:21	16:43 (16)	06:29	05:47	19:11 (17)	05:26			
	16:50	22 15:43 (4)	17:28	18:02	42 17:25 (16)	19:36	20:09	34 19:45 (17)	20:35			
12	07:27	15:22 (4)	07:02	06:20	16:44 (16)	06:28	05:46	19:11 (17)	05:26			
	16:51	20 15:42 (4)	17:30	18:03	40 17:24 (16)	19:38	20:10	35 19:46 (17)	20:36			
13	07:27	15:23 (4)	07:01	06:18	16:45 (16)	06:26	05:45	19:12 (17)	05:26			
	16:53	19 15:42 (4)	17:31	18:04	37 17:22 (16)	19:39	20:11	35 19:47 (17)	20:36			
14	07:27	15:24 (4)	06:59	06:16	16:46 (16)	06:24	05:44	19:13 (17)	05:26			
	16:54	17 15:41 (4)	17:32	18:06	35 17:21 (16)	19:40	20:12	35 19:48 (17)	20:37			
15	07:26	15:27 (4)	06:58	06:15	16:48 (16)	06:23	05:43	19:14 (17)	05:26			
	16:55	13 15:40 (4)	17:33	18:07	31 17:19 (16)	19:41	20:13	34 19:48 (17)	20:37			
16	07:26	15:28 (4)	06:57	06:13	16:49 (16)	06:21	05:42	19:14 (17)	05:26			
	16:56	10 15:38 (4)	17:35	18:08	28 17:17 (16)	19:42	20:14	33 19:47 (17)	20:37			
17	07:25	06:55	17:00 (16)	06:11	16:51 (16)	06:20	05:41	19:15 (17)	05:26			
	16:57	17:36	14 17:14 (16)	18:09	23 17:14 (16)	19:43	20:15	30 19:45 (17)	20:38			
18	07:25	06:54	16:56 (16)	06:10	16:53 (16)	06:18	19:19 (17)	05:40	19:16 (17)	05:26		
	16:58	17:37	18 17:14 (16)	18:10	18 17:11 (16)	19:44	3 19:22 (17)	20:16	28 19:44 (17)	20:38		
19	07:24	06:52	16:54 (16)	06:08	17:00 (16)	06:17	19:17 (17)	05:39	19:18 (17)	05:26		
	16:59	17:38	22 17:16 (16)	18:11	5 17:05 (16)	19:45	5 19:22 (17)	20:17	25 19:43 (17)	20:38		
20	07:24	06:51	16:51 (16)	06:06	17:01 (16)	06:15	19:16 (17)	05:38	19:20 (17)	05:26		
	17:01	17:40	26 17:17 (16)	18:12	17:02 (16)	19:46	8 19:24 (17)	20:18	22 19:42 (17)	20:39		
21	07:23	06:50	16:50 (16)	06:05	17:03 (16)	06:13	19:14 (17)	05:37	19:21 (17)	05:27		
	17:02	17:41	29 17:19 (16)	18:13	17:04 (16)	19:47	10 19:24 (17)	20:19	19 19:40 (17)	20:39		
22	07:23	06:48	16:49 (16)	06:03	17:05 (16)	06:12	19:13 (17)	05:36	19:23 (17)	05:27		
	17:03	17:42	31 17:20 (16)	18:15	17:06 (16)	19:48	13 19:26 (17)	20:20	15 19:38 (17)	20:39		
23	07:22	06:47	16:47 (16)	06:01	17:07 (16)	06:10	19:13 (17)	05:35	19:26 (17)	05:27		
	17:04	17:43	34 17:21 (16)	18:16	17:08 (16)	19:50	14 19:27 (17)	20:21	9 19:35 (17)	20:39		
24	07:21	06:45	16:47 (16)	05:59	17:09 (16)	06:09	19:11 (17)	05:35	19:27 (17)	05:27		
	17:06	17:45	36 17:23 (16)	18:17	17:10 (16)	19:51	17 19:28 (17)	20:22	20:39			
25	07:20	06:44	16:45 (16)	05:58	17:11 (16)	06:08	19:11 (17)	05:34	19:28 (17)	05:28		
	17:07	17:46	39 17:24 (16)	18:18	17:12 (16)	19:52	18 19:29 (17)	20:23	20:40			
26	07:20	06:42	16:44 (16)	05:56	17:13 (16)	06:06	19:10 (17)	05:33	19:29 (17)	05:28		
	17:08	17:47	41 17:25 (16)	18:19	17:14 (16)	19:53	20 19:30 (17)	20:23	20:40			
27	07:19	06:41	16:44 (16)	05:54	17:15 (16)	06:05	19:10 (17)	05:32	19:30 (17)	05:28		
	17:09	17:48	42 17:26 (16)	18:20	17:16 (16)	19:54	21 19:31 (17)	20:24	20:40			
28	07:18	06:39	16:43 (16)	05:53	17:17 (16)	06:03	19:10 (17)	05:32	19:31 (17)	05:29		
	17:11	17:49	44 17:27 (16)	18:21	17:18 (16)	19:55	22 19:32 (17)	20:25	20:40			
29	07:17	06:51	17:00 (16)	06:51	17:19 (16)	06:02	19:08 (17)	05:31	19:32 (17)	05:29		
	17:12	17:49	44 17:27 (16)	18:21	17:20 (16)	19:56	25 19:33 (17)	20:26	20:40			
30	07:16	06:49	17:01 (16)	06:49	17:21 (16)	06:01	19:09 (17)	05:31	19:34 (17)	05:29		
	17:13	17:49	44 17:27 (16)	18:21	17:22 (16)	19:57	25 19:34 (17)	20:27	20:40			
31	07:15	06:48	17:02 (16)	06:48	17:23 (16)	06:00	19:08 (17)	05:30	19:35 (17)	05:28		
	17:14	17:49	44 17:27 (16)	18:21	17:24 (16)	19:58	26 19:35 (17)	20:28	20:40			
Ore potenziali eliofanìa	296	296	369	720	399	201	450	663	454			
Totale, caso peggiore	376	376	720	0,44	0,48	0,74	0,54	0,19				
Probabilità di eliofanìa	0,44	0,46	0,57	0,74	0,74	0,74	0,74	0,74				
Tempo di operatività rid.	0,74	0,74	0,74	0,74	0,74	0,74	0,74	0,74				
Dir. del vento rid.	0,63	0,57	0,57	0,57	0,54	0,54	0,54	0,54				
Totale ridotto	0,21	0,19	0,19	0,19	0,19	0,19	0,19	0,19				
Totale effettivo	78	73	135	39	126							

Legenda della tabella:

Giorno del mese	Alba (hh:mm)	Inizio ombreggiamento (hh:mm)	(WTG che provoca l'inizio dell'ombreggiamento)
	Tramonto (hh:mm)	Fine ombreggiamento (hh:mm)	(WTG che provoca l'ultimo ombreggiamento)

## SHADOW - Calendario

Calcolo: Real and worst case Recettore d'ombra: AF - 32  
Assunzioni sui calcoli d'ombra

Probabilità di eliofanìa (media ore giornaliere di insolazione) [CAMPOBASSO]

Gen	Feb	Mar	Apr	Mag	Giu	Lug	Ago	Set	Ott	Nov	Dic
4,21	4,83	5,24	6,37	6,76	8,17	9,01	9,23	7,23	4,84	4,00	3,35

Tempo di operatività

N	NNE	ENE	E	ESE	SSE	S	SSO	OSO	O	ONO	NNO	Somma
1.112	199	90	122	110	71	112	909	1.994	247	130	1.423	6.519

Luglio		Agosto		Settembre		Ottobre		Novembre		Dicembre	
1	05:30	05:54	19:22 (17)	06:26	06:57	17:23 (16)	06:32	07:08	15:03 (4)		
	20:40	20:20	34 19:56 (17)	19:36	18:45	39 18:02 (16)	16:57	16:32	22 15:25 (4)		
2	05:30	05:55	19:21 (17)	06:27	06:58	17:22 (16)	06:33	07:09	15:03 (4)		
	20:39	20:19	34 19:55 (17)	19:34	18:43	41 18:03 (16)	16:56	16:32	23 15:26 (4)		
3	05:31	05:56	19:20 (17)	06:28	06:59	17:21 (16)	06:34	07:10	15:02 (4)		
	20:39	20:18	34 19:54 (17)	19:33	18:41	42 18:03 (16)	16:55	16:31	25 15:27 (4)		
4	05:31	05:57	19:20 (17)	06:29	07:00	17:20 (16)	06:36	07:11	15:02 (4)		
	20:39	20:17	33 19:53 (17)	19:31	18:40	43 18:03 (16)	16:53	16:31	26 15:28 (4)		
5	05:32	05:58	19:19 (17)	06:30	07:01	17:19 (16)	06:37	07:12	15:02 (4)		
	20:39	20:15	33 19:52 (17)	19:29	18:38	45 18:04 (16)	16:52	16:31	27 15:29 (4)		
6	05:33	05:59	19:19 (17)	06:31	07:02	17:19 (16)	06:38	07:13	15:02 (4)		
	20:39	20:14	32 19:51 (17)	19:28	18:36	46 18:05 (16)	16:51	16:31	28 15:30 (4)		
7	05:33	06:00	19:19 (17)	06:32	07:03	17:18 (16)	06:39	07:14	15:02 (4)		
	20:38	20:13	31 19:50 (17)	19:26	18:34	46 18:04 (16)	16:50	16:31	28 15:30 (4)		
8	05:34	06:01	19:17 (17)	06:33	07:04	17:17 (16)	06:41	07:15	15:02 (4)		
	20:38	20:12	31 19:48 (17)	19:24	18:33	47 18:04 (16)	16:49	16:31	29 15:31 (4)		
9	05:35	06:02	19:17 (17)	06:34	07:06	17:17 (16)	06:42	07:16	15:03 (4)		
	20:38	20:10	30 19:47 (17)	19:23	18:31	47 18:04 (16)	16:48	16:31	29 15:32 (4)		
10	05:35	06:03	19:17 (17)	06:35	07:07	17:16 (16)	06:43	07:16	15:02 (4)		
	20:37	20:09	28 19:45 (17)	19:21	18:30	48 18:04 (16)	16:47	16:31	30 15:32 (4)		
11	05:36	06:04	19:16 (17)	06:36	07:08	17:16 (16)	06:44	07:17	15:02 (4)		
	20:37	20:08	28 19:44 (17)	19:19	18:28	47 18:03 (16)	16:46	16:31	30 15:32 (4)		
12	05:37	06:05	19:16 (17)	06:37	07:09	17:16 (16)	06:45	07:18	15:03 (4)		
	20:36	20:06	27 19:43 (17)	19:17	18:26	46 18:02 (16)	16:45	16:31	30 15:33 (4)		
13	05:37	06:06	19:16 (17)	06:38	07:10	17:16 (16)	06:47	07:19	15:03 (4)		
	20:36	20:05	26 19:42 (17)	19:16	18:25	45 18:01 (16)	16:44	16:31	31 15:34 (4)		
14	05:38	06:08	19:16 (17)	06:39	07:11	17:17 (16)	06:48	07:20	15:04 (4)		
	20:35	20:04	24 19:40 (17)	19:14	18:23	43 18:00 (16)	16:43	16:31	31 15:35 (4)		
15	05:39	06:09	19:16 (17)	06:40	07:12	17:17 (16)	06:49	07:20	15:04 (4)		
	20:35	20:02	23 19:39 (17)	19:12	18:21	41 17:58 (16)	16:42	16:31	31 15:35 (4)		
16	05:40	06:10	19:16 (17)	06:41	07:13	17:17 (16)	06:50	07:21	15:04 (4)		
	20:34	20:01	22 19:38 (17)	19:11	18:20	40 17:57 (16)	16:41	16:32	31 15:35 (4)		
17	05:41	06:11	19:17 (17)	06:42	07:14	17:17 (16)	06:52	07:22	15:05 (4)		
	20:33	19:59	19 19:36 (17)	19:09	18:18	38 17:55 (16)	16:40	16:32	31 15:36 (4)		
18	05:41	06:12	19:17 (17)	06:43	07:16	17:18 (16)	06:53	07:22	15:05 (4)		
	20:33	19:58	18 19:35 (17)	19:07	18:17	35 17:53 (16)	16:39	16:32	31 15:36 (4)		
19	05:42	06:13	19:17 (17)	06:44	07:17	17:19 (16)	06:54	07:23	15:06 (4)		
	20:32	19:56	16 19:33 (17)	19:05	18:15	33 17:52 (16)	16:38	16:33	31 15:37 (4)		
20	05:43	2 19:40 (17)	06:14	19:18 (17)	06:45	07:18	17:20 (16)	06:55	07:24	15:06 (4)	
	20:31	19:42 (17)	19:55	14 19:32 (17)	19:04	18:14	31 17:51 (16)	16:38	16:33	31 15:37 (4)	
21	05:44	19:35 (17)	06:15	19:18 (17)	06:46	07:19	17:21 (16)	06:56	07:24	15:06 (4)	
	20:30	12 19:47 (17)	19:53	12 19:30 (17)	19:02	18:12	28 17:49 (16)	16:37	16:33	32 15:38 (4)	
22	05:45	19:33 (17)	06:16	19:19 (17)	06:47	07:20	17:22 (16)	06:57	07:25	15:06 (4)	
	20:30	17 19:50 (17)	19:52	10 19:29 (17)	19:00	18:11	25 17:47 (16)	16:36	16:34	32 15:38 (4)	
23	05:46	19:30 (17)	06:17	19:20 (17)	06:49	07:21	17:24 (16)	06:59	07:25	15:07 (4)	
	20:29	21 19:51 (17)	19:50	8 19:28 (17)	18:58	18:09	21 17:45 (16)	16:36	16:34	32 15:39 (4)	
24	05:47	19:29 (17)	06:18	19:21 (17)	06:50	07:22	17:27 (16)	07:00	07:26	15:08 (4)	
	20:28	24 19:53 (17)	19:49	5 19:26 (17)	18:57	18:08	18 17:45 (16)	16:35	16:35	31 15:39 (4)	
25	05:48	19:28 (17)	06:19	19:22 (17)	06:51	17:38 (16)	06:24	16:31 (16)	07:01	07:26	15:09 (4)
	20:27	26 19:54 (17)	19:47	3 19:25 (17)	18:55	15 17:53 (16)	17:06	12 16:43 (16)	16:35	16:36	31 15:40 (4)
26	05:49	19:27 (17)	06:20	06:52	17:34 (16)	06:25	07:02	15:08 (4)	07:27	15:09 (4)	
	20:26	28 19:55 (17)	19:46	18:53	22 17:56 (16)	17:05	16:34	9 15:17 (4)	16:36	31 15:40 (4)	
27	05:50	19:26 (17)	06:21	06:53	17:31 (16)	06:26	07:03	15:06 (4)	07:27	15:09 (4)	
	20:25	31 19:57 (17)	19:44	18:51	27 17:58 (16)	17:04	16:34	13 15:19 (4)	16:37	31 15:40 (4)	
28	05:50	19:25 (17)	06:22	06:54	17:29 (16)	06:27	07:04	15:04 (4)	07:27	15:09 (4)	
	20:24	33 19:58 (17)	19:43	18:50	30 17:59 (16)	17:02	16:33	17 15:21 (4)	16:37	31 15:40 (4)	
29	05:51	19:24 (17)	06:23	06:55	17:27 (16)	06:28	07:05	15:03 (4)	07:28	15:11 (4)	
	20:23	35 19:59 (17)	19:41	18:48	34 18:01 (16)	17:01	16:33	19 15:22 (4)	16:38	31 15:42 (4)	
30	05:52	19:23 (17)	06:24	06:56	17:25 (16)	06:30	07:07	15:03 (4)	07:28	15:11 (4)	
	20:22	35 19:58 (17)	19:39	18:46	37 18:02 (16)	17:00	16:32	20 15:23 (4)	16:39	31 15:42 (4)	
31	05:53	19:22 (17)	06:25		06:31				07:28	15:12 (4)	
	20:21	35 19:57 (17)	19:38		16:58				16:40	30 15:42 (4)	
Ore potenziali eliofanìa	461		429		375		345		296		286
Totale, caso peggiore	299		575		165		947		78		918
Probabilità di eliofanìa	0,61		0,67		0,58		0,44		0,40		0,36
Tempo di operatività rid.	0,74		0,74		0,74		0,74		0,74		0,74
Dir. del vento rid.	0,54		0,54		0,57		0,57		0,63		0,63
Totale ridotto	0,25		0,27		0,25		0,19		0,19		0,17
Totale effettivo	74		156		41		176		15		157

Legenda della tabella:

Giorno del mese	Alba (hh:mm)	Inizio ombreggiamento (hh:mm)	(WTG che provoca l'inizio dell'ombreggiamento)
	Tramonto (hh:mm)	Minuti d'ombra	Dir. del vento (hh:mm)
		Fine ombreggiamento (hh:mm)	(WTG che provoca l'ultimo ombreggiamento)

## SHADOW - Calendario

Calcolo: Real and worst case Recettore d'ombra: AG - 33  
Assunzioni sui calcoli d'ombra

Probabilità di eliofanìa (media ore giornaliere di insolazione) [CAMPOBASSO]

Gen	Feb	Mar	Apr	Mag	Giu	Lug	Ago	Set	Ott	Nov	Dic
4,21	4,83	5,24	6,37	6,76	8,17	9,01	9,23	7,23	4,84	4,00	3,35

Tempo di operatività

N	NNE	ENE	E	ESE	SSE	S	SSO	OSO	O	ONO	NNO	Somma
1.112	199	90	122	110	71	112	909	1.994	247	130	1.423	6.519

		Gennaio		Febbraio		Marzo		Aprile		Maggio		Giugno				
1	07:28	15:29 (4)	07:14	15:48 (4)	06:38			06:46	18:04 (16)	05:59		05:30	19:33 (17)			
	16:41	28	15:57 (4)	17:16	13	16:01 (4)	17:51	19:26	38	18:42 (16)	19:58	20:28	30	20:03 (17)		
2	07:28	15:29 (4)	07:13	15:53 (4)	06:36			06:44	18:05 (16)	05:58		05:29	19:33 (17)			
	16:42	29	15:58 (4)	17:17	3	15:56 (4)	17:52	19:27	36	18:41 (16)	19:59	20:29	31	20:04 (17)		
3	07:28	15:29 (4)	07:12		06:34			06:42	18:06 (16)	05:57		05:29	19:34 (17)			
	16:43	30	15:59 (4)	17:18			17:53	19:28	33	18:39 (16)	20:00	20:30	31	20:05 (17)		
4	07:28	15:29 (4)	07:11		06:33			06:41	18:07 (16)	05:55		05:28	19:34 (17)			
	16:43	30	15:59 (4)	17:19			17:54	19:29	30	18:37 (16)	20:01	20:31	31	20:05 (17)		
5	07:28	15:30 (4)	07:10		06:31			06:39	18:10 (16)	05:54		05:28	19:34 (17)			
	16:44	30	16:00 (4)	17:21			17:55	19:30	25	18:35 (16)	20:03	20:31	32	20:06 (17)		
6	07:28	15:30 (4)	07:09		06:30			06:37	18:12 (16)	05:53		05:28	19:35 (17)			
	16:45	31	16:01 (4)	17:22			17:56	19:31	20	18:32 (16)	20:04	20:32	32	20:07 (17)		
7	07:28	15:30 (4)	07:08		06:28			06:36	18:15 (16)	05:52	19:40 (17)	05:27	19:34 (17)			
	16:46	32	16:02 (4)	17:23			17:58	19:32	12	18:27 (16)	20:05	1	19:41 (17)	20:33	33	20:07 (17)
8	07:28	15:30 (4)	07:07		06:26		17:26 (16)	06:34		05:50	19:39 (17)	05:27	19:35 (17)			
	16:47	32	16:02 (4)	17:25		7	17:33 (16)	19:33		20:06	3	19:42 (17)	20:33	33	20:08 (17)	
9	07:28	15:30 (4)	07:06		06:25		17:21 (16)	06:32		05:49		19:38 (17)	05:27	19:36 (17)		
	16:48	32	16:02 (4)	17:26		18	17:39 (16)	19:34		20:07	5	19:43 (17)	20:34	32	20:08 (17)	
10	07:28	15:31 (4)	07:04		06:23		17:17 (16)	06:31		05:48		19:36 (17)	05:27	19:36 (17)		
	16:49	32	16:03 (4)	17:27		23	17:40 (16)	19:35		20:08	8	19:44 (17)	20:34	33	20:09 (17)	
11	07:28	15:31 (4)	07:03		06:21		17:14 (16)	06:29		05:47		19:36 (17)	05:26	19:37 (17)		
	16:50	33	16:04 (4)	17:28		27	17:41 (16)	19:36		20:09	9	19:45 (17)	20:35	33	20:10 (17)	
12	07:27	15:31 (4)	07:02		06:20		17:13 (16)	06:28		05:46		19:35 (17)	05:26	19:37 (17)		
	16:51	33	16:04 (4)	17:30		29	17:42 (16)	19:38		20:10	11	19:46 (17)	20:36	33	20:10 (17)	
13	07:27	15:31 (4)	07:01		06:18		17:11 (16)	06:26		05:45		19:34 (17)	05:26	19:37 (17)		
	16:53	34	16:05 (4)	17:31		32	17:43 (16)	19:39		20:11	13	19:47 (17)	20:36	34	20:11 (17)	
14	07:27	15:31 (4)	06:59		06:16		17:09 (16)	06:24		05:44		19:34 (17)	05:26	19:38 (17)		
	16:54	34	16:05 (4)	17:32		35	17:44 (16)	19:40		20:12	14	19:48 (17)	20:37	33	20:11 (17)	
15	07:26	15:32 (4)	06:58		06:15		17:08 (16)	06:23		05:43		19:33 (17)	05:26	19:38 (17)		
	16:55	34	16:06 (4)	17:33		38	17:46 (16)	19:41		20:13	16	19:49 (17)	20:37	34	20:12 (17)	
16	07:26	15:32 (4)	06:57		06:13		17:07 (16)	06:21		05:42		19:33 (17)	05:26	19:38 (17)		
	16:56	34	16:06 (4)	17:35		40	17:47 (16)	19:42		20:14	17	19:50 (17)	20:37	34	20:12 (17)	
17	07:25	15:33 (4)	06:55		06:11		17:05 (16)	06:20		05:41		19:32 (17)	05:26	19:38 (17)		
	16:57	34	16:07 (4)	17:36		43	17:48 (16)	19:43		20:15	19	19:51 (17)	20:38	34	20:12 (17)	
18	07:25	15:33 (4)	06:54		06:10		17:04 (16)	06:18		05:40		19:32 (17)	05:26	19:39 (17)		
	16:58	34	16:07 (4)	17:37		44	17:48 (16)	19:44		20:16	19	19:51 (17)	20:38	33	20:12 (17)	
19	07:24	15:34 (4)	06:52		06:08		17:04 (16)	06:17		05:39		19:31 (17)	05:26	19:39 (17)		
	16:59	34	16:08 (4)	17:38		46	17:50 (16)	19:45		20:17	21	19:52 (17)	20:38	34	20:13 (17)	
20	07:24	15:34 (4)	06:51		06:06		17:03 (16)	06:15		05:38		19:32 (17)	05:26	19:39 (17)		
	17:01	33	16:07 (4)	17:40		47	17:50 (16)	19:46		20:18	22	19:54 (17)	20:39	34	20:13 (17)	
21	07:23	15:34 (4)	06:50		06:05		17:02 (16)	06:13		05:37		19:32 (17)	05:27	19:39 (17)		
	17:02	33	16:07 (4)	17:41		48	17:50 (16)	19:47		20:19	22	19:54 (17)	20:39	34	20:13 (17)	
22	07:23	15:35 (4)	06:48		06:03		17:03 (16)	06:12		05:36		19:31 (17)	05:27	19:40 (17)		
	17:03	33	16:08 (4)	17:42		47	17:50 (16)	19:48		20:20	24	19:55 (17)	20:39	34	20:14 (17)	
23	07:22	15:36 (4)	06:47		06:01		17:02 (16)	06:10		05:35		19:31 (17)	05:27	19:40 (17)		
	17:04	32	16:08 (4)	17:43		48	17:50 (16)	19:50		20:21	25	19:56 (17)	20:39	34	20:14 (17)	
24	07:21	15:36 (4)	06:45		05:59		17:02 (16)	06:09		05:35		19:32 (17)	05:27	19:40 (17)		
	17:06	31	16:07 (4)	17:45		47	17:49 (16)	19:51		20:22	25	19:57 (17)	20:39	34	20:14 (17)	
25	07:20	15:37 (4)	06:44		05:58		17:01 (16)	06:08		05:34		19:32 (17)	05:28	19:39 (17)		
	17:07	30	16:07 (4)	17:46		47	17:48 (16)	19:52		20:23	26	19:58 (17)	20:40	34	20:13 (17)	
26	07:20	15:37 (4)	06:42		05:56		17:02 (16)	06:06		05:33		19:31 (17)	05:28	19:40 (17)		
	17:08	29	16:06 (4)	17:47		47	17:49 (16)	19:53		20:23	27	19:58 (17)	20:40	34	20:14 (17)	
27	07:19	15:38 (4)	06:41		05:54		17:02 (16)	06:05		05:32		19:32 (17)	05:28	19:40 (17)		
	17:09	28	16:06 (4)	17:48		46	17:48 (16)	19:54		20:24	28	20:00 (17)	20:40	34	20:14 (17)	
28	07:18	15:40 (4)	06:39		05:53		17:02 (16)	06:03		05:32		19:32 (17)	05:29	19:40 (17)		
	17:11	26	16:06 (4)	17:49		45	17:47 (16)	19:55		20:25	28	20:00 (17)	20:40	33	20:13 (17)	
29	07:17	15:42 (4)			06:51		18:03 (16)	06:02		05:31		19:32 (17)	05:29	19:40 (17)		
	17:12	23	16:05 (4)		19:22		18:46 (16)	19:56		20:26	29	20:01 (17)	20:40	34	20:14 (17)	
30	07:16	15:43 (4)			06:49		18:03 (16)	06:01		05:31		19:32 (17)	05:29	19:40 (17)		
	17:13	21	16:04 (4)		19:23		18:45 (16)	19:57		20:27	30	20:02 (17)	20:40	33	20:13 (17)	
31	07:15	15:45 (4)			06:48		18:03 (16)			05:30		19:33 (17)				
	17:14	18	16:03 (4)		19:24		18:44 (16)			20:28	30	20:03 (17)				
Ore potenziali eliofanìa	296		296		369		399		450		454		992			
Totale, caso peggiore	947		16		930		194		472				0,54			
Probabilità di eliofanìa	0,44		0,46		0,44		0,48		0,47				0,74			
Tempo di operatività rid.	0,74		0,74		0,74		0,74		0,74				0,55			
Dir. del vento rid.	0,63		0,63		0,57		0,57		0,55				0,22			
Totale ridotto	0,21		0,22		0,19		0,21		0,19				0,22			
Totale effettivo	197		3		176		40		91				222			

Legenda della tabella:

Giorno del mese	Alba (hh:mm)	Inizio ombreggiamento (hh:mm)	(WTG che provoca l'inizio dell'ombreggiamento)
	Tramonto (hh:mm)	Fine ombreggiamento (hh:mm)	(WTG che provoca l'ultimo ombreggiamento)



## SHADOW - Calendario

Calcolo: Real and worst case Recettore d'ombra: AG - 33  
Assunzioni sui calcoli d'ombra

Probabilità di eliofanìa (media ore giornaliere di insolazione) [CAMPOBASSO]

Gen Feb Mar Apr Mag Giu Lug Ago Set Ott Nov Dic  
4,21 4,83 5,24 6,37 6,76 8,17 9,01 9,23 7,23 4,84 4,00 3,35

Tempo di operatività

N NNE ENE E ESE SSE S SSO OSO O ONO NNO Somma  
1.112 199 90 122 110 71 112 909 1.994 247 130 1.423 6.519

	Luglio		Agosto		Settembre		Ottobre		Novembre		Dicembre								
1	05:30		19:41 (17)	05:54		19:46 (17)	06:26		06:57		17:51 (16)	06:32		07:08		15:13 (4)			
	20:40	33	20:14 (17)	20:20	10	19:56 (17)	19:36		18:45	31	18:22 (16)	16:57		16:32	33	15:46 (4)			
2	05:30		19:40 (17)	05:55		19:47 (17)	06:27		06:58		17:52 (16)	06:33		07:09		15:14 (4)			
	20:39	33	20:13 (17)	20:19	8	19:55 (17)	19:34		18:43	28	18:20 (16)	16:56		16:32	32	15:46 (4)			
3	05:31		19:41 (17)	05:56		19:47 (17)	06:28		06:59		17:54 (16)	06:34		07:10		15:14 (4)			
	20:39	33	20:14 (17)	20:18	7	19:54 (17)	19:33		18:41	24	18:18 (16)	16:55		16:31	33	15:47 (4)			
4	05:31		19:40 (17)	05:57		19:49 (17)	06:29		07:00		17:56 (16)	06:36		07:11		15:15 (4)			
	20:39	33	20:13 (17)	20:17	4	19:53 (17)	19:31		18:40	20	18:16 (16)	16:53		16:31	32	15:47 (4)			
5	05:32		19:41 (17)	05:58		19:50 (17)	06:30		18:13 (16)		07:01	17:59 (16)		06:37		07:12	15:15 (4)		
	20:39	32	20:13 (17)	20:15	2	19:52 (17)	19:29	11	18:24 (16)		18:38	18:13 (16)		16:52		16:31	32	15:47 (4)	
6	05:33		19:41 (17)	05:59			06:31		18:08 (16)		07:02			06:38		07:13		15:16 (4)	
	20:39	32	20:13 (17)	20:14			19:28	20	18:28 (16)		18:36			16:51		16:31	31	15:47 (4)	
7	05:33		19:41 (17)	06:00			06:32		18:05 (16)		07:03			06:39		07:14		15:17 (4)	
	20:38	31	20:12 (17)	20:13			19:26	25	18:30 (16)		18:34			16:50		16:31	30	15:47 (4)	
8	05:34		19:41 (17)	06:01			06:33		18:03 (16)		07:04			06:41		07:15		15:17 (4)	
	20:38	32	20:13 (17)	20:12			19:24	29	18:32 (16)		18:33			16:49		16:31	30	15:47 (4)	
9	05:35		19:40 (17)	06:02			06:34		18:00 (16)		07:06		06:42		15:22 (4)		07:15	15:18 (4)	
	20:38	32	20:12 (17)	20:10			19:23	33	18:33 (16)		18:31		16:48	5	15:27 (4)		16:31	30	15:48 (4)
10	05:35		19:41 (17)	06:03			06:35		17:59 (16)		07:07		06:43		15:18 (4)		07:16		15:18 (4)
	20:37	31	20:12 (17)	20:09			19:21	35	18:34 (16)		18:30		16:47	14	15:32 (4)		16:31	29	15:47 (4)
11	05:36		19:41 (17)	06:04			06:36		17:57 (16)		07:08		06:44		15:16 (4)		07:17		15:19 (4)
	20:37	30	20:11 (17)	20:08			19:19	38	18:35 (16)		18:28		16:46	18	15:34 (4)		16:31	28	15:47 (4)
12	05:37		19:41 (17)	06:05			06:37		17:56 (16)		07:09		06:45		15:14 (4)		07:18		15:20 (4)
	20:36	30	20:11 (17)	20:06			19:17	40	18:36 (16)		18:26		16:45	21	15:35 (4)		16:31	28	15:48 (4)
13	05:37		19:41 (17)	06:06			06:38		17:54 (16)		07:10		06:47		15:13 (4)		07:19		15:20 (4)
	20:36	29	20:10 (17)	20:05			19:16	42	18:36 (16)		18:25		16:44	23	15:36 (4)		16:31	28	15:48 (4)
14	05:38		19:41 (17)	06:08			06:39		17:53 (16)		07:11		06:48		15:12 (4)		07:20		15:21 (4)
	20:35	29	20:10 (17)	20:04			19:14	43	18:36 (16)		18:23		16:43	26	15:38 (4)		16:31	28	15:49 (4)
15	05:39		19:41 (17)	06:09			06:40		17:52 (16)		07:12		06:49		15:11 (4)		07:20		15:21 (4)
	20:35	29	20:10 (17)	20:02			19:12	45	18:37 (16)		18:21		16:42	28	15:39 (4)		16:31	27	15:48 (4)
16	05:40		19:41 (17)	06:10			06:41		17:51 (16)		07:13		06:50		15:10 (4)		07:21		15:22 (4)
	20:34	28	20:09 (17)	20:01			19:11	46	18:37 (16)		18:20		16:41	29	15:39 (4)		16:32	27	15:49 (4)
17	05:41		19:41 (17)	06:11			06:42		17:50 (16)		07:14		06:52		15:11 (4)		07:22		15:23 (4)
	20:33	27	20:08 (17)	19:59			19:09	47	18:37 (16)		18:18		16:40	30	15:41 (4)		16:32	26	15:49 (4)
18	05:41		19:41 (17)	06:12			06:43		17:50 (16)		07:16		06:53		15:10 (4)		07:22		15:23 (4)
	20:33	26	20:07 (17)	19:58			19:07	47	18:37 (16)		18:17		16:39	31	15:41 (4)		16:32	26	15:49 (4)
19	05:42		19:41 (17)	06:13			06:44		17:49 (16)		07:17		06:54		15:10 (4)		07:23		15:24 (4)
	20:32	26	20:07 (17)	19:56			19:05	48	18:37 (16)		18:15		16:38	32	15:42 (4)		16:33	26	15:50 (4)
20	05:43		19:41 (17)	06:14			06:45		17:48 (16)		07:18		06:55		15:09 (4)		07:24		15:24 (4)
	20:31	25	20:06 (17)	19:55			19:04	48	18:36 (16)		18:14		16:38	33	15:42 (4)		16:33	26	15:50 (4)
21	05:44		19:42 (17)	06:15			06:46		17:48 (16)		07:19		06:56		15:10 (4)		07:24		15:25 (4)
	20:30	24	20:06 (17)	19:53			19:02	48	18:36 (16)		18:12		16:37	33	15:43 (4)		16:33	26	15:51 (4)
22	05:45		19:42 (17)	06:16			06:47		17:48 (16)		07:20		06:57		15:10 (4)		07:25		15:25 (4)
	20:30	23	20:05 (17)	19:52			19:00	47	18:35 (16)		18:11		16:36	33	15:43 (4)		16:34	26	15:51 (4)
23	05:46		19:41 (17)	06:17			06:49		17:48 (16)		07:21		06:59		15:10 (4)		07:25		15:26 (4)
	20:29	23	20:04 (17)	19:50			18:58	47	18:35 (16)		18:09		16:36	34	15:44 (4)		16:34	26	15:52 (4)
24	05:47		19:42 (17)	06:18			06:50		17:47 (16)		07:22		07:00		15:10 (4)		07:26		15:26 (4)
	20:28	21	20:03 (17)	19:49			18:57	47	18:34 (16)		18:08		16:35	34	15:44 (4)		16:35	26	15:52 (4)
25	05:48		19:42 (17)	06:19			06:51		17:47 (16)		06:24		07:01		15:11 (4)		07:26		15:27 (4)
	20:27	20	20:02 (17)	19:47			18:55	45	18:32 (16)		17:06		16:35	34	15:45 (4)		16:36	26	15:53 (4)
26	05:49		19:42 (17)	06:20			06:52		17:48 (16)		06:25		07:02		15:11 (4)		07:27		15:27 (4)
	20:26	20	20:02 (17)	19:46			18:53	43	18:31 (16)		17:05		16:34	34	15:45 (4)		16:36	26	15:53 (4)
27	05:50		19:43 (17)	06:21			06:53		17:48 (16)		06:26		07:03		15:11 (4)		07:27		15:27 (4)
	20:25	18	20:01 (17)	19:44			18:51	41	18:29 (16)		17:04		16:34	34	15:45 (4)		16:37	27	15:54 (4)
28	05:50		19:43 (17)	06:22			06:54		17:48 (16)		06:27		07:04		15:11 (4)		07:27		15:27 (4)
	20:24	17	20:00 (17)	19:43			18:50	39	18:27 (16)		17:02		16:33	34	15:45 (4)		16:37	27	15:54 (4)
29	05:51		19:44 (17)	06:23			06:55		17:49 (16)		06:28		07:05		15:11 (4)		07:28		15:28 (4)
	20:23	15	19:59 (17)	19:41			18:48	36	18:25 (16)		17:01		16:33	34	15:45 (4)		16:38	27	15:55 (4)
30	05:52		19:44 (17)	06:24			06:56		17:50 (16)		06:30		07:07		15:12 (4)		07:28		15:28 (4)
	20:22	14	19:58 (17)	19:39			18:46	33	18:23 (16)		17:00		16:32	33	15:45 (4)		16:39	28	15:56 (4)
31	05:53		19:45 (17)	06:25							06:31						07:28		15:28 (4)
	20:21	12	19:57 (17)	19:38							16:58						16:40	28	15:56 (4)
Ore potenziali eliofanìa	461			429			375		345		296			286					
Totale, caso peggiore	808			31			1023		117		627			875					
Probabilità di eliofanìa	0,61			0,67			0,58		0,44		0,40			0,36					
Tempo di operatività rid.	0,74			0,74			0,74		0,74		0,74			0,74					
Dir. del vento rid.	0,55			0,55			0,57		0,57		0,63			0,63					
Totale ridotto	0,25			0,28			0,25		0,19		0,19			0,17					
Totale effettivo	203			9			254		22		120			150					

Legenda della tabella:

Giorno del mese Alba (hh:mm) Tramonto (hh:mm) Minuti d'ombra Inizio ombreggiamento (hh:mm) Fine ombreggiamento (hh:mm) (WTG che provoca l'inizio dell'ombreggiamento) (WTG che provoca l'ultimo ombreggiamento)



## SHADOW - Calendario

Calcolo: Real and worst case Recettore d'ombra: AH - 34  
Assunzioni sui calcoli d'ombra

Probabilità di eliofanìa (media ore giornaliere di insolazione) [CAMPOBASSO]

Gen Feb Mar Apr Mag Giu Lug Ago Set Ott Nov Dic  
4,21 4,83 5,24 6,37 6,76 8,17 9,01 9,23 7,23 4,84 4,00 3,35

Tempo di operatività

N NNE ENE E ESE SSE S SSO OSO O ONO NNO Somma  
1.112 199 90 122 110 71 112 909 1.994 247 130 1.423 6.519

	Gennaio	Febbraio	Marzo	Aprile	Maggio	Giugno	Luglio	Agosto	Settembre	Ottobre	Novembre	Dicembre
1	07:28 16:41	07:14 17:15	06:37 17:50	06:46 19:25	05:59 19:58	05:29 20:28	05:30 20:39	05:54 20:20	06:26 19:36	06:57 18:44	06:32 16:57	07:08 16:32
2	07:28 16:42	07:13 17:17	06:36 17:52	06:44 19:26	05:58 19:59	05:29 20:29	05:30 20:39	05:55 20:19	06:27 19:34	06:58 18:43	06:33 16:56	07:09 16:32
3	07:28 16:42	07:12 17:18	06:34 17:53	06:42 19:28	05:56 20:00	05:29 20:30	05:31 20:39	05:56 20:18	06:28 19:33	06:59 18:41	06:34 16:54	07:10 16:31
4	07:28 16:43	07:11 17:19	06:33 17:54	06:41 19:29	05:55 20:01	05:28 20:31	05:31 20:39	05:57 20:16	06:29 19:31	07:00 18:39	06:36 16:53	07:11 16:31
5	07:28 16:44	07:10 17:21	06:31 17:55	06:39 19:30	05:54 20:02	05:28 20:31	05:32 20:39	05:58 20:15	06:30 19:29	07:01 18:38	06:37 16:52	07:12 16:31
6	07:28 16:45	07:09 17:22	06:29 17:56	06:37 19:31	05:53 20:04	05:27 20:32	05:33 20:38	05:59 20:14	06:31 19:28	07:02 18:36	06:38 16:51	07:13 16:31
7	07:28 16:46	07:08 17:23	06:28 17:57	06:36 19:32	05:51 20:05	05:27 20:33	05:33 20:38	06:00 20:13	06:32 19:26	07:03 18:34	06:39 16:50	07:14 16:31
8	07:28 16:47	07:07 17:24	06:26 17:59	06:34 19:33	05:50 20:06	05:27 20:33	05:34 20:38	06:01 20:12	06:33 19:24	07:04 18:33	06:40 16:49	07:14 16:31
9	07:28 16:48	07:05 17:26	06:25 18:00	06:32 19:34	05:49 20:07	05:27 20:34	05:34 20:37	06:02 20:10	06:34 19:22	07:05 18:31	06:42 16:47	07:15 16:31
10	07:28 16:49	07:04 17:27	06:23 18:01	06:31 19:35	05:48 20:08	05:26 20:34	05:35 20:37	06:03 20:09	06:35 19:21	07:06 18:29	06:43 16:46	07:16 16:31
11	07:28 16:50	07:03 17:28	06:21 18:02	06:29 19:36	05:47 20:09	05:26 20:35	05:36 20:37	06:04 20:08	06:36 19:19	07:08 18:28	06:44 16:45	07:17 16:31
12	07:27 16:51	07:02 17:30	06:20 18:03	06:27 19:37	05:46 20:10	05:26 20:35	05:37 20:36	06:05 20:06	06:37 19:17	07:09 18:26	06:45 16:44	07:18 16:31
13	07:27 16:52	07:00 17:31	06:18 18:04	06:26 19:39	05:45 20:11	05:26 20:36	05:37 20:36	06:06 20:05	06:38 19:16	07:10 18:25	06:47 16:43	07:19 16:31
14	07:27 16:54	06:59 17:32	06:16 18:05	06:24 19:40	05:43 20:12	05:26 20:36	05:38 20:35	06:07 20:04	06:39 19:14	07:11 18:23	06:48 16:43	07:20 16:31
15	07:26 16:55	06:58 17:33	06:15 18:07	06:23 19:41	05:42 20:13	05:26 20:37	05:39 20:34	06:08 20:02	06:40 19:12	07:12 18:21	06:49 16:42	07:20 16:31
16	07:26 16:56	06:56 17:35	06:13 18:08	06:21 19:42	05:41 20:14	05:26 20:37	05:40 20:34	06:09 20:01	06:41 19:10	07:13 18:20	06:50 16:41	07:21 16:31
17	07:25 16:57	06:55 17:36	06:11 18:09	06:20 19:43	05:40 20:15	05:26 20:38	05:40 20:33	06:10 19:59	06:42 19:09	07:14 18:18	06:51 16:40	07:22 16:32
18	07:25 16:58	06:54 17:37	06:10 18:10	06:18 19:44	05:40 20:16	05:26 20:38	05:41 20:33	06:11 19:58	06:43 19:07	07:15 18:17	06:53 16:39	07:22 16:32
19	07:24 16:59	06:52 17:38	06:08 18:11	06:16 19:45	05:39 20:17	05:26 20:38	05:42 20:32	06:13 19:56	06:44 19:05	07:17 18:15	06:54 16:38	07:23 16:32
20	07:24 17:01	06:51 17:39	06:06 18:12	06:15 19:46	05:38 20:18	05:26 20:39	05:43 20:31	06:14 19:55	06:45 19:03	07:18 18:14	06:55 16:38	07:24 16:33
21	07:23 17:02	06:49 17:41	06:04 18:13	06:13 19:47	05:37 20:19	05:26 20:39	05:44 20:30	06:15 19:53	06:46 19:02	07:19 18:12	06:56 16:37	07:24 16:33
22	07:22 17:03	06:48 17:42	06:03 18:14	06:12 19:48	05:36 20:20	05:27 20:39	05:45 20:30	06:16 19:52	06:47 19:00	07:20 18:11	06:57 16:36	07:25 16:34
23	07:22 17:04	06:47 17:43	06:01 18:16	06:10 19:49	05:35 20:21	05:27 20:39	05:46 20:29	06:17 19:50	06:48 18:58	07:21 18:09	06:59 16:36	07:25 16:34
24	07:21 17:05	06:45 17:44	05:59 18:17	06:09 19:51	05:34 20:22	05:27 20:39	05:47 20:28	06:18 19:49	06:49 18:57	07:22 18:08	07:00 16:35	07:26 16:35
25	07:20 17:07	06:44 17:46	05:58 18:18	06:07 19:52	05:34 20:22	05:27 20:39	05:48 20:27	06:19 19:47	06:50 18:55	06:24 17:06	07:01 16:34	07:26 16:35
26	07:20 17:08	06:42 17:47	05:56 18:19	06:06 19:53	05:33 20:23	05:28 20:40	05:48 20:26	06:20 19:46	06:52 18:53	06:25 17:05	07:02 16:34	07:26 16:36
27	07:19 17:09	06:41 17:48	05:54 18:20	06:05 19:54	05:32 20:24	05:28 20:40	05:49 20:25	06:21 19:44	06:53 18:51	06:26 17:04	07:03 16:33	07:27 16:37
28	07:18 17:10	06:39 17:49	05:53 18:21	06:03 19:55	05:32 20:25	05:28 20:40	05:50 20:24	06:22 19:42	06:54 18:50	06:27 17:02	07:04 16:33	07:27 16:37
29	07:17 17:12	06:37 19:22	05:51 19:22	06:02 19:56	05:31 20:26	05:29 20:40	05:51 20:23	06:23 19:41	06:55 18:48	06:28 17:01	07:05 16:33	07:27 16:38
30	07:16 17:13	06:49 19:23	06:00 19:23	06:00 19:57	05:31 20:27	05:29 20:40	05:52 20:22	06:24 19:39	06:56 18:46	06:30 16:59	07:06 16:32	07:28 16:39
31	07:15 17:14	06:47 19:24	06:00 19:24	06:00 19:57	05:30 20:28	05:29 20:40	05:53 20:21	06:25 19:38	06:31 16:58	06:31 16:58	07:07 16:40	07:28 16:40
Ore potenziali eliofanìa	296	296	369	399	450	454	461	429	375	345	296	286
Totale, caso peggiore												
Probabilità di eliofanìa												
Tempo di operatività rid.												
Dir. del vento rid.												
Totale ridotto												
Totale effettivo												

Legenda della tabella:

Giorno del mese Alba (hh:mm) Tramonto (hh:mm) Minuti d'ombra Inizio ombreggiamento (hh:mm) Fine ombreggiamento (hh:mm) (WTG che provoca l'inizio dell'ombreggiamento) (WTG che provoca l'ultimo ombreggiamento)

## SHADOW - Calendario

Calcolo: Real and worst case Recettore d'ombra: AI - 35  
Assunzioni sui calcoli d'ombra

Probabilità di eliofanìa (media ore giornaliere di insolazione) [CAMPOBASSO]

Gen	Feb	Mar	Apr	Mag	Giu	Lug	Ago	Set	Ott	Nov	Dic
4,21	4,83	5,24	6,37	6,76	8,17	9,01	9,23	7,23	4,84	4,00	3,35

Tempo di operatività

N	NNE	ENE	E	ESE	SSE	S	SSO	OSO	O	ONO	NNO	Somma
1.112	199	90	122	110	71	112	909	1.994	247	130	1.423	6.519

	Gennaio	Febbraio	Marzo	Aprile	Maggio	Giugno
1	07:28 16:41	07:14 17:16	07:34 (20) 07:46 (20)	06:37 17:50	06:46 19:25	05:59 19:58
2	07:28 16:42	07:13 17:17	07:33 (20) 07:46 (20)	06:36 17:52	06:44 19:26	05:58 19:59
3	07:28 16:42	07:12 17:18	07:32 (20) 07:47 (20)	06:34 17:53	06:42 19:28	05:56 20:00
4	07:28 16:43	07:11 17:19	07:31 (20) 07:47 (20)	06:33 17:54	06:41 19:29	05:55 20:01
5	07:28 16:44	07:10 17:21	07:30 (20) 07:47 (20)	06:31 17:55	06:39 19:30	05:54 20:02
6	07:28 16:45	07:09 17:22	07:29 (20) 07:48 (20)	06:29 17:56	06:37 19:31	05:53 20:03
7	07:28 16:46	07:08 17:23	07:28 (20) 07:48 (20)	06:28 17:57	06:36 19:32	05:51 20:05
8	07:28 16:47	07:07 17:24	07:26 (20) 07:47 (20)	06:26 17:59	06:34 19:33	05:50 20:06
9	07:28 16:48	07:05 17:26	07:25 (20) 07:46 (20)	06:25 18:00	06:32 19:34	05:49 20:07
10	07:28 16:49	07:04 17:27	07:24 (20) 07:46 (20)	06:23 18:01	06:31 19:35	05:48 20:08
11	07:27 16:50	07:03 17:28	07:23 (20) 07:46 (20)	06:21 18:02	06:29 19:36	05:47 20:09
12	07:27 16:51	07:02 17:30	07:21 (20) 07:44 (20)	06:20 18:03	06:27 19:37	05:46 20:10
13	07:27 16:52	07:00 17:31	07:22 (20) 07:43 (20)	06:18 18:04	06:26 19:38	05:45 20:11
14	07:27 16:54	06:59 17:32	07:24 (20) 07:42 (20)	06:16 18:05	06:24 19:40	05:44 20:12
15	07:26 16:55	06:58 17:33	07:25 (20) 07:39 (20)	06:15 18:07	06:23 19:41	05:42 20:13
16	07:26 16:56	06:56 17:35	07:30 (20) 07:35 (20)	06:13 18:08	06:21 19:42	05:41 20:14
17	07:25 16:57	06:55 17:36	06:55 18:09	06:11 19:43	06:20 19:43	05:41 20:15
18	07:25 16:58	06:54 17:37	06:10 18:10	06:18 19:44	05:40 20:16	05:26 20:38
19	07:24 16:59	06:52 17:38	06:08 18:11	06:16 19:45	05:39 20:17	05:26 20:38
20	07:24 17:01	06:51 17:40	06:06 18:12	06:15 19:46	05:38 20:18	05:26 20:38
21	07:23 17:02	06:49 17:41	06:04 18:13	06:13 19:47	05:37 20:19	05:26 20:39
22	07:22 17:03	06:48 17:42	06:03 18:14	06:12 19:48	06:31 (22) 06:32 (22)	05:36 20:20
23	07:22 17:04	06:47 17:43	06:01 18:15	06:10 19:49	06:29 (22) 06:32 (22)	05:35 20:21
24	07:21 17:05	06:45 17:44	05:59 18:17	06:09 19:50	06:28 (22) 06:33 (22)	05:35 20:22
25	07:20 17:07	06:44 17:46	05:58 18:18	06:07 19:52	06:27 (22) 06:34 (22)	05:34 20:22
26	07:19 17:08	07:40 (20) 07:41 (20)	06:42 18:19	05:56 19:53	06:25 (22) 06:33 (22)	05:33 20:23
27	07:19 17:09	07:39 (20) 07:42 (20)	06:41 17:48	05:54 18:20	06:05 19:54	06:24 (22) 06:34 (22)
28	07:18 17:10	07:38 (20) 07:43 (20)	06:39 17:49	05:53 18:21	06:03 19:55	06:22 (22) 06:33 (22)
29	07:17 17:12	07:37 (20) 07:44 (20)	06:37 17:49	06:51 19:22	06:02 19:56	06:21 (22) 06:33 (22)
30	07:16 17:13	07:36 (20) 07:45 (20)	06:49 17:45	06:00 19:23	06:00 19:57	06:20 (22) 06:33 (22)
31	07:15 17:14	07:35 (20) 07:45 (20)	06:47 19:24	06:49 19:24	06:00 19:57	06:20 (22) 06:33 (22)
Ore potenziali eliofanìa	296	296	369	399	450	454
Totale, caso peggiore	35	280		70		89
Probabilità di eliofanìa	0,44	0,46		0,48		0,47
Tempo di operatività rid.	0,74	0,74		0,74		0,74
Dir. del vento rid.	0,55	0,55		0,57		0,57
Totale ridotto	0,18	0,19		0,20		0,20
Totale effettivo	6	53		14		18

Legenda della tabella:

Giorno del mese	Alba (hh:mm)	Inizio ombreggiamento (hh:mm)	(WTG che provoca l'inizio dell'ombreggiamento)
	Tramonto (hh:mm)	Fine ombreggiamento (hh:mm)	(WTG che provoca l'ultimo ombreggiamento)
	Minuti d'ombra		

## SHADOW - Calendario

Calcolo: Real and worst case Recettore d'ombra: AI - 35  
Assunzioni sui calcoli d'ombra

Probabilità di eliofanìa (media ore giornaliere di insolazione) [CAMPOBASSO]

Gen Feb Mar Apr Mag Giu Lug Ago Set Ott Nov Dic  
4,21 4,83 5,24 6,37 6,76 8,17 9,01 9,23 7,23 4,84 4,00 3,35

Tempo di operatività

N NNE ENE E ESE SSE S SSO OSO O ONO NNO Somma  
1.112 199 90 122 110 71 112 909 1.994 247 130 1.423 6.519

	Luglio	Agosto	Settembre	Ottobre	Novembre	Dicembre
1	05:30 20:39	05:54 20:20	06:26 19:36	06:57 18:44	06:32 16:57	06:54 (20) 16:32
2	05:30 20:39	05:55 20:19	06:27 19:34	06:58 18:43	06:33 16:56	06:55 (20) 16:32
3	05:31 20:39	05:56 20:18	06:28 19:33	06:59 18:41	06:34 16:54	06:56 (20) 16:31
4	05:31 20:39	05:57 20:16	06:29 19:31	07:00 18:39	06:36 16:53	06:58 (20) 16:31
5	05:32 20:39	05:58 20:15	06:30 19:29	07:01 18:38	06:37 16:52	06:59 (20) 16:31
6	05:33 20:38	05:59 20:14	06:31 19:28	07:02 18:36	06:38 16:51	07:00 (20) 16:31
7	05:33 20:38	06:00 20:13	06:22 (22) 19:26	06:32 18:34	06:39 16:50	07:01 (20) 16:31
8	05:34 20:38	06:01 20:12	06:23 (22) 19:24	06:33 18:33	06:40 16:49	07:03 (20) 16:31
9	05:35 20:37	06:02 20:10	06:24 (22) 19:22	06:34 18:31	06:42 16:48	07:04 (20) 16:31
10	05:35 20:37	06:03 20:09	06:25 (22) 19:21	06:35 18:29	06:43 16:46	07:05 (20) 16:31
11	05:36 20:37	06:04 20:08	06:26 (22) 19:19	06:36 18:28	06:44 16:45	07:07 (20) 16:31
12	05:37 20:36	06:05 20:06	06:27 (22) 19:17	06:37 18:26	06:45 16:44	07:08 (20) 16:31
13	05:37 20:36	06:06 20:05	06:28 (22) 19:16	06:38 18:25	06:46 16:43	07:09 (20) 16:31
14	05:38 20:35	06:07 20:04	06:29 (22) 19:14	06:39 18:23	06:48 16:43	07:11 (20) 16:31
15	05:39 20:34	06:08 20:02	06:30 (22) 19:12	06:40 18:21	06:49 16:42	07:12 (20) 16:31
16	05:40 20:34	06:09 20:01	06:31 (22) 19:10	06:41 18:20	06:50 16:41	07:13 (20) 16:31
17	05:41 20:33	06:11 19:59	06:32 (22) 19:09	06:42 18:18	06:51 16:40	07:14 (20) 16:32
18	05:41 20:32	06:12 19:58	06:33 (22) 19:07	06:43 18:17	06:53 16:39	07:22 16:32
19	05:42 20:32	06:13 19:56	06:34 (22) 19:05	06:44 18:15	06:54 16:38	07:23 16:32
20	05:43 20:31	06:14 19:55	06:35 (22) 19:03	06:45 18:14	06:55 16:38	07:24 16:33
21	05:44 20:30	06:15 19:53	06:36 (22) 19:02	06:46 18:12	06:56 16:37	07:24 16:33
22	05:45 20:29	06:16 19:52	06:47 19:00	07:20 18:11	06:57 16:36	07:25 16:34
23	05:46 20:29	06:17 19:50	06:48 18:58	07:21 18:09	06:58 16:36	07:25 16:34
24	05:47 20:28	06:18 19:49	06:49 18:57	07:22 18:08	07:00 16:35	07:26 16:35
25	05:48 20:27	06:19 19:47	06:50 18:55	06:24 17:06	07:01 16:34	07:26 16:35
26	05:49 20:26	06:20 19:46	06:52 18:53	06:25 17:05	06:58 (20) 07:06 (20)	07:26 16:36
27	05:49 20:25	06:21 19:44	06:53 18:51	06:26 17:04	06:54 (20) 07:09 (20)	07:27 16:33
28	05:50 20:24	06:22 19:42	06:54 18:50	06:27 17:02	06:53 (20) 07:12 (20)	07:27 16:33
29	05:51 20:23	06:23 19:41	06:55 18:48	06:28 17:01	06:51 (20) 07:13 (20)	07:27 16:33
30	05:52 20:22	06:24 19:39	06:56 18:46	06:29 17:00	06:51 (20) 07:14 (20)	07:28 16:32
31	05:53 20:21	06:25 19:38	06:57 18:45	06:30 16:58	06:52 (20) 07:15 (20)	07:28 16:40
Ore potenziali eliofanìa	461	429	375	345	297	286
Totale, caso peggiore		162		110		76
Probabilità di eliofanìa		0,67		0,44		0,36
Tempo di operatività rid.		0,74		0,74		0,74
Dir. del vento rid.		0,57		0,55		0,55
Totale ridotto		0,28		0,18		0,15
Totale effettivo		46		20		11

Legenda della tabella:

Giorno del mese Alba (hh:mm) Tramonto (hh:mm) Minuti d'ombra Inizio ombreggiamento (hh:mm) Fine ombreggiamento (hh:mm) (WTG che provoca l'inizio dell'ombreggiamento) (WTG che provoca l'ultimo ombreggiamento)

## SHADOW - Calendario

Calcolo: Real and worst case Recettore d'ombra: AJ - 36  
Assunzioni sui calcoli d'ombra

Probabilità di eliofanìa (media ore giornaliere di insolazione) [CAMPOBASSO]

Gen	Feb	Mar	Apr	Mag	Giu	Lug	Ago	Set	Ott	Nov	Dic
4,21	4,83	5,24	6,37	6,76	8,17	9,01	9,23	7,23	4,84	4,00	3,35

Tempo di operatività

N	NNE	ENE	E	ESE	SSE	S	SSO	OSO	O	ONO	NNO	Somma
1.112	199	90	122	110	71	112	909	1.994	247	130	1.423	6.519

	Gennaio	Febbraio	Marzo	Aprile	Maggio	Giugno
1	07:28 16:41	07:14 17:16	07:34 (20) 07:49 (20)	06:37 17:50	06:46 19:25	05:59 19:58
2	07:28 16:42	07:13 17:17	07:33 (20) 07:49 (20)	06:36 17:52	06:44 19:26	05:58 19:59
3	07:28 16:42	07:12 17:18	07:32 (20) 07:49 (20)	06:34 17:53	06:42 19:28	05:56 20:00
4	07:28 16:43	07:11 17:19	07:31 (20) 07:49 (20)	06:33 17:54	06:41 19:29	05:55 20:01
5	07:28 16:44	07:10 17:21	07:30 (20) 07:49 (20)	06:31 17:55	06:39 19:30	05:54 20:02
6	07:28 16:45	07:09 17:22	07:29 (20) 07:48 (20)	06:29 17:56	06:37 19:31	05:53 20:03
7	07:28 16:46	07:08 17:23	07:28 (20) 07:48 (20)	06:28 17:57	06:36 19:32	05:51 20:05
8	07:28 16:47	07:07 17:24	07:26 (20) 07:46 (20)	06:26 17:59	06:34 19:33	05:50 20:06
9	07:28 16:48	07:05 17:26	07:26 (20) 07:45 (20)	06:25 18:00	06:32 19:34	05:49 20:07
10	07:28 16:49	07:04 17:27	07:28 (20) 07:43 (20)	06:23 18:01	06:31 19:35	05:48 20:08
11	07:27 16:50	07:03 17:28	07:31 (20) 07:41 (20)	06:21 18:02	06:29 19:36	05:47 20:09
12	07:27 16:51	07:02 17:30	07:02 18:03	06:20 19:37	06:27 20:10	05:46 20:35
13	07:27 16:52	07:00 17:31	06:18 18:04	06:26 19:38	06:26 20:11	05:45 20:36
14	07:27 16:54	06:59 17:32	06:16 18:05	06:24 19:40	05:44 20:12	05:26 20:36
15	07:26 16:55	06:58 17:33	06:15 18:07	06:23 19:41	05:42 20:13	05:26 20:37
16	07:26 16:56	06:56 17:35	06:13 18:08	06:21 19:42	05:41 20:14	05:26 20:37
17	07:25 16:57	06:55 17:36	06:11 18:09	06:20 19:43	05:41 20:15	05:26 20:38
18	07:25 16:58	06:54 17:37	06:10 18:10	06:18 19:44	06:37 (22) 06:39 (22)	05:40 20:16
19	07:24 16:59	06:52 17:38	06:08 18:11	06:16 19:45	06:35 (22) 06:39 (22)	05:39 20:17
20	07:24 17:01	06:51 17:40	06:06 18:12	06:15 19:46	06:34 (22) 06:40 (22)	05:38 20:18
21	07:23 17:02	06:49 17:41	06:04 18:13	06:13 19:47	06:32 (22) 06:39 (22)	05:37 20:19
22	07:22 17:03	07:43 (20) 07:44 (20)	06:48 17:42	06:03 18:14	06:12 19:48	05:36 20:20
23	07:22 17:04	07:43 (20) 07:45 (20)	06:47 17:43	06:01 18:16	06:10 19:49	05:35 20:21
24	07:21 17:05	07:42 (20) 07:46 (20)	06:45 17:44	05:59 18:17	06:09 19:50	05:35 20:22
25	07:20 17:07	07:41 (20) 07:47 (20)	06:44 17:46	05:58 18:18	06:07 19:52	05:34 20:22
26	07:19 17:08	07:40 (20) 07:47 (20)	06:42 17:47	05:56 18:19	06:06 19:53	05:33 20:23
27	07:19 17:09	07:39 (20) 07:48 (20)	06:41 17:48	05:54 18:20	06:05 19:54	05:32 20:24
28	07:18 17:10	07:38 (20) 07:48 (20)	06:39 17:49	05:53 18:21	06:03 19:55	05:32 20:25
29	07:17 17:12	07:37 (20) 07:49 (20)	06:39 17:49	06:02 19:22	06:02 19:56	05:31 20:26
30	07:16 17:13	07:36 (20) 07:49 (20)	06:49 19:23	06:00 19:57	06:20 (22) 06:32 (22)	05:31 20:27
31	07:15 17:14	07:35 (20) 07:49 (20)	06:47 19:24	06:00 19:57	05:30 20:27	05:29 20:39
Ore potenziali eliofanìa	296	296	369	399	450	454
Totale, caso peggiore	78	188		117		6
Probabilità di eliofanìa	0,44	0,46		0,48		0,47
Tempo di operatività rid.	0,74	0,74		0,74		0,74
Dir. del vento rid.	0,56	0,56		0,57		0,57
Totale ridotto	0,18	0,19		0,20		0,20
Totale effettivo	14	35		24		1

Legenda della tabella:

Giorno del mese	Alba (hh:mm)	Inizio ombreggiamento (hh:mm)	(WTG che provoca l'inizio dell'ombreggiamento)
	Tramonto (hh:mm)	Fine ombreggiamento (hh:mm)	(WTG che provoca l'ultimo ombreggiamento)

## SHADOW - Calendario

Calcolo: Real and worst case Recettore d'ombra: AJ - 36  
Assunzioni sui calcoli d'ombra

Probabilità di eliofanìa (media ore giornaliere di insolazione) [CAMPOBASSO]

Gen Feb Mar Apr Mag Giu Lug Ago Set Ott Nov Dic  
4,21 4,83 5,24 6,37 6,76 8,17 9,01 9,23 7,23 4,84 4,00 3,35

Tempo di operatività

N NNE ENE E ESE SSE S SSO OSO O ONO NNO Somma  
1.112 199 90 122 110 71 112 909 1.994 247 130 1.423 6.519

	Luglio	Agosto	Settembre	Ottobre	Novembre	Dicembre
1	05:30 20:39	05:54 20:20	06:26 19:36	06:57 18:44	06:32 16:57	06:57 (20) 16:32
2	05:30 20:39	05:55 20:19	06:27 19:34	06:58 18:43	06:33 16:56	06:55 (20) 16:32
3	05:31 20:39	05:56 20:18	06:28 19:33	06:59 18:41	06:34 16:54	06:56 (20) 16:31
4	05:31 20:39	05:57 20:16	06:29 19:31	07:00 18:39	06:36 16:53	06:58 (20) 16:31
5	05:32 20:39	05:58 20:15	06:30 19:29	07:01 18:38	06:37 16:52	06:59 (20) 16:31
6	05:33 20:38	05:59 20:14	06:31 19:28	07:02 18:36	06:38 16:51	07:00 (20) 16:31
7	05:33 20:38	06:00 20:13	06:32 19:26	07:03 18:34	06:39 16:50	07:02 (20) 16:31
8	05:34 20:38	06:01 20:12	06:33 19:24	07:04 18:33	06:40 16:49	07:03 (20) 16:31
9	05:35 20:37	06:02 20:10	06:34 19:22	07:05 18:31	06:42 16:48	07:04 (20) 16:31
10	05:35 20:37	06:03 20:09	06:35 19:21	07:06 18:29	06:43 16:46	07:05 (20) 16:31
11	05:36 20:37	06:04 20:08	06:36 19:19	07:08 18:28	06:44 16:45	07:07 (20) 16:31
12	05:37 20:36	06:05 20:06	06:29 (22) 06:38 (22)	06:37 19:17	07:09 18:26	06:45 16:44
13	05:37 20:36	06:06 20:05	06:28 (22) 06:40 (22)	06:38 19:16	07:10 18:25	06:47 16:43
14	05:38 20:35	06:07 20:04	06:29 (22) 06:41 (22)	06:39 19:14	07:11 18:23	06:48 16:43
15	05:39 20:34	06:08 20:02	06:30 (22) 06:42 (22)	06:40 19:12	07:12 18:21	06:49 16:42
16	05:40 20:34	06:09 20:01	06:31 (22) 06:43 (22)	06:41 19:10	07:13 18:20	06:50 16:41
17	05:41 20:33	06:11 19:59	06:32 (22) 06:44 (22)	06:42 19:09	07:14 18:18	06:51 16:40
18	05:41 20:32	06:12 19:58	06:33 (22) 06:44 (22)	06:43 19:07	07:15 18:17	06:53 16:39
19	05:42 20:32	06:13 19:56	06:34 (22) 06:44 (22)	06:44 19:05	07:17 18:15	06:54 16:38
20	05:43 20:31	06:14 19:55	06:35 (22) 06:44 (22)	06:45 19:03	07:18 18:14	06:55 16:38
21	05:44 20:30	06:15 19:53	06:36 (22) 06:44 (22)	06:46 19:02	07:19 18:12	06:56 16:37
22	05:45 20:29	06:16 19:52	06:37 (22) 06:44 (22)	06:47 19:00	07:20 18:11	06:57 16:36
23	05:46 20:29	06:17 19:50	06:38 (22) 06:43 (22)	06:48 18:58	07:21 18:09	06:58 16:36
24	05:47 20:28	06:18 19:49	06:39 (22) 06:43 (22)	06:49 18:57	07:22 18:08	07:00 16:35
25	05:48 20:27	06:19 19:47	06:40 (22) 06:42 (22)	06:50 18:55	06:24 17:06	07:01 16:34
26	05:49 20:26	06:20 19:46	06:52 18:53	06:25 17:05	07:02 16:34	07:26 16:36
27	05:49 20:25	06:21 19:44	06:53 18:51	06:26 17:04	07:03 16:33	07:27 16:37
28	05:50 20:24	06:22 19:42	06:54 18:50	06:27 17:02	07:04 16:33	07:27 16:37
29	05:51 20:23	06:23 19:41	06:55 18:48	06:28 17:01	07:05 16:33	07:27 16:38
30	05:52 20:22	06:24 19:39	06:56 18:46	06:29 17:00	07:06 16:32	07:28 16:39
31	05:53 20:21	06:25 19:38	06:57 18:45	06:30 16:58	06:59 (20) 07:10 (20)	07:28 16:40
Ore potenziali eliofanìa	461	429	375	345	297	286
Totale, caso peggiore		125		11	259	
Probabilità di eliofanìa		0,67		0,44	0,40	
Tempo di operatività rid.		0,74		0,74	0,74	
Dir. del vento rid.		0,57		0,56	0,56	
Totale ridotto		0,28		0,18	0,17	
Totale effettivo		35		2	43	

Legenda della tabella:

Giorno del mese Alba (hh:mm) Tramonto (hh:mm) Minuti d'ombra Inizio ombreggiamento (hh:mm) Fine ombreggiamento (hh:mm) (WTG che provoca l'inizio dell'ombreggiamento) (WTG che provoca l'ultimo ombreggiamento)

## SHADOW - Calendario

Calcolo: Real and worst case Recettore d'ombra: AK - 37  
Assunzioni sui calcoli d'ombra

Probabilità di eliofanìa (media ore giornaliere di insolazione) [CAMPOBASSO]

Gen Feb Mar Apr Mag Giu Lug Ago Set Ott Nov Dic  
4,21 4,83 5,24 6,37 6,76 8,17 9,01 9,23 7,23 4,84 4,00 3,35

Tempo di operatività

N NNE ENE E ESE SSE S SSO OSO O ONO NNO Somma  
1.112 199 90 122 110 71 112 909 1.994 247 130 1.423 6.519

	Gennaio	Febbraio	Marzo	Aprile	Maggio	Giugno
1	07:28 16:41	07:14 17:15	06:37 17:50	06:46 19:25	17:45 (25) 19:58	05:29 19:00 (24)
2	07:28 16:41	07:13 17:17	06:36 17:52	06:44 19:26	17:45 (25) 19:58	05:29 19:00 (24)
3	07:28 16:42	07:12 17:18	06:34 17:53	06:42 19:28	17:45 (25) 20:00	05:28 19:00 (24)
4	07:28 16:43	07:11 17:19	06:33 17:54	06:41 19:29	17:45 (25) 20:01	05:28 19:01 (24)
5	07:28 16:44	07:10 17:21	06:31 17:55	06:39 19:30	17:46 (25) 20:02	05:28 19:02 (24)
6	07:28 16:45	07:09 17:22	06:29 17:56	06:37 19:31	17:47 (25) 20:03	05:27 19:02 (24)
7	07:28 16:46	07:08 17:23	06:28 17:57	06:36 19:32	17:47 (25) 20:05	05:27 19:02 (24)
8	07:28 16:47	07:07 17:24	06:26 17:59	06:34 19:33	17:49 (25) 20:06	05:27 19:03 (24)
9	07:28 16:48	07:05 17:26	06:25 18:00	06:32 19:34	17:50 (25) 20:07	05:27 19:04 (24)
10	07:28 16:49	07:04 17:27	06:23 18:01	06:31 19:35	17:51 (25) 20:08	05:26 19:04 (24)
11	07:27 16:50	07:03 17:28	06:21 18:02	06:29 19:36	17:54 (25) 20:09	05:26 19:04 (24)
12	07:27 16:51	07:02 17:29	06:20 18:03	06:27 19:37	17:57 (25) 20:10	05:26 19:04 (24)
13	07:27 16:52	07:00 17:31	06:18 18:04	06:26 19:38	17:50 (25) 20:11	05:26 19:05 (24)
14	07:27 16:53	06:59 17:32	06:16 18:05	06:24 19:40	05:43 20:12	05:26 19:05 (24)
15	07:26 16:55	06:58 17:33	06:15 18:07	06:23 19:41	05:42 20:13	05:26 19:06 (24)
16	07:26 16:56	06:56 17:34	06:13 18:08	06:21 19:42	05:41 20:14	05:26 19:06 (24)
17	07:25 16:57	06:55 17:36	06:11 18:09	06:19 19:43	05:40 20:15	05:26 19:06 (24)
18	07:25 16:58	06:54 17:37	06:09 18:10	17:02 (25) 19:44	05:39 20:16	20:38 19:08 (24)
19	07:24 16:59	06:52 17:38	06:08 18:11	16:59 (25) 17:19 (25)	05:39 19:45	20:38 19:08 (24)
20	07:24 17:00	06:51 17:39	06:06 18:12	16:56 (25) 17:21 (25)	05:38 20:18	05:26 19:08 (24)
21	07:23 17:02	06:49 17:41	06:04 18:13	16:54 (25) 17:22 (25)	05:37 20:19	05:26 19:08 (24)
22	07:22 17:03	06:48 17:42	06:03 18:14	16:52 (25) 17:23 (25)	05:36 20:20	05:27 19:08 (24)
23	07:22 17:04	06:47 17:43	06:01 18:15	16:51 (25) 17:24 (25)	05:35 20:21	05:27 19:09 (24)
24	07:21 17:05	06:45 17:44	05:59 18:17	16:49 (25) 17:25 (25)	05:34 20:22	05:27 19:09 (24)
25	07:20 17:07	06:44 17:46	05:58 18:18	16:48 (25) 17:25 (25)	05:34 20:22	05:27 19:08 (24)
26	07:19 17:08	06:42 17:47	05:56 18:19	16:48 (25) 17:26 (25)	05:33 20:23	05:28 19:08 (24)
27	07:19 17:09	06:40 17:48	05:54 18:20	16:47 (25) 17:26 (25)	05:32 20:24	05:28 19:09 (24)
28	07:18 17:10	06:39 17:49	05:52 18:21	16:46 (25) 17:26 (25)	05:32 20:25	05:28 19:08 (24)
29	07:17 17:12		06:51 19:22	17:45 (25) 18:25 (25)	06:02 19:56	05:29 20:26
30	07:16 17:13		06:49 19:23	17:46 (25) 18:26 (25)	06:00 19:57	05:29 20:27
31	07:15 17:14		06:47 19:24	17:45 (25) 18:25 (25)		05:30 20:28
Ore potenziali eliofanìa	296	296	369	399	450	454
Totale, caso peggiore			460	366	564	653
Probabilità di eliofanìa			0,44	0,48	0,47	0,54
Tempo di operatività rid.			0,74	0,74	0,74	0,74
Dir. del vento rid.			0,57	0,57	0,55	0,55
Totale ridotto			0,19	0,20	0,19	0,22
Totale effettivo			86	75	107	143

Legenda della tabella:

Giorno del mese Alba (hh:mm) Tramonto (hh:mm) Minuti d'ombra Inizio ombreggiamento (hh:mm) Fine ombreggiamento (hh:mm) (WTG che provoca l'inizio dell'ombreggiamento) (WTG che provoca l'ultimo ombreggiamento)

## SHADOW - Calendario

Calcolo: Real and worst case Recettore d'ombra: AK - 37  
Assunzioni sui calcoli d'ombra

Probabilità di eliofanìa (media ore giornaliere di insolazione) [CAMPOBASSO]

Gen	Feb	Mar	Apr	Mag	Giu	Lug	Ago	Set	Ott	Nov	Dic
4,21	4,83	5,24	6,37	6,76	8,17	9,01	9,23	7,23	4,84	4,00	3,35

Tempo di operatività

N	NNE	ENE	E	ESE	SSE	S	SSO	OSO	O	ONO	NNO	Somma
1.112	199	90	122	110	71	112	909	1.994	247	130	1.423	6.519

	Luglio		Agosto		Settembre		Ottobre		Novembre		Dicembre	
1	05:30		19:09 (24)	05:54	19:14 (24)	06:26	17:53 (25)	06:57	06:32	07:07		
	20:39	22	19:31 (24)	20:20	19:31 (24)	19:36	18:11 (25)	18:44	16:57	16:32		
2	05:30		19:08 (24)	05:55	19:15 (24)	06:27	17:50 (25)	06:58	06:33	07:09		
	20:39	23	19:31 (24)	20:19	19:28 (24)	19:34	18:13 (25)	18:43	16:56	16:31		
3	05:31		19:09 (24)	05:56	19:18 (24)	06:28	17:48 (25)	06:59	06:34	07:10		
	20:39	23	19:32 (24)	20:18	19:26 (24)	19:33	18:14 (25)	18:41	16:54	16:31		
4	05:31		19:08 (24)	05:57		06:29	17:46 (25)	07:00	06:36	07:11		
	20:39	24	19:32 (24)	20:16		19:31	18:15 (25)	18:39	16:53	16:31		
5	05:32		19:09 (24)	05:58		06:30	17:44 (25)	07:01	06:37	07:12		
	20:39	24	19:33 (24)	20:15		19:29	18:16 (25)	18:38	16:52	16:31		
6	05:32		19:08 (24)	05:59		06:31	17:43 (25)	07:02	06:38	07:13		
	20:38	25	19:33 (24)	20:14		19:28	18:17 (25)	18:36	16:51	16:31		
7	05:33		19:08 (24)	06:00		06:32	17:42 (25)	07:03	06:39	07:14		
	20:38	25	19:33 (24)	20:13		19:26	18:17 (25)	18:34	16:50	16:31		
8	05:34		19:08 (24)	06:01		06:33	17:40 (25)	07:04	06:40	07:14		
	20:38	26	19:34 (24)	20:12		19:24	18:18 (25)	18:33	16:49	16:30		
9	05:34		19:08 (24)	06:02		06:34	17:39 (25)	07:05	06:42	07:15		
	20:37	26	19:34 (24)	20:10		19:22	18:18 (25)	18:31	16:47	16:30		
10	05:35		19:08 (24)	06:03		06:35	17:39 (25)	07:06	06:43	07:16		
	20:37	27	19:35 (24)	20:09		19:21	18:18 (25)	18:29	16:46	16:30		
11	05:36		19:08 (24)	06:04		06:36	17:38 (25)	07:08	06:44	07:17		
	20:37	27	19:35 (24)	20:08		19:19	18:18 (25)	18:28	16:45	16:30		
12	05:36		19:07 (24)	06:05		06:37	17:37 (25)	07:09	06:45	07:18		
	20:36	28	19:35 (24)	20:06		19:17	18:17 (25)	18:26	16:44	16:31		
13	05:37		19:07 (24)	06:06		06:38	17:37 (25)	07:10	06:47	07:19		
	20:36	29	19:36 (24)	20:05		19:16	18:17 (25)	18:24	16:43	16:31		
14	05:38		19:08 (24)	06:07		06:39	17:36 (25)	07:11	06:48	07:20		
	20:35	28	19:36 (24)	20:04		19:14	18:17 (25)	18:23	16:42	16:31		
15	05:39		19:08 (24)	06:08		06:40	17:36 (25)	07:12	06:49	07:20		
	20:34	29	19:37 (24)	20:02		19:12	18:16 (25)	18:21	16:42	16:31		
16	05:40		19:07 (24)	06:09		06:41	17:36 (25)	07:13	06:50	07:21		
	20:34	29	19:36 (24)	20:01		19:10	18:15 (25)	18:20	16:41	16:31		
17	05:40		19:07 (24)	06:10		06:42	17:36 (25)	07:14	06:51	07:22		
	20:33	29	19:36 (24)	19:59		19:09	18:15 (25)	18:18	16:40	16:32		
18	05:41		19:07 (24)	06:11		06:43	17:36 (25)	07:15	06:53	07:22		
	20:33	30	19:37 (24)	19:58		19:07	18:14 (25)	18:17	16:39	16:32		
19	05:42		19:08 (24)	06:12		06:44	17:36 (25)	07:17	06:54	07:23		
	20:32	29	19:37 (24)	19:56		19:05	18:12 (25)	18:15	16:38	16:32		
20	05:43		19:08 (24)	06:13		06:45	17:37 (25)	07:18	06:55	07:24		
	20:31	29	19:37 (24)	19:55		19:03	18:11 (25)	18:14	16:37	16:33		
21	05:44		19:08 (24)	06:15		06:46	17:38 (25)	07:19	06:56	07:24		
	20:30	29	19:37 (24)	19:53		19:02	18:10 (25)	18:12	16:37	16:33		
22	05:45		19:07 (24)	06:16		06:47	17:39 (25)	07:20	06:57	07:25		
	20:30	29	19:36 (24)	19:52		19:00	18:08 (25)	18:11	16:36	16:34		
23	05:46		19:08 (24)	06:17		06:48	17:40 (25)	07:21	06:59	07:25		
	20:29	28	19:36 (24)	19:50		18:58	18:06 (25)	18:09	16:35	16:34		
24	05:47		19:08 (24)	06:18		06:49	17:42 (25)	07:22	07:00	07:26		
	20:28	28	19:36 (24)	19:49		18:56	18:03 (25)	18:08	16:35	16:35		
25	05:47		19:09 (24)	06:19		06:50	17:44 (25)	06:24	07:01	07:26		
	20:27	27	19:36 (24)	19:47		18:55	18:00 (25)	17:06	16:34	16:35		
26	05:48		19:09 (24)	06:20		06:51	17:51 (25)	06:25	07:02	07:26		
	20:26	27	19:36 (24)	19:46		18:53	17:52 (25)	17:05	16:34	16:36		
27	05:49		19:10 (24)	06:21		06:53		06:26	07:03	07:27		
	20:25	25	19:35 (24)	19:44		18:51		17:03	16:33	16:37		
28	05:50		19:10 (24)	06:22		06:54		06:27	07:04	07:27		
	20:24	25	19:35 (24)	19:42		18:50		17:02	16:33	16:37		
29	05:51		19:11 (24)	06:23		06:55		06:28	07:05	07:27		
	20:23	23	19:34 (24)	19:41		18:48		17:01	16:32	16:38		
30	05:52		19:12 (24)	06:24		06:56		06:29	07:06	07:28		
	20:22	21	19:33 (24)	19:39		18:46		16:59	16:32	16:39		
31	05:53		19:13 (24)	06:25	17:56 (25)			06:31		07:28		
	20:21	19	19:32 (24)	19:38	18:08 (25)			16:58		16:40		
Ore potenziali eliofanìa	461		429			375		345		296		286
Totale, caso peggiore		813		50		825						
Probabilità di eliofanìa		0,61		0,67		0,58						
Tempo di operatività rid.		0,74		0,74		0,74						
Dir. del vento rid.		0,55		0,55		0,57						
Totale ridotto		0,25		0,27		0,25						
Totale effettivo		200		14		203						

Legenda della tabella:

Giorno del mese	Alba (hh:mm)	Inizio ombreggiamento (hh:mm)	(WTG che provoca l'inizio dell'ombreggiamento)
	Tramonto (hh:mm)Minuti d'ombra	Fine ombreggiamento (hh:mm)	(WTG che provoca l'ultimo ombreggiamento)



## SHADOW - Calendario

Calcolo: Real and worst case Recettore d'ombra: AL - 38  
Assunzioni sui calcoli d'ombra

Probabilità di eliofanìa (media ore giornaliere di insolazione) [CAMPOBASSO]

Gen Feb Mar Apr Mag Giu Lug Ago Set Ott Nov Dic  
4,21 4,83 5,24 6,37 6,76 8,17 9,01 9,23 7,23 4,84 4,00 3,35

Tempo di operatività

N NNE ENE E ESE SSE S SSO OSO O ONO NNO Somma  
1.112 199 90 122 110 71 112 909 1.994 247 130 1.423 6.519

	Gennaio	Febbraio	Marzo	Aprile	Maggio	Giugno
1	07:28 16:40	07:14 17:15	06:37 17:50	17:04 (30) 17:21 (30)	06:46 19:25	05:59 20:28
2	07:28 16:41	07:13 17:17	06:36 17:51	17:07 (30) 17:16 (30)	06:44 19:26	05:58 20:29
3	07:28 16:42	07:12 17:18	06:34 17:53	06:42 19:27	05:56 20:00	05:28 20:30
4	07:28 16:43	07:11 17:19	06:33 17:54	06:41 19:29	19:02 (29) 19:07 (29)	05:55 20:01
5	07:28 16:44	07:10 17:20	06:31 17:55	06:39 19:30	18:57 (29) 19:09 (29)	05:54 20:02
6	07:28 16:45	07:09 17:22	06:29 17:56	06:37 19:31	18:54 (29) 19:09 (29)	05:52 20:03
7	07:28 16:46	07:08 17:23	06:28 17:57	06:36 19:32	18:52 (29) 19:10 (29)	05:51 20:05
8	07:28 16:47	07:07 17:24	06:26 17:58	06:34 19:33	18:50 (29) 19:12 (29)	05:50 20:06
9	07:28 16:48	07:05 17:26	16:59 (30) 17:02 (30)	06:24 18:00	18:48 (29) 19:12 (29)	05:49 20:07
10	07:28 16:49	07:04 17:27	16:58 (30) 17:04 (30)	06:23 18:01	18:47 (29) 19:13 (29)	05:48 20:08
11	07:27 16:50	07:03 17:28	16:57 (30) 17:05 (30)	06:21 18:02	18:46 (29) 19:15 (29)	05:47 20:09
12	07:27 16:51	07:02 17:29	16:56 (30) 17:06 (30)	06:20 18:03	18:45 (29) 19:15 (29)	05:45 20:10
13	07:27 16:52	07:00 17:31	16:56 (30) 17:08 (30)	06:18 18:04	18:44 (29) 19:16 (29)	05:44 20:11
14	07:27 16:53	06:59 17:32	16:55 (30) 17:09 (30)	06:16 18:05	18:44 (29) 19:18 (29)	05:43 20:12
15	07:26 16:54	06:58 17:33	16:54 (30) 17:10 (30)	06:14 18:06	18:43 (29) 19:18 (29)	05:42 20:13
16	07:26 16:56	06:56 17:34	16:54 (30) 17:12 (30)	06:13 18:08	18:43 (29) 19:20 (29)	05:41 20:14
17	07:25 16:57	06:55 17:36	16:55 (30) 17:14 (30)	06:11 18:09	18:42 (29) 19:20 (29)	05:40 20:15
18	07:25 16:58	06:54 17:37	16:54 (30) 17:14 (30)	06:09 18:10	18:43 (29) 19:21 (29)	05:39 20:16
19	07:24 16:59	06:52 17:38	16:54 (30) 17:16 (30)	06:08 18:11	18:42 (29) 19:20 (29)	05:38 20:17
20	07:24 17:00	06:51 17:39	16:54 (30) 17:17 (30)	06:06 18:12	17:50 (28) 17:51 (28)	05:38 20:18
21	07:23 17:02	06:49 17:41	16:55 (30) 17:19 (30)	06:04 18:13	17:49 (28) 17:52 (28)	05:37 20:19
22	07:22 17:03	06:48 17:42	16:55 (30) 17:19 (30)	06:03 18:14	17:48 (28) 17:53 (28)	05:36 20:20
23	07:22 17:04	06:46 17:43	16:56 (30) 17:21 (30)	06:01 18:15	17:48 (28) 17:55 (28)	05:35 20:21
24	07:21 17:05	06:45 17:44	16:56 (30) 17:22 (30)	05:59 18:17	17:48 (28) 17:55 (28)	05:34 20:22
25	07:20 17:06	06:43 17:45	16:57 (30) 17:24 (30)	05:57 18:18	17:48 (28) 17:56 (28)	05:34 20:22
26	07:19 17:08	06:42 17:47	16:58 (30) 17:25 (30)	05:56 18:19	17:48 (28) 17:57 (28)	05:33 20:23
27	07:19 17:09	06:40 17:48	17:00 (30) 17:25 (30)	05:54 18:20	17:49 (28) 17:59 (28)	05:32 20:24
28	07:18 17:10	06:39 17:49	17:01 (30) 17:23 (30)	05:52 18:21	17:50 (28) 18:00 (28)	05:32 20:25
29	07:17 17:12		06:51 19:22	06:02 9	18:51 (28) 19:00 (28)	05:31 20:26
30	07:16 17:13		06:49 19:23	06:00 5	18:55 (28) 19:00 (28)	05:30 20:27
31	07:15 17:14		06:47 19:24			05:30 20:28
Ore potenziali eliofanìa	296	296	369	400	450	454
Totale, caso peggiore		371	100		734	
Probabilità di eliofanìa		0,46	0,44		0,48	
Tempo di operatività rid.		0,74	0,74		0,74	
Dir. del vento rid.		0,58	0,57		0,56	
Totale ridotto		0,20	0,19		0,20	
Totale effettivo		74	19		146	

Legenda della tabella:

Giorno del mese Alba (hh:mm) Tramonto (hh:mm) Minuti d'ombra Inizio ombreggiamento (hh:mm) Fine ombreggiamento (hh:mm) (WTG che provoca l'inizio dell'ombreggiamento) (WTG che provoca l'ultimo ombreggiamento)

## SHADOW - Calendario

Calcolo: Real and worst case Recettore d'ombra: AL - 38  
Assunzioni sui calcoli d'ombra

Probabilità di eliofanìa (media ore giornaliere di insolazione) [CAMPOBASSO]

Gen	Feb	Mar	Apr	Mag	Giu	Lug	Ago	Set	Ott	Nov	Dic
4,21	4,83	5,24	6,37	6,76	8,17	9,01	9,23	7,23	4,84	4,00	3,35

Tempo di operatività

N	NNE	ENE	E	ESE	SSE	S	SSO	OSO	O	ONO	NNO	Somma
1.112	199	90	122	110	71	112	909	1.994	247	130	1.423	6.519

	Luglio	Agosto	Settembre	Ottobre	Novembre	Dicembre		
1	05:30 20:39	05:54 20:20	06:26 19:36	18:45 (29) 19:14 (29)	06:57 18:44	06:32 16:57	16:28 (30) 16:33 (30)	07:07 16:32
2	05:30 20:39	05:55 20:19	06:27 19:34	18:46 (29) 19:12 (29)	06:58 18:43	06:33 16:55	16:29 (30) 16:32 (30)	07:09 16:31
3	05:31 20:39	05:56 20:18	06:28 19:33	18:46 (29) 19:10 (29)	06:59 18:41	06:34 16:54		07:10 16:31
4	05:31 20:39	05:57 20:16	06:29 19:31	18:47 (29) 19:09 (29)	07:00 18:39	06:35 16:53		07:11 16:31
5	05:32 20:39	05:58 20:15	06:30 19:29	18:49 (29) 19:07 (29)	07:01 18:38	06:37 16:52		07:12 16:31
6	05:32 20:38	05:59 20:14	06:31 19:27	18:50 (29) 19:05 (29)	07:02 18:36	06:38 16:51		07:13 16:31
7	05:33 20:38	06:00 20:13	06:32 19:26	18:52 (29) 19:04 (29)	07:03 18:34	06:39 16:50		07:14 16:30
8	05:34 20:38	06:01 20:12	06:33 19:24	18:56 (29) 19:02 (29)	07:04 18:33	06:40 16:48		07:14 16:30
9	05:34 20:37	06:02 20:10	06:34 19:22		07:05 18:31	06:42 16:47		07:15 16:30
10	05:35 20:37	06:03 20:09	06:35 19:21		07:06 18:29	06:43 16:46		07:16 16:30
11	05:36 20:37	06:04 20:08	06:36 19:19		07:07 18:28	06:44 16:45		07:17 16:30
12	05:36 20:36	06:05 20:06	06:37 19:17		07:09 18:26	06:45 17:38 (30) 16:44		07:18 16:30
13	05:37 20:36	06:06 20:05	06:38 19:16	18:47 (28) 18:50 (28)	07:10 18:24	06:46 17:35 (30) 16:43		07:19 16:31
14	05:38 20:35	06:07 20:04	06:39 19:14	18:43 (28) 18:52 (28)	07:11 18:23	06:48 17:32 (30) 16:42		07:20 16:31
15	05:39 20:34	06:08 20:02	06:40 19:12	18:40 (28) 18:50 (28)	07:12 18:21	06:49 17:31 (30) 16:41		07:20 16:31
16	05:39 20:34	06:09 20:01	06:41 19:10	18:38 (28) 18:48 (28)	07:13 18:20	06:50 17:30 (30) 16:41		07:21 16:31
17	05:40 20:33	06:10 19:59	06:42 19:09	18:53 (29) 18:47 (28)	07:14 18:18	06:51 17:28 (30) 16:40		07:22 16:32
18	05:41 20:33	06:11 19:58	06:43 19:07	18:51 (29) 18:45 (28)	07:15 18:17	06:53 17:27 (30) 16:39		07:22 16:32
19	05:42 20:32	06:12 19:56	06:44 19:05	19:21 (29) 18:43 (28)	07:16 18:15	06:54 17:26 (30) 16:38		07:23 16:32
20	05:43 20:31	06:13 19:55	06:45 19:03	19:22 (29) 18:42 (28)	07:18 18:13	06:55 17:26 (30) 16:37		07:24 16:33
21	05:44 20:30	06:14 19:53	06:46 19:02	18:48 (29) 18:40 (28)	07:19 18:12	06:56 17:25 (30) 16:37		07:24 16:33
22	05:45 20:29	06:15 19:52	06:47 19:00	18:47 (29) 18:38 (28)	07:20 18:11	06:57 17:25 (30) 16:36		07:25 16:34
23	05:45 20:29	06:16 19:50	06:48 18:58	18:47 (29) 18:36 (28)	07:21 18:09	06:58 17:24 (30) 16:35		07:25 16:34
24	05:46 20:28	06:18 19:49	06:49 18:56	19:24 (29) 18:46 (29)	07:22 18:08	07:00 17:25 (30) 16:35		07:26 16:35
25	05:47 20:27	06:19 19:47	06:50 18:55	19:24 (29) 19:23 (29)	07:23 17:06	07:01 16:43 (30) 16:34		07:26 16:35
26	05:48 20:26	06:20 19:46	06:51 18:53	19:23 (29) 18:45 (29)	07:25 17:05	07:02 16:24 (30) 16:34		07:26 16:36
27	05:49 20:25	06:21 19:44	06:52 18:51	19:23 (29) 19:22 (29)	07:26 17:03	07:03 16:24 (30) 16:33		07:27 16:36
28	05:50 20:24	06:22 19:42	06:54 18:49	18:45 (29) 19:20 (29)	07:27 17:02	07:04 16:25 (30) 16:33		07:27 16:37
29	05:51 20:23	06:23 19:41	06:55 18:48	18:45 (29) 19:18 (29)	07:28 17:01	07:05 16:25 (30) 16:32		07:27 16:38
30	05:52 20:22	06:24 19:39	06:56 18:46	18:45 (29) 19:17 (29)	07:29 16:59	07:06 16:26 (30) 16:32		07:28 16:39
31	05:53 20:21	06:25 19:37	06:57 19:15 (29)		07:30 16:58	07:07 16:26 (30) 16:34 (30)		07:28 16:39
Ore potenziali eliofanìa	461	429	375	345	296	286		
Totale, caso peggiore		590	229	393	8			
Probabilità di eliofanìa		0,67	0,58	0,44	0,40			
Tempo di operatività rid.		0,74	0,74	0,74	0,74			
Dir. del vento rid.		0,56	0,56	0,58	0,58			
Totale ridotto		0,28	0,24	0,19	0,18			
Totale effettivo		164	56	74	1			

Legenda della tabella:

Giorno del mese	Alba (hh:mm)	Inizio ombreggiamento (hh:mm)	(WTG che provoca l'inizio dell'ombreggiamento)
	Tramonto (hh:mm)Minuti d'ombra	Fine ombreggiamento (hh:mm)	(WTG che provoca l'ultimo ombreggiamento)

## SHADOW - Calendario

Calcolo: Real and worst case Recettore d'ombra: AM - 39  
Assunzioni sui calcoli d'ombra

Probabilità di eliofanìa (media ore giornaliere di insolazione) [CAMPOBASSO]

Gen	Feb	Mar	Apr	Mag	Giu	Lug	Ago	Set	Ott	Nov	Dic
4,21	4,83	5,24	6,37	6,76	8,17	9,01	9,23	7,23	4,84	4,00	3,35

Tempo di operatività

N	NNE	ENE	E	ESE	SSE	S	SSO	OSO	O	ONO	NNO	Somma
1.112	199	90	122	110	71	112	909	1.994	247	130	1.423	6.519

	Gennaio	Febbraio	Marzo	Aprile	Maggio	Giugno
1	07:28 16:40	07:14 17:15	06:37 17:50	17:17 (30) 17:23 (30)	06:46 19:25	18:48 (29) 19:58
2	07:28 16:41	07:13 17:17	06:36 17:51	06:44 19:26	18:47 (29) 19:05 (29)	05:58 19:59
3	07:28 16:42	07:12 17:18	06:34 17:53	06:42 19:27	18:46 (29) 19:06 (29)	05:56 20:00
4	07:28 16:43	07:11 17:19	06:33 17:54	06:41 19:29	18:45 (29) 19:07 (29)	05:55 20:01
5	07:28 16:44	07:10 17:20	06:31 17:55	06:39 19:30	18:44 (29) 19:08 (29)	05:54 20:02
6	07:28 16:45	07:09 17:22	06:29 17:56	06:37 19:31	18:45 (29) 19:09 (29)	05:52 20:03
7	07:28 16:46	07:08 17:23	06:28 17:57	06:36 19:32	18:44 (29) 19:10 (29)	05:51 20:05
8	07:28 16:47	07:07 17:24	06:26 17:58	06:34 19:33	18:45 (29) 19:12 (29)	05:50 20:06
9	07:28 16:48	07:05 17:26	06:24 18:00	06:32 19:34	18:45 (29) 19:12 (29)	05:49 20:07
10	07:28 16:49	07:04 17:27	06:23 18:01	06:31 19:35	18:45 (29) 19:12 (29)	05:48 20:08
11	07:27 16:50	07:03 17:28	06:21 18:02	06:29 19:36	18:46 (29) 19:11 (29)	05:47 20:09
12	07:27 16:51	07:02 17:29	06:20 18:03	06:27 19:37	18:46 (29) 19:09 (29)	05:45 20:10
13	07:27 16:52	07:00 17:31	06:18 18:04	06:26 19:38	18:47 (29) 19:07 (29)	05:44 20:11
14	07:27 16:53	06:59 17:32	17:08 (30) 18:05	06:24 19:40	18:49 (29) 19:06 (29)	05:43 20:12
15	07:26 16:54	06:58 17:33	17:07 (30) 18:06	06:23 19:41	18:51 (29) 19:03 (29)	05:42 20:13
16	07:26 16:56	06:56 17:34	17:06 (30) 18:08	06:21 19:42	19:03 (29)	05:41 20:14
17	07:25 16:57	06:55 17:36	17:06 (30) 18:09	06:19 19:43		05:40 20:15
18	07:25 16:58	06:54 17:37	17:06 (30) 18:10	06:18 19:44		05:39 20:16
19	07:24 16:59	06:52 17:38	17:06 (30) 18:11	06:16 19:45		05:38 20:17
20	07:24 17:00	06:51 17:39	17:05 (30) 18:12	06:15 19:46		05:38 20:18
21	07:23 17:02	06:49 17:41	17:06 (30) 18:13	06:13 19:47		05:37 20:19
22	07:22 17:03	06:48 17:42	17:06 (30) 18:14	06:12 19:48		05:36 20:20
23	07:22 17:04	06:46 17:43	17:07 (30) 18:15	06:10 19:49		05:35 20:21
24	07:21 17:05	06:45 17:44	17:07 (30) 18:16	06:09 19:50		05:34 20:22
25	07:20 17:06	06:43 17:45	17:08 (30) 18:18	06:07 19:52		05:33 20:22
26	07:19 17:08	06:42 17:47	17:09 (30) 18:19	06:06 19:53		05:33 20:23
27	07:19 17:09	06:40 17:48	17:11 (30) 18:20	06:04 19:54		05:32 20:24
28	07:18 17:10	06:39 17:49	17:12 (30) 18:21	17:55 (29) 18:00 (29)	06:03 19:55	05:31 20:25
29	07:17 17:11		06:51 19:22	18:52 (29) 19:00 (29)	06:02 19:56	05:29 20:26
30	07:16 17:13		06:49 19:23	18:51 (29) 19:02 (29)	06:00 19:57	05:30 20:27
31	07:15 17:14		06:47 19:24	18:49 (29) 19:03 (29)		05:30 20:28
Ore potenziali eliofanìa	296	296	369	400	450	454
Totale, caso peggiore		164	44		328	
Probabilità di eliofanìa		0,46	0,44		0,48	
Tempo di operatività rid.		0,74	0,74		0,74	
Dir. del vento rid.		0,57	0,57		0,57	
Totale ridotto		0,20	0,19		0,20	
Totale effettivo		32	8		66	

Legenda della tabella:

Giorno del mese	Alba (hh:mm)	Inizio ombreggiamento (hh:mm)	(WTG che provoca l'inizio dell'ombreggiamento)
	Tramonto (hh:mm)Minuti d'ombra	Fine ombreggiamento (hh:mm)	(WTG che provoca l'ultimo ombreggiamento)

## SHADOW - Calendario

Calcolo: Real and worst case Recettore d'ombra: AM - 39  
Assunzioni sui calcoli d'ombra

Probabilità di eliofanìa (media ore giornaliere di insolazione) [CAMPOBASSO]

Gen	Feb	Mar	Apr	Mag	Giu	Lug	Ago	Set	Ott	Nov	Dic
4,21	4,83	5,24	6,37	6,76	8,17	9,01	9,23	7,23	4,84	4,00	3,35

Tempo di operatività

N	NNE	ENE	E	ESE	SSE	S	SSO	OSO	O	ONO	NNO	Somma
1.112	199	90	122	110	71	112	909	1.994	247	130	1.423	6.519

	Luglio	Agosto	Settembre	Ottobre	Novembre	Dicembre
1	05:30 20:39	05:54 20:20	06:26 19:36	18:45 (29) 19:10 (29)	06:57 18:44	06:32 16:57
2	05:30 20:39	05:55 20:19	06:27 19:34	18:44 (29) 19:11 (29)	06:58 18:43	06:33 16:55
3	05:31 20:39	05:56 20:18	06:28 19:33	18:43 (29) 19:10 (29)	06:59 18:41	06:34 16:54
4	05:31 20:39	05:57 20:16	06:29 19:31	18:42 (29) 19:09 (29)	07:00 18:39	06:35 16:53
5	05:32 20:39	05:58 20:15	06:30 19:29	18:41 (29) 19:07 (29)	07:01 18:38	06:37 16:52
6	05:32 20:38	05:59 20:14	06:31 19:27	18:41 (29) 19:05 (29)	07:02 18:36	06:38 16:51
7	05:33 20:38	06:00 20:13	06:32 19:26	18:40 (29) 19:04 (29)	07:03 18:34	06:39 16:50
8	05:34 20:38	06:01 20:12	06:33 19:24	18:40 (29) 19:02 (29)	07:04 18:33	06:40 16:48
9	05:34 20:37	06:02 20:10	06:34 19:22	18:40 (29) 19:00 (29)	07:05 18:31	06:42 16:47
10	05:35 20:37	06:03 20:09	06:35 19:21	18:40 (29) 18:59 (29)	07:06 18:29	06:43 16:46
11	05:36 20:37	06:04 20:08	06:36 19:19	18:41 (29) 18:57 (29)	07:07 18:28	06:44 16:45
12	05:36 20:36	06:05 20:06	06:37 19:17	18:41 (29) 18:55 (29)	07:09 18:26	06:45 16:44
13	05:37 20:36	06:06 20:05	06:38 19:16	18:42 (29) 18:54 (29)	07:10 18:24	06:46 17:47 (30)
14	05:38 20:35	06:07 20:04	06:39 19:14	18:43 (29) 18:52 (29)	07:11 18:23	06:48 17:57 (30)
15	05:39 20:34	06:08 20:02	06:40 19:12	18:45 (29) 18:50 (29)	07:12 18:21	06:49 17:44 (30)
16	05:39 20:34	06:09 20:01	06:41 19:10	18:51 (29) 18:20	07:13 18:19	06:50 17:59 (30)
17	05:40 20:33	06:10 19:59	06:42 19:09	18:52 (29) 18:18	07:14 18:17	06:51 17:39 (30)
18	05:41 20:33	06:11 19:58	06:43 19:07	18:19 17:53 (30)	07:15 18:16	06:53 17:37 (30)
19	05:42 20:32	06:12 19:56	06:44 19:05	18:18 18:15	07:16 18:14	06:54 17:51 (30)
20	05:43 20:31	06:13 19:55	06:45 19:03	18:17 18:13	07:17 18:13	06:55 17:37 (30)
21	05:44 20:30	06:14 19:53	06:46 19:02	18:16 18:12	07:18 18:12	06:57 17:50 (30)
22	05:45 20:29	06:15 19:52	06:47 19:00	18:15 18:10	07:19 18:10	06:58 17:36 (30)
23	05:45 20:29	06:16 19:50	06:48 18:58	18:09 18:09	07:20 18:09	06:59 17:45 (30)
24	05:46 20:28	06:18 19:49	06:49 18:56	18:08 18:08	07:21 18:08	07:00 17:35 (30)
25	05:47 20:27	06:19 19:47	06:50 18:55	18:07 17:06	07:22 18:07	07:01 17:43 (30)
26	05:48 20:26	06:20 19:46	06:51 18:53	18:06 17:05	07:23 18:06	07:02 16:36 (30)
27	05:49 20:25	06:21 19:44	06:52 18:51	18:05 17:03	07:24 18:05	07:03 16:41 (30)
28	05:50 20:24	06:22 19:42	18:52 (29) 19:05 (29)	06:53 18:49	17:02 16:39 (30)	07:04 16:33
29	05:51 20:23	06:23 19:41	18:50 (29) 19:07 (29)	06:55 18:48	17:01 17:01	07:05 16:32
30	05:52 20:22	06:24 19:39	18:48 (29) 19:08 (29)	06:56 18:46	17:00 16:59	07:06 16:32
31	05:53 20:21	06:25 19:37	18:46 (29) 19:09 (29)	06:57 18:45	17:00 16:58	07:07 16:32
Ore potenziali eliofanìa	461	429	375	345	296	286
Totale, caso peggiore		73	297	172		
Probabilità di eliofanìa		0,67	0,58	0,44		
Tempo di operatività rid.		0,74	0,74	0,74		
Dir. del vento rid.		0,57	0,57	0,57		
Totale ridotto		0,28	0,24	0,19		
Totale effettivo		20	72	32		

Legenda della tabella:

Giorno del mese	Alba (hh:mm)	Inizio ombreggiamento (hh:mm)	(WTG che provoca l'inizio dell'ombreggiamento)
	Tramonto (hh:mm)	Minuti d'ombra	Fine ombreggiamento (hh:mm)
			(WTG che provoca l'ultimo ombreggiamento)

## SHADOW - Calendario

Calcolo: Real and worst case Recettore d'ombra: AN - 40  
Assunzioni sui calcoli d'ombra

Probabilità di eliofanìa (media ore giornaliere di insolazione) [CAMPOBASSO]

Gen	Feb	Mar	Apr	Mag	Giu	Lug	Ago	Set	Ott	Nov	Dic
4,21	4,83	5,24	6,37	6,76	8,17	9,01	9,23	7,23	4,84	4,00	3,35

Tempo di operatività

N	NNE	ENE	E	ESE	SSE	S	SSO	OSO	O	ONO	NNO	Somma
1.112	199	90	122	110	71	112	909	1.994	247	130	1.423	6.519

	Gennaio	Febbraio	Marzo	Aprile	Maggio	Giugno
1	07:28 16:40	07:14 17:15	06:37 17:50	17:11 (30) 17:29 (30)	06:46 19:25	18:55 (28) 19:58
2	07:28 16:41	07:13 17:17	06:36 17:51	17:11 (30) 17:30 (30)	06:44 19:26	18:58 (28) 19:59
3	07:28 16:42	07:12 17:18	06:34 17:53	17:11 (30) 17:31 (30)	06:42 19:27	05:56 20:00
4	07:28 16:43	07:11 17:19	06:33 17:54	17:11 (30) 17:33 (30)	06:41 19:29	05:55 20:01
5	07:28 16:44	07:10 17:20	06:31 17:55	17:11 (30) 17:33 (30)	06:39 19:30	05:54 20:02
6	07:28 16:45	07:09 17:22	06:29 17:56	17:12 (30) 17:34 (30)	06:37 19:31	05:52 20:03
7	07:28 16:46	07:08 17:23	06:28 17:57	17:13 (30) 17:36 (30)	06:36 19:32	05:51 20:05
8	07:28 16:47	07:07 17:24	06:26 17:58	17:14 (30) 17:37 (30)	06:34 19:33	05:50 20:06
9	07:28 16:48	07:05 17:26	06:24 18:00	17:15 (30) 17:35 (30)	06:32 19:34	19:04 (29) 20:07
10	07:28 16:49	07:04 17:27	06:23 18:01	17:18 (30) 17:33 (30)	06:31 19:35	19:01 (29) 20:08
11	07:27 16:50	07:03 17:28	06:21 18:02	17:21 (30) 17:29 (30)	06:29 19:36	18:59 (29) 20:09
12	07:27 16:51	07:02 17:29	06:20 18:03	06:27 19:37	06:27 19:37	18:57 (29) 20:10
13	07:27 16:52	07:00 17:31	06:18 18:04	06:26 19:38	06:26 19:38	18:55 (29) 20:11
14	07:27 16:53	06:59 17:32	06:16 18:05	06:24 19:40	06:24 19:40	18:55 (29) 20:12
15	07:26 16:54	06:58 17:33	06:14 18:06	06:23 19:41	06:23 19:41	18:53 (29) 20:13
16	07:26 16:56	06:56 17:34	06:13 18:08	06:21 19:42	06:21 19:42	18:53 (29) 20:14
17	07:25 16:57	06:55 17:36	06:11 18:09	06:19 19:43	06:19 19:43	18:52 (29) 20:15
18	07:25 16:58	06:54 17:37	06:09 18:10	06:18 19:44	06:18 19:44	18:52 (29) 20:16
19	07:24 16:59	06:52 17:38	06:08 18:11	06:16 19:45	06:16 19:45	18:51 (29) 20:17
20	07:24 17:00	06:51 17:39	06:06 18:12	06:15 19:46	06:15 19:46	18:51 (29) 20:18
21	07:23 17:02	06:49 17:41	17:17 (30) 18:13	06:04 19:47	06:13 19:47	18:51 (29) 20:19
22	07:22 17:03	06:48 17:42	17:15 (30) 18:14	06:03 19:48	06:12 19:48	18:51 (29) 20:20
23	07:22 17:04	06:46 17:43	17:15 (30) 18:15	06:01 19:49	06:10 19:49	18:51 (29) 20:21
24	07:21 17:05	06:45 17:44	17:13 (30) 18:16	05:59 19:50	06:09 19:50	18:52 (29) 20:22
25	07:20 17:06	06:43 17:45	17:13 (30) 18:18	05:57 17:54 (28) 19:52	06:07 17:56 (28) 19:52	18:52 (29) 20:22
26	07:19 17:08	06:42 17:47	17:12 (30) 18:19	05:56 17:53 (28) 19:53	06:06 17:57 (28) 19:53	18:53 (29) 20:23
27	07:19 17:09	06:40 17:48	17:12 (30) 18:20	05:54 17:53 (28) 19:54	06:04 17:59 (28) 19:54	18:54 (29) 20:24
28	07:18 17:10	06:39 17:49	17:11 (30) 18:21	05:52 18:20 (28) 19:55	06:03 18:52 (28) 19:55	18:55 (29) 20:25
29	07:17 17:11		06:51 19:22	06:02 19:00 (28)	06:02 19:56	18:56 (29) 20:26
30	07:16 17:13		06:49 19:23	06:00 19:02 (28)	06:00 19:57	18:58 (29) 20:27
31	07:15 17:14		06:47 19:24	06:00 19:03 (28)	06:00 19:57	05:30 20:28
Ore potenziali eliofanìa	296	296	369	400	450	454
Totale, caso peggiore		75	257		8	
Probabilità di eliofanìa		0,46	0,44		0,48	0,47
Tempo di operatività rid.		0,74	0,74		0,74	0,74
Dir. del vento rid.		0,57	0,57		0,55	0,55
Totale ridotto		0,19	0,19		0,20	0,19
Totale effettivo		14	48		2	

Legenda della tabella:

Giorno del mese	Alba (hh:mm)	Inizio ombreggiamento (hh:mm)	(WTG che provoca l'inizio dell'ombreggiamento)
	Tramonto (hh:mm)Minuti d'ombra	Fine ombreggiamento (hh:mm)	(WTG che provoca l'ultimo ombreggiamento)

## SHADOW - Calendario

Calcolo: Real and worst case Recettore d'ombra: AN - 40  
Assunzioni sui calcoli d'ombra

Probabilità di eliofanìa (media ore giornaliere di insolazione) [CAMPOBASSO]

Gen	Feb	Mar	Apr	Mag	Giu	Lug	Ago	Set	Ott	Nov	Dic
4,21	4,83	5,24	6,37	6,76	8,17	9,01	9,23	7,23	4,84	4,00	3,35

Tempo di operatività

N	NNE	ENE	E	ESE	SSE	S	SSO	OSO	O	ONO	NNO	Somma
1.112	199	90	122	110	71	112	909	1.994	247	130	1.423	6.519

	Luglio	Agosto	Settembre	Ottobre	Novembre	Dicembre					
1	05:30 20:39	05:54 20:20	06:26 19:36	18:58 (29) 19:14 (29)	06:57 18:44	06:32 16:57	07:07 16:32				
2	05:30 20:39	05:55 20:19	06:27 19:34	19:00 (29) 19:12 (29)	06:58 18:43	06:33 16:55	07:09 16:31				
3	05:31 20:39	05:56 20:18	06:28 19:33	19:02 (29) 19:10 (29)	06:59 18:41	17:57 (30) 16:54	07:10 16:31				
4	05:31 20:39	05:57 20:16	06:29 19:31	07:00 18:39	17:53 (30) 18:12 (30)	06:35 16:53	07:11 16:31				
5	05:32 20:39	05:58 20:15	06:30 19:29	07:01 18:38	17:51 (30) 18:13 (30)	06:37 16:52	07:12 16:31				
6	05:32 20:38	05:59 20:14	06:31 19:27	07:02 18:36	17:49 (30) 18:13 (30)	06:38 16:51	07:13 16:30				
7	05:33 20:38	06:00 20:13	06:32 19:26	07:03 18:34	17:48 (30) 18:11 (30)	06:39 16:50	07:14 16:30				
8	05:34 20:38	06:01 20:12	06:33 19:24	07:04 18:33	17:47 (30) 18:10 (30)	06:40 16:48	07:14 16:30				
9	05:34 20:37	06:02 20:10	06:34 19:22	07:05 18:31	17:46 (30) 18:08 (30)	06:42 16:47	07:15 16:30				
10	05:35 20:37	06:03 20:09	06:35 19:21	18:51 (28) 18:59 (28)	07:06 18:29	17:45 (30) 18:06 (30)	06:43 16:46	07:16 16:30			
11	05:36 20:37	06:04 20:08	06:36 19:19	18:48 (28) 18:57 (28)	07:07 18:28	17:45 (30) 18:04 (30)	06:44 16:45	07:17 16:30			
12	05:36 20:36	06:05 20:06	19:08 (29) 19:19 (29)	06:37 19:17	18:46 (28) 18:55 (28)	07:09 18:26	17:44 (30) 18:03 (30)	06:45 16:44	07:18 16:30		
13	05:37 20:36	06:06 20:05	19:06 (29) 19:22 (29)	06:38 19:16	18:45 (28) 18:54 (28)	07:10 18:24	17:44 (30) 18:01 (30)	06:46 16:43	07:19 16:31		
14	05:38 20:35	06:07 20:04	19:04 (29) 19:23 (29)	06:39 19:14	18:44 (28) 18:52 (28)	07:11 18:23	17:43 (30) 17:59 (30)	06:48 16:42	07:20 16:31		
15	05:39 20:34	06:08 20:02	19:02 (29) 19:24 (29)	06:40 19:12	18:43 (28) 18:50 (28)	07:12 18:21	17:44 (30) 17:58 (30)	06:49 16:41	07:20 16:31		
16	05:39 20:34	06:09 20:01	19:01 (29) 19:25 (29)	06:41 19:10	18:42 (28) 18:48 (28)	07:13 18:20	17:44 (30) 17:57 (30)	06:50 16:41	07:21 16:31		
17	05:40 20:33	06:10 19:59	18:59 (29) 19:26 (29)	06:42 19:09	18:42 (28) 18:47 (28)	07:14 18:18	17:45 (30) 17:55 (30)	06:51 16:40	07:22 16:32		
18	05:41 20:33	06:11 19:58	18:58 (29) 19:27 (29)	06:43 19:07	18:42 (28) 18:45 (28)	07:15 18:17	17:45 (30) 17:53 (30)	06:53 16:39	07:22 16:32		
19	05:42 20:32	06:12 19:56	18:58 (29) 19:27 (29)	06:44 19:05	18:42 (28) 18:43 (28)	07:16 18:15	17:46 (30) 17:51 (30)	06:54 16:38	07:23 16:32		
20	05:43 20:31	06:13 19:55	18:57 (29) 19:28 (29)	06:45 19:03	18:42 (28) 18:13	07:18 17:50 (30)	17:44 (30) 16:37	06:55 16:37	07:24 16:33		
21	05:44 20:30	06:14 19:53	18:56 (29) 19:28 (29)	06:46 19:02	18:56 (29) 18:12	07:19 18:09	17:45 (30) 16:37	06:56 16:37	07:24 16:33		
22	05:45 20:29	06:15 19:52	18:56 (29) 19:28 (29)	06:47 19:00	18:12 18:10	18:09 17:50 (30)	16:35 16:37	16:38 16:35	16:34 16:33		
23	05:45 20:29	06:16 19:50	18:55 (29) 19:28 (29)	06:48 18:58	17:21 18:09	17:06 16:35	16:34 16:35	16:35 16:35	16:34 16:34		
24	05:46 20:28	06:18 19:49	18:55 (29) 19:26 (29)	06:49 18:56	17:22 18:08	17:05 16:35	16:34 16:35	16:36 16:35	16:35 16:35		
25	05:47 20:27	06:19 19:47	18:55 (29) 19:25 (29)	06:50 18:55	16:23 17:06	16:23 16:34	16:35 16:34	16:36 16:35	16:36 16:35		
26	05:48 20:26	06:20 19:46	18:55 (29) 19:23 (29)	06:51 18:53	16:25 17:05	16:34 16:34	16:36 16:34	16:37 16:36	16:36 16:36		
27	05:49 20:25	06:21 19:44	18:55 (29) 19:22 (29)	06:52 18:51	16:26 17:03	16:35 16:33	16:37 16:33	16:38 16:36	16:37 16:36		
28	05:50 20:24	06:22 19:42	18:55 (29) 19:20 (29)	06:53 18:49	16:27 17:02	16:34 16:33	16:37 16:33	16:38 16:37	16:37 16:37		
29	05:51 20:23	06:23 19:41	18:56 (29) 19:18 (29)	06:55 18:48	16:28 17:01	16:35 16:32	16:38 16:32	16:39 16:38	16:38 16:38		
30	05:52 20:22	06:24 19:39	18:56 (29) 19:17 (29)	06:56 18:46	16:29 16:59	16:32 16:32	16:39 16:32	16:39 16:39	16:39 16:39		
31	05:53 20:21	06:25 19:37	18:57 (29) 19:15 (29)		16:31 16:58		16:39 16:39	16:39 16:39	16:39 16:39		
Ore potenziali eliofanìa	461	429	375	345	296	286					
Totale, caso peggiore		507	101	290							
Probabilità di eliofanìa		0,67	0,58	0,44							
Tempo di operatività rid.		0,74	0,74	0,74							
Dir. del vento rid.		0,55	0,56	0,57							
Totale ridotto		0,28	0,24	0,18							
Totale effettivo		139	25	53							

Legenda della tabella:

Giorno del mese	Alba (hh:mm)	Inizio ombreggiamento (hh:mm)	(WTG che provoca l'inizio dell'ombreggiamento)
	Tramonto (hh:mm)	Fine ombreggiamento (hh:mm)	(WTG che provoca l'ultimo ombreggiamento)
	Minuti d'ombra		

## SHADOW - Calendario

Calcolo: Real and worst case Recettore d'ombra: AO - 41  
Assunzioni sui calcoli d'ombra

Probabilità di eliofanìa (media ore giornaliere di insolazione) [CAMPOBASSO]

Gen	Feb	Mar	Apr	Mag	Giu	Lug	Ago	Set	Ott	Nov	Dic
4,21	4,83	5,24	6,37	6,76	8,17	9,01	9,23	7,23	4,84	4,00	3,35

Tempo di operatività

N	NNE	ENE	E	ESE	SSE	S	SSO	OSO	O	ONO	NNO	Somma
1.112	199	90	122	110	71	112	909	1.994	247	130	1.423	6.519

	Gennaio	Febbraio	Marzo	Aprile	Maggio	Giugno
1	07:28 16:40	07:14 17:15	06:37 17:50	06:46 19:25	18:45 (29) 19:58	05:59 20:28
2	07:28 16:41	07:13 17:17	06:36 17:51	06:44 19:26	18:47 (29) 19:59	05:58 20:29
3	07:28 16:42	07:12 17:18	06:34 17:53	06:42 19:27	18:48 (29) 19:01 (29)	05:56 20:00
4	07:28 16:43	07:11 17:19	06:33 17:54	06:41 19:29	18:51 (29) 18:57 (29)	05:55 20:01
5	07:28 16:44	07:10 17:20	06:31 17:55	06:39 19:30	05:54 20:02	05:28 20:31
6	07:28 16:45	07:09 17:22	06:29 17:56	06:37 19:31	05:52 20:03	05:27 20:32
7	07:28 16:46	07:08 17:23	06:28 17:57	06:36 19:32	05:51 20:05	05:27 20:33
8	07:28 16:47	07:07 17:24	06:26 17:58	06:34 19:33	05:50 20:06	05:27 20:33
9	07:28 16:48	07:05 17:26	06:24 18:00	06:32 19:34	05:49 20:07	05:26 20:34
10	07:28 16:49	07:04 17:27	06:23 18:01	06:31 19:35	05:48 20:08	05:26 20:34
11	07:27 16:50	07:03 17:28	06:21 18:02	06:29 19:36	05:47 20:09	05:26 20:35
12	07:27 16:51	07:02 17:29	06:20 18:03	06:27 19:37	05:45 20:10	05:26 20:35
13	07:27 16:52	07:00 17:31	06:18 18:04	06:26 19:38	05:44 20:11	05:26 20:36
14	07:27 16:53	06:59 17:32	06:16 18:05	06:24 19:39	05:43 20:12	05:26 20:36
15	07:26 16:54	06:58 17:33	06:14 18:06	06:22 19:41	05:42 20:13	05:26 20:37
16	07:26 16:56	06:56 17:34	17:10 (30) 18:08	06:21 19:42	05:41 20:14	05:26 20:37
17	07:25 16:57	06:55 17:36	17:11 (30) 18:09	06:19 19:43	05:40 20:15	05:26 20:38
18	07:25 16:58	06:54 17:37	17:10 (30) 18:10	06:18 19:44	05:39 20:16	05:26 20:38
19	07:24 16:59	06:52 17:38	17:11 (30) 18:11	06:16 19:45	05:38 20:17	05:26 20:38
20	07:24 17:00	06:51 17:39	17:11 (30) 18:12	06:15 19:46	05:38 20:18	05:26 20:38
21	07:23 17:02	06:49 17:41	17:12 (30) 18:13	17:50 (29) 17:52 (29)	06:13 19:47	05:37 20:19
22	07:22 17:03	06:48 17:42	17:12 (30) 18:14	17:48 (29) 17:53 (29)	06:12 19:48	05:36 20:20
23	07:22 17:04	06:46 17:43	17:14 (30) 18:15	17:47 (29) 17:55 (29)	06:10 19:49	05:35 20:21
24	07:21 17:05	06:45 17:44	17:15 (30) 18:16	17:46 (29) 17:55 (29)	06:09 19:50	05:34 20:22
25	07:20 17:06	06:43 17:45	17:19 (30) 18:18	17:45 (29) 17:56 (29)	06:07 19:52	05:33 20:22
26	07:19 17:08	06:42 17:47	05:56 18:19	17:44 (29) 17:57 (29)	06:06 19:53	05:33 20:23
27	07:19 17:09	06:40 17:48	05:54 18:20	17:44 (29) 17:59 (29)	06:04 19:54	05:32 20:24
28	07:18 17:10	06:39 17:49	05:52 18:21	17:44 (29) 18:00 (29)	06:03 19:55	05:31 20:25
29	07:17 17:11		06:51 19:22	18:43 (29) 19:00 (29)	06:02 19:56	05:29 20:26
30	07:16 17:13		06:49 19:23	18:44 (29) 19:02 (29)	06:00 19:57	05:29 20:27
31	07:15 17:14		06:47 19:24	18:45 (29) 19:03 (29)		05:30 20:28
Ore potenziali eliofanìa	296	296	369	400	450	454
Totale, caso peggiore		52	132		55	
Probabilità di eliofanìa		0,46	0,44		0,48	
Tempo di operatività rid.		0,74	0,74		0,74	
Dir. del vento rid.		0,58	0,57		0,57	
Totale ridotto		0,20	0,19		0,20	
Totale effettivo		10	25		11	

Legenda della tabella:

Giorno del mese	Alba (hh:mm)	Inizio ombreggiamento (hh:mm)	(WTG che provoca l'inizio dell'ombreggiamento)
	Tramonto (hh:mm)	Minuti d'ombra	Fine ombreggiamento (hh:mm)
			(WTG che provoca l'ultimo ombreggiamento)



## SHADOW - Calendario

Calcolo: Real and worst case Recettore d'ombra: AO - 41  
Assunzioni sui calcoli d'ombra

Probabilità di eliofanìa (media ore giornaliere di insolazione) [CAMPOBASSO]

Gen Feb Mar Apr Mag Giu Lug Ago Set Ott Nov Dic  
4,21 4,83 5,24 6,37 6,76 8,17 9,01 9,23 7,23 4,84 4,00 3,35

Tempo di operatività

N NNE ENE E ESE SSE S SSO OSO O ONO NNO Somma  
1.112 199 90 122 110 71 112 909 1.994 247 130 1.423 6.519

	Luglio	Agosto	Settembre	Ottobre	Novembre	Dicembre
1	05:30 20:39	05:54 20:20	06:26 19:36	06:57 18:44	06:32 16:57	07:07 16:32
2	05:30 20:39	05:55 20:19	06:27 19:34	06:58 18:43	06:33 16:55	07:09 16:31
3	05:31 20:39	05:56 20:18	06:28 19:33	06:59 18:41	06:34 16:54	07:10 16:31
4	05:31 20:39	05:57 20:16	06:29 19:31	07:00 18:39	06:35 16:53	07:11 16:31
5	05:32 20:39	05:58 20:15	06:30 19:29	07:01 18:38	06:37 16:52	07:12 16:31
6	05:32 20:38	05:59 20:14	06:31 19:27	07:02 18:36	06:38 16:51	07:13 16:30
7	05:33 20:38	06:00 20:13	06:32 19:26	07:03 18:34	06:39 16:49	07:13 16:30
8	05:34 20:38	06:01 20:12	06:33 19:24	18:47 (29) 18:52 (29)	07:04 18:33	06:40 16:30
9	05:34 20:37	06:02 20:10	06:34 19:22	18:42 (29) 18:55 (29)	07:05 18:31	06:42 16:30
10	05:35 20:37	06:03 20:09	06:35 19:21	18:40 (29) 18:57 (29)	07:06 18:29	06:43 16:30
11	05:36 20:37	06:04 20:08	06:36 19:19	18:38 (29) 18:57 (29)	07:07 18:28	06:44 16:30
12	05:36 20:36	06:05 20:06	06:37 19:17	18:37 (29) 18:55 (29)	07:09 18:26	06:45 16:30
13	05:37 20:36	06:06 20:05	06:38 19:15	18:36 (29) 18:54 (29)	07:10 18:24	06:46 16:31
14	05:38 20:35	06:07 20:03	06:39 19:14	18:35 (29) 18:52 (29)	07:11 18:23	06:48 16:31
15	05:39 20:34	06:08 20:02	06:40 19:12	18:34 (29) 18:50 (29)	07:12 18:21	06:49 16:31
16	05:39 20:34	06:09 20:01	06:41 19:10	18:34 (29) 18:48 (29)	07:13 18:20	06:50 16:31
17	05:40 20:33	06:10 19:59	06:42 19:09	18:33 (29) 18:47 (29)	07:14 18:18	17:49 (30) 16:40
18	05:41 20:32	06:11 19:58	06:43 19:07	18:33 (29) 18:45 (29)	07:15 18:17	17:46 (30) 16:39
19	05:42 20:32	06:12 19:56	06:44 19:05	18:33 (29) 18:43 (29)	07:16 18:15	17:44 (30) 16:38
20	05:43 20:31	06:13 19:55	06:45 19:03	18:33 (29) 18:41 (29)	07:18 18:13	17:43 (30) 16:37
21	05:44 20:30	06:14 19:53	06:46 19:02	18:34 (29) 18:40 (29)	07:19 18:12	17:42 (30) 16:37
22	05:45 20:29	06:15 19:52	06:47 19:00	18:35 (29) 18:38 (29)	07:20 18:10	17:41 (30) 16:36
23	05:45 20:29	06:16 19:50	06:48 18:58	07:21 18:09	17:40 (30) 17:45 (30)	06:58 16:35
24	05:46 20:28	06:17 19:49	06:49 18:56	07:22 18:08	17:40 (30) 17:43 (30)	07:00 16:35
25	05:47 20:27	06:19 19:47	06:50 18:55	06:23 17:06	16:40 (30) 16:43 (30)	07:01 16:35
26	05:48 20:26	06:20 19:46	06:51 18:53	06:25 17:05	16:40 (30) 16:41 (30)	07:02 16:34
27	05:49 20:25	06:21 19:44	06:52 18:51	06:26 17:03	07:03 16:33	07:03 16:36
28	05:50 20:24	06:22 19:42	06:53 18:49	06:27 17:02	07:04 16:33	07:04 16:37
29	05:51 20:23	06:23 19:41	06:55 18:48	06:28 17:01	07:05 16:32	07:05 16:38
30	05:52 20:22	06:24 19:39	06:56 18:46	06:29 16:59	07:06 16:32	07:06 16:39
31	05:53 20:21	06:25 19:37		06:31 16:58		07:07 16:39
Ore potenziali eliofanìa	461	429	375	345	296	286
Totale, caso peggiore			190			
Probabilità di eliofanìa			0,58			
Tempo di operatività rid.			0,74			
Dir. del vento rid.			0,57			
Totale ridotto			0,25			
Totale effettivo			47			

Legenda della tabella:

Giorno del mese Alba (hh:mm) Tramonto (hh:mm) Minuti d'ombra Inizio ombreggiamento (hh:mm) Fine ombreggiamento (hh:mm) (WTG che provoca l'inizio dell'ombreggiamento) (WTG che provoca l'ultimo ombreggiamento)

## SHADOW - Calendario

Calcolo: Real and worst case Recettore d'ombra: AP - 42  
Assunzioni sui calcoli d'ombra

Probabilità di eliofanìa (media ore giornaliere di insolazione) [CAMPOBASSO]

Gen Feb Mar Apr Mag Giu Lug Ago Set Ott Nov Dic  
4,21 4,83 5,24 6,37 6,76 8,17 9,01 9,23 7,23 4,84 4,00 3,35

Tempo di operatività

N NNE ENE E ESE SSE S SSO OSO O ONO NNO Somma  
1.112 199 90 122 110 71 112 909 1.994 247 130 1.423 6.519

	Gennaio	Febbraio	Marzo	Aprile	Maggio	Giugno	
1	07:28 16:40	07:14 17:15	16:40 (30) 16:51 (30)	06:37 17:50	06:46 19:25	05:59 20:28	
2	07:28 16:41	07:13 17:17	16:41 (30) 16:52 (30)	06:36 17:51	06:44 19:26	05:58 20:29	
3	07:28 16:42	07:12 17:18	16:43 (30) 16:54 (30)	06:34 17:53	06:42 19:27	05:56 20:30	
4	07:28 16:43	07:11 17:19	16:44 (30) 16:55 (30)	06:33 17:54	06:41 19:29	05:55 20:31	
5	07:28 16:44	07:10 17:20	16:46 (30) 16:57 (30)	06:31 17:55	06:39 19:30	05:54 20:31	
6	07:28 16:45	07:09 17:22	16:48 (30) 16:58 (30)	06:29 17:56	06:37 19:31	05:52 20:32	
7	07:28 16:46	07:08 17:23	16:52 (30) 16:58 (30)	06:28 17:57	06:36 19:32	05:51 20:33	
8	07:28 16:47	07:07 17:24	06:26 17:58	2 17:35 (29) 17:37 (29)	06:34 19:33	05:50 20:33	
9	07:28 16:48	07:05 17:26	06:24 18:00	5 17:33 (29) 17:38 (29)	06:32 19:34	05:49 20:34	
10	07:28 16:49	07:04 17:27	06:23 18:01	8 17:32 (29) 17:40 (29)	06:31 19:35	05:48 20:34	
11	07:27 16:50	07:03 17:28	06:21 18:02	11 17:30 (29) 17:41 (29)	06:29 19:36	05:47 20:35	
12	07:27 16:51	07:02 17:29	06:20 18:03	13 17:28 (29) 17:41 (29)	06:27 19:37	05:45 20:35	
13	07:27 16:52	07:00 17:31	06:18 18:04	15 17:28 (29) 17:43 (29)	06:26 19:38	05:44 20:36	
14	07:27 16:53	06:59 17:32	06:16 18:05	17 17:27 (29) 17:44 (29)	06:24 19:40	05:43 20:36	
15	07:26 16:54	06:58 17:33	06:14 18:06	19 17:26 (29) 17:45 (29)	06:23 19:41	05:42 20:37	
16	07:26 16:56	06:56 17:34	06:13 18:08	21 17:26 (29) 17:47 (29)	06:21 19:42	05:41 20:37	
17	07:25 16:57	06:55 17:36	06:11 18:09	22 17:26 (29) 17:48 (29)	06:19 19:43	05:40 20:38	
18	07:25 16:58	06:54 17:37	06:09 18:10	22 17:26 (29) 17:48 (29)	06:18 19:44	05:39 20:38	
19	07:24 16:59	06:52 17:38	06:08 18:11	24 17:25 (29) 17:49 (29)	06:16 19:45	05:38 20:38	
20	07:24 17:00	06:51 17:39	06:06 18:12	25 17:26 (29) 17:51 (29)	06:15 19:46	05:38 20:39	
21	07:23 17:02	06:49 17:41	06:04 18:13	26 17:26 (29) 17:52 (29)	06:13 19:47	05:37 20:39	
22	07:22 17:03	16:36 (30) 16:37 (30)	06:48 17:42	06:03 18:14	26 17:27 (29) 17:53 (29)	06:12 19:48	05:36 20:39
23	07:22 17:04	16:37 (30) 16:39 (30)	06:46 17:43	06:01 18:15	24 17:28 (29) 17:52 (29)	06:10 19:49	05:35 20:39
24	07:21 17:05	2 16:37 (30) 16:40 (30)	06:45 17:44	05:59 18:16	21 17:29 (29) 17:50 (29)	06:09 19:50	05:34 20:39
25	07:20 17:06	3 16:37 (30) 16:42 (30)	06:43 17:45	05:57 18:18	17 17:31 (29) 17:48 (29)	06:07 19:52	05:34 20:39
26	07:19 17:08	5 16:37 (30) 16:43 (30)	06:42 17:47	05:56 18:19	11 17:33 (29) 17:44 (29)	06:06 19:53	05:33 20:39
27	07:19 17:09	6 16:38 (30) 16:44 (30)	06:40 17:48	05:54 18:20	06:04 19:54	05:32 20:24	05:28 20:40
28	07:18 17:10	6 16:38 (30) 16:45 (30)	06:39 17:49	05:52 18:21	06:03 19:55	05:31 20:25	05:28 20:40
29	07:17 17:11	7 16:38 (30) 16:47 (30)	06:39 17:49	05:51 19:22	06:02 19:56	05:31 20:26	05:29 20:40
30	07:16 17:13	9 16:39 (30) 16:48 (30)	06:49 17:48	06:49 19:23	06:00 19:57	05:30 20:27	05:29 20:39
31	07:15 17:14	9 16:40 (30) 16:49 (30)	06:47 19:24	06:47 19:24	05:30 20:28	05:29 20:28	05:29 20:39
Ore potenziali eliofanìa	296	296	369	400	450	454	
Totale, caso peggiore	57	71	329				
Probabilità di eliofanìa	0,44	0,46	0,44				
Tempo di operatività rid.	0,74	0,74	0,74				
Dir. del vento rid.	0,61	0,61	0,57				
Totale ridotto	0,20	0,21	0,19				
Totale effettivo	11	15	62				

Legenda della tabella:

Giorno del mese Alba (hh:mm) Tramonto (hh:mm) Minuti d'ombra Inizio ombreggiamento (hh:mm) Fine ombreggiamento (hh:mm) (WTG che provoca l'inizio dell'ombreggiamento) (WTG che provoca l'ultimo ombreggiamento)

## SHADOW - Calendario

Calcolo: Real and worst case Recettore d'ombra: AP - 42  
Assunzioni sui calcoli d'ombra

Probabilità di eliofanìa (media ore giornaliere di insolazione) [CAMPOBASSO]

Gen Feb Mar Apr Mag Giu Lug Ago Set Ott Nov Dic  
4,21 4,83 5,24 6,37 6,76 8,17 9,01 9,23 7,23 4,84 4,00 3,35

Tempo di operatività

N NNE ENE E ESE SSE S SSO OSO O ONO NNO Somma  
1.112 199 90 122 110 71 112 909 1.994 247 130 1.423 6.519

	Luglio	Agosto	Settembre	Ottobre	Novembre	Dicembre		
1	05:30	05:54	06:26	06:57	18:08 (29)	06:32	07:07	
	20:39	20:20	19:36	18:44	14 18:22 (29)	16:57	16:32	
2	05:30	05:55	06:27	06:58	18:08 (29)	06:33	07:09	
	20:39	20:19	19:34	18:43	12 18:20 (29)	16:55	16:31	
3	05:31	05:56	06:28	06:59	18:09 (29)	06:34	07:10	
	20:39	20:18	19:33	18:41	9 18:18 (29)	16:54	16:31	
4	05:31	05:57	06:29	07:00	18:10 (29)	06:35	16:21 (30)	07:11
	20:39	20:16	19:31	18:39	6 18:16 (29)	16:53	8 16:29 (30)	16:31
5	05:32	05:58	06:30	07:01	18:11 (29)	06:37	16:18 (30)	07:12
	20:39	20:15	19:29	18:38	3 18:14 (29)	16:52	10 16:28 (30)	16:31
6	05:32	05:59	06:31	07:02	06:38	16:15 (30)	07:13	
	20:38	20:14	19:27	18:36	11 16:26 (30)	16:30	16:30	
7	05:33	06:00	06:32	07:03	06:39	16:14 (30)	07:14	
	20:38	20:13	19:26	18:34	11 16:25 (30)	16:30	16:30	
8	05:34	06:01	06:33	07:04	06:40	16:13 (30)	07:14	
	20:38	20:12	19:24	18:33	11 16:24 (30)	16:30	16:30	
9	05:34	06:02	06:34	07:05	06:42	16:12 (30)	07:15	
	20:37	20:10	19:22	18:31	11 16:47	16:23 (30)	16:30	
10	05:35	06:03	06:35	07:06	06:43	16:11 (30)	07:16	
	20:37	20:09	19:21	18:29	11 16:22 (30)	16:30	16:30	
11	05:36	06:04	06:36	07:07	06:44	16:11 (30)	07:17	
	20:37	20:08	19:19	18:28	10 16:45	16:21 (30)	16:30	
12	05:36	06:05	06:37	07:09	06:45	16:11 (30)	07:18	
	20:36	20:06	19:17	18:26	9 16:44	16:20 (30)	16:30	
13	05:37	06:06	06:38	07:10	06:46	16:10 (30)	07:19	
	20:36	20:05	19:16	18:24	9 16:43	16:19 (30)	16:31	
14	05:38	06:07	06:39	07:11	06:48	16:11 (30)	07:20	
	20:35	20:04	19:14	18:23	7 16:42	16:18 (30)	16:31	
15	05:39	06:08	06:40	07:12	06:49	16:11 (30)	07:20	
	20:34	20:02	19:12	18:21	6 16:41	16:17 (30)	16:31	
16	05:39	06:09	06:41	07:13	06:50	16:10 (30)	07:21	
	20:34	20:01	19:10	18:20	6 16:16 (30)	16:31	16:31	
17	05:40	06:10	06:42	18:24 (29)	07:14	06:51	16:11 (30)	07:22
	20:33	19:59	19:09	8 18:32 (29)	18:18	16:40	5 16:16 (30)	16:32
18	05:41	06:11	06:43	18:20 (29)	07:15	06:53	16:11 (30)	07:22
	20:33	19:58	19:07	15 18:35 (29)	18:17	16:39	3 16:14 (30)	16:32
19	05:42	06:12	06:44	18:17 (29)	07:16	06:54	16:11 (30)	07:23
	20:32	19:56	19:05	20 18:37 (29)	18:15	16:38	2 16:13 (30)	16:32
20	05:43	06:13	06:45	18:15 (29)	07:18	06:55	16:11 (30)	07:24
	20:31	19:55	19:03	23 18:38 (29)	18:13	16:37	1 16:12 (30)	16:33
21	05:44	06:14	06:46	18:13 (29)	07:19	06:56	07:24	07:24
	20:30	19:53	19:02	26 18:39 (29)	18:12	16:37	16:33	16:33
22	05:45	06:15	06:47	18:12 (29)	07:20	06:57	07:25	07:25
	20:29	19:52	19:00	26 18:38 (29)	18:10	16:36	16:34	16:34
23	05:45	06:16	06:48	18:11 (29)	07:21	06:58	07:25	07:25
	20:29	19:50	18:58	25 18:36 (29)	18:09	16:35	16:34	16:34
24	05:46	06:18	06:49	18:10 (29)	07:22	07:00	07:26	07:26
	20:28	19:49	18:56	24 18:34 (29)	18:08	16:35	16:35	16:35
25	05:47	06:19	06:50	18:09 (29)	06:23	07:01	07:26	07:26
	20:27	19:47	18:55	23 18:32 (29)	17:06	16:34	16:35	16:35
26	05:48	06:20	06:51	18:08 (29)	06:25	07:02	07:26	07:26
	20:26	19:46	18:53	23 18:31 (29)	17:05	16:34	16:36	16:36
27	05:49	06:21	06:52	18:08 (29)	06:26	07:03	07:27	07:27
	20:25	19:44	18:51	21 18:29 (29)	17:03	16:33	16:36	16:36
28	05:50	06:22	06:53	18:08 (29)	06:27	07:04	07:27	07:27
	20:24	19:42	18:49	19 18:27 (29)	17:02	16:33	16:37	16:37
29	05:51	06:23	06:55	18:07 (29)	06:28	07:05	07:27	07:27
	20:23	19:41	18:48	18 18:25 (29)	17:01	16:32	16:38	16:38
30	05:52	06:24	06:56	18:07 (29)	06:29	07:06	07:28	07:28
	20:22	19:39	18:46	16 18:23 (29)	16:59	16:32	16:39	16:39
31	05:53	06:25		06:31			07:28	07:28
	20:21	19:37		16:58			16:39	16:39
Ore potenziali eliofanìa	461	429	375	345	296		286	
Totale, caso peggiore			287	44	131			
Probabilità di eliofanìa			0,58	0,44	0,40			
Tempo di operatività rid.			0,74	0,74	0,74			
Dir. del vento rid.			0,57	0,57	0,61			
Totale ridotto			0,25	0,19	0,18			
Totale effettivo			71	8	24			

Legenda della tabella:

Giorno del mese Alba (hh:mm) Tramonto (hh:mm) Minuti d'ombra Inizio ombreggiamento (hh:mm) Fine ombreggiamento (hh:mm) (WTG che provoca l'inizio dell'ombreggiamento) (WTG che provoca l'ultimo ombreggiamento)

## SHADOW - Calendario

Calcolo: Real and worst case Recettore d'ombra: AQ - 43  
Assunzioni sui calcoli d'ombra

Probabilità di eliofanía (media ore giornaliere di insolazione) [CAMPOBASSO]

Gen Feb Mar Apr Mag Giu Lug Ago Set Ott Nov Dic  
4,21 4,83 5,24 6,37 6,76 8,17 9,01 9,23 7,23 4,84 4,00 3,35

Tempo di operatività

N NNE ENE E ESE SSE S SSO OSO O ONO NNO Somma  
1.112 199 90 122 110 71 112 909 1.994 247 130 1.423 6.519

	Gennaio	Febbraio	Marzo	Aprile	Maggio	Giugno
1	07:28 16:41	07:14 17:15	07:35 (29) 07:47 (29)	06:37 17:50	16:47 (27) 19:25	06:46 19:58
2	07:28 16:41	07:13 17:17	07:33 (29) 07:48 (29)	06:36 17:52	16:48 (27) 19:26	06:44 19:59
3	07:28 16:42	07:12 17:18	07:32 (29) 07:50 (29)	06:34 17:53	16:48 (27) 19:28	06:42 20:00
4	07:28 16:43	07:11 17:19	07:31 (29) 07:52 (29)	06:33 17:54	16:50 (27) 19:29	06:41 20:01
5	07:28 16:44	07:10 17:21	07:30 (29) 07:53 (29)	06:31 17:55	16:51 (27) 19:30	06:39 20:02
6	07:28 16:45	07:09 17:22	07:29 (29) 07:54 (29)	06:29 17:56	16:54 (27) 19:31	06:37 20:04
7	07:28 16:46	07:08 17:23	07:28 (29) 07:55 (29)	06:28 17:57	16:58 (27) 19:32	06:36 20:05
8	07:28 16:47	07:07 17:24	07:27 (29) 07:56 (29)	06:26 17:59	17:05 (27) 19:33	06:34 19:57
9	07:28 16:48	07:05 17:26	07:25 (29) 07:56 (29)	06:25 18:00	19:33 19:34	20:06 20:07
10	07:28 16:49	07:04 17:27	07:24 (29) 07:57 (29)	06:23 18:01	19:34 19:35	20:07 20:08
11	07:28 16:50	07:03 17:28	07:23 (29) 07:58 (29)	06:21 18:02	19:35 19:36	20:08 20:09
12	07:27 16:51	07:02 17:29	07:22 (29) 17:05 (27)	06:20 18:03	19:36 19:37	20:09 20:10
13	07:27 16:52	07:00 17:31	07:20 (29) 17:08 (27)	06:18 18:04	19:37 19:38	20:11 20:11
14	07:27 16:53	06:59 17:32	07:19 (29) 17:09 (27)	06:16 18:05	19:38 19:40	20:12 20:12
15	07:26 16:55	06:58 17:33	07:17 (29) 17:10 (27)	06:15 18:07	19:41 19:41	20:13 20:13
16	07:26 16:56	06:57 17:34	07:16 (29) 17:12 (27)	06:13 18:08	19:42 19:42	20:14 20:14
17	07:25 16:57	06:55 17:36	07:17 (29) 17:13 (27)	06:11 18:09	19:43 19:43	20:15 20:15
18	07:25 16:58	06:54 17:37	07:17 (29) 17:14 (27)	06:10 18:10	19:44 19:44	20:16 20:16
19	07:24 16:59	06:52 17:38	07:17 (29) 17:16 (27)	06:08 18:11	19:45 19:45	20:17 20:17
20	07:24 17:00	06:51 17:39	07:17 (29) 17:17 (27)	06:06 18:12	19:46 19:46	20:18 20:18
21	07:23 17:02	06:50 17:41	07:18 (29) 17:19 (27)	06:04 18:13	19:47 19:47	20:19 20:19
22	07:23 17:03	06:48 17:42	07:18 (29) 17:19 (27)	06:03 18:14	19:48 19:48	20:20 20:20
23	07:22 17:04	06:47 17:43	07:20 (29) 17:20 (27)	06:01 18:15	19:49 19:49	20:21 20:21
24	07:21 17:05	06:45 17:44	07:20 (29) 17:20 (27)	05:59 18:17	19:50 19:51	20:22 20:22
25	07:20 17:07	06:44 17:46	07:22 (29) 17:20 (27)	05:58 18:18	19:52 19:52	20:23 20:23
26	07:20 17:08	06:42 17:47	07:23 (29) 17:19 (27)	05:56 18:19	19:53 19:53	20:24 20:24
27	07:19 17:09	06:41 17:48	07:26 (29) 17:20 (27)	05:54 18:20	19:54 19:54	20:25 20:25
28	07:18 17:10	06:39 17:49	07:28 (29) 17:18 (27)	05:52 18:21	19:55 19:55	20:26 20:26
29	07:17 17:12			06:51 19:22	06:02 19:56	05:31 20:26
30	07:16 17:13	07:37 (29) 07:41 (29)		06:49 19:23	06:00 19:57	05:30 20:27
31	07:15 17:14	07:36 (29) 07:45 (29)		06:47 19:24		05:30 20:28
Ore potenziali eliofanía	296	296	369	400	450	454
Totale, caso peggiore	13	1296	155	263	401	838
Probabilità di eliofanía	0,44	0,46	0,44	0,48	0,47	0,54
Tempo di operatività rid.	0,74	0,74	0,74	0,74	0,74	0,74
Dir. del vento rid.	0,55	0,56	0,58	0,56	0,59	0,59
Totale ridotto	0,18	0,19	0,19	0,20	0,21	0,24
Totale effettivo	2	248	29	53	83	200

Legenda della tabella:

Giorno del mese Alba (hh:mm) Inizio ombreggiamento (hh:mm) (WTG che provoca l'inizio dell'ombreggiamento)  
Tramonto (hh:mm)Minuti d'ombra Fine ombreggiamento (hh:mm) (WTG che provoca l'ultimo ombreggiamento)



## SHADOW - Calendario

Calcolo: Real and worst case Recettore d'ombra: AR - 44  
Assunzioni sui calcoli d'ombra

Probabilità di eliofanìa (media ore giornaliere di insolazione) [CAMPOBASSO]

Gen Feb Mar Apr Mag Giu Lug Ago Set Ott Nov Dic  
4,21 4,83 5,24 6,37 6,76 8,17 9,01 9,23 7,23 4,84 4,00 3,35

Tempo di operatività

N NNE ENE E ESE SSE S SSO OSO O ONO NNO Somma  
1.112 199 90 122 110 71 112 909 1.994 247 130 1.423 6.519

	Gennaio	Febbraio	Marzo	Aprile	Maggio	Giugno	Luglio	Agosto	Settembre	Ottobre	Novembre	Dicembre			
1	07:28	07:14	06:37	06:46	07:04 (31)	05:59	05:29	05:30	05:54	06:26	06:53 (31)	06:57	06:32	07:08	
2	16:40	17:15	17:50	19:25	38 07:42 (31)	19:58	20:28	20:39	20:20	19:36	48 19:14 (33)	18:44	16:57	16:32	
3	07:28	07:13	06:36	06:44	07:03 (31)	05:58	05:29	05:30	05:55	06:27	06:52 (31)	06:58	06:33	07:09	
4	16:41	17:17	17:51	19:26	40 07:43 (31)	19:59	20:29	20:39	20:19	19:34	48 19:12 (33)	18:43	16:55	16:31	
5	07:28	07:12	06:34	06:42	07:01 (31)	05:56	05:28	05:31	05:56	06:28	06:52 (31)	06:59	06:34	07:10	
6	16:42	17:18	17:53	19:28	42 07:43 (31)	20:00	20:30	20:39	20:18	19:33	47 07:39 (31)	18:41	16:54	16:31	
7	07:28	07:11	06:33	06:41	06:59 (31)	05:55	05:28	05:31	05:57	06:29	06:51 (31)	07:00	06:36	07:11	
8	16:43	17:19	17:54	19:29	43 07:42 (31)	20:01	20:31	20:39	20:16	19:31	48 07:39 (31)	18:39	16:53	16:31	
9	07:28	07:10	06:31	06:39	06:58 (31)	05:54	05:28	05:32	05:58	06:30	06:51 (31)	07:01	06:37	07:12	
10	16:44	17:20	17:55	19:30	45 07:43 (31)	20:02	20:31	20:39	20:15	19:29	48 07:39 (31)	18:38	16:52	16:31	
11	07:28	07:09	06:29	06:37	06:56 (31)	05:52	05:27	05:32	05:59	06:31	06:52 (31)	07:02	06:38	07:13	
12	16:45	17:22	17:56	19:31	46 07:42 (31)	20:04	20:32	20:38	20:14	19:28	46 07:38 (31)	18:36	16:51	16:31	
13	07:28	07:08	06:28	06:36	06:54 (31)	05:51	05:27	05:33	06:00	06:32	06:53 (31)	07:03	06:39	07:14	
14	16:46	17:23	17:57	19:32	48 07:42 (31)	20:05	20:33	20:38	20:13	19:26	45 07:38 (31)	18:34	16:50	16:30	
15	07:28	07:07	06:26	06:34	06:54 (31)	05:50	05:27	05:34	06:01	06:33	06:54 (31)	07:04	06:40	07:15	
16	16:47	17:24	17:59	19:33	48 07:42 (31)	20:06	20:33	20:38	20:12	19:24	43 07:37 (31)	18:33	16:48	16:30	
17	07:28	07:05	06:25	06:32	06:53 (31)	05:49	05:26	05:34	06:02	06:34	06:55 (31)	07:05	06:42	07:15	
18	16:48	17:26	18:00	19:34	48 07:41 (31)	20:07	20:34	20:37	20:10	19:22	42 07:37 (31)	18:31	16:47	16:30	
19	07:28	07:04	06:23	06:31	06:53 (31)	05:48	05:26	05:35	06:03	06:35	06:56 (31)	07:06	06:43	07:16	
20	16:49	17:27	18:01	19:35	48 19:13 (33)	20:08	20:34	20:37	20:09	19:21	40 07:36 (31)	18:29	16:46	16:30	
21	07:28	07:03	06:21	06:29	06:54 (31)	05:47	05:26	05:36	06:04	06:36	06:57 (31)	07:08	06:44	07:17	
22	16:50	17:28	18:02	19:36	48 19:15 (33)	20:09	20:35	20:37	20:08	19:19	38 07:35 (31)	18:28	16:45	16:30	
23	07:27	07:02	06:20	06:27	06:53 (31)	05:45	05:26	05:36	06:05	06:37	06:58 (31)	07:09	06:45	07:18	
24	16:51	17:29	18:03	19:37	48 19:15 (33)	20:10	20:35	20:36	20:06	19:17	36 07:34 (31)	18:26	16:44	16:30	
25	07:27	07:00	06:18	06:26	06:54 (31)	05:44	05:26	05:37	06:06	06:38	06:59 (31)	07:10	06:47	07:19	
26	16:52	17:31	18:04	19:38	48 19:17 (33)	20:11	20:36	20:36	20:05	19:16	34 07:33 (31)	18:24	16:43	16:31	
27	07:27	06:59	06:16	06:24	06:54 (31)	05:43	05:26	05:38	06:07	06:39	07:00 (31)	07:11	06:48	07:20	
28	16:53	17:32	18:05	19:40	46 19:18 (33)	20:12	20:36	20:35	20:04	19:14	31 07:31 (31)	18:23	16:42	16:31	
29	07:26	06:58	06:15	06:23	06:54 (31)	05:42	05:26	05:39	06:08	06:40	07:01 (31)	07:12	06:49	07:20	
30	16:55	17:33	18:07	19:41	44 19:18 (33)	20:13	20:37	20:35	20:02	19:12	29 07:30 (31)	18:21	16:41	16:31	
31	07:26	06:56	06:13	06:21	06:55 (31)	05:41	05:26	05:39	06:09	06:41	07:02 (31)	07:13	06:50	07:21	
32	16:56	17:34	18:08	19:42	40 07:35 (31)	20:14	20:37	20:34	20:01	19:10	26 07:28 (31)	18:20	16:41	16:31	
33	07:25	06:55	06:11	06:19	06:56 (31)	05:40	05:26	05:40	06:10	06:42	07:03 (31)	07:14	06:51	07:22	
34	16:57	17:36	18:09	19:43	38 07:34 (31)	20:15	20:38	20:33	19:59	19:09	23 07:26 (31)	18:18	16:40	16:32	
35	07:25	06:54	06:09	06:18	06:57 (31)	05:39	05:26	05:41	06:11	06:43	07:04 (31)	07:15	06:53	07:22	
36	16:58	17:37	18:10	19:44	36 07:33 (31)	20:16	20:38	20:33	19:58	19:07	19 07:23 (31)	18:17	16:39	16:32	
37	07:24	06:52	06:08	06:16	06:58 (31)	05:38	05:26	05:42	06:12	06:44	07:05 (31)	07:17	06:54	07:23	
38	16:59	17:38	18:11	19:45	33 07:31 (31)	20:17	20:38	20:32	19:56	6 07:22 (31)	19:05	15 07:20 (31)	18:15	16:38	16:32
39	07:24	06:51	06:06	06:15	06:59 (31)	05:38	05:26	05:43	06:13	06:45	07:06 (31)	07:18	06:55	07:24	
40	17:00	17:39	18:12	19:46	30 07:29 (31)	20:18	20:39	20:31	19:55	16 07:27 (31)	19:03	10 07:16 (31)	18:14	16:37	16:33
41	07:23	06:49	06:04	06:13	07:01 (31)	05:37	05:26	05:44	06:14	06:46	07:07 (31)	07:19	06:56	07:24	
42	17:02	17:41	18:13	19:47	26 07:27 (31)	20:19	20:39	20:30	19:53	23 07:30 (31)	19:02	18:12	16:37	16:33	
43	07:22	06:48	06:03	06:12	07:03 (31)	05:36	05:26	05:45	06:15	06:47	07:05 (31)	07:19	06:57	07:25	
44	17:03	17:42	18:14	19:48	22 07:25 (31)	20:20	20:39	20:30	19:52	27 07:32 (31)	19:00	18:11	16:36	16:34	
45	07:22	06:47	06:01	06:10	07:05 (31)	05:35	05:27	05:46	06:17	06:48	07:03 (31)	07:16	06:59	07:25	
46	17:04	17:43	18:15	8 06:20 (31)	16 07:21 (31)	20:21	20:39	20:29	19:50	30 07:33 (31)	18:58	18:09	16:35	16:34	
47	07:21	06:45	05:59	06:18 (31)	06:09	05:34	05:27	05:46	06:18	06:49	07:01 (31)	07:14	06:51	07:22	
48	17:05	17:44	18:17	14 06:32 (31)	19:50	20:22	20:39	20:28	19:49	34 07:35 (31)	18:56	18:08	16:35	16:35	
49	07:20	06:44	05:58	06:16 (31)	06:07	05:34	05:27	05:47	06:19	06:49	07:00 (31)	06:50	06:24	07:01	07:26
50	17:06	17:45	18:18	19 06:35 (31)	19:52	20:23	20:39	20:27	19:47	36 07:36 (31)	18:55	17:06	16:34	16:35	
51	07:20	06:42	05:56	06:15 (31)	06:06	05:33	05:28	05:48	06:20	06:58 (31)	06:51	06:25	07:02	07:27	
52	17:08	17:47	18:19	22 06:37 (31)	19:53	20:23	20:40	20:26	19:46	39 07:37 (31)	18:53	17:05	16:34	16:36	
53	07:19	06:40	05:54	06:13 (31)	06:04	05:32	05:28	05:49	06:21	06:57 (31)	06:52	06:26	07:03	07:27	
54	17:09	17:48	18:20	25 06:38 (31)	19:54	20:24	20:40	20:25	19:44	40 07:37 (31)	18:51	17:03	16:33	16:36	
55	07:18	06:39	05:52	06:11 (31)	06:03	05:32	05:28	05:50	06:22	06:56 (31)	06:54	06:27	07:04	07:27	
56	17:10	17:49	18:21	28 06:39 (31)	19:55	20:25	20:40	20:24	19:42	44 19:20 (33)	18:50	17:02	16:33	16:37	
57	07:17	06:51	06:05	06:14 (31)	06:02	05:31	05:29	05:51	06:23	06:55 (31)	06:55	06:28	07:05	07:27	
58	17:12	17:51	18:24	31 07:40 (31)	19:56	20:26	20:40	20:23	19:41	45 19:18 (33)	18:48	17:01	16:32	16:38	
59	07:16	06:49	06:03	06:12 (31)	06:00	05:30	05:29	05:52	06:24	06:54 (31)	06:56	06:29	07:06	07:28	
60	17:13	17:52	18:25	33 07:41 (31)	19:57	20:27	20:40	20:22	19:39	48 19:17 (33)	18:46	16:59	16:32	16:39	
61	07:15	06:47	06:01	06:10 (31)	06:00	05:30	05:29	05:53	06:25	06:53 (31)	06:53	06:31	07:08	07:28	
62	17:14	17:53	18:26	34 07:42 (31)	19:58	20:28	20:40	20:21	19:38	48 19:15 (33)	18:46	16:58	16:33	16:39	
63	Ore potenziali eliofanìa	296	369	400	450	454	461	429	375	716	345	296	286		
64	Totale, caso peggiore				921					436					
65	Probabilità di eliofanìa				0,44					0,58					
66	Tempo di operatività rid.				0,74					0,74					
67	Dir. del vento rid.				0,57					0,57					
68	Totale ridotto				0,19					0,25					
69	Totale effettivo				40					176					

Legenda della tabella:

Giorno del mese Alba (hh:mm) Tramonto (hh:mm) Minuti d'ombra Inizio ombreggiamento (hh:mm) Fine ombreggiamento (hh:mm) (WTG che provoca l'inizio dell'ombreggiamento) (WTG che provoca l'ultimo ombreggiamento)

## SHADOW - Calendario

Calcolo: Real and worst case Recettore d'ombra: AS - 45  
Assunzioni sui calcoli d'ombra

Probabilità di eliofanìa (media ore giornaliere di insolazione) [CAMPOBASSO]

Gen Feb Mar Apr Mag Giu Lug Ago Set Ott Nov Dic  
4,21 4,83 5,24 6,37 6,76 8,17 9,01 9,23 7,23 4,84 4,00 3,35

Tempo di operatività

N NNE ENE E ESE SSE S SSO OSO O ONO NNO Somma  
1.112 199 90 122 110 71 112 909 1.994 247 130 1.423 6.519

	Gennaio	Febbraio	Marzo	Aprile	Maggio	Giugno	Luglio	Agosto	Settembre	Ottobre	Novembre	Dicembre	
1	07:28 16:40	07:14 17:15	06:37 17:50	06:46 19:25	07:04 (31) 19:58	05:59 20:28	05:29 20:39	05:30 20:20	06:26 19:36	06:51 (31) 19:14 (33)	06:57 18:44	06:32 16:57	07:08 16:32
2	07:28 16:41	07:13 17:17	06:36 17:51	06:44 19:26	07:03 (31) 19:59	05:58 20:29	05:29 20:39	05:30 20:19	06:27 19:34	06:50 (31) 07:37 (31)	06:58 18:43	06:33 16:55	07:09 16:31
3	07:28 16:42	07:12 17:18	06:34 17:53	06:42 19:28	07:01 (31) 20:00	05:56 20:30	05:28 20:39	05:31 20:18	06:28 19:33	06:50 (31) 07:37 (31)	06:59 18:41	06:34 16:54	07:10 16:31
4	07:28 16:43	07:11 17:19	06:33 17:54	06:41 19:29	06:59 (31) 20:01	05:55 20:31	05:28 20:39	05:31 20:16	06:29 19:31	06:50 (31) 07:36 (31)	07:00 18:39	06:36 16:53	07:11 16:31
5	07:28 16:44	07:10 17:20	06:31 17:55	06:39 19:30	06:58 (31) 20:02	05:54 20:31	05:28 20:39	05:32 20:15	06:30 19:29	06:51 (31) 07:36 (31)	07:01 18:38	06:37 16:52	07:12 16:31
6	07:28 16:45	07:09 17:22	06:29 17:56	06:37 19:31	06:56 (31) 20:04	05:52 20:32	05:27 20:38	05:32 20:14	06:31 19:28	06:52 (31) 07:36 (31)	07:02 18:36	06:38 16:51	07:13 16:31
7	07:28 16:46	07:08 17:23	06:28 17:57	06:36 19:32	06:54 (31) 20:05	05:51 20:33	05:27 20:38	05:33 20:13	06:32 19:26	06:53 (31) 07:35 (31)	07:03 18:34	06:39 16:50	07:14 16:30
8	07:28 16:47	07:07 17:24	06:26 17:59	06:34 19:33	06:53 (31) 20:06	05:50 20:33	05:27 20:38	05:34 20:12	06:33 19:24	06:54 (31) 07:34 (31)	07:04 18:33	06:40 16:48	07:15 16:30
9	07:28 16:48	07:05 17:26	06:25 18:00	06:32 19:34	06:52 (31) 20:07	05:49 20:34	05:26 20:37	05:34 20:10	06:34 19:22	06:55 (31) 07:34 (31)	07:05 18:31	06:42 16:47	07:15 16:30
10	07:28 16:49	07:04 17:27	06:23 18:01	06:31 19:35	06:51 (31) 20:08	05:48 20:34	05:26 20:37	05:35 20:09	06:35 19:21	06:56 (31) 07:33 (31)	07:06 18:29	06:43 16:46	07:16 16:30
11	07:28 16:50	07:03 17:28	06:21 18:02	06:29 19:36	06:52 (31) 20:09	05:47 20:35	05:26 20:37	05:36 20:08	06:36 19:19	06:57 (31) 07:32 (31)	07:08 18:28	06:44 16:45	07:17 16:30
12	07:27 16:51	07:02 17:29	06:20 18:03	06:27 19:37	06:51 (31) 20:10	05:45 20:35	05:26 20:36	05:05 20:06	06:37 19:17	06:58 (31) 07:30 (31)	07:09 18:26	06:45 16:44	07:18 16:30
13	07:27 16:52	07:00 17:31	06:18 18:04	06:26 19:38	06:52 (31) 20:11	05:44 20:36	05:26 20:36	05:06 20:05	06:38 19:16	06:59 (31) 07:29 (31)	07:10 18:24	06:47 16:43	07:19 16:31
14	07:27 16:53	06:59 17:32	06:16 18:05	06:24 19:40	06:52 (31) 20:12	05:43 20:36	05:26 20:35	05:07 20:04	06:39 19:14	07:00 (31) 07:28 (31)	07:11 18:23	06:48 16:42	07:20 16:31
15	07:26 16:55	06:58 17:33	06:15 18:07	06:23 19:41	06:52 (31) 20:13	05:42 20:37	05:26 20:35	05:08 20:02	06:40 19:12	07:01 (31) 07:26 (31)	07:12 18:21	06:49 16:41	07:20 16:31
16	07:26 16:56	06:56 17:34	06:13 18:08	06:21 19:42	06:53 (31) 20:14	05:41 20:37	05:26 20:34	05:09 20:01	06:41 19:10	07:02 (31) 07:24 (31)	07:13 18:20	06:50 16:41	07:21 16:31
17	07:25 16:57	06:55 17:36	06:11 18:09	06:19 19:43	06:53 (31) 20:15	05:40 20:38	05:26 20:33	05:40 19:59	06:42 19:09	07:03 (31) 07:21 (31)	07:14 18:18	06:51 16:40	07:22 16:32
18	07:25 16:58	06:54 17:37	06:09 18:10	06:18 19:44	06:55 (31) 20:16	05:39 20:38	05:26 20:33	05:41 19:58	06:43 19:07	07:04 (31) 07:18 (31)	07:15 18:17	06:53 16:39	07:22 16:32
19	07:24 16:59	06:52 17:38	06:08 18:11	06:16 19:45	06:55 (31) 20:17	05:38 20:38	05:26 20:32	05:42 19:56	06:44 19:05	07:05 (31) 07:14 (31)	07:17 18:15	06:54 16:38	07:23 16:32
20	07:24 17:00	06:51 17:39	06:06 18:12	06:15 19:46	06:57 (31) 20:18	05:38 20:39	05:26 20:31	05:43 19:55	06:45 19:03	07:07 (31) 07:26 (31)	07:18 18:14	06:55 16:37	07:24 16:33
21	07:23 17:02	06:49 17:41	06:04 18:13	06:13 19:47	06:58 (31) 20:19	05:37 20:39	05:26 20:30	05:44 19:53	06:46 19:02	07:04 (31) 07:28 (31)	07:19 18:12	06:56 16:37	07:24 16:33
22	07:22 17:03	06:48 17:42	06:03 18:14	06:12 19:48	07:00 (31) 20:20	05:36 20:39	05:26 20:30	05:45 19:52	06:47 19:02	07:02 (31) 07:30 (31)	07:20 18:11	06:57 16:36	07:25 16:34
23	07:22 17:04	06:47 17:43	06:01 18:15	06:10 19:49	07:02 (31) 20:21	05:35 20:39	05:27 20:29	05:46 19:50	06:48 19:01	07:00 (31) 07:32 (31)	07:21 18:09	06:59 16:35	07:25 16:34
24	07:21 17:05	06:45 17:44	05:59 18:17	06:09 19:50	07:20 (31) 20:22	05:34 20:39	05:27 20:28	05:46 19:49	06:18 19:03	07:32 (31) 07:33 (31)	18:58 18:08	07:22 16:35	07:26 16:35
25	07:20 17:06	06:44 17:45	05:58 18:18	06:07 19:52	07:16 (31) 20:23	05:34 20:39	05:27 20:27	05:47 19:47	06:19 19:37	06:57 (31) 07:34 (31)	06:50 18:55	06:24 16:34	07:26 16:35
26	07:20 17:08	06:42 17:47	05:56 18:19	06:06 19:53	06:15 (31) 20:23	05:33 20:40	05:28 20:26	05:48 19:46	06:20 19:35	06:56 (31) 07:35 (31)	06:51 18:53	07:06 16:34	07:27 16:36
27	07:19 17:09	06:40 17:48	05:54 18:20	06:04 19:54	06:13 (31) 20:24	05:32 20:40	05:28 20:25	05:49 19:44	06:21 19:22	06:55 (31) 07:33 (31)	06:52 18:51	06:26 16:33	07:27 16:36
28	07:18 17:10	06:39 17:49	05:52 18:21	06:03 19:55	06:11 (31) 20:25	05:32 20:40	05:28 20:24	05:50 19:42	06:22 19:20	06:54 (31) 07:33 (31)	06:54 18:50	06:27 16:33	07:27 16:37
29	07:17 17:12	06:51 17:52	06:02 18:22	06:02 19:56	07:09 (31) 20:26	06:02 20:40	05:31 20:23	05:51 19:41	06:23 19:41	06:53 (31) 19:18 (33)	06:55 18:48	06:28 16:32	07:27 16:38
30	07:16 17:13	06:49 17:53	06:00 18:23	06:00 19:57	07:08 (31) 20:27	06:00 20:40	05:30 20:22	05:52 19:39	06:24 19:17	06:52 (31) 19:17 (33)	06:56 18:46	06:29 16:59	07:28 16:39
31	07:15 17:14	06:47 17:54	06:00 18:24	06:00 19:58	07:06 (31) 20:28	06:00 20:40	05:30 20:21	05:53 19:38	06:25 19:15	06:51 (31) 19:15 (33)	06:57 18:46	06:31 16:58	07:28 16:39
Ore potenziali eliofanìa	296	296	369	400	450	454	461	429	375	345	296	286	
Totale, caso peggiore			171	912				452	648				
Probabilità di eliofanìa			0,44	0,48				0,67	0,58				
Tempo di operatività rid.			0,74	0,74				0,74	0,74				
Dir. del vento rid.			0,57	0,57				0,57	0,57				
Totale ridotto			0,19	0,20				0,28	0,25				
Totale effettivo			32	186				128	160				

Legenda della tabella:

Giorno del mese Alba (hh:mm) Tramonto (hh:mm) Minuti d'ombra Inizio ombreggiamento (hh:mm) Fine ombreggiamento (hh:mm) (WTG che provoca l'inizio dell'ombreggiamento) (WTG che provoca l'ultimo ombreggiamento)



## SHADOW - Calendario

Calcolo: Real and worst case Recettore d'ombra: AT - 46  
Assunzioni sui calcoli d'ombra

Probabilità di eliofanìa (media ore giornaliere di insolazione) [CAMPOBASSO]

Gen Feb Mar Apr Mag Giu Lug Ago Set Ott Nov Dic  
4,21 4,83 5,24 6,37 6,76 8,17 9,01 9,23 7,23 4,84 4,00 3,35

Tempo di operatività

N NNE ENE E ESE SSE S SSO OSO O ONO NNO Somma  
1.112 199 90 122 110 71 112 909 1.994 247 130 1.423 6.519

	Gennaio	Febbraio	Marzo	Aprile	Maggio	Giugno	Luglio	Agosto	Settembre	Ottobre	Novembre	Dicembre			
1	07:28	07:14	06:37	06:46	07:04 (31)	05:59	05:29	05:30	05:54	06:26	07:07 (31)	06:57	06:32	07:08	
2	16:40	17:15	17:50	19:25	45 07:49 (31)	19:58	20:28	20:39	20:20	19:36	35 19:14 (33)	18:44	16:57	16:32	
3	07:28	07:13	06:36	06:44	07:04 (31)	05:58	05:29	05:30	05:55	06:27	07:05 (31)	06:58	06:33	07:09	
4	16:41	17:17	17:51	19:26	46 07:50 (31)	19:59	20:29	20:39	20:19	19:34	38 19:12 (33)	18:43	16:55	16:31	
5	07:28	07:12	06:34	06:42	07:04 (31)	05:56	05:28	05:31	05:56	06:28	07:04 (31)	06:59	06:34	07:10	
6	16:42	17:18	17:53	19:28	45 07:49 (31)	20:00	20:30	20:39	20:18	19:33	38 19:10 (33)	18:41	16:54	16:31	
7	07:28	07:11	06:33	06:41	07:04 (31)	05:55	05:28	05:31	05:57	06:29	07:03 (31)	07:00	06:36	07:11	
8	16:43	17:19	17:54	19:29	44 07:48 (31)	20:01	20:31	20:39	20:16	19:31	40 19:09 (33)	18:39	16:53	16:31	
9	07:28	07:10	06:31	06:39	07:04 (31)	05:54	05:28	05:32	05:58	06:30	07:02 (31)	07:01	06:37	07:12	
10	16:44	17:20	17:55	19:30	43 07:47 (31)	20:02	20:31	20:39	20:15	19:29	41 19:07 (33)	18:38	16:52	16:31	
11	07:28	07:09	06:29	06:37	07:04 (31)	05:52	05:27	05:32	05:59	06:31	07:00 (31)	07:02	06:38	07:13	
12	16:45	17:22	17:56	19:31	42 07:46 (31)	20:04	20:32	20:38	20:14	19:28	42 07:42 (31)	18:36	16:51	16:31	
13	07:28	07:08	06:28	06:36	07:04 (31)	05:51	05:27	05:33	06:00	06:32	07:00 (31)	07:03	06:39	07:14	
14	16:46	17:23	17:57	19:32	42 19:10 (33)	20:05	20:33	20:38	20:13	19:26	42 07:42 (31)	18:34	16:50	16:30	
15	07:28	07:07	06:26	06:34	07:06 (31)	05:50	05:27	05:34	06:01	06:33	06:59 (31)	07:04	06:40	07:15	
16	16:47	17:24	17:59	19:33	41 19:12 (33)	20:06	20:33	20:38	20:12	19:24	44 07:43 (31)	18:33	16:48	16:30	
17	07:28	07:05	06:25	06:32	07:06 (31)	05:49	05:26	05:34	06:02	06:34	06:58 (31)	07:05	06:42	07:15	
18	16:48	17:26	18:00	19:34	38 19:12 (33)	20:07	20:34	20:37	20:10	19:22	45 07:43 (31)	18:31	16:47	16:30	
19	07:28	07:04	06:23	06:31	07:07 (31)	05:48	05:26	05:35	06:03	06:35	06:58 (31)	07:06	06:43	07:16	
20	16:49	17:27	18:01	19:35	37 19:13 (33)	20:08	20:34	20:37	20:09	19:21	45 07:43 (31)	18:29	16:46	16:30	
21	07:28	07:03	06:21	06:29	07:08 (31)	05:47	05:26	05:36	06:04	06:36	06:57 (31)	07:08	06:44	07:17	
22	16:50	17:28	18:02	19:36	35 19:15 (33)	20:09	20:35	20:37	20:08	19:19	45 07:42 (31)	18:28	16:45	16:30	
23	07:27	07:02	06:20	06:27	07:09 (31)	05:45	05:26	05:36	06:05	06:37	06:58 (31)	07:09	06:45	07:18	
24	16:51	17:29	18:03	19:37	30 19:15 (33)	20:10	20:35	20:36	20:06	19:17	44 07:42 (31)	18:26	16:44	16:30	
25	07:27	07:00	06:18	06:26	07:12 (31)	05:44	05:26	05:37	06:06	06:38	06:59 (31)	07:10	06:47	07:19	
26	16:52	17:31	18:04	19:38	24 19:17 (33)	20:11	20:36	20:36	20:05	19:16	43 07:42 (31)	18:24	16:43	16:31	
27	07:27	06:59	06:16	06:24	07:13 (31)	05:43	05:26	05:38	06:07	06:39	07:00 (31)	07:11	06:48	07:20	
28	16:53	17:32	18:05	19:40	19 07:32 (31)	20:12	20:36	20:35	20:04	19:14	41 07:41 (31)	18:23	16:42	16:31	
29	07:26	06:58	06:15	06:23	07:17 (31)	05:42	05:26	05:39	06:08	06:40	07:01 (31)	07:12	06:49	07:20	
30	16:55	17:33	18:07	19:41	10 07:27 (31)	20:13	20:37	20:35	20:02	19:12	40 07:41 (31)	18:21	16:41	16:31	
31	07:26	06:56	06:13	06:21	05:41	05:26	05:39	06:09	06:41	06:41	07:02 (31)	07:13	06:50	07:21	
32	16:56	17:34	18:08	19:42	20:14	20:37	20:34	20:01	19:10	19:10	38 07:40 (31)	18:20	16:41	16:31	
33	07:25	06:55	06:11	6 06:30 (31)	06:19	05:40	05:26	05:40	06:10	06:42	07:03 (31)	07:14	06:51	07:22	
34	16:57	17:36	18:09	19:43	20:15	20:38	20:33	19:59	19:09	19:09	36 07:39 (31)	18:18	16:40	16:32	
35	07:25	06:54	06:09	06:28 (31)	06:18	05:39	05:26	05:41	06:11	06:43	07:04 (31)	07:15	06:53	07:22	
36	16:58	17:37	18:10	12 06:40 (31)	19:44	20:16	20:38	20:33	19:58	19:07	34 07:38 (31)	18:17	16:39	16:32	
37	07:24	06:52	06:08	06:27 (31)	06:16	05:38	05:26	05:42	06:12	06:44	07:05 (31)	07:17	06:54	07:23	
38	16:59	17:38	18:11	17 06:44 (31)	19:45	20:17	20:38	20:32	19:56	19:05	32 07:37 (31)	18:15	16:38	16:32	
39	07:24	06:51	06:06	06:25 (31)	06:15	05:38	05:26	05:43	06:13	06:45	07:06 (31)	07:18	06:55	07:24	
40	17:00	17:39	18:12	20 06:45 (31)	19:46	20:18	20:39	20:31	19:55	19:03	30 07:36 (31)	18:14	16:37	16:33	
41	07:23	06:49	06:04	06:23 (31)	06:13	05:37	05:26	05:44	06:14	06:46	07:07 (31)	07:19	06:56	07:24	
42	17:02	17:41	18:13	24 06:47 (31)	19:47	20:19	20:39	20:30	19:53	19:02	27 07:34 (31)	18:12	16:37	16:33	
43	07:22	06:48	06:03	06:21 (31)	06:12	05:36	05:26	05:45	06:15	06:47	07:08 (31)	07:20	06:57	07:25	
44	17:03	17:42	18:14	26 06:47 (31)	19:48	20:20	20:39	20:30	19:52	19:00	24 07:32 (31)	18:11	16:36	16:34	
45	07:22	06:47	06:01	06:20 (31)	06:10	05:35	05:27	05:46	06:17	06:48	07:09 (31)	07:21	06:59	07:25	
46	17:04	17:43	18:15	29 06:49 (31)	19:49	20:21	20:39	20:29	19:50	18:58	21 07:30 (31)	18:09	16:35	16:34	
47	07:21	06:45	05:59	06:18 (31)	06:09	05:34	05:27	05:46	06:18	06:49	07:10 (31)	07:22	07:00	07:26	
48	17:05	17:44	18:17	31 06:49 (31)	19:50	20:22	20:39	20:28	19:49	18:56	18 07:28 (31)	18:08	16:35	16:35	
49	07:20	06:44	05:58	06:16 (31)	06:07	05:34	05:27	05:47	06:19	06:50	07:11 (31)	06:24	07:01	07:26	
50	17:06	17:45	18:18	34 06:50 (31)	19:52	20:23	20:39	20:27	19:47	18:55	14 07:25 (31)	17:06	16:34	16:35	
51	07:20	06:42	05:56	06:15 (31)	06:06	05:33	05:28	05:48	06:20	06:51	07:12 (31)	06:25	07:02	07:27	
52	17:08	17:47	18:19	36 06:51 (31)	19:53	20:23	20:40	20:26	19:46	18:53	9 07:21 (31)	17:05	16:34	16:36	
53	07:19	06:40	05:54	06:13 (31)	06:04	05:32	05:28	05:49	06:21	06:52	07:21 (31)	06:26	07:03	07:27	
54	17:09	17:48	18:20	38 06:51 (31)	19:54	20:24	20:40	20:25	19:44	18:51	17:03	16:33	16:36		
55	07:18	06:39	05:52	06:11 (31)	06:03	05:32	05:28	05:50	06:22	06:54	07:18 (31)	06:27	07:04	07:27	
56	17:10	17:49	18:21	39 06:50 (31)	19:55	20:25	20:40	20:24	19:42	11 07:29 (31)	18:50	17:02	16:33	16:37	
57	07:17	06:51	06:11	07:09 (31)	06:02	05:31	05:29	05:51	06:23	06:55	07:14 (31)	06:55	06:28	07:05	07:27
58	17:12	17:51	18:23	41 07:50 (31)	19:56	20:26	20:40	20:23	19:41	19 07:33 (31)	18:48	17:01	16:32	16:38	
59	07:16	06:49	06:11	07:08 (31)	06:00	05:30	05:29	05:52	06:24	06:56	07:11 (31)	06:56	06:29	07:06	07:28
60	17:13	17:52	18:24	43 07:51 (31)	19:57	20:27	20:40	20:22	19:39	25 19:17 (33)	18:46	16:59	16:32	16:39	
61	07:15	06:47	06:10	07:06 (31)	06:00	05:30	05:29	05:53	06:25	06:57	07:09 (31)	06:31	06:31	07:28	
62	17:14	17:53	18:25	44 07:50 (31)	19:58	20:28	20:41	20:21	19:38	31 19:15 (33)	18:47	16:58	16:39	16:39	
63	Ore potenziali eliofanìa	295	296	400	450	454	461	429	375	906	345	296	286		
64	Totale, caso peggiore		440	541						86					
65	Probabilità di eliofanìa		0,44	0,48						0,58					
66	Tempo di operatività rid.		0,74	0,74						0,74					
67	Dir. del vento rid.		0,57	0,57						0,57					
68	Totale ridotto		0,19	0,20						0,25					
69	Totale effettivo		82	110				24	222						

Legenda della tabella:

Giorno del mese Alba (hh:mm) Tramonto (hh:mm) Minuti d'ombra Inizio ombreggiamento (hh:mm) Fine ombreggiamento (hh:mm) (WTG che provoca l'inizio dell'ombreggiamento) (WTG che provoca l'ultimo ombreggiamento)

## SHADOW - Calendario

Calcolo: Real and worst case Recettore d'ombra: AU - 47  
Assunzioni sui calcoli d'ombra

Probabilità di eliofanìa (media ore giornalieri di insolazione) [CAMPOBASSO]

Gen Feb Mar Apr Mag Giu Lug Ago Set Ott Nov Dic  
4,21 4,83 5,24 6,37 6,76 8,17 9,01 9,23 7,23 4,84 4,00 3,35

Tempo di operatività

N NNE ENE E ESE SSE S SSO OSO O ONO NNO Somma  
1.112 199 90 122 110 71 112 909 1.994 247 130 1.423 6.519

	Gennaio	Febbraio	Marzo	Aprile	Maggio	Giugno	Luglio	Agosto	Settembre	Ottobre	Novembre	Dicembre	
1	07:28 16:40	07:14 17:15	06:37 17:50	06:46 19:25	07:07 (31) 19:58	05:59 20:28	05:30 20:39	05:54 20:20	06:26 19:36	07:15 (31) 19:14 (33)	06:57 18:44	06:32 16:57	07:08 16:32
2	07:28 16:41	07:13 17:17	06:36 17:51	06:44 19:26	07:08 (31) 19:59	05:58 20:29	05:30 20:39	05:55 20:19	06:27 19:34	07:12 (31) 19:12 (33)	06:58 18:43	06:33 16:55	07:09 16:31
3	07:28 16:42	07:12 17:18	06:34 17:53	06:42 19:28	07:08 (31) 20:00	05:56 20:30	05:31 20:39	05:56 20:18	06:28 19:33	07:10 (31) 19:10 (33)	06:59 18:41	06:34 16:54	07:10 16:31
4	07:28 16:43	07:11 17:19	06:33 17:54	06:41 19:29	07:08 (31) 20:01	05:55 20:31	05:31 20:39	05:57 20:16	06:29 19:31	07:08 (31) 19:09 (33)	07:00 18:39	06:36 16:53	07:11 16:31
5	07:28 16:44	07:10 17:20	06:31 17:55	06:39 19:30	07:09 (31) 20:02	05:54 20:31	05:32 20:39	05:58 20:15	06:30 19:29	07:07 (31) 19:07 (33)	07:01 18:38	06:37 16:52	07:12 16:31
6	07:28 16:45	07:09 17:22	06:29 17:56	06:37 19:31	07:09 (31) 20:04	05:52 20:32	05:32 20:38	05:59 20:14	06:31 19:28	07:05 (31) 19:05 (33)	07:02 18:36	06:38 16:51	07:13 16:31
7	07:28 16:46	07:08 17:23	06:28 17:57	06:36 19:32	07:10 (31) 20:05	05:51 20:33	05:33 20:38	06:00 20:13	06:32 19:26	07:04 (31) 19:04 (33)	07:03 18:34	06:39 16:50	07:14 16:30
8	07:28 16:47	07:07 17:24	06:26 17:59	06:34 19:33	07:11 (31) 20:06	05:50 20:33	05:34 20:38	06:01 20:12	06:33 19:24	07:03 (31) 19:03 (33)	07:04 18:33	06:40 16:48	07:15 16:30
9	07:28 16:48	07:05 17:26	06:25 18:00	06:32 19:34	07:12 (31) 20:07	05:49 20:34	05:34 20:37	06:02 20:10	06:34 19:22	07:02 (31) 19:44 (31)	07:05 18:31	06:42 16:47	07:15 16:30
10	07:28 16:49	07:04 17:27	06:23 18:01	06:31 19:35	07:13 (31) 20:08	05:48 20:34	05:35 20:37	06:03 20:09	06:35 19:21	07:01 (31) 19:45 (31)	07:06 18:29	06:43 16:46	07:16 16:30
11	07:28 16:50	07:03 17:28	06:21 18:02	06:29 19:36	07:16 (31) 20:09	05:47 20:35	05:36 20:37	06:04 20:08	06:36 19:19	07:00 (31) 19:45 (31)	07:08 18:28	06:44 16:45	07:17 16:30
12	07:27 16:51	07:02 17:29	06:20 18:03	06:27 19:37	07:18 (31) 20:10	05:45 20:35	05:36 20:36	06:05 20:06	06:37 19:17	07:00 (31) 19:45 (31)	07:09 18:26	06:45 16:44	07:18 16:30
13	07:27 16:52	07:00 17:31	06:18 18:04	06:26 19:38	07:34 (31) 20:11	05:44 20:36	05:37 20:36	06:06 20:05	06:38 19:16	07:05 (31) 19:44 (31)	07:10 18:24	06:47 16:43	07:19 16:31
14	07:27 16:53	06:59 17:32	06:16 18:05	06:24 19:40	05:43 20:12	05:38 20:36	05:38 20:35	06:07 20:04	06:39 19:14	07:00 (31) 19:44 (31)	07:11 18:23	06:48 16:42	07:20 16:31
15	07:26 16:55	06:58 17:33	06:15 18:07	06:23 19:41	05:42 20:13	05:39 20:37	05:39 20:35	06:08 20:02	06:40 19:12	07:01 (31) 19:44 (31)	07:12 18:21	06:49 16:41	07:20 16:31
16	07:26 16:56	06:56 17:34	06:13 18:08	06:21 19:42	05:41 20:14	05:39 20:37	05:39 20:34	06:09 20:01	06:41 19:10	07:02 (31) 19:43 (31)	07:13 18:20	06:50 16:41	07:21 16:31
17	07:25 16:57	06:55 17:36	06:11 18:09	06:19 19:43	05:40 20:15	05:40 20:38	05:40 20:33	06:10 19:59	06:42 19:09	07:03 (31) 19:43 (31)	07:14 18:18	06:51 16:40	07:22 16:32
18	07:25 16:58	06:54 17:37	06:09 18:10	06:18 19:44	05:39 20:16	05:26 20:38	05:41 20:33	06:11 19:58	06:43 19:07	07:04 (31) 19:42 (31)	07:15 18:17	06:53 16:39	07:22 16:32
19	07:24 16:59	06:52 17:38	06:08 18:11	06:16 19:45	05:38 20:17	05:26 20:38	05:42 20:32	06:12 19:56	06:44 19:05	07:05 (31) 19:41 (31)	07:17 18:15	06:54 16:38	07:23 16:32
20	07:24 17:00	06:51 17:39	06:06 18:12	06:15 19:46	05:38 20:18	05:26 20:39	05:43 20:31	06:13 19:55	06:45 19:03	07:06 (31) 19:40 (31)	07:18 18:14	06:55 16:37	07:24 16:33
21	07:23 17:02	06:49 17:41	06:04 18:13	06:13 19:47	05:37 20:19	05:26 20:39	05:44 20:30	06:14 19:53	06:46 19:02	07:07 (31) 19:39 (31)	07:19 18:12	06:56 16:37	07:24 16:33
22	07:22 17:03	06:48 17:42	06:03 18:14	06:12 19:48	05:36 20:20	05:26 20:39	05:45 20:30	06:15 19:52	06:47 19:00	07:08 (31) 19:38 (31)	07:20 18:11	06:57 16:36	07:25 16:34
23	07:22 17:04	06:47 17:43	06:01 18:15	06:10 19:49	05:35 20:21	05:27 20:39	05:46 20:29	06:17 19:50	06:48 18:58	07:09 (31) 19:36 (31)	07:21 18:09	06:59 16:35	07:25 16:34
24	07:21 17:05	06:45 17:44	05:59 18:17	06:09 19:50	05:34 20:22	05:27 20:39	05:46 20:28	06:18 19:49	06:49 18:56	07:10 (31) 19:35 (31)	07:22 18:08	07:00 16:35	07:26 16:35
25	07:20 17:06	06:44 17:45	05:58 18:18	06:07 19:52	05:34 20:23	05:27 20:39	05:47 20:27	06:19 19:47	06:50 18:55	07:11 (31) 19:33 (31)	06:24 17:06	07:01 16:34	07:26 16:35
26	07:20 17:08	06:42 17:47	05:56 18:19	06:06 19:53	05:33 20:23	05:28 20:40	05:48 20:26	06:20 19:46	06:51 18:53	07:12 (31) 19:30 (31)	06:25 17:05	07:02 16:34	07:27 16:36
27	07:19 17:09	06:40 17:48	05:54 18:20	06:04 19:54	05:32 20:24	05:28 20:40	05:49 20:25	06:21 19:44	06:52 18:51	07:13 (31) 19:27 (31)	06:26 17:03	07:03 16:33	07:27 16:36
28	07:18 17:10	06:39 17:49	05:52 18:21	06:03 19:55	05:32 20:25	05:28 20:40	05:50 20:24	06:22 19:42	06:54 18:50	07:14 (31) 19:23 (31)	06:27 17:02	07:04 16:33	07:27 16:37
29	07:17 17:12	06:51 17:52	06:51 18:22	06:02 19:56	05:31 20:26	05:29 20:40	05:51 20:23	06:23 19:41	06:55 18:48	07:23 (31) 19:01 (31)	07:02 17:01	07:05 16:32	07:27 16:38
30	07:16 17:13	06:49 17:53	06:49 18:23	06:00 19:57	05:30 20:27	05:29 20:40	05:52 20:22	06:24 19:39	06:56 18:46	07:14 (31) 19:02 (31)	06:29 17:03	07:06 16:33	07:28 16:39
31	07:15 17:14	06:47 17:54	06:47 18:24	06:00 19:58	05:30 20:28	05:29 20:41	05:53 20:21	06:25 19:38	06:57 18:47	07:18 (31) 19:03 (31)	06:31 17:04	07:07 16:34	07:28 16:39
Ore potenziali eliofanìa	295	296	369	400	424	450	461	429	375	345	296	286	
Totale, caso peggiore					0,44	0,48		16	954				
Probabilità di eliofanìa					0,74	0,74		0,67	0,58				
Tempo di operatività rid.					0,57	0,57		0,57	0,57				
Dir. del vento rid.					0,19	0,20		0,28	0,24				
Totale ridotto					99	86		5	233				
Totale effettivo													

Legenda della tabella:

Giorno del mese Alba (hh:mm) 531 Inizio ombreggiamento (hh:mm) (WTG che provoca l'inizio dell'ombreggiamento)  
Tramonto (hh:mm)Minuti d'ombra 424 Fine ombreggiamento (hh:mm) (WTG che provoca l'ultimo ombreggiamento)

## SHADOW - Calendario

Calcolo: Real and worst case Recettore d'ombra: AV - 48  
Assunzioni sui calcoli d'ombra

Probabilità di eliofanìa (media ore giornaliere di insolazione) [CAMPOBASSO]

Gen Feb Mar Apr Mag Giu Lug Ago Set Ott Nov Dic  
4,21 4,83 5,24 6,37 6,76 8,17 9,01 9,23 7,23 4,84 4,00 3,35

Tempo di operatività

N NNE ENE E ESE SSE S SSO OSO O ONO NNO Somma  
1.112 199 90 122 110 71 112 909 1.994 247 130 1.423 6.519

	Gennaio	Febbraio	Marzo	Aprile	Maggio	Giugno	Luglio	Agosto	Settembre	Ottobre	Novembre	Dicembre		
1	07:28	07:14	06:37	06:46	07:04 (31)	05:59	05:29	05:30	05:54	06:26	06:58 (31)	06:57	06:32	07:08
	16:40	17:15	17:50	19:25	41 07:45 (31)	19:58	20:28	20:39	20:20	19:36	19:14 (33)	18:44	16:57	16:32
2	07:28	07:13	06:36	06:44	07:03 (31)	05:58	05:29	05:30	05:55	06:27	06:57 (31)	06:58	06:33	07:09
	16:41	17:17	17:51	19:26	42 07:45 (31)	19:59	20:29	20:39	20:19	19:34	19:12 (33)	18:43	16:55	16:31
3	07:28	07:12	06:34	06:42	07:01 (31)	05:56	05:28	05:31	05:56	06:28	06:56 (31)	06:59	06:34	07:10
	16:42	17:18	17:53	19:28	44 07:45 (31)	20:00	20:30	20:39	20:18	19:33	19:10 (33)	18:41	16:54	16:31
4	07:28	07:11	06:33	06:41	06:59 (31)	05:55	05:28	05:31	05:57	06:29	06:55 (31)	07:00	06:36	07:11
	16:43	17:19	17:54	19:29	45 07:44 (31)	20:01	20:31	20:39	20:16	19:31	19:09 (33)	18:39	16:53	16:31
5	07:28	07:10	06:31	06:39	06:58 (31)	05:54	05:28	05:32	05:58	06:30	06:54 (31)	07:01	06:37	07:12
	16:44	17:20	17:55	19:30	46 07:44 (31)	20:02	20:31	20:39	20:15	19:29	19:07 (33)	18:38	16:52	16:31
6	07:28	07:09	06:29	06:37	06:58 (31)	05:52	05:27	05:32	05:59	06:31	06:54 (31)	07:02	06:38	07:13
	16:45	17:22	17:56	19:31	45 07:43 (31)	20:04	20:32	20:38	20:14	19:28	19:06 (31)	18:36	16:51	16:31
7	07:28	07:08	06:28	06:36	06:57 (31)	05:51	05:27	05:33	06:00	06:32	06:53 (31)	07:03	06:39	07:14
	16:46	17:23	17:57	19:32	46 07:43 (31)	20:05	20:33	20:38	20:13	19:26	19:04 (31)	18:34	16:50	16:30
8	07:28	07:07	06:26	06:34	06:58 (31)	05:50	05:27	05:34	06:01	06:33	06:54 (31)	07:04	06:40	07:15
	16:47	17:24	17:59	19:33	45 19:12 (33)	20:06	20:33	20:38	20:12	19:24	19:02 (31)	18:33	16:48	16:30
9	07:28	07:05	06:25	06:32	06:58 (31)	05:49	05:26	05:34	06:02	06:34	06:55 (31)	07:05	06:42	07:15
	16:48	17:26	18:00	19:34	44 19:12 (33)	20:07	20:34	20:37	20:10	19:22	19:00 (31)	18:31	16:47	16:30
10	07:28	07:04	06:23	06:31	06:58 (31)	05:48	05:26	05:35	06:03	06:35	06:56 (31)	07:06	06:43	07:16
	16:49	17:27	18:01	19:35	44 19:13 (33)	20:08	20:34	20:37	20:09	19:21	19:01 (31)	18:29	16:46	16:30
11	07:28	07:03	06:21	06:29	06:59 (31)	05:47	05:26	05:36	06:04	06:36	06:57 (31)	07:08	06:44	07:17
	16:50	17:28	18:02	19:36	44 19:15 (33)	20:09	20:35	20:37	20:08	19:19	19:00 (31)	18:28	16:45	16:30
12	07:27	07:02	06:20	06:27	06:59 (31)	05:45	05:26	05:36	06:05	06:37	06:58 (31)	07:09	06:45	07:18
	16:51	17:29	18:03	19:37	42 19:15 (33)	20:10	20:35	20:36	20:06	19:17	19:00 (31)	18:26	16:44	16:30
13	07:27	07:00	06:18	06:26	07:00 (31)	05:44	05:26	05:37	06:06	06:38	06:59 (31)	07:10	06:47	07:19
	16:52	17:31	18:04	19:38	40 19:17 (33)	20:11	20:36	20:36	20:05	19:16	19:00 (31)	18:24	16:43	16:31
14	07:27	06:59	06:16	06:24	07:01 (31)	05:43	05:26	05:38	06:07	06:39	07:00 (31)	07:11	06:48	07:20
	16:53	17:32	18:05	19:40	37 19:18 (33)	20:12	20:36	20:35	20:04	19:14	19:00 (31)	18:23	16:42	16:31
15	07:26	06:58	06:15	06:23	07:01 (31)	05:42	05:26	05:39	06:08	06:40	07:01 (31)	07:12	06:49	07:20
	16:55	17:33	18:07	19:41	32 07:03 (31)	20:13	20:37	20:35	20:02	19:12	19:00 (31)	18:21	16:41	16:31
16	07:26	06:56	06:13	06:21	07:03 (31)	05:41	05:26	05:39	06:09	06:41	07:02 (31)	07:13	06:50	07:21
	16:56	17:34	18:08	19:42	29 07:32 (31)	20:14	20:37	20:34	20:01	19:10	19:00 (31)	18:20	16:41	16:31
17	07:25	06:55	06:11	06:19	07:04 (31)	05:40	05:26	05:40	06:10	06:42	07:03 (31)	07:14	06:51	07:22
	16:57	17:36	18:09	19:43	25 07:29 (31)	20:15	20:38	20:33	19:59	19:09	19:00 (31)	18:18	16:40	16:32
18	07:25	06:54	06:09	06:18	07:07 (31)	05:39	05:26	05:41	06:11	06:43	07:04 (31)	07:15	06:53	07:22
	16:58	17:37	18:10	19:44	20 07:27 (31)	20:16	20:38	20:33	19:58	19:07	19:00 (31)	18:17	16:39	16:32
19	07:24	06:52	06:08	06:16	07:10 (31)	05:38	05:26	05:42	06:12	06:44	07:05 (31)	07:17	06:54	07:23
	16:59	17:38	18:11	19:45	13 07:23 (31)	20:17	20:38	20:32	19:56	19:05	19:00 (31)	18:15	16:38	16:32
20	07:24	06:51	06:06	06:15	05:38	05:26	05:43	06:13	06:45	06:45	07:06 (31)	07:18	06:55	07:24
	17:00	17:39	18:12	19:46	20:18	20:39	20:31	19:55	19:03	19:03	19:00 (31)	18:14	16:37	16:33
21	07:23	06:49	06:04	06:13	05:37	05:26	05:44	06:14	06:46	06:46	07:07 (31)	07:19	06:56	07:24
	17:02	17:41	18:13	10 06:23 (31)	19:47	20:19	20:39	20:30	19:53	19:02	16 07:23 (31)	18:12	16:37	16:33
22	07:22	06:48	06:03	06:12	05:36	05:26	05:45	06:15	06:47	06:47	07:08 (31)	07:20	06:57	07:25
	17:03	17:42	18:14	15 06:36 (31)	19:48	20:20	20:39	20:30	19:52	19:00	11 07:19 (31)	18:11	16:36	16:34
23	07:22	06:47	06:01	06:10	05:35	05:27	05:46	06:17	06:48	06:48	07:09 (31)	07:21	06:59	07:25
	17:04	17:43	18:15	19 06:39 (31)	19:49	20:21	20:39	20:29	19:50	18:58	3 07:12 (31)	18:09	16:35	16:34
24	07:21	06:45	05:59	06:18	06:19	07:04 (31)	05:40	05:26	05:40	06:42	07:03 (31)	07:14	06:51	07:22
	17:05	17:44	18:17	22 06:40 (31)	19:50	20:22	20:39	20:28	19:49	19:09	07:28 (31)	18:56	16:35	16:35
25	07:20	06:44	05:58	06:16	06:16	07:07	05:34	05:27	05:47	06:19	07:09 (31)	06:50	06:24	07:01
	17:06	17:45	18:18	25 06:41 (31)	19:52	20:23	20:39	20:27	19:47	21 07:30 (31)	18:55	17:06	16:34	16:35
26	07:20	06:42	05:56	06:15	06:15	07:07	05:33	05:28	05:48	06:20	07:07 (31)	06:51	06:25	07:02
	17:08	17:47	18:19	28 06:43 (31)	19:53	20:23	20:40	20:26	19:46	26 07:33 (31)	18:53	17:05	16:34	16:36
27	07:19	06:40	05:54	06:13	06:13	07:04	05:32	05:28	05:49	06:21	07:05 (31)	06:52	06:26	07:03
	17:09	17:48	18:20	30 06:43 (31)	19:54	20:24	20:40	20:25	19:44	29 07:34 (31)	18:51	17:03	16:33	16:36
28	07:18	06:39	05:52	06:11	06:11	07:03	05:32	05:28	05:50	06:22	07:03 (31)	06:54	06:27	07:04
	17:10	17:49	18:21	33 06:44 (31)	19:55	20:25	20:40	20:24	19:42	33 19:20 (33)	18:50	17:02	16:33	16:37
29	07:17	06:51	07:09	06:02	05:51	05:29	05:29	05:51	06:23	07:01	07:01 (31)	06:55	06:28	07:05
	17:12	17:51	18:23	35 07:44 (31)	19:56	20:26	20:40	20:23	19:41	37 19:18 (33)	18:48	17:01	16:32	16:38
30	07:16	06:49	07:08	06:00	05:50	05:29	05:29	05:52	06:24	07:00	07:00 (31)	06:56	06:29	07:06
	17:13	17:52	18:24	37 07:45 (31)	19:57	20:27	20:40	20:22	19:39	40 19:17 (33)	18:46	16:59	16:32	16:39
31	07:15	06:47	07:06	06:00	05:50	05:29	05:29	05:53	06:25	06:59	07:01 (31)	06:57	06:31	07:28
	17:14	17:53	18:25	39 07:45 (31)	19:58	20:28	20:41	20:21	19:38	42 19:15 (33)	18:47	16:58	16:33	16:39
Ore potenziali eliofanìa	296	296	369	400	450	454	461	429	375	789	345	296	286	
Totale, caso peggiore			293	724				243						
Probabilità di eliofanìa			0,44	0,48				0,67						
Tempo di operatività rid.			0,74	0,74				0,74						
Dir. del vento rid.			0,57	0,57				0,57						
Totale ridotto			0,19	0,20				0,28						
Totale effettivo			55	147				69		194				

Legenda della tabella:

Giorno del mese Alba (hh:mm) 293 Inizio ombreggiamento (hh:mm) (WTG che provoca l'inizio dell'ombreggiamento)  
Tramonto (hh:mm)Minuti d'ombra Fine ombreggiamento (hh:mm) (WTG che provoca l'ultimo ombreggiamento)

## SHADOW - Calendario

Calcolo: Real and worst case Recettore d'ombra: AW - 49  
Assunzioni sui calcoli d'ombra

Probabilità di eliofanìa (media ore giornaliere di insolazione) [CAMPOBASSO]

Gen	Feb	Mar	Apr	Mag	Giu	Lug	Ago	Set	Ott	Nov	Dic
4,21	4,83	5,24	6,37	6,76	8,17	9,01	9,23	7,23	4,84	4,00	3,35

Tempo di operatività

N	NNE	ENE	E	ESE	SSE	S	SSO	OSO	O	ONO	NNO	Somma
1.112	199	90	122	110	71	112	909	1.994	247	130	1.423	6.519

	Gennaio	Febbraio	Marzo	Aprile	Maggio	Giugno
1	07:28 16:41	07:14 17:15	16:43 (27) 17:50	06:37 07:00 (31)	06:46 19:25	05:59 19:58
2	07:28 16:41	07:13 17:17	16:44 (27) 17:52	06:36 07:01 (31)	06:44 19:26	05:58 19:59
3	07:28 16:42	07:12 17:18	16:46 (27) 17:53	06:34 07:02 (31)	06:42 19:28	05:56 20:00
4	07:28 16:43	07:11 17:19	16:52 (27) 17:54	06:33 07:03 (31)	06:41 19:29	07:05 (32) 20:01
5	07:28 16:44	07:10 17:20	16:50 (31) 17:55	06:39 07:03 (31)	06:39 19:30	05:55 20:02
6	07:28 16:45	07:09 17:22	16:52 (27) 17:56	06:37 07:04 (31)	06:37 19:31	05:52 20:04
7	07:28 16:46	07:08 17:23	16:54 (27) 17:57	06:36 07:04 (31)	06:36 19:32	05:51 20:05
8	07:28 16:47	07:07 17:24	16:54 (27) 17:59	06:34 07:03 (31)	06:34 19:33	05:50 20:06
9	07:28 16:48	07:05 17:26	16:54 (27) 18:00	06:32 07:04 (31)	06:32 19:34	05:49 20:07
10	07:28 16:49	07:04 17:27	16:54 (27) 18:01	06:31 07:03 (31)	06:31 19:35	05:48 20:08
11	07:28 16:50	07:03 17:28	16:54 (27) 18:02	06:29 07:04 (31)	06:29 19:36	05:47 20:09
12	07:27 16:51	07:02 17:29	16:54 (27) 18:03	06:27 07:04 (31)	06:27 19:37	05:45 20:10
13	07:27 16:52	07:00 17:31	16:54 (27) 18:04	06:26 07:04 (31)	06:26 19:39	05:44 20:11
14	07:27 16:53	06:59 17:32	16:54 (27) 18:05	06:24 07:04 (31)	06:24 19:40	05:43 20:12
15	07:26 16:55	06:58 17:33	16:54 (27) 18:07	06:23 07:04 (31)	06:23 19:41	05:42 20:13
16	07:26 16:56	06:57 17:34	16:54 (27) 18:08	06:21 07:04 (31)	06:21 19:42	05:41 20:14
17	07:25 16:57	06:55 17:36	16:54 (27) 18:09	06:19 07:04 (31)	06:19 19:43	05:40 20:15
18	07:25 16:58	06:54 17:37	16:54 (27) 18:10	06:18 07:04 (31)	06:18 19:44	05:39 20:16
19	07:24 16:59	06:52 17:38	16:54 (27) 18:11	06:16 07:04 (31)	06:16 19:45	05:38 20:17
20	07:24 17:00	06:51 17:39	16:54 (27) 18:12	06:15 07:04 (31)	06:15 19:46	05:38 20:18
21	07:23 17:02	06:49 17:41	16:54 (27) 18:13	06:13 07:04 (31)	06:13 19:47	05:37 20:19
22	07:22 17:03	16:36 (27) 17:42	16:54 (27) 18:14	06:12 07:04 (31)	06:12 19:48	05:36 20:20
23	07:22 17:04	16:37 (27) 17:43	16:54 (27) 18:15	06:10 07:04 (31)	06:10 19:49	05:35 20:21
24	07:21 17:05	2 16:39 (27) 17:44	16:54 (27) 18:17	06:09 07:04 (31)	06:09 19:51	05:34 20:22
25	07:20 17:07	3 16:40 (27) 17:46	16:54 (27) 18:18	06:07 07:04 (31)	06:07 19:52	05:32 20:23
26	07:20 17:08	5 16:43 (27) 17:47	16:54 (27) 18:19	06:06 07:04 (31)	06:06 19:53	05:33 20:23
27	07:19 17:09	16:38 (27) 17:48	16:54 (27) 18:20	06:04 07:04 (31)	06:04 19:54	05:32 20:24
28	07:18 17:10	6 16:44 (27) 17:49	16:54 (27) 18:21	06:03 07:04 (31)	06:03 19:55	05:32 20:25
29	07:17 17:12	7 16:45 (27) 17:49	16:54 (27) 18:22	06:02 07:04 (31)	06:02 19:56	05:31 20:26
30	07:16 17:13	8 16:48 (27) 17:49	16:54 (27) 19:23	06:00 19:57	06:00 19:57	05:30 20:27
31	07:15 17:14	8 16:42 (27) 16:50 (27)	16:54 (27) 19:24	06:00 19:57	06:00 19:57	05:30 20:28
Ore potenziali eliofanìa	295	296	369	400	450	454
Totale, caso peggiore	53	25	514	966	96	96
Probabilità di eliofanìa	0,44	0,46	0,44	0,48	0,47	0,47
Tempo di operatività rid.	0,74	0,74	0,74	0,74	0,74	0,74
Dir. del vento rid.	0,61	0,61	0,56	0,57	0,57	0,57
Totale ridotto	0,20	0,21	0,18	0,20	0,20	0,20
Totale effettivo	11	5	95	197	19	

Legenda della tabella:

Giorno del mese Alba (hh:mm) Tramonto (hh:mm) Minuti d'ombra Inizio ombreggiamento (hh:mm) Fine ombreggiamento (hh:mm) (WTG che provoca l'inizio dell'ombreggiamento) (WTG che provoca l'ultimo ombreggiamento)

## SHADOW - Calendario

Calcolo: Real and worst case Recettore d'ombra: AW - 49  
Assunzioni sui calcoli d'ombra

Probabilità di eliofanìa (media ore giornaliere di insolazione) [CAMPOBASSO]

Gen	Feb	Mar	Apr	Mag	Giu	Lug	Ago	Set	Ott	Nov	Dic
4,21	4,83	5,24	6,37	6,76	8,17	9,01	9,23	7,23	4,84	4,00	3,35

Tempo di operatività

N	NNE	ENE	E	ESE	SSE	S	SSO	OSO	O	ONO	NNO	Somma
1.112	199	90	122	110	71	112	909	1.994	247	130	1.423	6.519

	Luglio	Agosto	Settembre	Ottobre	Novembre	Dicembre
1	05:30 20:39	05:54 20:20	06:26 19:36	06:47 (32) 07:24 (32)	06:57 18:44	07:19 (31) 16:57
2	05:30 20:39	05:55 20:19	06:27 19:34	06:48 (32) 07:23 (32)	06:58 18:43	07:18 (31) 16:56
3	05:31 20:39	05:56 20:18	06:28 19:33	06:49 (32) 07:21 (32)	06:59 18:41	07:19 (31) 16:54
4	05:31 20:39	05:57 20:17	06:29 19:31	06:50 (32) 07:20 (32)	07:00 18:39	07:20 (31) 16:53
5	05:32 20:39	05:58 20:15	06:30 19:29	06:51 (32) 07:18 (32)	07:01 18:38	07:21 (31) 16:52
6	05:32 20:39	05:59 20:14	06:31 19:28	06:52 (32) 07:15 (32)	07:02 18:36	07:22 (31) 16:51
7	05:33 20:38	06:00 20:13	06:32 19:26	06:54 (32) 07:12 (32)	07:03 18:34	07:24 (31) 16:50
8	05:34 20:38	06:01 20:12	07:04 (32) 07:15 (32)	06:33 19:24	06:59 (32) 07:07 (32)	07:04 18:33
9	05:34 20:38	06:02 20:10	07:01 (32) 07:18 (32)	06:34 19:22	07:05 18:31	07:26 (31) 16:47
10	05:35 20:37	06:03 20:09	06:59 (32) 07:21 (32)	06:35 19:21	07:06 18:29	07:27 (31) 16:46
11	05:36 20:37	06:04 20:08	06:57 (32) 07:22 (32)	06:36 19:19	07:08 18:28	07:28 (31) 16:45
12	05:36 20:36	06:05 20:06	06:55 (32) 07:24 (32)	06:37 19:17	07:09 18:26	07:29 (31) 16:44
13	05:37 20:36	06:06 20:05	06:54 (32) 07:25 (32)	06:38 19:16	07:10 18:24	07:30 (31) 16:43
14	05:38 20:35	06:07 20:04	06:52 (32) 07:26 (32)	06:39 19:14	18:36 (33) 18:47 (33)	07:11 18:23
15	05:39 20:35	06:08 20:02	06:51 (32) 07:27 (32)	06:40 19:12	18:32 (33) 18:50 (33)	07:12 18:21
16	05:40 20:34	06:09 20:01	06:50 (32) 07:27 (32)	06:41 19:10	18:29 (33) 18:48 (33)	07:13 18:20
17	05:40 20:33	06:10 19:59	06:49 (32) 07:28 (32)	06:42 19:09	18:26 (33) 18:47 (33)	07:14 18:18
18	05:41 20:33	06:11 19:58	06:49 (32) 07:28 (32)	06:43 19:07	18:24 (33) 18:45 (33)	07:15 18:17
19	05:42 20:32	06:12 19:56	06:48 (32) 07:29 (32)	06:44 19:05	18:23 (33) 18:43 (33)	07:17 18:15
20	05:43 20:31	06:13 19:55	06:47 (32) 07:29 (32)	06:45 19:03	18:21 (33) 18:41 (33)	07:18 18:14
21	05:44 20:30	06:14 19:53	06:47 (32) 07:29 (32)	06:46 19:02	18:20 (33) 18:40 (33)	07:19 18:12
22	05:45 20:30	06:16 19:52	06:46 (32) 07:29 (32)	06:47 19:00	18:19 (33) 18:38 (33)	07:20 18:11
23	05:46 20:29	06:17 19:50	06:46 (32) 07:29 (32)	06:48 18:58	18:18 (33) 18:36 (33)	07:21 18:09
24	05:46 20:28	06:18 19:49	06:46 (32) 07:29 (32)	06:49 18:56	18:17 (33) 18:34 (33)	07:22 18:08
25	05:47 20:27	06:19 19:47	06:45 (32) 07:29 (32)	06:50 18:55	18:16 (33) 18:32 (33)	06:24 17:06
26	05:48 20:26	06:20 19:46	06:45 (32) 07:28 (32)	06:51 18:53	18:15 (33) 18:31 (33)	06:25 17:05
27	05:49 20:25	06:21 19:44	06:45 (32) 07:28 (32)	06:53 18:51	18:15 (33) 18:29 (33)	06:26 17:03
28	05:50 20:24	06:22 19:42	06:45 (32) 07:27 (32)	06:54 18:50	07:28 (31) 18:27 (33)	06:27 17:02
29	05:51 20:23	06:23 19:41	06:45 (32) 07:27 (32)	06:55 18:48	07:23 (31) 18:25 (33)	06:28 17:01
30	05:52 20:22	06:24 19:39	06:46 (32) 07:26 (32)	06:56 18:46	07:21 (31) 18:23 (33)	06:30 16:59
31	05:53 20:21	06:25 19:38	06:46 (32) 07:25 (32)		06:31 16:58	
Ore potenziali eliofanìa	461	429	375	345	296	286
Totale, caso peggiore		867	528	205	80	
Probabilità di eliofanìa		0,67	0,58	0,44	0,40	
Tempo di operatività rid.		0,74	0,74	0,74	0,74	
Dir. del vento rid.		0,57	0,57	0,55	0,61	
Totale ridotto		0,28	0,25	0,18	0,18	
Totale effettivo		246	130	37	15	

Legenda della tabella:

Giorno del mese	Alba (hh:mm)	Inizio ombreggiamento (hh:mm)	(WTG che provoca l'inizio dell'ombreggiamento)
	Tramonto (hh:mm)Minuti d'ombra	Fine ombreggiamento (hh:mm)	(WTG che provoca l'ultimo ombreggiamento)

## SHADOW - Calendario

Calcolo: Real and worst case Recettore d'ombra: AX - 50  
Assunzioni sui calcoli d'ombra

Probabilità di eliofanìa (media ore giornaliere di insolazione) [CAMPOBASSO]

Gen	Feb	Mar	Apr	Mag	Giu	Lug	Ago	Set	Ott	Nov	Dic
4,21	4,83	5,24	6,37	6,76	8,17	9,01	9,23	7,23	4,84	4,00	3,35

Tempo di operatività

N	NNE	ENE	E	ESE	SSE	S	SSO	OSO	O	ONO	NNO	Somma
1.112	199	90	122	110	71	112	909	1.994	247	130	1.423	6.519

	Gennaio	Febbraio	Marzo	Aprile	Maggio	Giugno			
1	07:28 16:41	07:14 17:15	16:45 (27) 16:52 (27)	06:37 17:50	06:57 (31) 07:06 (31)	06:46 19:25	07:05 (32) 19:58	05:59 19:58	05:29 20:28
2	07:28 16:41	07:13 17:17	06:36 17:52	11 07:06 (31)	06:55 (31) 19:26	06:44 19:26	21 07:03 (32)	05:58 19:59	05:29 20:29
3	07:28 16:42	07:12 17:18	06:34 17:53	13 07:06 (31)	06:53 (31) 19:28	06:42 19:28	25 07:01 (32)	05:56 20:00	05:28 20:30
4	07:28 16:43	07:11 17:19	06:33 17:54	15 07:07 (31)	06:52 (31) 19:29	06:41 19:29	28 06:59 (32)	05:55 20:01	05:28 20:31
5	07:28 16:44	07:10 17:20	06:31 17:55	17 07:07 (31)	06:50 (31) 19:30	06:39 19:30	31 06:58 (32)	05:54 20:02	05:28 20:31
6	07:28 16:45	07:09 17:22	06:29 17:56	18 07:07 (31)	06:49 (31) 19:31	06:37 19:31	34 06:56 (32)	05:52 20:04	05:27 20:32
7	07:28 16:46	07:08 17:23	06:28 17:57	22 17:36 (33)	06:47 (31) 19:32	06:36 19:32	36 07:30 (32)	05:51 20:05	05:27 20:33
8	07:28 16:47	07:07 17:24	06:26 17:59	25 17:37 (33)	06:45 (31) 19:33	06:34 19:33	38 06:53 (32)	05:50 20:06	05:27 20:33
9	07:28 16:48	07:05 17:26	06:25 18:00	28 17:39 (33)	06:44 (31) 19:34	06:32 19:34	40 06:51 (32)	05:49 20:07	05:26 20:34
10	07:28 16:49	07:04 17:27	06:23 18:01	29 17:40 (33)	06:43 (31) 19:35	06:31 19:35	42 06:49 (32)	05:48 20:08	05:26 20:34
11	07:28 16:50	07:03 17:28	06:21 18:02	27 17:41 (33)	06:44 (31) 19:36	06:29 19:36	43 07:32 (32)	05:47 20:09	05:26 20:35
12	07:27 16:51	07:02 17:29	06:20 18:03	25 17:41 (33)	06:45 (31) 19:37	06:27 19:37	43 06:48 (32)	05:45 20:10	05:26 20:36
13	07:27 16:52	07:00 17:31	06:18 18:04	20 17:43 (33)	06:49 (31) 19:39	06:26 19:39	44 07:32 (32)	05:44 20:11	05:26 20:36
14	07:27 16:53	06:59 17:32	06:16 18:05	14 17:44 (33)	06:47 (31) 19:40	06:24 19:40	44 06:47 (32)	05:43 20:12	05:26 20:36
15	07:26 16:55	06:58 17:33	06:15 18:07	15 17:45 (33)	06:46 (31) 19:41	06:23 19:41	44 06:46 (32)	05:42 20:13	05:26 20:37
16	07:26 16:56	06:57 17:34	06:13 18:08	16 17:47 (33)	06:45 (31) 19:42	06:21 19:42	44 06:47 (32)	05:41 20:14	05:26 20:37
17	07:25 16:57	06:55 17:36	06:11 18:09	17 17:48 (33)	06:44 (31) 19:43	06:19 19:43	44 06:46 (32)	05:40 20:15	05:26 20:38
18	07:25 16:58	06:54 17:37	06:09 18:10	17 17:48 (33)	06:43 (31) 19:44	06:18 19:44	43 06:47 (32)	05:39 20:16	05:26 20:38
19	07:24 16:59	06:52 17:38	06:08 18:11	18 17:50 (33)	06:42 (31) 19:45	06:16 19:45	43 06:46 (32)	05:38 20:17	05:26 20:38
20	07:24 17:00	06:51 17:39	06:06 18:12	18 17:51 (33)	06:41 (31) 19:46	06:15 19:46	41 06:47 (32)	05:38 20:18	05:26 20:39
21	07:23 17:02	16:35 (27) 17:41	06:49 18:13	19 17:52 (33)	06:13 19:47	06:13 19:47	40 07:27 (32)	05:37 20:19	05:26 20:39
22	07:22 17:03	16:35 (27) 17:42	06:48 18:14	19 17:53 (33)	06:12 19:48	06:12 19:48	38 06:48 (32)	05:36 20:20	05:26 20:39
23	07:22 17:04	16:36 (27) 17:43	06:47 18:15	18 17:55 (33)	06:10 19:49	06:10 19:49	37 06:48 (32)	05:35 20:21	05:27 20:39
24	07:21 17:05	16:36 (27) 17:44	06:45 18:17	17 17:55 (33)	06:09 19:51	06:09 19:51	35 06:49 (32)	05:34 20:22	05:27 20:39
25	07:20 17:07	16:36 (27) 17:46	06:44 18:18	12 17:54 (33)	06:07 19:52	06:07 19:52	33 06:50 (32)	05:34 20:23	05:27 20:40
26	07:20 17:08	16:37 (27) 17:47	06:42 18:19	05:56 18:19	06:06 19:53	06:06 19:53	30 06:51 (32)	05:33 20:23	05:28 20:40
27	07:19 17:09	16:37 (27) 17:48	06:41 17:48	3 07:03 (31)	05:54 18:20	06:04 19:54	27 06:53 (32)	05:32 20:24	05:28 20:40
28	07:18 17:10	16:38 (27) 17:49	06:39 17:49	6 07:04 (31)	05:52 18:21	06:03 19:55	24 06:53 (32)	05:32 20:25	05:28 20:40
29	07:17 17:12	16:40 (27) 17:48	06:51 19:22	06:02 19:22	06:02 19:56	06:02 19:56	19 06:56 (32)	05:31 20:26	05:29 20:40
30	07:16 17:13	16:41 (27) 17:49	06:49 19:23	06:00 19:23	06:00 19:57	06:00 19:57	13 06:59 (32)	05:30 20:27	05:29 20:40
31	07:15 17:14	16:43 (27) 16:50 (27)	06:47 19:24	06:00 19:24	06:00 19:24	06:00 19:24	05:30 20:28	05:30 20:28	05:29 20:40
Ore potenziali eliofanìa	295	296	369	400	450	454			
Totale, caso peggiore	59	16	459	1040					
Probabilità di eliofanìa	0,44	0,46	0,44	0,48					
Tempo di operatività rid.	0,74	0,74	0,74	0,74					
Dir. del vento rid.	0,61	0,58	0,56	0,57					
Totale ridotto	0,20	0,20	0,18	0,20					
Totale effettivo	12	3	85	212					

Legenda della tabella:

Giorno del mese	Alba (hh:mm)	Inizio ombreggiamento (hh:mm)	(WTG che provoca l'inizio dell'ombreggiamento)
	Tramonto (hh:mm)Minuti d'ombra	Fine ombreggiamento (hh:mm)	(WTG che provoca l'ultimo ombreggiamento)



## SHADOW - Calendario

Calcolo: Real and worst case Recettore d'ombra: AX - 50  
Assunzioni sui calcoli d'ombra

Probabilità di eliofanìa (media ore giornaliere di insolazione) [CAMPOBASSO]

Gen	Feb	Mar	Apr	Mag	Giu	Lug	Ago	Set	Ott	Nov	Dic
4,21	4,83	5,24	6,37	6,76	8,17	9,01	9,23	7,23	4,84	4,00	3,35

Tempo di operatività

N	NNE	ENE	E	ESE	SSE	S	SSO	OSO	O	ONO	NNO	Somma
1.112	199	90	122	110	71	112	909	1.994	247	130	1.423	6.519

	Luglio	Agosto	Settembre	Ottobre	Novembre	Dicembre
1	05:30 20:39	05:54 20:20	06:26 19:36	06:48 (32) 18:44	06:57 18:22 (33)	06:32 16:57
2	05:30 20:39	05:55 20:19	06:27 19:34	06:48 (32) 18:43	06:58 18:20 (33)	06:33 16:56
3	05:31 20:39	05:56 20:18	06:28 19:33	06:49 (32) 18:41	06:59 18:18 (33)	06:34 16:54
4	05:31 20:39	05:57 20:17	06:29 19:31	06:50 (32) 18:39	07:00 18:16 (33)	06:36 16:53
5	05:32 20:39	05:58 20:15	06:30 19:29	06:51 (32) 18:38	07:01 18:14 (33)	06:37 16:52
6	05:32 20:39	05:59 20:14	06:31 19:28	06:52 (32) 18:36	07:02 18:13 (33)	06:38 16:51
7	05:33 20:38	06:00 20:13	06:32 19:26	06:53 (32) 18:34	07:03 18:12 (33)	06:39 16:50
8	05:34 20:38	06:01 20:12	06:33 19:24	06:54 (32) 18:33	07:04 17:42 (31)	06:40 16:48
9	05:34 20:38	06:02 20:10	06:34 19:22	06:55 (32) 18:31	07:05 17:42 (31)	06:42 16:47
10	05:35 20:37	06:03 20:09	06:35 19:21	06:56 (32) 18:29	07:06 17:41 (31)	06:43 16:46
11	05:36 20:37	06:04 20:08	06:36 19:19	06:58 (32) 18:28	07:08 17:40 (31)	06:44 16:45
12	05:36 20:36	06:05 20:06	06:37 19:17	07:03 (32) 18:26	07:09 17:39 (31)	06:45 16:44
13	05:37 20:36	06:06 20:05	06:38 19:16	07:06 (32) 18:24	07:10 17:38 (31)	06:47 16:43
14	05:38 20:35	06:07 20:04	06:39 19:14	07:11 18:23	07:32 (31) 17:37 (31)	06:48 16:42
15	05:39 20:35	06:08 20:02	06:40 19:12	07:12 18:21	07:33 (31) 17:35 (31)	06:49 16:41
16	05:40 20:34	06:09 20:01	06:41 19:10	07:13 18:20	07:35 (31) 16:41	06:50 16:40
17	05:40 20:33	06:10 19:59	06:42 19:09	07:14 18:18	06:51 16:40	6 16:16 (27) 16:32
18	05:41 20:33	06:11 19:58	06:43 19:07	18:31 (33) 18:17	07:15 16:39	6 16:16 (27) 4 16:14 (27)
19	05:42 20:32	06:12 19:56	06:44 19:05	18:26 (33) 18:15	07:17 18:15	06:54 16:38
20	05:43 20:31	06:13 19:55	06:45 19:03	18:43 (33) 18:14	07:18 18:14	3 16:13 (27) 2 16:12 (27)
21	05:44 20:30	06:14 19:53	06:46 19:02	18:21 (33) 18:12	07:19 18:12	06:56 16:37
22	05:45 20:30	06:16 19:52	06:47 19:00	18:19 (33) 18:11	07:20 18:11	1 16:12 (27) 16:34
23	05:46 20:29	06:17 19:50	06:48 18:58	18:38 (33) 18:09	07:21 18:09	16:36 16:35
24	05:46 20:28	06:18 19:49	06:49 18:56	18:16 (33) 18:08	07:22 18:08	6 16:16 (27) 16:31
25	05:47 20:27	06:19 19:47	06:50 18:55	18:34 (33) 18:32 (33)	06:24 17:06	7 16:17 (27) 16:30
26	05:48 20:26	06:20 19:46	06:51 18:53	18:13 (33) 18:31 (33)	06:25 17:05	16:33 16:32
27	05:49 20:25	06:21 19:44	06:53 18:51	18:12 (33) 18:29 (33)	06:26 17:03	07:03 16:33
28	05:50 20:24	06:22 19:42	06:54 18:50	18:11 (33) 18:27 (33)	06:27 17:02	07:04 16:33
29	05:51 20:23	06:23 19:41	06:55 18:48	18:11 (33) 18:25 (33)	06:28 17:01	07:05 16:32
30	05:52 20:22	06:24 19:39	06:56 18:46	18:10 (33) 18:23 (33)	06:30 16:59	07:06 16:32
31	05:53 20:21	06:25 19:38	06:48 (32) 07:31 (32)	06:31 16:58	06:31 16:58	07:28 16:39
Ore potenziali eliofanìa	461	429	375	345	296	286
Totale, caso peggiore		696	578	260	65	
Probabilità di eliofanìa		0,67	0,58	0,44	0,40	
Tempo di operatività rid.		0,74	0,74	0,74	0,74	
Dir. del vento rid.		0,57	0,57	0,55	0,61	
Totale ridotto		0,28	0,25	0,18	0,18	
Totale effettivo		198	142	47	12	

Legenda della tabella:

Giorno del mese	Alba (hh:mm)	Inizio ombreggiamento (hh:mm)	(WTG che provoca l'inizio dell'ombreggiamento)
	Tramonto (hh:mm)Minuti d'ombra	Fine ombreggiamento (hh:mm)	(WTG che provoca l'ultimo ombreggiamento)



## SHADOW - Calendario

Calcolo: Real and worst case Recettore d'ombra: AY - 51  
Assunzioni sui calcoli d'ombra

Probabilità di eliofanìa (media ore giornaliere di insolazione) [CAMPOBASSO]

Gen	Feb	Mar	Apr	Mag	Giu	Lug	Ago	Set	Ott	Nov	Dic
4,21	4,83	5,24	6,37	6,76	8,17	9,01	9,23	7,23	4,84	4,00	3,35

Tempo di operatività

N	NNE	ENE	E	ESE	SSE	S	SSO	OSO	O	ONO	NNO	Somma
1.112	199	90	122	110	71	112	909	1.994	247	130	1.423	6.519

	Gennaio	Febbraio	Marzo	Aprile	Maggio	Giugno
1	07:28 16:41	07:14 17:15	06:37 17:50	06:57 (31) 19:25	07:04 (32) 19:58	05:29 20:28
2	07:28 16:41	07:13 17:17	06:36 17:52	06:55 (31) 19:26	07:03 (32) 19:59	05:29 20:29
3	07:28 16:42	07:12 17:18	06:34 17:53	06:53 (31) 19:28	07:01 (32) 20:00	05:28 20:30
4	07:28 16:43	07:11 17:19	06:33 17:54	06:52 (31) 19:29	06:59 (32) 20:01	05:28 20:31
5	07:28 16:44	07:10 17:20	06:31 17:55	06:50 (31) 19:30	06:58 (32) 20:02	05:28 20:31
6	07:28 16:45	07:09 17:22	06:29 17:56	06:49 (31) 19:31	06:56 (32) 20:04	05:27 20:32
7	07:28 16:46	07:08 17:23	06:28 17:57	06:47 (31) 19:32	06:54 (32) 20:05	05:27 20:33
8	07:28 16:47	07:07 17:24	06:26 17:59	06:45 (31) 19:33	06:53 (32) 20:06	05:27 20:33
9	07:28 16:48	07:05 17:26	06:25 18:00	06:46 (31) 19:34	06:52 (32) 20:07	05:49 20:34
10	07:28 16:49	07:04 17:27	06:23 18:01	06:47 (31) 19:35	06:51 (32) 20:08	05:48 20:34
11	07:28 16:50	07:03 17:28	06:21 18:02	06:48 (31) 19:36	06:51 (32) 20:09	05:47 20:35
12	07:27 16:51	07:02 17:29	06:20 18:03	06:27 (33) 19:37	06:50 (32) 20:10	05:26 20:36
13	07:27 16:52	07:00 17:31	06:18 18:04	06:26 (33) 19:39	06:51 (32) 20:11	05:26 20:36
14	07:27 16:53	06:59 17:32	06:16 18:05	06:24 (33) 19:40	06:50 (32) 20:12	05:26 20:36
15	07:26 16:55	06:58 17:33	06:15 18:07	06:23 (33) 19:41	06:50 (32) 20:13	05:26 20:37
16	07:26 16:56	06:57 17:34	06:13 18:08	06:21 (33) 19:42	06:50 (32) 20:14	05:26 20:37
17	07:25 16:57	06:55 17:36	06:11 18:09	06:19 (33) 19:43	06:50 (32) 20:15	05:26 20:38
18	07:25 16:58	06:54 17:37	06:09 18:10	06:18 (33) 19:44	06:51 (32) 20:16	05:26 20:38
19	07:24 16:59	06:52 17:38	06:08 18:11	06:16 (33) 19:45	06:51 (32) 20:17	05:26 20:38
20	07:24 17:00	16:34 (27) 16:35 (27)	06:51 17:39	06:06 18:12	17:33 (33) 19:46	06:15 20:18
21	07:23 17:02	16:34 (27) 16:36 (27)	06:49 17:41	06:04 18:13	17:35 (33) 19:47	06:13 20:19
22	07:22 17:03	16:34 (27) 16:37 (27)	06:48 17:42	06:03 18:14	17:37 (33) 19:48	06:12 20:20
23	07:22 17:04	16:35 (27) 16:39 (27)	06:47 17:43	06:01 18:15	17:42 (33) 19:49	06:10 20:21
24	07:21 17:05	16:35 (27) 16:40 (27)	06:45 17:44	05:59 18:17	06:09 19:51	06:55 (32) 20:22
25	07:20 17:07	16:36 (27) 16:42 (27)	06:44 17:46	07:03 (31) 07:04 (31)	05:58 18:18	06:07 19:52
26	07:20 17:08	16:37 (27) 16:43 (27)	06:42 17:47	07:01 (31) 07:05 (31)	05:56 18:19	06:06 19:53
27	07:19 17:09	16:37 (27) 16:44 (27)	06:41 17:48	07:00 (31) 07:07 (31)	05:54 18:20	06:04 19:54
28	07:18 17:10	16:38 (27) 16:45 (27)	06:39 17:49	06:58 (31) 07:07 (31)	05:52 18:21	06:03 19:55
29	07:17 17:12	16:41 (27) 16:48 (27)	06:51 19:22	07:12 (32) 07:21 (32)	06:02 19:56	05:31 20:26
30	07:16 17:13	16:42 (27) 16:49 (27)	06:49 19:23	07:08 (32) 07:26 (32)	06:00 19:57	05:30 20:27
31	07:15 17:14	16:45 (27) 16:50 (27)	06:47 19:24	07:06 (32) 07:28 (32)	05:30 20:28	05:29 20:40
Ore potenziali eliofanìa	295	296	369	400	450	454
Totale, caso peggiore	60	21	475	985		
Probabilità di eliofanìa	0,44	0,46	0,44	0,48		
Tempo di operatività rid.	0,74	0,74	0,74	0,74		
Dir. del vento rid.	0,61	0,55	0,56	0,57		
Totale ridotto	0,20	0,19	0,18	0,20		
Totale effettivo	12	4	88	201		

Legenda della tabella:

Giorno del mese	Alba (hh:mm)	Inizio ombreggiamento (hh:mm)	(WTG che provoca l'inizio dell'ombreggiamento)
	Tramonto (hh:mm)	Fine ombreggiamento (hh:mm)	(WTG che provoca l'ultimo ombreggiamento)

## SHADOW - Calendario

Calcolo: Real and worst case Recettore d'ombra: AY - 51  
Assunzioni sui calcoli d'ombra

Probabilità di eliofanìa (media ore giornaliere di insolazione) [CAMPOBASSO]

Gen	Feb	Mar	Apr	Mag	Giu	Lug	Ago	Set	Ott	Nov	Dic
4,21	4,83	5,24	6,37	6,76	8,17	9,01	9,23	7,23	4,84	4,00	3,35

Tempo di operatività

N	NNE	ENE	E	ESE	SSE	S	SSO	OSO	O	ONO	NNO	Somma
1.112	199	90	122	110	71	112	909	1.994	247	130	1.423	6.519

	Luglio	Agosto	Settembre	Ottobre	Novembre	Dicembre
1	05:30 20:39	05:54 20:20	06:26 19:36	06:50 (32) 18:44	06:57 18:08 (33)	06:32 16:57
2	05:30 20:39	05:55 20:19	06:27 19:34	06:50 (32) 18:43	06:58 18:20 (33)	06:33 16:56
3	05:31 20:39	05:56 20:18	06:28 19:33	06:50 (32) 18:41	06:59 18:18 (33)	06:34 16:54
4	05:31 20:39	05:57 20:17	06:29 19:31	06:50 (32) 18:39	07:00 18:16 (33)	06:36 16:53
5	05:32 20:39	05:58 20:15	06:30 19:29	06:51 (32) 18:38	07:01 18:14 (33)	06:37 16:52
6	05:32 20:39	05:59 20:14	06:31 19:28	06:52 (32) 18:36	07:02 18:13 (33)	06:38 16:51
7	05:33 20:38	06:00 20:13	06:32 19:26	06:53 (32) 18:34	07:03 18:12 (33)	06:39 16:50
8	05:34 20:38	06:01 20:12	06:33 19:24	06:54 (32) 18:33	07:04 18:10 (33)	06:40 16:48
9	05:34 20:38	06:02 20:10	06:34 19:22	06:55 (32) 18:31	07:05 18:08 (33)	06:42 16:47
10	05:35 20:37	06:03 20:09	06:35 19:21	06:56 (32) 18:29	07:06 18:07 (33)	06:43 16:46
11	05:36 20:37	06:04 20:08	06:36 19:19	06:57 (32) 18:28	07:08 18:06 (33)	06:44 16:45
12	05:36 20:36	06:05 20:06	06:37 19:17	06:58 (32) 18:26	07:09 18:05 (33)	06:45 16:44
13	05:37 20:36	06:06 20:05	06:38 19:16	06:59 (32) 18:24	07:10 18:04 (33)	06:47 16:43
14	05:38 20:35	06:07 20:04	06:39 19:14	07:02 (32) 18:23	07:11 18:03 (33)	06:48 16:42
15	05:39 20:35	06:08 20:02	06:40 19:12	07:12 18:21	07:33 (31) 18:02 (33)	06:49 16:41
16	05:40 20:34	06:09 20:01	06:41 19:10	07:13 18:20	07:34 (31) 18:01 (33)	06:50 16:40
17	05:40 20:33	06:10 19:59	06:42 19:09	07:14 18:18	07:37 (31) 18:00 (33)	06:51 16:39
18	05:41 20:33	06:11 19:58	06:43 19:07	07:15 18:17	07:38 (31) 17:59 (33)	06:52 16:38
19	05:42 20:32	06:12 19:56	06:44 19:05	07:16 18:15	07:39 (31) 17:58 (33)	06:53 16:37
20	05:43 20:31	06:13 19:55	06:45 19:03	18:31 (33) 18:14	07:40 (31) 17:57 (33)	06:54 16:36
21	05:44 20:30	06:14 19:53	06:46 19:02	18:32 (33) 18:12	07:41 (31) 17:56 (33)	06:55 16:35
22	05:45 20:30	06:16 19:52	06:47 19:00	18:33 (33) 18:11	07:42 (31) 17:55 (33)	06:56 16:34
23	05:46 20:29	06:17 19:50	06:48 18:58	18:18 (33) 18:09	07:43 (31) 17:54 (33)	06:57 16:33
24	05:46 20:28	06:18 19:49	06:49 18:56	18:16 (33) 18:08	07:44 (31) 17:53 (33)	07:00 16:32
25	05:47 20:27	06:19 19:47	06:50 18:55	18:15 (33) 17:06	07:45 (31) 17:52 (33)	07:01 16:31
26	05:48 20:26	06:20 19:46	06:51 18:53	18:13 (33) 17:05	07:46 (31) 17:51 (33)	07:02 16:30
27	05:49 20:25	06:21 19:44	06:52 18:51	18:12 (33) 17:03	07:47 (31) 17:50 (33)	07:03 16:29
28	05:50 20:24	06:22 19:42	06:53 18:50	18:10 (33) 17:02	07:48 (31) 17:49 (33)	07:04 16:28
29	05:51 20:23	06:23 19:41	06:54 18:48	18:09 (33) 17:01	07:49 (31) 17:48 (33)	07:05 16:27
30	05:52 20:22	06:24 19:39	06:55 18:46	18:08 (33) 16:59	07:50 (31) 17:47 (33)	07:06 16:26
31	05:53 20:21	06:25 19:38	06:56 18:44	18:23 (33) 16:58	07:51 (31) 17:46 (33)	07:07 16:25
Ore potenziali eliofanìa	461	429	375	345	296	286
Totale, caso peggiore		587	637		60	
Probabilità di eliofanìa		0,67	0,58		0,44	0,40
Tempo di operatività rid.		0,74	0,74		0,74	0,74
Dir. del vento rid.		0,57	0,57		0,55	0,61
Totale ridotto		0,28	0,25		0,18	0,19
Totale effettivo		167	157		11	

Legenda della tabella:

Giorno del mese	Alba (hh:mm)	Inizio ombreggiamento (hh:mm)	(WTG che provoca l'inizio dell'ombreggiamento)
	Tramonto (hh:mm)Minuti d'ombra	Fine ombreggiamento (hh:mm)	(WTG che provoca l'ultimo ombreggiamento)

## SHADOW - Calendario

Calcolo: Real and worst case Recettore d'ombra: AZ - 52  
Assunzioni sui calcoli d'ombra

Probabilità di eliofanìa (media ore giornaliere di insolazione) [CAMPOBASSO]

Gen Feb Mar Apr Mag Giu Lug Ago Set Ott Nov Dic  
4,21 4,83 5,24 6,37 6,76 8,17 9,01 9,23 7,23 4,84 4,00 3,35

Tempo di operatività

N NNE ENE E ESE SSE S SSO OSO O ONO NNO Somma  
1.112 199 90 122 110 71 112 909 1.994 247 130 1.423 6.519

	Gennaio	Febbraio	Marzo	Aprile	Maggio	Giugno
1	07:28 16:41	07:14 17:15	06:37 17:50	06:57 (21) 07:56 (21)	06:46 19:25	05:59 20:28
2	07:28 16:42	07:13 17:17	06:36 17:52	06:55 (21) 07:55 (21)	06:44 19:26	05:58 20:29
3	07:28 16:42	07:12 17:18	06:34 17:53	06:53 (21) 07:55 (21)	06:42 19:28	05:56 20:30
4	07:28 16:43	07:11 17:19	06:33 17:54	06:52 (21) 07:55 (21)	06:41 19:29	05:55 20:01
5	07:28 16:44	07:10 17:21	07:30 (21) 07:33 (21)	06:31 17:55	06:39 19:30	05:54 20:02
6	07:28 16:45	07:09 17:22	07:29 (21) 07:35 (21)	06:29 17:56	06:37 19:31	05:53 20:03
7	07:28 16:46	07:08 17:23	07:28 (21) 07:38 (21)	06:28 17:57	06:36 19:32	05:51 20:05
8	07:28 16:47	07:07 17:24	07:26 (21) 07:39 (21)	06:26 17:59	06:34 19:33	05:50 20:06
9	07:28 16:48	07:05 17:26	07:25 (21) 07:41 (21)	06:25 18:00	06:32 19:34	05:49 20:07
10	07:28 16:49	07:04 17:27	07:24 (21) 07:43 (21)	06:23 18:01	06:31 19:35	05:48 20:08
11	07:27 16:50	07:03 17:28	07:23 (21) 07:44 (21)	06:21 18:02	06:29 19:36	05:47 20:09
12	07:27 16:51	07:02 17:30	07:21 (21) 07:45 (21)	06:20 18:03	06:27 19:37	05:46 20:10
13	07:27 16:52	07:00 17:31	07:20 (21) 07:47 (21)	06:18 18:04	06:26 19:38	05:45 20:11
14	07:27 16:54	06:59 17:32	07:19 (21) 07:48 (21)	06:16 18:05	06:24 19:40	05:43 20:12
15	07:26 16:55	06:58 17:33	07:17 (21) 07:49 (21)	06:15 18:07	06:23 19:41	05:42 20:13
16	07:26 16:56	06:56 17:35	07:16 (22) 07:50 (21)	06:13 18:08	06:21 19:42	05:41 20:14
17	07:25 16:57	06:55 17:36	07:15 (22) 07:51 (21)	06:11 18:09	06:20 19:43	05:40 20:15
18	07:25 16:58	06:54 17:37	07:13 (22) 07:51 (21)	06:10 18:10	06:18 19:44	05:40 20:16
19	07:24 16:59	06:52 17:38	07:12 (22) 07:53 (21)	06:08 18:11	06:16 19:45	05:39 20:17
20	07:24 17:01	06:51 17:39	07:10 (22) 07:53 (21)	06:06 18:12	06:15 19:46	05:38 20:18
21	07:23 17:02	06:49 17:41	07:09 (22) 07:54 (21)	06:04 18:13	06:13 19:47	05:37 20:19
22	07:22 17:03	06:48 17:42	07:07 (22) 07:54 (21)	06:03 18:14	06:12 19:48	05:36 20:20
23	07:22 17:04	06:47 17:43	07:06 (22) 07:55 (21)	06:01 18:15	06:10 19:49	05:35 20:21
24	07:21 17:05	06:45 17:44	07:04 (22) 07:54 (21)	05:59 18:17	06:09 19:50	05:34 20:22
25	07:20 17:07	06:44 17:46	07:03 (22) 07:55 (21)	05:58 18:18	06:07 19:52	05:34 20:22
26	07:19 17:08	06:42 17:47	07:01 (22) 07:55 (21)	05:56 18:19	06:06 19:53	05:33 20:23
27	07:19 17:09	06:41 17:48	07:00 (22) 07:56 (21)	05:54 18:20	06:05 19:54	05:32 20:24
28	07:18 17:10	06:39 17:49	06:58 (22) 07:55 (21)	05:52 18:21	06:03 19:55	05:32 20:25
29	07:17 17:12		06:51 19:22	06:51 19:22	06:02 19:56	05:31 20:26
30	07:16 17:13		06:49 19:23	06:49 19:23	06:00 19:57	05:31 20:27
31	07:15 17:14		06:47 19:24	06:47 19:24	06:00 19:57	05:30 20:28
Ore potenziali eliofanìa	296	296	369	399	450	454
Totale, caso peggiore		802	1893			
Probabilità di eliofanìa		0,46	0,44			
Tempo di operatività rid.		0,74	0,74			
Dir. del vento rid.		0,54	0,54			
Totale ridotto		0,18	0,18			
Totale effettivo		147	334			

Legenda della tabella:

Giorno del mese Alba (hh:mm) Tramonto (hh:mm) Minuti d'ombra Inizio ombreggiamento (hh:mm) Fine ombreggiamento (hh:mm) (WTG che provoca l'inizio dell'ombreggiamento) (WTG che provoca l'ultimo ombreggiamento)

## SHADOW - Calendario

Calcolo: Real and worst case Recettore d'ombra: AZ - 52  
Assunzioni sui calcoli d'ombra

Probabilità di eliofania (media ore giornaliere di insolazione) [CAMPOBASSO]

Gen	Feb	Mar	Apr	Mag	Giu	Lug	Ago	Set	Ott	Nov	Dic
4,21	4,83	5,24	6,37	6,76	8,17	9,01	9,23	7,23	4,84	4,00	3,35

Tempo di operatività

N	NNE	ENE	E	ESE	SSE	S	SSO	OSO	O	ONO	NNO	Somma
1.112	199	90	122	110	71	112	909	1.994	247	130	1.423	6.519

	Luglio	Agosto	Settembre	Settembre	Ottobre	Novembre	Novembre	Dicembre	
1	05:30 20:39	05:54 20:20	06:26 19:36		06:57 18:44	07:17 (21) 08:29 (21)	06:32 16:57	06:54 (21) 07:12 (21)	07:07 16:32
2	05:30 20:39	05:55 20:19	06:27 19:34		06:58 18:43	07:18 (21) 08:29 (21)	06:33 16:56	06:55 (21) 07:10 (21)	07:09 16:32
3	05:31 20:39	05:56 20:18	06:28 19:33		06:59 18:41	07:19 (21) 08:30 (21)	06:34 16:54	06:56 (21) 07:08 (21)	07:10 16:31
4	05:31 20:39	05:57 20:16	06:29 19:31		07:00 18:39	07:20 (21) 08:30 (21)	06:36 16:53	06:58 (21) 07:07 (21)	07:11 16:31
5	05:32 20:39	05:58 20:15	06:30 19:29		07:01 18:38	07:21 (21) 08:30 (21)	06:37 16:52	06:59 (21) 07:05 (21)	07:12 16:31
6	05:33 20:38	05:59 20:14	06:31 19:28		07:02 18:36	07:22 (21) 08:29 (21)	06:38 16:51	07:00 (21) 07:02 (21)	07:13 16:31
7	05:33 20:38	06:00 20:13	06:32 19:26		07:03 18:34	07:24 (21) 08:30 (21)	06:39 16:50		07:13 16:31
8	05:34 20:38	06:01 20:12	06:33 19:24		07:04 18:33	07:25 (21) 08:30 (21)	06:40 16:49		07:14 16:31
9	05:34 20:37	06:02 20:10	06:34 19:22		07:05 18:31	07:26 (21) 08:30 (21)	06:42 16:48		07:15 16:31
10	05:35 20:37	06:03 20:09	06:35 19:21		07:06 18:29	07:27 (21) 08:29 (21)	06:43 16:46		07:16 16:31
11	05:36 20:37	06:04 20:08	06:36 19:19		07:08 18:28	07:28 (21) 08:29 (21)	06:44 16:45		07:17 16:31
12	05:37 20:36	06:05 20:06	06:37 19:17	16	07:09 08:03 (21)	07:29 (21) 08:29 (21)	06:45 16:44		07:18 16:31
13	05:37 20:36	06:06 20:05	06:38 19:16	27	07:10 08:08 (21)	07:30 (22) 08:28 (21)	06:46 16:43		07:19 16:31
14	05:38 20:35	06:07 20:04	06:39 19:14	34	07:11 08:11 (21)	07:31 (22) 08:28 (21)	06:48 16:43		07:20 16:31
15	05:39 20:34	06:08 20:02	06:40 19:12	40	07:12 08:14 (21)	07:33 (22) 08:28 (21)	06:49 16:42		07:20 16:31
16	05:40 20:34	06:09 20:01	06:41 19:10	45	07:13 08:16 (21)	07:34 (22) 08:27 (21)	06:50 16:41		07:21 16:31
17	05:41 20:33	06:10 19:59	06:42 19:09	49	07:14 08:18 (21)	07:35 (22) 08:27 (21)	06:51 16:40		07:22 16:32
18	05:41 20:32	06:11 19:58	06:43 19:07	54	07:15 08:20 (21)	07:36 (22) 08:26 (21)	06:53 16:39		07:22 16:32
19	05:42 20:32	06:13 19:56	06:44 19:05	57	07:17 08:21 (21)	07:37 (22) 08:25 (21)	06:54 16:38		07:23 16:32
20	05:43 20:31	06:14 19:55	06:45 19:03	60	07:18 08:22 (21)	07:39 (22) 08:25 (21)	06:55 16:38		07:24 16:33
21	05:44 20:30	06:15 19:53	06:46 19:02	63	07:19 08:23 (21)	07:40 (22) 08:24 (21)	06:56 16:37		07:24 16:33
22	05:45 20:29	06:16 19:52	06:47 19:00	65	07:19 08:24 (21)	07:41 (22) 08:23 (21)	06:57 16:36		07:25 16:34
23	05:46 20:29	06:17 19:50	06:48 18:58	68	07:21 08:25 (21)	07:42 (22) 08:22 (21)	06:58 16:36		07:25 16:34
24	05:47 20:28	06:18 19:49	06:49 18:57	70	07:22 08:26 (21)	07:44 (22) 08:22 (21)	07:00 16:35		07:26 16:35
25	05:48 20:27	06:19 19:47	06:50 18:55	73	07:24 08:27 (21)	06:45 (22) 07:21 (21)	07:01 16:34		07:26 16:35
26	05:48 20:26	06:20 19:46	06:51 18:53	74	07:13 (21) 08:27 (21)	06:46 (22) 07:19 (21)	07:02 16:34		07:26 16:36
27	05:49 20:25	06:21 19:44	06:53 18:51	75	07:13 (21) 08:28 (21)	06:47 (21) 07:18 (21)	07:03 16:33		07:27 16:37
28	05:50 20:24	06:22 19:42	06:54 18:50	74	07:14 (21) 08:28 (21)	06:49 (21) 07:18 (21)	07:04 16:33		07:27 16:37
29	05:51 20:23	06:23 19:41	06:55 18:48	74	07:15 (21) 08:29 (21)	06:50 (21) 07:16 (21)	07:05 16:33		07:27 16:38
30	05:52 20:22	06:24 19:39	06:56 18:46	73	07:16 (21) 08:29 (21)	06:29 16:59	07:06 16:32		07:28 16:39
31	05:53 20:21	06:25 19:38			06:31 16:58	06:52 (21) 07:13 (21)			07:28 16:40
Ore potenziali eliofania	461	429	375		345	296			286
Totale, caso peggiore			1091		1581		62		
Probabilità di eliofania			0,58		0,44		0,40		
Tempo di operatività rid.			0,74		0,74		0,74		
Dir. del vento rid.			0,54		0,54		0,54		
Totale ridotto			0,23		0,17		0,16		
Totale effettivo			253		276		10		

Legenda della tabella:

Giorno del mese	Alba (hh:mm)	Inizio ombreggiamento (hh:mm)	(WTG che provoca l'inizio dell'ombreggiamento)
	Tramonto (hh:mm)	Fine ombreggiamento (hh:mm)	(WTG che provoca l'ultimo ombreggiamento)
	Minuti d'ombra		

## SHADOW - Calendario

Calcolo: Real and worst case Recettore d'ombra: BA - 53  
Assunzioni sui calcoli d'ombra

Probabilità di eliofanìa (media ore giornaliere di insolazione) [CAMPOBASSO]

Gen Feb Mar Apr Mag Giu Lug Ago Set Ott Nov Dic  
4,21 4,83 5,24 6,37 6,76 8,17 9,01 9,23 7,23 4,84 4,00 3,35

Tempo di operatività

N NNE ENE E ESE SSE S SSO OSO O ONO NNO Somma  
1.112 199 90 122 110 71 112 909 1.994 247 130 1.423 6.519

	Gennaio	Febbraio	Marzo	Aprile	Maggio	Giugno
1	07:28 16:41	07:14 17:15	07:34 (21) 08:13 (21)	06:37 17:50	06:57 (21) 08:16 (21)	06:46 19:25
2	07:28 16:42	07:13 17:17	07:33 (21) 08:14 (21)	06:36 17:52	06:55 (21) 08:15 (21)	06:44 19:26
3	07:28 16:42	07:12 17:18	07:32 (21) 08:15 (21)	06:34 17:53	06:53 (21) 08:13 (21)	06:42 19:28
4	07:28 16:43	07:11 17:19	07:31 (21) 08:16 (21)	06:33 17:54	06:52 (21) 08:13 (21)	06:41 19:29
5	07:28 16:44	07:10 17:21	07:30 (21) 08:16 (21)	06:31 17:55	06:50 (21) 08:12 (21)	06:39 19:30
6	07:28 16:45	07:09 17:22	07:29 (21) 08:17 (21)	06:29 17:56	06:49 (21) 08:10 (21)	06:37 19:31
7	07:28 16:46	07:08 17:23	07:28 (21) 08:18 (21)	06:28 17:57	06:51 (21) 08:09 (21)	06:36 19:32
8	07:28 16:47	07:07 17:24	07:26 (21) 08:18 (21)	06:26 17:59	06:51 (21) 08:08 (21)	06:34 19:33
9	07:28 16:48	07:05 17:26	07:25 (21) 08:18 (21)	06:25 18:00	06:53 (21) 08:07 (21)	06:32 19:34
10	07:28 16:49	07:04 17:27	07:24 (21) 08:19 (21)	06:23 18:01	06:53 (21) 08:05 (21)	06:31 19:35
11	07:27 16:50	07:03 17:28	07:23 (22) 08:20 (21)	06:21 18:02	06:54 (21) 08:03 (21)	06:29 19:36
12	07:27 16:51	07:02 17:30	07:21 (22) 08:19 (21)	06:20 18:03	06:55 (21) 08:01 (21)	06:27 19:37
13	07:27 16:52	07:00 17:31	07:20 (22) 08:20 (21)	06:18 18:04	06:57 (21) 08:00 (21)	06:26 19:38
14	07:27 16:54	07:48 (21) 07:50 (21)	06:59 17:32	07:19 (22) 08:20 (21)	06:16 18:05	06:58 (21) 07:57 (21)
15	07:26 16:55	07:48 (21) 07:52 (21)	06:58 17:33	07:17 (22) 08:20 (21)	06:15 18:07	06:59 (21) 07:55 (21)
16	07:26 16:56	07:47 (21) 07:54 (21)	06:56 17:35	07:16 (22) 08:20 (21)	06:13 18:08	07:02 (21) 07:53 (21)
17	07:25 16:57	07:47 (21) 07:56 (21)	06:55 17:36	07:15 (22) 08:21 (21)	06:11 18:09	07:03 (21) 07:50 (21)
18	07:25 16:58	07:46 (21) 07:57 (21)	06:54 17:37	07:13 (22) 08:20 (21)	06:10 18:10	07:05 (21) 07:46 (21)
19	07:24 16:59	07:45 (21) 07:58 (21)	06:52 17:38	07:12 (22) 08:20 (21)	06:08 18:11	07:09 (21) 07:43 (21)
20	07:24 17:01	07:45 (21) 08:00 (21)	06:51 17:39	07:10 (22) 08:20 (21)	06:06 18:12	07:13 (21) 07:39 (21)
21	07:23 17:02	07:44 (21) 08:01 (21)	06:49 17:41	07:09 (22) 08:20 (21)	06:04 18:13	07:19 (21) 07:31 (21)
22	07:22 17:03	07:43 (21) 08:02 (21)	06:48 17:42	07:07 (22) 08:19 (21)	06:03 18:14	06:12 19:48
23	07:22 17:04	07:43 (21) 08:04 (21)	06:47 17:43	07:06 (22) 08:19 (21)	06:01 18:15	06:10 19:49
24	07:21 17:05	07:42 (21) 08:05 (21)	06:45 17:44	07:04 (22) 08:18 (21)	05:59 18:17	06:09 19:50
25	07:20 17:07	07:41 (21) 08:06 (21)	06:44 17:46	07:03 (21) 08:18 (21)	05:58 18:18	06:07 19:52
26	07:19 17:08	07:40 (21) 08:07 (21)	06:42 17:47	07:01 (21) 08:17 (21)	05:56 18:19	06:06 19:53
27	07:19 17:09	07:39 (21) 08:08 (21)	06:40 17:48	07:00 (21) 08:17 (21)	05:54 18:20	06:05 19:54
28	07:18 17:10	07:38 (21) 08:09 (21)	06:39 17:49	06:58 (21) 08:16 (21)	05:52 18:21	06:03 19:55
29	07:17 17:12	07:37 (21) 08:10 (21)	06:51 19:22	06:51 19:22	06:51 19:56	06:02 20:26
30	07:16 17:13	07:36 (21) 08:11 (21)	06:49 19:23	06:49 19:23	06:49 19:57	06:00 20:27
31	07:15 17:14	07:35 (21) 08:12 (21)	06:47 19:24	06:47 19:24	06:47 19:24	06:47 20:28
Ore potenziali eliofanìa	296	296	369	399	450	454
Totale, caso peggiore	358	1702	1308			
Probabilità di eliofanìa	0,44	0,46	0,44			
Tempo di operatività rid.	0,74	0,74	0,74			
Dir. del vento rid.	0,55	0,55	0,55			
Totale ridotto	0,18	0,19	0,18			
Totale effettivo	65	318	236			

Legenda della tabella:

Giorno del mese Alba (hh:mm) Tramonto (hh:mm) Minuti d'ombra Inizio ombreggiamento (hh:mm) Fine ombreggiamento (hh:mm) (WTG che provoca l'inizio dell'ombreggiamento) (WTG che provoca l'ultimo ombreggiamento)

## SHADOW - Calendario

Calcolo: Real and worst case Recettore d'ombra: BA - 53  
Assunzioni sui calcoli d'ombra

Probabilità di eliofanìa (media ore giornaliere di insolazione) [CAMPOBASSO]

Gen Feb Mar Apr Mag Giu Lug Ago Set Ott Nov Dic  
4,21 4,83 5,24 6,37 6,76 8,17 9,01 9,23 7,23 4,84 4,00 3,35

Tempo di operatività

N NNE ENE E ESE SSE S SSO OSO O ONO NNO Somma  
1.112 199 90 122 110 71 112 909 1.994 247 130 1.423 6.519

	Luglio	Agosto	Settembre	Ottobre	Novembre	Dicembre
1	05:30 20:39	05:54 20:20	06:26 19:36	06:57 18:44	07:35 (21) 08:40 (21)	06:32 06:54 (21)
2	05:30 20:39	05:55 20:19	06:27 19:34	06:58 18:43	07:33 (21) 08:41 (21)	06:33 06:55 (21)
3	05:31 20:39	05:56 20:18	06:28 19:33	06:59 18:41	07:31 (21) 08:42 (21)	06:34 06:56 (21)
4	05:31 20:39	05:57 20:16	06:29 19:31	07:00 18:39	07:30 (21) 08:43 (21)	06:36 06:58 (21)
5	05:32 20:39	05:58 20:15	06:30 19:29	07:01 18:38	07:28 (21) 08:44 (21)	06:37 06:59 (21)
6	05:33 20:38	05:59 20:14	06:31 19:28	07:02 18:36	07:27 (21) 08:45 (21)	06:38 07:00 (21)
7	05:33 20:38	06:00 20:13	06:32 19:26	07:03 18:34	07:27 (21) 08:46 (21)	06:39 07:45 (21)
8	05:34 20:38	06:01 20:12	06:33 19:24	07:04 18:33	07:25 (21) 08:47 (21)	06:40 07:45 (21)
9	05:34 20:37	06:02 20:10	06:34 19:22	07:05 18:31	07:26 (21) 08:47 (21)	06:42 07:45 (21)
10	05:35 20:37	06:03 20:09	06:35 19:21	07:06 18:29	07:27 (21) 08:48 (21)	06:43 07:44 (21)
11	05:36 20:37	06:04 20:08	06:36 19:19	07:08 18:28	07:28 (21) 08:48 (21)	06:44 07:44 (21)
12	05:37 20:36	06:05 20:06	06:37 19:17	07:09 18:26	07:29 (21) 08:48 (21)	06:45 07:43 (21)
13	05:37 20:36	06:06 20:05	06:38 19:16	07:10 18:25	07:30 (21) 08:49 (21)	06:46 07:42 (21)
14	05:38 20:35	06:07 20:04	06:39 19:14	07:11 18:23	07:31 (21) 08:49 (21)	06:48 07:42 (21)
15	05:39 20:34	06:08 20:02	06:40 19:12	07:12 18:21	07:33 (21) 08:50 (21)	06:49 07:41 (21)
16	05:40 20:34	06:09 20:01	06:41 19:10	07:13 18:20	07:34 (21) 08:50 (21)	06:50 07:40 (21)
17	05:40 20:33	06:10 19:59	06:42 19:09	07:14 18:18	07:35 (21) 08:50 (21)	06:51 07:40 (21)
18	05:41 20:32	06:11 19:58	06:43 19:07	07:15 18:17	07:36 (22) 08:50 (21)	06:53 07:39 (21)
19	05:42 20:32	06:13 19:56	06:44 19:05	07:17 18:15	07:37 (22) 08:50 (21)	06:54 07:38 (21)
20	05:43 20:31	06:14 19:55	06:45 19:03	07:18 18:14	07:39 (22) 08:51 (21)	06:55 07:37 (21)
21	05:44 20:30	06:15 19:53	06:46 19:02	07:19 18:12	07:40 (22) 08:50 (21)	06:56 07:37 (21)
22	05:45 20:29	06:16 19:52	06:47 19:00	08:09 (21) 08:12 (21)	07:20 18:11	06:57 07:36 (21)
23	05:46 20:29	06:17 19:50	06:48 18:58	07:58 (21) 08:21 (21)	07:21 18:09	06:58 07:35 (21)
24	05:47 20:28	06:18 19:49	06:49 18:57	07:54 (21) 08:26 (21)	07:22 18:08	07:00 07:34 (21)
25	05:48 20:27	06:19 19:47	06:50 18:55	07:50 (21) 08:29 (21)	06:24 17:06	07:01 07:33 (21)
26	05:48 20:26	06:20 19:46	06:51 18:53	07:47 (21) 08:31 (21)	06:25 17:05	07:02 07:33 (21)
27	05:49 20:25	06:21 19:44	06:53 18:51	07:44 (21) 08:34 (21)	06:26 17:04	07:03 07:32 (21)
28	05:50 20:24	06:22 19:42	06:54 18:50	07:41 (21) 08:35 (21)	06:27 17:02	07:04 07:30 (21)
29	05:51 20:23	06:23 19:41	06:55 18:48	07:39 (21) 08:37 (21)	06:28 17:01	07:05 07:33 (21)
30	05:52 20:22	06:24 19:39	06:56 18:46	07:37 (21) 08:38 (21)	06:29 16:59	07:06 07:32 (21)
31	05:53 20:21	06:25 19:38		06:31 16:58	06:52 (22) 07:48 (21)	07:28 07:48 (21)
Ore potenziali eliofanìa	461	429	375	345	296	286
Totale, caso peggiore			364	2216	828	
Probabilità di eliofanìa			0,58	0,44	0,40	
Tempo di operatività rid.			0,74	0,74	0,74	
Dir. del vento rid.			0,55	0,55	0,55	
Totale ridotto			0,24	0,18	0,17	
Totale effettivo			86	395	137	

Legenda della tabella:

Giorno del mese Alba (hh:mm) Tramonto (hh:mm) Minuti d'ombra Inizio ombreggiamento (hh:mm) Fine ombreggiamento (hh:mm) (WTG che provoca l'inizio dell'ombreggiamento) (WTG che provoca l'ultimo ombreggiamento)



## SHADOW - Calendario

Calcolo: Real and worst case Recettore d'ombra: BB - 54  
Assunzioni sui calcoli d'ombra

Probabilità di eliofanìa (media ore giornaliera di insolazione) [CAMPOBASSO]

Gen Feb Mar Apr Mag Giu Lug Ago Set Ott Nov Dic  
4,21 4,83 5,24 6,37 6,76 8,17 9,01 9,23 7,23 4,84 4,00 3,35

Tempo di operatività

N NNE ENE E ESE SSE S SSO OSO O ONO NNO Somma  
1.112 199 90 122 110 71 112 909 1.994 247 130 1.423 6.519

	Gennaio	Febbraio	Marzo	Aprile	Maggio	Giugno	Luglio	Agosto	Settembre	Ottobre	Novembre	Dicembre			
1	07:28	07:14	06:37	06:46	07:04 (22)	05:59	05:29	05:30	05:54	06:26	07:02 (22)	06:57	07:17 (23)	06:32	07:07
2	16:41	17:15	17:50	19:25	23 07:27 (22)	19:58	20:28	20:39	20:20	19:36	7 07:09 (22)	18:44	5 07:22 (23)	16:57	16:32
3	07:28	07:13	06:36	06:44	07:03 (22)	05:58	05:29	05:30	05:55	06:27	06:58 (22)	06:58	07:18 (23)	06:33	07:08
4	16:42	17:17	17:52	19:26	24 07:27 (22)	19:59	20:29	20:39	20:19	19:34	15 07:13 (22)	18:43	4 07:22 (23)	16:56	16:32
5	07:28	07:12	06:34	06:42	07:01 (22)	05:56	05:29	05:31	05:56	06:28	06:55 (22)	06:59	07:19 (23)	06:34	07:10
6	16:42	17:18	17:53	19:28	25 07:26 (22)	20:00	20:30	20:39	20:18	19:33	20 07:15 (22)	18:41	2 07:21 (23)	16:54	16:31
7	07:28	07:11	06:33	06:41	06:59 (22)	05:55	05:28	05:31	05:57	06:29	06:53 (22)	07:00		06:36	07:11
8	16:43	17:19	17:54	19:29	26 07:25 (22)	20:01	20:30	20:39	20:16	19:31	24 07:17 (22)	18:39		16:53	16:31
9	07:28	07:10	06:31	06:39	06:58 (22)	05:54	05:28	05:32	05:58	06:30	06:51 (22)	07:01		06:37	07:12
10	16:44	17:21	17:55	19:30	26 07:24 (22)	20:02	20:31	20:39	20:15	19:29	27 07:18 (22)	18:38		16:52	16:31
11	07:28	07:09	06:29	06:37	06:56 (22)	05:53	05:27	05:33	05:59	06:31	06:52 (22)	07:02		06:38	07:13
12	16:45	17:22	17:56	19:31	27 07:23 (22)	20:03	20:32	20:38	20:14	19:28	27 07:19 (22)	18:36		16:51	16:31
13	07:28	07:08	06:28	06:36	06:54 (22)	05:51	05:27	05:33	06:00	06:32	06:53 (22)	07:03		06:39	07:13
14	16:46	17:23	17:57	19:32	27 07:21 (22)	20:05	20:33	20:38	20:13	19:26	26 07:19 (22)	18:34		16:50	16:31
15	07:28	07:07	06:26	06:34	06:56 (22)	05:50	05:27	05:34	06:01	06:33	06:54 (22)	07:04		06:40	07:14
16	16:47	17:24	17:59	19:33	24 07:20 (22)	20:06	20:33	20:38	20:12	19:24	26 07:20 (22)	18:33		16:49	16:31
17	07:28	07:05	06:25	06:32	06:57 (22)	05:49	05:27	05:34	06:02	06:34	06:55 (22)	07:05		06:42	07:15
18	16:48	17:26	18:00	19:34	20 07:17 (22)	20:07	20:34	20:37	20:10	19:22	25 07:20 (22)	18:31		16:48	16:31
19	07:28	07:04	06:23	06:31	06:59 (22)	05:48	05:26	05:35	06:03	06:35	06:56 (22)	07:06		06:43	07:16
20	16:49	17:27	18:01	1 06:43 (23)	19:35	15 07:14 (22)	20:08	20:34	20:37	20:09	19:21	24 07:20 (22)	18:29	16:46	16:31
21	07:27	07:03	06:21	06:40 (23)	06:29	7 07:10 (22)	20:09	20:35	20:37	20:08	19:19	23 07:20 (22)	18:28	16:45	16:31
22	16:50	17:28	18:02	3 06:43 (23)	19:36	7 07:10 (22)	20:09	20:35	20:37	20:08	19:19	23 07:20 (22)	18:28	16:45	16:31
23	07:27	07:02	06:20	06:38 (23)	06:27		05:46	05:26	05:37	06:05	06:37	06:58 (22)	07:09	16:45	16:31
24	16:51	17:30	18:03	5 06:43 (23)	19:37		20:10	20:35	20:36	20:06	19:17	22 07:20 (22)	18:26	16:44	16:31
25	07:27	07:00	06:18	06:37 (23)	06:26		05:45	05:26	05:37	06:06	06:38	06:59 (22)	07:10	16:46	16:31
26	16:52	17:31	18:04	6 06:43 (23)	19:38		20:11	20:36	20:36	20:05	19:16	21 07:20 (22)	18:25	16:43	16:31
27	07:27	06:59	06:16	06:35 (23)	06:24		05:43	05:26	05:38	06:07	06:39	07:00 (22)	07:11	16:48	16:31
28	16:54	17:32	18:05	7 06:42 (23)	19:40		20:12	20:36	20:35	20:04	19:14	19 07:19 (22)	18:23	16:43	16:31
29	07:26	06:58	06:15	06:33 (23)	06:23		05:42	05:26	05:39	06:08	06:40	07:01 (22)	07:12	16:49	16:31
30	16:55	17:33	18:07	7 06:40 (23)	19:41		20:13	20:37	20:34	20:02	19:12	18 07:19 (22)	18:21	16:42	16:31
31	07:26	06:56	06:13	06:32 (23)	06:21		05:41	05:26	05:40	06:09	06:41	07:02 (22)	07:13	16:50	16:31
32	16:56	17:35	18:08	8 06:40 (23)	19:42		20:14	20:37	20:34	20:01	19:10	16 07:18 (22)	18:20	16:41	16:31
33	07:25	06:55	06:11	06:30 (23)	06:20		05:40	05:26	05:41	06:10	06:42	07:03 (22)	07:14	16:51	16:31
34	16:57	17:36	18:09	8 06:38 (23)	19:43		20:15	20:38	20:33	20:03	19:09	14 07:17 (22)	18:18	16:40	16:32
35	07:25	06:54	06:10	06:28 (23)	06:18		05:40	05:26	05:41	06:12	06:43	07:04 (22)	07:15	16:53	16:32
36	16:58	17:37	18:10	7 06:35 (23)	19:44		20:16	20:38	20:32	20:02	19:07	12 07:16 (22)	18:17	16:39	16:32
37	07:24	06:52	06:08		06:16		05:39	05:26	05:42	06:13	06:44	07:05 (22)	07:17	16:54	16:32
38	16:59	17:38	18:11		19:45		20:17	20:38	20:32	20:03	19:05	10 07:15 (22)	18:15	16:38	16:32
39	07:24	06:51	06:06		06:15		05:38	05:26	05:43	06:14	06:45	07:06 (22)	07:18	16:55	16:32
40	17:01	17:39	18:12		19:46		20:18	20:38	20:31	19:55	19:03	7 07:13 (22)	18:14	16:38	16:33
41	07:23	06:49	06:04		06:13		05:37	05:26	05:44	06:15	06:46	07:07 (22)	07:19	16:56	16:32
42	17:02	17:41	18:13		19:47		20:19	20:39	20:30	19:53	19:02	4 07:11 (22)	18:12	16:37	16:33
43	07:22	06:48	06:03	06:21 (22)	06:12		05:36	05:27	05:45	06:16	06:47	07:08 (22)	07:20	16:57	16:32
44	17:03	17:42	18:14	3 06:24 (22)	19:48		20:20	20:39	20:29	19:52	19:00	1 07:09 (22)	18:11	16:36	16:34
45	07:22	06:47	06:01	06:20 (22)	06:10		05:35	05:27	05:46	06:17	06:48		07:21	16:58	16:32
46	17:04	17:43	18:15	6 06:26 (22)	19:49		20:21	20:39	20:29	19:50	18:58		18:09	16:36	16:34
47	07:21	06:45	05:59	06:18 (22)	06:09		05:34	05:27	05:47	06:18	06:49		07:22	16:50	16:32
48	17:05	17:44	18:17	9 06:27 (22)	19:50		20:22	20:39	20:28	19:49	18:57		18:08	16:35	16:35
49	07:20	06:44	05:58	06:16 (22)	06:07		05:34	05:27	05:48	06:19	06:50		07:11 (23)	16:51	16:35
50	17:07	17:46	18:18	11 06:27 (22)	19:52		20:22	20:39	20:27	19:47	18:55		07:18 (23)	16:34	16:35
51	07:19	06:42	05:56	06:15 (22)	06:06		05:33	05:28	05:48	06:20	06:51		07:12 (23)	16:52	16:35
52	17:08	17:47	18:19	14 06:29 (22)	19:53		20:23	20:39	20:26	19:46	18:53		07:20 (23)	16:34	16:36
53	07:19	06:40	05:54	06:13 (22)	06:05		05:32	05:28	05:49	06:21	06:53		07:13 (23)	16:53	16:36
54	17:09	17:48	18:20	16 06:29 (22)	19:54		20:24	20:39	20:25	19:44	18:51		07:21 (23)	16:33	16:37
55	07:18	06:39	05:52	06:11 (22)	06:03		05:32	05:28	05:50	06:22	06:54		07:14 (23)	16:54	16:37
56	17:10	17:49	18:21	17 06:28 (22)	19:55		20:25	20:40	20:24	19:42	18:50		07:22 (23)	16:33	16:37
57	07:17		06:51	07:09 (22)	06:02		05:31	05:29	05:51	06:23	06:55		07:15 (23)	16:55	16:37
58	17:12		19:22	19 07:28 (22)	19:56		20:26	20:39	20:23	19:41	18:48		07:22 (23)	16:33	16:38
59	07:16		06:49	07:08 (22)	06:00		05:31	05:29	05:52	06:24	06:56		07:16 (23)	16:56	16:38
60	17:13		19:23	20 07:28 (22)	19:57		20:27	20:39	20:22	19:39	18:46		07:22 (23)	16:59	16:39
61	07:15		06:47	07:06 (22)			05:30	05:29	05:53	06:25				16:32	16:39
62	17:14		19:24	22 07:28 (22)			20:27	20:39	20:21	19:38				16:40	16:40
63	Ore potenziali eliofanìa						450	454	461	429	375		345	296	286
64	Totale, caso peggiore	296	369	189	244						432		11		
65	Probabilità di eliofanìa			0,44	0,48						0,58		0,44		
66	Tempo di operatività rid.			0,74	0,74						0,74		0,74		
67	Dir. del vento rid.			0,57	0,57						0,57		0,56		
68	Totale ridotto			0,19	0,20						0,25		0,18		
69	Totale effettivo			35	50						106		2		

Legenda della tabella:

Giorno del mese Alba (hh:mm) Tramonto (hh:mm) Minuti d'ombra Inizio ombreggiamento (hh:mm) Fine ombreggiamento (hh:mm) (WTG che provoca l'inizio dell'ombreggiamento) (WTG che provoca l'ultimo ombreggiamento)



## SHADOW - Calendario

Calcolo: Real and worst case Recettore d'ombra: BC - 55  
Assunzioni sui calcoli d'ombra

Probabilità di eliofanìa (media ore giornaliere di insolazione) [CAMPOBASSO]

Gen	Feb	Mar	Apr	Mag	Giu	Lug	Ago	Set	Ott	Nov	Dic
4,21	4,83	5,24	6,37	6,76	8,17	9,01	9,23	7,23	4,84	4,00	3,35

Tempo di operatività

N	NNE	ENE	E	ESE	SSE	S	SSO	OSO	O	ONO	NNO	Somma
1.112	199	90	122	110	71	112	909	1.994	247	130	1.423	6.519

	Gennaio		Febbraio		Marzo		Aprile	Maggio	Giugno	
1	07:28	14:32 (18)	07:14	15:48 (19)	06:37		06:46	05:59	05:29	
	16:41	14	14:46 (18)	17:15	32	16:20 (19)	17:50	19:25	19:58	
									20:28	
2	07:28	14:34 (18)	07:13	15:49 (19)	06:36		06:44	05:58	05:29	
	16:41	11	14:45 (18)	17:17	31	16:20 (19)	17:51	19:26	19:59	
									20:29	
3	07:28	14:36 (18)	07:12	15:49 (19)	06:34		06:42	05:56	05:29	
	16:42	7	14:43 (18)	17:18	31	16:20 (19)	17:53	19:27	20:00	
									20:30	
4	07:28		07:11	15:50 (19)	06:33		06:41	05:55	05:28	
	16:43		17:19	30	16:20 (19)	17:54	19:29	20:01	20:30	
									20:30	
5	07:28		07:10	15:51 (19)	06:31		06:39	05:54	05:28	
	16:44		17:21	29	16:20 (19)	17:55	19:30	20:02	20:31	
									20:31	
6	07:28		07:09	15:52 (19)	06:29		06:37	05:53	05:27	
	16:45		17:22	28	16:20 (19)	17:56	19:31	20:03	20:32	
									20:32	
7	07:28		07:08	15:53 (19)	06:28		06:36	05:51	05:27	
	16:46		17:23	26	16:19 (19)	17:57	19:32	20:04	20:32	
									20:32	
8	07:28		07:06	15:53 (19)	06:26		17:06 (20)	06:34	05:50	
	16:47		17:24	25	16:18 (19)	17:58	11	17:17 (20)	19:33	
									20:05	
9	07:28		07:05	15:55 (19)	06:24		17:02 (20)	06:32	05:49	
	16:48		17:26	22	16:17 (19)	18:00	18	17:20 (20)	19:34	
									20:07	
10	07:28		07:04	15:57 (19)	06:23		17:00 (20)	06:31	05:48	
	16:49		17:27	18	16:15 (19)	18:01	23	17:23 (20)	19:35	
									20:08	
11	07:27		07:03	15:59 (19)	06:21		16:58 (20)	06:29	05:47	
	16:50		17:28	15	16:14 (19)	18:02	26	17:24 (20)	19:36	
									20:09	
12	07:27		07:02	16:02 (19)	06:20		16:56 (20)	06:27	05:46	
	16:51		17:29	8	16:10 (19)	18:03	28	17:24 (20)	19:37	
									20:10	
13	07:27		07:00	06:18			16:56 (20)	06:26	05:44	
	16:52		17:31				18:04	30	17:26 (20)	
									19:38	
14	07:26		06:59	06:16			16:54 (20)	06:24	05:43	
	16:53		17:32	18:05	32	17:26 (20)	19:39	20:12	20:36	
									20:36	
15	07:26	15:56 (19)	06:58	06:14			16:53 (20)	06:23	05:42	
	16:55	8	16:04 (19)	17:33			18:06	33	17:26 (20)	
									19:41	
16	07:26	15:54 (19)	06:56	06:13			16:53 (20)	06:21	05:41	
	16:56	12	16:06 (19)	17:34			18:08	34	17:27 (20)	
									19:42	
17	07:25	15:53 (19)	06:55	06:11			16:52 (20)	06:19	05:40	
	16:57	16	16:09 (19)	17:36			18:09	35	17:27 (20)	
									19:43	
18	07:25	15:52 (19)	06:54	06:09			16:52 (20)	06:18	05:39	
	16:58	18	16:10 (19)	17:37			18:10	34	17:26 (20)	
									19:44	
19	07:24	15:50 (19)	06:52	06:08			16:51 (20)	06:16	05:39	
	16:59	21	16:11 (19)	17:38			18:11	35	17:26 (20)	
									19:45	
20	07:24	15:50 (19)	06:51	06:06			16:52 (20)	06:15	05:38	
	17:00	23	16:13 (19)	17:39			18:12	34	17:26 (20)	
									19:46	
21	07:23	15:50 (19)	06:49	06:04			16:51 (20)	06:13	05:37	
	17:02	24	16:14 (19)	17:41			18:13	34	17:25 (20)	
									19:47	
22	07:22	15:49 (19)	06:48	06:03			16:51 (20)	06:12	05:36	
	17:03	26	16:15 (19)	17:42			18:14	33	17:24 (20)	
									19:48	
23	07:22	15:48 (19)	06:46	06:01			16:52 (20)	06:10	05:35	
	17:04	28	16:16 (19)	17:43			18:15	32	17:24 (20)	
									19:49	
24	07:21	15:49 (19)	06:45	05:59			16:53 (20)	06:09	05:34	
	17:05	28	16:17 (19)	17:44			18:16	30	17:23 (20)	
									19:50	
25	07:20	15:48 (19)	06:43	05:58			16:53 (20)	06:07	05:34	
	17:07	30	16:18 (19)	17:46			18:18	28	17:21 (20)	
									19:51	
26	07:19	15:48 (19)	06:42	05:56			16:54 (20)	06:06	05:33	
	17:08	30	16:18 (19)	17:47			18:19	25	17:19 (20)	
									19:53	
27	07:19	15:48 (19)	06:40	05:54			16:56 (20)	06:04	05:32	
	17:09	31	16:19 (19)	17:48			18:20	22	17:18 (20)	
									19:54	
28	07:18	15:48 (19)	06:39	05:52			16:58 (20)	06:03	05:32	
	17:10	31	16:19 (19)	17:49			18:21	17	17:15 (20)	
									19:55	
29	07:17	15:48 (19)		06:51			18:00 (20)	06:02	05:31	
	17:12	32	16:20 (19)				19:22	11	18:11 (20)	
									19:56	
30	07:16	15:48 (19)		06:49			06:00		05:30	
	17:13	32	16:20 (19)				19:23		20:27	
									19:57	
31	07:15	15:48 (19)		06:47					05:30	
	17:14	32	16:20 (19)				19:24		20:27	
									20:27	
Ore potenziali eliofanìa	296		296			369		399	450	454
Totale, caso peggiore	454		295			605				
Probabilità di eliofanìa	0,44		0,46			0,44				
Tempo di operatività rid.	0,74		0,74			0,74				
Dir. del vento rid.	0,63		0,63			0,57				
Totale ridotto	0,21		0,21			0,19				
Totale effettivo	95		63			114				

Legenda della tabella:

Giorno del mese	Alba (hh:mm)	Inizio ombreggiamento (hh:mm)	(WTG che provoca l'inizio dell'ombreggiamento)
	Tramonto (hh:mm)Minuti d'ombra	Fine ombreggiamento (hh:mm)	(WTG che provoca l'ultimo ombreggiamento)

## SHADOW - Calendario

Calcolo: Real and worst case Recettore d'ombra: BC - 55  
Assunzioni sui calcoli d'ombra

Probabilità di eliofanìa (media ore giornaliere di insolazione) [CAMPOBASSO]

Gen Feb Mar Apr Mag Giu Lug Ago Set Ott Nov Dic  
4,21 4,83 5,24 6,37 6,76 8,17 9,01 9,23 7,23 4,84 4,00 3,35

Tempo di operatività

N NNE ENE E ESE SSE S SSO OSO O ONO NNO Somma  
1.112 199 90 122 110 71 112 909 1.994 247 130 1.423 6.519

	Luglio	Agosto	Settembre	Ottobre	Novembre	Dicembre
1	05:30 20:39	05:54 20:20	06:26 19:36	06:57 18:44	17:35 (20) 18:05 (20)	06:32 15:26 (19) 07:07 16:32
2	05:30 20:39	05:55 20:19	06:27 19:34	06:58 18:43	17:36 (20) 18:03 (20)	06:33 15:24 (19) 07:08 16:31
3	05:31 20:39	05:56 20:17	06:28 19:32	06:59 18:41	17:37 (20) 18:01 (20)	06:34 15:23 (19) 07:09 16:31
4	05:31 20:39	05:57 20:16	06:29 19:31	07:00 18:39	17:39 (20) 17:59 (20)	06:35 15:21 (19) 07:10 16:31
5	05:32 20:39	05:58 20:15	06:30 19:29	07:01 18:38	17:41 (20) 17:56 (20)	06:37 15:21 (19) 07:11 16:31
6	05:32 20:38	05:59 20:14	06:31 19:27	07:02 18:36	17:46 (20) 17:50 (20)	06:38 15:20 (19) 07:12 16:31
7	05:33 20:38	06:00 20:13	06:32 19:26	07:03 18:34	06:39 16:50	15:20 (19) 07:13 16:31
8	05:34 20:38	06:01 20:11	06:33 19:24	07:04 18:33	06:40 16:49	15:20 (19) 07:14 16:30
9	05:34 20:37	06:02 20:10	06:34 19:22	07:05 18:31	06:41 16:47	15:20 (19) 07:15 16:30
10	05:35 20:37	06:03 20:09	06:35 19:21	07:06 18:29	06:43 16:46	15:19 (19) 07:16 16:30
11	05:36 20:36	06:04 20:08	06:36 19:19	07:07 18:28	06:44 16:45	15:20 (19) 07:17 16:31
12	05:37 20:36	06:05 20:06	06:37 19:17	07:09 18:26	06:45 16:44	15:20 (19) 07:18 16:31
13	05:37 20:35	06:06 20:05	06:38 19:15	07:10 18:24	06:46 16:43	15:20 (19) 07:19 16:31
14	05:38 20:35	06:07 20:03	06:39 19:14	17:53 (20) 18:02 (20)	07:11 18:23	15:21 (19) 07:19 16:31
15	05:39 20:34	06:08 20:02	06:40 19:12	17:48 (20) 18:05 (20)	07:12 18:21	15:21 (19) 07:20 16:31
16	05:40 20:34	06:09 20:01	06:41 19:10	17:46 (20) 18:07 (20)	07:13 18:20	15:21 (19) 07:21 16:31
17	05:40 20:33	06:10 19:59	06:42 19:09	17:44 (20) 18:08 (20)	07:14 18:18	15:21 (19) 07:22 16:32
18	05:41 20:32	06:11 19:58	06:43 19:07	17:42 (20) 18:09 (20)	07:15 18:17	15:23 (19) 07:22 16:32
19	05:42 20:32	06:12 19:56	06:44 19:05	17:40 (20) 18:10 (20)	07:16 18:15	15:23 (19) 07:23 16:32
20	05:43 20:31	06:13 19:55	06:45 19:03	17:39 (20) 18:10 (20)	07:18 18:14	15:24 (19) 07:23 16:33
21	05:44 20:30	06:15 19:53	06:46 19:02	17:38 (20) 18:10 (20)	07:19 18:12	15:25 (19) 07:24 16:33
22	05:45 20:29	06:16 19:52	06:47 19:00	17:37 (20) 18:11 (20)	07:20 18:11	15:26 (19) 07:25 16:34
23	05:46 20:29	06:17 19:50	06:48 18:58	17:36 (20) 18:10 (20)	07:21 18:09	15:27 (19) 07:25 16:34
24	05:47 20:28	06:18 19:49	06:49 18:56	17:36 (20) 18:10 (20)	07:22 18:08	15:29 (19) 07:25 16:35
25	05:47 20:27	06:19 19:47	06:50 18:55	17:35 (20) 18:10 (20)	06:23 17:06	15:30 (19) 07:26 16:35
26	05:48 20:26	06:20 19:45	06:51 18:53	17:35 (20) 18:09 (20)	06:25 17:05	15:33 (19) 07:26 16:36
27	05:49 20:25	06:21 19:44	06:52 18:51	17:34 (20) 18:09 (20)	06:26 17:03	15:35 (19) 07:27 16:37
28	05:50 20:24	06:22 19:42	06:53 18:50	17:34 (20) 18:08 (20)	06:27 17:02	15:43 (19) 07:27 16:38
29	05:51 20:23	06:23 19:41	06:55 18:48	17:35 (20) 18:07 (20)	06:28 17:01	16:37 16:38
30	05:52 20:22	06:24 19:39	06:56 18:46	17:35 (20) 18:06 (20)	06:29 16:59	15:31 (19) 07:06 16:32
31	05:53 20:21	06:25 19:37		06:31 16:58	15:27 (19) 15:43 (19)	07:28 16:40
Ore potenziali eliofanìa	461	429	375	345	297	286
Totale, caso peggiore			494	145	701	429
Probabilità di eliofanìa			0,58	0,44	0,40	0,36
Tempo di operatività rid.			0,74	0,74	0,74	0,74
Dir. del vento rid.			0,57	0,58	0,63	0,69
Totale ridotto			0,25	0,19	0,19	0,19
Totale effettivo			122	27	133	81

Legenda della tabella:

Giorno del mese Alba (hh:mm) Tramonto (hh:mm) Minuti d'ombra Inizio ombreggiamento (hh:mm) Fine ombreggiamento (hh:mm) (WTG che provoca l'inizio dell'ombreggiamento) (WTG che provoca l'ultimo ombreggiamento)

## SHADOW - Calendario

Calcolo: Real and worst case Recettore d'ombra: BD - 56  
Assunzioni sui calcoli d'ombra

Probabilità di eliofanìa (media ore giornaliere di insolazione) [CAMPOBASSO]

Gen	Feb	Mar	Apr	Mag	Giu	Lug	Ago	Set	Ott	Nov	Dic
4,21	4,83	5,24	6,37	6,76	8,17	9,01	9,23	7,23	4,84	4,00	3,35

Tempo di operatività

N	NNE	ENE	E	ESE	SSE	S	SSO	OSO	O	ONO	NNO	Somma
1.112	199	90	122	110	71	112	909	1.994	247	130	1.423	6.519

	Gennaio			Febbraio			Marzo			Aprile			Maggio		Giugno	
1	07:28		14:23 (18)	07:14		15:48 (19)	06:37		06:46		17:59 (20)	05:59		05:29		
	16:41	25	14:48 (18)	17:15	33	16:21 (19)	17:50		19:25	18	18:17 (20)	19:58		20:28		
2	07:28		14:24 (18)	07:13		15:48 (19)	06:36		06:44		18:02 (20)	05:58		05:29		
	16:41	24	14:48 (18)	17:17	34	16:22 (19)	17:51		19:26	13	18:15 (20)	19:59		20:29		
3	07:28		14:25 (18)	07:12		15:48 (19)	06:34		06:42			05:56		05:29		
	16:42	23	14:48 (18)	17:18	34	16:22 (19)	17:53		19:27			20:00		20:30		
4	07:28		14:27 (18)	07:11		15:49 (19)	06:33		06:41			05:55		05:28		
	16:43	20	14:47 (18)	17:19	33	16:22 (19)	17:54		19:29			20:01		20:30		
5	07:28		14:28 (18)	07:10		15:49 (19)	06:31		06:39			05:54		05:28		
	16:44	19	14:47 (18)	17:21	33	16:22 (19)	17:55		19:30			20:02		20:31		
6	07:28		14:29 (18)	07:09		15:50 (19)	06:29		06:37			05:53		05:27		
	16:45	16	14:45 (18)	17:22	32	16:22 (19)	17:56		19:31			20:03		20:32		
7	07:28		14:31 (18)	07:08		15:51 (19)	06:28		06:36			05:51		05:27		
	16:46	13	14:44 (18)	17:23	31	16:22 (19)	17:57		19:32			20:04		20:32		
8	07:28		14:35 (18)	07:06		15:51 (19)	06:26		06:34			05:50		05:27		
	16:47	7	14:42 (18)	17:24	29	16:20 (19)	17:58		19:33			20:05		20:33		
9	07:28			07:05		15:52 (19)	06:24		06:32			05:49		05:27		
	16:48			17:26	28	16:20 (19)	18:00		19:34			20:07		20:34		
10	07:28			07:04		15:53 (19)	06:23		06:31			05:48		05:26		
	16:49			17:27	26	16:19 (19)	18:01		19:35			20:08		20:34		
11	07:27			07:03		15:55 (19)	06:21	17:10 (20)	06:29			05:47		05:26		
	16:50			17:28	24	16:19 (19)	18:02	8	17:18 (20)	19:36		20:09		20:35		
12	07:27			07:02		15:56 (19)	06:20		17:05 (20)	06:27		05:46		05:26		
	16:51			17:29	20	16:16 (19)	18:03	17	17:22 (20)	19:37		20:10		20:35		
13	07:27			07:00		15:58 (19)	06:18		17:03 (20)	06:26		05:44		05:26		
	16:52			17:31	17	16:15 (19)	18:04	22	17:25 (20)	19:38		20:11		20:36		
14	07:26			06:59		16:01 (19)	06:16		17:01 (20)	06:24		05:43		05:26		
	16:53			17:32	11	16:12 (19)	18:05	25	17:26 (20)	19:39		20:12		20:36		
15	07:26			06:58			06:14		16:59 (20)	06:23		05:42		05:26		
	16:55			17:33			18:06	28	17:27 (20)	19:41		20:13		20:37		
16	07:26			06:56			06:13		16:58 (20)	06:21		05:41		05:26		
	16:56			17:34			18:08	30	17:28 (20)	19:42		20:14		20:37		
17	07:25		16:01 (19)	06:55			06:11		16:56 (20)	06:19		05:40		05:26		
	16:57	1	16:02 (19)	17:36			18:09	33	17:29 (20)	19:43		20:15		20:37		
18	07:25		15:56 (19)	06:54			06:09		16:55 (20)	06:18		05:39		05:26		
	16:58	11	16:07 (19)	17:37			18:10	34	17:29 (20)	19:44		20:16		20:38		
19	07:24		15:54 (19)	06:52			06:08		16:54 (20)	06:16		05:39		05:26		
	16:59	15	16:09 (19)	17:38			18:11	35	17:29 (20)	19:45		20:17		20:38		
20	07:24		15:53 (19)	06:51			06:06		16:54 (20)	06:15		05:38		05:26		
	17:00	18	16:11 (19)	17:39			18:12	36	17:30 (20)	19:46		20:18		20:38		
21	07:23		15:52 (19)	06:49			06:04		16:53 (20)	06:13		05:37		05:26		
	17:02	21	16:13 (19)	17:41			18:13	36	17:29 (20)	19:47		20:19		20:39		
22	07:22		15:51 (19)	06:48			06:03		16:53 (20)	06:12		05:36		05:27		
	17:03	23	16:14 (19)	17:42			18:14	36	17:29 (20)	19:48		20:20		20:39		
23	07:22		15:50 (19)	06:46			06:01		16:53 (20)	06:10		05:35		05:27		
	17:04	25	16:15 (19)	17:43			18:15	36	17:29 (20)	19:49		20:20		20:39		
24	07:21		15:50 (19)	06:45			05:59		16:53 (20)	06:09		05:34		05:27		
	17:05	27	16:17 (19)	17:44			18:16	35	17:28 (20)	19:50		20:21		20:39		
25	07:20		15:49 (19)	06:43			05:58		16:53 (20)	06:07		05:34		05:27		
	17:07	28	16:17 (19)	17:46			18:18	35	17:28 (20)	19:51		20:22		20:39		
26	07:19		15:49 (19)	06:42			05:56		16:53 (20)	06:06		05:33		05:28		
	17:08	29	16:18 (19)	17:47			18:19	33	17:26 (20)	19:53		20:23		20:39		
27	07:19		15:49 (19)	06:40			05:54		16:54 (20)	06:04		05:32		05:28		
	17:09	30	16:19 (19)	17:48			18:20	32	17:26 (20)	19:54		20:24		20:39		
28	07:18		15:48 (19)	06:39			05:52		16:54 (20)	06:03		05:32		05:28		
	17:10	31	16:19 (19)	17:49			18:21	31	17:25 (20)	19:55		20:25		20:39		
29	07:17		15:48 (19)				06:51		17:54 (20)	06:02		05:31		05:29		
	17:12	32	16:20 (19)				19:22	29	18:23 (20)	19:56		20:26		20:39		
30	07:16		15:48 (19)				06:49		17:56 (20)	06:00		05:30		05:29		
	17:13	32	16:20 (19)				19:23	26	18:22 (20)	19:57		20:27		20:39		
31	07:15		15:48 (19)				06:47		17:57 (20)			05:30				
	17:14	33	16:21 (19)				19:24	23	18:20 (20)			20:27				
Ore potenziali eliofanìa	296			296			369			399			450		454	
Totale, caso peggiore	503			385			620			31						
Probabilità di eliofanìa	0,44			0,46			0,44			0,48						
Tempo di operatività rid.	0,74			0,74			0,74			0,74						
Dir. del vento rid.	0,65			0,62			0,57			0,57						
Totale ridotto	0,21			0,21			0,19			0,21						
Totale effettivo	108			82			117			6						

Legenda della tabella:

Giorno del mese	Alba (hh:mm)	Inizio ombreggiamento (hh:mm)	(WTG che provoca l'inizio dell'ombreggiamento)
	Tramonto (hh:mm)Minuti d'ombra	Fine ombreggiamento (hh:mm)	(WTG che provoca l'ultimo ombreggiamento)

## SHADOW - Calendario

Calcolo: Real and worst case Recettore d'ombra: BD - 56  
Assunzioni sui calcoli d'ombra

Probabilità di eliofanìa (media ore giornaliere di insolazione) [CAMPOBASSO]

Gen Feb Mar Apr Mag Giu Lug Ago Set Ott Nov Dic  
4,21 4,83 5,24 6,37 6,76 8,17 9,01 9,23 7,23 4,84 4,00 3,35

Tempo di operatività

N NNE ENE E ESE SSE S SSO OSO O ONO NNO Somma  
1.112 199 90 122 110 71 112 909 1.994 247 130 1.423 6.519

	Luglio	Agosto	Settembre	Ottobre	Novembre	Dicembre
1	05:30 20:39	05:54 20:20	06:26 19:36	06:57 18:44	17:44 (20) 18:03 (20)	06:32 15:23 (19) 07:07 16:32
2	05:30 20:39	05:55 20:19	06:27 19:34	06:58 18:43	17:46 (20) 17:59 (20)	06:33 15:22 (19) 07:08 16:31
3	05:31 20:39	05:56 20:17	06:28 19:32	06:59 18:41		06:34 15:20 (19) 07:09 16:31
4	05:31 20:39	05:57 20:16	06:29 19:31	07:00 18:39		06:35 15:20 (19) 07:10 16:31
5	05:32 20:39	05:58 20:15	06:30 19:29	07:01 18:38		06:37 15:20 (19) 07:11 16:31
6	05:32 20:38	05:59 20:14	06:31 19:27	07:02 18:36		06:38 15:19 (19) 07:12 16:31
7	05:33 20:38	06:00 20:13	06:32 19:26	07:03 18:34		06:39 15:19 (19) 07:13 16:31
8	05:34 20:38	06:01 20:11	06:33 19:24	07:04 18:33		06:40 15:19 (19) 07:14 16:30
9	05:34 20:37	06:02 20:10	06:34 19:22	07:05 18:31		06:41 15:19 (19) 07:15 16:30
10	05:35 20:37	06:03 20:09	06:35 19:21	17:56 (20) 18:08 (20)	07:06 18:29	06:43 15:19 (19) 07:16 16:30
11	05:36 20:36	06:04 20:08	06:36 19:19	17:52 (20) 18:10 (20)	07:07 18:28	06:44 15:20 (19) 07:17 16:31
12	05:37 20:36	06:05 20:06	06:37 19:17	17:50 (20) 18:12 (20)	07:09 18:26	06:45 15:20 (19) 07:18 16:31
13	05:37 20:35	06:06 20:05	06:38 19:15	17:48 (20) 18:13 (20)	07:10 18:24	06:46 15:20 (19) 07:19 16:31
14	05:38 20:35	06:07 20:03	06:39 19:14	17:46 (20) 18:14 (20)	07:11 18:23	06:48 15:21 (19) 07:19 16:31
15	05:39 20:34	06:08 20:02	06:40 19:12	17:44 (20) 18:15 (20)	07:12 18:21	06:49 15:21 (19) 07:20 16:31
16	05:40 20:34	06:09 20:01	06:41 19:10	17:43 (20) 18:15 (20)	07:13 18:20	06:50 15:22 (19) 07:21 16:31
17	05:40 20:33	06:10 19:59	06:42 19:09	17:42 (20) 18:16 (20)	07:14 18:18	06:51 15:22 (19) 07:22 16:32
18	05:41 20:32	06:11 19:58	06:43 19:07	17:41 (20) 18:16 (20)	07:15 18:17	06:52 15:24 (19) 07:22 16:32
19	05:42 20:32	06:12 19:56	06:44 19:05	17:40 (20) 18:16 (20)	07:16 18:15	06:54 15:25 (19) 07:23 16:32
20	05:43 20:31	06:13 19:55	06:45 19:03	17:40 (20) 18:16 (20)	07:18 18:14	06:55 15:26 (19) 07:23 16:33
21	05:44 20:30	06:15 19:53	06:46 19:02	17:39 (20) 18:15 (20)	07:19 18:12	06:56 15:27 (19) 07:24 16:33
22	05:45 20:29	06:16 19:52	06:47 19:00	17:39 (20) 18:15 (20)	07:20 18:11	06:57 15:29 (19) 07:25 16:34
23	05:46 20:29	06:17 19:50	06:48 18:58	17:38 (20) 18:14 (20)	07:21 18:09	06:58 15:31 (19) 07:25 16:34
24	05:47 20:28	06:18 19:49	06:49 18:56	17:38 (20) 18:13 (20)	07:22 18:08	07:00 15:33 (19) 07:25 16:35
25	05:47 20:27	06:19 19:47	06:50 18:55	17:38 (20) 18:13 (20)	06:23 17:06	07:01 15:40 (19) 07:26 16:35
26	05:48 20:26	06:20 19:45	06:51 18:53	17:39 (20) 18:11 (20)	06:25 17:05	07:02 15:41 (19) 07:26 16:36
27	05:49 20:25	06:21 19:44	06:52 18:51	17:39 (20) 18:10 (20)	06:26 17:03	07:03 15:42 (19) 07:27 16:37
28	05:50 20:24	06:22 19:42	06:53 18:50	17:40 (20) 18:09 (20)	06:27 17:02	07:04 15:42 (19) 07:27 16:37
29	05:51 20:23	06:23 19:41	06:55 18:48	17:41 (20) 18:07 (20)	06:28 17:01	07:05 15:45 (19) 07:27 16:38
30	05:52 20:22	06:24 19:39	06:56 18:46	17:42 (20) 18:05 (20)	06:29 16:59	07:06 15:46 (19) 07:27 16:39
31	05:53 20:21	06:25 19:37		06:31 16:58	15:23 (19) 15:47 (19)	07:28 16:40 14:22 (18) 14:48 (18)
Ore potenziali eliofanìa	461	429	375	345	297	286
Totale, caso peggiore			628	108	672	719
Probabilità di eliofanìa			0,58	0,44	0,40	0,36
Tempo di operatività rid.			0,74	0,74	0,74	0,74
Dir. del vento rid.			0,57	0,61	0,62	0,70
Totale ridotto			0,25	0,20	0,19	0,19
Totale effettivo			156	21	128	136

Legenda della tabella:

Giorno del mese Alba (hh:mm) Tramonto (hh:mm) Minuti d'ombra Inizio ombreggiamento (hh:mm) Fine ombreggiamento (hh:mm) (WTG che provoca l'inizio dell'ombreggiamento) (WTG che provoca l'ultimo ombreggiamento)

## SHADOW - Calendario

Calcolo: Real and worst case Recettore d'ombra: BE - 57  
Assunzioni sui calcoli d'ombra

Probabilità di eliofanìa (media ore giornaliere di insolazione) [CAMPOBASSO]

Gen	Feb	Mar	Apr	Mag	Giu	Lug	Ago	Set	Ott	Nov	Dic
4,21	4,83	5,24	6,37	6,76	8,17	9,01	9,23	7,23	4,84	4,00	3,35

Tempo di operatività

N	NNE	ENE	E	ESE	SSE	S	SSO	OSO	O	ONO	NNO	Somma
1.112	199	90	122	110	71	112	909	1.994	247	130	1.423	6.519

	Gennaio		Febbraio		Marzo		Aprile		Maggio		Giugno	
1	07:28	14:22 (18)	07:14	15:55 (19)	06:37		06:46	17:57 (20)	05:59	05:29		
	16:41	40 15:02 (18)	17:15	29 16:24 (19)	17:50		19:25	30 18:27 (20)	19:58	20:28		
2	07:28	14:23 (18)	07:13	15:54 (19)	06:36		06:44	17:59 (20)	05:58	05:29		
	16:41	39 15:02 (18)	17:17	31 16:25 (19)	17:51		19:26	28 18:27 (20)	19:59	20:29		
3	07:28	14:24 (18)	07:12	15:54 (19)	06:34		06:42	17:59 (20)	05:56	05:29		
	16:42	39 15:03 (18)	17:18	32 16:26 (19)	17:53		19:27	26 18:25 (20)	20:00	20:30		
4	07:28	14:24 (18)	07:11	15:54 (19)	06:33		06:41	18:00 (20)	05:55	05:28		
	16:43	39 15:03 (18)	17:19	32 16:26 (19)	17:54		19:29	22 18:22 (20)	20:01	20:30		
5	07:28	14:25 (18)	07:10	15:54 (19)	06:31		06:39	18:03 (20)	05:54	05:28		
	16:44	38 15:03 (18)	17:21	33 16:27 (19)	17:55		19:30	18 18:21 (20)	20:02	20:31		
6	07:28	14:25 (18)	07:09	15:54 (19)	06:29		06:37	18:05 (20)	05:53	05:27		
	16:45	37 15:02 (18)	17:22	33 16:27 (19)	17:56		19:31	12 18:17 (20)	20:03	20:32		
7	07:28	14:26 (18)	07:08	15:54 (19)	06:28		06:36		05:51	05:27		
	16:46	37 15:03 (18)	17:23	33 16:27 (19)	17:57		19:32		20:04	20:32		
8	07:28	14:27 (18)	07:06	15:54 (19)	06:26		06:34		05:50	05:27		
	16:47	36 15:03 (18)	17:24	33 16:27 (19)	17:58		19:33		20:05	20:33		
9	07:28	14:29 (18)	07:05	15:54 (19)	06:24		06:32		05:49	05:27		
	16:48	34 15:03 (18)	17:26	33 16:27 (19)	18:00		19:34		20:07	20:34		
10	07:28	14:30 (18)	07:04	15:55 (19)	06:23		06:31		05:48	05:26		
	16:49	33 15:03 (18)	17:27	32 16:27 (19)	18:01		19:35		20:08	20:34		
11	07:27	14:31 (18)	07:03	15:56 (19)	06:21		06:29		05:47	05:26		
	16:50	31 15:02 (18)	17:28	31 16:27 (19)	18:02		19:36		20:09	20:35		
12	07:27	14:32 (18)	07:02	15:56 (19)	06:20		06:27		05:46	05:26		
	16:51	30 15:02 (18)	17:29	30 16:26 (19)	18:03		19:37		20:10	20:35		
13	07:27	14:33 (18)	07:00	15:57 (19)	06:18		06:26		05:44	05:26		
	16:52	28 15:01 (18)	17:31	28 16:25 (19)	18:04		19:38		20:11	20:36		
14	07:26	14:35 (18)	06:59	15:58 (19)	06:16		06:24		05:43	05:26		
	16:53	26 15:01 (18)	17:32	27 16:25 (19)	18:05		19:39		20:12	20:36		
15	07:26	14:37 (18)	06:58	15:59 (19)	06:14		06:23		05:42	05:26		
	16:55	23 15:00 (18)	17:33	24 16:23 (19)	18:06	6	17:14 (20)	06:23	05:42	05:26		
16	07:26	14:39 (18)	06:56	16:00 (19)	06:13		17:09 (20)	06:21	05:41	05:26		
	16:56	20 14:59 (18)	17:34	22 16:22 (19)	18:08	16	17:25 (20)	19:42	20:14	20:37		
17	07:25	14:42 (18)	06:55	16:03 (19)	06:11		17:06 (20)	06:19	05:40	05:26		
	16:57	16 14:58 (18)	17:36	18 16:21 (19)	18:09	21	17:27 (20)	19:43	20:15	20:37		
18	07:25	14:45 (18)	06:54	16:05 (19)	06:09		17:04 (20)	06:18	05:39	05:26		
	16:58	10 14:55 (18)	17:37	12 16:17 (19)	18:10	25	17:29 (20)	19:44	20:16	20:38		
19	07:24		06:52		06:08		17:02 (20)	06:16	05:39	05:26		
	16:59		17:38		18:11	27	17:29 (20)	19:45	20:17	20:38		
20	07:24		06:51		06:06		17:01 (20)	06:15	05:38	05:26		
	17:00		17:39		18:12	30	17:31 (20)	19:46	20:18	20:38		
21	07:23		06:49		06:04		17:00 (20)	06:13	05:37	05:26		
	17:02		17:41		18:13	31	17:31 (20)	19:47	20:19	20:39		
22	07:22		06:48		06:03		16:58 (20)	06:12	05:36	05:27		
	17:03		17:42		18:14	34	17:32 (20)	19:48	20:20	20:39		
23	07:22		06:46		06:01		16:58 (20)	06:10	05:35	05:27		
	17:04		17:43		18:15	34	17:32 (20)	19:49	20:20	20:39		
24	07:21		06:45		05:59		16:57 (20)	06:09	05:34	05:27		
	17:05	6	16:11 (19)	17:44	18:16	35	17:32 (20)	19:50	20:21	20:39		
25	07:20		06:43		05:58		16:56 (20)	06:07	05:34	05:27		
	17:07	13	16:15 (19)	17:46	18:18	36	17:32 (20)	19:51	20:22	20:39		
26	07:19		06:42		05:56		16:56 (20)	06:06	05:33	05:28		
	17:08	17	16:17 (19)	17:47	18:19	35	17:31 (20)	19:53	20:23	20:39		
27	07:19		06:40		05:54		16:56 (20)	06:04	05:32	05:28		
	17:09	20	16:18 (19)	17:48	18:20	36	17:32 (20)	19:54	20:24	20:39		
28	07:18		06:39		05:52		16:56 (20)	06:03	05:32	05:28		
	17:10	23	16:20 (19)	17:49	18:21	35	17:31 (20)	19:55	20:25	20:39		
29	07:17		06:37		05:51		17:56 (20)	06:02	05:31	05:29		
	17:12	25	16:21 (19)		19:22	34	18:30 (20)	19:56	20:26	20:39		
30	07:16		06:35		06:49		17:57 (20)	06:00	05:30	05:29		
	17:13	26	16:22 (19)		19:23	33	18:30 (20)	19:57	20:27	20:39		
31	07:15		06:34		06:47		17:57 (20)		05:30			
	17:14	28	16:23 (19)		19:24	32	18:29 (20)		20:27			
Ore potenziali eliofanìa	296		296		369		399		450		454	
Totale, caso peggiore	714		513		500		136					
Probabilità di eliofanìa	0,44		0,46		0,44		0,48					
Tempo di operatività rid.	0,74		0,74		0,74		0,74					
Dir. del vento rid.	0,67		0,62		0,57		0,57					
Totale ridotto	0,22		0,21		0,19		0,21					
Totale effettivo	158		109		95		28					

Legenda della tabella:

Giorno del mese	Alba (hh:mm)	Inizio ombreggiamento (hh:mm)	(WTG che provoca l'inizio dell'ombreggiamento)
	Tramonto (hh:mm)Minuti d'ombra	Fine ombreggiamento (hh:mm)	(WTG che provoca l'ultimo ombreggiamento)

## SHADOW - Calendario

Calcolo: Real and worst case Recettore d'ombra: BE - 57  
Assunzioni sui calcoli d'ombra

Probabilità di eliofanìa (media ore giornaliere di insolazione) [CAMPOBASSO]

Gen Feb Mar Apr Mag Giu Lug Ago Set Ott Nov Dic  
4,21 4,83 5,24 6,37 6,76 8,17 9,01 9,23 7,23 4,84 4,00 3,35

Tempo di operatività

N NNE ENE E ESE SSE S SSO OSO O ONO NNO Somma  
1.112 199 90 122 110 71 112 909 1.994 247 130 1.423 6.519

	Luglio	Agosto	Settembre	Ottobre	Novembre	Dicembre		
1	05:30 20:39	05:54 20:20	06:26 19:36	06:57 18:44	06:32 16:57	15:25 (19) 16:32	07:07 31	14:13 (18) 14:44 (18)
2	05:30 20:39	05:55 20:19	06:27 19:34	06:58 18:43	06:33 16:56	15:24 (19) 15:57 (19)	07:08 33	14:12 (18) 14:45 (18)
3	05:31 20:39	05:56 20:17	06:28 19:32	06:59 18:41	06:34 16:54	15:24 (19) 15:56 (19)	07:09 34	14:12 (18) 14:46 (18)
4	05:31 20:39	05:57 20:16	06:29 19:31	07:00 18:39	06:35 16:53	15:23 (19) 15:56 (19)	07:10 35	14:12 (18) 14:47 (18)
5	05:32 20:39	05:58 20:15	06:30 19:29	07:01 18:38	06:37 16:52	15:24 (19) 15:57 (19)	07:11 37	14:11 (18) 14:48 (18)
6	05:32 20:38	05:59 20:14	06:31 19:27	18:02 (20) 18:36	07:02 16:51	15:24 (19) 15:56 (19)	07:12 37	14:11 (18) 14:48 (18)
7	05:33 20:38	06:00 20:13	06:32 19:26	17:58 (20) 18:34	07:03 16:50	15:24 (19) 15:56 (19)	07:13 38	14:11 (18) 14:49 (18)
8	05:34 20:38	06:01 20:11	06:33 19:24	17:56 (20) 18:33	07:04 16:49	15:25 (19) 15:56 (19)	07:14 39	14:11 (18) 14:50 (18)
9	05:34 20:37	06:02 20:10	06:34 19:22	17:54 (20) 18:31	07:05 16:47	15:25 (19) 15:56 (19)	07:15 39	14:12 (18) 14:51 (18)
10	05:35 20:37	06:03 20:09	06:35 19:21	17:52 (20) 18:29	07:06 16:46	15:25 (19) 15:55 (19)	07:16 40	14:12 (18) 14:52 (18)
11	05:36 20:36	06:04 20:08	06:36 19:19	17:50 (20) 18:28	07:07 16:45	15:27 (19) 15:55 (19)	07:17 40	14:12 (18) 14:52 (18)
12	05:37 20:36	06:05 20:06	06:37 19:17	17:49 (20) 18:26	07:09 16:44	15:28 (19) 15:54 (19)	07:18 40	14:13 (18) 14:53 (18)
13	05:37 20:35	06:06 20:05	06:38 19:15	17:48 (20) 18:24	07:10 16:43	15:28 (19) 15:53 (19)	07:19 41	14:13 (18) 14:54 (18)
14	05:38 20:35	06:07 20:03	06:39 19:14	17:47 (20) 18:23	07:11 16:42	15:30 (19) 15:53 (19)	07:19 42	14:12 (18) 14:54 (18)
15	05:39 20:34	06:08 20:02	06:40 19:12	17:46 (20) 18:21	07:12 16:42	15:31 (19) 15:51 (19)	07:20 42	14:13 (18) 14:55 (18)
16	05:40 20:34	06:09 20:01	06:41 19:10	17:46 (20) 18:20	07:13 16:41	15:33 (19) 15:50 (19)	07:21 42	14:14 (18) 14:56 (18)
17	05:40 20:33	06:10 19:59	06:42 19:09	17:45 (20) 18:18	07:14 16:40	15:35 (19) 15:47 (19)	07:22 42	14:13 (18) 14:55 (18)
18	05:41 20:32	06:11 19:58	06:43 19:07	17:45 (20) 18:17	07:15 16:39	15:39 (19) 15:45 (19)	07:22 42	14:14 (18) 14:56 (18)
19	05:42 20:32	06:12 19:56	06:44 19:05	17:45 (20) 18:15	07:16 16:38	15:47 (19) 15:45 (19)	07:23 42	14:15 (18) 14:57 (18)
20	05:43 20:31	06:13 19:55	06:45 19:03	17:44 (20) 18:14	07:18 16:38	15:47 (19) 15:45 (19)	07:23 42	14:15 (18) 14:57 (18)
21	05:44 20:30	06:15 19:53	06:46 19:02	17:45 (20) 18:12	07:19 16:37	15:45 (19) 15:45 (19)	07:24 42	14:16 (18) 14:58 (18)
22	05:45 20:29	06:16 19:52	06:47 19:00	17:45 (20) 18:11	07:20 16:36	15:45 (19) 15:45 (19)	07:25 42	14:16 (18) 14:58 (18)
23	05:46 20:29	06:17 19:50	06:48 18:58	17:45 (20) 18:09	07:21 16:36	15:45 (19) 15:45 (19)	07:25 42	14:17 (18) 14:59 (18)
24	05:47 20:28	06:18 19:49	06:49 18:56	17:46 (20) 18:08	07:22 16:34	15:45 (19) 15:45 (19)	07:25 42	14:17 (18) 14:59 (18)
25	05:47 20:27	06:19 19:47	06:50 18:55	17:47 (20) 17:06	07:23 15:51 (19)	15:32 (19) 15:51 (19)	07:26 16	14:17 (18) 14:59 (18)
26	05:48 20:26	06:20 19:45	06:51 18:53	17:48 (20) 17:05	07:24 15:30 (19)	15:32 (19) 15:52 (19)	07:26 20	14:18 (18) 15:00 (18)
27	05:49 20:25	06:21 19:44	06:52 18:51	17:50 (20) 17:03	07:25 15:28 (19)	15:32 (19) 15:53 (19)	07:27 23	14:19 (18) 15:00 (18)
28	05:50 20:24	06:22 19:42	06:53 18:50	17:53 (20) 17:02	07:26 15:26 (19)	15:32 (19) 15:54 (19)	07:27 26	14:19 (18) 15:01 (18)
29	05:51 20:23	06:23 19:41	06:55 18:48	06:28 17:01	07:27 15:26 (19)	15:32 (19) 15:55 (19)	07:27 28	14:19 (18) 15:01 (18)
30	05:52 20:22	06:24 19:39	06:56 18:46	06:29 16:59	07:28 15:25 (19)	15:32 (19) 15:55 (19)	07:27 30	14:21 (18) 15:02 (18)
31	05:53 20:21	06:25 19:37		06:31 16:58	07:29 15:24 (19)	15:32 (19) 15:56 (19)	07:28 32	14:21 (18) 15:02 (18)
Ore potenziali eliofanìa	461	429	375	345	297			286
Totale, caso peggiore			644	205	629			1237
Probabilità di eliofanìa			0,58	0,44	0,40			0,36
Tempo di operatività rid.			0,74	0,74	0,74			0,74
Dir. del vento rid.			0,57	0,62	0,64			0,68
Totale ridotto			0,25	0,20	0,19			0,19
Totale effettivo			160	42	122			231

Legenda della tabella:

Giorno del mese Alba (hh:mm) Tramonto (hh:mm) Minuti d'ombra Inizio ombreggiamento (hh:mm) Fine ombreggiamento (hh:mm) (WTG che provoca l'inizio dell'ombreggiamento) (WTG che provoca l'ultimo ombreggiamento)



## SHADOW - Calendario

Calcolo: Real and worst case Recettore d'ombra: BF - 58  
Assunzioni sui calcoli d'ombra

Probabilità di eliofanìa (media ore giornaliere di insolazione) [CAMPOBASSO]

Gen	Feb	Mar	Apr	Mag	Giu	Lug	Ago	Set	Ott	Nov	Dic
4,21	4,83	5,24	6,37	6,76	8,17	9,01	9,23	7,23	4,84	4,00	3,35

Tempo di operatività

N	NNE	ENE	E	ESE	SSE	S	SSO	OSO	O	ONO	NNO	Somma
1.112	199	90	122	110	71	112	909	1.994	247	130	1.423	6.519

	Gennaio	Febbraio	Marzo	Aprile	Maggio	Giugno
1	07:28 16:41	07:14 17:15	15:47 (19) 16:16 (19)	06:37 17:50	06:46 19:25	05:59 19:58
2	07:28 16:41	07:13 17:17	15:48 (19) 16:15 (19)	06:36 17:51	06:44 19:26	05:58 19:59
3	07:28 16:42	07:12 17:18	15:49 (19) 16:15 (19)	06:34 17:53	17:07 (20) 19:27	05:56 20:00
4	07:28 16:43	07:11 17:19	15:50 (19) 16:14 (19)	06:33 17:54	17:01 (20) 19:29	05:55 20:01
5	07:28 16:44	07:10 17:21	15:51 (19) 16:13 (19)	06:31 17:55	16:58 (20) 19:30	05:54 20:02
6	07:28 16:45	07:09 17:22	15:53 (19) 16:12 (19)	06:29 17:56	16:56 (20) 19:31	05:53 20:03
7	07:28 16:46	07:08 17:23	15:56 (19) 16:10 (19)	06:28 17:57	16:54 (20) 19:32	05:51 20:04
8	07:28 16:47	15:50 (19) 15:57 (19)	07:06 17:24	06:26 17:58	16:53 (20) 17:21 (20)	05:50 19:33
9	07:28 16:48	15:49 (19) 16:00 (19)	07:05 17:26	06:24 18:00	16:51 (20) 17:22 (20)	05:49 19:34
10	07:28 16:49	15:48 (19) 16:02 (19)	07:04 17:27	06:23 18:01	16:51 (20) 17:23 (20)	05:48 19:35
11	07:27 16:50	15:47 (19) 16:03 (19)	07:03 17:28	06:21 18:02	16:50 (20) 17:23 (20)	05:47 19:36
12	07:27 16:51	15:47 (19) 16:05 (19)	07:02 17:29	06:20 18:03	16:49 (20) 17:23 (20)	05:46 19:37
13	07:27 16:52	15:45 (19) 16:06 (19)	07:00 17:31	06:18 18:04	16:49 (20) 17:23 (20)	05:44 19:38
14	07:26 16:53	15:45 (19) 16:07 (19)	06:59 17:32	06:16 18:05	16:49 (20) 17:23 (20)	05:43 19:39
15	07:26 16:55	15:45 (19) 16:09 (19)	06:58 17:33	06:14 18:06	16:48 (20) 17:22 (20)	05:42 19:41
16	07:26 16:56	15:45 (19) 16:09 (19)	06:56 17:34	06:13 18:08	16:49 (20) 17:23 (20)	05:41 19:42
17	07:25 16:57	15:45 (19) 16:11 (19)	06:55 17:36	06:11 18:09	16:49 (20) 17:22 (20)	05:40 19:43
18	07:25 16:58	15:44 (19) 16:11 (19)	06:54 17:37	06:09 18:10	16:49 (20) 17:20 (20)	05:39 19:44
19	07:24 16:59	15:44 (19) 16:12 (19)	06:52 17:38	06:08 18:11	16:49 (20) 17:19 (20)	05:39 19:45
20	07:24 17:00	15:44 (19) 16:13 (19)	06:51 17:39	06:06 18:12	16:50 (20) 17:19 (20)	05:38 19:46
21	07:23 17:02	15:44 (19) 16:14 (19)	06:49 17:41	06:04 18:13	16:51 (20) 17:17 (20)	05:37 19:47
22	07:22 17:03	15:44 (19) 16:14 (19)	06:48 17:42	06:03 18:14	16:52 (20) 17:15 (20)	05:36 19:48
23	07:22 17:04	15:43 (19) 16:14 (19)	06:46 17:43	06:01 18:15	16:54 (20) 17:13 (20)	05:35 19:49
24	07:21 17:05	15:44 (19) 16:16 (19)	06:45 17:44	05:59 18:16	16:57 (20) 17:10 (20)	05:34 19:50
25	07:20 17:07	15:44 (19) 16:16 (19)	06:43 17:46	05:58 18:18	06:07 19:51	05:34 20:22
26	07:19 17:08	15:44 (19) 16:16 (19)	06:42 17:47	05:56 18:19	06:06 19:53	05:33 20:23
27	07:19 17:09	15:44 (19) 16:16 (19)	06:40 17:48	05:54 18:20	06:04 19:54	05:32 20:24
28	07:18 17:10	15:45 (19) 16:16 (19)	06:39 17:49	05:52 18:21	06:03 19:55	05:32 20:25
29	07:17 17:12	15:45 (19) 16:16 (19)	06:39 17:49	05:52 18:21	06:03 19:55	05:32 20:25
30	07:16 17:13	15:46 (19) 16:16 (19)	06:39 17:49	05:52 18:21	06:03 19:55	05:32 20:25
31	07:15 17:14	15:46 (19) 16:16 (19)	06:39 17:49	05:52 18:21	06:03 19:55	05:32 20:25
Ore potenziali eliofanìa	296	296	369	399	450	454
Totale, caso peggiore	608	169	585			
Probabilità di eliofanìa	0,44	0,46	0,44			
Tempo di operatività rid.	0,74	0,74	0,74			
Dir. del vento rid.	0,63	0,63	0,57			
Totale ridotto	0,21	0,21	0,19			
Totale effettivo	126	36	109			

Legenda della tabella:

Giorno del mese	Alba (hh:mm)	Inizio ombreggiamento (hh:mm)	(WTG che provoca l'inizio dell'ombreggiamento)
	Tramonto (hh:mm)Minuti d'ombra	Fine ombreggiamento (hh:mm)	(WTG che provoca l'ultimo ombreggiamento)



## SHADOW - Calendario

Calcolo: Real and worst case Recettore d'ombra: BF - 58  
Assunzioni sui calcoli d'ombra

Probabilità di eliofanìa (media ore giornaliere di insolazione) [CAMPOBASSO]

Gen Feb Mar Apr Mag Giu Lug Ago Set Ott Nov Dic  
4,21 4,83 5,24 6,37 6,76 8,17 9,01 9,23 7,23 4,84 4,00 3,35

Tempo di operatività

N NNE ENE E ESE SSE S SSO OSO O ONO NNO Somma  
1.112 199 90 122 110 71 112 909 1.994 247 130 1.423 6.519

	Luglio	Agosto	Settembre	Ottobre	Novembre	Dicembre			
1	05:30 20:39	05:54 20:20	06:26 19:36	06:57 18:44	17:28 (20) 18:02 (20)	06:32 16:57	07:07 16:32	15:29 (19) 16:45 (19)	
2	05:30 20:39	05:55 20:19	06:27 19:34	06:58 18:43	17:28 (20) 18:02 (20)	06:33 16:56	07:08 16:31	15:30 (19) 15:44 (19)	
3	05:31 20:39	05:56 20:17	06:28 19:32	06:59 18:41	17:28 (20) 18:01 (20)	06:34 16:54	15:27 (19) 15:37 (19)	07:09 16:31	15:32 (19) 15:43 (19)
4	05:31 20:39	05:57 20:16	06:29 19:31	07:00 18:39	17:29 (20) 18:00 (20)	06:35 16:53	15:24 (19) 15:39 (19)	07:10 16:31	15:34 (19) 15:42 (19)
5	05:32 20:39	05:58 20:15	06:30 19:29	07:01 18:38	17:29 (20) 17:59 (20)	06:37 16:52	15:23 (19) 15:42 (19)	07:11 16:31	
6	05:32 20:38	05:59 20:14	06:31 19:27	07:02 18:36	17:30 (20) 17:57 (20)	06:38 16:51	15:21 (19) 15:43 (19)	07:12 16:31	
7	05:33 20:38	06:00 20:13	06:32 19:26	07:03 18:34	17:30 (20) 17:55 (20)	06:39 16:50	15:20 (19) 15:44 (19)	07:13 16:31	
8	05:34 20:38	06:01 20:11	06:33 19:24	07:04 18:33	17:33 (20) 17:54 (20)	06:40 16:49	15:19 (19) 15:46 (19)	07:14 16:30	
9	05:34 20:37	06:02 20:10	06:34 19:22	07:05 18:31	17:34 (20) 17:52 (20)	06:41 16:47	15:19 (19) 15:46 (19)	07:15 16:30	
10	05:35 20:37	06:03 20:09	06:35 19:21	07:06 18:29	17:37 (20) 17:48 (20)	06:43 16:46	15:18 (19) 15:47 (19)	07:16 16:30	
11	05:36 20:36	06:04 20:08	06:36 19:19	07:07 18:28		06:44 16:45	15:18 (19) 15:48 (19)	07:17 16:31	
12	05:37 20:36	06:05 20:06	06:37 19:17	07:09 18:26		06:45 16:44	15:17 (19) 15:48 (19)	07:18 16:31	
13	05:37 20:35	06:06 20:05	06:38 19:15	07:10 18:24		06:46 16:43	15:17 (19) 15:48 (19)	07:19 16:31	
14	05:38 20:35	06:07 20:03	06:39 19:14	07:11 18:23		06:48 16:42	15:18 (19) 15:49 (19)	07:19 16:31	
15	05:39 20:34	06:08 20:02	06:40 19:12	07:12 18:21		06:49 16:42	15:17 (19) 15:49 (19)	07:20 16:31	
16	05:40 20:34	06:09 20:01	06:41 19:10	07:13 18:20		06:50 16:41	15:17 (19) 15:49 (19)	07:21 16:31	
17	05:40 20:33	06:10 19:59	06:42 19:09	07:14 18:18		06:51 16:40	15:17 (19) 15:49 (19)	07:22 16:32	
18	05:41 20:32	06:11 19:58	06:43 19:07	07:15 18:17		06:52 16:39	15:18 (19) 15:50 (19)	07:22 16:32	
19	05:42 20:32	06:12 19:56	06:44 19:05	17:45 (20) 07:16 18:15		06:54 16:38	15:18 (19) 15:49 (19)	07:23 16:32	
20	05:43 20:31	06:13 19:55	06:45 19:03	17:41 (20) 17:59 (20) 18:14		06:55 16:38	15:19 (19) 15:49 (19)	07:23 16:33	
21	05:44 20:30	06:15 19:53	06:46 19:02	17:39 (20) 18:01 (20) 18:12		06:56 16:37	15:19 (19) 15:49 (19)	07:24 16:33	
22	05:45 20:29	06:16 19:52	06:47 19:00	17:37 (20) 18:02 (20) 18:11		06:57 16:36	15:20 (19) 15:49 (19)	07:25 16:34	
23	05:46 20:29	06:17 19:50	06:48 18:58	17:35 (20) 18:03 (20) 18:09		06:58 16:36	15:21 (19) 15:49 (19)	07:25 16:34	
24	05:47 20:28	06:18 19:49	06:49 18:56	17:34 (20) 18:03 (20) 18:08		07:00 16:35	15:21 (19) 15:49 (19)	07:25 16:35	
25	05:47 20:27	06:19 19:47	06:50 18:55	17:32 (20) 18:04 (20) 17:06		07:01 16:34	15:22 (19) 15:48 (19)	07:26 16:35	
26	05:48 20:26	06:20 19:45	06:51 18:53	17:31 (20) 18:04 (20) 17:05		07:02 16:34	15:24 (19) 15:49 (19)	07:26 16:36	
27	05:49 20:25	06:21 19:44	06:52 18:51	17:30 (20) 18:04 (20) 17:03		07:03 16:33	15:24 (19) 15:48 (19)	07:27 16:37	
28	05:50 20:24	06:22 19:42	06:53 18:50	17:30 (20) 18:04 (20) 17:02		07:04 16:33	15:25 (19) 15:47 (19)	07:27 16:37	
29	05:51 20:23	06:23 19:41	06:55 18:48	17:29 (20) 18:03 (20) 17:01		07:05 16:32	15:26 (19) 15:47 (19)	07:27 16:38	
30	05:52 20:22	06:24 19:39	06:56 18:46	17:29 (20) 18:03 (20) 16:59		07:06 16:32	15:28 (19) 15:46 (19)	07:27 16:39	
31	05:53 20:21	06:25 19:37		06:31 16:58				07:28 16:40	
Ore potenziali eliofanìa	461	429	375	345	297	286			
Totale, caso peggiore			334	264	736	49			
Probabilità di eliofanìa			0,58	0,44	0,40	0,36			
Tempo di operatività rid.			0,74	0,74	0,74	0,74			
Dir. del vento rid.			0,57	0,57	0,63	0,63			
Totale ridotto			0,25	0,18	0,19	0,17			
Totale effettivo			82	49	139	8			

Legenda della tabella:

Giorno del mese Alba (hh:mm) Tramonto (hh:mm) Minuti d'ombra Inizio ombreggiamento (hh:mm) Fine ombreggiamento (hh:mm) (WTG che provoca l'inizio dell'ombreggiamento) (WTG che provoca l'ultimo ombreggiamento)

## SHADOW - Calendario

Calcolo: Real and worst case Recettore d'ombra: BG - 59  
Assunzioni sui calcoli d'ombra

Probabilità di eliofanìa (media ore giornaliere di insolazione) [CAMPOBASSO]

Gen	Feb	Mar	Apr	Mag	Giu	Lug	Ago	Set	Ott	Nov	Dic
4,21	4,83	5,24	6,37	6,76	8,17	9,01	9,23	7,23	4,84	4,00	3,35

Tempo di operatività

N	NNE	ENE	E	ESE	SSE	S	SSO	OSO	O	ONO	NNO	Somma
1.112	199	90	122	110	71	112	909	1.994	247	130	1.423	6.519

	Gennaio		Febbraio		Marzo		Aprile		Maggio		Giugno	
1	07:28	14:32 (18)	07:14	16:08 (19)	06:37		06:46	18:00 (20)	05:59	05:29		
	16:41	45	15:17 (18)	17:15	16	16:24 (19)	17:50	19:25	33	18:33 (20)	19:58	20:28
2	07:28	14:32 (18)	07:13	16:06 (19)	06:36		06:44	18:01 (20)	05:58	05:29		
	16:41	45	15:17 (18)	17:17	20	16:26 (19)	17:51	19:26	31	18:32 (20)	19:59	20:29
3	07:28	14:33 (18)	07:12	16:05 (19)	06:34		06:42	18:01 (20)	05:56	05:29		
	16:42	45	15:18 (18)	17:18	23	16:28 (19)	17:53	19:27	30	18:31 (20)	20:00	20:30
4	07:28	14:33 (18)	07:11	16:04 (19)	06:33		06:41	18:02 (20)	05:55	05:28		
	16:43	45	15:18 (18)	17:19	25	16:29 (19)	17:54	19:29	28	18:30 (20)	20:01	20:30
5	07:28	14:34 (18)	07:10	16:03 (19)	06:31		06:39	18:03 (20)	05:54	05:28		
	16:44	45	15:19 (18)	17:21	27	16:30 (19)	17:55	19:30	26	18:29 (20)	20:02	20:31
6	07:28	14:34 (18)	07:09	16:03 (19)	06:29		06:37	18:04 (20)	05:53	05:27		
	16:45	44	15:18 (18)	17:22	28	16:31 (19)	17:56	19:31	23	18:27 (20)	20:03	20:32
7	07:28	14:35 (18)	07:08	16:03 (19)	06:28		06:36	18:05 (20)	05:51	05:27		
	16:46	44	15:19 (18)	17:23	29	16:32 (19)	17:57	19:32	19	18:24 (20)	20:04	20:32
8	07:28	14:35 (18)	07:06	16:02 (19)	06:26		06:34	18:09 (20)	05:50	05:27		
	16:47	44	15:19 (18)	17:24	30	16:32 (19)	17:58	19:33	13	18:22 (20)	20:05	20:33
9	07:28	14:36 (18)	07:05	16:01 (19)	06:24		06:32		05:49	05:27		
	16:48	44	15:20 (18)	17:26	32	16:33 (19)	18:00	19:34		20:07	20:34	
10	07:28	14:37 (18)	07:04	16:02 (19)	06:23		06:31		05:48	05:26		
	16:49	43	15:20 (18)	17:27	31	16:33 (19)	18:01	19:35		20:08	20:34	
11	07:27	14:37 (18)	07:03	16:02 (19)	06:21		06:29		05:47	05:26		
	16:50	43	15:20 (18)	17:28	32	16:34 (19)	18:02	19:36		20:09	20:35	
12	07:27	14:38 (18)	07:02	16:01 (19)	06:20		06:27		05:46	05:26		
	16:51	42	15:20 (18)	17:29	32	16:33 (19)	18:03	19:37		20:10	20:35	
13	07:27	14:38 (18)	07:00	16:02 (19)	06:18		06:26		05:44	05:26		
	16:52	41	15:19 (18)	17:31	31	16:33 (19)	18:04	19:38		20:11	20:36	
14	07:26	14:40 (18)	06:59	16:02 (19)	06:16		06:24		05:43	05:26		
	16:53	40	15:20 (18)	17:32	31	16:33 (19)	18:05	19:39		20:12	20:36	
15	07:26	14:41 (18)	06:58	16:02 (19)	06:14		06:23		05:42	05:26		
	16:55	39	15:20 (18)	17:33	30	16:32 (19)	18:06	19:41		20:13	20:37	
16	07:26	14:41 (18)	06:56	16:03 (19)	06:13		06:21		05:41	05:26		
	16:56	39	15:20 (18)	17:34	29	16:32 (19)	18:08	19:42		20:14	20:37	
17	07:25	14:42 (18)	06:55	16:04 (19)	06:11		06:19		05:40	05:26		
	16:57	37	15:19 (18)	17:36	28	16:32 (19)	18:09	19:43		20:15	20:37	
18	07:25	14:44 (18)	06:54	16:04 (19)	06:09		17:19 (20)	06:18	05:39	05:26		
	16:58	35	15:19 (18)	17:37	27	16:31 (19)	18:10	3	17:22 (20)	19:44	20:16	20:38
19	07:24	14:44 (18)	06:52	16:06 (19)	06:08		17:13 (20)	06:16	05:39	05:26		
	16:59	35	15:19 (18)	17:38	24	16:30 (19)	18:11	14	17:27 (20)	19:45	20:17	20:38
20	07:24	14:46 (18)	06:51	16:07 (19)	06:06		17:10 (20)	06:15	05:38	05:26		
	17:00	33	15:19 (18)	17:39	21	16:28 (19)	18:12	20	17:30 (20)	19:46	20:18	20:38
21	07:23	14:47 (18)	06:49	16:09 (19)	06:04		17:08 (20)	06:13	05:37	05:26		
	17:02	31	15:18 (18)	17:41	17	16:26 (19)	18:13	24	17:32 (20)	19:47	20:19	20:39
22	07:22	14:49 (18)	06:48	16:12 (19)	06:03		17:06 (20)	06:12	05:36	05:27		
	17:03	28	15:17 (18)	17:42	11	16:23 (19)	18:14	26	17:32 (20)	19:48	20:20	20:39
23	07:22	14:50 (18)	06:46	06:01			17:05 (20)	06:10	05:35	05:27		
	17:04	26	15:16 (18)	17:43			18:15	29	17:34 (20)	19:49	20:20	20:39
24	07:21	14:53 (18)	06:45	05:59			17:04 (20)	06:09	05:34	05:27		
	17:05	22	15:15 (18)	17:44			18:16	30	17:34 (20)	19:50	20:21	20:39
25	07:20	14:55 (18)	06:43	05:58			17:02 (20)	06:07	05:34	05:27		
	17:07	18	15:13 (18)	17:46			18:18	32	17:34 (20)	19:51	20:22	20:39
26	07:19	14:58 (18)	06:42	05:56			17:01 (20)	06:06	05:33	05:28		
	17:08	13	15:11 (18)	17:47			18:19	33	17:34 (20)	19:53	20:23	20:39
27	07:19		06:40	05:54			17:01 (20)	06:04	05:32	05:28		
	17:09		17:48	18:20	34	17:35 (20)	19:54		20:24	20:39		
28	07:18		06:39	05:52			17:01 (20)	06:03	05:32	05:28		
	17:10		17:49	18:21	34	17:35 (20)	19:55		20:25	20:39		
29	07:17			06:51			18:00 (20)	06:02	05:31	05:29		
	17:12			19:22	34	18:34 (20)	19:56		20:26	20:39		
30	07:16		16:14 (19)	06:49			18:01 (20)	06:00	05:30	05:29		
	17:13	3	16:17 (19)	19:23	33	18:34 (20)	19:57		20:27	20:39		
31	07:15		16:10 (19)	06:47			18:00 (20)		05:30			
	17:14	12	16:22 (19)	19:24	34	18:34 (20)			20:27			
Ore potenziali eliofanìa	296		296			369		399		450		454
Totale, caso peggiore	981		574			380		203				
Probabilità di eliofanìa	0,44		0,46			0,44		0,48				
Tempo di operatività rid.	0,74		0,74			0,74		0,74				
Dir. del vento rid.	0,66		0,62			0,57		0,57				
Totale ridotto	0,22		0,21			0,19		0,21				
Totale effettivo	215		121			72		42				

Legenda della tabella:

Giorno del mese	Alba (hh:mm)	Inizio ombreggiamento (hh:mm)	(WTG che provoca l'inizio dell'ombreggiamento)
	Tramonto (hh:mm)	Fine ombreggiamento (hh:mm)	(WTG che provoca l'ultimo ombreggiamento)

## SHADOW - Calendario

Calcolo: Real and worst case Recettore d'ombra: BG - 59  
Assunzioni sui calcoli d'ombra

Probabilità di eliofanìa (media ore giornaliere di insolazione) [CAMPOBASSO]

Gen Feb Mar Apr Mag Giu Lug Ago Set Ott Nov Dic  
4,21 4,83 5,24 6,37 6,76 8,17 9,01 9,23 7,23 4,84 4,00 3,35

Tempo di operatività

N NNE ENE E ESE SSE S SSO OSO O ONO NNO Somma  
1.112 199 90 122 110 71 112 909 1.994 247 130 1.423 6.519

	Luglio	Agosto	Settembre	Ottobre	Novembre	Dicembre			
1	05:30 20:39	05:54 20:20	06:26 19:36	06:57 18:44	06:32 16:57	15:31 (19) 16:03 (19)	07:07 16:32	14:19 (18) 15:02 (18)	
2	05:30 20:39	05:55 20:19	06:27 19:34	06:58 18:43	06:33 16:56	15:31 (19) 16:02 (19)	07:08 16:31	14:19 (18) 15:02 (18)	
3	05:31 20:39	05:56 20:17	06:28 19:32	06:59 18:41	06:34 16:54	15:31 (19) 16:02 (19)	07:09 16:31	14:19 (18) 15:03 (18)	
4	05:31 20:39	05:57 20:16	06:29 19:31	18:06 (20) 18:19 (20)	07:00 18:39	06:35 16:53	15:32 (19) 16:01 (19)	07:10 16:31	14:19 (18) 15:03 (18)
5	05:32 20:39	05:58 20:15	06:30 19:29	18:03 (20) 18:21 (20)	07:01 18:38	06:37 16:52	15:33 (19) 16:01 (19)	07:11 16:31	14:20 (18) 15:04 (18)
6	05:32 20:38	05:59 20:14	06:31 19:27	18:00 (20) 18:23 (20)	07:02 18:36	06:38 16:51	15:33 (19) 16:00 (19)	07:12 16:31	14:20 (18) 15:04 (18)
7	05:33 20:38	06:00 20:13	06:32 19:26	17:58 (20) 18:24 (20)	07:03 18:34	06:39 16:50	15:34 (19) 15:59 (19)	07:13 16:31	14:20 (18) 15:05 (18)
8	05:34 20:38	06:01 20:11	06:33 19:24	17:57 (20) 18:25 (20)	07:04 18:33	06:40 16:49	15:36 (19) 15:58 (19)	07:14 16:30	14:21 (18) 15:05 (18)
9	05:34 20:37	06:02 20:10	06:34 19:22	17:56 (20) 18:25 (20)	07:05 18:31	06:41 16:47	15:37 (19) 15:57 (19)	07:15 16:30	14:21 (18) 15:06 (18)
10	05:35 20:37	06:03 20:09	06:35 19:21	17:54 (20) 18:26 (20)	07:06 18:29	06:43 16:46	15:39 (19) 15:55 (19)	07:16 16:30	14:21 (18) 15:07 (18)
11	05:36 20:36	06:04 20:08	06:36 19:19	17:53 (20) 18:26 (20)	07:07 18:28	06:44 16:45	15:42 (19) 15:53 (19)	07:17 16:31	14:22 (18) 15:07 (18)
12	05:37 20:36	06:05 20:06	06:37 19:17	17:53 (20) 18:26 (20)	07:09 18:26	06:45 16:44	15:44 (19) 16:31	07:18 16:31	14:22 (18) 15:08 (18)
13	05:37 20:35	06:06 20:05	06:38 19:15	17:52 (20) 18:26 (20)	07:10 18:24	06:46 16:43	15:37 (19) 16:31	07:19 16:31	14:23 (18) 15:08 (18)
14	05:38 20:35	06:07 20:03	06:39 19:14	17:51 (20) 18:25 (20)	07:11 18:23	06:48 16:42	15:59 (19) 16:31	07:19 16:31	14:23 (18) 15:08 (18)
15	05:39 20:34	06:08 20:02	06:40 19:12	17:51 (20) 18:25 (20)	07:12 18:21	06:49 16:42	16:00 (19) 16:31	07:20 16:31	14:23 (18) 15:09 (18)
16	05:40 20:34	06:09 20:01	06:41 19:10	17:51 (20) 18:24 (20)	07:13 18:20	06:50 16:41	14:31 (18) 14:44 (18)	07:21 16:31	14:24 (18) 15:10 (18)
17	05:40 20:33	06:10 19:59	06:42 19:09	17:51 (20) 18:24 (20)	07:14 18:18	06:51 16:40	14:28 (18) 14:46 (18)	07:22 16:32	14:24 (18) 15:10 (18)
18	05:41 20:32	06:11 19:58	06:43 19:07	17:51 (20) 18:23 (20)	07:15 18:17	06:52 16:39	14:27 (18) 14:49 (18)	07:22 16:32	14:25 (18) 15:10 (18)
19	05:42 20:32	06:12 19:56	06:44 19:05	17:51 (20) 18:22 (20)	07:16 18:15	16:46 (19) 16:54	14:25 (18) 14:51 (18)	07:23 16:32	14:26 (18) 15:11 (18)
20	05:43 20:31	06:13 19:55	06:45 19:03	17:51 (20) 18:21 (20)	07:18 18:14	16:42 (19) 16:56 (19)	14:24 (18) 14:52 (18)	07:23 16:33	14:25 (18) 15:11 (18)
21	05:44 20:30	06:15 19:53	06:46 19:02	17:52 (20) 18:19 (20)	07:19 18:12	16:39 (19) 16:58 (19)	14:22 (18) 14:53 (18)	07:24 16:33	14:26 (18) 15:12 (18)
22	05:45 20:29	06:16 19:52	06:47 19:00	17:53 (20) 18:17 (20)	07:20 18:11	16:37 (19) 16:59 (19)	14:22 (18) 14:55 (19)	07:25 16:34	14:26 (18) 15:12 (18)
23	05:46 20:29	06:17 19:50	06:48 18:58	17:54 (20) 18:15 (20)	07:21 18:09	16:35 (19) 17:00 (19)	14:21 (18) 14:56 (18)	07:25 16:34	14:27 (18) 15:13 (18)
24	05:47 20:28	06:18 19:49	06:49 18:56	17:56 (20) 18:13 (20)	07:22 18:08	16:34 (19) 17:00 (19)	14:21 (18) 14:56 (18)	07:25 16:35	14:28 (18) 15:13 (18)
25	05:47 20:27	06:19 19:47	06:50 18:55	18:00 (20) 18:08 (20)	06:23 17:06	15:34 (19) 16:02 (19)	14:20 (18) 14:57 (18)	07:26 16:35	14:28 (18) 15:13 (18)
26	05:48 20:26	06:20 19:45	06:51 18:53	18:08 (20) 17:05	06:25 17:05	15:32 (19) 16:02 (19)	14:21 (18) 14:59 (18)	07:26 16:36	14:29 (18) 15:14 (18)
27	05:49 20:25	06:21 19:44	06:52 18:51	18:08 (20) 17:03	06:26 17:03	15:32 (19) 16:02 (19)	14:20 (18) 14:59 (18)	07:27 16:37	14:29 (18) 15:15 (18)
28	05:50 20:24	06:22 19:42	06:53 18:50	17:02 17:02	06:27 17:02	15:31 (19) 16:02 (19)	14:20 (18) 15:00 (18)	07:27 16:37	14:29 (18) 15:15 (18)
29	05:51 20:23	06:23 19:41	06:55 18:48	06:28 17:01	06:28 17:01	15:31 (19) 16:03 (19)	14:20 (18) 15:00 (18)	07:27 16:38	14:30 (18) 15:15 (18)
30	05:52 20:22	06:24 19:39	06:56 18:46	06:29 16:59	06:29 16:59	15:31 (19) 16:03 (19)	14:19 (18) 15:01 (18)	07:27 16:39	14:31 (18) 15:16 (18)
31	05:53 20:21	06:25 19:37	06:57 18:45	06:31 16:58	06:31 16:58	15:31 (19) 16:02 (19)	14:19 (18) 16:40	07:28 16:40	14:31 (18) 15:17 (18)
Ore potenziali eliofanìa	461	429	375	345	297		286		
Totale, caso peggiore			593	324	749		1398		
Probabilità di eliofanìa			0,58	0,44	0,40		0,36		
Tempo di operatività rid.			0,74	0,74	0,74		0,74		
Dir. del vento rid.			0,57	0,62	0,65		0,66		
Totale ridotto			0,25	0,20	0,20		0,18		
Totale effettivo			147	65	147		252		

Legenda della tabella:

Giorno del mese Alba (hh:mm) Tramonto (hh:mm) Minuti d'ombra Inizio ombreggiamento (hh:mm) Fine ombreggiamento (hh:mm) (WTG che provoca l'inizio dell'ombreggiamento) (WTG che provoca l'ultimo ombreggiamento)

## SHADOW - Calendario

Calcolo: Real and worst case Recettore d'ombra: BH - 60  
Assunzioni sui calcoli d'ombra

Probabilità di eliofanìa (media ore giornaliere di insolazione) [CAMPOBASSO]

Gen Feb Mar Apr Mag Giu Lug Ago Set Ott Nov Dic  
4,21 4,83 5,24 6,37 6,76 8,17 9,01 9,23 7,23 4,84 4,00 3,35

Tempo di operatività

N NNE ENE E ESE SSE S SSO OSO O ONO NNO Somma  
1.112 199 90 122 110 71 112 909 1.994 247 130 1.423 6.519

	Gennaio	Febbraio	Marzo	Aprile	Maggio	Giugno	Luglio	Agosto	Settembre	Ottobre	Novembre	Dicembre											
1	07:28	13:39 (12)	07:14	06:37	06:46	05:59	05:30	05:30	05:54	06:26	06:57	06:32	07:07	13:28 (12)									
	16:41	71	14:50 (12)	17:16	17:50	19:25	19:58	20:28	20:39	20:20	19:36	18:45	16:57	16:32	65	14:33 (12)							
2	07:28	13:40 (12)	07:13	06:36	06:44	05:58	05:29	05:30	05:55	06:27	06:58	06:33	07:09	13:28 (12)									
	16:42	70	14:50 (12)	17:17	17:52	19:27	19:59	20:29	20:39	20:19	19:34	18:43	16:56	16:32	66	14:34 (12)							
3	07:28	13:40 (12)	07:12	06:34	06:42	05:57	05:29	05:31	05:56	06:28	06:59	06:34	07:10	13:29 (12)									
	16:43	71	14:51 (12)	17:18	17:53	19:28	20:00	20:30	20:39	20:18	19:33	18:41	16:55	16:31	67	14:36 (12)							
4	07:28	13:41 (12)	07:11	06:33	06:41	05:55	05:28	05:32	05:57	06:29	07:00	06:36	07:11	13:29 (12)									
	16:43	70	14:51 (12)	17:19	17:54	19:29	20:01	20:30	20:39	20:16	19:31	18:39	16:53	16:31	67	14:36 (12)							
5	07:28	13:42 (12)	07:10	06:31	06:39	05:54	05:28	05:32	05:58	06:30	07:01	06:37	07:12	13:29 (12)									
	16:44	69	14:51 (12)	17:21	17:55	19:30	20:02	20:31	20:39	20:15	19:29	18:38	16:52	16:31	68	14:37 (12)							
6	07:28	13:43 (12)	07:09	06:30	06:37	05:53	05:28	05:33	05:59	06:31	07:02	06:38	07:13	13:29 (12)									
	16:45	68	14:51 (12)	17:22	17:56	19:31	20:03	20:32	20:38	20:14	19:28	18:36	16:51	16:31	69	14:38 (12)							
7	07:28	13:43 (12)	07:08	06:28	06:36	05:52	05:27	05:33	06:00	06:32	07:03	06:39	07:13	13:29 (12)									
	16:46	68	14:51 (12)	17:23	17:58	19:32	20:05	20:33	20:38	20:13	19:26	18:34	16:50	16:31	69	14:38 (12)							
8	07:28	13:44 (12)	07:07	06:26	06:34	05:50	05:27	05:34	06:01	06:33	07:04	06:40	07:14	13:28 (12)									
	16:47	67	14:51 (12)	17:25	17:59	19:33	20:06	20:33	20:38	20:12	19:24	18:33	16:49	16:31	70	14:38 (12)							
9	07:28	13:45 (12)	07:05	06:25	06:32	05:49	05:27	05:35	06:02	06:34	07:05	06:42	07:15	13:29 (12)									
	16:48	66	14:51 (12)	17:26	18:00	19:34	20:07	20:34	20:37	20:10	19:23	18:31	16:48	16:31	70	14:39 (12)							
10	07:28	13:46 (12)	07:04	06:23	06:31	05:48	05:27	05:35	06:03	06:35	07:07	06:43	07:16	13:29 (12)									
	16:49	66	14:52 (12)	17:27	18:01	19:35	20:08	20:34	20:37	20:09	19:21	18:29	16:47	16:31	70	14:39 (12)							
11	07:27	13:46 (12)	07:03	06:21	06:29	05:47	05:26	05:36	06:04	06:36	07:08	06:44	07:17	13:29 (12)									
	16:50	65	14:51 (12)	17:28	18:02	19:36	20:09	20:35	20:37	20:08	19:19	18:28	16:46	16:31	71	14:40 (12)							
12	07:27	13:47 (12)	07:02	06:20	06:28	05:46	05:26	05:37	06:05	06:37	07:09	06:45	07:18	13:30 (12)									
	16:52	65	14:52 (12)	17:30	18:03	19:37	20:10	20:35	20:36	20:06	19:17	18:26	16:45	16:31	71	14:41 (12)							
13	07:27	13:49 (12)	07:00	06:18	06:26	05:45	05:26	05:38	06:07	06:38	07:10	06:47	07:19	13:30 (12)									
	16:53	63	14:52 (12)	17:31	18:04	19:39	20:11	20:36	20:36	20:05	19:16	18:25	16:44	15	14:06 (12)	16:31	72	14:42 (12)					
14	07:27	13:49 (12)	06:59	06:16	06:24	05:44	05:26	05:38	06:08	06:39	07:11	06:48	07:19	13:30 (12)									
	16:54	62	14:51 (12)	17:32	18:06	19:40	20:12	20:36	20:35	20:04	19:14	18:23	16:43	24	14:11 (12)	16:31	71	14:41 (12)					
15	07:26	13:51 (12)	06:58	06:15	06:23	05:43	05:26	05:39	06:09	06:40	07:12	06:49	07:20	13:30 (12)									
	16:55	60	14:51 (12)	17:33	18:07	19:41	20:13	20:37	20:34	20:02	19:12	18:21	16:42	30	14:14 (12)	16:31	72	14:42 (12)					
16	07:26	13:51 (12)	06:56	06:13	06:21	05:42	05:26	05:40	06:10	06:41	07:13	06:50	07:21	13:31 (12)									
	16:56	60	14:51 (12)	17:35	18:08	19:42	20:14	20:37	20:34	20:01	19:10	18:20	16:41	35	14:16 (12)	16:32	72	14:43 (12)					
17	07:25	13:53 (12)	06:55	06:11	06:20	05:41	05:26	05:41	06:11	06:42	07:14	06:51	07:22	13:32 (12)									
	16:57	58	14:51 (12)	17:36	18:09	19:43	20:15	20:38	20:33	19:59	19:09	18:18	16:40	39	14:19 (12)	16:32	72	14:44 (12)					
18	07:25	13:54 (12)	06:54	06:10	06:18	05:40	05:26	05:41	06:12	06:43	07:15	06:53	07:22	13:31 (12)									
	16:58	56	14:50 (12)	17:37	18:10	19:44	20:16	20:38	20:32	19:58	19:07	18:17	16:39	42	14:20 (12)	16:32	73	14:44 (12)					
19	07:24	13:55 (12)	06:52	06:08	06:17	05:39	05:26	05:42	06:13	06:44	07:17	06:54	07:23	13:32 (12)									
	17:00	54	14:49 (12)	17:38	18:11	19:45	20:17	20:38	20:32	19:56	19:05	18:15	16:38	45	14:21 (12)	16:33	73	14:45 (12)					
20	07:24	13:57 (12)	06:51	06:06	06:15	05:38	05:26	05:43	06:14	06:45	07:18	06:55	07:24	13:32 (12)									
	17:01	53	14:50 (12)	17:40	18:12	19:46	20:18	20:38	20:31	19:55	19:04	18:14	16:38	48	14:23 (12)	16:33	73	14:45 (12)					
21	07:23	13:58 (12)	06:49	06:05	06:13	05:37	05:27	05:44	06:15	06:46	07:19	06:56	07:24	13:33 (12)									
	17:02	51	14:49 (12)	17:41	18:13	19:47	20:19	20:39	20:30	19:53	19:02	18:12	16:37	51	14:25 (12)	16:33	73	14:46 (12)					
22	07:22	14:00 (12)	06:48	06:03	06:12	05:36	05:27	05:45	06:16	06:47	07:20	06:57	07:25	13:33 (12)									
	17:03	48	14:48 (12)	17:42	18:14	19:48	20:20	20:39	20:29	19:52	19:00	18:11	16:36	53	14:26 (12)	16:34	73	14:46 (12)					
23	07:22	14:02 (12)	06:47	06:01	06:10	05:35	05:27	05:46	06:17	06:48	07:21	06:58	07:25	13:34 (12)									
	17:04	45	14:47 (12)	17:43	18:16	19:49	20:21	20:39	20:29	19:50	18:58	18:09	16:36	54	14:26 (12)	16:34	73	14:47 (12)					
24	07:21	14:04 (12)	06:45	05:59	06:09	05:35	05:27	05:47	06:18	06:49	07:22	07:00	07:26	13:34 (12)									
	17:06	42	14:46 (12)	17:44	18:17	19:51	20:22	20:39	20:28	19:49	18:57	18:08	16:35	56	14:27 (12)	16:35	73	14:47 (12)					
25	07:20	14:06 (12)	06:44	05:58	06:08	05:34	05:28	05:48	06:19	06:51	07:24	07:01	07:26	13:34 (12)									
	17:07	39	14:45 (12)	17:46	18:18	19:52	20:22	20:39	20:27	19:47	18:55	17:06	16:35	58	14:28 (12)	16:36	73	14:47 (12)					
26	07:19	14:08 (12)	06:42	05:56	06:06	05:33	05:28	05:49	06:20	06:52	07:25	07:02	07:26	13:36 (12)									
	17:08	35	14:43 (12)	17:47	18:19	19:53	20:23	20:39	20:26	19:46	18:53	17:05	16:34	59	14:30 (12)	16:36	72	14:48 (12)					
27	07:19	14:11 (12)	06:41	05:54	06:05	05:33	05:28	05:50	06:21	06:53	07:26	07:03	07:27	13:36 (12)									
	17:09	30	14:41 (12)	17:48	18:20	19:54	20:24	20:39	20:25	19:44	18:51	17:04	16:34	61	14:31 (12)	16:37	72	14:48 (12)					
28	07:18	14:15 (12)	06:39	05:53	06:03	05:32	05:29	05:51	06:22	06:54	07:27	07:04	07:27	13:36 (12)									
	17:11	23	14:38 (12)	17:49	18:21	19:55	20:25	20:40	20:24	19:42	18:50	17:02	16:33	62	14:31 (12)	16:38	72	14:48 (12)					
29	07:17	14:19 (12)		06:51	06:02	05:31	05:29	05:51	06:23	06:55	07:28	07:05	07:27	13:37 (12)									
	17:12	15	14:34 (12)		19:22	19:56	20:26	20:39	20:23	19:41	18:48	17:01	16:33	63	14:32 (12)	16:38	71	14:48 (12)					
30	07:16			06:49	06:01	05:31	05:30	05:52	06:24	06:56	07:29	07:06	07:28	13:38 (12)									
	17:13			19:23	19:57	20:27	20:39	20:22	19:39	18:46	17:00	16:32	64	14:33 (12)	16:39	71	14:49 (12)						
31	07:15			06:47		05:30		05:53	06:25		06:31		07:28	13:38 (12)									
	17:14			19:24		20:27		20:21	19:38		16:58		16:40	72	14:50 (12)								
Ore potenziali eliofanìa	296		296		399		450		454		461		429		375		345		297		286		2196
Totale, caso peggiore		1610											859						859				2196
Probabilità di eliofanìa		0,44											0,40						0,40				0,36
Tempo di operatività rid.		0,74											0,74						0,74				0,74
Dir. del vento rid.		0,71											0,71						0,71				0,71
Totale ridotto		0,23											0,21						0,21				0,19
Totale effettivo		377											184						184				423

Legenda della tabella:

Giorno del mese Alba (hh:mm) Tramonto (hh:mm) Minuti d'ombra Inizio ombreggiamento (hh:mm) Fine ombreggiamento (hh:mm) (WTG che provoca l'inizio dell'ombreggiamento) (WTG che provoca l'ultimo ombreggiamento)

## SHADOW - Calendario

Calcolo: Real and worst case Recettore d'ombra: BI - 61  
Assunzioni sui calcoli d'ombra

Probabilità di eliofanìa (media ore giornaliere di insolazione) [CAMPOBASSO]

Gen Feb Mar Apr Mag Giu Lug Ago Set Ott Nov Dic  
4,21 4,83 5,24 6,37 6,76 8,17 9,01 9,23 7,23 4,84 4,00 3,35

Tempo di operatività

N NNE ENE E ESE SSE S SSO OSO O ONO NNO Somma  
1.112 199 90 122 110 71 112 909 1.994 247 130 1.423 6.519

	Gennaio	Febbraio	Marzo	Aprile	Maggio	Giugno	Luglio	Agosto	Settembre	Ottobre	Novembre	Dicembre
1	07:28 16:41	07:14 17:16	06:37 17:51	06:46 19:25	05:59 19:58	05:30 20:28	05:30 20:39	05:54 20:20	06:26 19:36	06:57 18:45	06:32 16:57	07:07 16:32
2	07:28 16:42	07:13 17:17	06:36 17:52	06:44 19:27	05:58 19:59	05:29 20:29	05:31 20:39	05:55 20:19	06:27 19:34	06:58 18:43	06:33 16:56	07:08 16:32
3	07:28 16:43	07:12 17:18	06:34 17:53	06:42 19:28	05:57 20:00	05:29 20:30	05:31 20:39	05:56 20:18	06:28 19:33	06:59 18:41	06:34 16:55	07:10 16:31
4	07:28 16:44	07:11 17:19	06:33 17:54	06:41 19:29	05:55 20:01	05:28 20:30	05:32 20:39	05:57 20:16	06:29 19:31	07:00 18:39	06:36 16:53	07:11 16:31
5	07:28 16:44	07:10 17:21	06:31 17:55	06:39 19:30	05:54 20:02	05:28 20:31	05:32 20:39	05:58 20:15	06:30 19:29	07:01 18:38	06:37 16:52	07:12 16:31
6	07:28 16:45	07:09 17:22	06:30 17:56	06:37 19:31	05:53 20:03	05:28 20:32	05:33 20:38	05:59 20:14	06:31 19:28	07:02 18:36	06:38 16:51	07:13 16:31
7	07:28 16:46	07:08 17:23	06:28 17:58	06:36 19:32	05:52 20:05	05:27 20:33	05:33 20:38	06:00 20:13	06:32 19:26	07:03 18:34	06:39 16:50	07:13 16:31
8	07:28 16:47	07:07 17:25	06:26 17:59	06:34 19:33	05:50 20:06	05:27 20:33	05:34 20:38	06:01 20:12	06:33 19:24	07:04 18:33	06:40 16:49	07:14 16:31
9	07:28 16:48	07:05 17:26	06:25 18:00	06:32 19:34	05:49 20:07	05:27 20:34	05:35 20:37	06:02 20:10	06:34 19:23	07:05 18:31	06:42 16:48	07:15 16:31
10	07:28 16:49	07:04 17:27	06:23 18:01	06:31 19:35	05:48 20:08	05:27 20:34	05:35 20:37	06:03 20:09	06:35 19:21	07:07 18:30	06:43 16:47	07:16 16:31
11	07:27 16:50	07:03 17:28	06:21 18:02	06:29 19:36	05:47 20:09	05:26 20:35	05:36 20:37	06:04 20:08	06:36 19:19	07:08 18:28	06:44 16:46	07:17 16:31
12	07:27 16:52	07:02 17:30	06:20 18:03	06:28 19:37	05:46 20:10	05:26 20:35	05:37 20:36	06:06 20:06	06:37 19:17	07:09 18:26	06:45 16:45	07:18 16:31
13	07:27 16:53	07:00 17:31	06:18 18:04	06:26 19:39	05:45 20:11	05:26 20:36	05:38 20:36	06:07 20:05	06:38 19:16	07:10 18:25	06:47 16:44	07:19 16:31
14	07:27 16:54	06:59 17:32	06:16 18:06	06:24 19:40	05:44 20:12	05:26 20:36	05:38 20:35	06:08 20:04	06:39 19:14	07:11 18:23	06:48 16:43	07:19 16:31
15	07:26 16:55	06:58 17:33	06:15 18:07	06:23 19:41	05:43 20:13	05:26 20:37	05:39 20:34	06:09 20:02	06:40 19:12	07:12 18:21	06:49 16:42	07:20 16:31
16	07:26 16:56	06:56 17:35	06:13 18:08	06:21 19:42	05:42 20:14	05:26 20:37	05:40 20:34	06:10 20:01	06:41 19:10	07:13 18:20	06:50 16:41	07:21 16:32
17	07:25 16:57	06:55 17:36	06:11 18:09	06:20 19:43	05:41 20:15	05:26 20:38	05:41 20:33	06:11 19:59	06:42 19:09	07:14 18:18	06:51 16:40	07:22 16:32
18	07:25 16:58	06:54 17:37	06:10 18:10	06:18 19:44	05:40 20:16	05:26 20:38	05:42 20:32	06:12 19:58	06:43 19:07	07:15 18:17	06:53 16:39	07:22 16:32
19	07:24 17:00	06:52 17:38	06:08 18:11	06:17 19:45	05:39 20:17	05:26 20:38	05:42 20:32	06:13 19:56	06:44 19:05	07:17 18:15	06:54 16:39	07:23 16:33
20	07:24 17:01	06:51 17:40	06:06 18:12	06:15 19:46	05:38 20:18	05:27 20:38	05:43 20:31	06:14 19:55	06:45 19:04	07:18 18:14	06:55 16:38	07:24 16:33
21	07:23 17:02	06:50 17:41	06:05 18:13	06:14 19:47	05:37 20:19	05:27 20:39	05:44 20:30	06:15 19:53	06:46 19:02	07:19 18:12	06:56 16:37	07:24 16:34
22	07:22 17:03	06:48 17:42	06:03 18:14	06:12 19:48	05:36 20:20	05:27 20:39	05:45 20:29	06:16 19:52	06:47 19:00	07:20 18:11	06:57 16:36	07:25 16:34
23	07:22 17:04	06:47 17:43	06:01 18:16	06:11 19:49	05:35 20:21	05:27 20:39	05:46 20:29	06:17 19:50	06:48 18:58	07:21 18:09	06:58 16:36	07:25 16:34
24	07:21 17:06	06:45 17:45	05:59 18:17	06:09 19:51	05:35 20:22	05:27 20:39	05:47 20:28	06:18 19:49	06:50 18:57	07:22 18:08	07:00 16:35	07:26 16:35
25	07:20 17:07	06:44 17:46	05:58 18:18	06:08 19:52	05:34 20:22	05:28 20:39	05:48 20:27	06:19 19:47	06:51 18:55	06:24 17:06	07:01 16:35	07:26 16:36
26	07:19 17:08	06:42 17:47	05:56 18:19	06:06 19:53	05:33 20:23	05:28 20:39	05:49 20:26	06:20 19:46	06:52 18:53	06:25 17:05	07:02 16:34	07:26 16:36
27	07:19 17:09	06:41 17:48	05:54 18:20	06:05 19:54	05:33 20:24	05:28 20:39	05:50 20:25	06:21 19:44	06:53 18:51	06:26 17:04	07:03 16:34	07:27 16:37
28	07:18 17:11	06:39 17:49	05:53 18:21	06:03 19:55	05:32 20:25	05:29 20:39	05:51 20:24	06:22 19:42	06:54 18:50	06:27 17:02	07:04 16:33	07:27 16:38
29	07:17 17:12	06:37 17:47	05:51 18:22	06:02 19:56	05:31 20:26	05:29 20:39	05:52 20:23	06:23 19:41	06:55 18:48	06:28 17:01	07:05 16:33	07:27 16:38
30	07:16 17:13	06:35 17:45	05:49 18:23	06:01 19:57	05:31 20:27	05:30 20:39	05:52 20:22	06:24 19:39	06:56 18:46	06:30 17:00	07:06 16:32	07:28 16:39
31	07:15 17:14	06:34 17:44	05:48 18:24	06:00 19:58	05:30 20:28	05:30 20:40	05:53 20:21	06:25 19:38	06:57 16:58	06:31 17:01	07:07 16:40	07:28 16:40
Ore potenziali eliofanìa	296	296	369	399	450	454	461	429	375	345	297	286
Totale, caso peggiore												
Probabilità di eliofanìa												
Tempo di operatività rid.												
Dir. del vento rid.												
Totale ridotto												
Totale effettivo												

Legenda della tabella:

Giorno del mese Alba (hh:mm) Tramonto (hh:mm) Minuti d'ombra Inizio ombreggiamento (hh:mm) Fine ombreggiamento (hh:mm) (WTG che provoca l'inizio dell'ombreggiamento) (WTG che provoca l'ultimo ombreggiamento)

## SHADOW - Calendario

Calcolo: Real and worst case Recettore d'ombra: BJ - 62  
Assunzioni sui calcoli d'ombra

Probabilità di eliofanìa (media ore giornaliere di insolazione) [CAMPOBASSO]

Gen	Feb	Mar	Apr	Mag	Giu	Lug	Ago	Set	Ott	Nov	Dic
4,21	4,83	5,24	6,37	6,76	8,17	9,01	9,23	7,23	4,84	4,00	3,35

Tempo di operatività

N	NNE	ENE	E	ESE	SSE	S	SSO	OSO	O	ONO	NNO	Somma
1.112	199	90	122	110	71	112	909	1.994	247	130	1.423	6.519

	Gennaio	Febbraio	Marzo	Aprile	Maggio	Giugno
1	07:28 16:41	07:14 17:16	16:01 (11) 17:50	06:37 17:50	06:46 19:25	05:59 19:58
2	07:28 16:42	07:13 17:17	16:02 (11) 17:52	06:36 17:52	06:44 19:26	05:58 19:59
3	07:28 16:42	07:12 17:18	16:03 (11) 17:53	06:34 17:53	06:42 19:28	05:56 20:00
4	07:28 16:43	07:11 17:19	16:04 (11) 17:54	06:33 17:54	06:41 19:29	05:55 20:01
5	07:28 16:44	07:10 17:21	16:06 (11) 17:55	06:31 17:55	06:39 19:30	05:54 20:02
6	07:28 16:45	07:09 17:22	16:08 (11) 17:56	06:29 17:56	06:37 19:31	05:53 20:03
7	07:28 16:46	07:08 17:23	16:11 (11) 17:57	06:28 17:57	06:36 19:32	05:51 20:05
8	07:28 16:47	07:07 17:24	16:21 (11) 17:57	06:26 17:59	06:34 19:33	05:50 20:06
9	07:28 16:48	16:04 (11) 17:26	07:05 18:00	06:25 18:00	06:32 19:34	05:49 20:07
10	07:28 16:49	16:03 (11) 17:27	07:04 18:01	06:23 18:01	06:31 19:35	05:48 20:08
11	07:27 16:50	16:01 (11) 17:28	07:03 18:02	06:21 18:02	06:29 19:36	05:47 20:09
12	07:27 16:51	16:01 (11) 17:30	07:02 18:03	06:20 18:03	06:28 19:37	05:46 20:10
13	07:27 16:53	16:00 (11) 17:31	07:00 18:04	06:18 18:04	06:26 19:38	05:45 20:11
14	07:26 16:54	15:59 (11) 17:32	06:59 18:05	06:16 18:05	06:24 19:40	05:44 20:12
15	07:26 16:55	15:59 (11) 17:33	06:58 18:07	06:15 18:07	06:23 19:41	05:43 20:13
16	07:26 16:56	15:59 (11) 17:35	06:56 18:08	06:13 18:08	06:21 19:42	05:42 20:14
17	07:25 16:57	15:59 (11) 17:36	06:55 18:09	06:11 18:09	06:20 19:43	05:41 20:15
18	07:25 16:58	15:58 (11) 17:37	06:54 18:10	06:10 18:10	06:18 19:44	05:40 20:16
19	07:24 16:59	15:58 (11) 17:38	06:52 18:11	06:08 18:11	06:16 19:45	05:39 20:17
20	07:24 17:01	15:58 (11) 17:40	06:51 18:12	06:06 19:46	06:15 20:19	05:38 20:18
21	07:23 17:02	15:58 (11) 17:41	06:49 18:13	06:04 19:47	06:13 20:20	05:37 20:19
22	07:22 17:03	15:57 (11) 17:42	06:48 18:14	06:03 19:48	06:12 20:21	05:36 20:20
23	07:22 17:04	15:58 (11) 17:43	06:47 18:16	06:01 18:16	06:10 19:49	05:35 20:21
24	07:21 17:05	15:58 (11) 17:44	06:45 18:17	05:59 19:50	06:09 20:22	05:35 20:21
25	07:20 17:07	15:58 (11) 17:46	06:44 18:18	05:58 19:52	06:07 20:23	05:34 20:22
26	07:19 17:08	15:58 (11) 17:47	06:42 18:19	05:56 19:53	06:06 20:24	05:33 20:23
27	07:19 17:09	15:58 (11) 17:48	06:41 18:20	05:54 19:54	06:05 20:25	05:32 20:24
28	07:18 17:10	15:59 (11) 17:49	06:39 18:21	05:53 19:55	06:03 20:26	05:32 20:25
29	07:17 17:12	15:59 (11) 17:50	06:38 18:22	05:52 19:56	06:02 20:27	05:31 20:26
30	07:16 17:13	15:59 (11) 17:51	06:37 18:23	05:51 19:57	06:01 20:28	05:31 20:27
31	07:15 17:14	16:00 (11) 17:52	06:36 19:24	05:50 19:24	06:00 20:29	05:30 20:28
Ore potenziali eliofanìa	296	296	369	399	450	454
Totale, caso peggiore	558	141		493		123
Probabilità di eliofanìa	0,44	0,46		0,48		0,47
Tempo di operatività rid.	0,74	0,74		0,74		0,74
Dir. del vento rid.	0,62	0,62		0,56		0,57
Totale ridotto	0,21	0,21		0,20		0,20
Totale effettivo	115	30		99		24

Legenda della tabella:

Giorno del mese	Alba (hh:mm)	Inizio ombreggiamento (hh:mm)	(WTG che provoca l'inizio dell'ombreggiamento)
	Tramonto (hh:mm)	Fine ombreggiamento (hh:mm)	(WTG che provoca l'ultimo ombreggiamento)



## SHADOW - Calendario

Calcolo: Real and worst case Recettore d'ombra: BJ - 62  
Assunzioni sui calcoli d'ombra

Probabilità di eliofanìa (media ore giornaliere di insolazione) [CAMPOBASSO]

Gen Feb Mar Apr Mag Giu Lug Ago Set Ott Nov Dic  
4,21 4,83 5,24 6,37 6,76 8,17 9,01 9,23 7,23 4,84 4,00 3,35

Tempo di operatività

N NNE ENE E ESE SSE S SSO OSO O ONO NNO Somma  
1.112 199 90 122 110 71 112 909 1.994 247 130 1.423 6.519

	Luglio	Agosto	Settembre	Ottobre	Novembre	Dicembre	
1	05:30 20:39	05:54 20:20	06:26 19:36	18:48 (10) 19:13 (10)	06:57 16:57	07:07 16:32	15:43 (11) 15:57 (11)
2	05:30 20:39	05:55 20:19	06:27 19:34	18:48 (10) 19:12 (10)	06:58 16:56	07:08 16:32	15:45 (11) 15:56 (11)
3	05:31 20:39	05:56 20:18	06:28 19:33	18:48 (10) 19:10 (10)	06:59 16:54	07:10 16:31	15:47 (11) 15:55 (11)
4	05:31 20:39	05:57 20:16	06:29 19:31	18:48 (10) 19:09 (10)	07:00 16:53	07:11 16:31	15:56 (11) 16:31
5	05:32 20:39	05:58 20:15	06:32 (19) 06:38 (19)	18:49 (10) 19:07 (10)	07:01 16:52	07:12 16:31	16:31 16:31
6	05:33 20:38	05:59 20:14	06:28 (19) 06:40 (19)	18:51 (10) 19:05 (10)	07:02 16:51	07:12 16:31	16:31 16:31
7	05:33 20:38	06:00 20:13	06:26 (19) 06:42 (19)	18:53 (10) 19:04 (10)	07:03 16:50	07:13 16:31	16:31 16:31
8	05:34 20:38	06:01 20:12	06:24 (19) 06:43 (19)	18:54 (10) 19:05 (10)	07:04 16:49	07:14 16:31	16:31 16:31
9	05:35 20:37	06:02 20:10	06:24 (19) 06:44 (19)	18:55 (10) 19:06 (10)	07:05 16:48	07:15 16:31	16:31 16:31
10	05:35 20:37	06:03 20:09	06:25 (19) 06:45 (19)	18:56 (10) 19:07 (10)	07:06 16:47	07:16 16:31	16:31 16:31
11	05:36 20:36	06:04 20:08	06:26 (19) 06:46 (19)	18:57 (10) 19:08 (10)	07:07 16:46	07:17 16:31	16:31 16:31
12	05:37 20:36	06:05 20:06	06:27 (19) 06:47 (19)	18:58 (10) 19:09 (10)	07:08 16:45	07:18 16:31	16:31 16:31
13	05:37 20:36	06:06 20:05	06:28 (19) 06:47 (19)	18:59 (10) 19:10 (10)	07:09 16:44	07:19 16:31	16:31 16:31
14	05:38 20:35	06:07 20:04	06:29 (19) 06:47 (19)	19:01 (10) 19:11 (10)	07:10 16:43	07:20 16:31	16:31 16:31
15	05:39 20:34	06:08 20:02	06:30 (19) 06:47 (19)	19:12 (10) 19:12 (10)	07:11 16:42	07:21 16:31	16:31 16:31
16	05:40 20:34	06:10 20:01	06:31 (19) 06:47 (19)	19:13 (10) 19:10 (10)	07:12 16:41	07:22 16:32	16:32 16:32
17	05:41 20:33	06:11 19:59	06:32 (19) 06:46 (19)	19:14 (10) 19:09 (10)	07:13 16:40	07:23 16:32	16:32 16:32
18	05:41 20:32	06:12 19:58	06:33 (19) 06:46 (19)	19:15 (10) 19:07 (10)	07:14 16:39	07:24 16:32	16:32 16:32
19	05:42 20:32	06:13 19:56	06:34 (19) 06:46 (19)	19:16 (10) 19:05 (10)	07:15 16:38	07:25 16:33	16:33 16:33
20	05:43 20:31	06:14 19:55	06:35 (19) 06:45 (19)	19:17 (10) 19:03 (10)	07:16 16:37	07:26 16:34	16:34 16:34
21	05:44 20:30	06:15 19:53	06:36 (19) 19:06 (10)	19:18 (10) 19:02 (10)	07:17 16:36	07:27 16:35	16:35 16:35
22	05:45 20:29	06:16 19:52	06:37 (19) 19:09 (10)	19:19 (10) 19:00 (10)	07:18 16:35	07:28 16:36	16:36 16:36
23	05:46 20:29	06:17 19:50	06:38 (19) 19:11 (10)	19:20 (10) 18:58 (10)	07:19 16:34	07:29 16:37	16:37 16:37
24	05:47 20:28	06:18 19:49	06:39 (19) 19:12 (10)	19:21 (10) 18:57 (10)	07:20 16:33	07:30 16:38	16:38 16:38
25	05:48 20:27	06:19 19:47	06:40 (19) 19:13 (10)	19:22 (10) 18:55 (10)	07:21 16:32	07:31 16:39	16:39 16:39
26	05:49 20:26	06:20 19:46	06:41 (19) 19:14 (10)	19:23 (10) 18:53 (10)	07:22 16:31	07:32 16:40	16:40 16:40
27	05:49 20:25	06:21 19:44	06:42 (19) 19:14 (10)	19:24 (10) 18:51 (10)	07:23 16:30	07:33 16:41	16:41 16:41
28	05:50 20:24	06:22 19:42	06:43 (19) 19:14 (10)	19:25 (10) 18:50 (10)	07:24 16:29	07:34 16:42	16:42 16:42
29	05:51 20:23	06:23 19:41	06:44 (19) 19:14 (10)	19:26 (10) 18:48 (10)	07:25 16:28	07:35 16:43	16:43 16:43
30	05:52 20:22	06:24 19:39	06:45 (19) 19:14 (10)	19:27 (10) 18:46 (10)	07:26 16:27	07:36 16:44	16:44 16:44
31	05:53 20:21	06:25 19:38	06:46 (19) 19:13 (10)	19:28 (10) 18:45 (10)	07:27 16:26	07:37 16:45	16:45 16:45
Ore potenziali eliofanìa	461	429	375	345	297	286	
Totale, caso peggiore		497	135		668	33	
Probabilità di eliofanìa		0,67	0,58		0,40	0,36	
Tempo di operatività rid.		0,74	0,74		0,74	0,74	
Dir. del vento rid.		0,56	0,56		0,62	0,62	
Totale ridotto		0,28	0,24		0,19	0,17	
Totale effettivo		140	33		126	6	

Legenda della tabella:

Giorno del mese Alba (hh:mm) Tramonto (hh:mm) Minuti d'ombra Inizio ombreggiamento (hh:mm) Fine ombreggiamento (hh:mm) (WTG che provoca l'inizio dell'ombreggiamento) (WTG che provoca l'ultimo ombreggiamento)



## SHADOW - Calendario

Calcolo: Real and worst case Recettore d'ombra: BK - 63  
Assunzioni sui calcoli d'ombra

Probabilità di eliofanìa (media ore giornaliere di insolazione) [CAMPOBASSO]

Gen	Feb	Mar	Apr	Mag	Giu	Lug	Ago	Set	Ott	Nov	Dic
4,21	4,83	5,24	6,37	6,76	8,17	9,01	9,23	7,23	4,84	4,00	3,35

Tempo di operatività

N	NNE	ENE	E	ESE	SSE	S	SSO	OSO	O	ONO	NNO	Somma
1.112	199	90	122	110	71	112	909	1.994	247	130	1.423	6.519

	Gennaio	Febbraio	Marzo	Aprile	Maggio	Giugno
1	07:28 16:41	07:14 17:16	15:40 (12) 16:06 (12)	06:37 17:50	16:06 (11) 16:48 (11)	05:59 19:25
2	07:28 16:42	07:13 17:17	15:41 (12) 16:05 (12)	06:36 17:52	16:06 (11) 16:47 (11)	05:58 19:26
3	07:28 16:43	07:12 17:18	15:42 (12) 16:05 (12)	06:34 17:53	16:05 (11) 16:47 (11)	05:56 19:28
4	07:28 16:43	07:11 17:19	15:44 (12) 16:04 (12)	06:33 17:54	16:06 (11) 16:47 (11)	05:55 19:29
5	07:28 16:44	07:10 17:21	15:46 (12) 16:03 (12)	06:31 17:55	16:06 (11) 16:46 (11)	05:54 19:30
6	07:28 16:45	07:09 17:22	15:48 (12) 16:01 (12)	06:29 17:56	16:06 (11) 16:45 (11)	05:53 19:31
7	07:28 16:46	07:08 17:23	15:52 (12) 15:58 (12)	06:28 17:57	16:07 (11) 16:44 (11)	05:51 19:32
8	07:28 16:47	07:07 17:25	06:26 17:59	35	16:08 (11) 16:43 (11)	05:50 19:33
9	07:28 16:48	07:05 17:26	06:25 18:00	34	16:09 (11) 16:43 (11)	05:49 19:34
10	07:28 16:49	8 15:43 (12) 07:04 17:27	06:23 18:01	31	16:10 (11) 16:41 (11)	05:48 19:35
11	07:27 16:50	11 15:41 (12) 07:03 17:28	06:21 18:02	28	16:11 (11) 16:39 (11)	05:47 19:36
12	07:27 16:51	13 15:42 (12) 07:02 17:30	06:20 18:03	23	16:14 (11) 16:37 (11)	05:46 19:37
13	07:27 16:53	16 15:40 (12) 07:00 17:31	06:18 18:04	18	16:16 (11) 16:34 (11)	05:45 19:38
14	07:26 16:54	18 15:39 (12) 06:59 17:32	06:16 18:05	11	16:19 (11) 16:30 (11)	05:44 19:40
15	07:26 16:55	20 15:39 (12) 06:58 17:33	06:15 18:07		06:23 19:41	05:43 19:41
16	07:26 16:56	22 15:38 (12) 06:56 17:35	15 16:20 (11) 06:13 18:08		06:21 19:42	05:42 19:42
17	07:25 16:57	23 16:00 (12) 17:35 06:55	16:35 (11) 18:08		19:42 06:20	20:14 05:41
18	07:25 16:58	24 16:01 (12) 17:36 06:54	20 16:38 (11) 18:09		19:43 06:18	20:15 05:40
19	07:24 16:59	25 15:38 (12) 06:55 17:37	25 16:15 (11) 06:10 18:10		06:18 19:44	05:40 20:16
20	07:24 17:01	27 15:37 (12) 06:52 17:38	29 16:13 (11) 06:08 18:11		06:16 19:45	05:39 20:17
21	07:23 17:02	25 16:02 (12) 17:38 06:51	29 16:42 (11) 18:11		19:45 06:15	20:17 05:38
22	07:22 17:03	27 15:37 (12) 06:48 17:42	36 16:11 (11) 06:06 18:12		06:15 19:46	05:38 20:18
23	07:22 17:04	27 16:04 (12) 17:40 06:49	32 16:43 (11) 18:12		19:46 06:13	20:18 05:37
24	07:21 17:06	27 16:04 (12) 17:41 06:48	33 16:44 (11) 18:13		19:47 06:12	20:19 05:36
25	07:20 17:07	27 15:37 (12) 06:48 17:42	36 16:09 (11) 06:03 18:14		06:12 19:48	05:36 20:20
26	07:19 17:08	28 15:38 (12) 06:47 17:43	37 16:09 (11) 06:01 18:16		06:10 19:49	05:35 20:21
27	07:19 17:09	28 16:06 (12) 17:43 06:45	37 16:46 (11) 18:16		19:49 06:09	20:21 05:35
28	07:18 17:11	29 15:37 (12) 06:45 17:44	39 16:07 (11) 05:59 18:17		06:09 19:50	05:35 20:21
29	07:17 17:12	29 16:06 (12) 17:44 06:44	39 16:46 (11) 18:17		19:50 06:08	20:21 05:34
30	07:16 17:13	29 16:06 (12) 17:46 06:42	40 16:47 (11) 18:18		19:52 06:05	20:22 05:33
31	07:15 17:14	29 15:37 (12) 06:42 17:47	41 16:06 (11) 05:56 18:19		06:06 19:53	05:33 20:23
		27 16:06 (12) 17:48 06:41	42 16:47 (11) 18:19		06:05 19:54	05:32 20:24
		28 16:06 (12) 17:48 06:39	42 16:48 (11) 18:20		06:05 19:54	05:32 20:24
		28 15:38 (12) 17:48 06:39	42 16:48 (11) 18:20		06:03 19:54	05:32 20:24
		29 16:07 (12) 17:49 06:39	41 16:47 (11) 18:21		06:03 19:55	05:32 20:25
		29 15:38 (12) 17:49 06:39	41 16:47 (11) 18:21		06:02 19:55	05:31 20:25
		28 16:06 (12) 17:49 06:49	41 16:47 (11) 18:21		06:02 19:56	05:31 20:26
		30 07:16 17:13	27 15:39 (12) 06:49 19:23		06:00 19:57	05:31 20:27
		31 07:15 17:14	27 15:39 (12) 06:47 19:24		06:00 20:27	05:31 20:27
Ore potenziali eliofanìa	296	296	369	399	450	454
Totale, caso peggiore	515	559	462		117	878
Probabilità di eliofanìa	0,44	0,46	0,44		0,47	0,54
Tempo di operatività rid.	0,74	0,74	0,74		0,74	0,74
Dir. del vento rid.	0,63	0,61	0,60		0,55	0,55
Totale ridotto	0,21	0,21	0,20		0,19	0,22
Totale effettivo	107	116	91		23	197

Legenda della tabella:

Giorno del mese	Alba (hh:mm)	Inizio ombreggiamento (hh:mm)	(WTG che provoca l'inizio dell'ombreggiamento)
	Tramonto (hh:mm)	Fine ombreggiamento (hh:mm)	(WTG che provoca l'ultimo ombreggiamento)

## SHADOW - Calendario

Calcolo: Real and worst case Recettore d'ombra: BK - 63  
Assunzioni sui calcoli d'ombra

Probabilità di eliofanìa (media ore giornaliere di insolazione) [CAMPOBASSO]

Gen Feb Mar Apr Mag Giu Lug Ago Set Ott Nov Dic  
4,21 4,83 5,24 6,37 6,76 8,17 9,01 9,23 7,23 4,84 4,00 3,35

Tempo di operatività

N NNE ENE E ESE SSE S SSO OSO O ONO NNO Somma  
1.112 199 90 122 110 71 112 909 1.994 247 130 1.423 6.519

	Luglio		Agosto		Settembre		Ottobre		Novembre		Dicembre	
1	05:30		19:32 (10)	05:54	06:26		06:57	16:53 (11)	06:32		07:07	15:23 (12)
	20:39	29	20:01 (10)	20:20	19:36		18:45	22 17:15 (11)	16:57		16:32	11 15:34 (12)
2	05:30		19:31 (10)	05:55	06:27		06:58	16:50 (11)	06:33		07:08	15:25 (12)
	20:39	30	20:01 (10)	20:19	19:34		18:43	27 17:17 (11)	16:56		16:32	8 15:33 (12)
3	05:31		19:32 (10)	05:56	06:28		06:59	16:48 (11)	06:34		07:10	
	20:39	29	20:01 (10)	20:18	19:33		18:41	30 17:18 (11)	16:54		16:31	
4	05:31		19:32 (10)	05:57	06:29		07:00	16:46 (11)	06:36		15:21 (12)	07:11
	20:39	29	20:01 (10)	20:16	19:31		18:39	33 17:19 (11)	16:53	7	15:28 (12)	16:31
5	05:32		19:33 (10)	05:58	06:30		07:01	16:45 (11)	06:37		15:17 (12)	07:12
	20:39	28	20:01 (10)	20:15	19:29		18:38	34 17:19 (11)	16:52	14	15:31 (12)	16:31
6	05:33		19:34 (10)	05:59	06:31		07:02	16:43 (11)	06:38		15:15 (12)	07:13
	20:38	27	20:01 (10)	20:14	19:28		18:36	37 17:20 (11)	16:51	18	15:33 (12)	16:31
7	05:33		19:33 (10)	06:00	06:32		07:03	16:43 (11)	06:39		15:14 (12)	07:13
	20:38	28	20:01 (10)	20:13	19:26		18:34	38 17:21 (11)	16:50	20	15:34 (12)	16:31
8	05:34		19:34 (10)	06:01	06:33		07:04	16:42 (11)	06:40		15:13 (12)	07:14
	20:38	27	20:01 (10)	20:12	19:24		18:33	39 17:21 (11)	16:49	23	15:36 (12)	16:31
9	05:35		19:34 (10)	06:02	06:34		07:05	16:41 (11)	06:42		15:12 (12)	07:15
	20:37	26	20:00 (10)	20:10	19:22		18:31	40 17:21 (11)	16:48	24	15:36 (12)	16:31
10	05:35		19:35 (10)	06:03	06:35		07:06	16:40 (11)	06:43		15:11 (12)	07:16
	20:37	25	20:00 (10)	20:09	19:21		18:29	41 17:21 (11)	16:47	26	15:37 (12)	16:31
11	05:36		19:36 (10)	06:04	06:36		07:08	16:40 (11)	06:44		15:11 (12)	07:17
	20:36	24	20:00 (10)	20:08	19:19		18:28	41 17:21 (11)	16:46	27	15:38 (12)	16:31
12	05:37		19:37 (10)	06:05	06:37		07:09	16:39 (11)	06:45		15:11 (12)	07:18
	20:36	23	20:00 (10)	20:06	19:17		18:26	42 17:21 (11)	16:45	27	15:38 (12)	16:31
13	05:37		19:37 (10)	06:06	06:38		07:10	16:39 (11)	06:46		15:10 (12)	07:19
	20:36	22	19:59 (10)	20:05	19:16		18:25	41 17:20 (11)	16:44	28	15:38 (12)	16:31
14	05:38		19:38 (10)	06:07	06:39		07:11	16:39 (11)	06:48		15:11 (12)	07:19
	20:35	20	19:58 (10)	20:04	19:14		18:23	42 17:21 (11)	16:43	28	15:39 (12)	16:31
15	05:39		19:39 (10)	06:09	06:40		07:12	16:39 (11)	06:49		15:11 (12)	07:20
	20:34	19	19:58 (10)	20:02	19:12		18:21	41 17:20 (11)	16:42	28	15:39 (12)	16:31
16	05:40		19:41 (10)	06:10	06:41		07:13	16:39 (11)	06:50		15:10 (12)	07:21
	20:34	16	19:57 (10)	20:01	19:10		18:20	40 17:19 (11)	16:41	29	15:39 (12)	16:32
17	05:41		19:41 (10)	06:11	06:42		07:14	16:39 (11)	06:51		15:10 (12)	07:22
	20:33	14	19:55 (10)	19:59	19:09		18:18	39 17:18 (11)	16:40	29	15:39 (12)	16:32
18	05:41		19:43 (10)	06:12	06:43		07:15	16:39 (11)	06:53		15:11 (12)	07:22
	20:32	11	19:54 (10)	19:58	19:07		18:17	38 17:17 (11)	16:39	29	15:40 (12)	16:32
19	05:42		19:46 (10)	06:13	06:44		07:17	16:39 (11)	06:54		15:11 (12)	07:23
	20:32	5	19:51 (10)	19:56	19:05		18:15	37 17:16 (11)	16:38	29	15:40 (12)	16:33
20	05:43			06:14	06:45		07:18	16:41 (11)	06:55		15:12 (12)	07:24
	20:31			19:55	19:03		18:14	35 17:16 (11)	16:38	27	15:39 (12)	16:33
21	05:44			06:15	06:46		07:19	16:42 (11)	06:56		15:13 (12)	07:24
	20:30			19:53	19:02		18:12	33 17:15 (11)	16:37	27	15:40 (12)	16:33
22	05:45			06:16	06:47		07:20	16:42 (11)	06:57		15:13 (12)	07:25
	20:29			19:52	19:00		18:11	31 17:13 (11)	16:36	27	15:40 (12)	16:34
23	05:46			06:17	06:48		07:21	16:44 (11)	06:58		15:14 (12)	07:25
	20:29			19:50	18:58		18:09	27 17:11 (11)	16:36	25	15:39 (12)	16:34
24	05:47			06:18	06:49		07:22	16:46 (11)	07:00		15:15 (12)	07:26
	20:28			19:49	18:57		18:08	24 17:10 (11)	16:35	24	15:39 (12)	16:35
25	05:48			06:19	06:50		06:24	15:48 (11)	07:01		15:15 (12)	07:26
	20:27			19:47	18:55		17:06	19 16:07 (11)	16:35	23	15:38 (12)	16:36
26	05:49			06:20	06:52		06:25	15:51 (11)	07:02		15:17 (12)	07:26
	20:26			19:46	18:53		17:05	12 16:03 (11)	16:34	22	15:39 (12)	16:36
27	05:50			06:21	06:53		06:26		07:03		15:18 (12)	07:27
	20:25			19:44	18:51		17:04		16:34	20	15:38 (12)	16:37
28	05:50			06:22	06:54		06:27		07:04		15:19 (12)	07:27
	20:24			19:42	18:50		17:02		16:33	18	15:37 (12)	16:37
29	05:51			06:23	06:55	17:02 (11)	06:28		07:05		15:20 (12)	07:27
	20:23			19:41	18:48	6 17:08 (11)	17:01		16:33	16	15:36 (12)	16:38
30	05:52			06:24	06:56	16:56 (11)	06:29		07:06		15:21 (12)	07:28
	20:22			19:39	18:46	17 17:13 (11)	17:00		16:32	15	15:36 (12)	16:39
31	05:53			06:25			06:31				07:28	
	20:21			19:38			16:58				16:40	
Ore potenziali eliofanìa	461		429	375			345		297		286	
Totale, caso peggiore	432			23			883		630			19
Probabilità di eliofanìa	0,61			0,58			0,44		0,40			0,36
Tempo di operatività rid.	0,74			0,74			0,74		0,74			0,74
Dir. del vento rid.	0,55			0,60			0,60		0,63			0,63
Totale ridotto	0,25			0,26			0,20		0,19			0,17
Totale effettivo	109			6			173		120			3

Legenda della tabella:

Giorno del mese Alba (hh:mm) Tramonto (hh:mm) Minuti d'ombra Inizio ombreggiamento (hh:mm) Fine ombreggiamento (hh:mm) (WTG che provoca l'inizio dell'ombreggiamento) (WTG che provoca l'ultimo ombreggiamento)

## SHADOW - Calendario

Calcolo: Real and worst case Recettore d'ombra: BL - 64  
Assunzioni sui calcoli d'ombra

Probabilità di eliofanìa (media ore giornaliera di insolazione) [CAMPOBASSO]

Gen Feb Mar Apr Mag Giu Lug Ago Set Ott Nov Dic  
4,21 4,83 5,24 6,37 6,76 8,17 9,01 9,23 7,23 4,84 4,00 3,35

Tempo di operatività

N NNE ENE E ESE SSE S SSO OSO O ONO NNO Somma  
1.112 199 90 122 110 71 112 909 1.994 247 130 1.423 6.519

	Gennaio	Febbraio	Marzo	Aprile	Maggio	Giugno	Luglio	Agosto	Settembre	Ottobre	Novembre	Dicembre		
1	07:28	07:51 (21)   07:14	07:34 (22)   06:37	06:46	05:59	05:29	05:30	05:54	06:26	06:57	06:32	07:07	07:31 (21)	
2	07:28	31 08:22 (21)   07:15	28 08:15 (21)   07:50	07:33 (22)   06:36	06:44	19:58	20:28	20:39	19:36	18:44	16:57	16:32	36 08:07 (21)	
3	07:28	31 08:22 (21)   07:15	22 08:12 (21)   07:52	07:33 (22)   06:36	06:44	05:58	05:29	05:30	05:55	06:27	06:58	06:33	07:09	
4	07:28	31 08:22 (21)   07:15	11 08:07 (21)   07:53	07:32 (22)   06:34	06:42	19:59	20:29	20:39	19:34	18:43	16:56	16:32	36 08:08 (21)	
5	07:28	31 08:22 (21)   07:15	4 07:35 (22)   07:54	07:31 (22)   06:33	06:41	05:55	05:28	05:31	05:57	06:29	07:00	06:36	07:11	07:35 (21)
6	07:28	31 08:22 (21)   07:15	3 07:33 (22)   07:55	07:30 (22)   06:31	06:39	05:54	05:28	05:32	05:58	06:30	07:01	06:37	07:12	07:36 (21)
7	07:28	31 08:22 (21)   07:15	06:29	06:37	05:53	05:27	05:33	05:59	06:31	07:02	06:38	07:13	07:37 (21)	
8	07:28	31 08:22 (21)   07:15	17:56	19:31	20:03	20:32	20:38	20:14	19:28	18:36	16:51	3 07:03 (22)	07:13	33 08:10 (21)
9	07:28	31 08:22 (21)   07:15	06:28	06:36	05:51	05:27	05:33	06:00	06:32	07:03	06:39	07:02 (22)	07:14	07:38 (21)
10	07:28	31 08:22 (21)   07:15	17:57	19:32	20:05	20:33	20:38	20:13	19:26	18:34	16:50	4 07:06 (22)	07:16	33 08:11 (21)
11	07:28	31 08:22 (21)   07:15	06:26	06:34	05:50	05:27	05:34	06:01	06:33	07:04	06:40	07:03 (22)	07:14	07:38 (21)
12	07:28	31 08:22 (21)   07:15	17:59	19:33	20:06	20:33	20:38	20:12	19:24	18:33	16:49	12 07:08 (22)	07:16	32 08:10 (21)
13	07:28	31 08:22 (21)   07:15	06:25	06:32	05:49	05:27	05:34	06:02	06:34	07:05	06:42	07:04 (22)	07:15	07:39 (21)
14	07:28	31 08:22 (21)   07:15	18:00	19:34	20:07	20:34	20:37	20:10	19:22	18:31	16:48	22 07:43 (21)	07:16	32 08:11 (21)
15	07:28	31 08:22 (21)   07:15	06:23	06:31	05:48	05:26	05:35	06:03	06:35	07:06	06:43	07:05 (22)	07:16	07:40 (21)
16	07:28	31 08:22 (21)   07:15	18:01	19:35	20:08	20:34	20:37	20:09	19:21	18:29	16:46	28 07:46 (21)	07:17	32 08:12 (21)
17	07:28	31 08:22 (21)   07:15	06:21	06:29	05:47	05:26	05:36	06:04	06:36	07:08	06:44	07:07 (22)	07:17	07:41 (21)
18	07:28	31 08:22 (21)   07:15	18:02	19:36	20:09	20:35	20:37	20:08	19:19	18:28	16:45	31 07:49 (21)	07:18	31 08:12 (21)
19	07:28	31 08:22 (21)   07:15	06:20	06:27	05:46	05:26	05:37	06:05	06:37	07:09	06:45	07:08 (22)	07:18	07:42 (21)
20	07:28	31 08:22 (21)   07:15	18:03	19:37	20:10	20:35	20:36	20:06	19:17	18:26	16:44	33 07:50 (21)	07:19	31 08:13 (21)
21	07:28	31 08:22 (21)   07:15	06:18	06:26	05:45	05:26	05:37	06:06	06:38	07:10	06:47	07:09 (22)	07:19	07:43 (21)
22	07:28	31 08:22 (21)   07:15	18:04	19:38	20:11	20:36	20:36	20:05	19:16	18:25	16:43	37 07:52 (21)	07:20	30 08:13 (21)
23	07:28	31 08:22 (21)   07:15	06:16	06:24	05:43	05:26	05:38	06:07	06:39	07:11	06:48	07:11 (22)	07:20	07:43 (21)
24	07:28	31 08:22 (21)   07:15	18:05	19:40	20:12	20:36	20:35	20:04	19:14	18:23	16:43	38 07:54 (21)	07:21	30 08:13 (21)
25	07:28	31 08:22 (21)   07:15	06:15	06:23	05:42	05:26	05:39	06:08	06:40	07:12	06:49	07:15 (21)	07:20	07:44 (21)
26	07:28	31 08:22 (21)   07:15	18:07	19:41	20:13	20:37	20:34	20:02	19:12	18:21	16:42	40 07:55 (21)	07:21	30 08:14 (21)
27	07:28	31 08:22 (21)   07:15	06:13	06:21	05:41	05:26	05:40	06:09	06:41	07:13	06:50	07:14 (21)	07:21	07:45 (21)
28	07:28	31 08:22 (21)   07:15	18:08	19:42	20:14	20:37	20:34	20:01	19:10	18:20	16:41	42 07:56 (21)	07:22	30 08:15 (21)
29	07:28	31 08:22 (21)   07:15	06:11	06:20	05:40	05:26	05:41	06:10	06:42	07:14	06:51	07:15 (21)	07:22	07:46 (21)
30	07:28	31 08:22 (21)   07:15	18:09	19:43	20:15	20:38	20:33	19:59	19:09	18:18	16:40	43 07:58 (21)	07:23	29 08:15 (21)
31	07:28	31 08:22 (21)   07:15	06:10	06:18	05:40	05:26	05:41	06:12	06:43	07:15	06:53	07:16 (21)	07:22	07:46 (21)
1	07:24	08:26 (21)   07:37	18:10	19:44	20:16	20:38	20:33	19:58	19:07	18:17	16:39	43 07:59 (21)	07:23	29 08:15 (21)
2	07:24	08:26 (21)   07:37	06:08	06:16	05:39	05:26	05:42	06:13	06:44	07:17	06:54	07:17 (21)	07:23	07:47 (21)
3	07:24	08:26 (21)   07:37	18:11	19:45	20:17	20:38	20:32	19:56	19:05	18:15	16:38	42 07:59 (21)	07:24	29 08:16 (21)
4	07:24	08:26 (21)   07:37	06:06	06:15	05:38	05:26	05:43	06:14	06:45	07:18	06:55	07:18 (21)	07:24	07:47 (21)
5	07:24	08:26 (21)   07:37	18:12	19:46	20:18	20:38	20:31	19:55	19:03	18:14	16:38	42 08:00 (21)	07:24	29 08:16 (21)
6	07:24	08:26 (21)   07:37	06:04	06:13	05:37	05:26	05:44	06:15	06:46	07:19	06:56	07:20 (21)	07:24	07:48 (21)
7	07:24	08:26 (21)   07:37	18:13	19:47	20:19	20:39	20:30	19:53	19:02	18:12	16:37	42 08:02 (21)	07:24	29 08:17 (21)
8	07:24	08:26 (21)   07:37	06:03	06:12	05:36	05:27	05:45	06:16	06:47	07:20	06:57	07:21 (21)	07:25	07:48 (21)
9	07:24	08:26 (21)   07:37	18:14	19:48	20:20	20:39	20:29	19:52	19:00	18:11	16:36	41 08:02 (21)	07:25	29 08:17 (21)
10	07:24	08:26 (21)   07:37	06:01	06:10	05:35	05:27	05:46	06:17	06:48	07:21	06:58	07:22 (21)	07:25	07:49 (21)
11	07:24	08:26 (21)   07:37	18:15	19:49	20:21	20:39	20:29	19:50	18:58	18:09	16:36	41 08:03 (21)	07:25	29 08:18 (21)
12	07:24	08:26 (21)   07:37	06:09	06:18	05:41	05:27	05:47	06:18	06:49	07:22	07:00	07:23 (21)	07:26	07:49 (21)
13	07:24	08:26 (21)   07:37	18:16	19:50	20:22	20:39	20:28	19:49	18:57	18:08	16:35	40 08:03 (21)	07:26	29 08:18 (21)
14	07:24	08:26 (21)   07:37	06:05	06:14	05:37	05:27	05:48	06:19	06:50	07:24	07:01	07:25 (21)	07:26	07:49 (21)
15	07:24	08:26 (21)   07:37	18:17	19:52	20:22	20:39	20:27	19:47	18:55	17:06	16:34	40 08:05 (21)	07:26	29 08:18 (21)
16	07:24	08:26 (21)   07:37	06:06	06:15	05:38	05:28	05:48	06:20	06:52	07:26	07:02	07:26 (21)	07:26	07:50 (21)
17	07:24	08:26 (21)   07:37	18:18	19:53	20:23	20:39	20:26	19:46	18:53	17:05	16:34	39 08:05 (21)	07:26	29 08:19 (21)
18	07:24	08:26 (21)   07:37	06:05	06:14	05:37	05:28	05:49	06:21	06:53	07:27	07:03	07:27 (21)	07:27	07:50 (21)
19	07:24	08:26 (21)   07:37	18:19	19:54	20:24	20:40	20:25	19:44	18:51	17:04	16:33	38 08:05 (21)	07:27	29 08:19 (21)
20	07:24	08:26 (21)   07:37	06:03	06:12	05:35	05:28	05:50	06:22	06:54	07:28	07:04	07:28 (21)	07:27	07:50 (21)
21	07:24	08:26 (21)   07:37	18:20	19:55	20:25	20:40	20:24	19:42	18:50	17:02	16:33	38 08:06 (21)	07:27	30 08:20 (21)
22	07:24	08:26 (21)   07:37	06:02	06:11	05:34	05:29	05:51	06:23	06:55	07:29	07:05	07:29 (21)	07:27	07:51 (21)
23	07:24	08:26 (21)   07:37	18:21	19:56	20:26	20:40	20:23	19:41	18:48	17:01	16:33	37 08:06 (21)	07:28	30 08:21 (21)
24	07:24	08:26 (21)   07:37	06:00	06:09	05:31	05:29	05:52	06:24	06:56	07:29	07:06	07:30 (21)	07:28	07:51 (21)
25	07:24	08:26 (21)   07:37	18:22	19:57	20:27	20:39	20:22	19:39	18:46	16:59	16:32	37 08:07 (21)	07:28	30 08:21 (21)
26	07:24	08:26 (21)   07:37	06:01	06:10	05:33	05:29	05:53	06:25	06:31	07:04	06:39	07:31 (21)	07:28	07:51 (21)
27	07:24	08:26 (21)   07:37	18:23	19:58	20:28	20:40	20:21	19:38	18:45	16:58	16:32	37 08:07 (21)	07:29	30 08:22 (21)
28	07:24	08:26 (21)   07:37	06:00	06:09	05:31	05:29	05:52	06:24	06:56	07:29	07:06	07:30 (21)	07:28	07:51 (21)
29	07:24	08:26 (21)   07:37	18:24	19:59	20:29	20:40	20:21	19:38	18:45	16:58	16:32	37 08:07 (21)	07:29	30 08:22 (21)
30	07:24	08:26 (21)   07:37	06:00	06:09	05:31	05:29	05:52	06:24	06:56	07:29	07:06	07:30 (21)	07:28	07:51 (21)
31	07:24	08:26 (21)   07:37	18:25	19:60	20:30	20:40	20:21	19:38	18:45	16:58	16:32	37 08:07 (21)	07:29	30 08:22 (21)
32	07:24	08:26 (21)   07:37	06:00	06:09	05:31	05:29	05:52	06:24	06:56	07:29	07:06	07:30 (21)	07:28	07:51 (21)
33	07:24	08:26 (21)   07:37	18:26	19:61	20:31	20:40	20:21	19:38	18:45	16:58	16:32	37 08:07 (21)	07:29	30 08:22 (21)
34	07:24	08:26 (21)   07:37	06:00	06:09	05:31	05:29	05:52	06:24	06:56	07:29	07:06	07:30 (21)	07:28	07:51 (21)
35	07:24	08:26 (21)   07:37	18:27	19:62	20:32	20:40	20:21	19:38	18:45	16:58	16:32	37 08:07 (21)	07:29	30 08:22 (21)
36	07:24	08:26 (21)   07:37	06:00	06:09	05:31	05:29	05:52	06:24	06:56	07:29	07:06	07:30 (21)	07:2	

## SHADOW - Calendario

Calcolo: Real and worst case Recettore d'ombra: BM - 65  
Assunzioni sui calcoli d'ombra

Probabilità di eliofanìa (media ore giornaliere di insolazione) [CAMPOBASSO]

Gen Feb Mar Apr Mag Giu Lug Ago Set Ott Nov Dic  
4,21 4,83 5,24 6,37 6,76 8,17 9,01 9,23 7,23 4,84 4,00 3,35

Tempo di operatività

N NNE ENE E ESE SSE S SSO OSO O ONO NNO Somma  
1.112 199 90 122 110 71 112 909 1.994 247 130 1.423 6.519

		Gennaio	Febbraio	Marzo	Aprile	Maggio	Giugno	Luglio	Agosto	Settembre	Ottobre	Novembre	Dicembre		
1	07:28	08:18 (21)	07:14	06:37	06:46	05:59	05:29	05:30	05:54	06:26	06:57	06:32	07:07		
	16:41	08:27 (21)	17:15	17:50	19:25	19:58	20:28	20:39	20:20	19:36	18:44	16:57	16:32		
2	07:28	08:22 (21)	07:13	06:36	06:44	05:58	05:29	05:30	05:55	06:27	06:58	06:33	07:09		
	16:42	08:24 (21)	17:17	17:52	19:26	19:59	20:29	20:39	20:19	19:34	18:43	16:56	16:32		
3	07:28		07:12	06:34	06:42	05:56	05:29	05:31	05:56	06:28	06:59	06:34	07:10		
	16:42		17:18	17:53	19:28	20:00	20:30	20:39	20:18	19:33	18:41	16:54	16:31		
4	07:28		07:11	06:33	06:41	05:55	05:28	05:31	05:57	06:29	07:00	06:36	07:11		
	16:43		17:19	17:54	19:29	20:01	20:31	20:39	20:16	19:31	18:39	16:53	16:31		
5	07:28		07:10	06:31	06:39	05:54	05:28	05:32	05:58	06:30	07:01	06:37	07:12		
	16:44		17:21	17:55	19:30	20:02	20:31	20:39	20:15	19:29	18:38	16:52	16:31		
6	07:28		07:09	06:29	06:37	05:53	05:27	05:33	05:59	06:31	07:02	06:38	07:13		
	16:45		17:22	17:56	19:31	20:03	20:32	20:38	20:14	19:28	18:36	16:51	16:31		
7	07:28		07:08	06:28	06:36	05:51	05:27	05:33	06:00	06:32	07:03	06:39	07:14		
	16:46		17:23	17:57	19:32	20:05	20:33	20:38	20:13	19:26	18:34	16:50	16:31		
8	07:28		07:07	06:26	06:34	05:50	05:27	05:34	06:01	06:33	07:04	06:40	07:14		
	16:47		17:24	17:59	19:33	20:06	20:33	20:38	20:12	19:24	18:33	16:49	16:31		
9	07:28		07:05	06:25	06:32	05:49	05:27	05:34	06:02	06:34	07:05	06:42	07:15		
	16:48		17:26	18:00	19:34	20:07	20:34	20:37	20:10	19:22	18:31	16:48	16:31		
10	07:28		07:04	06:23	06:31	05:48	05:26	05:35	06:03	06:35	07:06	06:43	07:16		
	16:49		17:27	18:01	19:35	20:08	20:34	20:37	20:09	19:21	18:29	16:46	16:31		
11	07:27		07:03	06:21	06:29	05:47	05:26	05:36	06:04	06:36	07:08	06:44	07:17	08:08 (21)	
	16:50		17:28	18:02	19:36	20:09	20:35	20:37	20:08	19:19	18:28	16:45	16:31	8	08:16 (21)
12	07:27		07:02	06:20	06:27	05:46	05:26	05:37	06:05	06:37	07:09	06:45	07:18	8	08:07 (21)
	16:51		17:30	18:03	19:37	20:10	20:35	20:36	20:06	19:17	18:26	16:44	16:31	12	08:19 (21)
13	07:27		07:00	06:18	06:26	05:45	05:26	05:37	06:06	06:38	07:10	06:47	07:19	15	08:06 (21)
	16:52	1	07:50 (22)	17:31	18:04	19:38	20:11	20:36	20:36	20:05	19:16	18:25	16:31	15	08:21 (21)
14	07:27		07:48 (22)	06:59	06:16	06:24	05:43	05:26	05:38	06:07	06:39	07:11	07:20	16	08:06 (21)
	16:54	2	07:50 (22)	17:32	18:05	19:40	20:12	20:36	20:35	20:04	19:14	18:23	16:31	16	08:22 (21)
15	07:26		07:48 (22)	06:58	06:15	06:23	05:42	05:26	05:39	06:08	06:40	07:12	07:20	18	08:05 (21)
	16:55	2	07:50 (22)	17:33	18:07	19:41	20:13	20:37	20:34	20:02	19:12	18:21	16:31	18	08:23 (21)
16	07:26		07:47 (22)	06:56	06:13	06:21	05:41	05:26	05:40	06:09	06:41	07:13	07:21	19	08:05 (21)
	16:56	3	07:50 (22)	17:35	18:08	19:42	20:14	20:37	20:34	20:01	19:10	18:20	16:31	19	08:24 (21)
17	07:25		07:47 (22)	06:55	06:11	06:20	05:40	05:26	05:40	06:10	06:42	07:14	07:22	20	08:06 (21)
	16:57	3	07:50 (22)	17:36	18:09	19:43	20:15	20:38	20:33	19:59	19:09	18:18	16:32	19	08:25 (21)
18	07:25		07:46 (22)	06:54	06:10	06:18	05:40	05:26	05:41	06:11	06:43	07:15	07:22	20	08:05 (21)
	16:58	3	07:49 (22)	17:37	18:10	19:44	20:16	20:38	20:33	19:58	19:07	18:17	16:32	20	08:25 (21)
19	07:24		07:45 (22)	06:52	06:08	06:16	05:39	05:26	05:42	06:13	06:44	07:17	07:23	21	08:06 (21)
	16:59	4	07:49 (22)	17:38	18:11	19:45	20:17	20:38	20:32	19:56	19:05	18:15	16:38	2	07:19 (22)
20	07:24		07:45 (22)	06:51	06:06	06:15	05:38	05:26	05:43	06:14	06:45	07:18	07:24	21	08:06 (21)
	17:01	4	07:49 (22)	17:39	18:12	19:46	20:18	20:39	20:31	19:55	19:03	18:14	16:38	3	07:21 (22)
21	07:23		07:44 (22)	06:49	06:04	06:13	05:37	05:26	05:44	06:15	06:46	07:19	07:25	21	08:06 (21)
	17:02	4	07:48 (22)	17:41	18:13	19:47	20:19	20:39	20:30	19:53	19:02	18:12	16:37	4	07:24 (22)
22	07:22		07:43 (22)	06:48	06:03	06:12	05:36	05:27	05:45	06:16	06:47	07:20	07:25	22	08:06 (21)
	17:03	3	07:46 (22)	17:42	18:14	19:48	20:20	20:39	20:29	19:52	19:00	18:11	16:36	4	07:25 (22)
23	07:22		07:43 (22)	06:47	06:01	06:10	05:35	05:27	05:46	06:17	06:48	07:21	07:25	22	08:07 (21)
	17:04	2	07:45 (22)	17:43	18:15	19:49	20:21	20:39	20:29	19:50	18:58	18:09	16:36	4	07:26 (22)
24	07:21		07:42 (22)	06:45	06:00	06:09	05:34	05:27	05:47	06:18	06:49	07:22	07:26	22	08:08 (21)
	17:05		07:42 (22)	17:44	18:17	19:50	20:22	20:39	20:28	19:49	18:57	18:08	16:35	3	07:26 (22)
25	07:20		07:41 (22)	06:44	06:00	06:07	05:34	05:27	05:48	06:19	06:50	07:24	07:26	21	08:29 (21)
	17:07		07:40 (22)	17:46	18:18	19:52	20:22	20:39	20:27	19:47	18:55	17:06	16:34	3	07:28 (22)
26	07:19		07:39 (22)	06:42	06:06	06:06	05:33	05:28	05:48	06:20	06:52	07:25	07:26	20	08:28 (21)
	17:08		07:38 (22)	17:47	18:19	19:53	20:23	20:39	20:26	19:46	18:53	17:05	16:34	3	07:29 (22)
27	07:19		07:37 (22)	06:41	06:05	06:05	05:32	05:28	05:49	06:21	06:53	07:26	07:27	20	08:29 (21)
	17:09		07:36 (22)	17:48	18:20	19:54	20:24	20:40	20:25	19:44	18:51	17:04	16:33	2	07:29 (22)
28	07:18		07:35 (22)	06:39	06:03	06:03	05:32	05:28	05:50	06:22	06:54	07:27	07:27	19	08:29 (21)
	17:10		07:34 (22)	17:49	18:21	19:55	20:25	20:40	20:24	19:42	18:50	17:02	16:33	2	07:30 (22)
29	07:17		07:33 (22)		06:51	06:02	05:31	05:29	05:51	06:23	06:55	07:28	07:28	18	08:29 (21)
	17:12		07:32 (22)		19:22	19:56	20:26	20:40	20:23	19:41	18:48	17:01	16:33	1	07:30 (22)
30	07:16		07:31 (22)		06:49	06:00	05:31	05:29	05:52	06:24	06:56	06:29	07:06	16	08:29 (21)
	17:13		07:30 (22)		19:23	19:57	20:27	20:39	20:22	19:39	18:46	16:59	16:32	15	08:29 (21)
31	07:15		07:29 (22)		06:47	06:00	05:30	05:29	05:53	06:25	06:31	06:31	07:28	15	08:15 (21)
	17:14		07:28 (22)		19:24	19:58	20:28	20:40	20:21	19:38	18:46	16:58	16:40	13	08:28 (21)
Ore potenziali eliofanìa		296	296	369	399	450	454	461	429	375	345	296	286		
Totale, caso peggiore		42										31	377		
Probabilità di eliofanìa		0,44										0,40	0,36		
Tempo di operatività rid.		0,74										0,74	0,74		
Dir. del vento rid.		0,55										0,56	0,54		
Totale ridotto		0,18										0,17	0,15		
Totale effettivo		8										5	55		

Legenda della tabella:

Giorno del mese Alba (hh:mm) Inizio ombreggiamento (hh:mm) (WTG che provoca l'inizio dell'ombreggiamento)  
Tramonto (hh:mm) Minuti d'ombra Fine ombreggiamento (hh:mm) (WTG che provoca l'ultimo ombreggiamento)

## SHADOW - Calendario

Calcolo: Real and worst case Recettore d'ombra: BN - 66  
Assunzioni sui calcoli d'ombra

Probabilità di eliofanìa (media ore giornaliere di insolazione) [CAMPOBASSO]

Gen	Feb	Mar	Apr	Mag	Giu	Lug	Ago	Set	Ott	Nov	Dic
4,21	4,83	5,24	6,37	6,76	8,17	9,01	9,23	7,23	4,84	4,00	3,35

Tempo di operatività

N	NNE	ENE	E	ESE	SSE	S	SSO	OSO	O	ONO	NNO	Somma
1.112	199	90	122	110	71	112	909	1.994	247	130	1.423	6.519

	Gennaio		Febbraio		Marzo		Aprile		Maggio		Giugno		
1	07:28	15:33 (10)	07:14		06:37		16:50 (9)	06:46		05:59		05:30	
	16:41	27 16:00 (10)	17:16		17:50	13	17:03 (9)	19:25		19:58		20:28	
2	07:28	15:33 (10)	07:13		06:36		16:52 (9)	06:44		05:58		05:29	
	16:42	27 16:00 (10)	17:17		17:52	8	17:00 (9)	19:26		19:59		20:29	
3	07:28	15:34 (10)	07:12		06:34			06:42		05:56		05:29	
	16:42	26 16:00 (10)	17:18		17:53			19:28		20:00		20:30	
4	07:28	15:35 (10)	07:11		06:33			06:41		05:55		05:28	
	16:43	25 16:00 (10)	17:19		17:54			19:29		20:01		20:31	
5	07:28	15:36 (10)	07:10		06:31			06:39		05:54		05:28	
	16:44	24 16:00 (10)	17:21		17:55			19:30		20:02		20:31	
6	07:28	15:37 (10)	07:09		06:29			06:37		05:53		05:28	
	16:45	23 16:00 (10)	17:22		17:56			19:31		20:03		20:32	
7	07:28	15:37 (10)	07:08		06:28			06:36		05:51		05:27	
	16:46	23 16:00 (10)	17:23		17:57			19:32		20:05		20:33	
8	07:28	15:38 (10)	07:07		06:26			06:34		05:50		05:27	
	16:47	22 16:00 (10)	17:25		17:59			19:33		20:06		20:33	
9	07:28	15:39 (10)	07:05		06:25			06:32		05:49		05:27	
	16:48	21 16:00 (10)	17:26		18:00			19:34	10	19:09 (6)	20:07	20:34	
10	07:28	15:41 (10)	07:04		06:23			06:31		18:56 (6)	05:48	05:27	
	16:49	19 16:00 (10)	17:27		18:01			19:35	15	19:11 (6)	20:08	20:34	
11	07:27	15:42 (10)	07:03		06:21			06:29		18:55 (6)	05:47	05:26	
	16:50	16 15:58 (10)	17:28		18:02			19:36	17	19:12 (6)	20:09	20:35	
12	07:27	15:44 (10)	07:02		06:20			06:28		18:54 (6)	05:46	05:26	
	16:51	14 15:58 (10)	17:30		18:03			19:37	19	19:13 (6)	20:10	20:35	
13	07:27	15:46 (10)	07:00		06:18			06:26		18:53 (6)	05:45	05:26	
	16:53	11 15:57 (10)	17:31		18:04			19:39	21	19:14 (6)	20:11	20:36	
14	07:27	15:49 (10)	06:59		06:16		06:35 (20)	06:24		18:52 (6)	05:44	05:26	
	16:54	5 15:54 (10)	17:32	7	17:01 (9)	18:05	1	06:36 (20)	19:40	21	19:13 (6)	20:12	20:36
15	07:26		06:58		16:51 (9)	06:15		06:33 (20)	06:23		18:52 (6)	05:43	05:26
	16:55		17:33	12	17:03 (9)	18:07	3	06:36 (20)	19:41	22	19:14 (6)	20:13	20:37
16	07:26		06:56		16:49 (9)	06:13		06:32 (20)	06:21		18:52 (6)	05:42	05:26
	16:56		17:35	17	17:06 (9)	18:08	3	06:35 (20)	19:42	21	19:13 (6)	20:14	20:37
17	07:25		06:55		16:48 (9)	06:11		06:30 (20)	06:20		18:51 (6)	05:41	05:26
	16:57		17:36	19	17:07 (9)	18:09	4	06:34 (20)	19:43	21	19:12 (6)	20:15	20:38
18	07:25		06:54		16:46 (9)	06:10		06:28 (20)	06:18		18:52 (6)	05:40	05:26
	16:58		17:37	22	17:08 (9)	18:10	4	06:32 (20)	19:44	20	19:12 (6)	20:16	20:38
19	07:24		06:52		16:46 (9)	06:08		06:27 (20)	06:16		18:52 (6)	05:39	05:26
	16:59		17:38	23	17:09 (9)	18:11	3	06:30 (20)	19:45	19	19:11 (6)	20:17	20:38
20	07:24		06:51		16:45 (9)	06:06		06:15		18:53 (6)	05:38	05:26	
	17:01		17:40	24	17:09 (9)	18:12		19:46	17	19:10 (6)	20:18	20:38	
21	07:23		06:49		16:45 (9)	06:04		06:13		18:54 (6)	05:37	05:27	
	17:02		17:41	24	17:09 (9)	18:13		19:47	14	19:08 (6)	20:19	20:39	
22	07:22		06:48		16:44 (9)	06:03		06:12		18:56 (6)	05:36	05:27	
	17:03		17:42	25	17:09 (9)	18:14		19:48	10	19:06 (6)	20:20	20:39	
23	07:22		06:47		16:45 (9)	06:01		06:10		18:59 (6)	05:35	05:27	
	17:04		17:43	24	17:09 (9)	18:16		19:49	3	19:02 (6)	20:21	20:39	
24	07:21		06:45		16:44 (9)	05:59		06:09			05:35	05:27	
	17:05		17:44	24	17:08 (9)	18:17		19:51		20:22	20:39		
25	07:20		06:44		16:45 (9)	05:58		06:07			05:34	05:28	
	17:07		17:46	23	17:08 (9)	18:18		19:52		20:22	20:39		
26	07:19		06:42		16:45 (9)	05:56		06:06			05:33	05:28	
	17:08		17:47	22	17:07 (9)	18:19		19:53			20:23	20:39	
27	07:19		06:41		16:47 (9)	05:54		06:05			05:32	05:28	
	17:09		17:48	20	17:07 (9)	18:20		19:54			20:24	20:40	
28	07:18		06:39		16:48 (9)	05:53		06:03			05:32	05:29	
	17:10		17:49	17	17:05 (9)	18:21		19:55			20:25	20:40	
29	07:17				06:51			06:02			05:31	05:29	
	17:12				19:22			19:56			20:26	20:40	
30	07:16				06:49			06:00			05:31	05:29	
	17:13				19:23			19:57			20:27	20:39	
31	07:15				06:47						05:30		
	17:14				19:24						20:28		
Ore potenziali eliofanìa	296		296		369			399		450		454	
Totale, caso peggiore	283		303		39			250					
Probabilità di eliofanìa	0,44		0,46		0,44			0,48					
Tempo di operatività rid.	0,74		0,74		0,74			0,74					
Dir. del vento rid.	0,63		0,59		0,58			0,56					
Totale ridotto	0,21		0,20		0,19			0,20					
Totale effettivo	59		61		7			50					

Legenda della tabella:

Giorno del mese	Alba (hh:mm)	Inizio ombreggiamento (hh:mm)	(WTG che provoca l'inizio dell'ombreggiamento)
	Tramonto (hh:mm)	Fine ombreggiamento (hh:mm)	(WTG che provoca l'ultimo ombreggiamento)

## SHADOW - Calendario

Calcolo: Real and worst case Recettore d'ombra: BN - 66  
Assunzioni sui calcoli d'ombra

Probabilità di eliofanìa (media ore giornaliere di insolazione) [CAMPOBASSO]

Gen Feb Mar Apr Mag Giu Lug Ago Set Ott Nov Dic  
4,21 4,83 5,24 6,37 6,76 8,17 9,01 9,23 7,23 4,84 4,00 3,35

Tempo di operatività

N NNE ENE E ESE SSE S SSO OSO O ONO NNO Somma  
1.112 199 90 122 110 71 112 909 1.994 247 130 1.423 6.519

	Luglio	Agosto	Settembre	Ottobre	Novembre	Dicembre		
1	05:30 20:39	05:54 20:20	06:26 19:36	18:54 (6) 19:11 (6)	06:57 18:45	06:32 16:57	07:07 16:32	15:24 (10) 15:40 (10)
2	05:30 20:39	05:55 20:19	06:27 19:34	18:55 (6) 19:10 (6)	06:58 18:43	06:33 16:56	07:09 16:32	15:23 (10) 15:41 (10)
3	05:31 20:39	05:56 20:18	06:28 19:33	18:57 (6) 19:07 (6)	06:59 18:41	06:34 16:54	07:10 16:31	15:24 (10) 15:44 (10)
4	05:31 20:39	05:57 20:16	06:29 19:31	19:00 18:39	07:00 18:39	06:36 16:53	07:11 16:31	15:23 (10) 15:45 (10)
5	05:32 20:39	05:58 20:15	06:30 19:29	19:01 18:38	07:01 18:38	06:37 16:52	07:12 16:31	15:23 (10) 15:46 (10)
6	05:33 20:38	05:59 20:14	06:31 19:28	19:02 18:36	07:02 18:36	06:38 16:51	07:13 16:31	15:23 (10) 15:46 (10)
7	05:33 20:38	06:00 20:13	06:32 19:26	19:03 18:34	07:03 18:34	06:39 16:50	07:14 16:31	15:23 (10) 15:47 (10)
8	05:34 20:38	06:01 20:12	06:33 19:24	19:04 18:33	07:04 18:33	06:40 16:49	07:14 16:31	15:22 (10) 15:47 (10)
9	05:35 20:37	06:02 20:10	06:34 19:22	19:05 18:31	07:05 18:31	06:42 16:48	07:15 16:31	15:22 (10) 15:48 (10)
10	05:35 20:37	06:03 20:09	06:35 19:21	19:06 18:29	07:06 18:29	06:43 16:47	07:16 16:31	15:22 (10) 15:49 (10)
11	05:36 20:37	06:04 20:08	06:36 19:19	19:07 18:28	07:08 18:28	06:44 16:45	07:17 16:31	15:23 (10) 15:50 (10)
12	05:37 20:36	06:05 20:06	06:37 19:17	19:08 18:26	07:09 18:26	06:45 17:24 (9) 17:35 (9)	07:18 16:31	15:23 (10) 15:51 (10)
13	05:37 20:36	06:06 20:05	06:38 19:16	19:09 18:25	07:10 18:25	06:47 17:37 (9) 17:20 (9)	07:19 16:31	15:23 (10) 15:51 (10)
14	05:38 20:35	06:07 20:04	06:39 19:14	19:10 18:23	07:11 18:23	06:48 17:39 (9) 17:19 (9)	07:20 16:31	15:23 (10) 15:51 (10)
15	05:39 20:34	06:08 20:02	06:40 19:12	19:11 18:21	07:12 18:21	06:49 17:40 (9) 17:18 (9)	07:20 16:31	15:24 (10) 15:52 (10)
16	05:40 20:34	06:10 20:01	06:41 19:10	19:12 18:20	07:13 18:20	06:50 17:40 (9) 17:17 (9)	07:21 16:32	15:24 (10) 15:53 (10)
17	05:41 20:33	06:11 19:59	06:42 19:09	19:13 18:18	07:14 18:18	06:51 17:40 (9) 17:16 (9)	07:22 16:32	15:25 (10) 15:54 (10)
18	05:41 20:33	06:12 19:58	06:43 19:07	19:14 18:17	07:15 18:17	06:53 17:40 (9) 17:15 (9)	07:22 16:32	15:25 (10) 15:54 (10)
19	05:42 20:32	06:13 19:56	06:44 19:05	19:15 18:15	07:17 18:15	06:54 17:40 (9) 17:16 (9)	07:23 16:33	15:26 (10) 15:55 (10)
20	05:43 20:31	06:14 19:55	06:45 19:03	19:16 19:03	07:18 18:14	06:55 17:40 (9) 17:16 (9)	07:24 16:33	15:25 (10) 15:55 (10)
21	05:44 20:30	06:15 19:53	06:46 19:02	19:17 18:12	07:19 18:12	06:56 17:40 (9) 17:16 (9)	07:24 16:33	15:26 (10) 15:56 (10)
22	05:45 20:29	06:16 19:52	06:47 19:00	19:18 18:11	07:20 18:11	06:57 17:39 (9) 17:16 (9)	07:25 16:34	15:26 (10) 15:56 (10)
23	05:46 20:29	06:17 19:50	06:48 19:14	19:19 18:58	07:21 18:09	06:59 17:38 (9) 17:16 (9)	07:25 16:34	15:27 (10) 15:57 (10)
24	05:47 20:28	06:18 19:49	06:49 19:15	19:20 18:57	07:22 18:08	07:00 17:38 (9) 16:19 (9)	07:26 16:35	15:27 (10) 15:57 (10)
25	05:48 20:27	06:19 19:47	06:51 19:15	19:21 18:55	07:23 18:06	07:01 16:18 (9) 16:37 (9)	07:26 16:36	15:28 (10) 15:57 (10)
26	05:49 20:26	06:20 19:46	06:52 19:15	19:22 18:53	07:24 18:05	07:02 16:19 (9) 16:35 (9)	07:26 16:36	15:29 (10) 15:58 (10)
27	05:49 20:25	06:21 19:44	06:53 19:15	19:23 18:51	07:25 18:04	07:03 16:21 (9) 16:32 (9)	07:27 16:37	15:29 (10) 15:58 (10)
28	05:50 20:24	06:22 19:42	06:54 19:15	19:24 18:50	07:26 18:03	07:04 16:26 (9) 16:33	07:27 15:29 (10)	15:29 (10) 15:58 (10)
29	05:51 20:23	06:23 19:41	06:55 19:14	19:25 18:48	07:27 18:02	07:05 15:26 (10) 15:37 (10)	07:27 16:38	15:31 (10) 15:59 (10)
30	05:52 20:22	06:24 19:39	06:56 19:14	19:26 18:46	07:28 18:01	07:06 16:32	07:28 16:39	15:31 (10) 15:59 (10)
31	05:53 20:21	06:25 19:38	06:57 19:13	19:27 18:45	07:29 18:00	07:07 16:58	07:28 16:40	15:32 (10) 15:59 (10)
Ore potenziali eliofanìa	461	429	375	345	297	286	828	
Totale, caso peggiore		214	63	324	30	828		
Probabilità di eliofanìa		0,67	0,58	0,44	0,40	0,36		
Tempo di operatività rid.		0,74	0,74	0,74	0,74	0,74		
Dir. del vento rid.		0,56	0,56	0,59	0,63	0,63		
Totale ridotto		0,28	0,24	0,19	0,19	0,17		
Totale effettivo		60	15	62	6	142		

Legenda della tabella:

Giorno del mese Alba (hh:mm) Tramonto (hh:mm) Minuti d'ombra Inizio ombreggiamento (hh:mm) Fine ombreggiamento (hh:mm) (WTG che provoca l'inizio dell'ombreggiamento) (WTG che provoca l'ultimo ombreggiamento)



## SHADOW - Calendario

Calcolo: Real and worst case Recettore d'ombra: BO - 67  
Assunzioni sui calcoli d'ombra

Probabilità di eliofanìa (media ore giornaliere di insolazione) [CAMPOBASSO]

Gen Feb Mar Apr Mag Giu Lug Ago Set Ott Nov Dic  
4,21 4,83 5,24 6,37 6,76 8,17 9,01 9,23 7,23 4,84 4,00 3,35

Tempo di operatività

N NNE ENE E ESE SSE S SSO OSO O ONO NNO Somma  
1.112 199 90 122 110 71 112 909 1.994 247 130 1.423 6.519

	Gennaio	Febbraio	Marzo	Aprile	Maggio	Giugno
1	07:28 16:41	07:14 17:16	16:24 (10) 16:48 (10)	06:37 17:50	06:46 19:25	05:59 20:28
2	07:28 16:42	07:13 17:17	07:33 (19) 16:47 (10)	06:36 17:52	06:44 19:26	05:58 20:29
3	07:28 16:42	07:12 17:18	07:32 (19) 16:47 (10)	06:34 17:53	06:42 19:28	05:56 20:30
4	07:28 16:43	07:11 17:19	07:31 (19) 16:46 (10)	06:33 17:54	06:41 19:29	05:55 20:30
5	07:28 16:44	07:10 17:21	07:30 (19) 16:46 (10)	06:31 17:55	06:39 19:30	05:54 20:31
6	07:28 16:45	07:09 17:22	07:29 (19) 16:44 (10)	06:29 17:56	06:37 19:31	05:53 20:32
7	07:28 16:46	07:08 17:23	07:28 (19) 16:42 (10)	06:28 17:57	06:36 19:32	05:51 20:33
8	07:28 16:47	07:07 17:24	07:26 (19) 07:36 (19)	06:26 17:59	06:34 19:33	05:50 20:33
9	07:28 16:48	07:05 17:26	07:25 (19) 07:37 (19)	06:25 18:00	06:32 19:34	05:49 20:34
10	07:28 16:49	07:04 17:27	07:24 (19) 07:37 (19)	06:23 18:01	06:31 19:35	05:48 20:34
11	07:27 16:50	07:03 17:28	07:23 (19) 07:37 (19)	06:21 18:02	06:29 19:36	05:47 20:35
12	07:27 16:51	07:02 17:30	07:21 (19) 07:35 (19)	06:20 18:03	06:28 19:37	05:46 20:35
13	07:27 16:53	07:00 17:31	07:20 (19) 07:35 (19)	06:18 18:04	06:26 19:38	05:45 20:36
14	07:27 16:54	06:59 17:32	07:19 (19) 07:34 (19)	06:16 18:05	06:24 19:40	05:44 20:36
15	07:26 16:55	06:58 17:33	07:17 (19) 07:32 (19)	06:15 18:07	06:23 19:41	05:43 20:37
16	07:26 16:56	06:56 17:35	07:18 (19) 07:30 (19)	06:13 18:08	06:21 19:42	05:42 20:37
17	07:25 16:57	16:29 (10) 17:36	06:55 07:26 (19)	06:11 18:09	06:20 19:43	05:41 20:38
18	07:25 16:58	16:27 (10) 16:33 (10)	06:54 17:37	06:10 18:10	06:18 19:44	05:40 20:38
19	07:24 16:59	16:26 (10) 16:34 (10)	06:52 17:38	06:08 18:11	06:16 19:45	05:39 20:38
20	07:24 17:01	8 16:34 (10) 16:25 (10)	17:40 06:51	18:12 06:06	12 06:37 (20) 19:46	20:18 05:38
21	07:23 17:02	11 16:36 (10) 16:24 (10)	17:40 06:49	18:12 06:04	12 06:37 (20) 19:46	20:18 05:37
22	07:22 17:03	13 16:37 (10) 16:24 (10)	17:41 06:48	18:13 06:03	12 06:35 (20) 19:47	20:19 05:36
23	07:22 17:04	14 16:38 (10) 16:24 (10)	17:42 06:47	18:14 06:01	12 06:33 (20) 19:48	20:20 05:35
24	07:21 17:05	16 16:40 (10) 16:24 (10)	17:43 06:45	18:16 05:59	12 06:32 (20) 19:49	20:21 05:34
25	07:21 17:05	17 16:41 (10) 16:23 (10)	17:44 06:44	18:17 05:58	10 06:28 (20) 19:50	20:22 05:33
26	07:19 17:08	19 16:42 (10) 16:23 (10)	17:46 06:42	18:18 05:56	19:52 06:06	20:22 05:33
27	07:19 17:09	20 16:43 (10) 16:23 (10)	17:47 06:41	18:19 05:54	19:53 06:05	20:23 05:32
28	07:18 17:10	21 16:44 (10) 16:23 (10)	17:48 06:39	18:20 05:53	19:54 06:03	20:24 05:32
29	07:17 17:12	23 16:46 (10) 16:23 (10)	17:49 06:37	18:21 05:51	19:55 06:02	20:40 05:31
30	07:16 17:13	24 16:47 (10) 16:23 (10)	06:49 19:23	19:22 06:49	19:56 06:00	20:39 05:31
31	07:15 17:14	25 16:48 (10) 16:24 (10)	06:47 19:24	19:23 06:47	19:57 05:30	20:39 05:30
Ore potenziali eliofanìa	296	296	369	399	450	454
Totale, caso peggiore	244	282	112			
Probabilità di eliofanìa	0,44	0,46	0,44			
Tempo di operatività rid.	0,74	0,74	0,74			
Dir. del vento rid.	0,62	0,58	0,57			
Totale ridotto	0,20	0,20	0,19			
Totale effettivo	49	56	21			

Legenda della tabella:

Giorno del mese Alba (hh:mm) Tramonto (hh:mm) Minuti d'ombra Inizio ombreggiamento (hh:mm) Fine ombreggiamento (hh:mm) (WTG che provoca l'inizio dell'ombreggiamento) (WTG che provoca l'ultimo ombreggiamento)



## SHADOW - Calendario

Calcolo: Real and worst case Recettore d'ombra: BO - 67  
Assunzioni sui calcoli d'ombra

Probabilità di eliofanìa (media ore giornaliere di insolazione) [CAMPOBASSO]

Gen Feb Mar Apr Mag Giu Lug Ago Set Ott Nov Dic  
4,21 4,83 5,24 6,37 6,76 8,17 9,01 9,23 7,23 4,84 4,00 3,35

Tempo di operatività

N NNE ENE E ESE SSE S SSO OSO O ONO NNO Somma  
1.112 199 90 122 110 71 112 909 1.994 247 130 1.423 6.519

	Luglio	Agosto	Settembre	Ottobre	Novembre	Dicembre
1	05:30 20:39	05:54 20:20	06:26 19:36	06:57 18:44	07:17 (20) 07:19 (20)	06:32 06:54 (19) 07:07
2	05:30 20:39	05:55 20:19	06:27 19:34	06:58 18:43	06:33 16:56	12 06:55 (19) 07:08
3	05:31 20:39	05:56 20:18	06:28 19:33	06:59 18:41	06:34 16:54	11 06:56 (19) 07:10
4	05:31 20:39	05:57 20:16	06:29 19:31	07:00 18:39	06:36 16:53	20 06:58 (19) 07:11
5	05:32 20:39	05:58 20:15	06:30 19:29	07:01 18:38	06:37 16:52	21 06:59 (19) 07:12
6	05:33 20:38	05:59 20:14	06:31 19:28	07:02 18:36	06:38 16:51	24 07:00 (19) 07:13
7	05:33 20:38	06:00 20:13	06:32 19:26	07:03 18:34	06:39 16:50	23 07:01 (19) 07:13
8	05:34 20:38	06:01 20:12	06:33 19:24	07:04 18:33	06:40 16:49	23 07:03 (19) 07:14
9	05:35 20:37	06:02 20:10	06:34 19:22	07:05 18:31	06:42 16:48	22 07:04 (19) 07:14
10	05:35 20:37	06:03 20:09	06:35 19:21	07:06 18:29	06:43 16:47	23 07:05 (19) 07:15
11	05:36 20:37	06:04 20:08	06:36 19:19	07:08 18:28	06:44 16:45	24 07:06 (19) 07:16
12	05:37 20:36	06:05 20:06	06:37 19:17	07:09 18:26	06:45 16:44	25 07:07 (19) 07:17
13	05:37 20:36	06:06 20:05	06:38 19:16	07:10 18:25	06:46 16:44	24 07:08 (19) 07:17
14	05:38 20:35	06:07 20:04	06:39 19:14	07:11 18:23	06:48 16:43	23 07:09 (19) 07:18
15	05:39 20:34	06:08 20:02	06:40 19:12	07:12 18:21	06:49 16:42	21 07:10 (19) 07:19
16	05:40 20:34	06:09 20:01	06:41 19:10	07:13 18:20	06:50 16:41	20 07:11 (19) 07:20
17	05:41 20:33	06:11 19:59	06:42 19:09	07:14 18:18	06:51 16:40	19 07:12 (19) 07:21
18	05:41 20:32	06:12 19:58	06:43 19:07	07:15 18:17	06:53 16:39	17 07:13 (19) 07:22
19	05:42 20:32	06:13 19:56	06:44 19:05	07:17 (20) 07:14 (20)	07:17 18:15	16 07:14 (19) 07:23
20	05:43 20:31	06:14 19:55	06:45 19:03	07:18 (20) 07:18 (20)	07:18 18:14	14 07:15 (19) 07:24
21	05:44 20:30	06:15 19:53	06:46 19:02	07:19 (20) 07:19 (20)	07:19 18:12	13 07:16 (19) 07:25
22	05:45 20:29	06:16 19:52	06:47 19:00	07:20 (20) 07:20 (20)	07:20 18:11	11 07:17 (19) 07:26
23	05:46 20:29	06:17 19:50	06:48 18:58	07:21 (20) 07:21 (20)	07:21 18:09	8 07:18 (19) 07:27
24	05:47 20:28	06:18 19:49	06:49 18:57	07:22 (20) 07:22 (20)	07:22 18:08	6 07:19 (19) 07:28
25	05:48 20:27	06:19 19:47	06:50 18:55	07:23 (20) 07:23 (20)	06:24 17:06	7 07:20 (19) 07:29
26	05:49 20:26	06:20 19:46	06:52 18:53	07:24 (20) 07:24 (20)	06:25 17:05	14 07:21 (19) 07:30
27	05:49 20:25	06:21 19:44	06:53 18:51	07:25 (20) 07:25 (20)	06:26 17:04	15 07:22 (19) 07:31
28	05:50 20:24	06:22 19:42	06:54 18:50	07:26 (20) 07:26 (20)	06:27 17:02	15 07:23 (19) 07:32
29	05:51 20:23	06:23 19:41	06:55 18:48	07:27 (20) 07:27 (20)	06:28 17:01	15 07:24 (19) 07:33
30	05:52 20:22	06:24 19:39	06:56 18:46	07:28 (20) 07:28 (20)	06:29 17:00	14 07:25 (19) 07:34
31	05:53 20:21	06:25 19:38		06:31 16:58	13 06:52 (19) 07:05 (19)	16:40 07:28
Ore potenziali eliofanìa	461	429	375	345	297	286
Totale, caso peggiore			114	95	434	
Probabilità di eliofanìa			0,58	0,44	0,40	
Tempo di operatività rid.			0,74	0,74	0,74	
Dir. del vento rid.			0,57	0,55	0,61	
Totale ridotto			0,24	0,18	0,18	
Totale effettivo			28	17	80	

Legenda della tabella:

Giorno del mese Alba (hh:mm) Tramonto (hh:mm) Minuti d'ombra Inizio ombreggiamento (hh:mm) Fine ombreggiamento (hh:mm) (WTG che provoca l'inizio dell'ombreggiamento) (WTG che provoca l'ultimo ombreggiamento)

## SHADOW - Calendario

Calcolo: Real and worst case Recettore d'ombra: BP - 68  
Assunzioni sui calcoli d'ombra

Probabilità di eliofanìa (media ore giornaliere di insolazione) [CAMPOBASSO]

Gen Feb Mar Apr Mag Giu Lug Ago Set Ott Nov Dic  
4,21 4,83 5,24 6,37 6,76 8,17 9,01 9,23 7,23 4,84 4,00 3,35

Tempo di operatività

N NNE ENE E ESE SSE S SSO OSO O ONO NNO Somma  
1.112 199 90 122 110 71 112 909 1.994 247 130 1.423 6.519

	Gennaio	Febbraio	Marzo	Aprile	Maggio	Giugno	
1	07:28 16:41	07:14 17:16	06:37 17:50	06:46 19:25	05:59 19:58	05:30 20:28	05:51 (21) 05:55 (21)
2	07:28 16:42	07:13 17:17	06:36 17:52	06:44 19:26	05:58 19:59	05:29 20:29	05:51 (21) 05:56 (21)
3	07:28 16:42	07:12 17:18	06:34 17:53	06:42 19:28	05:56 20:00	05:29 20:30	05:50 (21) 05:56 (21)
4	07:28 16:43	07:11 17:19	06:33 17:54	06:41 19:29	05:55 20:01	05:28 20:31	05:50 (21) 05:57 (21)
5	07:28 16:44	07:10 17:21	06:31 17:55	06:39 19:30	05:54 20:02	05:28 20:31	05:50 (21) 05:58 (21)
6	07:28 16:45	07:09 17:22	06:29 17:56	06:37 19:31	05:53 20:03	05:28 20:32	05:50 (21) 05:59 (21)
7	07:28 16:46	07:08 17:23	07:28 (20) 07:29 (20)	06:28 17:57	06:36 19:32	05:51 20:05	05:49 (21) 20:33 9 05:58 (21)
8	07:28 16:47	07:07 17:24	07:27 (20) 07:29 (20)	06:26 17:59	06:34 19:33	05:50 20:06	05:49 (21) 20:33 10 05:59 (21)
9	07:28 16:48	07:05 17:26	07:25 (20) 07:29 (20)	06:25 18:00	06:32 19:34	05:49 20:07	05:49 (21) 20:34 10 05:59 (21)
10	07:28 16:49	07:04 17:27	07:24 (20) 07:29 (20)	06:23 18:01	06:31 19:35	05:48 20:08	05:49 (21) 20:34 11 06:00 (21)
11	07:27 16:50	07:03 17:28	07:23 (20) 07:29 (20)	06:21 18:02	06:29 19:36	05:47 20:09	05:49 (21) 20:35 11 06:00 (21)
12	07:27 16:51	07:02 17:30	07:21 (20) 07:28 (20)	06:20 18:03	06:28 19:37	05:46 20:10	05:49 (21) 20:35 12 06:01 (21)
13	07:27 16:53	07:00 17:31	07:20 (20) 07:28 (20)	06:18 18:04	06:26 19:38	05:45 20:11	05:49 (21) 20:36 12 06:01 (21)
14	07:27 16:54	06:59 17:32	07:19 (20) 07:28 (20)	06:16 18:05	06:24 19:40	05:44 20:12	05:48 (21) 20:36 12 06:00 (21)
15	07:26 16:55	06:58 17:33	07:17 (20) 07:26 (20)	06:15 18:07	06:23 19:41	05:43 20:13	05:48 (21) 20:37 13 06:01 (21)
16	07:26 16:56	06:56 17:35	07:16 (20) 07:25 (20)	06:13 18:08	06:21 19:42	05:42 20:14	05:49 (21) 20:37 13 06:02 (21)
17	07:25 16:57	06:55 17:36	07:15 (20) 07:23 (20)	06:11 18:09	06:20 19:43	05:41 20:15	05:49 (21) 20:38 13 06:02 (21)
18	07:25 16:58	06:54 17:37	07:14 (20) 07:19 (20)	06:10 18:10	06:18 19:44	05:40 20:16	05:49 (21) 20:38 13 06:02 (21)
19	07:24 16:59	06:52 17:38	06:08 18:11	06:16 19:45	05:39 20:17	05:26 20:38	05:49 (21) 20:38 13 06:02 (21)
20	07:24 17:01	06:51 17:40	06:06 18:12	06:15 19:46	05:38 20:18	05:26 20:38	05:49 (21) 20:38 13 06:02 (21)
21	07:23 17:02	06:49 17:41	06:04 18:13	06:13 19:47	05:37 20:19	05:27 20:39	05:49 (21) 20:39 13 06:02 (21)
22	07:22 17:03	06:48 17:42	06:03 18:14	06:12 19:48	05:36 20:20	05:27 20:39	05:49 (21) 20:39 13 06:02 (21)
23	07:22 17:04	06:47 17:43	06:01 18:16	06:10 19:49	05:35 20:21	05:27 20:39	05:50 (21) 20:39 13 06:03 (21)
24	07:21 17:05	06:45 17:44	05:59 18:17	06:09 19:50	05:35 20:22	05:27 20:39	05:50 (21) 20:39 13 06:03 (21)
25	07:20 17:07	06:44 17:46	05:58 18:18	06:07 19:52	05:34 20:22	05:27 20:39	05:50 (21) 20:39 13 06:03 (21)
26	07:19 17:08	06:42 17:47	05:56 18:19	06:06 19:53	05:33 20:23	05:28 20:39	05:51 (21) 20:39 13 06:04 (21)
27	07:19 17:09	06:41 17:48	05:54 18:20	06:05 19:54	05:32 20:24	05:28 20:40	05:51 (21) 20:40 13 06:04 (21)
28	07:18 17:10	06:39 17:49	05:53 18:21	06:03 19:55	05:32 20:25	05:29 20:40	05:51 (21) 20:40 12 06:03 (21)
29	07:17 17:12		06:51 19:22	06:02 19:56	05:31 20:26	05:29 20:40	05:52 (21) 20:40 12 06:04 (21)
30	07:16 17:13		06:49 19:23	06:00 19:57	05:31 20:27	05:29 20:39	05:52 (21) 20:39 12 06:04 (21)
31	07:15 17:14		06:47 19:24		05:30 20:28	05:29 20:39	05:52 (21) 20:39 12 06:04 (21)
Ore potenziali eliofanìa	296	296	369	399	450	454	
Totale, caso peggiore							331
Probabilità di eliofanìa							0,54
Tempo di operatività rid.							0,74
Dir. del vento rid.							0,62
Totale ridotto							0,25
Totale effettivo		14			1		82

Legenda della tabella:

Giorno del mese Alba (hh:mm) Tramonto (hh:mm) Minuti d'ombra Inizio ombreggiamento (hh:mm) Fine ombreggiamento (hh:mm) (WTG che provoca l'inizio dell'ombreggiamento) (WTG che provoca l'ultimo ombreggiamento)

## SHADOW - Calendario

Calcolo: Real and worst case Recettore d'ombra: BP - 68  
Assunzioni sui calcoli d'ombra

Probabilità di eliofanìa (media ore giornaliere di insolazione) [CAMPOBASSO]

Gen Feb Mar Apr Mag Giu Lug Ago Set Ott Nov Dic  
4,21 4,83 5,24 6,37 6,76 8,17 9,01 9,23 7,23 4,84 4,00 3,35

Tempo di operatività

N NNE ENE E ESE SSE S SSO OSO O ONO NNO Somma  
1.112 199 90 122 110 71 112 909 1.994 247 130 1.423 6.519

	Luglio	Agosto	Settembre	Ottobre	Novembre	Dicembre
1	05:30	05:53 (21)	05:54	06:26	06:57	06:32
	20:39	11 06:04 (21)	20:20	19:36	18:44	16:57
2	05:30	05:53 (21)	05:55	06:27	06:58	06:33
	20:39	11 06:04 (21)	20:19	19:34	18:43	16:56
3	05:31	05:54 (21)	05:56	06:28	06:59	06:34
	20:39	11 06:05 (21)	20:18	19:33	18:41	16:54
4	05:31	05:54 (21)	05:57	06:29	07:00	06:36
	20:39	10 06:04 (21)	20:16	19:31	18:39	16:53
5	05:32	05:55 (21)	05:58	06:30	07:01	06:37
	20:39	9 06:04 (21)	20:15	19:29	18:38	16:52
6	05:33	05:56 (21)	05:59	06:31	07:02	06:38
	20:38	9 06:05 (21)	20:14	19:28	18:36	16:51
7	05:33	05:56 (21)	06:00	06:32	07:03	06:39
	20:38	8 06:04 (21)	20:13	19:26	18:34	16:50
8	05:34	05:57 (21)	06:01	06:33	07:04	06:40
	20:38	7 06:04 (21)	20:12	19:24	18:33	16:49
9	05:35	05:57 (21)	06:02	06:34	07:05	06:42
	20:37	7 06:04 (21)	20:10	19:22	18:31	16:48
10	05:35	05:58 (21)	06:03	06:35	07:06	06:43
	20:37	6 06:04 (21)	20:09	19:21	18:29	16:46
11	05:36	05:59 (21)	06:04	06:36	07:08	06:44
	20:37	5 06:04 (21)	20:08	19:19	18:28	16:45
12	05:37	06:00 (21)	06:05	06:37	07:09	06:45
	20:36	4 06:04 (21)	20:06	19:17	18:26	16:44
13	05:37	06:00 (21)	06:06	06:38	07:10	06:47
	20:36	3 06:03 (21)	20:05	19:16	18:25	16:44
14	05:38	06:01 (21)	06:07	06:39	07:11	06:48
	20:35	1 06:02 (21)	20:04	19:14	18:23	16:43
15	05:39	06:02 (21)	06:08	06:40	07:12	06:49
	20:34	20:02	19:12	18:21	16:42	16:31
16	05:40	06:09	06:41	07:13	06:50	07:21
	20:34	20:01	19:10	18:20	16:41	16:32
17	05:41	06:11	06:42	07:14	06:51	07:22
	20:33	19:59	19:09	18:18	16:40	16:32
18	05:41	06:12	06:43	07:15	06:53	07:22
	20:33	19:58	19:07	18:17	16:39	16:32
19	05:42	06:13	06:44	07:17	06:54	07:23
	20:32	19:56	19:05	18:15	16:38	16:32
20	05:43	06:14	06:45	07:18	06:55	07:24
	20:31	19:55	19:03	18:14	16:38	16:33
21	05:44	06:15	06:46	07:19	06:56	07:24
	20:30	19:53	19:02	18:12	16:37	16:33
22	05:45	06:16	06:47	07:20	06:57	07:25
	20:29	19:52	19:00	18:11	16:36	16:34
23	05:46	06:17	06:48	07:21	06:58	07:25
	20:29	19:50	18:58	18:09	16:36	16:34
24	05:47	06:18	06:49	07:22	07:44 (20)	07:00
	20:28	19:49	18:57	18:08	7 07:51 (20)	16:35
25	05:48	06:19	06:50	06:24	06:45 (20)	07:01
	20:27	19:47	18:55	17:06	9 06:54 (20)	16:34
26	05:49	06:20	06:52	06:25	06:46 (20)	07:02
	20:26	19:46	18:53	17:05	9 06:55 (20)	16:34
27	05:49	06:21	06:53	06:26	06:47 (20)	07:03
	20:25	19:44	18:51	17:04	9 06:56 (20)	16:33
28	05:50	06:22	06:54	06:27	06:49 (20)	07:04
	20:24	19:42	18:50	17:02	8 06:57 (20)	16:33
29	05:51	06:23	06:55	06:28	06:50 (20)	07:05
	20:23	19:41	18:48	17:01	8 06:58 (20)	16:33
30	05:52	06:24	06:56	06:29	06:51 (20)	07:06
	20:22	19:39	18:46	17:00	7 06:58 (20)	16:32
31	05:53	06:25	06:57	06:31	06:52 (20)	07:28
	20:21	19:38	18:45	16:58	6 06:58 (20)	16:40
Ore potenziali eliofanìa	461	429	375	345	297	286
Totale, caso peggiore	102			63		11
Probabilità di eliofanìa	0,61			0,44		0,40
Tempo di operatività rid.	0,74			0,74		0,74
Dir. del vento rid.	0,62			0,55		0,55
Totale ridotto	0,28			0,18		0,17
Totale effettivo	28			11		2

Legenda della tabella:

Giorno del mese Alba (hh:mm) Tramonto (hh:mm) Minuti d'ombra Inizio ombreggiamento (hh:mm) Fine ombreggiamento (hh:mm) (WTG che provoca l'inizio dell'ombreggiamento) (WTG che provoca l'ultimo ombreggiamento)

## SHADOW - Calendario

Calcolo: Real and worst case Recettore d'ombra: BQ - 69  
Assunzioni sui calcoli d'ombra

Probabilità di eliofanìa (media ore giornaliere di insolazione) [CAMPOBASSO]

Gen Feb Mar Apr Mag Giu Lug Ago Set Ott Nov Dic  
4,21 4,83 5,24 6,37 6,76 8,17 9,01 9,23 7,23 4,84 4,00 3,35

Tempo di operatività

N NNE ENE E ESE SSE S SSO OSO O ONO NNO Somma  
1.112 199 90 122 110 71 112 909 1.994 247 130 1.423 6.519

	Gennaio	Febbraio	Marzo	Aprile	Maggio	Giugno	Luglio	Agosto	Settembre	Ottobre	Novembre	Dicembre
1	07:28 16:41	07:14 17:16	06:37 17:50	06:46 19:25	05:59 19:58	05:30 20:28	05:30 20:39	05:54 20:20	06:26 19:36	06:57 18:45	06:32 16:57	07:08 16:32
2	07:28 16:42	07:13 17:17	06:36 17:52	06:44 19:27	05:58 19:59	05:29 20:29	05:30 20:39	05:55 20:19	06:27 19:34	06:58 18:43	06:33 16:56	07:09 16:32
3	07:28 16:42	07:12 17:18	06:34 17:53	06:42 19:28	05:56 20:00	05:29 20:30	05:31 20:39	05:56 20:18	06:28 19:33	06:59 18:41	06:34 16:54	07:10 16:31
4	07:28 16:43	07:11 17:19	06:33 17:54	06:41 19:29	05:55 20:01	05:28 20:31	05:31 20:39	05:57 20:17	06:29 19:31	07:00 18:39	06:36 16:53	07:11 16:31
5	07:28 16:44	07:10 17:21	06:31 17:55	06:39 19:30	05:54 20:02	05:28 20:31	05:32 20:39	05:58 20:15	06:30 19:29	07:01 18:38	06:37 16:52	07:12 16:31
6	07:28 16:45	07:09 17:22	06:30 17:56	06:37 19:31	05:53 20:04	05:27 20:32	05:33 20:38	05:59 20:14	06:31 19:28	07:02 18:36	06:38 16:51	07:13 16:31
7	07:28 16:46	07:08 17:23	06:28 17:57	06:36 19:32	05:51 20:05	05:27 20:33	05:33 20:38	06:00 20:13	06:32 19:26	07:03 18:34	06:39 16:50	07:14 16:31
8	07:28 16:47	07:07 17:24	06:26 17:59	06:34 19:33	05:50 20:06	05:27 20:33	05:34 20:38	06:01 20:12	06:33 19:24	07:04 18:33	06:40 16:49	07:15 16:31
9	07:28 16:48	07:05 17:26	06:25 18:00	06:32 19:34	05:49 20:07	05:27 20:34	05:34 20:37	06:02 20:10	06:34 19:23	07:05 18:31	06:42 16:48	07:15 16:31
10	07:28 16:49	07:04 17:27	06:23 18:01	06:31 19:35	05:48 20:08	05:26 20:34	05:35 20:37	06:03 20:09	06:35 19:21	07:07 18:29	06:43 16:46	07:16 16:31
11	07:28 16:50	07:03 17:28	06:21 18:02	06:29 19:36	05:47 20:09	05:26 20:35	05:36 20:37	06:04 20:08	06:36 19:19	07:08 18:28	06:44 16:45	07:17 16:31
12	07:27 16:51	07:02 17:30	06:20 18:03	06:28 19:37	05:46 20:10	05:26 20:35	05:37 20:36	06:05 20:06	06:37 19:17	07:09 18:26	06:45 16:44	07:18 16:31
13	07:27 16:52	07:00 17:31	06:18 18:04	06:26 19:39	05:45 20:11	05:26 20:36	05:37 20:36	06:06 20:05	06:38 19:16	07:10 18:25	06:47 16:43	07:19 16:31
14	07:27 16:54	06:59 17:32	06:16 18:05	06:24 19:40	05:44 20:12	05:26 20:36	05:38 20:35	06:07 20:04	06:39 19:14	07:11 18:23	06:48 16:43	07:20 16:31
15	07:26 16:55	06:58 17:33	06:15 18:07	06:23 19:41	05:42 20:13	05:26 20:37	05:39 20:35	06:08 20:02	06:40 19:12	07:12 18:21	06:49 16:42	07:20 16:31
16	07:26 16:56	06:57 17:35	06:13 18:08	06:21 19:42	05:41 20:14	05:26 20:37	05:40 20:34	06:09 20:01	06:41 19:10	07:13 18:20	06:50 16:41	07:21 16:31
17	07:25 16:57	06:55 17:36	06:11 18:09	06:20 19:43	05:41 20:15	05:26 20:38	05:41 20:33	06:11 19:59	06:42 19:09	07:14 18:18	06:51 16:40	07:22 16:32
18	07:25 16:58	06:54 17:37	06:10 18:10	06:18 19:44	05:40 20:16	05:26 20:38	05:41 20:33	06:12 19:58	06:43 19:07	07:15 18:17	06:53 16:39	07:22 16:32
19	07:24 16:59	06:52 17:38	06:08 18:11	06:16 19:45	05:39 20:17	05:26 20:38	05:42 20:32	06:13 19:56	06:44 19:05	07:17 18:15	06:54 16:38	07:23 16:32
20	07:24 17:01	06:51 17:40	06:06 18:12	06:15 19:46	05:38 20:18	05:26 20:39	05:43 20:31	06:14 19:55	06:45 19:04	07:18 18:14	06:55 16:38	07:24 16:33
21	07:23 17:02	06:50 17:41	06:04 18:13	06:13 19:47	05:37 20:19	05:26 20:39	05:44 20:30	06:15 19:53	06:46 19:02	07:19 18:12	06:56 16:37	07:24 16:33
22	07:22 17:03	06:48 17:42	06:03 18:14	06:12 19:48	05:36 20:20	05:27 20:39	05:45 20:30	06:16 19:52	06:47 19:00	07:20 18:11	06:57 16:36	07:25 16:34
23	07:22 17:04	06:47 17:43	06:01 18:16	06:10 19:49	05:35 20:21	05:27 20:39	05:46 20:29	06:17 19:50	06:48 18:58	07:21 18:09	06:59 16:36	07:25 16:34
24	07:21 17:05	06:45 17:44	05:59 18:17	06:09 19:51	05:34 20:22	05:27 20:39	05:47 20:28	06:18 19:49	06:49 18:57	07:22 18:08	07:00 16:35	07:26 16:35
25	07:20 17:07	06:44 17:46	05:58 18:18	06:07 19:52	05:34 20:23	05:27 20:39	05:48 20:27	06:19 19:47	06:51 18:55	06:24 17:06	07:01 16:34	07:26 16:35
26	07:20 17:08	06:42 17:47	05:56 18:19	06:06 19:53	05:33 20:23	05:28 20:40	05:48 20:26	06:20 19:46	06:52 18:53	06:25 17:05	07:02 16:34	07:27 16:36
27	07:19 17:09	06:41 17:48	05:54 18:20	06:05 19:54	05:32 20:24	05:28 20:40	05:49 20:25	06:21 19:44	06:53 18:51	06:26 17:04	07:03 16:33	07:27 16:37
28	07:18 17:10	06:39 17:49	05:53 18:21	06:03 19:55	05:32 20:25	05:29 20:40	05:50 20:24	06:22 19:42	06:54 18:50	06:27 17:02	07:04 16:33	07:27 16:37
29	07:17 17:12	06:37 17:47	05:51 18:22	06:01 19:56	05:31 20:26	05:29 20:40	05:51 20:23	06:23 19:41	06:55 18:48	06:28 17:01	07:05 16:33	07:27 16:38
30	07:16 17:13	06:35 17:45	05:49 18:23	06:00 19:57	05:31 20:27	05:29 20:40	05:52 20:22	06:24 19:39	06:56 18:46	06:30 17:00	07:06 16:32	07:28 16:39
31	07:15 17:14	06:33 17:43	05:47 18:24	06:00 19:58	05:30 20:28	05:28 20:40	05:53 20:21	06:25 19:38	06:57 16:58	06:31 17:00	07:07 16:40	07:28 16:40
Ore potenziali eliofanìa	296	296	369	399	450	454	461	429	375	345	296	286
Totale, caso peggiore												
Probabilità di eliofanìa												
Tempo di operatività rid.												
Dir. del vento rid.												
Totale ridotto												
Totale effettivo												

Legenda della tabella:

Giorno del mese Alba (hh:mm) Tramonto (hh:mm) Minuti d'ombra Inizio ombreggiamento (hh:mm) Fine ombreggiamento (hh:mm) (WTG che provoca l'inizio dell'ombreggiamento) (WTG che provoca l'ultimo ombreggiamento)

## SHADOW - Calendario

Calcolo: Real and worst case Recettore d'ombra: BR - 70  
Assunzioni sui calcoli d'ombra

Probabilità di eliofanìa (media ore giornaliere di insolazione) [CAMPOBASSO]

Gen Feb Mar Apr Mag Giu Lug Ago Set Ott Nov Dic  
4,21 4,83 5,24 6,37 6,76 8,17 9,01 9,23 7,23 4,84 4,00 3,35

Tempo di operatività

N NNE ENE E ESE SSE S SSO OSO O ONO NNO Somma  
1.112 199 90 122 110 71 112 909 1.994 247 130 1.423 6.519

	Gennaio		Febbraio		Marzo		Aprile		Maggio		Giugno	
1	07:28	15:26 (8)	07:14	16:24 (7)	06:37	16:37 (6)	06:46	18:17 (5)	05:59	05:30		
	16:41	18 15:44 (8)	17:16	19 16:43 (7)	17:50	33 17:10 (6)	19:25	16 18:33 (5)	19:58	20:28		
2	07:28	15:26 (8)	07:13	16:23 (7)	06:36	16:37 (6)	06:44	18:19 (5)	05:58	05:29		
	16:42	18 15:44 (8)	17:17	21 16:44 (7)	17:52	32 17:09 (6)	19:27	12 18:31 (5)	19:59	20:29		
3	07:28	15:27 (8)	07:12	16:23 (7)	06:34	16:37 (6)	06:42		05:57	05:29		
	16:43	17 15:44 (8)	17:18	21 16:44 (7)	17:53	30 17:07 (6)	19:28		20:00	20:30		
4	07:28	15:28 (8)	07:11	16:22 (7)	06:33	16:39 (6)	06:41		05:55	05:28		
	16:43	16 15:44 (8)	17:19	23 16:45 (7)	17:54	28 17:07 (6)	19:29		20:01	20:31		
5	07:28	15:30 (8)	07:10	16:22 (7)	06:31	16:40 (6)	06:39		05:54	05:28		
	16:44	14 15:44 (8)	17:21	24 16:46 (7)	17:55	25 17:05 (6)	19:30		20:02	20:31		
6	07:28	15:31 (8)	07:09	16:22 (7)	06:30	16:42 (6)	06:37		05:53	05:28		
	16:45	12 15:43 (8)	17:22	24 16:46 (7)	17:56	22 17:04 (6)	19:31		20:04	20:32		
7	07:28	15:33 (8)	07:08	16:23 (7)	06:28	16:43 (6)	06:36		05:51	05:27		
	16:46	10 15:43 (8)	17:23	23 16:46 (7)	17:58	18 17:01 (6)	19:32		20:05	20:33		
8	07:28	15:34 (8)	07:07	16:23 (7)	06:26	16:46 (6)	06:34		05:50	05:27		
	16:47	7 15:41 (8)	17:25	24 16:47 (7)	17:59	11 16:57 (6)	19:33		20:06	20:33		
9	07:28		07:05	16:23 (7)	06:25		06:32		05:49	05:27		
	16:48		17:26	23 16:46 (7)	18:00		19:34		20:07	20:34		
10	07:28		07:04	16:23 (7)	06:23		06:31		05:48	05:27		
	16:49		17:27	23 16:46 (7)	18:01		19:35		20:08	20:34		
11	07:28		07:03	16:24 (7)	06:21		06:29		05:47	05:26		
	16:50		17:28	21 16:45 (7)	18:02		19:36		20:09	20:35		
12	07:27		07:02	16:26 (7)	06:20		06:28		05:46	05:26		
	16:51		17:30	19 16:45 (7)	18:03		19:37		20:10	20:35		
13	07:27		07:00	16:26 (7)	06:18		06:26		05:45	05:26		
	16:53		17:31	17 16:43 (7)	18:04		19:39		20:11	20:36		
14	07:27		06:59	16:28 (7)	06:16		06:24		05:44	05:26		
	16:54		17:32	27 17:01 (6)	18:06		19:40		20:12	20:36		
15	07:26		06:58	16:30 (7)	06:15		06:23		05:43	05:26		
	16:55		17:33	27 17:03 (6)	18:07		19:41		20:13	20:37		
16	07:26		06:57	16:43 (6)	06:13		06:21		05:42	05:26		
	16:56		17:35	22 17:05 (6)	18:08		19:42		20:14	20:37		
17	07:25		06:55	16:42 (6)	06:11		06:20		05:41	05:26		
	16:57		17:36	25 17:07 (6)	18:09		19:43		20:15	20:38		
18	07:25		06:54	16:40 (6)	06:10		06:18		05:40	05:26		
	16:58		17:37	28 17:08 (6)	18:10	8	17:33 (5)	19:44	20:16	20:38		
19	07:24		06:52	16:39 (6)	06:08		06:16		05:39	05:26		
	16:59		17:38	30 17:09 (6)	18:11	15	17:37 (5)	19:45	20:17	20:38		
20	07:24		06:51	16:38 (6)	06:06		06:15		05:38	05:26		
	17:01		17:40	31 17:09 (6)	18:12	18	17:38 (5)	19:46	20:18	20:39		
21	07:23		06:50	16:38 (6)	06:05		06:13		05:37	05:27		
	17:02		17:41	32 17:10 (6)	18:13	21	17:39 (5)	19:47	20:19	20:39		
22	07:22		06:48	16:37 (6)	06:03		06:12		05:36	05:27		
	17:03		17:42	33 17:10 (6)	18:14	23	17:40 (5)	19:48	20:20	20:39		
23	07:22		06:47	16:37 (6)	06:01		06:10		05:35	05:27		
	17:04		17:43	34 17:11 (6)	18:16	24	17:40 (5)	19:49	20:21	20:39		
24	07:21		06:45	16:36 (6)	05:59		06:09		05:35	05:27		
	17:06		17:44	35 17:11 (6)	18:17	25	17:40 (5)	19:51	20:22	20:39		
25	07:20		06:44	16:36 (6)	05:58		06:08		05:34	05:28		
	17:07		17:46	35 17:11 (6)	18:18	26	17:40 (5)	19:52	20:23	20:39		
26	07:20		06:42	16:36 (6)	05:56		06:06		05:33	05:28		
	17:08		17:47	34 17:10 (6)	18:19	25	17:40 (5)	19:53	20:23	20:40		
27	07:19		06:41	16:36 (6)	05:54		06:05		05:32	05:28		
	17:09		17:48	35 17:11 (6)	18:20	25	17:39 (5)	19:54	20:24	20:40		
28	07:18		06:39	16:36 (6)	05:53		06:03		05:32	05:29		
	17:11	4	16:34 (7)	17:49	34 17:10 (6)	18:21	24 17:38 (5)	19:55	20:25	20:40		
29	07:17		06:37 (7)		06:51		06:02		05:31	05:29		
	17:12	11	16:38 (7)		19:22	23	18:38 (5)	19:56	20:26	20:40		
30	07:16		06:36 (7)		06:49		06:00		05:31	05:29		
	17:13	15	16:41 (7)		19:23	22	18:37 (5)	19:57	20:27	20:40		
31	07:15		06:35 (7)		06:47		06:00		05:30			
	17:14	17	16:42 (7)		19:24	19	18:35 (5)		20:28			
Ore potenziali eliofanìa	296		296		369		399		450	454		
Totale, caso peggiore	159		744		497		28					
Probabilità di eliofanìa	0,44		0,46		0,44		0,48					
Tempo di operatività rid.	0,74		0,74		0,74		0,74					
Dir. del vento rid.	0,62		0,60		0,58		0,57					
Totale ridotto	0,21		0,20		0,19		0,20					
Totale effettivo	33		152		94		6					

Legenda della tabella:

Giorno del mese Alba (hh:mm) Tramonto (hh:mm) Minuti d'ombra Inizio ombreggiamento (hh:mm) Fine ombreggiamento (hh:mm) (WTG che provoca l'inizio dell'ombreggiamento) (WTG che provoca l'ultimo ombreggiamento)

## SHADOW - Calendario

Calcolo: Real and worst case Recettore d'ombra: BR - 70  
Assunzioni sui calcoli d'ombra

Probabilità di eliofanìa (media ore giornaliere di insolazione) [CAMPOBASSO]

Gen	Feb	Mar	Apr	Mag	Giu	Lug	Ago	Set	Ott	Nov	Dic
4,21	4,83	5,24	6,37	6,76	8,17	9,01	9,23	7,23	4,84	4,00	3,35

Tempo di operatività

N	NNE	ENE	E	ESE	SSE	S	SSO	OSO	O	ONO	NNO	Somma
1.112	199	90	122	110	71	112	909	1.994	247	130	1.423	6.519

	Luglio	Agosto	Settembre	Ottobre	Novembre	Dicembre
1	05:30 20:39	05:54 20:20	06:26 19:36	06:57 18:45	06:32 16:57	15:53 (7) 16:32
2	05:30 20:39	05:55 20:19	06:27 19:34	06:58 18:43	06:33 16:56	15:52 (7) 16:32
3	05:31 20:39	05:56 20:18	06:28 19:33	06:59 18:41	06:34 16:54	15:52 (7) 16:31
4	05:31 20:39	05:57 20:17	06:29 19:31	07:00 18:39	06:36 16:53	15:52 (7) 16:31
5	05:32 20:39	05:58 20:15	06:30 19:29	07:01 18:38	17:26 (6) 17:31 (6)	06:37 16:52
6	05:33 20:38	05:59 20:14	06:31 19:28	07:02 18:36	17:21 (6) 17:36 (6)	06:38 16:51
7	05:33 20:38	06:00 20:13	06:32 19:26	07:03 18:34	17:18 (6) 17:38 (6)	06:39 16:50
8	05:34 20:38	06:01 20:12	06:33 19:24	07:04 18:33	17:16 (6) 17:40 (6)	06:40 16:49
9	05:35 20:37	06:02 20:10	06:34 19:23	07:05 18:31	17:14 (6) 17:41 (6)	06:42 16:48
10	05:35 20:37	06:03 20:09	06:35 19:21	18:13 (5) 18:24 (5)	07:07 18:29	06:43 16:47
11	05:36 20:37	06:04 20:08	06:36 19:19	18:10 (5) 18:26 (5)	07:08 18:28	06:44 16:46
12	05:37 20:36	06:05 20:06	06:37 19:17	18:08 (5) 18:27 (5)	07:09 18:26	06:45 16:45
13	05:37 20:36	06:06 20:05	06:38 19:16	18:07 (5) 18:28 (5)	07:10 18:25	06:47 16:44
14	05:38 20:35	06:07 20:04	06:39 19:14	18:05 (5) 18:28 (5)	07:11 18:23	06:48 16:43
15	05:39 20:34	06:09 20:02	06:40 19:12	18:04 (5) 18:29 (5)	07:12 18:21	06:49 16:42
16	05:40 20:34	06:10 20:01	06:41 19:10	18:04 (5) 18:29 (5)	07:13 18:20	06:50 16:41
17	05:41 20:33	06:11 19:59	06:42 19:09	18:03 (5) 18:28 (5)	07:14 18:18	06:51 16:40
18	05:41 20:33	06:12 19:58	06:43 19:07	18:03 (5) 18:28 (5)	07:15 18:17	06:53 16:39
19	05:42 20:32	06:13 19:56	06:44 19:05	18:02 (5) 18:27 (5)	07:17 18:15	06:54 16:38
20	05:43 20:31	06:14 19:55	06:45 19:04	18:02 (5) 18:27 (5)	07:18 18:14	06:55 16:38
21	05:44 20:30	06:15 19:53	06:46 19:02	18:03 (5) 18:26 (5)	07:19 18:12	06:56 16:37
22	05:45 20:30	06:16 19:52	06:47 19:00	18:03 (5) 18:24 (5)	07:20 18:11	06:57 16:36
23	05:46 20:29	06:17 19:50	06:48 18:58	18:04 (5) 18:23 (5)	07:21 18:09	06:59 16:36
24	05:47 20:28	06:18 19:49	06:49 18:57	18:05 (5) 18:21 (5)	07:22 18:08	07:00 16:35
25	05:48 20:27	06:19 19:47	06:51 18:55	18:07 (5) 18:18 (5)	06:24 17:06	07:01 16:35
26	05:49 20:26	06:20 19:46	06:52 18:53	06:25 17:05	16:13 (6) 16:34 (6)	07:02 16:34
27	05:50 20:25	06:21 19:44	06:53 18:51	06:26 17:04	15:59 (7) 16:32 (6)	07:03 16:33
28	05:50 20:24	06:22 19:42	06:54 18:50	06:27 17:02	15:57 (7) 16:29 (6)	07:04 16:33
29	05:51 20:23	06:23 19:41	06:55 18:48	06:28 17:01	15:56 (7) 16:13 (7)	07:05 16:33
30	05:52 20:22	06:24 19:39	06:56 18:46	06:30 17:00	15:54 (7) 16:14 (7)	07:06 16:32
31	05:53 20:21	06:25 19:38	06:56 18:46	06:31 16:58	15:53 (7) 16:14 (7)	07:06 16:32
Ore potenziali eliofanìa	461	429	375	345	297	286
Totale, caso peggiore			330	732	272	515
Probabilità di eliofanìa			0,58	0,44	0,40	0,36
Tempo di operatività rid.			0,74	0,74	0,74	0,74
Dir. del vento rid.			0,57	0,59	0,61	0,63
Totale ridotto			0,25	0,19	0,19	0,17
Totale effettivo			82	140	50	88

Legenda della tabella:

Giorno del mese	Alba (hh:mm)	Inizio ombreggiamento (hh:mm)	(WTG che provoca l'inizio dell'ombreggiamento)
	Tramonto (hh:mm)Minuti d'ombra	Fine ombreggiamento (hh:mm)	(WTG che provoca l'ultimo ombreggiamento)



## SHADOW - Calendario

Calcolo: Real and worst case Recettore d'ombra: BS - 71  
Assunzioni sui calcoli d'ombra

Probabilità di eliofanìa (media ore giornaliere di insolazione) [CAMPOBASSO]

Gen Feb Mar Apr Mag Giu Lug Ago Set Ott Nov Dic  
4,21 4,83 5,24 6,37 6,76 8,17 9,01 9,23 7,23 4,84 4,00 3,35

Tempo di operatività

N NNE ENE E ESE SSE S SSO OSO O ONO NNO Somma  
1.112 199 90 122 110 71 112 909 1.994 247 130 1.423 6.519

	Gennaio		Febbraio		Marzo		Aprile		Maggio		Giugno	
1	07:28	07:51 (6)	07:14	08:02 (5)	06:38		06:46	17:57 (3)	05:59	05:30		
	16:41	141 16:09 (14)	17:16	127 16:18 (14)	17:51		19:26	61 19:00 (2)	19:58	20:28		
2	07:28	07:51 (6)	07:13	08:03 (5)	06:36		06:44	17:56 (3)	05:58	05:29		
	16:42	141 16:09 (14)	17:17	124 16:18 (14)	17:52		19:27	65 19:01 (2)	19:59	20:29		
3	07:28	07:51 (6)	07:12	08:04 (5)	06:34		06:43	17:55 (3)	05:57	05:29		
	16:43	142 16:10 (14)	17:18	119 16:16 (14)	17:53		19:28	66 19:01 (2)	20:00	20:30		
4	07:28	07:51 (6)	07:11	08:05 (5)	06:33		06:41	17:54 (3)	05:55	05:28		
	16:43	143 16:11 (14)	17:20	116 16:16 (14)	17:54		19:29	68 19:02 (2)	20:01	20:31		
5	07:28	07:51 (6)	07:10	08:06 (5)	06:31		06:39	17:55 (3)	05:54	05:28		
	16:44	144 16:11 (14)	17:21	111 16:15 (14)	17:55		19:30	68 19:03 (2)	20:03	20:31		
6	07:28	07:51 (6)	07:09	08:07 (5)	06:30		06:37	17:54 (3)	05:53	05:28		
	16:45	144 16:12 (14)	17:22	107 16:14 (14)	17:56		19:31	68 19:02 (2)	20:04	20:32		
7	07:28	07:51 (6)	07:08	08:09 (5)	06:28		06:36	17:53 (3)	05:52	05:27		
	16:46	146 16:13 (14)	17:23	101 16:13 (14)	17:58		19:32	69 19:02 (2)	20:05	20:33		
8	07:28	07:50 (6)	07:07	08:10 (5)	06:26		06:34	17:54 (3)	05:50	05:27		
	16:47	147 16:13 (14)	17:25	96 16:12 (14)	17:59		19:33	69 19:03 (2)	20:06	20:33		
9	07:28	07:50 (6)	07:06	08:11 (5)	06:25		06:33	17:53 (3)	05:49	05:27		
	16:48	148 16:14 (14)	17:26	87 16:09 (14)	18:00		19:34	69 19:02 (2)	20:07	20:34		
10	07:28	07:50 (6)	07:04	08:13 (5)	06:23		06:31	17:54 (3)	05:48	05:27		
	16:49	148 16:14 (14)	17:27	80 16:07 (14)	18:01		19:35	68 19:02 (2)	20:08	20:34		
11	07:28	07:50 (6)	07:03	08:15 (5)	06:21		06:29	17:54 (3)	05:47	05:26		
	16:50	149 16:15 (14)	17:28	69 16:04 (14)	18:02		19:36	67 19:01 (2)	20:09	20:35		
12	07:27	07:49 (6)	07:02	08:17 (5)	06:20		06:28	17:54 (3)	05:46	05:26		
	16:52	149 16:15 (14)	17:30	48 09:05 (5)	18:03		19:38	66 19:00 (2)	20:10	20:36		
13	07:27	07:49 (6)	07:01	08:19 (5)	06:18		06:26	17:55 (3)	05:45	05:26		
	16:53	151 16:16 (14)	17:31	43 09:02 (5)	18:04		19:39	64 18:59 (2)	20:11	20:36		
14	07:27	07:48 (6)	06:59	08:22 (5)	06:16		06:24	17:55 (3)	05:44	05:26		
	16:54	152 16:16 (14)	17:32	37 08:59 (5)	18:06		19:40	62 18:57 (2)	20:12	20:37		
15	07:26	07:48 (6)	06:58	08:26 (5)	06:15		06:23	17:56 (3)	05:43	05:26		
	16:55	152 16:17 (14)	17:33	30 08:56 (5)	18:07		19:41	58 18:56 (2)	20:13	20:37		
16	07:26	07:47 (6)	06:57	08:30 (5)	06:13		06:21	17:56 (3)	05:42	05:26		
	16:56	153 16:17 (14)	17:35	21 08:51 (5)	18:08		19:42	53 18:54 (2)	20:14	20:37		
17	07:25	07:47 (6)	06:55		06:11		06:20	17:58 (3)	05:41	05:26		
	16:57	155 16:18 (14)	17:36		18:09		19:43	44 18:51 (2)	20:15	20:38		
18	07:25	07:46 (6)	06:54		06:10		06:18	17:58 (3)	05:40	05:26		
	16:58	155 16:18 (14)	17:37		18:10		19:44	33 18:31 (3)	20:16	20:38		
19	07:24	07:46 (6)	06:52		06:08		06:17	18:00 (3)	05:39	05:26		
	17:00	156 16:19 (14)	17:38		18:11		19:45	30 18:30 (3)	20:17	20:38		
20	07:24	07:45 (6)	06:51		06:06		06:15	18:01 (3)	05:38	05:26		
	17:01	157 16:19 (14)	17:40		18:12		19:46	27 18:28 (3)	20:18	20:39		
21	07:23	07:50 (6)	06:50		06:05		06:14	18:04 (3)	05:37	05:27		
	17:02	150 16:19 (14)	17:41		18:13		19:47	22 18:26 (3)	20:19	20:39		
22	07:23	07:55 (5)	06:48		06:03		06:12	18:06 (3)	05:36	05:27		
	17:03	146 16:20 (14)	17:42		18:15		19:48	16 18:22 (3)	20:20	20:39		
23	07:22	07:55 (5)	06:47		06:01	17:15 (3)	06:11	18:12 (3)	05:35	05:27		
	17:04	144 16:19 (14)	17:43		18:16	13 17:28 (3)	19:50	5 18:17 (3)	20:21	20:39		
24	07:21	07:56 (5)	06:45		05:59	17:11 (3)	06:09		05:35	05:27		
	17:06	143 16:19 (14)	17:45		18:17	21 17:32 (3)	19:51		20:22	20:39		
25	07:20	07:56 (5)	06:44		05:58	17:07 (3)	06:08		05:34	05:28		
	17:07	143 16:19 (14)	17:46		18:18	27 17:34 (3)	19:52		20:23	20:40		
26	07:20	07:57 (5)	06:42		05:56	17:06 (3)	06:06		05:33	05:28		
	17:08	140 16:19 (14)	17:47		18:19	30 17:36 (3)	19:53		20:23	20:40		
27	07:19	07:57 (5)	06:41		05:54	17:03 (3)	06:05		05:33	05:28		
	17:09	140 16:19 (14)	17:48		18:20	34 17:37 (3)	19:54		20:24	20:40		
28	07:18	07:59 (5)	06:39		05:53	17:01 (3)	06:03		05:32	05:29		
	17:11	137 16:20 (14)	17:49		18:21	37 17:38 (3)	19:55		20:25	20:40		
29	07:17	08:00 (5)			06:51	18:01 (3)	06:02		05:31	05:29		
	17:12	135 16:19 (14)			19:22	39 18:40 (3)	19:56		20:26	20:40		
30	07:16	08:01 (5)			06:49	17:59 (3)	06:01		05:31	05:30		
	17:13	132 16:19 (14)			19:23	41 18:40 (3)	19:57		20:27	20:40		
31	07:15	08:01 (5)			06:48	17:58 (3)			05:30			
	17:14	130 16:19 (14)			19:24	54 18:57 (2)			20:28			
Ore potenziali eliofanìa	296		296		369		399		450		454	
Totale, caso peggiore	4513		1316		296		1218					
Probabilità di eliofanìa	0,44		0,46		0,44		0,48					
Tempo di operatività rid.	0,74		0,74		0,74		0,74					
Dir. del vento rid.	0,57		0,57		0,57		0,57					
Totale ridotto	0,19		0,19		0,19		0,20					
Totale effettivo	852		255		55		248					

Legenda della tabella:

Giorno del mese Alba (hh:mm) Tramonto (hh:mm) Minuti d'ombra Inizio ombreggiamento (hh:mm) Fine ombreggiamento (hh:mm) (WTG che provoca l'inizio dell'ombreggiamento) (WTG che provoca l'ultimo ombreggiamento)



## SHADOW - Calendario

Calcolo: Real and worst case Recettore d'ombra: BS - 71  
Assunzioni sui calcoli d'ombra

Probabilità di eliofanìa (media ore giornaliere di insolazione) [CAMPOBASSO]

Gen Feb Mar Apr Mag Giu Lug Ago Set Ott Nov Dic  
4,21 4,83 5,24 6,37 6,76 8,17 9,01 9,23 7,23 4,84 4,00 3,35

Tempo di operatività

N NNE ENE E ESE SSE S SSO OSO O ONO NNO Somma  
1.112 199 90 122 110 71 112 909 1.994 247 130 1.423 6.519

	Luglio	Agosto	Settembre	Ottobre	Novembre	Dicembre
1	05:30 20:40	05:54 20:20	06:26 19:36	17:53 (3) 19:00 (2)	06:57 18:45	07:08 16:32
2	05:30 20:39	05:55 20:19	06:27 19:34	17:52 (3) 19:00 (2)	06:58 18:43	07:09 16:32
3	05:31 20:39	05:56 20:18	06:28 19:33	17:51 (3) 19:00 (2)	06:59 18:41	07:10 16:31
4	05:32 20:39	05:57 20:17	06:29 19:31	17:51 (3) 19:00 (2)	07:00 18:40	07:11 16:31
5	05:32 20:39	05:58 20:15	06:30 19:29	17:50 (3) 18:59 (2)	07:01 18:38	07:12 16:31
6	05:33 20:39	05:59 20:14	06:31 19:28	17:50 (3) 18:59 (2)	07:02 18:36	07:13 16:31
7	05:33 20:38	06:00 20:13	06:32 19:26	17:50 (3) 18:58 (2)	07:03 18:35	07:14 16:31
8	05:34 20:38	06:01 20:12	06:33 19:24	17:49 (3) 18:57 (2)	07:04 18:33	07:15 16:31
9	05:35 20:38	06:02 20:10	06:34 19:23	17:49 (3) 18:56 (2)	07:06 18:31	07:16 16:31
10	05:35 20:37	06:03 20:09	06:35 19:21	17:49 (3) 18:54 (2)	07:07 18:30	07:16 16:31
11	05:36 20:37	06:05 20:08	06:36 19:19	17:49 (3) 18:52 (2)	07:08 18:28	07:17 16:31
12	05:37 20:36	06:06 20:06	06:37 19:17	17:50 (3) 18:49 (2)	07:09 18:26	07:18 16:31
13	05:38 20:36	06:07 20:05	06:38 19:16	17:50 (3) 18:44 (2)	07:10 18:25	07:19 16:31
14	05:38 20:35	06:08 20:04	06:39 19:14	17:51 (3) 18:30 (3)	07:11 18:23	07:20 16:31
15	05:39 20:35	06:09 20:02	06:40 19:12	17:51 (3) 18:29 (3)	07:12 18:22	07:20 16:31
16	05:40 20:34	06:10 20:01	06:41 19:11	17:52 (3) 18:27 (3)	07:13 18:20	07:21 16:32
17	05:41 20:33	06:11 19:59	06:42 19:09	17:54 (3) 18:25 (3)	07:14 18:18	07:22 16:32
18	05:42 20:33	06:12 19:58	06:43 19:07	17:55 (3) 18:23 (3)	07:16 18:17	07:22 16:32
19	05:42 20:32	06:13 19:57	06:44 19:05	17:57 (3) 18:20 (3)	07:17 18:15	07:23 16:33
20	05:43 20:31	06:14 19:55	06:45 18:15 (3)	18:00 (3) 18:16 (3)	07:18 18:14	07:24 16:33
21	05:44 20:30	06:15 19:54	06:46 18:10 (3)	19:04 18:28 (3)	07:19 18:12	07:24 16:33
22	05:45 20:30	06:16 19:52	06:48 18:07 (3)	19:00 18:30 (3)	07:20 18:11	07:25 16:34
23	05:46 20:29	06:17 19:50	06:49 18:05 (3)	19:00 18:32 (3)	07:21 18:09	07:25 16:34
24	05:47 20:28	06:18 19:49	06:50 18:03 (3)	19:00 18:33 (3)	07:23 18:08	07:26 16:35
25	05:48 20:27	06:19 19:47	06:51 18:01 (3)	19:00 18:34 (3)	07:24 17:06	07:26 08:06 (5)
26	05:49 20:26	06:20 19:46	06:52 18:00 (3)	19:00 18:54 (2)	07:25 17:05	07:27 08:22 (5)
27	05:50 20:25	06:21 19:44	06:53 17:58 (3)	19:00 18:56 (2)	07:26 17:04	07:27 08:26 (5)
28	05:51 20:24	06:22 19:43	06:54 17:57 (3)	19:00 18:57 (2)	07:27 17:02	07:28 08:30 (5)
29	05:52 20:23	06:23 19:41	06:55 17:56 (3)	19:00 18:58 (2)	07:28 17:01	07:28 08:32 (5)
30	05:52 20:22	06:24 19:39	06:56 17:55 (3)	19:00 18:59 (2)	07:29 17:00	07:28 15:28 (14)
31	05:53 20:21	06:25 19:38	06:57 17:54 (3)	19:00 (2)	07:30 (6)	07:28 16:40
Ore potenziali eliofanìa	461	429	375	345	296	286
Totale, caso peggiore		488	1051	272	3994	4350
Probabilità di eliofanìa		0,67	0,58	0,44	0,40	0,36
Tempo di operatività rid.		0,74	0,74	0,74	0,74	0,74
Dir. del vento rid.		0,57	0,57	0,55	0,57	0,57
Totale ridotto		0,28	0,25	0,18	0,17	0,16
Totale effettivo		138	258	49	692	674

Legenda della tabella:

Giorno del mese Alba (hh:mm) Tramonto (hh:mm) Minuti d'ombra Inizio ombreggiamento (hh:mm) Fine ombreggiamento (hh:mm) (WTG che provoca l'inizio dell'ombreggiamento) (WTG che provoca l'ultimo ombreggiamento)

## SHADOW - Calendario

Calcolo: Real and worst case Recettore d'ombra: BT - 72  
Assunzioni sui calcoli d'ombra

Probabilità di eliofanìa (media ore giornaliere di insolazione) [CAMPOBASSO]

Gen Feb Mar Apr Mag Giu Lug Ago Set Ott Nov Dic  
4,21 4,83 5,24 6,37 6,76 8,17 9,01 9,23 7,23 4,84 4,00 3,35

Tempo di operatività

N NNE ENE E ESE SSE S SSO OSO O ONO NNO Somma  
1.112 199 90 122 110 71 112 909 1.994 247 130 1.423 6.519

	Gennaio		Febbraio		Marzo		Aprile		Maggio		Giugno	
1	07:28	14:28 (10)	07:14	16:06 (1)	06:37	16:55 (9)	06:46	05:59	05:30	19:34 (6)		
	16:41	52 16:15 (1)	17:16	25 16:31 (1)	17:50	13 17:08 (9)	19:25	19:58	20:28	23 19:57 (6)		
2	07:28	14:29 (10)	07:13	16:07 (1)	06:36	16:51 (9)	06:44	05:58	05:29	19:34 (6)		
	16:42	51 16:15 (1)	17:17	24 16:31 (1)	17:52	20 17:11 (9)	19:27	19:59	20:29	24 19:58 (6)		
3	07:28	14:31 (10)	07:12	16:09 (1)	06:34	16:48 (9)	06:42	05:57	05:29	19:34 (6)		
	16:43	50 16:16 (1)	17:18	20 16:29 (1)	17:53	25 17:13 (9)	19:28	20:00	20:30	25 19:59 (6)		
4	07:28	14:32 (10)	07:11	16:11 (1)	06:33	16:47 (9)	06:41	05:55	05:28	19:33 (6)		
	16:43	51 16:17 (1)	17:19	17 16:28 (1)	17:54	28 17:15 (9)	19:29	20:01	20:31	26 19:59 (6)		
5	07:28	14:33 (10)	07:10	16:14 (1)	06:31	16:45 (9)	06:39	05:54	05:28	19:34 (6)		
	16:44	51 16:18 (1)	17:21	12 16:26 (1)	17:55	31 17:16 (9)	19:30	20:02	20:31	26 20:00 (6)		
6	07:28	14:35 (10)	07:09	16:22 (1)	06:30	16:44 (9)	06:37	05:53	05:28	19:34 (6)		
	16:45	50 16:20 (1)	17:22		17:56	34 17:18 (9)	19:31	20:04	20:32	27 20:01 (6)		
7	07:28	14:36 (10)	07:08	16:24 (1)	06:28	16:42 (9)	06:36	05:51	05:27	19:33 (6)		
	16:46	48 16:20 (1)	17:23		17:58	36 17:18 (9)	19:32	20:05	20:33	27 20:00 (6)		
8	07:28	14:38 (10)	07:07	16:21 (1)	06:26	16:41 (9)	06:34	18:52 (7)	05:50	05:27	19:33 (6)	
	16:47	46 16:21 (1)	17:25		17:59	38 17:19 (9)	19:33	8 19:00 (7)	20:06	20:33	28 20:01 (6)	
9	07:28	14:40 (10)	07:05	16:22 (1)	06:25	16:40 (9)	06:32	18:48 (7)	05:49	05:27	19:33 (6)	
	16:48	44 16:22 (1)	17:26		18:00	40 17:20 (9)	19:34	14 19:02 (7)	20:07	20:34	29 20:02 (6)	
10	07:28	14:43 (10)	07:04	16:24 (1)	06:23	16:39 (9)	06:31	18:46 (7)	05:48	05:27	19:33 (6)	
	16:49	42 16:24 (1)	17:27		18:01	41 17:20 (9)	19:35	17 19:03 (7)	20:08	20:34	29 20:02 (6)	
11	07:27	14:45 (10)	07:03	16:25 (1)	06:21	16:38 (9)	06:29	18:45 (7)	05:47	05:26	19:34 (6)	
	16:50	38 16:24 (1)	17:28		18:02	42 17:20 (9)	19:36	20 19:05 (7)	20:09	20:35	29 20:03 (6)	
12	07:27	15:59 (1)	07:02	16:26 (1)	06:20	16:39 (9)	06:28	18:43 (7)	05:46	05:26	19:34 (6)	
	16:51	27 16:26 (1)	17:30		18:03	41 17:20 (9)	19:37	22 19:05 (7)	20:10	20:35	29 20:03 (6)	
13	07:27	15:59 (1)	07:00	16:27 (1)	06:18	16:38 (9)	06:26	18:43 (7)	05:45	05:26	19:34 (6)	
	16:53	28 16:27 (1)	17:31		18:04	42 17:20 (9)	19:39	23 19:06 (7)	20:11	20:36	29 20:03 (6)	
14	07:27	15:58 (1)	06:59	16:28 (1)	06:16	16:37 (9)	06:24	18:42 (7)	05:44	05:26	19:34 (6)	
	16:54	30 16:28 (1)	17:32		18:06	49 17:26 (8)	19:40	23 19:05 (7)	20:12	20:36	30 20:04 (6)	
15	07:26	15:59 (1)	06:58	16:29 (1)	06:15	16:37 (9)	06:23	18:42 (7)	05:43	05:26	19:34 (6)	
	16:55	30 16:29 (1)	17:33		18:07	52 17:29 (8)	19:41	24 19:06 (7)	20:13	20:37	30 20:04 (6)	
16	07:26	15:59 (1)	06:57	16:30 (1)	06:13	16:38 (9)	06:21	18:41 (7)	05:42	05:26	19:34 (6)	
	16:56	31 16:30 (1)	17:35		18:08	54 17:32 (8)	19:42	24 19:05 (7)	20:14	20:37	30 20:04 (6)	
17	07:25	15:59 (1)	06:55	16:31 (1)	06:11	16:37 (9)	06:20	18:41 (7)	05:41	05:26	19:34 (6)	
	16:57	33 16:32 (1)	17:36		18:09	56 17:33 (8)	19:43	23 19:04 (7)	20:15	20:38	30 20:04 (6)	
18	07:25	15:59 (1)	06:54	16:32 (1)	06:10	16:37 (9)	06:18	18:42 (7)	05:40	05:26	19:34 (6)	
	16:58	33 16:32 (1)	17:37		18:10	56 17:33 (8)	19:44	22 19:04 (7)	20:16	20:38	31 20:05 (6)	
19	07:24	15:59 (1)	06:52	16:33 (1)	06:08	16:38 (9)	06:17	18:41 (7)	05:39	05:26	19:35 (6)	
	16:59	33 16:32 (1)	17:38		18:11	57 17:35 (8)	19:45	22 19:03 (7)	20:17	20:38	30 20:05 (6)	
20	07:24	15:59 (1)	06:51	16:34 (1)	06:06	16:39 (9)	06:15	18:42 (7)	05:38	05:26	19:35 (6)	
	17:01	34 16:33 (1)	17:40		18:12	56 17:35 (8)	19:46	20 19:02 (7)	20:18	20:39	30 20:05 (6)	
21	07:23	15:59 (1)	06:50	16:34 (1)	06:04	16:39 (9)	06:13	18:43 (7)	05:37	05:27	19:35 (6)	
	17:02	34 16:33 (1)	17:41		18:13	55 17:34 (8)	19:47	18 19:01 (7)	20:19	20:39	30 20:05 (6)	
22	07:22	15:59 (1)	06:48	16:35 (1)	06:03	16:41 (9)	06:12	18:44 (7)	05:36	05:27	19:36 (6)	
	17:03	34 16:33 (1)	17:42		18:14	54 17:35 (8)	19:48	16 19:00 (7)	20:20	20:39	30 20:06 (6)	
23	07:22	16:00 (1)	06:47	16:34 (1)	06:01	16:41 (9)	06:10	18:47 (7)	05:35	05:27	19:36 (6)	
	17:04	34 16:34 (1)	17:43		18:16	54 17:35 (8)	19:49	11 18:58 (7)	20:21	20:39	30 20:06 (6)	
24	07:21	16:01 (1)	06:45	16:35 (1)	05:59	16:43 (9)	06:09	18:50 (7)	05:35	05:27	19:36 (6)	
	17:06	33 16:34 (1)	17:44		18:17	51 17:34 (8)	19:51	3 18:53 (7)	20:22	20:39	30 20:06 (6)	
25	07:20	16:01 (1)	06:44	16:36 (1)	05:58	16:44 (9)	06:08	05:34	19:43 (6)	05:28	19:35 (6)	
	17:07	33 16:34 (1)	17:46		18:18	49 17:33 (8)	19:52	20:22	5 19:48 (6)	20:39	31 20:06 (6)	
26	07:20	16:01 (1)	06:42	16:37 (1)	05:56	16:47 (9)	06:06	05:33	19:39 (6)	05:28	19:36 (6)	
	17:08	33 16:34 (1)	17:47		18:19	44 17:33 (8)	19:53	20:23	11 19:50 (6)	20:39	30 20:06 (6)	
27	07:19	16:02 (1)	06:41	16:38 (1)	05:54	16:51 (9)	06:05	05:32	19:38 (6)	05:28	19:36 (6)	
	17:09	32 16:34 (1)	17:48		18:20	32 17:31 (8)	19:54	20:24	15 19:53 (6)	20:40	30 20:06 (6)	
28	07:18	16:02 (1)	06:39	16:39 (1)	05:53	17:08 (8)	06:03	05:32	19:37 (6)	05:29	19:36 (6)	
	17:11	32 16:34 (1)	17:49		18:21	22 17:30 (8)	19:55	20:25	17 19:54 (6)	20:40	30 20:06 (6)	
29	07:17	16:03 (1)		16:40 (1)	06:51	18:10 (8)	06:02	05:31	19:37 (6)	05:29	19:37 (6)	
	17:12	30 16:33 (1)			19:22	19 18:29 (8)	19:56	20:26	18 19:55 (6)	20:40	30 20:07 (6)	
30	07:16	16:04 (1)		16:41 (1)	06:49	18:11 (8)	06:01	05:31	19:35 (6)	05:29	19:37 (6)	
	17:13	29 16:33 (1)			19:23	15 18:26 (8)	19:57	20:27	21 19:56 (6)	20:39	29 20:06 (6)	
31	07:15	16:05 (1)		16:42 (1)	06:47	18:14 (8)		05:30	19:35 (6)			
	17:14	27 16:32 (1)			19:24	8 18:22 (8)		20:28	22 19:57 (6)			
Ore potenziali eliofanìa	296		296		369		399		450		454	
Totale, caso peggiore	1153		98		1214		310		109		862	
Probabilità di eliofanìa	0,44		0,46		0,44		0,48		0,47		0,54	
Tempo di operatività rid.	0,74		0,74		0,74		0,74		0,74		0,74	
Dir. del vento rid.	0,64		0,62		0,57		0,56		0,56		0,56	
Totale ridotto	0,21		0,21		0,19		0,20		0,19		0,23	
Totale effettivo	245		21		228		63		21		194	

Legenda della tabella:

Giorno del mese Alba (hh:mm) Tramonto (hh:mm) Minuti d'ombra Inizio ombreggiamento (hh:mm) Fine ombreggiamento (hh:mm) (WTG che provoca l'inizio dell'ombreggiamento) (WTG che provoca l'ultimo ombreggiamento)

## SHADOW - Calendario

Calcolo: Real and worst case Recettore d'ombra: BT - 72  
Assunzioni sui calcoli d'ombra

Probabilità di eliofanìa (media ore giornaliere di insolazione) [CAMPOBASSO]

Gen Feb Mar Apr Mag Giu Lug Ago Set Ott Nov Dic  
4,21 4,83 5,24 6,37 6,76 8,17 9,01 9,23 7,23 4,84 4,00 3,35

Tempo di operatività

N NNE ENE E ESE SSE S SSO OSO O ONO NNO Somma  
1.112 199 90 122 110 71 112 909 1.994 247 130 1.423 6.519

	Luglio		Agosto		Settembre		Ottobre		Novembre		Dicembre		
1	05:30	19:38 (6)	05:54	06:26	18:44 (7)	06:57	17:17 (9)	06:32	07:07	14:28 (10)			
	20:39	29 20:07 (6)	20:20	19:36	19	19:03 (7)	18:45	42 17:59 (9)	16:57	16:32	37	16:06 (1)	
2	05:30	19:38 (6)	05:55	06:27	18:45 (7)	06:58	17:17 (9)	06:33	07:09	14:26 (10)			
	20:39	28 20:06 (6)	20:19	19:34	17	19:02 (7)	18:43	41 17:58 (9)	16:56	16:32	42	16:07 (1)	
3	05:31	19:38 (6)	05:56	06:28	18:46 (7)	06:59	17:17 (9)	06:34	07:10	14:24 (10)			
	20:39	29 20:07 (6)	20:18	19:33	14	19:00 (7)	18:41	41 17:58 (9)	16:54	16:31	44	16:06 (1)	
4	05:32	19:38 (6)	05:57	06:29	18:48 (7)	07:00	17:17 (9)	06:36	07:11	14:23 (10)			
	20:39	28 20:06 (6)	20:16	19:31	9	18:57 (7)	18:39	40 17:57 (9)	16:53	16:31	46	16:06 (1)	
5	05:32	19:39 (6)	05:58	06:30		07:01	17:17 (9)	06:37	15:49 (1)	07:12		14:22 (10)	
	20:39	28 20:07 (6)	20:15	19:29		18:38	39 17:56 (9)	16:52	2 15:51 (1)	16:31	48	16:06 (1)	
6	05:33	19:40 (6)	05:59	06:31		07:02	17:18 (9)	06:38	15:43 (1)	07:13		14:21 (10)	
	20:38	27 20:07 (6)	20:14	19:28		18:36	38 17:56 (9)	16:51	13 15:56 (1)	16:31	50	16:06 (1)	
7	05:33	19:40 (6)	06:00	06:32		07:03	17:19 (9)	06:39	15:42 (1)	07:14		14:20 (10)	
	20:38	26 20:06 (6)	20:13	19:26		18:34	35 17:54 (9)	16:50	17 15:59 (1)	16:31	52	16:06 (1)	
8	05:34	19:41 (6)	06:01	06:33		07:04	17:20 (9)	06:40	15:40 (1)	07:14		14:20 (10)	
	20:38	26 20:07 (6)	20:12	19:24		18:33	33 17:53 (9)	16:49	20 16:00 (1)	16:31	51	16:05 (1)	
9	05:35	19:40 (6)	06:02	06:34		07:05	17:21 (9)	06:42	15:38 (1)	07:15		14:19 (10)	
	20:37	26 20:06 (6)	20:10	19:23		18:31	30 17:51 (9)	16:48	24 16:02 (1)	16:31	50	16:04 (1)	
10	05:35	19:41 (6)	06:03	06:35		07:07	17:22 (9)	06:43	15:37 (1)	07:16		14:18 (10)	
	20:37	25 20:06 (6)	20:09	19:21		18:29	27 17:49 (9)	16:47	25 16:02 (1)	16:31	52	16:05 (1)	
11	05:36	19:42 (6)	06:04	06:36		07:08	17:24 (9)	06:44	15:37 (1)	07:17		14:18 (10)	
	20:37	24 20:06 (6)	20:08	19:19		18:28	22 17:46 (9)	16:46	27 16:04 (1)	16:31	52	16:05 (1)	
12	05:37	19:43 (6)	06:05	06:37		18:07 (8)	07:09	17:26 (9)	15:36 (1)	07:18		14:19 (10)	
	20:36	23 20:06 (6)	20:06	19:17	7	18:14 (8)	18:26	17 17:43 (9)	16:45	29 16:05 (1)	16:31	52	16:05 (1)
13	05:37	19:43 (6)	06:06	06:38		18:03 (8)	07:10	17:30 (9)	16:47	15:35 (1)	07:19		14:19 (10)
	20:36	21 20:04 (6)	20:05	19:16	14	18:17 (8)	18:25	8 17:38 (9)	16:44	30 16:05 (1)	16:31	52	16:05 (1)
14	05:38	19:44 (6)	06:08	06:39		18:00 (8)	07:11		16:48	15:35 (1)	07:20		14:19 (10)
	20:35	20 20:04 (6)	20:04	19:14	19	18:19 (8)	18:23		16:43	31 16:06 (1)	16:31	53	16:06 (1)
15	05:39	19:46 (6)	06:09	06:40		17:59 (8)	07:12		16:49	15:35 (1)	07:20		14:18 (10)
	20:34	17 20:03 (6)	20:02	19:12	21	18:20 (8)	18:21		16:42	32 16:07 (1)	16:31	52	16:05 (1)
16	05:40	19:47 (6)	06:10	06:41		17:42 (9)	07:13		16:50	15:34 (1)	07:21		14:19 (10)
	20:34	16 20:03 (6)	20:01	19:10	29	18:20 (8)	18:20		16:41	33 16:07 (1)	16:32	52	16:06 (1)
17	05:41	19:48 (6)	06:11	06:42		17:36 (9)	07:14		16:51	15:35 (1)	07:22		14:19 (10)
	20:33	13 20:01 (6)	19:59	19:09	41	18:21 (8)	18:18		16:40	33 16:08 (1)	16:32	52	16:06 (1)
18	05:41	19:50 (6)	06:12	06:43		17:33 (9)	07:15		16:53	15:35 (1)	07:22		14:19 (10)
	20:33	9 19:59 (6)	19:58	19:07	48	18:21 (8)	18:17		16:39	33 16:08 (1)	16:32	52	16:06 (1)
19	05:42		06:13		18:55 (7)	06:44	17:30 (9)	07:17	16:54	15:34 (1)	07:23		14:20 (10)
	20:32		19:56	5	19:00 (7)	19:05	51 18:21 (8)	18:15	16:38	34 16:08 (1)	16:33	51	16:07 (1)
20	05:43		06:14		18:51 (7)	06:45	17:28 (9)	07:18	16:55	15:34 (1)	07:24		14:20 (10)
	20:31		19:55	12	19:03 (7)	19:04	53 18:21 (8)	18:14	16:38	34 16:08 (1)	16:33	50	16:06 (1)
21	05:44		06:15		18:49 (7)	06:46	17:26 (9)	07:19	16:56	15:35 (1)	07:24		14:20 (10)
	20:30		19:53	16	19:05 (7)	19:02	55 18:21 (8)	18:12	16:37	34 16:09 (1)	16:33	51	16:07 (1)
22	05:45		06:16		18:47 (7)	06:47	17:25 (9)	07:20	16:57	15:36 (1)	07:25		14:20 (10)
	20:30		19:52	19	19:06 (7)	19:00	55 18:20 (8)	18:11	16:36	33 16:09 (1)	16:34	51	16:07 (1)
23	05:46		06:17		18:46 (7)	06:48	17:23 (9)	07:21	16:59	15:36 (1)	07:25		14:22 (10)
	20:29		19:50	20	19:06 (7)	18:58	56 18:19 (8)	18:09	16:36	33 16:09 (1)	16:34	50	16:08 (1)
24	05:47		06:18		18:45 (7)	06:49	17:22 (9)	07:22	17:00	15:36 (1)	07:26		14:22 (10)
	20:28		19:49	22	19:07 (7)	18:57	56 18:18 (8)	18:08	16:35	33 16:09 (1)	16:35	51	16:09 (1)
25	05:48		06:19		18:44 (7)	06:51	17:21 (9)	06:24	17:01	15:37 (1)	07:26		14:22 (10)
	20:27		19:47	23	19:07 (7)	18:55	56 18:17 (8)	17:06	16:35	33 16:10 (1)	16:36	52	16:09 (1)
26	05:49		06:20		18:44 (7)	06:52	17:20 (9)	06:25	17:02	15:38 (1)	07:26		14:23 (10)
	20:26		19:46	23	19:07 (7)	18:53	56 18:16 (8)	17:05	16:34	31 16:09 (1)	16:36	52	16:10 (1)
27	05:50		06:21		18:43 (7)	06:53	17:19 (9)	06:26	17:03	15:38 (1)	07:27		14:24 (10)
	20:25		19:44	24	19:07 (7)	18:51	55 18:14 (8)	17:04	16:34	31 16:09 (1)	16:37	51	16:10 (1)
28	05:50		06:22		18:43 (7)	06:54	17:19 (9)	06:27	17:04	15:38 (1)	07:27		14:24 (10)
	20:24		19:42	24	19:07 (7)	18:50	53 18:12 (8)	17:02	16:33	30 16:08 (1)	16:38	52	16:11 (1)
29	05:51		06:23		18:43 (7)	06:55	17:18 (9)	06:28	17:05	15:39 (1)	07:27		14:26 (10)
	20:23		19:41	23	19:06 (7)	18:48	50 18:08 (8)	17:01	16:33	28 16:07 (1)	16:38	52	16:12 (1)
30	05:52		06:24		18:43 (7)	06:56	17:17 (9)	06:30	17:06	15:40 (1)	07:28		14:26 (10)
	20:22		19:39	23	19:06 (7)	18:46	43 18:00 (9)	17:00	16:32	27 16:07 (1)	16:39	53	16:13 (1)
31	05:53		06:25		18:43 (7)			06:31			07:28		14:27 (10)
	20:21		19:38	22	19:05 (7)			16:58			16:40	53	16:14 (1)
Ore potenziali eliofanìa	461		429		375		345		297		286		
Totale, caso peggiore	415		256		877		413		730		1558		
Probabilità di eliofanìa	0,61		0,67		0,58		0,44		0,40		0,36		
Tempo di operatività rid.	0,74		0,74		0,74		0,74		0,74		0,74		
Dir. del vento rid.	0,56		0,56		0,57		0,57		0,62		0,67		
Totale ridotto	0,25		0,28		0,25		0,19		0,19		0,18		
Totale effettivo	105		72		217		77		139		285		

Legenda della tabella:

Giorno del mese Alba (hh:mm) Tramonto (hh:mm) Minuti d'ombra Inizio ombreggiamento (hh:mm) Fine ombreggiamento (hh:mm) (WTG che provoca l'inizio dell'ombreggiamento) (WTG che provoca l'ultimo ombreggiamento)

## SHADOW - Calendario

Calcolo: Real and worst case Recettore d'ombra: BU - 73  
Assunzioni sui calcoli d'ombra

Probabilità di eliofanìa (media ore giornaliere di insolazione) [CAMPOBASSO]

Gen	Feb	Mar	Apr	Mag	Giu	Lug	Ago	Set	Ott	Nov	Dic
4,21	4,83	5,24	6,37	6,76	8,17	9,01	9,23	7,23	4,84	4,00	3,35

Tempo di operatività

N	NNE	ENE	E	ESE	SSE	S	SSO	OSO	O	ONO	NNO	Somma
1.112	199	90	122	110	71	112	909	1.994	247	130	1.423	6.519

		Gennaio		Febbraio		Marzo		Aprile		Maggio		Giugno					
1	07:28	15:40 (1)	07:14			06:37		16:27 (9)	06:46		05:59		19:24 (6)				
	16:41	34	16:14 (1)	17:16		17:50	41	17:08 (9)	19:25		19:58	20:28	31	19:55 (6)			
2	07:28	15:40 (1)	07:13			06:36		16:26 (9)	06:44		05:58		05:29	19:24 (6)			
	16:42	34	16:14 (1)	17:17		17:52	42	17:08 (9)	19:27		19:59	20:29	31	19:55 (6)			
3	07:28	15:41 (1)	07:12			06:34		16:25 (9)	06:42		05:57		05:29	19:25 (6)			
	16:43	34	16:15 (1)	17:18		17:53	43	17:08 (9)	19:28		20:00	20:30	31	19:56 (6)			
4	07:28	15:41 (1)	07:11			06:33		16:25 (9)	06:41		05:55		05:28	19:24 (6)			
	16:43	34	16:15 (1)	17:19		17:54	44	17:09 (9)	19:29	10	18:45 (7)	20:01	20:31	32	19:56 (6)		
5	07:28	15:42 (1)	07:10			06:31		16:25 (9)	06:39		18:43 (7)	05:54		05:28	19:24 (6)		
	16:44	34	16:16 (1)	17:21		17:55	43	17:08 (9)	19:30	15	18:58 (7)	20:02	20:31	32	19:56 (6)		
6	07:28	15:42 (1)	07:09			06:30		16:25 (9)	06:37		18:41 (7)	05:53		05:28	19:25 (6)		
	16:45	34	16:16 (1)	17:22		17:56	44	17:09 (9)	19:31	18	18:59 (7)	20:04	20:32	32	19:57 (6)		
7	07:28	15:42 (1)	07:08			06:28		16:25 (9)	06:36		18:39 (7)	05:51		05:27	19:24 (6)		
	16:46	34	16:16 (1)	17:23		17:58	43	17:08 (9)	19:32	20	18:59 (7)	20:05	20:33	33	19:57 (6)		
8	07:28	15:42 (1)	07:07			06:26		16:25 (9)	06:34		18:38 (7)	05:50		05:27	19:24 (6)		
	16:47	35	16:17 (1)	17:25		17:59	42	17:07 (9)	19:33	22	19:00 (7)	20:06	20:33	33	19:57 (6)		
9	07:28	15:43 (1)	07:05			06:25		16:25 (9)	06:32		18:37 (7)	05:49		05:27	19:25 (6)		
	16:48	34	16:17 (1)	17:26		18:00	52	17:21 (8)	19:34	23	19:00 (7)	20:07	20:34	32	19:57 (6)		
10	07:28	15:44 (1)	07:04			06:23		16:25 (9)	06:31		18:36 (7)	05:48		05:27	19:25 (6)		
	16:49	34	16:18 (1)	17:27		18:01	57	17:24 (8)	19:35	24	19:00 (7)	20:08	20:34	33	19:58 (6)		
11	07:28	15:44 (1)	07:03			06:21		16:26 (9)	06:29		18:36 (7)	05:47		05:26	19:25 (6)		
	16:50	34	16:18 (1)	17:28		18:02	59	17:25 (8)	19:36	25	19:01 (7)	20:09	20:35	33	19:58 (6)		
12	07:27	15:44 (1)	07:02			06:20		16:27 (9)	06:28		18:35 (7)	05:46		05:26	19:26 (6)		
	16:51	34	16:18 (1)	17:30		18:03	60	17:27 (8)	19:37	25	19:00 (7)	20:10	20:35	33	19:59 (6)		
13	07:27	15:45 (1)	07:00			06:18		16:27 (9)	06:26		18:36 (7)	05:45		05:26	19:26 (6)		
	16:53	34	16:19 (1)	17:31		18:04	60	17:27 (8)	19:39	24	19:00 (7)	20:11	20:36	33	19:59 (6)		
14	07:27	15:45 (1)	06:59			06:16		16:28 (9)	06:24		18:36 (7)	05:44		05:26	19:26 (6)		
	16:54	34	16:19 (1)	17:32		18:06	59	17:27 (8)	19:40	23	18:59 (7)	20:12	20:36	33	19:59 (6)		
15	07:26	15:46 (1)	06:58			06:15		16:29 (9)	06:23		18:37 (7)	05:43		05:26	19:26 (6)		
	16:55	33	16:19 (1)	17:33		18:07	58	17:27 (8)	19:41	22	18:59 (7)	20:13	20:37	33	19:59 (6)		
16	07:26	15:46 (1)	06:57			06:13		16:31 (9)	06:21		18:37 (7)	05:42		05:26	19:26 (6)		
	16:56	33	16:19 (1)	17:35		18:08	56	17:28 (8)	19:42	20	18:57 (7)	20:14	20:37	33	19:59 (6)		
17	07:25	15:48 (1)	06:55			06:11		16:32 (9)	06:20		18:37 (7)	05:41		05:26	19:26 (6)		
	16:57	32	16:20 (1)	17:36		18:09	52	17:28 (8)	19:43	18	18:55 (7)	20:15	20:38	34	20:00 (6)		
18	07:25	15:48 (1)	06:54			06:10		16:35 (9)	06:18		18:39 (7)	05:40		05:26	19:27 (6)		
	16:58	31	16:19 (1)	17:37		18:10	46	17:27 (8)	19:44	15	18:54 (7)	20:16	20:38	33	20:00 (6)		
19	07:24	15:48 (1)	06:52			06:08		16:39 (9)	06:17		18:41 (7)	05:39		05:26	19:27 (6)		
	16:59	31	16:19 (1)	17:38		18:11	37	17:27 (8)	19:45	10	18:51 (7)	20:17	8	19:42 (6)	20:38	33	20:00 (6)
20	07:24	15:50 (1)	06:51			06:06		17:00 (8)	06:15		05:38		19:32 (6)	05:26		19:27 (6)	
	17:01	29	16:19 (1)	17:40	14	16:55 (9)	18:12	17:26 (8)	19:46		20:18	13	19:45 (6)	20:39	33	20:00 (6)	
21	07:23	15:50 (1)	06:50			06:05		17:00 (8)	06:13		05:37		19:30 (6)	05:27		19:27 (6)	
	17:02	29	16:19 (1)	17:41	21	16:59 (9)	18:13	17:25 (8)	19:47		20:19	17	19:47 (6)	20:39	33	20:00 (6)	
22	07:22	15:51 (1)	06:48			06:03		17:01 (8)	06:12		05:36		19:29 (6)	05:27		19:28 (6)	
	17:03	27	16:18 (1)	17:42	26	17:01 (9)	18:14	17:25 (8)	19:48		20:20	19	19:48 (6)	20:39	33	20:01 (6)	
23	07:22	15:53 (1)	06:47			06:01		17:01 (8)	06:10		05:35		19:28 (6)	05:27		19:28 (6)	
	17:04	25	16:18 (1)	17:43	29	17:03 (9)	18:16	17:23 (8)	19:49		20:21	21	19:49 (6)	20:39	33	20:01 (6)	
24	07:21	15:54 (1)	06:45			06:00		17:02 (8)	06:09		05:35		19:27 (6)	05:27		19:28 (6)	
	17:06	23	16:17 (1)	17:44	33	17:04 (9)	18:17	17:21 (8)	19:51		20:22	24	19:51 (6)	20:39	33	20:01 (6)	
25	07:20	15:55 (1)	06:44			05:58		17:04 (8)	06:08		05:34		19:26 (6)	05:28		19:28 (6)	
	17:07	21	16:16 (1)	17:46	34	17:05 (9)	18:18	17:19 (8)	19:52		20:22	25	19:51 (6)	20:39	33	20:01 (6)	
26	07:20	15:57 (1)	06:42			05:56		17:08 (8)	06:06		05:33		19:25 (6)	05:28		19:28 (6)	
	17:08	18	16:15 (1)	17:47	37	17:06 (9)	18:19	17:16 (8)	19:53		20:23	26	19:51 (6)	20:39	34	20:02 (6)	
27	07:19	15:59 (1)	06:41			05:54		06:05	05:54		05:32		19:26 (6)	05:28		19:28 (6)	
	17:09	14	16:13 (1)	17:48	39	17:07 (9)	18:20	17:15 (8)	19:54		20:24	27	19:53 (6)	20:40	33	20:01 (6)	
28	07:18	16:03 (1)	06:39			05:53		06:03	05:53		05:32		19:25 (6)	05:29		19:28 (6)	
	17:11	7	16:10 (1)	17:49	40	17:07 (9)	18:21	17:14 (8)	19:55		20:25	28	19:53 (6)	20:40	33	20:01 (6)	
29	07:17					06:51		06:02	05:51		05:31		19:25 (6)	05:29		19:29 (6)	
	17:12					19:22		19:56	19:46		20:26	29	19:54 (6)	20:40	33	20:02 (6)	
30	07:16					06:49		06:01	05:50		05:31		19:24 (6)	05:29		19:29 (6)	
	17:13					19:23		19:57	19:47		20:27	30	19:54 (6)	20:39	33	20:02 (6)	
31	07:15					06:47					05:30		19:25 (6)				
	17:14					19:24					20:28	30	19:55 (6)				
Ore potenziali eliofanìa	296		296			369		399	314		450		297		454	982	
Totale, caso peggiore	830		273			1077		314	0,48		0,47		0,54				
Probabilità di eliofanìa	0,44		0,46			0,44		0,48			0,47		0,54				
Tempo di operatività rid.	0,74		0,74			0,74		0,74			0,74		0,74				
Dir. del vento rid.	0,63		0,58			0,58		0,57			0,55		0,55				
Totale ridotto	0,21		0,20			0,19		0,20			0,19		0,22				
Totale effettivo	172		54			205		64			57		220				

Legenda della tabella:

Giorno del mese Alba (hh:mm) Tramonto (hh:mm) Minuti d'ombra Inizio ombreggiamento (hh:mm) Fine ombreggiamento (hh:mm) (WTG che provoca l'inizio dell'ombreggiamento) (WTG che provoca l'ultimo ombreggiamento)

## SHADOW - Calendario

Calcolo: Real and worst case Recettore d'ombra: BU - 73  
Assunzioni sui calcoli d'ombra

Probabilità di eliofanìa (media ore giornaliere di insolazione) [CAMPOBASSO]

Gen Feb Mar Apr Mag Giu Lug Ago Set Ott Nov Dic  
4,21 4,83 5,24 6,37 6,76 8,17 9,01 9,23 7,23 4,84 4,00 3,35

Tempo di operatività

N NNE ENE E ESE SSE S SSO OSO O ONO NNO Somma  
1.112 199 90 122 110 71 112 909 1.994 247 130 1.423 6.519

	Luglio			Agosto			Settembre			Ottobre			Novembre			Dicembre		
1	05:30		19:29 (6)	05:54		06:26		18:35 (7)	06:57		17:06 (9)	06:32		07:07		15:26 (1)		
	20:39	33	20:02 (6)	20:20		19:36	24	18:59 (7)	18:45	60	18:06 (8)	16:57		16:32	34	16:00 (1)		
2	05:30		19:29 (6)	05:55		06:27		18:35 (7)	06:58		17:04 (9)	06:33		07:09		15:27 (1)		
	20:39	33	20:02 (6)	20:19		19:34	24	18:59 (7)	18:43	60	18:04 (8)	16:56		16:32	34	16:01 (1)		
3	05:31		19:30 (6)	05:56		06:28		18:35 (7)	06:59		17:03 (9)	06:34		07:10		15:27 (1)		
	20:39	33	20:03 (6)	20:18		19:33	23	18:58 (7)	18:41	59	18:02 (8)	16:54		16:31	34	16:01 (1)		
4	05:32		19:30 (6)	05:57		06:29		18:35 (7)	07:00		17:02 (9)	06:36		07:11		15:27 (1)		
	20:39	32	20:02 (6)	20:16		19:31	22	18:57 (7)	18:39	56	18:00 (8)	16:53		16:31	35	16:02 (1)		
5	05:32		19:30 (6)	05:58		06:30		18:36 (7)	07:01		17:01 (9)	06:37		07:12		15:28 (1)		
	20:39	33	20:03 (6)	20:15		19:29	20	18:56 (7)	18:38	47	17:54 (8)	16:52		16:31	34	16:02 (1)		
6	05:33		19:31 (6)	05:59		06:31		18:37 (7)	07:02		17:02 (9)	06:38		07:13		15:28 (1)		
	20:38	32	20:03 (6)	20:14		19:28	18	18:55 (7)	18:36	43	17:45 (9)	16:51		16:31	34	16:02 (1)		
7	05:33		19:31 (6)	06:00		06:32		18:38 (7)	07:03		17:01 (9)	06:39		07:14		15:29 (1)		
	20:38	32	20:03 (6)	20:13		19:26	15	18:53 (7)	18:34	43	17:44 (9)	16:50		16:31	34	16:03 (1)		
8	05:34		19:31 (6)	06:01		06:33		18:40 (7)	07:04		17:01 (9)	06:40		07:14		15:29 (1)		
	20:38	32	20:03 (6)	20:12		19:24	10	18:50 (7)	18:33	43	17:44 (9)	16:49		16:31	34	16:03 (1)		
9	05:35		19:31 (6)	06:02		06:34			07:05		17:00 (9)	06:42		07:15		15:29 (1)		
	20:37	32	20:03 (6)	20:10		19:23		18:31	44	17:44 (9)	16:48			16:31	34	16:03 (1)		
10	05:35		19:31 (6)	06:03		06:35			07:07		17:00 (9)	06:43		07:16		15:30 (1)		
	20:37	32	20:03 (6)	20:09		19:21		18:29	43	17:43 (9)	16:47			16:31	33	16:03 (1)		
11	05:36		19:32 (6)	06:04		06:36			07:08		17:00 (9)	06:44		07:17		15:30 (1)		
	20:37	31	20:03 (6)	20:08		19:19		18:28	42	17:42 (9)	16:46			16:31	34	16:04 (1)		
12	05:37		19:33 (6)	06:05		06:37			07:09		17:00 (9)	06:45		07:18		15:31 (1)		
	20:36	30	20:03 (6)	20:06		19:17		18:26	41	17:41 (9)	16:45			16:31	33	16:04 (1)		
13	05:37		19:32 (6)	06:06		06:38			07:10		17:00 (9)	06:47		07:19		15:32 (1)		
	20:36	30	20:02 (6)	20:05		19:16		18:25	41	17:41 (9)	16:44			16:31	33	16:05 (1)		
14	05:38		19:33 (6)	06:08		06:39			07:11		17:01 (9)	06:48		15:35 (1)		16:32 (1)		
	20:35	29	20:02 (6)	20:04		19:14		18:23	39	17:40 (9)	16:43		8	15:43 (1)	16:31	33	16:05 (1)	
15	05:39		19:34 (6)	06:09		06:40			07:12		17:01 (9)	06:49		15:32 (1)		16:32 (1)		
	20:34	28	20:02 (6)	20:02		19:12		18:21	38	17:39 (9)	16:42	14	15:46 (1)	16:31	33	16:05 (1)		
16	05:40		19:35 (6)	06:10		06:41			07:13		17:02 (9)	06:50		15:30 (1)		16:32 (1)		
	20:34	27	20:02 (6)	20:01		19:10		18:20	36	17:38 (9)	16:41	18	15:48 (1)	16:32	33	16:06 (1)		
17	05:41		19:35 (6)	06:11		06:42		17:57 (8)	07:14		17:03 (9)	06:51		15:29 (1)		16:32 (1)		
	20:33	26	20:01 (6)	19:59		19:09	5	18:02 (8)	18:18	33	17:36 (9)	16:40	21	15:50 (1)	16:32	32	16:06 (1)	
18	05:41		19:35 (6)	06:12		06:43			07:15		17:03 (9)	06:53		15:28 (1)		16:32 (1)		
	20:33	26	20:01 (6)	19:58		19:07	13	18:06 (8)	18:17	32	17:35 (9)	16:39	23	15:51 (1)	16:32	32	16:06 (1)	
19	05:42		19:36 (6)	06:13		06:44			07:17		17:05 (9)	06:54		15:27 (1)		16:32 (1)		
	20:32	24	20:00 (6)	19:56		19:05	18	18:08 (8)	18:15	28	17:33 (9)	16:38	25	15:52 (1)	16:33	32	16:07 (1)	
20	05:43		19:37 (6)	06:14		06:45			07:18		17:07 (9)	06:55		15:26 (1)		16:33 (1)		
	20:31	23	20:00 (6)	19:55		19:04	21	18:09 (8)	18:14	24	17:31 (9)	16:38	27	15:53 (1)	16:33	31	16:06 (1)	
21	05:44		19:39 (6)	06:15		06:46			07:19		17:09 (9)	06:56		15:26 (1)		16:33 (1)		
	20:30	20	19:59 (6)	19:53		19:02	24	18:10 (8)	18:12	20	17:29 (9)	16:37	29	15:55 (1)	16:33	31	16:07 (1)	
22	05:45		19:40 (6)	06:16		06:47			07:20		17:13 (9)	06:57		15:26 (1)		16:33 (1)		
	20:30	18	19:58 (6)	19:52		19:00	26	18:11 (8)	18:11	12	17:25 (9)	16:36	29	15:55 (1)	16:34	31	16:07 (1)	
23	05:46		19:41 (6)	06:17		06:48		18:49 (7)	06:48		17:44 (8)	07:21		15:25 (1)		16:34 (1)		
	20:29	15	19:56 (6)	19:50	2	18:51 (7)	18:58		07:22		18:11 (8)	18:09	16:36	31	15:56 (1)	16:34	31	16:08 (1)
24	05:47		19:43 (6)	06:18		06:49			07:23		17:26 (9)	07:22		15:25 (1)		16:34 (1)		
	20:28	11	19:54 (6)	19:49	11	18:55 (7)	18:57	32	18:11 (8)	18:08		16:35	31	15:56 (1)	16:35	32	16:09 (1)	
25	05:48		19:47 (6)	06:19		06:51			07:24		17:19 (9)	06:24		15:26 (1)		16:35 (1)		
	20:27	3	19:50 (6)	19:47	15	18:57 (7)	18:55	44	18:11 (8)	17:06		16:35	32	15:58 (1)	16:36	32	16:09 (1)	
26	05:49			06:20		06:52			07:25		17:16 (9)	06:25		15:25 (1)		16:36 (1)		
	20:26			19:46	18	18:58 (7)	18:53	50	18:10 (8)	17:05		16:34	33	15:58 (1)	16:36	32	16:10 (1)	
27	05:50			06:21		06:53			07:26		17:13 (9)	06:26		15:25 (1)		16:36 (1)		
	20:25			19:44	20	18:59 (7)	18:51	54	18:10 (8)	17:04		16:34	33	15:58 (1)	16:37	32	16:10 (1)	
28	05:50			06:22		06:54			07:27		17:11 (9)	06:27		15:25 (1)		16:37 (1)		
	20:24			19:42	22	19:00 (7)	18:50	58	18:09 (8)	17:02		16:33	34	15:59 (1)	16:38	33	16:11 (1)	
29	05:51			06:23		06:55			07:28		17:09 (9)	06:28		15:25 (1)		16:38 (1)		
	20:23			19:41	23	19:00 (7)	18:48	59	18:08 (8)	17:01		16:33	34	15:59 (1)	16:38	33	16:12 (1)	
30	05:52			06:24		06:56			07:29		17:07 (9)	06:30		15:25 (1)		16:38 (1)		
	20:22			19:39	24	19:00 (7)	18:46	60	18:07 (8)	17:00		16:32	34	15:59 (1)	16:39	33	16:13 (1)	
31	05:53			06:25		06:57			07:30		17:06 (9)	06:31		15:26 (1)		16:39 (1)		
	20:21			19:38	25	19:00 (7)			06:31		16:58			16:40	33	16:13 (1)		
Ore potenziali eliofanìa	461			429		375			345		297			286		1019		
Totale, caso peggiore	665			160		647			884		456					36		
Probabilità di eliofanìa	0,61			0,67		0,58			0,44		0,40					0,36		
Tempo di operatività rid.	0,74			0,74		0,74			0,74		0,74					0,74		
Dir. del vento rid.	0,55			0,57		0,57			0,58		0,63					0,63		
Totale ridotto	0,25			0,28		0,25			0,19		0,19					0,17		
Totale effettivo	167			45		160			167		87					174		

Legenda della tabella:

Giorno del mese Alba (hh:mm) Tramonto (hh:mm) Minuti d'ombra Inizio ombreggiamento (hh:mm) Fine ombreggiamento (hh:mm) (WTG che provoca l'inizio dell'ombreggiamento) (WTG che provoca l'ultimo ombreggiamento)

## SHADOW - Calendario

Calcolo: Real and worst case Recettore d'ombra: BV - 74  
Assunzioni sui calcoli d'ombra

Probabilità di eliofanìa (media ore giornaliere di insolazione) [CAMPOBASSO]

Gen	Feb	Mar	Apr	Mag	Giu	Lug	Ago	Set	Ott	Nov	Dic
4,21	4,83	5,24	6,37	6,76	8,17	9,01	9,23	7,23	4,84	4,00	3,35

Tempo di operatività

N	NNE	ENE	E	ESE	SSE	S	SSO	OSO	O	ONO	NNO	Somma
1.112	199	90	122	110	71	112	909	1.994	247	130	1.423	6.519

	Gennaio	Febbraio	Marzo	Aprile	Maggio	Giugno
1	07:28 16:41	07:14 17:16	15:53 (8) 16:15 (8)	06:37 17:50	16:44 (7) 19:25	18:04 (6) 19:58
2	07:28 16:42	07:13 17:17	15:54 (8) 16:14 (8)	06:36 17:52	16:44 (7) 19:27	18:04 (6) 19:59
3	07:28 16:43	07:12 17:18	15:56 (8) 16:13 (8)	06:34 17:53	16:44 (7) 19:28	18:04 (6) 20:00
4	07:28 16:43	07:11 17:19	15:58 (8) 16:11 (8)	06:33 17:54	16:45 (7) 19:29	18:04 (6) 20:01
5	07:28 16:44	15:53 (8) 17:21	07:10 6 16:08 (8)	06:31 17:55	16:45 (7) 19:30	18:05 (6) 20:02
6	07:28 16:45	15:52 (8) 16:01 (8)	07:09 17:22	06:30 17:56	16:47 (7) 19:31	18:05 (6) 20:04
7	07:28 16:46	15:51 (8) 16:03 (8)	07:08 17:23	06:28 17:58	16:48 (7) 19:32	18:05 (6) 20:05
8	07:28 16:47	15:50 (8) 16:04 (8)	07:07 17:25	06:26 17:59	16:50 (7) 19:33	18:07 (6) 20:06
9	07:28 16:48	15:49 (8) 16:05 (8)	07:05 17:26	06:25 18:00	16:51 (7) 19:34	18:08 (6) 20:07
10	07:28 16:49	15:48 (8) 16:07 (8)	07:04 17:27	06:23 18:01	16:52 (7) 19:35	18:10 (6) 20:08
11	07:28 16:50	15:48 (8) 16:07 (8)	07:03 17:28	06:21 18:02	16:53 (7) 19:36	18:11 (6) 20:09
12	07:27 16:51	15:48 (8) 16:09 (8)	07:02 17:30	06:20 18:03	16:54 (7) 19:37	18:14 (6) 20:10
13	07:27 16:53	15:48 (8) 16:10 (8)	07:00 17:31	06:18 18:04	16:55 (7) 19:39	18:46 (5) 20:11
14	07:27 16:54	15:48 (8) 16:11 (8)	06:59 17:32	06:16 18:06	16:56 (7) 19:40	18:43 (5) 20:12
15	07:26 16:55	15:48 (8) 16:12 (8)	06:58 17:33	06:15 18:07	16:57 (7) 19:41	18:42 (5) 20:13
16	07:26 16:56	15:47 (8) 16:13 (8)	06:57 17:35	06:13 18:08	16:58 (7) 19:42	18:40 (5) 20:14
17	07:25 16:57	15:48 (8) 16:14 (8)	06:55 17:36	06:11 18:09	16:59 (7) 19:43	18:39 (5) 20:15
18	07:25 16:58	15:47 (8) 16:14 (8)	06:54 17:37	06:10 18:10	17:00 (7) 19:44	18:38 (5) 20:16
19	07:24 16:59	15:47 (8) 16:14 (8)	06:52 17:38	06:08 18:11	17:21 (6) 19:45	18:37 (5) 20:17
20	07:24 17:01	15:48 (8) 16:16 (8)	06:51 17:40	16:53 (7) 18:12	17:17 (6) 19:46	18:37 (5) 20:18
21	07:23 17:02	15:47 (8) 16:16 (8)	06:50 17:41	16:51 (7) 18:13	17:14 (6) 19:47	18:36 (5) 20:19
22	07:22 17:03	15:47 (8) 16:16 (8)	06:48 17:42	16:48 (7) 18:14	17:13 (6) 19:48	18:37 (5) 20:20
23	07:22 17:04	15:48 (8) 16:17 (8)	06:47 17:43	16:47 (7) 18:16	17:11 (6) 19:49	18:37 (5) 20:21
24	07:21 17:06	15:48 (8) 16:17 (8)	06:45 17:44	16:46 (7) 18:17	17:09 (6) 19:51	18:37 (5) 20:22
25	07:20 17:07	15:48 (8) 16:17 (8)	06:44 17:46	16:46 (7) 18:18	17:08 (6) 19:52	18:37 (5) 20:23
26	07:20 17:08	15:49 (8) 16:17 (8)	06:42 17:47	16:44 (7) 18:19	17:07 (6) 19:53	18:37 (5) 20:24
27	07:19 17:09	15:49 (8) 16:17 (8)	06:41 17:48	16:45 (7) 18:20	17:06 (6) 19:54	18:38 (5) 20:25
28	07:18 17:11	15:50 (8) 16:17 (8)	06:39 17:49	16:44 (7) 18:21	17:05 (6) 19:55	18:39 (5) 20:26
29	07:17 17:12	15:50 (8) 16:17 (8)	06:38 17:50	16:43 (7) 18:22	17:04 (6) 19:56	18:40 (5) 20:27
30	07:16 17:13	15:52 (8) 16:17 (8)	06:37 17:51	16:42 (7) 18:23	17:03 (6) 19:57	18:41 (5) 20:28
31	07:15 17:14	15:53 (8) 16:17 (8)	06:36 17:52	16:41 (7) 18:24	17:02 (6) 18:44 (6)	18:42 (5) 20:29
Ore potenziali eliofanìa	296	296	369	399	450	454
Totale, caso peggiore	622	267	596	791	10	0,47
Probabilità di eliofanìa	0,44	0,46	0,44	0,48	0,47	0,47
Tempo di operatività rid.	0,74	0,74	0,74	0,74	0,74	0,74
Dir. del vento rid.	0,63	0,59	0,58	0,57	0,56	0,56
Totale ridotto	0,21	0,20	0,19	0,20	0,19	0,19
Totale effettivo	129	54	113	160	2	

Legenda della tabella:

Giorno del mese	Alba (hh:mm)	Inizio ombreggiamento (hh:mm)	(WTG che provoca l'inizio dell'ombreggiamento)
	Tramonto (hh:mm)	Fine ombreggiamento (hh:mm)	(WTG che provoca l'ultimo ombreggiamento)



## SHADOW - Calendario

Calcolo: Real and worst case Recettore d'ombra: BV - 74  
Assunzioni sui calcoli d'ombra

Probabilità di eliofanìa (media ore giornaliere di insolazione) [CAMPOBASSO]

Gen	Feb	Mar	Apr	Mag	Giu	Lug	Ago	Set	Ott	Nov	Dic
4,21	4,83	5,24	6,37	6,76	8,17	9,01	9,23	7,23	4,84	4,00	3,35

Tempo di operatività

N	NNE	ENE	E	ESE	SSE	S	SSO	OSO	O	ONO	NNO	Somma
1.112	199	90	122	110	71	112	909	1.994	247	130	1.423	6.519

	Luglio	Agosto	Settembre	Ottobre	Novembre	Dicembre					
1	05:30 20:39	05:54 20:20	06:26 19:36	18:10 (6) 18:30 (6)	06:57 18:45	06:32 16:57	07:08 16:32	15:30 (8) 15:50 (8)			
2	05:30 20:39	05:55 20:19	06:27 19:34	18:08 (6) 18:32 (6)	06:58 18:43	06:33 16:56	07:09 16:32	15:32 (8) 15:50 (8)			
3	05:31 20:39	05:56 20:18	06:28 19:33	18:06 (6) 18:33 (6)	06:59 18:41	06:34 16:54	07:10 16:31	15:33 (8) 15:50 (8)			
4	05:31 20:39	05:57 20:17	06:29 19:31	18:04 (6) 18:34 (6)	07:00 18:39	06:36 16:53	07:11 16:31	15:35 (8) 15:49 (8)			
5	05:32 20:39	05:58 20:15	06:30 19:29	18:03 (6) 18:35 (6)	07:01 18:38	06:37 17:29 (7) 17:36 (7)	07:12 16:52	15:36 (8) 15:48 (8)			
6	05:33 20:38	05:59 20:14	06:31 19:28	18:01 (6) 18:36 (6)	07:02 18:36	06:38 17:40 (7)	15:31 (8) 16:51	07:13 16:31	15:38 (8) 15:47 (8)		
7	05:33 20:38	06:00 20:13	06:32 19:26	18:00 (6) 18:36 (6)	07:03 18:34	06:39 17:41 (7)	15:29 (8) 16:50	07:14 16:31	15:40 (8) 15:46 (8)		
8	05:34 20:38	06:01 20:12	06:33 19:24	17:59 (6) 18:36 (6)	07:04 18:33	06:40 17:42 (7)	06:40 16:49	15:44 (8) 16:31	07:14 16:31	15:47 (8) 15:40 (8)	
9	05:35 20:37	06:02 20:10	06:34 19:23	17:58 (6) 18:36 (6)	07:05 18:31	06:42 17:43 (7)	15:25 (8) 16:48	07:15 16:31	15:44 (8) 16:31	15:40 (8) 15:46 (8)	
10	05:35 20:37	06:03 20:09	06:35 19:21	17:57 (6) 18:36 (6)	07:07 18:29	06:43 17:43 (7)	15:24 (8) 16:47	07:16 16:31	15:44 (8) 16:31	15:40 (8) 15:46 (8)	
11	05:36 20:37	06:04 20:08	06:36 19:19	17:57 (6) 18:36 (6)	07:08 18:28	06:44 17:43 (7)	15:24 (8) 16:46	07:17 16:31	15:44 (8) 16:31	15:40 (8) 15:46 (8)	
12	05:37 20:36	06:05 20:06	06:37 19:17	18:51 (5) 19:03 (5)	06:37 19:17	07:09 18:36 (6)	06:45 16:45	15:23 (8) 16:31	07:18 16:31	15:38 (8) 15:40 (8)	
13	05:37 20:36	06:06 20:05	06:38 19:16	18:49 (5) 19:05 (5)	06:38 19:16	07:10 18:36 (6)	06:47 16:44	15:22 (8) 15:49 (8)	07:19 16:31	15:38 (8) 15:40 (8)	
14	05:38 20:35	06:08 20:04	06:39 19:14	18:47 (5) 19:06 (5)	06:39 19:14	07:11 18:35 (6)	06:48 16:43	15:22 (8) 16:31	07:20 16:31	15:38 (8) 15:40 (8)	
15	05:39 20:34	06:09 20:02	06:40 19:12	18:46 (5) 19:07 (5)	06:40 19:12	07:12 18:34 (6)	06:49 16:42	15:22 (8) 16:31	07:20 16:31	15:38 (8) 15:40 (8)	
16	05:40 20:34	06:10 20:01	06:41 19:10	18:45 (5) 19:08 (5)	06:41 19:10	07:13 18:34 (6)	06:50 16:41	15:22 (8) 16:31	07:21 16:32	15:38 (8) 15:40 (8)	
17	05:41 20:33	06:11 19:59	06:42 19:09	18:44 (5) 19:08 (5)	06:42 19:09	07:14 18:33 (6)	06:51 16:40	15:22 (8) 15:51 (8)	07:22 16:32	15:38 (8) 15:40 (8)	
18	05:41 20:33	06:12 19:58	06:43 19:07	18:43 (5) 19:09 (5)	06:43 19:07	07:15 18:32 (6)	06:53 16:39	15:22 (8) 15:51 (8)	07:22 16:32	15:38 (8) 15:40 (8)	
19	05:42 20:32	06:13 19:56	06:44 19:05	18:42 (5) 19:09 (5)	06:44 19:05	07:17 18:31 (6)	06:54 16:38	15:22 (8) 15:51 (8)	07:23 16:33	15:38 (8) 15:40 (8)	
20	05:43 20:31	06:14 19:55	06:45 19:04	18:42 (5) 19:09 (5)	06:45 19:04	07:18 18:29 (6)	06:55 16:38	15:22 (8) 15:51 (8)	07:24 16:33	15:38 (8) 15:40 (8)	
21	05:44 20:30	06:15 19:53	06:46 19:02	18:41 (5) 19:09 (5)	06:46 19:02	07:19 18:27 (6)	06:56 16:37	15:23 (8) 15:52 (8)	07:24 16:33	15:38 (8) 15:40 (8)	
22	05:45 20:30	06:16 19:52	06:47 19:00	18:41 (5) 19:08 (5)	06:47 19:00	07:20 18:25 (6)	06:57 16:36	15:24 (8) 15:52 (8)	07:25 16:34	15:38 (8) 15:40 (8)	
23	05:46 20:29	06:17 19:50	06:48 18:58	18:41 (5) 19:08 (5)	06:48 18:58	07:21 18:23 (6)	06:59 16:36	15:24 (8) 15:51 (8)	07:25 16:34	15:38 (8) 15:40 (8)	
24	05:47 20:28	06:18 19:49	06:50 18:57	18:41 (5) 19:08 (5)	06:50 18:57	07:22 18:20 (6)	07:00 16:35	15:24 (8) 15:51 (8)	07:26 16:35	15:38 (8) 15:40 (8)	
25	05:48 20:27	06:19 19:47	06:51 18:55	18:41 (5) 19:07 (5)	06:51 18:55	06:24 18:15 (6)	07:01 16:35	15:26 (8) 15:52 (8)	07:26 16:36	15:38 (8) 15:40 (8)	
26	05:49 20:26	06:20 19:46	06:52 18:53	18:42 (5) 19:06 (5)	06:52 18:53	06:25 17:05	07:02 16:34	15:26 (8) 15:52 (8)	07:26 16:36	15:38 (8) 15:40 (8)	
27	05:50 20:25	06:21 19:44	06:53 18:51	18:42 (5) 19:05 (5)	06:53 18:51	06:26 17:04	07:03 16:34	15:27 (8) 15:51 (8)	07:27 16:37	15:38 (8) 15:40 (8)	
28	05:50 20:24	06:22 19:42	06:54 18:50	18:43 (5) 19:03 (5)	06:54 18:50	06:27 17:02	07:04 16:33	15:28 (8) 15:51 (8)	07:27 16:37	15:38 (8) 15:40 (8)	
29	05:51 20:23	06:23 19:41	06:55 18:48	18:44 (5) 19:02 (5)	06:55 18:48	06:28 17:01	07:05 16:33	15:28 (8) 15:50 (8)	07:27 16:38	15:38 (8) 15:40 (8)	
30	05:52 20:22	06:24 19:39	06:56 18:46	18:46 (5) 19:09 (5)	06:56 18:46	06:30 17:00	07:06 16:32	15:29 (8) 15:50 (8)	07:28 16:39	15:38 (8) 15:40 (8)	
31	05:53 20:21	06:25 19:38	06:57 18:55 (5)	18:13 (6) 18:55 (5)	06:57 18:55 (5)	06:31 16:58	07:07 16:32	15:30 (8) 15:50 (8)	07:28 16:40	15:38 (8) 15:40 (8)	
Ore potenziali eliofanìa	461	429	375		345	297		286			
Totale, caso peggiore			452	796	365	609		96			
Probabilità di eliofanìa			0,67	0,58	0,44	0,40		0,36			
Tempo di operatività rid.			0,74	0,74	0,74	0,74		0,74			
Dir. del vento rid.			0,56	0,57	0,58	0,63		0,63			
Totale ridotto			0,28	0,25	0,19	0,19		0,17			
Totale effettivo			126	197	69	116		16			

Legenda della tabella:

Giorno del mese	Alba (hh:mm) Tramonto (hh:mm)	Minuti d'ombra	Inizio ombreggiamento (hh:mm) Fine ombreggiamento (hh:mm)	(WTG che provoca l'inizio dell'ombreggiamento) (WTG che provoca l'ultimo ombreggiamento)
-----------------	----------------------------------	----------------	--	---



## SHADOW - Calendario

Calcolo: Real and worst case Recettore d'ombra: BW - 75  
Assunzioni sui calcoli d'ombra

Probabilità di eliofanìa (media ore giornaliere di insolazione) [CAMPOBASSO]

Gen Feb Mar Apr Mag Giu Lug Ago Set Ott Nov Dic  
4,21 4,83 5,24 6,37 6,76 8,17 9,01 9,23 7,23 4,84 4,00 3,35

Tempo di operatività

N NNE ENE E ESE SSE S SSO OSO O ONO NNO Somma  
1.112 199 90 122 110 71 112 909 1.994 247 130 1.423 6.519

	Gennaio	Febbraio	Marzo	Aprile	Maggio	Giugno
1	07:28 16:41	07:14 17:16	06:38 17:51	06:57 (13) 07:07 (13)	06:46 19:26	05:59 19:58
2	07:28 16:42	07:13 17:17	06:36 17:52	06:55 (13) 07:06 (13)	06:44 19:27	05:58 19:59
3	07:28 16:43	07:12 17:18	06:34 17:53	06:54 (13) 07:07 (13)	06:43 19:28	05:57 20:00
4	07:28 16:44	07:11 17:20	06:33 17:54	06:52 (13) 07:06 (13)	06:41 19:29	05:55 20:02
5	07:28 16:45	07:10 17:21	06:31 17:55	06:50 (13) 07:06 (13)	06:39 19:30	05:54 20:03
6	07:28 16:45	07:09 17:22	06:30 17:57	06:49 (13) 07:06 (13)	06:38 19:31	05:53 20:04
7	07:28 16:46	07:08 17:23	06:28 17:58	06:47 (13) 07:05 (13)	06:36 19:32	05:52 20:05
8	07:28 16:47	07:07 17:25	06:26 17:59	06:45 (13) 07:04 (13)	06:34 19:33	05:50 20:06
9	07:28 16:48	07:06 17:26	06:25 18:00	06:44 (13) 07:04 (13)	06:33 19:34	05:49 20:07
10	07:28 16:49	07:04 17:27	06:23 18:01	06:42 (13) 07:02 (13)	06:31 19:35	05:48 20:08
11	07:28 16:51	07:03 17:29	06:22 18:02	06:40 (13) 07:01 (13)	06:29 19:37	05:47 20:09
12	07:27 16:52	07:02 17:30	06:20 18:03	06:39 (13) 07:00 (13)	06:28 19:38	05:46 20:10
13	07:27 16:53	07:01 17:31	06:18 18:05	06:37 (13) 06:58 (13)	06:26 19:39	05:45 20:11
14	07:27 16:54	06:59 17:32	06:17 18:06	06:35 (13) 06:56 (13)	06:25 19:40	05:44 20:12
15	07:26 16:55	06:58 17:34	06:15 18:07	06:34 (13) 06:54 (13)	06:23 19:41	05:43 20:13
16	07:26 16:56	06:57 17:35	06:13 18:08	06:34 (13) 06:50 (13)	06:21 19:42	05:42 20:14
17	07:25 16:57	06:55 17:36	06:11 18:09	06:11 18:09	06:20 19:43	05:41 20:15
18	07:25 16:58	06:54 17:37	06:10 18:10	06:10 18:10	06:18 19:44	05:40 20:16
19	07:24 17:00	06:53 17:39	06:08 18:11	06:08 18:11	06:17 19:45	05:39 20:17
20	07:24 17:01	06:51 17:40	06:06 18:12	06:06 18:12	06:15 19:46	05:38 20:18
21	07:23 17:02	06:50 17:41	06:05 18:14	06:05 18:14	06:14 19:47	05:37 20:19
22	07:23 17:03	06:48 17:42	06:03 18:15	06:03 18:15	06:12 19:49	05:36 20:20
23	07:22 17:04	06:47 17:43	06:01 18:16	06:01 18:16	06:11 19:50	05:36 20:21
24	07:21 17:06	06:45 17:45	06:00 18:17	06:00 18:17	06:09 19:51	05:35 20:22
25	07:20 17:07	06:44 17:46	07:03 (13) 07:05 (13)	05:58 18:18	06:08 19:52	05:34 20:23
26	07:20 17:08	06:42 17:47	07:02 (13) 07:06 (13)	05:56 18:19	06:06 19:53	05:33 20:24
27	07:19 17:09	06:41 17:48	07:00 (13) 07:06 (13)	05:54 18:20	06:05 19:54	05:33 20:24
28	07:18 17:11	06:39 17:49	06:58 (13) 07:06 (13)	05:53 18:21	06:03 19:55	05:32 20:25
29	07:17 17:12		06:51 19:22	06:51 19:22	06:02 19:56	05:31 20:26
30	07:16 17:13		06:49 19:23	06:49 19:23	06:01 19:57	05:31 20:27
31	07:15 17:14		06:48 19:25	06:48 19:25	06:01 20:28	05:31 20:28
Ore potenziali eliofanìa	296	296	369	399	450	454
Totale, caso peggiore		20	278		151	30
Probabilità di eliofanìa		0,46	0,44		0,47	0,54
Tempo di operatività rid.		0,74	0,74		0,74	0,74
Dir. del vento rid.		0,55	0,55		0,60	0,60
Totale ridotto		0,19	0,18		0,21	0,24
Totale effettivo		4	50		31	7

Legenda della tabella:

Giorno del mese Alba (hh:mm) Tramonto (hh:mm) Minuti d'ombra Inizio ombreggiamento (hh:mm) Fine ombreggiamento (hh:mm) (WTG che provoca l'inizio dell'ombreggiamento) (WTG che provoca l'ultimo ombreggiamento)

## SHADOW - Calendario

Calcolo: Real and worst case Recettore d'ombra: BW - 75  
Assunzioni sui calcoli d'ombra

Probabilità di eliofanìa (media ore giornaliere di insolazione) [CAMPOBASSO]

Gen	Feb	Mar	Apr	Mag	Giu	Lug	Ago	Set	Ott	Nov	Dic
4,21	4,83	5,24	6,37	6,76	8,17	9,01	9,23	7,23	4,84	4,00	3,35

Tempo di operatività

N	NNE	ENE	E	ESE	SSE	S	SSO	OSO	O	ONO	NNO	Somma
1.112	199	90	122	110	71	112	909	1.994	247	130	1.423	6.519

	Luglio	Agosto	Settembre	Ottobre	Novembre	Dicembre
1	05:30 20:40	05:55 20:20	06:17 (14) 19:26	06:57 18:45	07:17 (13) 07:38 (13)	06:32 16:57
2	05:31 20:39	05:56 20:19	06:18 (14) 19:34	06:58 18:43	07:18 (13) 07:39 (13)	06:33 16:56
3	05:31 20:39	05:57 20:18	06:19 (14) 19:33	06:59 18:41	07:19 (13) 07:39 (13)	06:35 16:55
4	05:32 20:39	05:58 (14) 20:17	06:20 19:31	07:00 18:40	07:20 (13) 07:40 (13)	06:36 16:53
5	05:32 20:39	05:59 20:15	06:21 19:29	07:01 18:38	07:22 (13) 07:41 (13)	06:37 16:52
6	05:33 20:39	06:00 20:14	06:22 19:28	07:02 18:36	07:23 (13) 07:41 (13)	06:38 16:51
7	05:33 20:38	05:56 (14) 20:13	06:23 19:26	07:03 18:35	07:24 (13) 07:41 (13)	06:39 16:50
8	05:34 20:38	05:57 (14) 20:12	06:24 19:24	07:05 18:33	07:25 (13) 07:41 (13)	06:41 16:49
9	05:35 20:38	06:02 (14) 20:10	06:25 19:23	07:06 18:31	07:26 (13) 07:41 (13)	06:42 16:48
10	05:35 20:37	06:04 (14) 20:09	06:26 19:21	07:07 18:30	07:27 (13) 07:41 (13)	06:43 16:47
11	05:36 20:37	06:05 (14) 20:08	06:27 19:19	07:08 18:28	07:28 (13) 07:40 (13)	06:44 16:46
12	05:37 20:36	06:07 (14) 20:07	06:28 19:18	07:09 18:26	07:29 (13) 07:40 (13)	06:46 16:45
13	05:38 20:36	06:08 (14) 20:05	06:29 19:16	07:10 18:25	07:31 (13) 07:40 (13)	06:47 16:44
14	05:38 20:35	06:09 (14) 20:04	06:30 19:14	07:11 18:23	07:32 (13) 07:39 (13)	06:48 16:43
15	05:39 20:35	06:10 (14) 20:02	06:31 19:12	07:12 18:22	07:33 (13) 07:38 (13)	06:49 16:42
16	05:40 20:34	06:11 (14) 20:01	06:32 19:11	07:13 18:20	07:34 (13) 07:37 (13)	06:50 16:41
17	05:41 20:33	06:12 (14) 20:00	06:33 19:09	07:14 18:18	07:35 (13) 07:36 (13)	06:52 16:40
18	05:42 20:33	06:13 (14) 19:58	06:34 19:07	07:16 18:17	07:36 (13)	06:53 16:39
19	05:42 20:32	06:14 (14) 19:57	06:35 19:05	07:17 18:15	07:37 (13)	06:54 16:39
20	05:43 20:31	06:15 (14) 19:55	06:36 19:04	07:18 18:14	07:38 (13)	06:55 16:38
21	05:44 20:30	06:16 (14) 19:54	06:37 19:02	07:19 18:12	07:39 (13)	06:56 16:37
22	05:45 20:30	06:17 (14) 19:52	06:38 19:00	07:20 18:11	07:40 (13)	06:58 16:36
23	05:46 20:29	06:18 (14) 19:51	06:39 18:58	07:21 18:09	07:41 (13)	06:59 16:36
24	05:47 20:28	06:19 (14) 19:49	06:40 18:57	07:22 18:08	07:42 (13)	07:00 16:35
25	05:48 20:27	06:20 (14) 19:47	06:41 18:55	07:23 17:07	07:43 (13)	07:01 16:35
26	05:49 20:26	06:21 (14) 19:46	06:42 18:53	07:24 17:05	07:44 (13)	07:02 16:34
27	05:50 20:25	06:22 (14) 19:44	06:43 18:52	07:25 17:04	07:45 (13)	07:03 16:34
28	05:51 20:24	06:23 (14) 19:43	06:44 18:50	07:26 17:02	07:46 (13)	07:04 16:33
29	05:52 20:23	06:24 (14) 19:41	06:45 18:48	07:27 17:01	07:47 (13)	07:06 16:33
30	05:53 20:22	06:25 (14) 19:39	06:46 18:46	07:28 17:00	07:48 (13)	07:07 16:32
31	05:54 20:21	06:26 (14) 19:38	06:47 18:45	07:29 17:00	07:49 (13)	07:08 16:32
Ore potenziali eliofanìa	461	429	375	345	297	286
Totale, caso peggiore	179	3	73	229		
Probabilità di eliofanìa	0,61	0,67	0,58	0,44		
Tempo di operatività rid.	0,74	0,74	0,74	0,74		
Dir. del vento rid.	0,60	0,60	0,55	0,55		
Totale ridotto	0,27	0,30	0,24	0,18		
Totale effettivo	48	1	17	41		

Legenda della tabella:

Giorno del mese	Alba (hh:mm)	Inizio ombreggiamento (hh:mm)	(WTG che provoca l'inizio dell'ombreggiamento)
	Tramonto (hh:mm)Minuti d'ombra	Fine ombreggiamento (hh:mm)	(WTG che provoca l'ultimo ombreggiamento)

## SHADOW - Calendario

Calcolo: Real and worst case Recettore d'ombra: BX - 76  
Assunzioni sui calcoli d'ombra

Probabilità di eliofanìa (media ore giornaliere di insolazione) [CAMPOBASSO]

Gen	Feb	Mar	Apr	Mag	Giu	Lug	Ago	Set	Ott	Nov	Dic
4,21	4,83	5,24	6,37	6,76	8,17	9,01	9,23	7,23	4,84	4,00	3,35

Tempo di operatività

N	NNE	ENE	E	ESE	SSE	S	SSO	OSO	O	ONO	NNO	Somma
1.112	199	90	122	110	71	112	909	1.994	247	130	1.423	6.519

	Gennaio	Febbraio	Marzo	Aprile	Maggio	Giugno		
1	07:28 16:41	07:14 17:16	06:38 17:51	16:12 (4) 19:26	06:46 19:58	05:30 20:28	19:16 (16) 20:03 (16)	
2	07:28 16:42	07:13 17:17	06:36 17:52	16:12 (4) 19:27	06:44 19:59	05:29 20:29	19:16 (16) 20:04 (16)	
3	07:28 16:43	07:12 17:18	06:34 17:53	16:12 (4) 19:28	06:42 20:00	05:29 20:30	19:17 (16) 20:05 (16)	
4	07:28 16:43	07:11 17:19	16:33 (3) 17:54	06:33 18:01	16:12 (4) 19:29	06:41 20:01	05:28 20:31	19:16 (16) 20:05 (16)
5	07:28 16:44	07:10 17:21	16:31 (3) 17:55	06:31 18:00	16:12 (4) 19:30	06:39 20:03	05:28 20:31	19:16 (16) 20:06 (16)
6	07:28 16:45	07:09 17:22	16:30 (3) 17:56	06:30 18:01	16:14 (4) 19:31	06:37 20:04	05:28 20:32	19:16 (16) 20:07 (16)
7	07:28 16:46	07:08 17:23	16:29 (3) 17:58	06:28 18:01	16:14 (4) 19:32	06:36 20:05	05:27 20:33	19:16 (16) 20:07 (16)
8	07:28 16:47	07:07 17:25	16:28 (3) 17:59	06:26 18:01	16:15 (4) 19:33	06:34 20:06	05:27 20:33	19:16 (16) 20:08 (16)
9	07:28 16:48	07:06 17:26	16:27 (3) 18:00	06:25 18:00	16:16 (4) 19:34	06:32 20:07	05:27 20:34	19:16 (16) 20:08 (16)
10	07:28 16:49	07:04 17:27	16:27 (3) 18:01	06:23 18:01	16:17 (4) 19:35	06:31 20:08	05:27 20:34	19:16 (16) 20:09 (16)
11	07:28 16:50	07:03 17:28	16:27 (3) 18:02	06:21 18:02	16:19 (4) 19:36	06:29 20:09	05:26 20:35	19:17 (16) 20:10 (16)
12	07:27 16:51	07:02 17:30	16:27 (3) 18:03	06:20 18:03	16:22 (4) 19:38	06:28 20:10	05:26 20:36	19:17 (16) 20:10 (16)
13	07:27 16:53	07:01 17:31	16:26 (3) 18:04	06:18 18:04	16:25 (4) 19:39	06:26 20:11	05:26 20:36	19:17 (16) 20:11 (16)
14	07:27 16:54	06:59 17:32	16:26 (4) 18:06	06:16 18:06	06:24 19:40	05:44 20:12	05:26 20:36	19:17 (16) 20:11 (16)
15	07:26 16:55	06:58 17:33	16:24 (4) 18:07	06:15 18:07	06:23 19:41	05:43 20:13	05:26 20:37	19:17 (16) 20:11 (16)
16	07:26 16:56	06:57 17:35	16:21 (4) 18:08	06:13 18:08	06:21 19:42	05:42 20:14	05:26 20:37	19:17 (16) 20:12 (16)
17	07:25 16:57	06:55 17:36	16:20 (4) 18:09	06:11 18:09	06:20 19:43	05:41 20:15	05:26 20:38	19:17 (16) 20:12 (16)
18	07:25 16:58	06:54 17:37	16:18 (4) 18:10	06:10 18:10	06:18 19:44	05:40 20:16	05:26 20:38	19:18 (16) 20:12 (16)
19	07:24 16:59	06:52 17:38	16:17 (4) 18:11	06:08 18:11	06:17 19:45	05:39 20:17	05:26 20:38	19:18 (16) 20:12 (16)
20	07:24 17:01	06:51 17:40	16:15 (4) 18:12	06:06 18:12	06:15 19:46	05:38 20:18	05:26 20:39	19:18 (16) 20:12 (16)
21	07:23 17:02	06:50 17:41	16:15 (4) 18:13	06:05 18:13	06:13 19:47	05:37 20:19	05:27 20:39	19:18 (16) 20:12 (16)
22	07:23 17:03	06:48 17:42	16:15 (4) 18:15	06:03 18:15	06:12 19:48	05:36 20:20	05:27 20:39	19:19 (16) 20:13 (16)
23	07:22 17:04	06:47 17:43	16:13 (4) 18:16	06:01 18:16	06:10 19:50	05:35 20:21	05:27 20:39	19:19 (16) 20:13 (16)
24	07:21 17:06	06:45 17:45	16:13 (4) 18:17	05:59 18:17	06:09 19:51	05:35 20:22	05:27 20:39	19:19 (16) 20:13 (16)
25	07:20 17:07	06:44 17:46	16:12 (4) 18:18	05:58 18:18	06:08 19:52	05:34 20:23	05:28 20:40	19:18 (16) 20:13 (16)
26	07:20 17:08	06:42 17:47	16:12 (4) 18:19	05:56 18:19	06:06 19:53	05:33 20:23	05:28 20:40	19:19 (16) 20:14 (16)
27	07:19 17:09	06:41 17:48	16:12 (4) 18:20	05:54 18:20	06:05 19:54	05:32 20:24	05:28 20:40	19:19 (16) 20:14 (16)
28	07:18 17:11	06:39 17:49	16:11 (4) 18:21	05:53 18:21	06:03 19:55	05:32 20:25	05:29 20:40	19:20 (16) 20:14 (16)
29	07:17 17:12		06:51 19:22		06:02 19:56	05:31 20:26	05:29 20:40	19:20 (16) 20:14 (16)
30	07:16 17:13		06:49 19:23		06:01 19:57	05:31 20:27	05:29 20:40	19:20 (16) 20:13 (16)
31	07:15 17:14		06:48 19:24			05:30 20:28		
Ore potenziali eliofanìa	296	296	369	399	450	454		
Totale, caso peggiore		748	443		581	1583		
Probabilità di eliofanìa		0,46	0,44		0,47	0,54		
Tempo di operatività rid.		0,74	0,74		0,74	0,74		
Dir. del vento rid.		0,60	0,60		0,56	0,56		
Totale ridotto		0,21	0,20		0,19	0,22		
Totale effettivo		154	87		112	355		

Legenda della tabella:

Giorno del mese	Alba (hh:mm)	Inizio ombreggiamento (hh:mm)	(WTG che provoca l'inizio dell'ombreggiamento)
	Tramonto (hh:mm)Minuti d'ombra	Fine ombreggiamento (hh:mm)	(WTG che provoca l'ultimo ombreggiamento)

## SHADOW - Calendario

Calcolo: Real and worst case Recettore d'ombra: BX - 76  
Assunzioni sui calcoli d'ombra

Probabilità di eliofanìa (media ore giornaliere di insolazione) [CAMPOBASSO]

Gen Feb Mar Apr Mag Giu Lug Ago Set Ott Nov Dic  
4,21 4,83 5,24 6,37 6,76 8,17 9,01 9,23 7,23 4,84 4,00 3,35

Tempo di operatività

N NNE ENE E ESE SSE S SSO OSO O ONO NNO Somma  
1.112 199 90 122 110 71 112 909 1.994 247 130 1.423 6.519

	Luglio		Agosto		Settembre		Ottobre		Novembre		Dicembre		
1	05:30		19:21 (16)	05:54	06:26		06:57		17:02 (4)	06:32		15:56 (3)	07:08
	20:40	53	20:14 (16)	20:20	19:36		18:45	18	17:20 (4)	16:57	24	16:20 (3)	16:32
2	05:30		19:20 (16)	05:55	06:27		06:58		16:58 (4)	06:33		15:57 (3)	07:09
	20:39	53	20:13 (16)	20:19	19:34		18:43	24	17:22 (4)	16:56	22	16:19 (3)	16:32
3	05:31		19:21 (16)	05:56	06:28		06:59		16:56 (4)	06:34		15:57 (3)	07:10
	20:39	53	20:14 (16)	20:18	19:33		18:41	28	17:24 (4)	16:55	21	16:18 (3)	16:31
4	05:32		19:21 (16)	05:57	06:29		07:00		16:54 (4)	06:36		15:59 (3)	07:11
	20:39	52	20:13 (16)	20:17	19:31		18:40	31	17:25 (4)	16:53	19	16:18 (3)	16:31
5	05:32		19:22 (16)	05:58	06:30		07:01		16:52 (4)	06:37		16:00 (3)	07:12
	20:39	51	20:13 (16)	20:15	19:29		18:38	34	17:26 (4)	16:52	16	16:16 (3)	16:31
6	05:33		19:23 (16)	05:59	06:31		07:02		16:51 (4)	06:38		16:01 (3)	07:13
	20:39	50	20:13 (16)	20:14	19:28		18:36	36	17:27 (4)	16:51	13	16:14 (3)	16:31
7	05:33		19:22 (16)	06:00	06:32		07:03		16:50 (4)	06:39		16:05 (3)	07:14
	20:38	50	20:12 (16)	20:13	19:26		18:34	38	17:28 (4)	16:50	7	16:12 (3)	16:31
8	05:34		19:23 (16)	06:01	06:33		07:04		16:49 (4)	06:41			07:15
	20:38	50	20:13 (16)	20:12	19:24		18:33	39	17:28 (4)	16:49			16:31
9	05:35		19:24 (16)	06:02	06:34		07:06		16:47 (4)	06:42			07:15
	20:38	49	20:13 (16)	20:10	19:23		18:31	41	17:28 (4)	16:48			16:31
10	05:35		19:24 (16)	06:03	06:35		07:07		16:47 (4)	06:43			07:16
	20:37	48	20:12 (16)	20:09	19:21		18:30	41	17:28 (4)	16:47			16:31
11	05:36		19:24 (16)	06:04	06:36		07:08		16:46 (4)	06:44			07:17
	20:37	47	20:11 (16)	20:08	19:19		18:28	42	17:28 (4)	16:46			16:31
12	05:37		19:25 (16)	06:05	06:37		07:09		16:45 (4)	06:45			07:18
	20:36	46	20:11 (16)	20:06	19:17		18:26	43	17:28 (4)	16:45		4	15:32 (14)
13	05:37		19:25 (16)	06:07	06:38		07:10		16:44 (4)	06:47			07:19
	20:36	45	20:10 (16)	20:05	19:16		18:25	44	17:28 (4)	16:44		7	15:34 (14)
14	05:38		19:26 (16)	06:08	06:39		07:11		16:45 (4)	06:48			07:20
	20:35	44	20:10 (16)	20:04	19:14		18:23	43	17:28 (4)	16:43		9	15:36 (14)
15	05:39		19:26 (16)	06:09	06:40		07:12		16:44 (4)	06:49			07:20
	20:35	44	20:10 (16)	20:02	19:12		18:21	44	17:28 (4)	16:42		10	15:36 (14)
16	05:40		19:27 (16)	06:10	06:41		07:13		16:44 (4)	06:50			07:21
	20:34	42	20:09 (16)	20:01	19:11		18:20	43	17:27 (4)	16:41		10	15:37 (14)
17	05:41		19:27 (16)	06:11	06:42		07:14		16:44 (4)	06:52			07:22
	20:33	41	20:08 (16)	19:59	19:09		18:18	43	17:27 (4)	16:40		11	15:38 (14)
18	05:41		19:28 (16)	06:12	06:43		07:16		16:44 (4)	06:53			07:22
	20:33	39	20:07 (16)	19:58	19:07		18:17	42	17:26 (4)	16:39		12	15:39 (14)
19	05:42		19:29 (16)	06:13	06:44		07:17		16:45 (4)	06:54			07:23
	20:32	38	20:07 (16)	19:56	19:05		18:15	41	17:26 (4)	16:38		13	15:40 (14)
20	05:43		19:30 (16)	06:14	06:45		07:18		16:45 (4)	06:55			07:24
	20:31	36	20:06 (16)	19:55	19:04		18:14	40	17:25 (4)	16:38		13	15:40 (14)
21	05:44		19:31 (16)	06:15	06:46		07:19		16:46 (4)	06:56			07:24
	20:30	35	20:06 (16)	19:53	19:02		18:12	38	17:24 (4)	16:37		13	15:41 (14)
22	05:45		19:32 (16)	06:16	06:47		07:20		16:46 (4)	06:57			07:25
	20:30	33	20:05 (16)	19:52	19:00		18:11	37	17:23 (4)	16:36		13	15:41 (14)
23	05:46		19:32 (16)	06:17	06:49		07:21		16:47 (4)	06:59			07:25
	20:29	32	20:04 (16)	19:50	18:58		18:09	34	17:21 (4)	16:36		13	15:42 (14)
24	05:47		19:34 (16)	06:18	06:50		07:22		16:49 (4)	07:00			07:26
	20:28	29	20:03 (16)	19:49	18:57		18:08	31	17:20 (4)	16:35		13	15:42 (14)
25	05:48		19:35 (16)	06:19	06:51		06:24		15:50 (4)	07:01			07:26
	20:27	27	20:02 (16)	19:47	18:55		17:06	29	16:19 (4)	16:35		13	15:43 (14)
26	05:49		19:37 (16)	06:20	06:52		06:25		15:51 (4)	07:02			07:27
	20:26	25	20:02 (16)	19:46	18:53		17:05	29	16:20 (3)	16:34		11	15:42 (14)
27	05:50		19:39 (16)	06:21	06:53		06:26		15:53 (4)	07:03			07:27
	20:25	22	20:01 (16)	19:44	18:51		17:04	27	16:20 (3)	16:34		11	15:42 (14)
28	05:50		19:41 (16)	06:22	06:54		06:27		15:56 (3)	07:04			07:27
	20:24	19	20:00 (16)	19:43	18:50		17:02	25	16:21 (3)	16:33		10	15:42 (14)
29	05:51		19:45 (16)	06:23	06:55		06:28		15:56 (3)	07:05			07:28
	20:23	11	19:56 (16)	19:41	18:48		17:01	24	16:20 (3)	16:33		9	15:43 (14)
30	05:52			06:24	06:56		06:30		15:55 (3)	07:07			07:28
	20:22			19:39	18:46	10	17:06 (4)	17:00	16:20 (3)	16:32		7	15:42 (14)
31	05:53			06:25			06:31		15:56 (3)				07:28
	20:21			19:38			16:58	24	16:20 (3)			6	15:42 (14)
Ore potenziali eliofanìa	461		429		375		345		296			286	
Totale, caso peggiore		1164			10		1078		122			208	
Probabilità di eliofanìa		0,61			0,58		0,44		0,40			0,36	
Tempo di operatività rid.		0,74			0,74		0,74		0,74			0,74	
Dir. del vento rid.		0,56			0,60		0,60		0,61			0,63	
Totale ridotto		0,25			0,26		0,20		0,18			0,17	
Totale effettivo		293			3		210		22			36	

Legenda della tabella:

Giorno del mese Alba (hh:mm) Tramonto (hh:mm) Minuti d'ombra Inizio ombreggiamento (hh:mm) Fine ombreggiamento (hh:mm) (WTG che provoca l'inizio dell'ombreggiamento) (WTG che provoca l'ultimo ombreggiamento)

## SHADOW - Calendario

Calcolo: Real and worst case Recettore d'ombra: BY - 77  
Assunzioni sui calcoli d'ombra

Probabilità di eliofanìa (media ore giornaliere di insolazione) [CAMPOBASSO]

Gen Feb Mar Apr Mag Giu Lug Ago Set Ott Nov Dic  
4,21 4,83 5,24 6,37 6,76 8,17 9,01 9,23 7,23 4,84 4,00 3,35

Tempo di operatività

N NNE ENE E ESE SSE S SSO OSO O ONO NNO Somma  
1.112 199 90 122 110 71 112 909 1.994 247 130 1.423 6.519

	Gennaio	Febbraio	Marzo	Aprile	Maggio	Giugno
1	07:28 16:41	07:14 17:16	06:37 17:50	16:43 (10) 17:29 (1)	06:46 19:25	05:59 19:58
2	07:28 16:42	07:13 17:17	06:36 17:52	16:42 (10) 17:30 (1)	06:44 19:27	05:58 19:59
3	07:28 16:43	07:12 17:18	06:34 17:53	16:40 (10) 17:31 (1)	06:42 19:28	05:57 20:00
4	07:28 16:43	07:11 17:19	06:33 17:54	16:40 (10) 17:33 (1)	06:41 19:29	05:55 20:01
5	07:28 16:44	07:10 17:21	06:31 17:55	16:39 (10) 17:33 (1)	06:39 19:30	05:54 20:02
6	07:28 16:45	07:09 17:22	06:30 17:56	16:39 (10) 17:34 (1)	06:37 19:31	05:53 20:03
7	07:28 16:46	07:08 17:23	06:28 17:58	16:38 (10) 17:34 (10)	06:36 19:32	05:51 20:05
8	07:28 16:47	07:07 17:25	06:26 17:59	16:38 (10) 17:33 (10)	06:34 19:33	18:51 (9) 20:06
9	07:28 16:48	07:05 17:26	06:25 18:00	16:38 (10) 17:34 (10)	06:32 19:34	18:47 (9) 20:07
10	07:28 16:49	07:04 17:27	06:23 18:01	16:38 (10) 17:33 (10)	06:31 19:35	18:44 (9) 20:08
11	07:27 16:50	07:03 17:28	06:21 18:02	16:37 (10) 17:33 (10)	06:29 19:36	18:42 (9) 20:09
12	07:27 16:51	07:02 17:30	06:20 18:03	16:38 (10) 17:33 (10)	06:28 19:37	18:40 (9) 20:10
13	07:27 16:53	07:00 17:31	06:18 18:04	16:37 (10) 17:32 (10)	06:26 19:39	18:40 (9) 20:11
14	07:27 16:54	06:59 17:32	06:16 18:06	16:37 (10) 17:31 (10)	06:24 19:40	18:38 (9) 20:12
15	07:26 16:55	06:58 17:33	06:15 18:07	16:37 (10) 17:30 (10)	06:23 19:41	18:38 (9) 20:13
16	07:26 16:56	06:56 17:35	06:13 18:08	16:38 (10) 17:30 (10)	06:21 19:42	18:37 (9) 20:14
17	07:25 16:57	06:55 17:36	06:11 18:09	16:38 (10) 17:29 (10)	06:20 19:43	18:36 (9) 20:15
18	07:25 16:58	06:54 17:37	06:10 18:10	16:39 (10) 17:27 (10)	06:18 19:44	18:36 (9) 20:16
19	07:24 16:59	06:52 17:38	06:08 18:11	16:40 (10) 17:27 (10)	06:16 19:45	18:35 (9) 20:17
20	07:24 17:01	06:51 17:40	17:01 (10) 18:12	06:06 18:12	16:41 (10) 19:46	18:35 (9) 20:18
21	07:23 17:02	06:49 17:41	16:57 (10) 18:13	06:04 18:13	16:41 (10) 19:47	18:35 (9) 20:19
22	07:22 17:03	06:48 17:42	16:53 (10) 18:14	06:03 18:14	16:42 (10) 19:48	18:35 (9) 20:20
23	07:22 17:04	06:47 17:43	16:52 (10) 18:16	06:01 18:16	16:44 (10) 19:49	18:36 (9) 20:21
24	07:21 17:06	06:45 17:44	16:49 (10) 18:17	05:59 18:17	16:46 (10) 19:51	18:36 (9) 20:22
25	07:20 17:07	06:44 17:46	16:48 (10) 18:18	05:58 18:18	16:48 (10) 19:52	18:37 (9) 20:22
26	07:19 17:08	06:42 17:47	16:46 (10) 18:19	05:56 18:19	16:51 (10) 19:53	18:37 (9) 20:23
27	07:19 17:09	06:41 17:48	16:45 (10) 18:20	05:54 18:20	16:55 (10) 19:54	18:38 (9) 20:24
28	07:18 17:11	06:39 17:49	16:43 (10) 18:21	05:53 18:21	06:03 19:55	18:39 (9) 20:25
29	07:17 17:12		06:51 19:22		06:02 19:56	18:40 (9) 20:26
30	07:16 17:13		06:49 19:23		06:00 19:57	18:42 (9) 20:27
31	07:15 17:14		06:47 19:24			05:30 20:28
Ore potenziali eliofanìa	296	296	369	399	450	454
Totale, caso peggiore		286	1253		618	11
Probabilità di eliofanìa		0,46	0,44		0,48	0,47
Tempo di operatività rid.		0,74	0,74		0,74	0,74
Dir. del vento rid.		0,57	0,57		0,56	0,56
Totale ridotto		0,19	0,19		0,20	0,19
Totale effettivo		55	232		123	2

Legenda della tabella:

Giorno del mese Alba (hh:mm) Tramonto (hh:mm) Minuti d'ombra Inizio ombreggiamento (hh:mm) Fine ombreggiamento (hh:mm) (WTG che provoca l'inizio dell'ombreggiamento) (WTG che provoca l'ultimo ombreggiamento)

## SHADOW - Calendario

Calcolo: Real and worst case Recettore d'ombra: BY - 77  
Assunzioni sui calcoli d'ombra

Probabilità di eliofanìa (media ore giornaliere di insolazione) [CAMPOBASSO]

Gen Feb Mar Apr Mag Giu Lug Ago Set Ott Nov Dic  
4,21 4,83 5,24 6,37 6,76 8,17 9,01 9,23 7,23 4,84 4,00 3,35

Tempo di operatività

N NNE ENE E ESE SSE S SSO OSO O ONO NNO Somma  
1.112 199 90 122 110 71 112 909 1.994 247 130 1.423 6.519

	Luglio	Agosto	Settembre	Ottobre	Novembre	Dicembre	
1	05:30 20:39	05:54 20:20	06:26 19:36	18:41 (9) 19:05 (9)	06:57 18:45	17:16 (10) 16:57	07:07 16:32
2	05:30 20:39	05:55 20:19	06:27 19:34	18:43 (9) 19:03 (8)	06:58 18:43	17:16 (10) 16:56	07:09 16:32
3	05:31 20:39	05:56 20:18	06:28 19:33	18:45 (9) 19:01 (8)	06:59 18:41	17:15 (10) 16:54	07:10 16:31
4	05:32 20:39	05:57 20:16	06:29 19:31	18:48 (9) 18:58 (8)	07:00 18:39	17:15 (10) 16:53	07:11 16:31
5	05:32 20:39	05:58 20:15	06:30 19:29	18:48 (9) 19:28	07:01 18:38	17:14 (10) 16:52	07:12 16:31
6	05:33 20:38	05:59 20:14	06:31 19:28	18:49 (9) 19:28	07:02 18:36	17:14 (10) 16:51	07:13 16:31
7	05:33 20:38	06:00 20:13	06:32 19:26	18:49 (9) 19:26	07:03 18:34	17:15 (10) 16:50	07:14 16:31
8	05:34 20:38	06:01 20:12	06:33 19:24	18:47 (9) 19:24	07:04 18:33	17:15 (10) 16:49	07:14 16:31
9	05:35 20:37	06:02 20:10	06:34 19:23	18:46 (9) 19:23	07:05 18:31	17:15 (10) 16:48	07:15 16:31
10	05:35 20:37	06:03 20:09	06:35 19:21	18:46 (9) 19:21	07:07 18:29	17:15 (10) 16:47	07:16 16:31
11	05:36 20:37	06:04 20:08	06:36 19:19	18:46 (9) 19:19	07:08 18:28	17:15 (10) 16:46	07:17 16:31
12	05:37 20:36	06:05 20:06	18:52 (9) 19:17	18:45 (9) 19:17	06:37 18:26	17:15 (10) 16:45	07:18 16:31
13	05:37 20:36	06:06 20:05	18:49 (9) 19:16	18:44 (9) 19:16	06:38 18:25	17:16 (10) 16:44	07:19 16:31
14	05:38 20:35	06:07 20:04	18:47 (9) 19:14	18:43 (9) 19:14	06:39 18:23	17:17 (10) 16:43	07:20 16:31
15	05:39 20:34	06:09 20:02	18:46 (9) 19:12	18:42 (9) 19:12	06:40 18:21	17:18 (10) 16:42	07:20 16:31
16	05:40 20:34	06:10 20:01	18:45 (9) 19:10	17:46 (10) 17:55 (10)	06:41 18:20	17:19 (10) 16:41	07:21 16:32
17	05:41 20:33	06:11 19:59	18:43 (9) 19:09	18:43 (9) 19:09	06:42 18:18	17:20 (10) 16:40	07:22 16:32
18	05:41 20:33	06:12 19:58	18:42 (9) 19:07	18:42 (9) 19:07	06:43 18:17	17:21 (10) 16:39	07:22 16:32
19	05:42 20:32	06:13 19:56	18:41 (9) 19:05	18:41 (9) 19:05	06:44 18:15	17:23 (10) 16:38	07:23 16:33
20	05:43 20:31	06:14 19:55	18:41 (9) 19:12	18:41 (9) 19:12	06:45 18:14	17:26 (10) 16:38	07:24 16:33
21	05:44 20:30	06:15 19:53	18:40 (9) 19:02	18:40 (9) 19:02	06:46 18:12	17:29 (10) 16:37	07:24 16:33
22	05:45 20:29	06:16 19:52	18:40 (9) 19:12	18:40 (9) 19:12	06:47 18:11	17:33 (10) 16:36	07:25 16:34
23	05:46 20:29	06:17 19:50	18:39 (9) 19:12	18:39 (9) 19:12	06:48 18:09	17:33 (10) 16:36	07:25 16:34
24	05:47 20:28	06:18 19:49	18:39 (9) 19:12	18:39 (9) 19:12	06:49 18:08	17:33 (10) 16:35	07:26 16:35
25	05:48 20:27	06:19 19:47	18:39 (9) 19:12	18:39 (9) 19:12	06:51 17:06	17:33 (10) 16:35	07:26 16:36
26	05:49 20:26	06:20 19:46	18:38 (9) 19:11	18:38 (9) 19:11	06:52 17:05	17:33 (10) 16:34	07:26 16:36
27	05:50 20:25	06:21 19:44	18:39 (9) 19:11	18:39 (9) 19:11	06:53 17:04	17:33 (10) 16:34	07:27 16:37
28	05:50 20:24	06:22 19:42	18:39 (9) 19:10	18:39 (9) 19:10	06:54 17:02	17:33 (10) 16:33	07:27 16:37
29	05:51 20:23	06:23 19:41	18:39 (9) 19:09	18:39 (9) 19:09	06:55 17:01	17:33 (10) 16:33	07:27 16:38
30	05:52 20:22	06:24 19:39	18:40 (9) 19:08	18:40 (9) 19:08	06:56 17:00	17:33 (10) 16:32	07:28 16:39
31	05:53 20:21	06:25 19:38	18:40 (9) 19:07	18:40 (9) 19:07	06:57 16:58	17:33 (10) 16:32	07:28 16:40
Ore potenziali eliofanìa	461	429	375	345	297	286	
Totale, caso peggiore		562	669	959			
Probabilità di eliofanìa		0,67	0,58	0,44			
Tempo di operatività rid.		0,74	0,74	0,74			
Dir. del vento rid.		0,56	0,57	0,57			
Totale ridotto		0,28	0,24	0,18			
Totale effettivo		156	163	176			

Legenda della tabella:

Giorno del mese Alba (hh:mm) Tramonto (hh:mm) Minuti d'ombra Inizio ombreggiamento (hh:mm) Fine ombreggiamento (hh:mm) (WTG che provoca l'inizio dell'ombreggiamento) (WTG che provoca l'ultimo ombreggiamento)



## SHADOW - Calendario

Calcolo: Real and worst case Recettore d'ombra: BZ - 78  
Assunzioni sui calcoli d'ombra

Probabilità di eliofanìa (media ore giornaliere di insolazione) [CAMPOBASSO]

Gen Feb Mar Apr Mag Giu Lug Ago Set Ott Nov Dic  
4,21 4,83 5,24 6,37 6,76 8,17 9,01 9,23 7,23 4,84 4,00 3,35

Tempo di operatività

N NNE ENE E ESE SSE S SSO OSO O ONO NNO Somma  
1.112 199 90 122 110 71 112 909 1.994 247 130 1.423 6.519

	Gennaio		Febbraio		Marzo		Aprile		Maggio		Giugno	
1	07:28	15:42 (5)	07:14	06:38			06:46	05:59			05:30	
	16:41	24 16:06 (5)	17:16	17:50			19:25	19:58			20:28	
2	07:28	15:42 (5)	07:13	06:36			06:44	05:58		19:22 (16)	05:29	
	16:42	25 16:07 (5)	17:17	17:52			19:27	19:59	6	19:28 (16)	20:29	
3	07:28	15:42 (5)	07:12	06:34			06:42	05:57		19:19 (16)	05:29	
	16:43	26 16:08 (5)	17:18	17:53			19:28	20:00	12	19:31 (16)	20:30	
4	07:28	15:42 (5)	07:11	06:33			06:41	05:55		19:17 (16)	05:28	
	16:43	26 16:08 (5)	17:19	17:54			19:29	20:01	16	19:33 (16)	20:31	
5	07:28	15:42 (5)	07:10	06:31			06:39	05:54		19:16 (16)	05:28	
	16:44	27 16:09 (5)	17:21	17:55			19:30	20:03	19	19:35 (16)	20:31	
6	07:28	15:43 (5)	07:09	06:30			06:37	05:53		19:14 (16)	05:28	
	16:45	27 16:10 (5)	17:22	17:56			19:31	20:04	21	19:35 (16)	20:32	
7	07:28	15:43 (5)	07:08	06:28			06:36	05:51		19:13 (16)	05:27	
	16:46	28 16:11 (5)	17:23	17:58			19:32	20:05	23	19:36 (16)	20:33	
8	07:28	15:42 (5)	07:07	06:26			06:34	05:50		19:12 (16)	05:27	
	16:47	29 16:11 (5)	17:25	17:59			19:33	20:06	25	19:37 (16)	20:33	
9	07:28	15:43 (5)	07:06	06:25			06:32	05:49		19:12 (16)	05:27	
	16:48	29 16:12 (5)	17:26	18:00			19:34	20:07	25	19:37 (16)	20:34	
10	07:28	15:43 (5)	07:04	06:23			06:31	05:48		19:12 (16)	05:27	
	16:49	29 16:12 (5)	17:27	18:01			19:35	20:08	26	19:38 (16)	20:34	
11	07:28	15:43 (5)	07:03	06:21			06:29	05:47		19:11 (16)	05:26	
	16:50	29 16:12 (5)	17:28	18:02			19:36	20:09	27	19:38 (16)	20:35	
12	07:27	15:43 (5)	07:02	06:20			06:28	05:46		19:11 (16)	05:26	
	16:51	30 16:13 (5)	17:30	18:03			19:37	20:10	27	19:38 (16)	20:36	
13	07:27	15:44 (5)	07:01	06:18			06:26	05:45		19:11 (16)	05:26	
	16:53	30 16:14 (5)	17:31	18:04			19:39	20:11	27	19:38 (16)	20:36	
14	07:27	15:44 (5)	06:59	06:16			06:24	05:44		19:11 (16)	05:26	
	16:54	30 16:14 (5)	17:32	18:06			19:40	20:12	27	19:38 (16)	20:36	
15	07:26	15:44 (5)	06:58	06:15			06:23	05:43		19:11 (16)	05:26	
	16:55	31 16:15 (5)	17:33	18:07			19:41	20:13	27	19:38 (16)	20:37	
16	07:26	15:44 (5)	06:57	06:13		17:21 (4)	06:21	05:42		19:11 (16)	05:26	
	16:56	31 16:15 (5)	17:35	18:08	2	17:23 (4)	19:42	20:14	27	19:38 (16)	20:37	
17	07:25	15:45 (5)	06:55	06:11		17:16 (4)	06:20	05:41		19:11 (16)	05:26	
	16:57	31 16:16 (5)	17:36	18:09	12	17:28 (4)	19:43	20:15	26	19:37 (16)	20:38	
18	07:25	15:45 (5)	06:54	06:10		17:13 (4)	06:18	05:40		19:12 (16)	05:26	
	16:58	31 16:16 (5)	17:37	18:10	16	17:29 (4)	19:44	20:16	25	19:37 (16)	20:38	
19	07:24	15:46 (5)	06:52	06:08		17:12 (4)	06:17	05:39		19:12 (16)	05:26	
	16:59	30 16:16 (5)	17:38	18:11	19	17:31 (4)	19:45	20:17	25	19:37 (16)	20:38	
20	07:24	15:46 (5)	06:51	06:06		17:10 (4)	06:15	05:38		19:13 (16)	05:26	
	17:01	30 16:16 (5)	17:40	18:12	22	17:32 (4)	19:46	20:18	24	19:37 (16)	20:39	
21	07:23	15:47 (5)	06:50	06:05		17:09 (4)	06:13	05:37		19:13 (16)	05:27	
	17:02	29 16:16 (5)	17:41	18:13	23	17:32 (4)	19:47	20:19	23	19:36 (16)	20:39	
22	07:22	15:47 (5)	06:48	06:03		17:09 (4)	06:12	05:36		19:14 (16)	05:27	
	17:03	29 16:16 (5)	17:42	18:14	24	17:33 (4)	19:48	20:20	22	19:36 (16)	20:39	
23	07:22	15:48 (5)	06:47	06:01		17:08 (4)	06:10	05:35		19:14 (16)	05:27	
	17:04	28 16:16 (5)	17:43	18:16	24	17:32 (4)	19:49	20:21	21	19:35 (16)	20:39	
24	07:21	15:49 (5)	06:45	05:59		17:07 (4)	06:09	05:35		19:16 (16)	05:27	
	17:06	27 16:16 (5)	17:44	18:17	25	17:32 (4)	19:51	20:22	19	19:35 (16)	20:39	
25	07:20	15:50 (5)	06:44	05:58		17:07 (4)	06:08	05:34		19:16 (16)	05:28	
	17:07	25 16:15 (5)	17:46	18:18	24	17:31 (4)	19:52	20:23	18	19:34 (16)	20:39	
26	07:20	15:51 (5)	06:42	05:56		17:08 (4)	06:06	05:33		19:17 (16)	05:28	
	17:08	24 16:15 (5)	17:47	18:19	23	17:31 (4)	19:53	20:23	15	19:32 (16)	20:40	
27	07:19	15:52 (5)	06:41	05:54		17:08 (4)	06:05	05:32		19:19 (16)	05:28	
	17:09	22 16:14 (5)	17:48	18:20	22	17:30 (4)	19:54	20:24	13	19:32 (16)	20:40	
28	07:18	15:53 (5)	06:39	05:53		17:08 (4)	06:03	05:32		19:20 (16)	05:29	
	17:11	20 16:13 (5)	17:49	18:21	20	17:28 (4)	19:55	20:25	10	19:30 (16)	20:40	
29	07:17	15:56 (5)		06:51		18:10 (4)	06:02	05:31		19:23 (16)	05:29	
	17:12	17 16:13 (5)		19:22	18	18:28 (4)	19:56	20:26	6	19:29 (16)	20:40	
30	07:16	15:58 (5)		06:49		18:11 (4)	06:01	05:31			05:29	
	17:13	13 16:11 (5)		19:23	14	18:25 (4)	19:57	20:27			20:40	
31	07:15	16:01 (5)		06:48		18:13 (4)		05:30				
	17:14	7 16:08 (5)		19:24	9	18:22 (4)		20:28				
Ore potenziali eliofanìa	296		296	369			399	450			454	
Totale, caso peggiore	814			297				582				
Probabilità di eliofanìa	0,44			0,44				0,47				
Tempo di operatività rid.	0,74			0,74				0,74				
Dir. del vento rid.	0,63			0,57				0,55				
Totale ridotto	0,21			0,19				0,19				
Totale effettivo	169			56				111				

Legenda della tabella:

Giorno del mese Alba (hh:mm) Tramonto (hh:mm) Minuti d'ombra Inizio ombreggiamento (hh:mm) Fine ombreggiamento (hh:mm) (WTG che provoca l'inizio dell'ombreggiamento) (WTG che provoca l'ultimo ombreggiamento)



## SHADOW - Calendario

Calcolo: Real and worst case Recettore d'ombra: BZ - 78  
Assunzioni sui calcoli d'ombra

Probabilità di eliofanìa (media ore giornaliere di insolazione) [CAMPOBASSO]

Gen Feb Mar Apr Mag Giu Lug Ago Set Ott Nov Dic  
4,21 4,83 5,24 6,37 6,76 8,17 9,01 9,23 7,23 4,84 4,00 3,35

Tempo di operatività

N NNE ENE E ESE SSE S SSO OSO O ONO NNO Somma  
1.112 199 90 122 110 71 112 909 1.994 247 130 1.423 6.519

	Luglio	Agosto	Settembre	Ottobre	Novembre	Dicembre	
1	05:30 20:39	05:54 20:20	19:22 (16) 06:26	06:57 18:45	06:32 16:57	07:08 16:32	15:26 (5) 29 15:55 (5)
2	05:30 20:39	05:55 20:19	19:22 (16) 19:34	06:58 18:43	06:33 16:56	07:09 16:32	15:26 (5) 30 15:56 (5)
3	05:31 20:39	05:56 20:18	19:22 (16) 19:33	06:59 18:41	06:34 16:54	07:10 16:31	15:27 (5) 29 15:56 (5)
4	05:31 20:39	05:57 20:17	19:23 (16) 19:31	07:00 18:39	06:36 16:53	07:11 16:31	15:27 (5) 29 15:56 (5)
5	05:32 20:39	05:58 20:15	19:23 (16) 19:29	07:01 18:38	06:37 16:52	07:12 16:31	15:28 (5) 28 15:56 (5)
6	05:33 20:38	05:59 20:14	19:24 (16) 19:28	07:02 18:36	06:38 16:51	07:13 16:31	15:29 (5) 27 15:56 (5)
7	05:33 20:38	06:00 20:13	19:24 (16) 19:26	07:03 18:34	06:39 16:50	07:14 16:31	15:29 (5) 27 15:56 (5)
8	05:34 20:38	06:01 20:12	19:25 (16) 19:24	07:04 18:33	06:41 16:49	07:15 16:31	15:30 (5) 26 15:56 (5)
9	05:35 20:37	06:02 20:10	19:26 (16) 19:23	07:05 18:31	06:42 16:48	07:15 16:31	15:30 (5) 26 15:56 (5)
10	05:35 20:37	06:03 20:09	19:28 (16) 19:21	07:07 18:29	06:43 16:47	07:16 16:31	15:31 (5) 25 15:56 (5)
11	05:36 20:37	06:04 20:08	19:33 (16) 19:19	07:08 18:28	06:44 16:46	15:32 (5) 07:17	15:32 (5) 24 15:56 (5)
12	05:37 20:36	06:05 20:06	06:37 19:17	18:06 (4) 18:13 (4)	07:09 18:26	06:45 16:45	15:33 (5) 13 15:42 (5)
13	05:37 20:36	06:06 20:05	06:38 19:16	18:03 (4) 18:16 (4)	07:10 18:25	06:47 16:44	15:33 (5) 18 15:44 (5)
14	05:38 20:35	19:33 (16) 06:07	06:39 20:04	18:00 (4) 18:18 (4)	07:11 18:23	06:48 16:43	15:34 (5) 20 15:46 (5)
15	05:39 20:35	19:30 (16) 06:09	06:40 19:12	17:59 (4) 18:18 (4)	07:12 18:21	06:49 16:42	15:34 (5) 22 15:47 (5)
16	05:40 20:34	9 19:39 (16) 06:10	06:41 20:01	17:57 (4) 18:19 (4)	07:13 18:20	06:50 16:41	15:35 (5) 24 15:48 (5)
17	05:41 20:33	12 19:41 (16) 06:11	06:42 19:09	17:56 (4) 18:19 (4)	07:14 18:18	06:51 16:40	15:36 (5) 25 15:49 (5)
18	05:41 20:33	14 19:41 (16) 06:12	06:43 19:07	17:55 (4) 18:19 (4)	07:16 18:17	06:53 16:39	15:36 (5) 27 15:50 (5)
19	05:42 20:32	17 19:43 (16) 06:13	06:44 19:05	17:54 (4) 18:19 (4)	07:17 18:15	06:54 16:38	15:37 (5) 28 15:50 (5)
20	05:43 20:31	18 19:44 (16) 06:14	06:45 19:04	17:54 (4) 18:19 (4)	07:18 18:14	06:55 16:38	15:37 (5) 29 15:51 (5)
21	05:44 20:30	20 19:45 (16) 06:15	06:46 19:02	17:54 (4) 18:18 (4)	07:19 18:12	06:56 16:37	15:38 (5) 29 15:52 (5)
22	05:45 20:30	21 19:46 (16) 06:16	06:47 19:00	17:54 (4) 18:17 (4)	07:20 18:11	06:57 16:36	15:38 (5) 30 15:52 (5)
23	05:46 20:29	23 19:47 (16) 06:17	06:48 18:58	17:54 (4) 18:16 (4)	07:21 18:09	06:59 16:36	15:39 (5) 31 15:53 (5)
24	05:47 20:28	23 19:46 (16) 06:18	06:50 18:57	17:55 (4) 18:15 (4)	07:22 18:08	07:00 16:35	15:39 (5) 31 15:53 (5)
25	05:48 20:27	24 19:47 (16) 06:19	06:51 18:55	17:56 (4) 18:13 (4)	06:24 17:06	07:01 16:35	15:40 (5) 31 15:54 (5)
26	05:49 20:26	25 19:47 (16) 06:20	06:52 18:53	17:57 (4) 18:11 (4)	06:25 17:05	07:02 16:34	15:40 (5) 31 15:54 (5)
27	05:50 20:25	26 19:48 (16) 06:21	06:53 18:51	18:00 (4) 18:07 (4)	06:26 17:04	07:03 16:34	15:40 (5) 31 15:54 (5)
28	05:50 20:24	26 19:48 (16) 06:22	06:54 18:50	06:27 17:02	07:04 16:33	15:24 (5) 30 15:54 (5)	15:40 (5) 23 16:03 (5)
29	05:51 20:23	27 19:49 (16) 06:23	06:55 18:48	06:28 17:01	07:05 16:33	15:24 (5) 30 15:54 (5)	15:41 (5) 23 16:04 (5)
30	05:52 20:22	27 19:49 (16) 06:24	06:56 18:46	06:30 17:00	07:06 16:32	15:24 (5) 30 15:54 (5)	15:41 (5) 24 16:05 (5)
31	05:53 20:21	27 19:49 (16) 06:25	06:58 19:38	06:31 16:58	07:07 16:32	15:24 (5) 30 15:54 (5)	15:41 (5) 24 16:05 (5)
Ore potenziali eliofanìa	461	429	375	345	296	286	
Totale, caso peggiore	367	216	302		517	748	
Probabilità di eliofanìa	0,61	0,67	0,58		0,40	0,36	
Tempo di operatività rid.	0,74	0,74	0,74		0,74	0,74	
Dir. del vento rid.	0,55	0,55	0,57		0,63	0,63	
Totale ridotto	0,25	0,27	0,25		0,19	0,17	
Totale effettivo	91	59	75		99	128	

Legenda della tabella:

Giorno del mese Alba (hh:mm) Tramonto (hh:mm) Minuti d'ombra Inizio ombreggiamento (hh:mm) Fine ombreggiamento (hh:mm) (WTG che provoca l'inizio dell'ombreggiamento) (WTG che provoca l'ultimo ombreggiamento)

## SHADOW - Calendario

Calcolo: Real and worst case Recettore d'ombra: CA - 79  
Assunzioni sui calcoli d'ombra

Probabilità di eliofanìa (media ore giornaliere di insolazione) [CAMPOBASSO]

Gen Feb Mar Apr Mag Giu Lug Ago Set Ott Nov Dic  
4,21 4,83 5,24 6,37 6,76 8,17 9,01 9,23 7,23 4,84 4,00 3,35

Tempo di operatività

N NNE ENE E ESE SSE S SSO OSO O ONO NNO Somma  
1.112 199 90 122 110 71 112 909 1.994 247 130 1.423 6.519

	Gennaio	Febbraio	Marzo	Aprile	Maggio	Giugno	Luglio	Agosto	Settembre	Ottobre	Novembre	Dicembre		
1	07:28	07:14	06:37	06:46	05:59	05:30	05:30	05:54	06:26	06:47 (21)	06:57	06:32	07:07	
	16:41	17:16	17:50	19:25	19:58	20:28	20:39	20:20	19:36	12	06:59 (21)	18:45	16:57	16:32
2	07:28	07:13	06:36	06:44	05:58	05:29	05:30	05:55	06:27	06:48 (21)	06:58	06:33	07:09	
	16:42	17:17	17:52	19:26	19:59	20:29	20:39	20:19	19:34	11	06:59 (21)	18:43	16:56	16:32
3	07:28	07:12	06:34	06:42	05:56	05:29	05:31	05:56	06:28	06:49 (21)	06:59	06:34	07:10	
	16:42	17:18	17:53	19:28	20:00	20:30	20:39	20:18	19:33	10	06:59 (21)	18:41	16:54	16:31
4	07:28	07:11	06:33	06:41	05:55	05:28	05:31	05:57	06:29	06:50 (21)	07:00	06:36	07:11	
	16:43	17:19	17:54	19:29	20:01	20:31	20:39	20:16	19:31	8	06:58 (21)	18:39	16:53	16:31
5	07:28	07:10	06:31	06:39	06:58 (21)	05:54	05:28	05:32	06:30	06:51 (21)	07:01	06:37	07:12	
	16:44	17:21	17:55	19:30	3	07:01 (21)	20:02	20:31	19:29	7	06:58 (21)	18:38	16:52	16:31
6	07:28	07:09	06:29	06:37	06:56 (21)	05:53	05:28	05:33	06:31	06:50 (21)	07:02	06:38	07:13	
	16:45	17:22	17:56	19:31	5	07:01 (21)	20:04	20:32	19:28	5	06:57 (21)	18:36	16:51	16:31
7	07:28	07:08	06:28	06:36	06:54 (21)	05:51	05:27	05:33	06:32	06:53 (21)	07:03	06:39	07:14	
	16:46	17:23	17:57	19:32	7	07:01 (21)	20:05	20:33	19:26	3	06:56 (21)	18:34	16:50	16:31
8	07:28	07:07	06:26	06:34	06:53 (21)	05:50	05:27	05:34	06:33	06:54 (21)	07:04	06:40	07:14	
	16:47	17:24	17:59	19:33	8	07:01 (21)	20:06	20:33	19:24		18:33	16:49	16:31	
9	07:28	07:05	06:25	06:32	06:51 (21)	05:49	05:27	05:35	06:34	06:55 (21)	07:05	06:42	07:15	
	16:48	17:26	18:00	19:34	10	07:01 (21)	20:07	20:34	19:23		18:31	16:48	16:31	
10	07:28	07:04	06:23	06:31	06:49 (21)	05:48	05:26	05:35	06:35	06:56 (21)	07:07	06:43	07:16	
	16:49	17:27	18:01	19:35	11	07:00 (21)	20:08	20:34	19:21		18:29	16:46	16:31	
11	07:27	07:03	06:21	06:29	06:48 (21)	05:47	05:26	05:36	06:36	06:57 (21)	07:08	06:44	07:17	
	16:50	17:28	18:02	19:36	12	07:00 (21)	20:09	20:35	19:19		18:28	16:45	16:31	
12	07:27	07:02	06:20	06:28	06:46 (21)	05:46	05:26	05:37	06:37	06:58 (21)	07:09	06:45	07:18	
	16:51	17:30	18:03	19:37	13	06:59 (21)	20:10	20:35	19:17		18:26	16:44	16:31	
13	07:27	07:00	06:18	06:26	06:45 (21)	05:45	05:26	05:37	06:38	06:59 (21)	07:10	06:47	07:19	
	16:52	17:31	18:04	19:39	14	06:59 (21)	20:11	20:36	19:16		18:25	16:44	16:31	
14	07:27	06:59	06:16	06:24	06:43 (21)	05:44	05:26	05:38	06:39	06:59 (21)	07:11	06:48	07:20	
	16:54	17:32	18:05	19:40	15	06:58 (21)	20:12	20:36	19:14		18:23	16:43	16:31	
15	07:26	06:58	06:15	06:23	06:41 (21)	05:43	05:26	05:39	06:40	06:59 (21)	07:12	06:49	07:20	
	16:55	17:33	18:07	19:41	15	06:56 (21)	20:13	20:37	19:12		18:21	16:42	16:31	
16	07:26	06:56	06:13	06:21	06:40 (21)	05:42	05:26	05:40	06:41	06:59 (21)	07:13	06:50	07:21	
	16:56	17:35	18:08	19:42	15	06:55 (21)	20:14	20:37	19:10		18:20	16:41	16:32	
17	07:25	06:55	06:11	06:20	06:38 (21)	05:41	05:26	05:41	06:42	06:59 (21)	07:14	06:51	07:22	
	16:57	17:36	18:09	19:43	15	06:53 (21)	20:15	20:38	19:09		18:18	16:40	16:32	
18	07:25	06:54	06:10	06:18	06:37 (21)	05:40	05:26	05:41	06:43	06:59 (21)	07:15	06:53	07:22	
	16:58	17:37	18:10	19:44	15	06:52 (21)	20:16	20:38	19:07		18:17	16:39	16:32	
19	07:24	06:52	06:08	06:16	06:38 (21)	05:39	05:26	05:42	06:44	06:59 (21)	07:17	06:54	07:23	
	16:59	17:38	18:11	19:45	10	06:48 (21)	20:17	20:38	19:05		18:15	16:38	16:32	
20	07:24	06:51	06:06	06:15	05:38	05:26	05:43	06:14	06:45	06:59 (21)	07:18	06:55	07:24	
	17:01	17:40	18:12	19:46	20:18	20:39	20:31	19:55	19:03		18:14	16:38	16:33	
21	07:23	06:49	06:04	06:13	05:37	05:26	05:44	06:15	06:46	06:59 (21)	07:19	06:56	07:24	
	17:02	17:41	18:13	19:47	20:19	20:39	20:30	19:53	19:02		18:12	16:37	16:33	
22	07:22	06:48	06:03	06:12	05:36	05:27	05:45	06:16	06:47	06:59 (21)	07:20	06:57	07:25	
	17:03	17:42	18:14	19:48	20:20	20:39	20:30	19:52	19:00		18:11	16:36	16:34	
23	07:22	06:47	06:01	06:10	05:35	05:27	05:46	06:17	06:48	06:59 (21)	07:21	06:59	07:25	
	17:04	17:43	18:16	19:49	20:21	20:39	20:29	19:50	18:58		18:09	16:36	16:34	
24	07:21	06:45	05:59	06:09	05:35	05:27	05:47	06:18	06:49	06:59 (21)	07:22	07:00	07:26	
	17:05	17:44	18:17	19:51	20:22	20:39	20:28	19:49	11	06:53 (21)	18:57	18:08	16:35	16:35
25	07:20	06:44	05:58	06:07	05:34	05:27	05:48	06:19	06:40 (21)	06:50	06:24	07:01	07:26	
	17:07	17:46	18:18	19:52	20:22	20:39	20:27	19:47	15	06:55 (21)	18:55	17:06	16:34	16:35
26	07:19	06:42	05:56	06:06	05:33	05:28	05:49	06:20	06:41 (21)	06:52	06:25	07:02	07:26	
	17:08	17:47	18:19	19:53	20:23	20:39	20:26	19:46	15	06:56 (21)	18:53	17:05	16:34	16:36
27	07:19	06:41	05:54	06:05	05:32	05:28	05:49	06:21	06:42 (21)	06:53	06:26	07:03	07:27	
	17:09	17:48	18:20	19:54	20:24	20:40	20:25	19:44	15	06:57 (21)	18:51	17:04	16:33	16:37
28	07:18	06:39	05:53	06:03	05:32	05:29	05:50	06:22	06:43 (21)	06:54	06:27	07:04	07:27	
	17:10	17:49	18:21	19:55	20:25	20:40	20:24	19:42	15	06:58 (21)	18:50	17:02	16:33	16:37
29	07:17		06:51	06:02	05:31	05:29	05:51	06:23	06:44 (21)	06:55	06:28	07:05	07:27	
	17:12		19:22	19:56	20:26	20:40	20:23	19:41	15	06:59 (21)	18:48	17:01	16:33	16:38
30	07:16		06:49	06:00	05:31	05:29	05:52	06:24	06:45 (21)	06:56	06:30	07:06	07:28	
	17:13		19:23	19:57	20:27	20:39	20:22	19:39	14	06:59 (21)	18:46	17:00	16:32	16:39
31	07:15		06:47		05:30		05:53	06:25	06:46 (21)		06:31	07:08	07:28	
	17:14		19:24		20:28		20:21	19:38	13	06:59 (21)	18:46	16:58	16:40	16:40
Ore potenziali eliofanìa	296	296	369	399	450	454	461	429	375		345	296	286	
Totale, caso peggiore				168				113		56				
Probabilità di eliofanìa				0,48				0,67		0,58				
Tempo di operatività rid.				0,74				0,74		0,74				
Dir. del vento rid.				0,57				0,57		0,57				
Totale ridotto				0,20				0,28		0,25				
Totale effettivo				34				32		14				

Legenda della tabella:

Giorno del mese Alba (hh:mm) Tramonto (hh:mm) Minuti d'ombra Inizio ombreggiamento (hh:mm) Fine ombreggiamento (hh:mm) (WTG che provoca l'inizio dell'ombreggiamento) (WTG che provoca l'ultimo ombreggiamento)

## SHADOW - Calendario

Calcolo: Real and worst case Recettore d'ombra: CB - 80  
Assunzioni sui calcoli d'ombra

Probabilità di eliofanìa (media ore giornaliere di insolazione) [CAMPOBASSO]

Gen	Feb	Mar	Apr	Mag	Giu	Lug	Ago	Set	Ott	Nov	Dic
4,21	4,83	5,24	6,37	6,76	8,17	9,01	9,23	7,23	4,84	4,00	3,35

Tempo di operatività

N	NNE	ENE	E	ESE	SSE	S	SSO	OSO	O	ONO	NNO	Somma
1.112	199	90	122	110	71	112	909	1.994	247	130	1.423	6.519

	Gennaio		Febbraio		Marzo		Aprile		Maggio		Giugno	
1	07:28	14:45 (12)	07:14	14:54 (11)	06:37	06:46	05:59	18:53 (1)	05:30	19:29 (10)		
	16:41	38 15:23 (11)	17:16	54 15:48 (11)	17:50	19:25	19:58	22 19:15 (1)	20:28	14 19:43 (10)		
2	07:28	14:45 (12)	07:13	14:54 (11)	06:36	06:44	05:58	18:54 (1)	05:29	19:28 (10)		
	16:42	39 15:24 (11)	17:17	54 15:48 (11)	17:52	19:26	19:59	19 19:13 (1)	20:29	17 19:45 (10)		
3	07:28	14:46 (12)	07:12	14:54 (11)	06:34	06:42	05:57	18:55 (1)	05:29	19:27 (10)		
	16:43	39 15:25 (11)	17:18	54 15:48 (11)	17:53	19:28	20:00	17 19:12 (1)	20:30	20 19:47 (10)		
4	07:28	14:47 (12)	07:11	14:55 (11)	06:33	06:41	05:55	18:57 (1)	05:28	19:26 (10)		
	16:43	40 15:27 (11)	17:19	53 15:48 (11)	17:54	19:29	20:01	13 19:10 (1)	20:30	21 19:47 (10)		
5	07:28	14:49 (12)	07:10	14:56 (11)	06:31	06:39	05:54	18:59 (1)	05:28	19:25 (10)		
	16:44	39 15:28 (11)	17:21	52 15:48 (11)	17:55	19:30	20:02	9 19:08 (1)	20:31	23 19:48 (10)		
6	07:28	14:50 (12)	07:09	14:56 (11)	06:29	06:37	05:53		05:28	19:25 (10)		
	16:45	39 15:29 (11)	17:22	52 15:48 (11)	17:56	19:31	20:03		20:32	25 19:50 (10)		
7	07:28	14:50 (12)	07:08	14:57 (11)	06:28	06:36	05:51		05:27	19:24 (10)		
	16:46	39 15:29 (11)	17:23	51 15:48 (11)	17:57	19:32	20:05		20:33	26 19:50 (10)		
8	07:28	14:52 (12)	07:07	14:57 (11)	06:26	06:34	05:50		05:27	19:24 (10)		
	16:47	39 15:31 (11)	17:25	50 15:47 (11)	17:59	19:33	20:06		20:33	27 19:51 (10)		
9	07:28	14:54 (12)	07:05	14:58 (11)	06:25	06:32	05:49		05:27	19:24 (10)		
	16:48	38 15:32 (11)	17:26	48 15:46 (11)	18:00	19:34	20:07		20:34	27 19:51 (10)		
10	07:28	14:55 (11)	07:04	14:59 (11)	06:23	06:31	05:48		05:27	19:24 (10)		
	16:49	38 15:33 (11)	17:27	47 15:46 (11)	18:01	19:35	20:08		20:34	28 19:52 (10)		
11	07:27	14:54 (11)	07:03	15:01 (11)	06:21	06:29	05:47		05:26	19:24 (10)		
	16:50	40 15:34 (11)	17:28	45 15:46 (11)	18:02	19:36	20:09		20:35	29 19:53 (10)		
12	07:27	14:55 (11)	07:02	15:01 (11)	06:20	06:28	05:46		05:26	19:24 (10)		
	16:51	40 15:35 (11)	17:30	43 15:44 (11)	18:03	19:37	20:10		20:35	29 19:53 (10)		
13	07:27	14:55 (11)	07:00	15:03 (11)	06:18	06:26	05:45		05:26	19:24 (10)		
	16:53	42 15:37 (11)	17:31	40 15:43 (11)	18:04	19:38	20:11		20:36	30 19:54 (10)		
14	07:27	14:54 (11)	06:59	15:04 (11)	06:16	06:24	05:44		05:26	19:24 (10)		
	16:54	43 15:37 (11)	17:32	39 15:43 (11)	18:06	19:40	20:12		20:36	30 19:54 (10)		
15	07:26	14:54 (11)	06:58	15:06 (11)	06:15	06:23	05:43		05:26	19:24 (10)		
	16:55	45 15:39 (11)	17:33	35 15:41 (11)	18:07	19:41	20:13		20:37	31 19:55 (10)		
16	07:26	14:54 (11)	06:56	15:08 (11)	06:13	06:21	05:42		05:26	19:24 (10)		
	16:56	45 15:39 (11)	17:35	31 15:39 (11)	18:08	19:42	20:14		20:37	31 19:55 (10)		
17	07:25	14:54 (11)	06:55	15:11 (11)	06:11	06:20	05:41		05:26	19:24 (10)		
	16:57	46 15:40 (11)	17:36	27 15:38 (11)	18:09	19:43	9 19:10 (1)	20:15	20:38	31 19:55 (10)		
18	07:25	14:53 (11)	06:54	15:13 (11)	06:10	06:18	18:59 (1)	05:40	05:26	19:24 (10)		
	16:58	48 15:41 (11)	17:37	22 15:35 (11)	18:10	19:44	14 19:13 (1)	20:16	20:38	32 19:56 (10)		
19	07:24	14:53 (11)	06:52	15:17 (11)	06:08	06:16	18:56 (1)	05:39	05:26	19:24 (10)		
	16:59	48 15:41 (11)	17:38	14 15:31 (11)	18:11	19:45	18 19:14 (1)	20:17	20:38	32 19:56 (10)		
20	07:24	14:53 (11)	06:51		06:06	06:15	18:55 (1)	05:38	05:26	19:24 (10)		
	17:01	50 15:43 (11)	17:40		18:12	19:46	21 19:16 (1)	20:18	20:38	32 19:56 (10)		
21	07:23	14:53 (11)	06:49		06:04	06:13	18:54 (1)	05:37	05:27	19:24 (10)		
	17:02	50 15:43 (11)	17:41		18:13	19:47	22 19:16 (1)	20:19	20:39	32 19:56 (10)		
22	07:22	14:53 (11)	06:48		06:03	06:12	18:53 (1)	05:36	05:27	19:25 (10)		
	17:03	51 15:44 (11)	17:42		18:14	19:48	24 19:17 (1)	20:20	20:39	32 19:57 (10)		
23	07:22	14:53 (11)	06:47		06:01	06:10	18:53 (1)	05:35	05:27	19:25 (10)		
	17:04	52 15:45 (11)	17:43		18:16	19:49	25 19:18 (1)	20:21	20:39	32 19:57 (10)		
24	07:21	14:53 (11)	06:45		05:59	06:09	18:52 (1)	05:35	05:27	19:25 (10)		
	17:06	52 15:45 (11)	17:44		18:17	19:50	25 19:17 (1)	20:22	20:39	32 19:57 (10)		
25	07:20	14:53 (11)	06:44		05:58	06:08	18:52 (1)	05:34	05:28	19:25 (10)		
	17:07	53 15:46 (11)	17:46		18:18	19:52	26 19:18 (1)	20:22	20:39	31 19:56 (10)		
26	07:19	14:53 (11)	06:42		05:56	06:06	18:51 (1)	05:33	05:28	19:26 (10)		
	17:08	53 15:46 (11)	17:47		18:19	19:53	26 19:17 (1)	20:23	20:39	31 19:57 (10)		
27	07:19	14:53 (11)	06:41		05:54	06:05	18:52 (1)	05:32	05:28	19:26 (10)		
	17:09	53 15:46 (11)	17:48		18:20	19:54	25 19:17 (1)	20:24	20:39	31 19:57 (10)		
28	07:18	14:53 (11)	06:39		05:53	06:03	18:52 (1)	05:32	05:29	19:26 (10)		
	17:11	54 15:47 (11)	17:49		18:21	19:55	25 19:17 (1)	20:25	20:39	30 19:56 (10)		
29	07:17	14:53 (11)			06:51	06:02	18:52 (1)	05:31	05:29	19:27 (10)		
	17:12	54 15:47 (11)			19:22	19:56	24 19:16 (1)	20:26	20:39	30 19:57 (10)		
30	07:16	14:53 (11)			06:49	06:00	18:53 (1)	05:31	19:35 (10)	05:29	19:27 (10)	
	17:13	54 15:47 (11)			19:23	19:57	22 19:15 (1)	20:27	1 19:36 (10)	20:39	30 19:57 (10)	
31	07:15	14:53 (11)			06:47			05:30	19:31 (10)			
	17:14	54 15:47 (11)			19:24			20:27	10 19:41 (10)			
Ore potenziali eliofanìa	296		296		369	399		450		454		
Totale, caso peggiore	1415		811			306		91		846		
Probabilità di eliofanìa	0,44		0,46			0,48		0,47		0,54		
Tempo di operatività rid.	0,74		0,74			0,74		0,74		0,74		
Dir. del vento rid.	0,63		0,63			0,55		0,55		0,56		
Totale ridotto	0,21		0,22			0,20		0,19		0,23		
Totale effettivo	297		175			60		18		190		

Legenda della tabella:

Giorno del mese	Alba (hh:mm)	Inizio ombreggiamento (hh:mm)	(WTG che provoca l'inizio dell'ombreggiamento)
	Tramonto (hh:mm)Minuti d'ombra	Fine ombreggiamento (hh:mm)	(WTG che provoca l'ultimo ombreggiamento)

## SHADOW - Calendario

Calcolo: Real and worst case Recettore d'ombra: CB - 80  
Assunzioni sui calcoli d'ombra

Probabilità di eliofanìa (media ore giornaliere di insolazione) [CAMPOBASSO]

Gen Feb Mar Apr Mag Giu Lug Ago Set Ott Nov Dic  
4,21 4,83 5,24 6,37 6,76 8,17 9,01 9,23 7,23 4,84 4,00 3,35

Tempo di operatività

N NNE ENE E ESE SSE S SSO OSO O ONO NNO Somma  
1.112 199 90 122 110 71 112 909 1.994 247 130 1.423 6.519

	Luglio		Agosto		Settembre		Ottobre		Novembre		Dicembre					
1	05:30		19:28 (10)	05:54		06:26	06:57		06:32	14:29 (11)	07:07	14:37 (11)				
	20:39	29	19:57 (10)	20:20		19:36	18:45		16:57	47	15:16 (11)	16:32	39	15:16 (11)		
2	05:30		19:28 (10)	05:55		06:27	06:58		06:33		14:28 (11)	07:08		14:37 (11)		
	20:39	28	19:56 (10)	20:19		19:34	18:43		16:56	48	15:16 (11)	16:32	39	15:16 (11)		
3	05:31		19:29 (10)	05:56		06:28	06:59		06:34		14:27 (11)	07:10		14:38 (12)		
	20:39	28	19:57 (10)	20:18		19:33	18:41		16:54	50	15:17 (11)	16:31	38	15:16 (11)		
4	05:32		19:29 (10)	05:57		06:29	07:00		06:36		14:27 (11)	07:11		14:37 (12)		
	20:39	27	19:56 (10)	20:16		19:31	18:39		16:53	51	15:18 (11)	16:31	39	15:16 (11)		
5	05:32		19:30 (10)	05:58		06:30	07:01		06:37		14:26 (11)	07:12		14:37 (12)		
	20:39	26	19:56 (10)	20:15		19:29	18:38		16:52	52	15:18 (11)	16:31	39	15:16 (11)		
6	05:33		19:31 (10)	05:59		06:31	07:02		06:38		14:25 (11)	07:13		14:36 (12)		
	20:38	25	19:56 (10)	20:14		19:28	18:36		16:51	53	15:18 (11)	16:31	39	15:15 (11)		
7	05:33		19:31 (10)	06:00	19:11 (1)	06:32	07:03		06:39		14:25 (11)	07:13		14:36 (12)		
	20:38	24	19:55 (10)	20:13	2	19:13 (1)	19:26		16:50	53	15:18 (11)	16:31	39	15:15 (11)		
8	05:34		19:33 (10)	06:01	19:07 (1)	06:33	07:04		06:40		14:25 (11)	07:14		14:34 (12)		
	20:38	22	19:55 (10)	20:12	11	19:18 (1)	19:24		16:49	54	15:19 (11)	16:31	40	15:14 (11)		
9	05:35		19:33 (10)	06:02	19:05 (1)	06:34	07:05		06:42		14:25 (11)	07:15		14:34 (12)		
	20:37	20	19:53 (10)	20:10	14	19:19 (1)	19:22		16:48	54	15:19 (11)	16:31	40	15:14 (11)		
10	05:35		19:35 (10)	06:03	19:03 (1)	06:35	07:06		06:43		14:25 (11)	07:16		14:35 (12)		
	20:37	18	19:53 (10)	20:09	18	19:21 (1)	19:21		16:47	54	15:19 (11)	16:31	38	15:13 (11)		
11	05:36		19:36 (10)	06:04	19:02 (1)	06:36	07:08		06:44		14:25 (11)	07:17		14:35 (12)		
	20:37	16	19:52 (10)	20:08	20	19:22 (1)	19:19		16:46	54	15:19 (11)	16:31	38	15:13 (11)		
12	05:37		19:38 (10)	06:05	19:01 (1)	06:37	07:09		06:45		14:25 (11)	07:18		14:35 (12)		
	20:36	13	19:51 (10)	20:06	21	19:22 (1)	19:17		16:45	54	15:19 (11)	16:31	38	15:13 (11)		
13	05:37		19:40 (10)	06:06	19:00 (1)	06:38	07:10		06:46		14:25 (11)	07:19		14:35 (12)		
	20:36	8	19:48 (10)	20:05	23	19:23 (1)	19:16		16:44	54	15:19 (11)	16:31	38	15:13 (11)		
14	05:38			06:07	18:59 (1)	06:39	07:11		06:48		14:26 (11)	07:19		14:35 (12)		
	20:35			20:04	24	19:23 (1)	19:14		16:43	54	15:20 (11)	16:31	37	15:12 (11)		
15	05:39			06:09	18:59 (1)	06:40	07:12		06:49		14:26 (11)	07:20		14:35 (12)		
	20:34			20:02	25	19:24 (1)	19:12		16:42	53	15:19 (11)	16:31	38	15:13 (11)		
16	05:40			06:10	18:58 (1)	06:41	07:13		06:50		14:26 (11)	07:21		14:36 (12)		
	20:34			20:01	26	19:24 (1)	19:10		16:41	53	15:19 (11)	16:32	37	15:13 (11)		
17	05:41			06:11	18:58 (1)	06:42	07:14		06:51		14:27 (11)	07:22		14:36 (12)		
	20:33			19:59	25	19:23 (1)	19:09		16:40	53	15:20 (11)	16:32	37	15:13 (11)		
18	05:41			06:12	18:58 (1)	06:43	07:15		06:53		14:27 (11)	07:22		14:36 (12)		
	20:32			19:58	25	19:23 (1)	19:07		16:39	52	15:19 (11)	16:32	37	15:13 (11)		
19	05:42			06:13	18:58 (1)	06:44	07:17		06:54		14:27 (11)	07:23		14:37 (12)		
	20:32			19:56	25	19:23 (1)	19:05		16:38	52	15:19 (11)	16:33	36	15:13 (11)		
20	05:43			06:14	18:58 (1)	06:45	07:18		06:55		14:28 (11)	07:24		14:37 (12)		
	20:31			19:55	24	19:22 (1)	19:03		16:38	51	15:19 (11)	16:33	36	15:13 (11)		
21	05:44			06:15	18:58 (1)	06:46	07:19		06:56		14:29 (11)	07:24		14:38 (12)		
	20:30			19:53	24	19:22 (1)	19:02		16:37	50	15:19 (11)	16:33	36	15:14 (11)		
22	05:45			06:16	18:59 (1)	06:47	07:20		06:57		14:29 (11)	07:25		14:38 (12)		
	20:29			19:52	22	19:21 (1)	19:00		16:36	50	15:19 (11)	16:34	36	15:14 (11)		
23	05:46			06:17	18:59 (1)	06:48	07:21	15:45 (11)	06:58		14:30 (11)	07:25		14:39 (12)		
	20:29			19:50	20	19:19 (1)	18:58	18:09	17	16:02 (11)	16:36	48	15:18 (11)	16:34	36	15:15 (11)
24	05:47			06:18	19:00 (1)	06:49	07:22	15:43 (11)	07:00		14:30 (11)	07:26		14:39 (12)		
	20:28			19:49	18	19:18 (1)	18:57	18:08	23	16:06 (11)	16:35	48	15:18 (11)	16:35	36	15:15 (11)
25	05:48			06:19	19:02 (1)	06:51	06:24	14:40 (11)	07:01		14:31 (11)	07:26		14:39 (12)		
	20:27			19:47	14	19:16 (1)	18:55	17:06	28	15:08 (11)	16:35	46	15:17 (11)	16:36	36	15:15 (11)
26	05:49			06:20	19:04 (1)	06:52	06:25	14:37 (11)	07:02		14:33 (11)	07:26		14:40 (12)		
	20:26			19:46	9	19:13 (1)	18:53	17:05	32	15:09 (11)	16:34	45	15:18 (11)	16:36	37	15:17 (11)
27	05:50			06:21		06:53	06:26	14:35 (11)	07:03		14:33 (11)	07:27		14:41 (12)		
	20:25			19:44		18:51	17:04	36	15:11 (11)	16:34	45	15:18 (11)	16:37	37	15:18 (11)	
28	05:50			06:22		06:54	06:27	14:34 (11)	07:04		14:34 (11)	07:27		14:41 (12)		
	20:24			19:42		18:50	17:02	39	15:13 (11)	16:33	43	15:17 (11)	16:38	37	15:18 (11)	
29	05:51			06:23		06:55	06:28	14:32 (11)	07:05		14:35 (11)	07:27		14:42 (12)		
	20:23			19:41		18:48	17:01	41	15:13 (11)	16:33	42	15:17 (11)	16:38	37	15:19 (11)	
30	05:52			06:24		06:56	06:29	14:31 (11)	07:06		14:36 (11)	07:28		14:43 (12)		
	20:22			19:39		18:46	17:00	43	15:14 (11)	16:32	40	15:16 (11)	16:39	38	15:21 (11)	
31	05:53			06:25			06:31				14:29 (11)			07:28		14:44 (12)
	20:21			19:38			16:58	46	15:15 (11)			16:40	38	15:22 (11)		
Ore potenziali eliofanìa	461			429		375	345		297			286				
Totale, caso peggiore	284			390			305		1503					1166		
Probabilità di eliofanìa	0,61			0,67			0,44		0,40					0,36		
Tempo di operatività rid.	0,74			0,74			0,74		0,74					0,74		
Dir. del vento rid.	0,56			0,55			0,63		0,63					0,65		
Totale ridotto	0,25			0,28			0,21		0,19					0,18		
Totale effettivo	72			107			63		287					206		

Legenda della tabella:

Giorno del mese Alba (hh:mm) Tramonto (hh:mm) Minuti d'ombra Inizio ombreggiamento (hh:mm) Fine ombreggiamento (hh:mm) (WTG che provoca l'inizio dell'ombreggiamento) (WTG che provoca l'ultimo ombreggiamento)

## SHADOW - Calendario

Calcolo: Real and worst case Recettore d'ombra: CC - 81  
Assunzioni sui calcoli d'ombra

Probabilità di eliofanìa (media ore giornaliere di insolazione) [CAMPOBASSO]  
Gen Feb Mar Apr Mag Giu Lug Ago Set Ott Nov Dic  
4,21 4,83 5,24 6,37 6,76 8,17 9,01 9,23 7,23 4,84 4,00 3,35

Tempo di operatività

N NNE ENE E ESE SSE S SSO OSO O ONO NNO Somma  
1.112 199 90 122 110 71 112 909 1.994 247 130 1.423 6.519

	Gennaio	Febbraio	Marzo	Aprile	Maggio	Giugno	Luglio	Agosto	Settembre	Ottobre	Novembre	Dicembre
1	07:28 16:41	07:14 17:16	06:37 17:51	06:46 19:25	05:59 19:58	05:30 20:28	05:30 20:39	05:54 20:20	06:26 19:36	06:57 18:45	06:32 16:57	07:07 16:32
2	07:28 16:42	07:13 17:17	06:36 17:52	06:44 19:27	05:58 19:59	05:29 20:29	05:31 20:39	05:55 20:19	06:27 19:34	06:58 18:43	06:33 16:56	07:08 16:32
3	07:28 16:43	07:12 17:18	06:34 17:53	06:42 19:28	05:57 20:00	05:29 20:30	05:31 20:39	05:56 20:18	06:28 19:33	06:59 18:41	06:34 16:55	07:10 16:31
4	07:28 16:44	07:11 17:19	06:33 17:54	06:41 19:29	05:55 20:01	05:28 20:30	05:32 20:39	05:57 20:16	06:29 19:31	07:00 18:39	06:36 16:53	07:11 16:31
5	07:28 16:44	07:10 17:21	06:31 17:55	06:39 19:30	05:54 20:02	05:28 20:31	05:32 20:39	05:58 20:15	06:30 19:29	07:01 18:38	06:37 16:52	07:12 16:31
6	07:28 16:45	07:09 17:22	06:30 17:56	06:37 19:31	05:53 20:03	05:28 20:32	05:33 20:38	05:59 20:14	06:31 19:28	07:02 18:36	06:38 16:51	07:13 16:31
7	07:28 16:46	07:08 17:23	06:28 17:58	06:36 19:32	05:52 20:05	05:27 20:33	05:33 20:38	06:00 20:13	06:32 19:26	07:03 18:34	06:39 16:50	07:13 16:31
8	07:28 16:47	07:07 17:25	06:26 17:59	06:34 19:33	05:50 20:06	05:27 20:33	05:34 20:38	06:01 20:12	06:33 19:24	07:04 18:33	06:40 16:49	07:14 16:31
9	07:28 16:48	07:05 17:26	06:25 18:00	06:32 19:34	05:49 20:07	05:27 20:34	05:35 20:37	06:02 20:10	06:34 19:23	07:05 18:31	06:42 16:48	07:15 16:31
10	07:28 16:49	07:04 17:27	06:23 18:01	06:31 19:35	05:48 20:08	05:27 20:34	05:35 20:37	06:03 20:09	06:35 19:21	07:07 18:30	06:43 16:47	07:16 16:31
11	07:27 16:50	07:03 17:28	06:21 18:02	06:29 19:36	05:47 20:09	05:26 20:35	05:36 20:37	06:04 20:08	06:36 19:19	07:08 18:28	06:44 16:46	07:17 16:31
12	07:27 16:52	07:02 17:30	06:20 18:03	06:28 19:37	05:46 20:10	05:26 20:35	05:37 20:36	06:06 20:06	06:37 19:17	07:09 18:26	06:45 16:45	07:18 16:31
13	07:27 16:53	07:00 17:31	06:18 18:04	06:26 19:39	05:45 20:11	05:26 20:36	05:38 20:36	06:07 20:05	06:38 19:16	07:10 18:25	06:47 16:44	07:19 16:31
14	07:27 16:54	06:59 17:32	06:16 18:06	06:24 19:40	05:44 20:12	05:26 20:36	05:38 20:35	06:08 20:04	06:39 19:14	07:11 18:23	06:48 16:43	07:19 16:31
15	07:26 16:55	06:58 17:33	06:15 18:07	06:23 19:41	05:43 20:13	05:26 20:37	05:39 20:34	06:09 20:02	06:40 19:12	07:12 18:21	06:49 16:42	07:20 16:31
16	07:26 16:56	06:56 17:35	06:13 18:08	06:21 19:42	05:42 20:14	05:26 20:37	05:40 20:34	06:10 20:01	06:41 19:10	07:13 18:20	06:50 16:41	07:21 16:32
17	07:25 16:57	06:55 17:36	06:11 18:09	06:20 19:43	05:41 20:15	05:26 20:38	05:41 20:33	06:11 19:59	06:42 19:09	07:14 18:18	06:51 16:40	07:22 16:32
18	07:25 16:58	06:54 17:37	06:10 18:10	06:18 19:44	05:40 20:16	05:26 20:38	05:42 20:32	06:12 19:58	06:43 19:07	07:15 18:17	06:53 16:39	07:22 16:32
19	07:24 17:00	06:52 17:38	06:08 18:11	06:17 19:45	05:39 20:17	05:26 20:38	05:42 20:32	06:13 19:56	06:44 19:05	07:17 18:15	06:54 16:39	07:23 16:33
20	07:24 17:01	06:51 17:40	06:06 18:12	06:15 19:46	05:38 20:18	05:27 20:38	05:43 20:31	06:14 19:55	06:45 19:04	07:18 18:14	06:55 16:38	07:24 16:33
21	07:23 17:02	06:50 17:41	06:05 18:13	06:14 19:47	05:37 20:19	05:27 20:39	05:44 20:30	06:15 19:53	06:46 19:02	07:19 18:12	06:56 16:37	07:24 16:34
22	07:22 17:03	06:48 17:42	06:03 18:14	06:12 19:48	05:36 20:20	05:27 20:39	05:45 20:29	06:16 19:52	06:47 19:00	07:20 18:11	06:57 16:36	07:25 16:34
23	07:22 17:04	06:47 17:43	06:01 18:16	06:11 19:49	05:35 20:21	05:27 20:39	05:46 20:29	06:17 19:50	06:48 18:58	07:21 18:09	06:58 16:36	07:25 16:34
24	07:21 17:06	06:45 17:45	05:59 18:17	06:09 19:51	05:35 20:22	05:27 20:39	05:47 20:28	06:18 19:49	06:50 18:57	07:22 18:08	07:00 16:35	07:26 16:35
25	07:20 17:07	06:44 17:46	05:58 18:18	06:08 19:52	05:34 20:22	05:28 20:39	05:48 20:27	06:19 19:47	06:51 18:55	06:24 17:06	07:01 16:35	07:26 16:36
26	07:19 17:08	06:42 17:47	05:56 18:19	06:06 19:53	05:33 20:23	05:28 20:39	05:49 20:26	06:20 19:46	06:52 18:53	06:25 17:05	07:02 16:34	07:26 16:36
27	07:19 17:09	06:41 17:48	05:54 18:20	06:05 19:54	05:33 20:24	05:28 20:39	05:50 20:25	06:21 19:44	06:53 18:51	06:26 17:04	07:03 16:34	07:27 16:37
28	07:18 17:11	06:39 17:49	05:53 18:21	06:03 19:55	05:32 20:25	05:29 20:39	05:51 20:24	06:22 19:42	06:54 18:50	06:27 17:02	07:04 16:33	07:27 16:38
29	07:17 17:12	06:37 17:47	05:51 18:22	06:01 19:56	05:31 20:26	05:29 20:39	05:52 20:23	06:23 19:41	06:55 18:48	06:28 17:01	07:05 16:33	07:27 16:38
30	07:16 17:13	06:35 17:45	05:49 18:23	06:01 19:57	05:31 20:27	05:30 20:39	05:52 20:22	06:24 19:39	06:56 18:46	06:30 17:00	07:06 16:32	07:28 16:39
31	07:15 17:14	06:34 17:44	05:48 18:24	06:00 19:58	05:30 20:28	05:30 20:40	05:53 20:21	06:25 19:38	06:57 16:58	06:31 17:01	07:07 16:40	07:28 16:40
Ore potenziali eliofanìa	296	296	369	399	450	454	461	429	375	345	297	286
Totale, caso peggiore												
Probabilità di eliofanìa												
Tempo di operatività rid.												
Dir. del vento rid.												
Totale ridotto												
Totale effettivo												

Legenda della tabella:

Giorno del mese Alba (hh:mm) Tramonto (hh:mm) Minuti d'ombra Inizio ombreggiamento (hh:mm) Fine ombreggiamento (hh:mm) (WTG che provoca l'inizio dell'ombreggiamento) (WTG che provoca l'ultimo ombreggiamento)

### SHADOW - Calendario

Calcolo: Real and worst case Recettore d'ombra: CD - 82  
Assunzioni sui calcoli d'ombra

Probabilità di eliofanìa (media ore giornaliere di insolazione) [CAMPOBASSO]

Gen	Feb	Mar	Apr	Mag	Giu	Lug	Ago	Set	Ott	Nov	Dic
4,21	4,83	5,24	6,37	6,76	8,17	9,01	9,23	7,23	4,84	4,00	3,35

Tempo di operatività

N	NNE	ENE	E	ESE	SSE	S	SSO	OSO	O	ONO	NNO	Somma
1.112	199	90	122	110	71	112	909	1.994	247	130	1.423	6.519

		Gennaio		Febbraio		Marzo		Aprile		Maggio		Giugno	
1	07:28 16:41	15:30 (14) 16:05 (14)	07:14 17:16	06:38 17:51	16:48 (3) 17:14 (3)	06:46 19:26		05:59 19:58	17:33 (4) 73	18:46 (4) 20:28	05:30 45	17:49 (4) 18:34 (4)	
2	07:28 16:42	15:30 (14) 16:06 (14)	07:13 17:17	06:36 17:52	16:46 (3) 17:14 (3)	06:44 19:27		05:58 19:59	72	17:33 (4) 18:45 (4)	05:29 20:29	17:50 (4) 18:34 (4)	
3	07:28 16:43	15:31 (14) 16:06 (14)	07:12 17:18	06:34 17:53	16:46 (3) 17:15 (3)	06:42 19:28		05:57 20:00	72	17:33 (4) 18:45 (4)	05:29 20:30	17:52 (4) 18:34 (4)	
4	07:28 16:43	15:31 (14) 16:07 (14)	07:11 17:19	06:33 17:54	16:45 (3) 17:15 (3)	06:41 19:29		05:55 20:01	72	17:33 (4) 18:45 (4)	05:28 20:31	17:52 (4) 18:33 (4)	
5	07:28 16:44	15:32 (14) 16:07 (14)	07:10 17:21	06:31 17:55	16:44 (3) 17:15 (3)	06:39 19:30		05:54 20:03	71	17:34 (4) 18:45 (4)	05:28 20:31	17:53 (4) 18:33 (4)	
6	07:28 16:45	15:33 (14) 16:08 (14)	07:09 17:22	06:30 17:56	16:44 (3) 17:16 (3)	06:37 19:31	14	18:07 (4) 18:21 (4)	71	17:34 (4) 18:45 (4)	05:28 20:32	17:54 (4) 18:32 (4)	
7	07:28 16:46	15:33 (14) 16:08 (14)	07:08 17:23	06:28 17:58	16:43 (3) 17:15 (3)	06:36 19:32	26	18:00 (4) 18:26 (4)	71	17:33 (4) 18:44 (4)	05:27 20:33	17:54 (4) 18:31 (4)	
8	07:28 16:47	15:33 (14) 16:08 (14)	07:07 17:25	06:26 17:59	16:43 (3) 17:15 (3)	06:34 19:33	33	17:57 (4) 18:30 (4)	70	17:34 (4) 18:44 (4)	05:27 20:33	17:55 (4) 18:31 (4)	
9	07:28 16:48	15:34 (14) 16:08 (14)	07:06 17:26	06:25 18:00	16:43 (3) 17:15 (3)	06:33 19:34	38	17:54 (4) 18:32 (4)	70	17:34 (4) 18:44 (4)	05:27 20:34	17:56 (4) 18:31 (4)	
10	07:28 16:49	15:34 (14) 16:09 (14)	07:04 17:27	06:23 18:01	16:43 (3) 17:14 (3)	06:31 19:35	42	17:52 (4) 18:34 (4)	69	17:35 (4) 18:44 (4)	05:27 20:34	17:57 (4) 18:31 (4)	
11	07:28 16:50	15:35 (14) 16:10 (14)	07:03 17:28	06:21 18:02	16:43 (3) 17:13 (3)	06:29 19:36	47	17:49 (4) 18:36 (4)	69	17:35 (4) 18:44 (4)	05:26 20:35	17:58 (4) 18:31 (4)	
12	07:27 16:52	15:35 (14) 16:09 (14)	07:02 17:30	06:20 18:03	16:45 (3) 17:12 (3)	06:28 19:38	50	17:47 (4) 18:37 (4)	67	17:36 (4) 18:43 (4)	05:26 20:36	17:59 (4) 18:30 (4)	
13	07:27 16:53	15:36 (14) 16:10 (14)	07:01 17:31	06:18 18:04	16:45 (3) 17:11 (3)	06:26 19:39	53	17:46 (4) 18:39 (4)	67	17:36 (4) 18:43 (4)	05:26 20:36	18:00 (4) 18:30 (4)	
14	07:27 16:54	15:36 (14) 16:09 (14)	06:59 17:32	06:16 18:06	16:46 (3) 17:09 (3)	06:24 19:40	55	17:44 (4) 18:39 (4)	67	17:36 (4) 18:43 (4)	05:26 20:37	18:00 (4) 18:30 (4)	
15	07:26 16:55	15:38 (14) 16:10 (14)	06:58 17:33	06:15 18:07	16:48 (3) 17:08 (3)	06:23 19:41	58	17:43 (4) 18:41 (4)	65	17:37 (4) 18:42 (4)	05:26 20:37	18:01 (4) 18:30 (4)	
16	07:26 16:56	15:38 (14) 16:09 (14)	06:57 17:35	06:13 18:08	16:50 (3) 17:05 (3)	06:21 19:42	60	17:41 (4) 18:41 (4)	65	17:37 (4) 18:42 (4)	05:26 20:37	18:01 (4) 18:30 (4)	
17	07:25 16:57	15:39 (14) 16:10 (14)	06:55 17:36	06:11 18:09	16:53 (3) 17:01 (3)	06:20 19:43	63	17:40 (4) 18:43 (4)	63	17:38 (4) 18:41 (4)	05:26 20:38	18:02 (4) 18:29 (4)	
18	07:25 16:58	15:40 (14) 16:09 (14)	06:54 17:37	06:10 18:10		06:18 19:44	64	17:39 (4) 18:43 (4)	63	17:38 (4) 18:41 (4)	05:26 20:38	18:02 (4) 18:29 (4)	
19	07:24 17:00	15:41 (14) 16:09 (14)	06:52 17:38	06:08 18:11		06:17 19:45	66	17:37 (4) 18:43 (4)	61	17:40 (4) 18:41 (4)	05:26 20:38	18:02 (4) 18:29 (4)	
20	07:24 17:01	15:42 (14) 16:09 (14)	06:51 17:40	06:06 18:12		06:15 19:46	67	17:37 (4) 18:44 (4)	60	17:40 (4) 18:40 (4)	05:26 20:39	18:03 (4) 18:29 (4)	
21	07:23 17:02	15:43 (14) 16:08 (14)	06:50 17:41	06:05 18:13		06:14 19:47	68	17:37 (4) 18:45 (4)	59	17:41 (4) 18:40 (4)	05:27 20:39	18:03 (4) 18:29 (4)	
22	07:23 17:03	15:45 (14) 16:08 (14)	06:48 17:42	06:03 18:15		06:12 19:48	69	17:36 (4) 18:45 (4)	58	17:41 (4) 18:39 (4)	05:27 20:39	18:04 (4) 18:30 (4)	
23	07:22 17:04	15:47 (14) 16:06 (14)	06:47 17:43	06:01 18:16		06:11 19:50	70	17:35 (4) 18:45 (4)	56	17:42 (4) 18:38 (4)	05:27 20:39	18:03 (4) 18:30 (4)	
24	07:21 17:06	15:48 (14) 16:05 (14)	06:45 17:45	05:59 18:17		06:09 19:51	71	17:34 (4) 18:45 (4)	56	17:43 (4) 18:39 (4)	05:27 20:39	18:03 (4) 18:30 (4)	
25	07:20 17:07	15:51 (14) 16:03 (14)	06:44 17:46	16:57 (3) 17:05 (3)	05:58 18:18	06:08 19:52	72	17:34 (4) 18:46 (4)	54	17:44 (4) 18:38 (4)	05:28 20:40	18:03 (4) 18:30 (4)	
26	07:20 17:08	15:55 (14) 15:58 (14)	06:42 17:47	16:52 (3) 17:08 (3)	05:56 18:19	06:06 19:53	72	17:33 (4) 18:45 (4)	53	17:44 (4) 18:37 (4)	05:28 20:40	18:04 (4) 18:32 (4)	
27	07:19 17:09	16:01 (14) 17:48	06:41 17:48	16:51 (3) 17:11 (3)	05:54 18:20	06:05 19:54	72	17:34 (4) 18:46 (4)	52	17:45 (4) 18:37 (4)	05:28 20:40	18:03 (4) 18:32 (4)	
28	07:18 17:11	16:05 (14) 17:49	06:39 17:49	16:48 (3) 17:12 (3)	05:53 18:21	06:03 19:55	72	17:34 (4) 18:46 (4)	50	17:46 (4) 18:36 (4)	05:29 20:40	18:03 (4) 18:33 (4)	
29	07:17 17:12			06:51 19:22		06:02 19:56	72	17:33 (4) 18:45 (4)	49	17:47 (4) 18:36 (4)	05:29 20:40	18:03 (4) 18:33 (4)	
30	07:16 17:13			06:49 19:23		06:01 19:57	73	17:33 (4) 18:46 (4)	47	17:48 (4) 18:35 (4)	05:30 20:40	18:02 (4) 18:33 (4)	
31	07:15 17:14			06:48 19:24		05:30 20:28	46	18:46 (4) 20:28	46	17:49 (4) 18:35 (4)			
Ore potenziali eliofanìa	296		296		369		399		450		454		
Totale, caso peggiore	764			68	452		1447		1938		962		
Probabilità di eliofanìa	0,44		0,46		0,44		0,48		0,47		0,54		
Tempo di operatività rid.	0,74		0,74		0,74		0,74		0,74		0,74		
Dir. del vento rid.	0,63		0,57		0,57		0,57		0,57		0,57		
Totale ridotto	0,21		0,19		0,19		0,20		0,20		0,23		
Totale effettivo	159		13		85		293		382		220		

Legenda della tabella:

Giorno del mese    Alba (hh:mm)    Inizio ombreggiamento (hh:mm)    (WTG che provoca l'inizio dell'ombreggiamento)  
Tramonto (hh:mm)Minuti d'ombra    Fine ombreggiamento (hh:mm)    (WTG che provoca l'ultimo ombreggiamento)



## SHADOW - Calendario

Calcolo: Real and worst case Recettore d'ombra: CD - 82  
Assunzioni sui calcoli d'ombra

Probabilità di eliofanìa (media ore giornaliere di insolazione) [CAMPOBASSO]

Gen	Feb	Mar	Apr	Mag	Giu	Lug	Ago	Set	Ott	Nov	Dic
4,21	4,83	5,24	6,37	6,76	8,17	9,01	9,23	7,23	4,84	4,00	3,35

Tempo di operatività

N	NNE	ENE	E	ESE	SSE	S	SSO	OSO	O	ONO	NNO	Somma
1.112	199	90	122	110	71	112	909	1.994	247	130	1.423	6.519

		Luglio		Agosto		Settembre		Ottobre		Novembre		Dicembre						
1	05:30		18:02 (4)	05:54		17:46 (4)	06:26		17:48 (4)	06:57		17:24 (3)	06:32		07:08		15:17 (14)	
	20:40	32	18:34 (4)	20:20		68	18:54 (4)	19:36	47	18:35 (4)	18:45	27	17:51 (3)	16:57		16:32	35	15:52 (14)
2	05:30		18:01 (4)	05:55		17:46 (4)	06:27		17:50 (4)	06:58		17:22 (3)	06:33		07:09		15:18 (14)	
	20:39	34	18:35 (4)	20:19		68	18:54 (4)	19:34	42	18:32 (4)	18:43	29	17:51 (3)	16:56		16:32	34	15:52 (14)
3	05:31		18:02 (4)	05:56		17:45 (4)	06:28		17:52 (4)	06:59		17:21 (3)	06:34		07:10		15:18 (14)	
	20:39	34	18:36 (4)	20:18		70	18:55 (4)	19:33	38	18:30 (4)	18:41	30	17:51 (3)	16:55		16:31	35	15:53 (14)
4	05:32		18:01 (4)	05:57		17:45 (4)	06:29		17:54 (4)	07:00		17:20 (3)	06:36		07:11		15:18 (14)	
	20:39	35	18:36 (4)	20:17		70	18:55 (4)	19:31	33	18:27 (4)	18:40	31	17:51 (3)	16:53		16:31	35	15:53 (14)
5	05:32		18:01 (4)	05:58		17:44 (4)	06:30		17:57 (4)	07:01		17:19 (3)	06:37		07:12		15:18 (14)	
	20:39	36	18:37 (4)	20:15		71	18:55 (4)	19:29	26	18:23 (4)	18:38	32	17:51 (3)	16:52		16:31	35	15:53 (14)
6	05:33		18:01 (4)	05:59		17:44 (4)	06:31		18:02 (4)	07:02		17:20 (3)	06:38		07:13		15:19 (14)	
	20:39	37	18:38 (4)	20:14		71	18:55 (4)	19:28	15	18:17 (4)	18:36	32	17:52 (3)	16:51		16:31	35	15:54 (14)
7	05:33		17:59 (4)	06:00		17:43 (4)	06:32		07:03			17:19 (3)	06:39		07:14		15:19 (14)	
	20:38	40	18:39 (4)	20:13		72	18:55 (4)	19:26		18:34	33	17:52 (3)	16:50		16:31	35	15:54 (14)	
8	05:34		17:59 (4)	06:01		17:43 (4)	06:33		07:04			17:19 (3)	06:41		07:15		15:19 (14)	
	20:38	41	18:40 (4)	20:12		72	18:55 (4)	19:24		18:33	32	17:51 (3)	16:49		16:31	36	15:55 (14)	
9	05:35		17:59 (4)	06:02		17:43 (4)	06:34		07:06			17:19 (3)	06:42		07:15		15:20 (14)	
	20:38	42	18:41 (4)	20:10		72	18:55 (4)	19:23		18:31	31	17:50 (3)	16:48		16:31	35	15:55 (14)	
10	05:35		17:58 (4)	06:03		17:41 (4)	06:35		07:07			17:19 (3)	06:43		07:16		15:19 (14)	
	20:37	43	18:41 (4)	20:09		73	18:54 (4)	19:21		18:30	30	17:49 (3)	16:47		16:31	36	15:55 (14)	
11	05:36		17:58 (4)	06:04		17:41 (4)	06:36		07:08			17:19 (3)	06:44		07:17		15:20 (14)	
	20:37	44	18:42 (4)	20:08		73	18:54 (4)	19:19		18:28	29	17:48 (3)	16:46		16:31	35	15:55 (14)	
12	05:37		17:57 (4)	06:06		17:41 (4)	06:37		07:09			17:20 (3)	06:45		07:18		15:21 (14)	
	20:36	46	18:43 (4)	20:06		73	18:54 (4)	19:17		18:26	27	17:47 (3)	16:45		16:31	35	15:56 (14)	
13	05:38		17:56 (4)	06:07		17:41 (4)	06:38		07:10			17:20 (3)	06:47		07:19		15:21 (14)	
	20:36	47	18:43 (4)	20:05		72	18:53 (4)	19:16		18:25	25	17:45 (3)	16:44		16:31	36	15:57 (14)	
14	05:38		17:56 (4)	06:08		17:41 (4)	06:39		07:11			17:22 (3)	06:48		07:20		15:22 (14)	
	20:35	48	18:44 (4)	20:04		72	18:53 (4)	19:14		18:23	23	17:45 (3)	16:43		16:31	35	15:57 (14)	
15	05:39		17:55 (4)	06:09		17:40 (4)	06:40		07:12			17:24 (3)	06:49		07:20		15:22 (14)	
	20:35	50	18:45 (4)	20:02		73	18:53 (4)	19:12		18:22	19	17:43 (3)	16:42		16:31	35	15:57 (14)	
16	05:40		17:55 (4)	06:10		17:40 (4)	06:41		07:13			17:26 (3)	06:50		07:21		15:23 (14)	
	20:34	51	18:46 (4)	20:01		72	18:52 (4)	19:11		18:20	14	17:40 (3)	16:41	4	15:28 (14)	07:21	35	15:58 (14)
17	05:41		17:54 (4)	06:11		17:40 (4)	06:42		07:14			17:31 (3)	06:52		07:22		15:23 (14)	
	20:33	52	18:46 (4)	19:59		72	18:52 (4)	19:09		18:18	2	17:33 (3)	16:40	12	15:37 (14)	07:22	36	15:59 (14)
18	05:41		17:53 (4)	06:12		17:40 (4)	06:43		07:16			17:33 (3)	06:53		07:23		15:23 (14)	
	20:33	54	18:47 (4)	19:58		71	18:51 (4)	19:07		18:17		17:33 (3)	16:40	12	15:37 (14)	07:23	36	15:59 (14)
19	05:42		17:53 (4)	06:13		17:40 (4)	06:44		07:17			17:33 (3)	06:54		07:24		15:24 (14)	
	20:32	55	18:48 (4)	19:56		71	18:51 (4)	19:05		18:15		17:33 (3)	06:55	19	15:40 (14)	07:24	35	15:59 (14)
20	05:43		17:53 (4)	06:14		17:40 (4)	06:45		07:18			17:33 (3)	06:55		07:25		15:24 (14)	
	20:31	55	18:48 (4)	19:55		70	18:50 (4)	19:04		18:14		17:33 (3)	06:56	23	15:42 (14)	07:25	35	15:59 (14)
21	05:44		17:52 (4)	06:15		17:40 (4)	06:46		07:19			17:33 (3)	06:56		07:26		15:25 (14)	
	20:30	57	18:49 (4)	19:54		69	18:49 (4)	19:02		18:12		17:33 (3)	06:57	25	15:44 (14)	07:26	35	16:00 (14)
22	05:45		17:52 (4)	06:16		17:41 (4)	06:48		07:20			17:33 (3)	06:57		07:27		15:25 (14)	
	20:30	58	18:50 (4)	19:52		68	18:49 (4)	19:00		18:11		17:33 (3)	06:58	27	15:45 (14)	07:27	35	16:00 (14)
23	05:46		17:51 (4)	06:17		17:41 (4)	06:49		07:21			17:33 (3)	06:59		07:28		15:26 (14)	
	20:29	60	18:51 (4)	19:50		67	18:48 (4)	18:58		18:09		17:33 (3)	06:59	28	15:45 (14)	07:28	35	16:01 (14)
24	05:47		17:50 (4)	06:18		17:41 (4)	06:50		07:22			17:33 (3)	06:59		07:29		15:26 (14)	
	20:28	60	18:50 (4)	19:49		66	18:47 (4)	18:57		18:08		17:33 (3)	06:59	29	15:46 (14)	07:29	35	16:01 (14)
25	05:48		17:49 (4)	06:19		17:42 (4)	06:51		07:23			17:33 (3)	06:59		07:30		15:27 (14)	
	20:27	62	18:51 (4)	19:47		64	18:46 (4)	18:55		17:06		17:33 (3)	06:59	31	15:48 (14)	07:30	35	16:02 (14)
26	05:49		17:49 (4)	06:20		17:42 (4)	06:52		07:24			17:33 (3)	06:59		07:31		15:27 (14)	
	20:26	63	18:52 (4)	19:46		62	18:44 (4)	18:53		17:05		17:33 (3)	06:59	31	15:48 (14)	07:31	36	16:03 (14)
27	05:50		17:48 (4)	06:21		17:43 (4)	06:53		07:25			17:33 (3)	06:59		07:32		15:27 (14)	
	20:25	64	18:52 (4)	19:44		60	18:43 (4)	18:51	13	17:45 (3)	17:04	17:33 (3)	06:59	32	15:49 (14)	07:32	36	16:03 (14)
28	05:51		17:48 (4)	06:22		17:44 (4)	06:54		07:26			17:33 (3)	06:59		07:33		15:28 (14)	
	20:24	65	18:53 (4)	19:43		58	18:42 (4)	18:50	19	17:48 (3)	17:02	17:33 (3)	06:59	32	15:49 (14)	07:33	35	16:03 (14)
29	05:51		17:47 (4)	06:23		17:45 (4)	06:55		07:27			17:33 (3)	06:59		07:34		15:29 (14)	
	20:23	66	18:53 (4)	19:41		55	18:40 (4)	18:48	22	17:49 (3)	17:01	17:33 (3)	06:59	34	15:50 (14)	07:34	35	16:04 (14)
30	05:52		17:47 (4)	06:24		17:46 (4)	06:56		07:28			17:33 (3)	06:59		07:35		15:29 (14)	
	20:22	66	18:53 (4)	19:39		53	18:39 (4)	18:46	25	17:50 (3)	17:00	17:33 (3)	06:59	34	15:50 (14)	07:35	36	16:05 (14)
31	05:53		17:46 (4)	06:25		17:47 (4)			07:29			17:33 (3)	06:59		07:36		15:30 (14)	
	20:21	68	18:54 (4)	19:38		50	18:37 (4)		16:58			17:33 (3)	06:59		07:28		16:05 (14)	
Ore potenziali eliofanìa	461		429			375			345			296			286		1091	
Totale, caso peggiore	1565		2098			280			446			378			1091		0,36	
Probabilità di eliofanìa	0,61		0,67			0,58			0,44			0,40			0,36		0,74	
Tempo di operatività rid.	0,74		0,74			0,74			0,74			0,74			0,74		0,63	
Dir. del vento rid.	0,57		0,57			0,57			0,57			0,63			0,63		0,17	
Totale ridotto	0,26		0,28			0,25			0,19			0,19			0,17		0,17	
Totale effettivo	402		592			69			83			72			187			

Legenda della tabella:

Giorno del mese	Alba (hh:mm)	Inizio ombreggiamento (hh:mm)	(WTG che provoca l'inizio dell'ombreggiamento)
	Tramonto (hh:mm)	Fine ombreggiamento (hh:mm)	(WTG che provoca l'ultimo ombreggiamento)



### SHADOW - Calendario

Calcolo: Real and worst case    Recettore d'ombra: CE - 83  
Assunzioni sui calcoli d'ombra

Probabilità di eliofanìa (media ore giornaliere di insolazione) [CAMPOBASSO]

Gen	Feb	Mar	Apr	Mag	Giu	Lug	Ago	Set	Ott	Nov	Dic
4,21	4,83	5,24	6,37	6,76	8,17	9,01	9,23	7,23	4,84	4,00	3,35

Tempo di operatività

N	NNE	ENE	E	ESE	SSE	S	SSO	OSO	O	ONO	NNO	Somma
1.112	199	90	122	110	71	112	909	1.994	247	130	1.423	6.519

Gennaio		Febbraio		Marzo		Aprile		Maggio		Giugno	
1	07:28	15:46 (13)	07:14	15:38 (5)	06:38	15:28 (5)	06:46	18:28 (3)	05:59	05:30	19:05 (4)
	16:41	16:01 (13)	17:16	16:37 (15)	17:51	17:17 (14)	19:25	18:47 (3)	19:58	20:28	19:34 (4)
2	07:28	15:46 (13)	07:13	15:36 (5)	06:36	15:28 (5)	06:44	18:28 (3)	05:58	05:29	19:05 (4)
	16:42	16:02 (13)	17:17	16:36 (15)	17:52	17:17 (14)	19:27	18:48 (3)	19:59	20:29	19:35 (4)
3	07:28	15:46 (13)	07:12	15:35 (5)	06:34	15:29 (5)	06:42	18:26 (3)	05:57	05:29	19:05 (4)
	16:43	16:03 (13)	17:18	16:36 (15)	17:53	17:17 (14)	19:28	18:48 (3)	20:00	20:30	19:36 (4)
4	07:28	15:46 (13)	07:11	15:34 (5)	06:33	15:30 (5)	06:41	18:25 (3)	05:55	05:28	19:04 (4)
	16:43	16:04 (13)	17:19	16:37 (15)	17:54	17:16 (14)	19:29	18:48 (3)	20:01	20:31	19:36 (4)
5	07:28	15:46 (13)	07:10	15:34 (5)	06:31	15:30 (5)	06:39	18:25 (3)	05:54	05:28	19:04 (4)
	16:44	16:05 (13)	17:21	16:37 (15)	17:55	17:15 (14)	19:30	18:49 (3)	20:03	20:31	19:37 (4)
6	07:28	15:46 (13)	07:09	15:33 (5)	06:30	15:31 (5)	06:37	18:24 (3)	05:53	05:28	19:04 (4)
	16:45	16:06 (13)	17:22	16:37 (15)	17:56	17:15 (14)	19:31	18:49 (3)	20:04	20:32	19:38 (4)
7	07:28	15:47 (13)	07:08	15:32 (5)	06:28	15:32 (5)	06:36	18:23 (3)	05:52	05:27	19:03 (4)
	16:46	16:07 (13)	17:23	16:38 (15)	17:58	17:14 (14)	19:32	18:48 (3)	20:05	20:33	19:37 (4)
8	07:28	15:46 (13)	07:07	15:32 (5)	06:26	15:32 (5)	06:34	18:24 (3)	05:50	05:27	19:03 (4)
	16:47	16:07 (13)	17:25	16:39 (15)	17:59	17:12 (14)	19:33	18:48 (3)	20:06	20:33	19:38 (4)
9	07:28	15:46 (13)	07:06	15:30 (5)	06:25	15:34 (5)	06:33	18:24 (3)	05:49	05:27	19:03 (4)
	16:48	16:08 (13)	17:26	16:39 (15)	18:00	17:11 (14)	19:34	18:47 (3)	20:07	20:34	19:39 (4)
10	07:28	15:46 (13)	07:04	15:30 (5)	06:23	15:35 (5)	06:31	18:25 (3)	05:48	05:27	19:03 (4)
	16:49	16:09 (13)	17:27	16:40 (15)	18:01	17:09 (14)	19:35	18:47 (3)	20:08	20:34	19:39 (4)
11	07:28	15:47 (13)	07:03	15:30 (5)	06:21	15:36 (5)	06:29	18:25 (3)	05:47	05:26	19:04 (4)
	16:50	16:10 (13)	17:28	16:41 (15)	18:02	17:05 (14)	19:36	18:46 (3)	20:09	20:35	19:40 (4)
12	07:27	15:46 (13)	07:02	15:29 (5)	06:20	15:38 (5)	06:28	18:25 (3)	05:46	05:26	19:04 (4)
	16:52	16:10 (13)	17:30	16:42 (15)	18:03	16:31 (5)	19:38	18:44 (3)	20:10	20:36	19:40 (4)
13	07:27	15:47 (13)	07:01	15:28 (5)	06:18	15:39 (5)	06:26	18:27 (3)	05:45	05:26	19:04 (4)
	16:53	16:16 (15)	17:31	16:42 (15)	18:04	16:29 (5)	19:39	18:43 (3)	20:11	20:36	19:41 (4)
14	07:27	15:47 (13)	06:59	15:28 (5)	06:16	15:41 (5)	06:24	18:28 (3)	05:44	05:26	19:04 (4)
	16:54	16:18 (15)	17:32	16:43 (15)	18:06	16:26 (5)	19:40	18:40 (3)	20:12	20:36	19:41 (4)
15	07:26	15:47 (13)	06:58	15:28 (5)	06:15	15:44 (5)	06:23	18:34 (3)	05:43	05:26	19:04 (4)
	16:55	16:21 (15)	17:33	16:44 (15)	18:07	16:25 (5)	19:41	18:36 (3)	20:13	20:37	19:41 (4)
16	07:26	15:47 (13)	06:57	15:27 (5)	06:13	15:46 (5)	06:21		05:42	05:26	19:04 (4)
	16:56	16:22 (15)	17:35	16:43 (15)	18:08	16:22 (5)	19:42		20:14	20:37	19:42 (4)
17	07:25	15:48 (13)	06:55	15:27 (5)	06:11	15:48 (5)	06:20		05:41	05:26	19:04 (4)
	16:57	16:24 (15)	17:36	16:44 (15)	18:09	16:19 (5)	19:43		20:15	20:38	19:42 (4)
18	07:25	15:48 (13)	06:54	15:26 (5)	06:10	15:52 (5)	06:18		05:40	05:26	19:04 (4)
	16:58	16:25 (15)	17:37	16:44 (15)	18:10	16:14 (5)	19:44		20:16	20:38	19:42 (4)
19	07:24	15:49 (13)	06:52	15:27 (5)	06:08	15:59 (5)	06:17		05:39	05:26	19:04 (4)
	16:59	16:27 (15)	17:38	16:44 (15)	18:11	16:08 (5)	19:45		20:17	20:38	19:42 (4)
20	07:24	15:49 (13)	06:51	15:26 (5)	06:06		06:15		05:38	05:26	19:04 (4)
	17:01	16:28 (15)	17:40	16:44 (15)	18:12		19:46		20:18	20:39	19:42 (4)
21	07:23	15:49 (13)	06:50	15:26 (5)	06:05		06:13		05:37	05:27	19:04 (4)
	17:02	16:29 (15)	17:41	16:44 (15)	18:13		19:47		20:19	20:39	19:42 (4)
22	07:23	15:49 (13)	06:48	15:27 (5)	06:03		06:12		05:36	05:27	19:05 (4)
	17:03	16:30 (15)	17:42	17:10 (14)	18:15		19:48		20:20	20:39	19:43 (4)
23	07:22	15:51 (13)	06:47	15:26 (5)	06:01		06:11		05:35	05:27	19:05 (4)
	17:04	16:32 (15)	17:43	17:12 (14)	18:16		19:50		20:21	20:39	19:43 (4)
24	07:21	15:52 (5)	06:45	15:26 (5)	05:59		06:09		05:35	05:27	19:05 (4)
	17:06	16:32 (15)	17:45	17:13 (14)	18:17		19:51	6	19:22 (4)	20:39	19:43 (4)
25	07:20	15:49 (5)	06:44	15:27 (5)	05:58		06:08		05:34	19:12 (4)	19:05 (4)
	17:07	16:33 (15)	17:46	17:15 (14)	18:18		19:52		20:23	19:25 (4)	19:43 (4)
26	07:20	15:46 (5)	06:42	15:26 (5)	05:56		06:06		05:33	19:10 (4)	19:06 (4)
	17:08	16:33 (15)	17:47	17:15 (14)	18:19		19:53	17	20:23	19:27 (4)	19:44 (4)
27	07:19	15:44 (5)	06:41	15:27 (5)	05:54		06:05		05:33	19:09 (4)	19:06 (4)
	17:09	16:34 (15)	17:48	17:16 (14)	18:20		19:54	20	20:24	19:29 (4)	19:44 (4)
28	07:18	15:42 (5)	06:39	15:27 (5)	05:53		06:03		05:32	19:08 (4)	19:07 (4)
	17:11	16:34 (15)	17:49	17:16 (14)	18:21		19:55	22	20:25	19:30 (4)	19:44 (4)
29	07:17	15:42 (5)			06:51		06:02		05:31	19:07 (4)	19:07 (4)
	17:12	16:36 (15)			19:22		19:56	25	20:26	19:32 (4)	19:44 (4)
30	07:16	15:40 (5)			06:49		06:01		05:31	19:06 (4)	19:07 (4)
	17:13	16:36 (15)			19:23	9	18:43 (3)	19:57	20:27	19:32 (4)	19:44 (4)
31	07:15	15:39 (5)			06:48		18:31 (3)		05:30	19:06 (4)	
	17:14	16:37 (15)			19:24	14	18:45 (3)		20:28	19:34 (4)	
Ore potenziali eliofanìa	296		296		369		399		450		454
Totale, caso peggiore	1040		2164		1297		297		157		1080
Probabilità di eliofanìa	0,44		0,46		0,44		0,48		0,47		0,54
Tempo di operatività rid.	0,74		0,74		0,74		0,74		0,74		0,74
Dir. del vento rid.	0,62		0,61		0,61		0,57		0,55		0,55
Totale ridotto	0,21		0,21		0,20		0,20		0,19		0,22
Totale effettivo	214		454		259		61		30		241

Legenda della tabella:

Giorno del mese	Alba (hh:mm)	Inizio ombreggiamento (hh:mm)	(WTG che provoca l'inizio dell'ombreggiamento)
	Tramonto (hh:mm) Minuti d'ombra	Fine ombreggiamento (hh:mm)	(WTG che provoca l'ultimo ombreggiamento)

## SHADOW - Calendario

Calcolo: Real and worst case Recettore d'ombra: CE - 83  
Assunzioni sui calcoli d'ombra

Probabilità di eliofanìa (media ore giornaliere di insolazione) [CAMPOBASSO]

Gen Feb Mar Apr Mag Giu Lug Ago Set Ott Nov Dic  
4,21 4,83 5,24 6,37 6,76 8,17 9,01 9,23 7,23 4,84 4,00 3,35

Tempo di operatività

N NNE ENE E ESE SSE S SSO OSO O ONO NNO Somma  
1.112 199 90 122 110 71 112 909 1.994 247 130 1.423 6.519

		Luglio		Agosto		Settembre		Ottobre		Novembre		Dicembre					
1	05:30		19:08 (4)	05:54		06:26	18:24 (3)	06:57	16:18 (5)	06:32	15:00 (5)	07:08	15:29 (13)				
	20:39	36	19:44 (4)	20:20		19:36	21	18:45 (3)	18:45	51	17:09 (5)	16:57	70	16:10 (5)	16:32	23	15:52 (13)
2	05:30		19:08 (4)	05:55		06:27	18:23 (3)	06:58	16:15 (5)	06:33	15:00 (5)	07:09	15:30 (13)				
	20:39	36	19:44 (4)	20:19		19:34	22	18:45 (3)	18:43	60	17:42 (14)	16:56	69	16:09 (5)	16:32	22	15:52 (13)
3	05:31		19:08 (4)	05:56		06:28	18:22 (3)	06:59	16:13 (5)	06:34	15:01 (5)	07:10	15:30 (13)				
	20:39	36	19:44 (4)	20:18		19:33	23	18:45 (3)	18:41	71	17:45 (14)	16:55	67	16:08 (5)	16:31	22	15:52 (13)
4	05:32		19:08 (4)	05:57		06:29	18:21 (3)	07:00	16:11 (5)	06:36	15:02 (5)	07:11	15:31 (13)				
	20:39	35	19:43 (4)	20:17		19:31	24	18:45 (3)	18:40	79	17:47 (14)	16:53	66	16:08 (5)	16:31	21	15:52 (13)
5	05:32		19:09 (4)	05:58		06:30	18:20 (3)	07:01	16:10 (5)	06:37	15:03 (5)	07:12	15:32 (13)				
	20:39	35	19:44 (4)	20:15		19:29	25	18:45 (3)	18:38	83	17:48 (14)	16:52	63	16:06 (5)	16:31	20	15:52 (13)
6	05:33		19:10 (4)	05:59		06:31	18:20 (3)	07:02	16:09 (5)	06:38	15:03 (5)	07:13	15:32 (13)				
	20:39	34	19:44 (4)	20:14		19:28	25	18:45 (3)	18:36	88	17:50 (14)	16:51	64	16:07 (15)	16:31	20	15:52 (13)
7	05:33		19:10 (4)	06:00		06:32	18:20 (3)	07:03	16:08 (5)	06:39	15:05 (5)	07:14	15:33 (13)				
	20:38	33	19:43 (4)	20:13		19:26	24	18:44 (3)	18:34	92	17:51 (14)	16:50	62	16:07 (15)	16:31	19	15:52 (13)
8	05:34		19:11 (4)	06:01		06:33	18:20 (3)	07:04	16:06 (5)	06:41	15:06 (5)	07:15	15:34 (13)				
	20:38	32	19:43 (4)	20:12		19:24	24	18:44 (3)	18:33	95	17:51 (14)	16:49	61	16:07 (15)	16:31	18	15:52 (13)
9	05:35		19:12 (4)	06:02		06:34	18:20 (3)	07:06	16:05 (5)	06:42	15:07 (5)	07:15	15:35 (13)				
	20:38	31	19:43 (4)	20:10		19:23	23	18:43 (3)	18:31	98	17:51 (14)	16:48	60	16:07 (15)	16:31	17	15:52 (13)
10	05:35		19:12 (4)	06:03		06:35	18:21 (3)	07:07	16:04 (5)	06:43	15:09 (5)	07:16	15:35 (13)				
	20:37	30	19:42 (4)	20:09		19:21	20	18:41 (3)	18:30	99	17:51 (14)	16:47	59	16:08 (15)	16:31	16	15:51 (13)
11	05:36		19:13 (4)	06:04		06:36	18:21 (3)	07:08	16:02 (5)	06:44	15:10 (5)	07:17	15:36 (13)				
	20:37	29	19:42 (4)	20:08		19:19	19	18:40 (3)	18:28	102	17:51 (14)	16:46	58	16:08 (15)	16:31	15	15:51 (13)
12	05:37		19:14 (4)	06:05		06:37	18:23 (3)	07:09	16:01 (5)	06:45	15:12 (5)	07:18	15:37 (13)				
	20:36	28	19:42 (4)	20:06		19:17	15	18:38 (3)	18:26	102	17:50 (14)	16:45	55	16:07 (15)	16:31	15	15:52 (13)
13	05:37		19:14 (4)	06:07		06:38	18:25 (3)	07:10	16:00 (5)	06:47	15:13 (5)	07:19	15:38 (13)				
	20:36	27	19:41 (4)	20:05		19:16	10	18:35 (3)	18:25	102	17:49 (14)	16:44	54	16:07 (15)	16:31	14	15:52 (13)
14	05:38		19:15 (4)	06:08		06:39		07:11	16:00 (5)	06:48	15:16 (5)	07:20	15:40 (13)				
	20:35	25	19:40 (4)	20:04		19:14		18:23	103	17:50 (14)	16:43	51	16:07 (15)	16:31	12	15:52 (13)	
15	05:39		19:17 (4)	06:09		06:40		07:12	16:00 (5)	06:49	15:17 (5)	07:20	15:40 (13)				
	20:35	23	19:40 (4)	20:02		19:12		18:21	102	17:49 (14)	16:42	50	16:07 (15)	16:31	11	15:51 (13)	
16	05:40		19:18 (4)	06:10		06:41		07:13	15:59 (5)	06:50	15:19 (5)	07:21	15:41 (13)				
	20:34	21	19:39 (4)	20:01		19:11		18:20	101	17:47 (14)	16:41	47	16:06 (15)	16:32	11	15:52 (13)	
17	05:41		19:19 (4)	06:11		06:42		07:14	15:58 (5)	06:51	15:23 (5)	07:22	15:42 (13)				
	20:33	18	19:37 (4)	19:59		19:09		18:18	99	17:46 (14)	16:40	44	16:07 (15)	16:32	10	15:52 (13)	
18	05:41		19:21 (4)	06:12		06:43		07:16	15:57 (5)	06:53	15:26 (5)	07:22	15:42 (13)				
	20:33	14	19:35 (4)	19:58		19:07		18:17	97	17:44 (14)	16:39	40	16:06 (15)	16:32	9	15:51 (13)	
19	05:42		19:23 (4)	06:13		06:44		07:17	15:58 (5)	06:54	15:25 (13)	07:23	15:44 (13)				
	20:32	10	19:33 (4)	19:56		19:05		18:15	94	17:43 (14)	16:38	41	16:06 (15)	16:33	8	15:52 (13)	
20	05:43			06:14		06:45		07:18	15:57 (5)	06:55	15:24 (13)	07:24	15:44 (13)				
	20:31			19:55		19:04		18:14	88	17:40 (14)	16:38	41	16:05 (15)	16:33	8	15:52 (13)	
21	05:44			06:15		06:46		07:19	15:57 (5)	06:56	15:25 (13)	07:24	15:45 (13)				
	20:30			19:53		19:02		18:12	78	17:15 (5)	16:37	40	16:05 (15)	16:33	8	15:53 (13)	
22	05:45			06:16		06:47		07:20	15:57 (5)	06:57	15:25 (13)	07:25	15:45 (13)				
	20:30			19:52		19:00		18:11	77	17:14 (5)	16:36	39	16:04 (15)	16:34	7	15:52 (13)	
23	05:46			06:17		06:49		07:21	15:56 (5)	06:59	15:25 (13)	07:25	15:46 (13)				
	20:29			19:50		18:58		18:09	78	17:14 (5)	16:36	38	16:03 (15)	16:34	8	15:54 (13)	
24	05:47			06:18		06:50		07:22	15:57 (5)	07:00	15:25 (13)	07:26	15:46 (13)				
	20:28			19:49		18:57		18:08	77	17:14 (5)	16:35	37	16:02 (15)	16:35	8	15:54 (13)	
25	05:48			06:19		06:51	16:37 (5)	06:24	14:57 (5)	07:01	15:26 (13)	07:26	15:46 (13)				
	20:27			19:47		18:55	19	16:56 (5)	17:06	77	16:14 (5)	16:35	36	16:02 (15)	16:36	9	15:55 (13)
26	05:49			06:20		06:52	16:32 (5)	06:25	14:57 (5)	07:02	15:26 (13)	07:27	15:46 (13)				
	20:26			19:46		18:53	28	17:00 (5)	17:05	76	16:13 (5)	16:34	35	16:01 (15)	16:36	10	15:56 (13)
27	05:50			06:21		06:53	16:28 (5)	06:26	14:57 (5)	07:03	15:26 (13)	07:27	15:46 (13)				
	20:25			19:44		18:51	35	17:03 (5)	17:04	75	16:12 (5)	16:34	34	16:00 (15)	16:37	10	15:56 (13)
28	05:51			06:22	18:34 (3)	06:54	16:25 (5)	06:27	14:58 (5)	07:04	15:27 (13)	07:27	15:46 (13)				
	20:24			19:43	3	18:37 (3)	18:50	40	17:05 (5)	17:02	16:12 (5)	16:33	31	15:58 (15)	16:38	11	15:57 (13)
29	05:51			06:23	18:29 (3)	06:55	16:22 (5)	06:28	14:58 (5)	07:05	15:27 (13)	07:27	15:47 (13)				
	20:23			19:41	12	18:41 (3)	18:48	44	17:06 (5)	17:01	16:12 (5)	16:33	29	15:56 (15)	16:38	12	15:59 (13)
30	05:52			06:24	18:27 (3)	06:56	16:20 (5)	06:30	14:58 (5)	07:07	15:27 (13)	07:28	15:47 (13)				
	20:22			19:39	16	18:43 (3)	18:46	48	17:08 (5)	17:00	16:11 (5)	16:32	24	15:51 (13)	16:39	12	15:59 (13)
31	05:53			06:25	18:25 (3)				06:31		14:59 (5)		07:28	15:46 (13)			
	20:21			19:38	19	18:44 (3)			16:58	72	16:11 (5)		16:40	14	16:00 (13)		
Ore potenziali eliofanìa	461			429		375			345		296		286				
Totale, caso peggiore		533			50		489		2637		1465					420	
Probabilità di eliofanìa		0,61			0,67		0,58		0,44		0,40					0,36	
Tempo di operatività rid.		0,74			0,74		0,74		0,74		0,74					0,74	
Dir. del vento rid.		0,55			0,57		0,59		0,61		0,62					0,63	
Totale ridotto		0,25			0,28		0,26		0,20		0,19					0,17	
Totale effettivo		133			14		125		524		275					72	

Legenda della tabella:

Giorno del mese Alba (hh:mm) Inizio ombreggiamento (hh:mm) (WTG che provoca l'inizio dell'ombreggiamento)  
Tramonto (hh:mm)Minuti d'ombra Fine ombreggiamento (hh:mm) (WTG che provoca l'ultimo ombreggiamento)

## SHADOW - Calendario

Calcolo: Real and worst case Recettore d'ombra: CF - 84  
Assunzioni sui calcoli d'ombra

Probabilità di eliofanìa (media ore giornaliere di insolazione) [CAMPOBASSO]

Gen Feb Mar Apr Mag Giu Lug Ago Set Ott Nov Dic  
4,21 4,83 5,24 6,37 6,76 8,17 9,01 9,23 7,23 4,84 4,00 3,35

Tempo di operatività

N NNE ENE E ESE SSE S SSO OSO O ONO NNO Somma  
1.112 199 90 122 110 71 112 909 1.994 247 130 1.423 6.519

		Gennaio		Febbraio		Marzo		Aprile		Maggio		Giugno								
1	07:28		15:47 (13)	07:14		15:40 (5)	06:38		15:30 (5)	06:46		18:28 (3)	05:59		05:30		19:03 (4)			
	16:41	14	16:01 (13)	17:16	57	16:37 (15)	17:51	101	17:17 (14)	19:25	19	18:47 (3)	19:58		20:28	31	19:34 (4)			
2	07:28		15:47 (13)	07:13		15:38 (5)	06:36		15:30 (5)	06:44		18:27 (3)	05:58		05:29		19:03 (4)			
	16:42	15	16:02 (13)	17:17	59	16:37 (15)	17:52	100	17:17 (14)	19:27	21	18:48 (3)	19:59		20:29	32	19:35 (4)			
3	07:28		15:47 (13)	07:12		15:37 (5)	06:34		15:31 (5)	06:42		18:26 (3)	05:57		05:29		19:03 (4)			
	16:43	16	16:03 (13)	17:18	60	16:37 (15)	17:53	99	17:17 (14)	19:28	22	18:48 (3)	20:00		20:30	33	19:36 (4)			
4	07:28		15:47 (13)	07:11		15:36 (5)	06:33		15:32 (5)	06:41		18:24 (3)	05:55		05:28		19:02 (4)			
	16:43	17	16:04 (13)	17:19	61	16:37 (15)	17:54	95	17:16 (14)	19:29	24	18:48 (3)	20:01		20:31	34	19:36 (4)			
5	07:28		15:47 (13)	07:10		15:35 (5)	06:31		15:32 (5)	06:39		18:24 (3)	05:54		05:28		19:02 (4)			
	16:44	18	16:05 (13)	17:21	62	16:37 (15)	17:55	94	17:15 (14)	19:30	25	18:49 (3)	20:03		20:31	35	19:37 (4)			
6	07:28		15:47 (13)	07:09		15:35 (5)	06:30		15:33 (5)	06:37		18:24 (3)	05:53		05:28		19:02 (4)			
	16:45	19	16:06 (13)	17:22	62	16:37 (15)	17:56	91	17:15 (14)	19:31	25	18:49 (3)	20:04		20:32	36	19:38 (4)			
7	07:28		15:47 (13)	07:08		15:34 (5)	06:28		15:34 (5)	06:36		18:23 (3)	05:52		05:27		19:01 (4)			
	16:46	20	16:07 (13)	17:23	64	16:38 (15)	17:58	87	17:14 (14)	19:32	25	18:48 (3)	20:05		20:33	36	19:37 (4)			
8	07:28		15:46 (13)	07:07		15:34 (5)	06:26		15:35 (5)	06:34		18:24 (3)	05:50		05:27		19:02 (4)			
	16:47	21	16:07 (13)	17:25	66	16:40 (15)	17:59	83	17:12 (14)	19:33	24	18:48 (3)	20:06		20:33	36	19:38 (4)			
9	07:28		15:47 (13)	07:06		15:32 (5)	06:25		15:36 (5)	06:32		18:24 (3)	05:49		05:27		19:02 (4)			
	16:48	21	16:08 (13)	17:26	68	16:40 (15)	18:00	78	17:11 (14)	19:34	23	18:47 (3)	20:07		20:34	37	19:39 (4)			
10	07:28		15:47 (13)	07:04		15:32 (5)	06:23		15:37 (5)	06:31		18:25 (3)	05:48		05:27		19:02 (4)			
	16:49	22	16:09 (13)	17:27	69	16:41 (15)	18:01	71	17:08 (14)	19:35	22	18:47 (3)	20:08		20:34	37	19:39 (4)			
11	07:28		15:47 (13)	07:03		15:31 (5)	06:21		15:38 (5)	06:29		18:25 (3)	05:47		05:26		19:02 (4)			
	16:50	23	16:10 (13)	17:28	71	16:42 (15)	18:02	61	17:04 (14)	19:36	20	18:45 (3)	20:09		20:35	38	19:40 (4)			
12	07:27		15:47 (13)	07:02		15:31 (5)	06:20		15:41 (5)	06:28		18:25 (3)	05:46		05:26		19:02 (4)			
	16:52	23	16:10 (13)	17:30	72	16:43 (15)	18:03	50	16:31 (5)	19:38	18	18:43 (3)	20:10		20:36	38	19:40 (4)			
13	07:27		15:47 (13)	07:01		15:30 (5)	06:18		15:42 (5)	06:26		18:27 (3)	05:45		05:26		19:02 (4)			
	16:53	27	16:14 (15)	17:31	72	16:42 (15)	18:04	46	16:28 (5)	19:39	15	18:42 (3)	20:11		20:36	38	19:40 (4)			
14	07:27		15:47 (13)	06:59		15:30 (5)	06:16		15:44 (5)	06:24		18:29 (3)	05:44		05:26		19:02 (4)			
	16:54	31	16:18 (15)	17:32	73	16:43 (15)	18:06	42	16:26 (5)	19:40	9	18:38 (3)	20:12		20:36	39	19:41 (4)			
15	07:26		15:48 (13)	06:58		15:30 (5)	06:15		15:47 (5)	06:23			05:43		05:26		19:03 (4)			
	16:55	32	16:20 (15)	17:33	74	16:44 (15)	18:07	37	16:24 (5)	19:41			20:13		20:37	38	19:41 (4)			
16	07:26		15:47 (13)	06:57		15:29 (5)	06:13		15:49 (5)	06:21			05:42		05:26		19:03 (4)			
	16:56	35	16:22 (15)	17:35	75	16:44 (15)	18:08	32	16:21 (5)	19:42			20:14		20:37	38	19:41 (4)			
17	07:25		15:48 (13)	06:55		15:29 (5)	06:11		15:52 (5)	06:20			05:41		05:26		19:03 (4)			
	16:57	36	16:24 (15)	17:36	75	16:44 (15)	18:09	25	16:17 (5)	19:43			20:15		20:38	38	19:41 (4)			
18	07:25		15:48 (13)	06:54		15:28 (5)	06:10		15:57 (5)	06:18			05:40		05:26		19:03 (4)			
	16:58	37	16:25 (15)	17:37	76	16:44 (15)	18:10	15	16:12 (5)	19:44			20:16		20:38	39	19:42 (4)			
19	07:24		15:49 (13)	06:52		15:29 (5)	06:08			06:17			05:39		05:26		19:03 (4)			
	16:59	38	16:27 (15)	17:38	76	16:45 (15)	18:11			19:45			20:17		20:38	39	19:42 (4)			
20	07:24		15:49 (13)	06:51		15:28 (5)	06:06			06:15			05:38		05:26		19:03 (4)			
	17:01	39	16:28 (15)	17:40	76	16:44 (15)	18:12			19:46			20:18		20:39	39	19:42 (4)			
21	07:23		15:50 (13)	06:50		15:28 (5)	06:05			06:13			05:37		05:27		19:03 (4)			
	17:02	39	16:29 (15)	17:41	77	16:45 (15)	18:13			19:47			20:19		20:39	39	19:42 (4)			
22	07:23		15:50 (13)	06:48		15:29 (5)	06:03			06:12			05:36		05:27		19:04 (4)			
	17:03	40	16:30 (15)	17:42	88	17:10 (14)	18:15			19:48			20:20		20:39	39	19:43 (4)			
23	07:22		15:51 (13)	06:47		15:28 (5)	06:01			06:11			05:35		05:27		19:04 (4)			
	17:04	41	16:32 (15)	17:43	94	17:12 (14)	18:16			19:50		11	19:23 (4)		20:39	39	19:43 (4)			
24	07:21		15:52 (13)	06:45		15:28 (5)	05:59			06:09			05:35		05:27		19:04 (4)			
	17:06	40	16:32 (15)	17:45	96	17:13 (14)	18:17			19:51			20:22	16	19:26 (4)	20:39	39	19:43 (4)		
25	07:20		15:51 (5)	06:44		15:29 (5)	05:58			06:08			05:34		19:08 (4)	05:28		19:04 (4)		
	17:07	42	16:33 (15)	17:46	98	17:15 (14)	18:18			19:52			20:23	19	19:27 (4)	20:40	39	19:43 (4)		
26	07:20		15:49 (5)	06:42		15:28 (5)	05:56			06:06			05:33		19:07 (4)	05:28		19:05 (4)		
	17:08	45	16:34 (15)	17:47	100	17:15 (14)	18:19			19:53			20:23	21	19:28 (4)	20:40	38	19:43 (4)		
27	07:19		15:46 (5)	06:41		15:29 (5)	05:54			06:05			05:33		19:06 (4)	05:28		19:05 (4)		
	17:09	48	16:34 (15)	17:48	101	17:16 (14)	18:20			19:54			20:24	24	19:30 (4)	20:40	38	19:43 (4)		
28	07:18		15:45 (5)	06:39		15:29 (5)	05:53			06:03			05:32		19:05 (4)	05:29		19:05 (4)		
	17:11	50	16:35 (15)	17:49	101	17:16 (14)	18:21			19:55			20:25	26	19:31 (4)	20:40	39	19:44 (4)		
29	07:17		15:44 (5)				06:51			06:02			05:31		19:05 (4)	05:29		19:05 (4)		
	17:12	52	16:36 (15)				19:22			19:56			20:26	27	19:32 (4)	20:40	39	19:44 (4)		
30	07:16		15:42 (5)				06:49			18:33 (3)			06:01		05:31		19:04 (4)	05:29	19:05 (4)	
	17:13	55	16:37 (15)				19:23	11		18:44 (3)			19:57		20:27	29	19:33 (4)	20:40	38	19:43 (4)
31	07:15		15:41 (5)				06:48			18:30 (3)			06:00		05:30		19:04 (4)			
	17:14	56	16:37 (15)				19:24	16		18:46 (3)			20:28	30	19:34 (4)					
Ore potenziali eliofanìa		296		296			369			399			450			454				
Totale, caso peggiore		1012		2123			1234			292			203			1118				
Probabilità di eliofanìa		0,44		0,46			0,44			0,48			0,47			0,54				
Tempo di operatività rid.		0,74		0,74			0,74			0,74			0,74			0,74				
Dir. del vento rid.		0,62		0,61			0,61			0,57			0,55			0,55				
Totale ridotto		0,21		0,21			0,20			0,20			0,19			0,22				
Totale effettivo		208		445			246			60			39			249				

Legenda della tabella:

Giorno del mese Alba (hh:mm) Tramonto (hh:mm) Minuti d'ombra Inizio ombreggiamento (hh:mm) Fine ombreggiamento (hh:mm) (WTG che provoca l'inizio dell'ombreggiamento) (WTG che provoca l'ultimo ombreggiamento)

SHADOW - Calendario

Calcolo: Real and worst case Recettore d'ombra: CF - 84  
Assunzioni sui calcoli d'ombra

Probabilità di eliofanìa (media ore giornaliere di insolazione) [CAMPOBASSO]

Gen	Feb	Mar	Apr	Mag	Giu	Lug	Ago	Set	Ott	Nov	Dic
4,21	4,83	5,24	6,37	6,76	8,17	9,01	9,23	7,23	4,84	4,00	3,35

Tempo di operatività

N	NNE	ENE	E	ESE	SSE	S	SSO	OSO	O	ONO	NNO	Somma
1.112	199	90	122	110	71	112	909	1.994	247	130	1.423	6.519

	Luglio		Agosto		Settembre		Ottobre		Novembre		Dicembre					
1	05:30	19:06 (4)	05:54	06:26	18:24 (3)	06:57	16:20 (5)	06:32	15:02 (5)	07:08	15:29 (13)					
	20:39	38	19:44 (4)	20:20	19:36	20	18:44 (3)	18:45	49	17:09 (5)	16:57	68	16:10 (5)	16:32	23	15:52 (13)
2	05:30	19:06 (4)	05:55	06:27	18:23 (3)	06:58	16:18 (5)	06:33	15:02 (5)	07:09	15:30 (13)					
	20:39	37	19:43 (4)	20:19	19:34	22	18:45 (3)	18:43	52	17:10 (5)	16:56	67	16:09 (5)	16:32	22	15:52 (13)
3	05:31	19:07 (4)	05:56	06:28	18:22 (3)	06:59	16:16 (5)	06:34	15:02 (5)	07:10	15:31 (13)					
	20:39	37	19:44 (4)	20:18	19:33	23	18:45 (3)	18:41	67	17:45 (14)	16:55	66	16:08 (5)	16:31	21	15:52 (13)
4	05:32	19:07 (4)	05:57	06:29	18:21 (3)	07:00	16:14 (5)	06:36	15:04 (5)	07:11	15:31 (13)					
	20:39	36	19:43 (4)	20:17	19:31	24	18:45 (3)	18:40	74	17:47 (14)	16:53	64	16:08 (5)	16:31	21	15:52 (13)
5	05:32	19:07 (4)	05:58	06:30	18:20 (3)	07:01	16:12 (5)	06:37	15:05 (5)	07:12	15:32 (13)					
	20:39	37	19:44 (4)	20:15	19:29	25	18:45 (3)	18:38	80	17:48 (14)	16:52	62	16:07 (5)	16:31	20	15:52 (13)
6	05:33	19:08 (4)	05:59	06:31	18:20 (3)	07:02	16:11 (5)	06:38	15:05 (5)	07:13	15:33 (13)					
	20:39	36	19:44 (4)	20:14	19:28	25	18:45 (3)	18:36	86	17:50 (14)	16:51	62	16:07 (15)	16:31	19	15:52 (13)
7	05:33	19:08 (4)	06:00	06:32	18:20 (3)	07:03	16:10 (5)	06:39	15:07 (5)	07:14	15:34 (13)					
	20:38	35	19:43 (4)	20:13	19:26	24	18:44 (3)	18:34	88	17:50 (14)	16:50	61	16:08 (15)	16:31	18	15:52 (13)
8	05:34	19:09 (4)	06:01	06:33	18:20 (3)	07:04	16:08 (5)	06:41	15:08 (5)	07:15	15:35 (13)					
	20:38	34	19:43 (4)	20:12	19:24	23	18:43 (3)	18:33	94	17:51 (14)	16:49	60	16:08 (15)	16:31	17	15:52 (13)
9	05:35	19:10 (4)	06:02	06:34	18:20 (3)	07:06	16:07 (5)	06:42	15:09 (5)	07:15	15:36 (13)					
	20:38	33	19:43 (4)	20:10	19:23	23	18:43 (3)	18:31	95	17:51 (14)	16:48	58	16:07 (15)	16:31	16	15:52 (13)
10	05:35	19:10 (4)	06:03	06:35	18:20 (3)	07:07	16:06 (5)	06:43	15:11 (5)	07:16	15:36 (13)					
	20:37	33	19:43 (4)	20:09	19:21	21	18:41 (3)	18:30	97	17:51 (14)	16:47	57	16:08 (15)	16:31	15	15:51 (13)
11	05:36	19:11 (4)	06:04	06:36	18:21 (3)	07:08	16:04 (5)	06:44	15:12 (5)	07:17	15:37 (13)					
	20:37	32	19:43 (4)	20:08	19:19	19	18:40 (3)	18:28	99	17:50 (14)	16:46	56	16:08 (15)	16:31	14	15:51 (13)
12	05:37	19:12 (4)	06:05	06:37	18:22 (3)	07:09	16:03 (5)	06:45	15:13 (5)	07:18	15:38 (13)					
	20:36	30	19:42 (4)	20:06	19:17	16	18:38 (3)	18:26	100	17:50 (14)	16:45	54	16:07 (15)	16:31	13	15:51 (13)
13	05:37	19:12 (4)	06:07	06:38	18:24 (3)	07:10	16:02 (5)	06:47	15:15 (5)	07:19	15:39 (13)					
	20:36	29	19:41 (4)	20:05	19:16	12	18:36 (3)	18:25	100	17:49 (14)	16:44	52	16:07 (15)	16:31	13	15:52 (13)
14	05:38	19:13 (4)	06:08	06:39	18:20 (3)	07:11	16:02 (5)	06:48	15:18 (5)	07:20	15:40 (13)					
	20:35	28	19:41 (4)	20:04	19:14		18:23	101	17:50 (14)	16:43	50	16:08 (15)	16:31	12	15:52 (13)	
15	05:39	19:14 (4)	06:09	06:40	18:20 (3)	07:12	16:02 (5)	06:49	15:19 (5)	07:20	15:41 (13)					
	20:35	27	19:41 (4)	20:02	19:12		18:21	100	17:49 (14)	16:42	48	16:07 (15)	16:31	10	15:51 (13)	
16	05:40	19:15 (4)	06:10	06:41	18:20 (3)	07:13	16:01 (5)	06:50	15:22 (5)	07:21	15:42 (13)					
	20:34	25	19:40 (4)	20:01	19:11		18:20	99	17:47 (14)	16:41	45	16:07 (15)	16:32	9	15:51 (13)	
17	05:41	19:15 (4)	06:11	06:42	18:18		17:14	98	17:46 (14)	16:40	42	16:07 (15)	16:32	9	15:52 (13)	
	20:33	23	19:38 (4)	19:59	19:09		16:00 (5)	06:51	15:25 (5)	07:22	15:43 (13)					
18	05:41	19:17 (4)	06:12	06:43	18:18	98	17:46 (14)	16:40	42	16:07 (15)	16:32	9	15:52 (13)			
	20:33	20	19:37 (4)	19:58	19:07		15:59 (5)	06:53	15:26 (13)	07:22	15:43 (13)					
19	05:42	19:19 (4)	06:13	06:44	18:17	95	17:44 (14)	16:39	40	16:06 (15)	16:32	8	15:51 (13)			
	20:32	17	19:36 (4)	19:56	19:05		16:00 (5)	06:54	15:25 (13)	07:23	15:45 (13)					
20	05:43	19:21 (4)	06:14	06:45	18:15	92	17:43 (14)	16:38	41	16:06 (15)	16:33	7	15:52 (13)			
	20:31	13	19:34 (4)	19:55	19:04		15:59 (5)	06:55	15:25 (13)	07:24	15:45 (13)					
21	05:44	19:24 (4)	06:15	06:46	18:14	87	17:40 (14)	16:38	40	16:05 (15)	16:33	6	15:51 (13)			
	20:30	7	19:31 (4)	19:53	19:02		15:59 (5)	06:56	15:26 (13)	07:24	15:46 (13)					
22	05:45	19:25 (4)	06:16	06:47	18:12	76	17:15 (5)	16:37	39	16:05 (15)	16:33	6	15:52 (13)			
	20:30		19:52	19:00	18:11	76	17:15 (5)	16:36	39	16:04 (15)	16:34	6	15:52 (13)			
23	05:46		06:17	06:49	18:09	76	17:14 (5)	16:36	38	16:03 (15)	16:34	6	15:53 (13)			
	20:29		19:50	18:58	18:09	76	17:14 (5)	16:36	38	16:03 (15)	16:34	6	15:53 (13)			
24	05:47		06:18	06:50	18:08	76	17:15 (5)	16:35	37	16:02 (15)	16:35	6	15:53 (13)			
	20:28		19:49	18:57	18:08	76	17:15 (5)	16:35	37	16:02 (15)	16:35	6	15:53 (13)			
25	05:48		06:19	06:51	18:07	75	16:14 (5)	16:35	36	16:02 (15)	16:36	7	15:55 (13)			
	20:27		19:47	18:55	9	16:52 (5)	17:06	16:14 (5)	16:35	16:02 (15)	16:36	7	15:55 (13)			
26	05:49		06:20	06:52	18:06	75	16:14 (5)	16:35	36	16:02 (15)	16:36	7	15:55 (13)			
	20:26		19:46	18:53	22	16:58 (5)	17:05	14:59 (5)	07:02	15:27 (13)	07:27	15:47 (13)				
27	05:50		06:21	06:53	18:05	74	16:13 (5)	16:34	34	16:01 (15)	16:36	8	15:55 (13)			
	20:25		19:44	18:51	30	16:32 (5)	06:26	16:13 (5)	16:34	15:27 (13)	07:27	15:47 (13)				
28	05:51		06:22	06:54	18:04	74	16:13 (5)	16:34	33	16:00 (15)	16:37	9	15:56 (13)			
	20:24		19:43	18:50	36	17:02 (5)	17:04	15:00 (5)	07:04	15:27 (13)	07:27	15:47 (13)				
29	05:51		06:23	06:55	18:03	73	16:13 (5)	16:33	31	15:58 (15)	16:38	10	15:57 (13)			
	20:23		19:41	18:40 (3)	41	17:06 (5)	17:01	16:13 (5)	16:33	15:27 (13)	07:27	15:48 (13)				
30	05:52		06:24	06:56	18:40 (3)	18:48	16:22 (5)	17:00	72	16:12 (5)	16:33	28	15:55 (15)	16:38	11	15:59 (13)
	20:22		19:39	18:27 (3)	45	17:07 (5)	17:00	16:22 (5)	17:00	15:00 (5)	07:07	15:28 (13)	07:28	15:47 (13)		
31	05:53		06:25	06:57	18:46		17:07 (5)	17:00	71	16:11 (5)	16:32	23	15:51 (13)	16:39	12	15:59 (13)
	20:21		19:38	18:25 (3)			17:07 (5)	17:00	71	16:11 (5)	16:32	23	15:51 (13)	16:39	12	15:59 (13)
	05:53		06:25	06:57	18:46		17:07 (5)	17:00	71	16:11 (5)	16:32	23	15:51 (13)	16:39	12	15:59 (13)
	20:21		19:38	18:25 (3)			17:07 (5)	17:00	71	16:11 (5)	16:32	23	15:51 (13)	16:39	12	15:59 (13)
Ore potenziali eliofanìa	461		429		375		345		296		286					
Totale, caso peggiore	607		43		460		2566		1431		387					
Probabilità di eliofanìa	0,61		0,67		0,58		0,44		0,40		0,36					
Tempo di operatività rid.	0,74		0,74		0,74		0,74		0,74		0,74					
Dir. del vento rid.	0,55		0,57		0,59		0,61		0,62		0,63					
Totale ridotto	0,25		0,28		0,25		0,20		0,19		0,17					
Totale effettivo	152		12		117		509		269		66					

Legenda della tabella:

Giorno del mese Alba (hh:mm) Tramonto (hh:mm) Minuti d'ombra Inizio ombreggiamento (hh:mm) Fine ombreggiamento (hh:mm) (WTG che provoca l'inizio dell'ombreggiamento) (WTG che provoca l'ultimo ombreggiamento)

## SHADOW - Calendario

Calcolo: Real and worst case Recettore d'ombra: CG - 85  
Assunzioni sui calcoli d'ombra

Probabilità di eliofanìa (media ore giornaliere di insolazione) [CAMPOBASSO]

Gen	Feb	Mar	Apr	Mag	Giu	Lug	Ago	Set	Ott	Nov	Dic
4,21	4,83	5,24	6,37	6,76	8,17	9,01	9,23	7,23	4,84	4,00	3,35

Tempo di operatività

N	NNE	ENE	E	ESE	SSE	S	SSO	OSO	O	ONO	NNO	Somma
1.112	199	90	122	110	71	112	909	1.994	247	130	1.423	6.519

	Gennaio		Febbraio		Marzo		Aprile		Maggio		Giugno	
1	07:28	15:40 (13)	07:14	15:17 (5)	06:38	15:18 (5)	06:46	18:27 (3)	05:59	05:30	19:07 (4)	
	16:41	21 16:01 (13)	17:16	76 16:33 (15)	17:51	104 17:16 (14)	19:26	20 18:47 (3)	19:58	20:28	26 19:33 (4)	
2	07:28	15:40 (13)	07:13	15:16 (5)	06:36	15:19 (5)	06:44	18:26 (3)	05:58	05:29	19:07 (4)	
	16:42	22 16:02 (13)	17:17	76 16:32 (15)	17:52	101 17:15 (14)	19:27	22 18:48 (3)	19:59	20:29	28 19:35 (4)	
3	07:28	15:40 (13)	07:12	15:16 (5)	06:34	15:20 (5)	06:42	18:25 (3)	05:57	05:29	19:06 (4)	
	16:43	24 16:04 (15)	17:18	75 16:31 (5)	17:53	98 17:15 (14)	19:28	23 18:48 (3)	20:00	20:30	30 19:36 (4)	
4	07:28	15:40 (13)	07:11	15:15 (5)	06:33	15:21 (5)	06:41	18:23 (3)	05:55	05:28	19:05 (4)	
	16:43	27 16:07 (15)	17:19	77 16:32 (5)	17:54	95 17:14 (14)	19:29	25 18:48 (3)	20:01	20:31	31 19:36 (4)	
5	07:28	15:41 (13)	07:10	15:15 (5)	06:31	15:22 (5)	06:39	18:24 (3)	05:54	05:28	19:05 (4)	
	16:44	28 16:09 (15)	17:21	77 16:32 (5)	17:55	91 17:13 (14)	19:30	25 18:49 (3)	20:03	20:31	32 19:37 (4)	
6	07:28	15:41 (13)	07:09	15:15 (5)	06:30	15:24 (5)	06:37	18:23 (3)	05:53	05:28	19:05 (4)	
	16:45	30 16:11 (15)	17:22	78 16:33 (5)	17:56	87 17:12 (14)	19:31	25 18:48 (3)	20:04	20:32	33 19:38 (4)	
7	07:28	15:41 (13)	07:08	15:15 (5)	06:28	15:25 (5)	06:36	18:22 (3)	05:52	05:27	19:04 (4)	
	16:46	32 16:13 (15)	17:23	79 16:34 (5)	17:58	82 17:11 (14)	19:32	26 18:48 (3)	20:05	20:33	34 19:38 (4)	
8	07:28	15:41 (13)	07:07	15:14 (5)	06:26	15:26 (5)	06:34	18:23 (3)	05:50	05:27	19:04 (4)	
	16:47	33 16:14 (15)	17:25	81 16:35 (5)	17:59	75 17:08 (14)	19:33	25 18:48 (3)	20:06	20:33	34 19:38 (4)	
9	07:28	15:41 (13)	07:06	15:13 (5)	06:25	15:28 (5)	06:33	18:23 (3)	05:49	05:27	19:05 (4)	
	16:48	35 16:16 (15)	17:26	81 16:34 (5)	18:00	69 17:07 (14)	19:34	24 18:47 (3)	20:07	20:34	34 19:39 (4)	
10	07:28	15:42 (13)	07:04	15:13 (5)	06:23	15:29 (5)	06:31	18:24 (3)	05:48	05:27	19:05 (4)	
	16:49	35 16:17 (15)	17:27	82 16:35 (5)	18:01	57 17:02 (14)	19:35	22 18:46 (3)	20:08	20:34	35 19:40 (4)	
11	07:28	15:39 (5)	07:03	15:14 (5)	06:21	15:31 (5)	06:29	18:24 (3)	05:47	05:26	19:05 (4)	
	16:50	40 16:19 (15)	17:28	82 16:36 (5)	18:02	46 16:17 (5)	19:36	21 18:45 (3)	20:09	20:35	35 19:40 (4)	
12	07:27	15:36 (5)	07:02	15:14 (5)	06:20	15:34 (5)	06:28	18:25 (3)	05:46	05:26	19:05 (4)	
	16:52	43 16:19 (15)	17:30	82 16:36 (5)	18:03	42 16:16 (5)	19:38	18 18:43 (3)	20:10	20:36	36 19:41 (4)	
13	07:27	15:35 (5)	07:01	15:13 (5)	06:18	15:36 (5)	06:26	18:27 (3)	05:45	05:26	19:05 (4)	
	16:53	46 16:21 (15)	17:31	83 16:36 (5)	18:04	36 16:12 (5)	19:39	15 18:42 (3)	20:11	20:36	36 19:41 (4)	
14	07:27	15:32 (5)	06:59	15:13 (5)	06:16	15:39 (5)	06:24	18:28 (3)	05:44	05:26	19:05 (4)	
	16:54	49 16:21 (15)	17:32	83 16:36 (5)	18:06	30 16:09 (5)	19:40	10 18:38 (3)	20:12	20:36	37 19:42 (4)	
15	07:26	15:31 (5)	06:58	15:14 (5)	06:15	15:44 (5)	06:23	18:38 (3)	05:43	05:26	19:05 (4)	
	16:55	52 16:23 (15)	17:33	83 16:37 (5)	18:07	21 16:05 (5)	19:41		20:13	20:37	37 19:42 (4)	
16	07:26	15:30 (5)	06:57	15:13 (5)	06:13		06:21		05:42	05:26	19:05 (4)	
	16:56	54 16:24 (15)	17:35	83 16:36 (5)	18:08		19:42		20:14	20:37	37 19:42 (4)	
17	07:25	15:29 (5)	06:55	15:13 (5)	06:11		06:20		05:41	05:26	19:05 (4)	
	16:57	56 16:25 (15)	17:36	84 16:37 (5)	18:09		19:43		20:15	20:38	37 19:42 (4)	
18	07:25	15:27 (5)	06:54	15:13 (5)	06:10		06:18		05:40	05:26	19:05 (4)	
	16:58	59 16:26 (15)	17:37	83 16:36 (5)	18:10		19:44		20:16	20:38	38 19:43 (4)	
19	07:24	15:27 (5)	06:52	15:13 (5)	06:08		06:17		05:39	05:26	19:05 (4)	
	16:59	60 16:27 (15)	17:38	83 16:36 (5)	18:11		19:45		20:17	20:38	38 19:43 (4)	
20	07:24	15:26 (5)	06:51	15:13 (5)	06:06		06:15		05:38	05:26	19:05 (4)	
	17:01	61 16:27 (15)	17:40	95 17:07 (14)	18:12		19:46		20:18	20:39	38 19:43 (4)	
21	07:23	15:24 (5)	06:50	15:14 (5)	06:05		06:14		05:37	05:27	19:05 (4)	
	17:02	64 16:28 (15)	17:41	99 17:10 (14)	18:13		19:47		20:19	20:39	38 19:43 (4)	
22	07:23	15:23 (5)	06:48	15:15 (5)	06:03		06:12		05:36	05:27	19:06 (4)	
	17:03	65 16:28 (15)	17:42	101 17:12 (14)	18:15		19:48		20:20	20:39	38 19:44 (4)	
23	07:22	15:23 (5)	06:47	15:15 (5)	06:01		06:11		05:35	05:27	19:06 (4)	
	17:04	67 16:30 (15)	17:43	103 17:13 (14)	18:16		19:50		20:21	20:39	38 19:44 (4)	
24	07:21	15:22 (5)	06:45	15:14 (5)	05:59		06:09		05:35	05:27	19:06 (4)	
	17:06	68 16:30 (15)	17:45	105 17:13 (14)	18:17		19:51		20:22	20:39	38 19:44 (4)	
25	07:20	15:21 (5)	06:44	15:15 (5)	05:58		06:08		05:34	05:28	19:06 (4)	
	17:07	69 16:30 (15)	17:46	106 17:15 (14)	18:18		19:52		20:23	20:40	38 19:44 (4)	
26	07:20	15:20 (5)	06:42	15:16 (5)	05:56		06:06		05:33		19:15 (4)	05:28
	17:08	71 16:31 (15)	17:47	105 17:15 (14)	18:19		19:53		20:23	9 19:24 (4)	20:40	37 19:44 (4)
27	07:19	15:20 (5)	06:41	15:17 (5)	05:54		06:05		05:33		19:13 (4)	05:28
	17:09	71 16:31 (15)	17:48	104 17:15 (14)	18:20		19:54		20:24	14 19:27 (4)	20:40	37 19:44 (4)
28	07:18	15:19 (5)	06:39	15:17 (5)	05:53		06:03		05:32		19:11 (4)	05:29
	17:11	72 16:31 (15)	17:49	104 17:15 (14)	18:21		19:55		20:25	18 19:29 (4)	20:40	37 19:45 (4)
29	07:17	15:19 (5)			06:51		06:02		05:31		19:10 (4)	05:29
	17:12	73 16:32 (15)			19:22	5 18:41 (3)	19:56		20:26	21 19:31 (4)	20:40	36 19:44 (4)
30	07:16	15:19 (5)			06:49		06:01		05:31		19:08 (4)	05:29
	17:13	73 16:32 (15)			19:23	14 18:45 (3)	19:57		20:27	23 19:31 (4)	20:40	36 19:44 (4)
31	07:15	15:18 (5)			06:48		06:00		05:30		19:08 (4)	
	17:14	75 16:33 (15)			19:24	17 18:46 (3)			20:28	25 19:33 (4)		
Ore potenziali eliofanìa	296		296		369		399		450		454	
Totale, caso peggiore	1575		2450		1070		301		110		1059	
Probabilità di eliofanìa	0,44		0,46		0,44		0,48		0,47		0,54	
Tempo di operatività rid.	0,74		0,74		0,74		0,74		0,74		0,74	
Dir. del vento rid.	0,62		0,62		0,61		0,57		0,55		0,55	
Totale ridotto	0,21		0,21		0,20		0,20		0,19		0,22	
Totale effettivo	325		518		215		61		21		236	

Legenda della tabella:

Giorno del mese	Alba (hh:mm)	Inizio ombreggiamento (hh:mm)	(WTG che provoca l'inizio dell'ombreggiamento)
	Tramonto (hh:mm) Minuti d'ombra	Fine ombreggiamento (hh:mm)	(WTG che provoca l'ultimo ombreggiamento)

## SHADOW - Calendario

Calcolo: Real and worst case Recettore d'ombra: CG - 85  
Assunzioni sui calcoli d'ombra

Probabilità di eliofanìa (media ore giornaliere di insolazione) [CAMPOBASSO]

Gen	Feb	Mar	Apr	Mag	Giu	Lug	Ago	Set	Ott	Nov	Dic
4,21	4,83	5,24	6,37	6,76	8,17	9,01	9,23	7,23	4,84	4,00	3,35

Tempo di operatività

N	NNE	ENE	E	ESE	SSE	S	SSO	OSO	O	ONO	NNO	Somma
1.112	199	90	122	110	71	112	909	1.994	247	130	1.423	6.519

	Luglio		Agosto		Settembre		Ottobre		Novembre		Dicembre				
1	05:30	19:09 (4)	05:54	06:26	18:23 (3)	06:57	16:14 (5)	06:32	14:43 (5)	07:08	15:21 (5)				
	20:39	36	19:45 (4)	19:36	21	18:44 (3)	18:45	39	16:53 (5)	16:57	82	16:05 (5)	16:32	40	16:01 (15)
2	05:30	19:09 (4)	05:55	06:27	18:22 (3)	06:58	16:11 (5)	06:33	14:43 (5)	07:09	15:25 (13)				
	20:39	35	19:44 (4)	19:34	22	18:44 (3)	18:43	44	16:55 (5)	16:56	81	16:04 (5)	16:32	35	16:00 (15)
3	05:31	19:10 (4)	05:56	06:28	18:21 (3)	06:59	16:08 (5)	06:34	14:43 (5)	07:10	15:25 (13)				
	20:39	34	19:44 (4)	19:33	24	18:45 (3)	18:41	48	16:56 (5)	16:55	81	16:04 (5)	16:31	35	16:00 (15)
4	05:32	19:09 (4)	05:57	06:29	18:20 (3)	07:00	16:06 (5)	06:36	14:44 (5)	07:11	15:26 (13)				
	20:39	35	19:44 (4)	19:31	25	18:45 (3)	18:40	64	17:42 (14)	16:53	80	16:04 (5)	16:31	33	15:59 (15)
5	05:32	19:10 (4)	05:58	06:30	18:19 (3)	07:01	16:03 (5)	06:37	14:45 (5)	07:12	15:26 (13)				
	20:39	34	19:44 (4)	19:29	26	18:45 (3)	18:38	73	17:44 (14)	16:52	78	16:03 (5)	16:31	32	15:58 (15)
6	05:33	19:11 (4)	05:59	06:31	18:19 (3)	07:02	16:02 (5)	06:38	14:45 (5)	07:13	15:27 (13)				
	20:39	33	19:44 (4)	19:28	25	18:44 (3)	18:36	80	17:47 (14)	16:51	77	16:02 (5)	16:31	31	15:58 (15)
7	05:33	19:11 (4)	06:00	06:32	18:19 (3)	07:03	16:00 (5)	06:39	14:46 (5)	07:14	15:28 (13)				
	20:38	32	19:43 (4)	19:26	25	18:44 (3)	18:34	85	17:47 (14)	16:50	76	16:02 (5)	16:31	29	15:57 (15)
8	05:34	19:12 (4)	06:01	06:33	18:18 (3)	07:04	15:58 (5)	06:41	14:47 (5)	07:15	15:28 (13)				
	20:38	31	19:43 (4)	19:24	25	18:43 (3)	18:33	89	17:48 (14)	16:49	75	16:02 (5)	16:31	27	15:55 (15)
9	05:35	19:13 (4)	06:02	06:34	18:19 (3)	07:06	15:56 (5)	06:42	14:47 (5)	07:15	15:29 (13)				
	20:38	30	19:43 (4)	19:23	24	18:43 (3)	18:31	93	17:48 (14)	16:48	75	16:02 (5)	16:31	24	15:53 (15)
10	05:35	19:14 (4)	06:03	06:35	18:19 (3)	07:07	15:55 (5)	06:43	14:48 (5)	07:16	15:29 (13)				
	20:37	28	19:42 (4)	19:21	22	18:41 (3)	18:30	97	17:49 (14)	16:47	75	16:03 (5)	16:31	22	15:51 (13)
11	05:36	19:15 (4)	06:04	06:36	18:20 (3)	07:08	15:53 (5)	06:44	14:49 (5)	07:17	15:30 (13)				
	20:37	27	19:42 (4)	19:19	20	18:40 (3)	18:28	99	17:48 (14)	16:46	74	16:03 (5)	16:31	21	15:51 (13)
12	05:37	19:16 (4)	06:05	06:37	18:21 (3)	07:09	15:52 (5)	06:45	14:50 (5)	07:18	15:30 (13)				
	20:36	26	19:42 (4)	19:17	17	18:38 (3)	18:26	101	17:48 (14)	16:45	73	16:03 (5)	16:31	22	15:52 (13)
13	05:37	19:16 (4)	06:07	06:38	18:22 (3)	07:10	15:50 (5)	06:47	14:50 (5)	07:19	15:31 (13)				
	20:36	24	19:40 (4)	19:16	14	18:36 (3)	18:25	104	17:48 (14)	16:44	73	16:03 (5)	16:31	21	15:52 (13)
14	05:38	19:18 (4)	06:08	06:39	18:25 (3)	07:11	15:50 (5)	06:48	14:52 (5)	07:20	15:32 (13)				
	20:35	21	19:39 (4)	19:14	8	18:33 (3)	18:23	104	17:48 (14)	16:43	72	16:04 (5)	16:31	21	15:53 (13)
15	05:39	19:19 (4)	06:09	06:40	18:23 (3)	07:12	15:49 (5)	06:49	14:53 (5)	07:20	15:32 (13)				
	20:35	20	19:39 (4)	19:12		18:21	106	17:48 (14)	16:42	71	16:04 (5)	16:31	20	15:52 (13)	
16	05:40	19:21 (4)	06:10	06:41		07:13		15:48 (5)	06:50		14:53 (5)	07:21		15:33 (13)	
	20:34	16	19:37 (4)	19:11		18:20	106	17:47 (14)	16:41	71	16:04 (5)	16:32	20	15:53 (13)	
17	05:41	19:23 (4)	06:11	06:42		07:14		15:47 (5)	06:51		14:55 (5)	07:22		15:34 (13)	
	20:33	12	19:35 (4)	19:09		18:18	105	17:46 (14)	16:40	69	16:04 (5)	16:32	19	15:53 (13)	
18	05:41	19:27 (4)	06:12	06:43		07:16		15:46 (5)	06:53		14:56 (5)	07:22		15:34 (13)	
	20:33	4	19:31 (4)	19:07		18:17	105	17:45 (14)	16:39	68	16:04 (5)	16:32	19	15:53 (13)	
19	05:42		06:13	06:44		07:17		15:46 (5)	06:54		14:57 (5)	07:23		15:35 (13)	
	20:32		19:56	19:05		18:15	103	17:44 (14)	16:38	67	16:04 (5)	16:33	19	15:54 (13)	
20	05:43		06:14	06:45		07:18		15:45 (5)	06:55		14:58 (5)	07:24		15:35 (13)	
	20:31		19:55	19:04		18:14	101	17:42 (14)	16:38	65	16:03 (5)	16:33	19	15:54 (13)	
21	05:44		06:15	06:46		07:19		15:44 (5)	06:56		15:00 (5)	07:24		15:36 (13)	
	20:30		19:53	19:02		18:12	99	17:40 (14)	16:37	64	16:04 (5)	16:33	19	15:55 (13)	
22	05:45		06:16	06:47		07:20		15:44 (5)	06:57		15:02 (5)	07:25		15:36 (13)	
	20:30		19:52	19:00		18:11	92	17:37 (14)	16:36	61	16:03 (5)	16:34	19	15:55 (13)	
23	05:46		06:17	06:49		07:21		15:43 (5)	06:59		15:03 (5)	07:25		15:37 (13)	
	20:29		19:50	18:58		18:09	83	17:06 (5)	16:36	60	16:03 (5)	16:34	19	15:56 (13)	
24	05:47		06:18	06:50		07:22		15:43 (5)	07:00		15:04 (5)	07:26		15:37 (13)	
	20:28		19:49	18:57		18:08	84	17:07 (5)	16:35	59	16:03 (5)	16:35	19	15:56 (13)	
25	05:48		06:19	06:51		06:24		14:43 (5)	07:01		15:07 (5)	07:26		15:38 (13)	
	20:27		19:47	18:55		17:06	83	16:06 (5)	16:35	56	16:03 (5)	16:36	19	15:57 (13)	
26	05:49		06:20	06:52		06:25		14:43 (5)	07:02		15:09 (5)	07:27		15:38 (13)	
	20:26		19:46	18:53		17:05	83	16:06 (5)	16:34	54	16:03 (5)	16:36	19	15:57 (13)	
27	05:50		06:21	06:53		06:26		14:42 (5)	07:03		15:10 (5)	07:27		15:38 (13)	
	20:25		19:44	18:51		17:04	84	16:06 (5)	16:34	52	16:02 (5)	16:37	20	15:58 (13)	
28	05:51		06:22	06:54		06:27		14:43 (5)	07:04		15:12 (5)	07:27		15:38 (13)	
	20:24		19:43	18:50	16	16:43 (5)	17:02	83	16:06 (5)	16:33	50	16:02 (5)	16:38	20	15:58 (13)
29	05:51		06:23	06:55		16:21 (5)	06:28		14:43 (5)	07:05	15:15 (5)	07:27		15:39 (13)	
	20:23		19:41	18:49	11	18:40 (3)	18:48	27	16:06 (5)	16:33	46	16:01 (5)	16:38	20	15:59 (13)
30	05:52		06:24	06:56		18:26 (3)	06:56		14:42 (5)	07:07	15:17 (5)	07:28		15:39 (13)	
	20:22		19:39	18:46	34	16:51 (5)	17:00	83	16:05 (5)	16:32	43	16:00 (5)	16:39	21	16:00 (13)
31	05:53		06:25	06:57		18:25 (3)			06:31		14:43 (5)	07:28		15:39 (13)	
	20:21		19:38	18	18:43 (3)		16:58	82	16:05 (5)			16:40	22	16:01 (13)	
Ore potenziali eliofanìa	461		429		375		345		296		286				
Totale, caso peggiore		478			375		2685		2028					726	
Probabilità di eliofanìa		0,61		0,67		0,58		0,44		0,40				0,36	
Tempo di operatività rid.		0,74		0,74		0,74		0,74		0,74				0,74	
Dir. del vento rid.		0,55		0,57		0,58		0,62		0,62				0,63	
Totale ridotto		0,25		0,28		0,25		0,20		0,19				0,17	
Totale effettivo		120		13		94		538		383				124	

Legenda della tabella:

Giorno del mese	Alba (hh:mm)	Inizio ombreggiamento (hh:mm)	(WTG che provoca l'inizio dell'ombreggiamento)
	Tramonto (hh:mm)	Fine ombreggiamento (hh:mm)	(WTG che provoca l'ultimo ombreggiamento)
	Minuti d'ombra		



## SHADOW - Calendario

Calcolo: Real and worst case Recettore d'ombra: CH - 86  
Assunzioni sui calcoli d'ombra

Probabilità di eliofanìa (media ore giornaliere di insolazione) [CAMPOBASSO]

Gen Feb Mar Apr Mag Giu Lug Ago Set Ott Nov Dic  
4,21 4,83 5,24 6,37 6,76 8,17 9,01 9,23 7,23 4,84 4,00 3,35

Tempo di operatività

N NNE ENE E ESE SSE S SSO OSO O ONO NNO Somma  
1.112 199 90 122 110 71 112 909 1.994 247 130 1.423 6.519

	Gennaio		Febbraio		Marzo		Aprile		Maggio		Giugno			
1	07:28	15:02 (6)	07:14		06:38		16:41 (5)	06:46	05:59		18:45 (4)	05:30		
	16:41	47	15:49 (6)		17:50	34	17:15 (5)	19:25	19:58	25	19:10 (4)	20:28		
2	07:28	15:03 (6)	07:13		06:36		16:40 (5)	06:44	05:58		18:44 (4)	05:29		
	16:42	47	15:50 (6)		17:52	35	17:15 (5)	19:27	19:59	25	19:09 (4)	20:29		
3	07:28	15:03 (6)	07:12		06:34		16:39 (5)	06:42	05:57		18:45 (4)	05:29		
	16:43	47	15:50 (6)		17:53	35	17:14 (5)	19:28	20:00	24	19:09 (4)	20:30		
4	07:28	15:04 (6)	07:11		06:33		16:39 (5)	06:41	05:55		18:45 (4)	05:28		
	16:43	46	15:50 (6)		17:54	36	17:15 (5)	19:29	20:01	24	19:09 (4)	20:31		
5	07:28	15:05 (6)	07:10		06:31		16:39 (5)	06:39	05:54		18:46 (4)	05:28		
	16:44	45	15:50 (6)		17:55	35	17:14 (5)	19:30	20:03	22	19:08 (4)	20:31		
6	07:28	15:06 (6)	07:09		06:30		16:39 (5)	06:37	05:53		18:47 (4)	05:28		
	16:45	45	15:51 (6)		17:56	36	17:15 (5)	19:31	20:04	21	19:08 (4)	20:32		
7	07:28	15:07 (6)	07:08		06:28		16:39 (5)	06:36	05:51		18:47 (4)	05:27		
	16:46	44	15:51 (6)		17:58	35	17:14 (5)	19:32	20:05	19	19:06 (4)	20:33		
8	07:28	15:07 (6)	07:07		06:26		16:39 (5)	06:34	05:50		18:48 (4)	05:27		
	16:47	43	15:50 (6)		17:59	34	17:13 (5)	19:33	20:06	17	19:05 (4)	20:33		
9	07:28	15:08 (6)	07:05	16:45 (15)	06:25		16:40 (5)	06:32	05:49		18:50 (4)	05:27		
	16:48	43	15:51 (6)	17:26	9	16:54 (15)	18:00	32	17:12 (5)	19:34	20:07	13	19:03 (4)	20:34
10	07:28	15:09 (6)	07:04	16:43 (15)	06:23		16:41 (5)	06:31	05:48		18:52 (4)	05:27		
	16:49	42	15:51 (6)	17:27	14	16:57 (15)	18:01	30	17:11 (5)	19:35	20:08	9	19:01 (4)	20:34
11	07:28	15:09 (6)	07:03	16:42 (15)	06:21		16:41 (5)	06:29	05:47					05:26
	16:50	41	15:50 (6)	17:28	17	16:59 (15)	18:02	28	17:09 (5)	19:36	20:09			20:35
12	07:27	15:10 (6)	07:02	16:41 (15)	06:20		16:43 (5)	06:28	05:46					05:26
	16:51	40	15:50 (6)	17:30	19	17:00 (15)	18:03	25	17:08 (5)	19:37	20:10			20:35
13	07:27	15:12 (6)	07:01	16:39 (15)	06:18		16:44 (5)	06:26	05:45					05:26
	16:53	38	15:50 (6)	17:31	22	17:01 (15)	18:04	22	17:06 (5)	19:39	20:11			20:36
14	07:27	15:12 (6)	06:59	16:39 (15)	06:16		16:46 (5)	06:24	05:44					05:26
	16:54	38	15:50 (6)	17:32	23	17:02 (15)	18:06	17	17:03 (5)	19:40	20:12			20:36
15	07:26	15:14 (6)	06:58	16:39 (15)	06:15		16:50 (5)	06:23	05:43					05:26
	16:55	36	15:50 (6)	17:33	24	17:03 (15)	18:07	10	17:00 (5)	19:41	20:13			20:37
16	07:26	15:15 (6)	06:57	16:38 (15)	06:13			06:21	05:42					05:26
	16:56	34	15:49 (6)	17:35	24	17:02 (15)	18:08		19:42		20:14			20:37
17	07:25	15:17 (6)	06:55	16:38 (15)	06:11			06:20	05:41					05:26
	16:57	32	15:49 (6)	17:36	25	17:03 (15)	18:09		19:43		20:15			20:38
18	07:25	15:18 (6)	06:54	16:37 (15)	06:10			06:18	05:40					05:26
	16:58	29	15:47 (6)	17:37	25	17:02 (15)	18:10		19:44		20:16			20:38
19	07:24	15:20 (6)	06:52	16:38 (15)	06:08			06:17	05:39					05:26
	16:59	27	15:47 (6)	17:38	24	17:02 (15)	18:11		19:45		20:17			20:38
20	07:24	15:22 (6)	06:51	16:38 (15)	06:06			06:15	05:38					05:26
	17:01	23	15:45 (6)	17:40	23	17:01 (15)	18:12		19:46		20:18			20:39
21	07:23	15:24 (6)	06:50	16:39 (15)	06:05			06:13	18:54 (4)		05:37			05:27
	17:02	19	15:43 (6)	17:41	25	17:04 (5)	18:13		19:47	9	19:03 (4)	20:19		20:39
22	07:22	15:27 (6)	06:48	16:39 (15)	06:03			06:12	18:51 (4)		05:36			05:27
	17:03	14	15:41 (6)	17:42	28	17:07 (5)	18:14		19:48	15	19:06 (4)	20:20		20:39
23	07:22		06:47	16:41 (15)	06:01			06:10	18:50 (4)		05:35			05:27
	17:04		17:43	28	17:09 (5)	18:16		19:49	18	19:08 (4)	20:21			20:39
24	07:21		06:45	16:42 (15)	05:59			06:09	18:48 (4)		05:35			05:27
	17:06		17:44	28	17:10 (5)	18:17		19:51	20	19:08 (4)	20:22			20:39
25	07:20		06:44	16:44 (5)	05:58			06:08	18:47 (4)		05:34			05:28
	17:07		17:46	28	17:12 (5)	18:18		19:52	22	19:09 (4)	20:23			20:39
26	07:20		06:42	16:42 (5)	05:56			06:06	18:46 (4)		05:33			05:28
	17:08		17:47	31	17:13 (5)	18:19		19:53	23	19:09 (4)	20:23			20:40
27	07:19		06:41	16:42 (5)	05:54			06:05	18:46 (4)		05:32			05:28
	17:09		17:48	32	17:14 (5)	18:20		19:54	24	19:10 (4)	20:24			20:40
28	07:18		06:39	16:41 (5)	05:53			06:03	18:45 (4)		05:32			05:29
	17:11		17:49	33	17:14 (5)	18:21		19:55	25	19:10 (4)	20:25			20:40
29	07:17				06:51			06:02	18:44 (4)		05:31			05:29
	17:12				19:22			19:56	26	19:10 (4)	20:26			20:40
30	07:16				06:49			06:01	18:45 (4)		05:31			05:29
	17:13				19:23			19:57	25	19:10 (4)	20:27			20:40
31	07:15				06:48						05:30			
	17:14				19:24						20:28			
Ore potenziali eliofanìa	296		296		369		399		450				454	
Totale, caso peggiore	820		482		444		207		199					
Probabilità di eliofanìa	0,44		0,46		0,44		0,48		0,47					
Tempo di operatività rid.	0,74		0,74		0,74		0,74		0,74					
Dir. del vento rid.	0,63		0,59		0,58		0,55		0,55					
Totale ridotto	0,21		0,20		0,19		0,20		0,19					
Totale effettivo	170		97		84		41		38					

Legenda della tabella:

Giorno del mese Alba (hh:mm) Tramonto (hh:mm) Minuti d'ombra Inizio ombreggiamento (hh:mm) Fine ombreggiamento (hh:mm) (WTG che provoca l'inizio dell'ombreggiamento) (WTG che provoca l'ultimo ombreggiamento)



## SHADOW - Calendario

Calcolo: Real and worst case Recettore d'ombra: CH - 86  
Assunzioni sui calcoli d'ombra

Probabilità di eliofanìa (media ore giornaliere di insolazione) [CAMPOBASSO]

Gen Feb Mar Apr Mag Giu Lug Ago Set Ott Nov Dic  
4,21 4,83 5,24 6,37 6,76 8,17 9,01 9,23 7,23 4,84 4,00 3,35

Tempo di operatività

N NNE ENE E ESE SSE S SSO OSO O ONO NNO Somma  
1.112 199 90 122 110 71 112 909 1.994 247 130 1.423 6.519

	Luglio	Agosto	Settembre	Ottobre	Novembre	Dicembre		
1	05:30 20:39	05:54 20:20	06:26 19:36	06:57 18:45	17:22 (5) 17:46 (5)	06:32 16:13 (15)	07:08 16:32	14:51 (6) 41
2	05:30 20:39	05:55 20:19	19:05 (4) 19:10 (4)	06:27 19:34	06:58 18:43	17:20 (5) 17:47 (5)	06:33 16:15 (15)	14:52 (6) 8
3	05:31 20:39	05:56 20:18	19:02 (4) 19:13 (4)	06:28 19:33	06:59 18:41	17:19 (5) 17:48 (5)	06:34 16:55	14:52 (6) 16:31
4	05:31 20:39	05:57 20:17	19:00 (4) 19:14 (4)	06:29 19:31	07:00 18:39	17:17 (5) 17:49 (5)	06:36 16:53	14:52 (6) 16:31
5	05:32 20:39	05:58 20:15	18:58 (4) 19:16 (4)	06:30 19:29	07:01 18:38	17:16 (5) 17:49 (5)	06:37 16:52	14:52 (6) 16:31
6	05:33 20:38	05:59 20:14	18:57 (4) 19:17 (4)	06:31 19:28	07:02 18:36	17:16 (5) 17:50 (5)	06:38 16:51	14:52 (6) 16:31
7	05:33 20:38	06:00 20:13	18:56 (4) 19:17 (4)	06:32 19:26	07:03 18:34	17:15 (5) 17:50 (5)	06:39 16:50	14:52 (6) 16:31
8	05:34 20:38	06:01 20:12	18:54 (4) 19:17 (4)	06:33 19:24	07:04 18:33	17:15 (5) 17:50 (5)	06:40 16:49	14:52 (6) 16:31
9	05:35 20:37	06:02 20:10	18:54 (4) 19:17 (4)	06:34 19:23	07:05 18:31	17:14 (5) 17:50 (5)	06:42 16:48	14:51 (6) 16:31
10	05:35 20:37	06:03 20:09	18:53 (4) 19:18 (4)	06:35 19:21	07:07 18:29	17:14 (5) 17:49 (5)	06:43 16:47	14:52 (6) 16:31
11	05:36 20:37	06:04 20:08	18:53 (4) 19:18 (4)	06:36 19:19	07:08 18:28	17:13 (5) 17:49 (5)	06:44 16:46	14:52 (6) 16:31
12	05:37 20:36	06:05 20:06	18:52 (4) 19:18 (4)	06:37 19:17	07:09 18:26	17:13 (5) 17:48 (5)	06:45 16:45	14:52 (6) 16:31
13	05:37 20:36	06:06 20:05	18:52 (4) 19:18 (4)	06:38 19:16	07:10 18:25	17:13 (5) 17:47 (5)	06:47 16:44	14:53 (6) 16:31
14	05:38 20:35	06:08 20:04	18:52 (4) 19:18 (4)	06:39 19:14	07:11 18:23	17:14 (5) 17:47 (5)	06:48 16:43	14:54 (6) 16:31
15	05:39 20:35	06:09 20:02	18:52 (4) 19:17 (4)	06:40 19:12	07:12 18:21	17:15 (5) 17:46 (5)	06:49 16:42	14:53 (6) 16:31
16	05:40 20:34	06:10 20:01	18:52 (4) 19:17 (4)	06:41 19:11	07:13 18:20	17:15 (5) 17:45 (5)	06:50 16:41	14:54 (6) 16:32
17	05:41 20:33	06:11 19:59	18:53 (4) 19:16 (4)	06:42 19:09	07:14 18:18	17:15 (15) 17:43 (5)	06:51 16:40	14:55 (6) 16:32
18	05:41 20:33	06:12 19:58	18:53 (4) 19:15 (4)	06:43 19:07	07:16 18:17	17:12 (15) 17:41 (5)	06:53 16:39	14:54 (6) 16:32
19	05:42 20:32	06:13 19:56	18:54 (4) 19:14 (4)	06:44 19:05	07:17 18:15	17:12 (15) 17:40 (5)	06:54 16:38	14:55 (6) 16:33
20	05:43 20:31	06:14 19:55	18:55 (4) 19:12 (4)	06:45 19:04	07:18 18:14	17:10 (15) 17:37 (5)	06:55 16:38	15:02 (6) 16:33
21	05:44 20:30	06:15 19:53	18:57 (4) 19:10 (4)	06:46 19:02	07:19 18:12	17:09 (15) 17:33 (5)	06:56 16:37	15:00 (6) 19
22	05:45 20:30	06:16 19:52	18:59 (4) 19:07 (4)	06:47 19:00	07:20 18:11	17:08 (15) 17:32 (15)	06:57 16:36	14:58 (6) 23
23	05:46 20:29	06:17 19:50	06:48 18:58	06:48 18:58	07:21 18:09	17:07 (15) 17:32 (15)	06:59 16:36	14:56 (6) 27
24	05:47 20:28	06:18 19:49	06:50 18:57	06:50 18:57	07:22 18:08	17:08 (15) 17:33 (15)	07:00 16:35	14:55 (6) 29
25	05:48 20:27	06:19 19:47	06:51 18:55	06:51 18:55	06:24 17:06	16:08 (15) 16:32 (15)	07:01 16:35	14:55 (6) 32
26	05:49 20:26	06:20 19:46	06:52 18:53	06:52 18:53	06:25 17:05	16:07 (15) 16:32 (15)	07:02 16:34	14:54 (6) 34
27	05:50 20:25	06:21 19:44	06:53 18:51	06:53 18:51	06:26 17:04	16:07 (15) 16:31 (15)	07:03 16:34	14:53 (6) 36
28	05:50 20:24	06:22 19:43	06:54 18:50	06:54 18:50	06:27 17:02	16:09 (15) 16:31 (15)	07:04 16:33	14:53 (6) 37
29	05:51 20:23	06:23 19:41	06:55 18:48	06:55 18:48	06:28 17:01	16:09 (15) 16:30 (15)	07:05 16:33	14:52 (6) 38
30	05:52 20:22	06:24 19:39	06:56 18:46	06:56 18:46	06:30 17:00	16:10 (15) 16:29 (15)	07:06 16:32	14:52 (6) 39
31	05:53 20:21	06:25 19:38	06:57 18:45	06:57 18:45	06:31 16:58	16:12 (15) 16:28 (15)	07:07 16:31	14:51 (6) 48
Ore potenziali eliofanìa	461	429	375	345	296	286		
Totale, caso peggiore		416	40	880	349	1462		
Probabilità di eliofanìa		0,67	0,58	0,44	0,40	0,36		
Tempo di operatività rid.		0,74	0,74	0,74	0,74	0,74		
Dir. del vento rid.		0,55	0,58	0,58	0,63	0,63		
Totale ridotto		0,27	0,25	0,19	0,19	0,17		
Totale effettivo		114	10	167	66	250		

Legenda della tabella:

Giorno del mese Alba (hh:mm) Tramonto (hh:mm) Minuti d'ombra Inizio ombreggiamento (hh:mm) Fine ombreggiamento (hh:mm) (WTG che provoca l'inizio dell'ombreggiamento) (WTG che provoca l'ultimo ombreggiamento)

## SHADOW - Calendario

Calcolo: Real and worst case Recettore d'ombra: CI - 87  
Assunzioni sui calcoli d'ombra

Probabilità di eliofanìa (media ore giornaliere di insolazione) [CAMPOBASSO]

Gen Feb Mar Apr Mag Giu Lug Ago Set Ott Nov Dic  
4,21 4,83 5,24 6,37 6,76 8,17 9,01 9,23 7,23 4,84 4,00 3,35

Tempo di operatività

N NNE ENE E ESE SSE S SSO OSO O ONO NNO Somma  
1.112 199 90 122 110 71 112 909 1.994 247 130 1.423 6.519

	Gennaio	Febbraio	Marzo	Aprile	Maggio	Giugno	Luglio	Agosto	Settembre	Ottobre	Novembre	Dicembre
1	07:28 16:41	07:14 17:16	06:37 17:51	06:46 19:25	05:59 19:58	05:30 20:28	05:30 20:39	05:54 20:20	06:26 19:36	06:57 18:45	06:32 16:57	07:07 16:32
2	07:28 16:42	07:13 17:17	06:36 17:52	06:44 19:27	05:58 19:59	05:29 20:29	05:31 20:39	05:55 20:19	06:27 19:34	06:58 18:43	06:33 16:56	07:08 16:32
3	07:28 16:43	07:12 17:18	06:34 17:53	06:42 19:28	05:57 20:00	05:29 20:30	05:31 20:39	05:56 20:18	06:28 19:33	06:59 18:41	06:34 16:55	07:10 16:31
4	07:28 16:44	07:11 17:19	06:33 17:54	06:41 19:29	05:55 20:01	05:28 20:30	05:32 20:39	05:57 20:16	06:29 19:31	07:00 18:39	06:36 16:53	07:11 16:31
5	07:28 16:44	07:10 17:21	06:31 17:55	06:39 19:30	05:54 20:02	05:28 20:31	05:32 20:39	05:58 20:15	06:30 19:29	07:01 18:38	06:37 16:52	07:12 16:31
6	07:28 16:45	07:09 17:22	06:30 17:56	06:37 19:31	05:53 20:03	05:28 20:32	05:33 20:38	05:59 20:14	06:31 19:28	07:02 18:36	06:38 16:51	07:13 16:31
7	07:28 16:46	07:08 17:23	06:28 17:58	06:36 19:32	05:52 20:05	05:27 20:33	05:33 20:38	06:00 20:13	06:32 19:26	07:03 18:34	06:39 16:50	07:13 16:31
8	07:28 16:47	07:07 17:25	06:26 17:59	06:34 19:33	05:50 20:06	05:27 20:33	05:34 20:38	06:01 20:12	06:33 19:24	07:04 18:33	06:40 16:49	07:14 16:31
9	07:28 16:48	07:05 17:26	06:25 18:00	06:32 19:34	05:49 20:07	05:27 20:34	05:35 20:37	06:02 20:10	06:34 19:23	07:05 18:31	06:42 16:48	07:15 16:31
10	07:28 16:49	07:04 17:27	06:23 18:01	06:31 19:35	05:48 20:08	05:27 20:34	05:35 20:37	06:03 20:09	06:35 19:21	07:07 18:30	06:43 16:47	07:16 16:31
11	07:27 16:50	07:03 17:28	06:21 18:02	06:29 19:36	05:47 20:09	05:26 20:35	05:36 20:37	06:04 20:08	06:36 19:19	07:08 18:28	06:44 16:46	07:17 16:31
12	07:27 16:52	07:02 17:30	06:20 18:03	06:28 19:37	05:46 20:10	05:26 20:35	05:37 20:36	06:06 20:06	06:37 19:17	07:09 18:26	06:45 16:45	07:18 16:31
13	07:27 16:53	07:00 17:31	06:18 18:04	06:26 19:39	05:45 20:11	05:26 20:36	05:38 20:36	06:07 20:05	06:38 19:16	07:10 18:25	06:47 16:44	07:19 16:31
14	07:27 16:54	06:59 17:32	06:16 18:06	06:24 19:40	05:44 20:12	05:26 20:36	05:38 20:35	06:08 20:04	06:39 19:14	07:11 18:23	06:48 16:43	07:19 16:31
15	07:26 16:55	06:58 17:33	06:15 18:07	06:23 19:41	05:43 20:13	05:26 20:37	05:39 20:34	06:09 20:02	06:40 19:12	07:12 18:21	06:49 16:42	07:20 16:31
16	07:26 16:56	06:56 17:35	06:13 18:08	06:21 19:42	05:42 20:14	05:26 20:37	05:40 20:34	06:10 20:01	06:41 19:10	07:13 18:20	06:50 16:41	07:21 16:32
17	07:25 16:57	06:55 17:36	06:11 18:09	06:20 19:43	05:41 20:15	05:26 20:38	05:41 20:33	06:11 19:59	06:42 19:09	07:14 18:18	06:51 16:40	07:22 16:32
18	07:25 16:58	06:54 17:37	06:10 18:10	06:18 19:44	05:40 20:16	05:26 20:38	05:42 20:32	06:12 19:58	06:43 19:07	07:15 18:17	06:53 16:39	07:22 16:32
19	07:24 17:00	06:52 17:38	06:08 18:11	06:17 19:45	05:39 20:17	05:26 20:38	05:42 20:32	06:13 19:56	06:44 19:05	07:17 18:15	06:54 16:39	07:23 16:33
20	07:24 17:01	06:51 17:40	06:06 18:12	06:15 19:46	05:38 20:18	05:26 20:38	05:43 20:31	06:14 19:55	06:45 19:04	07:18 18:14	06:55 16:38	07:24 16:33
21	07:23 17:02	06:50 17:41	06:05 18:13	06:14 19:47	05:37 20:19	05:27 20:39	05:44 20:30	06:15 19:53	06:46 19:02	07:19 18:12	06:56 16:37	07:24 16:34
22	07:22 17:03	06:48 17:42	06:03 18:14	06:12 19:48	05:36 20:20	05:27 20:39	05:45 20:29	06:16 19:52	06:47 19:00	07:20 18:11	06:57 16:36	07:25 16:34
23	07:22 17:04	06:47 17:43	06:01 18:16	06:11 19:49	05:35 20:21	05:27 20:39	05:46 20:29	06:17 19:50	06:48 18:58	07:21 18:09	06:58 16:36	07:25 16:34
24	07:21 17:06	06:45 17:45	05:59 18:17	06:09 19:51	05:35 20:22	05:27 20:39	05:47 20:28	06:18 19:49	06:50 18:57	07:22 18:08	07:00 16:35	07:26 16:35
25	07:20 17:07	06:44 17:46	05:58 18:18	06:08 19:52	05:34 20:22	05:28 20:39	05:48 20:27	06:19 19:47	06:51 18:55	06:24 17:06	07:01 16:35	07:26 16:36
26	07:19 17:08	06:42 17:47	05:56 18:19	06:06 19:53	05:33 20:23	05:28 20:39	05:49 20:26	06:20 19:46	06:52 18:53	06:25 17:05	07:02 16:34	07:26 16:36
27	07:19 17:09	06:41 17:48	05:54 18:20	06:05 19:54	05:33 20:24	05:28 20:39	05:50 20:25	06:21 19:44	06:53 18:51	06:26 17:04	07:03 16:34	07:27 16:37
28	07:18 17:11	06:39 17:49	05:53 18:21	06:03 19:55	05:32 20:25	05:29 20:39	05:51 20:24	06:22 19:42	06:54 18:50	06:27 17:02	07:04 16:33	07:27 16:38
29	07:17 17:12	06:37 17:47	05:51 18:22	06:01 19:56	05:31 20:26	05:29 20:39	05:52 20:23	06:23 19:41	06:55 18:48	06:28 17:01	07:05 16:33	07:27 16:38
30	07:16 17:13	06:35 17:45	05:49 18:23	06:01 19:57	05:31 20:27	05:30 20:39	05:52 20:22	06:24 19:39	06:56 18:46	06:30 17:00	07:06 16:32	07:28 16:39
31	07:15 17:14	06:34 17:44	05:48 18:24	06:00 19:58	05:30 20:28	05:30 20:40	05:53 20:21	06:25 19:38	06:57 16:58	06:31 17:01	07:07 16:40	07:28 16:40
Ore potenziali eliofanìa	296	296	369	399	450	454	461	429	375	345	297	286
Totale, caso peggiore												
Probabilità di eliofanìa												
Tempo di operatività rid.												
Dir. del vento rid.												
Totale ridotto												
Totale effettivo												

Legenda della tabella:

Giorno del mese Alba (hh:mm) Tramonto (hh:mm) Minuti d'ombra Inizio ombreggiamento (hh:mm) Fine ombreggiamento (hh:mm) (WTG che provoca l'inizio dell'ombreggiamento) (WTG che provoca l'ultimo ombreggiamento)

## SHADOW - Calendario

Calcolo: Real and worst case Recettore d'ombra: CJ - 88  
Assunzioni sui calcoli d'ombra

Probabilità di eliofanìa (media ore giornaliere di insolazione) [CAMPOBASSO]

Gen	Feb	Mar	Apr	Mag	Giu	Lug	Ago	Set	Ott	Nov	Dic
4,21	4,83	5,24	6,37	6,76	8,17	9,01	9,23	7,23	4,84	4,00	3,35

Tempo di operatività

N	NNE	ENE	E	ESE	SSE	S	SSO	OSO	O	ONO	NNO	Somma
1.112	199	90	122	110	71	112	909	1.994	247	130	1.423	6.519

	Gennaio	Febbraio	Marzo	Aprile	Maggio	Giugno
1	07:28 16:41	07:14 17:16	06:38 17:51	06:46 19:26	07:05 (8) 19:58	05:30 20:28
2	07:28 16:42	07:13 17:17	06:36 17:52	06:44 19:27	07:03 (8) 19:59	05:29 20:29
3	07:28 16:43	07:12 17:18	06:34 17:53	06:43 19:28	07:01 (8) 20:00	05:29 20:30
4	07:28 16:44	07:11 17:20	06:33 17:54	06:41 19:29	07:00 (8) 20:01	05:28 20:31
5	07:28 16:44	07:10 17:21	06:31 17:55	06:39 19:30	06:58 (8) 20:03	05:28 20:31
6	07:28 16:45	07:09 17:22	06:30 17:56	06:38 19:31	06:56 (8) 20:04	05:28 20:32
7	07:28 16:46	07:08 17:23	06:28 17:58	06:36 19:32	06:55 (8) 20:05	05:27 20:33
8	07:28 16:47	07:07 17:25	06:26 17:59	06:34 19:33	06:53 (8) 20:06	05:27 20:33
9	07:28 16:48	07:06 17:26	06:25 18:00	06:33 19:34	06:51 (8) 20:07	05:27 20:34
10	07:28 16:49	07:04 17:27	06:23 18:01	06:31 19:35	06:50 (8) 20:08	05:27 20:34
11	07:28 16:51	07:03 17:28	06:21 18:02	06:29 19:36	06:48 (8) 20:09	05:27 20:35
12	07:27 16:52	07:02 17:30	06:20 18:03	06:28 19:38	06:46 (8) 20:10	05:26 20:36
13	07:27 16:53	07:01 17:31	06:18 18:05	06:26 19:39	06:45 (8) 20:11	05:26 20:36
14	07:27 16:54	06:59 17:32	06:16 18:06	06:24 19:40	06:43 (8) 20:12	05:26 20:36
15	07:26 16:55	06:58 17:34	06:15 18:07	06:23 19:41	06:42 (8) 20:13	05:26 20:37
16	07:26 16:56	06:57 17:35	06:13 18:08	06:21 19:42	06:40 (8) 20:14	05:26 20:37
17	07:25 16:57	06:55 17:36	06:11 18:09	06:20 19:43	06:42 (8) 20:15	05:26 20:38
18	07:25 16:58	06:54 17:37	06:10 18:10	06:18 19:44	06:45 (8) 20:16	05:26 20:38
19	07:24 17:00	06:52 17:38	06:08 18:11	06:17 19:45	06:57 (8) 20:17	05:26 20:38
20	07:24 17:01	06:51 17:40	06:06 18:12	06:15 19:46	06:59 (7) 20:18	05:27 20:39
21	07:23 17:02	06:50 17:41	06:05 18:13	06:14 19:47	06:57 (7) 20:19	05:27 20:39
22	07:23 17:03	06:48 17:42	06:03 18:15	06:12 19:48	06:59 (7) 20:20	05:27 20:39
23	07:22 17:04	06:47 17:43	06:01 18:16	06:11 19:50	06:57 (7) 20:21	05:27 20:39
24	07:21 17:06	06:45 17:45	06:00 18:17	06:09 19:51	06:59 (7) 20:22	05:27 20:39
25	07:20 17:07	06:44 17:46	05:58 18:18	06:08 19:52	06:01 (7) 20:23	05:28 20:40
26	07:20 17:08	06:42 17:47	05:56 18:19	06:06 19:53	06:03 (7) 20:23	05:28 20:40
27	07:19 17:09	06:41 17:48	05:54 18:20	06:05 19:54	06:03 (7) 20:24	05:28 20:40
28	07:18 17:11	06:39 17:49	05:53 18:21	06:03 19:55	06:03 (7) 20:25	05:29 20:40
29	07:17 17:12	06:51 19:22	06:51 19:22	07:10 (9) 19:56	06:02 20:26	05:29 20:40
30	07:16 17:13	06:49 19:23	06:49 19:23	07:08 (8) 19:57	06:01 20:27	05:30 20:40
31	07:15 17:14	06:48 19:24	06:48 19:24	07:06 (8) 19:58	06:00 20:28	05:30 20:40
Ore potenziali eliofanìa	296	296	369	399	450	454
Totale, caso peggiore			7	305	79	577
Probabilità di eliofanìa			0,44	0,48	0,47	0,54
Tempo di operatività rid.			0,74	0,74	0,74	0,74
Dir. del vento rid.			0,57	0,57	0,62	0,62
Totale ridotto			0,19	0,20	0,21	0,25
Totale effettivo			1	62	17	143

Legenda della tabella:

Giorno del mese	Alba (hh:mm)	Inizio ombreggiamento (hh:mm)	(WTG che provoca l'inizio dell'ombreggiamento)
	Tramonto (hh:mm)Minuti d'ombra	Fine ombreggiamento (hh:mm)	(WTG che provoca l'ultimo ombreggiamento)

## SHADOW - Calendario

Calcolo: Real and worst case Recettore d'ombra: CJ - 88  
Assunzioni sui calcoli d'ombra

Probabilità di eliofanìa (media ore giornaliere di insolazione) [CAMPOBASSO]

Gen	Feb	Mar	Apr	Mag	Giu	Lug	Ago	Set	Ott	Nov	Dic
4,21	4,83	5,24	6,37	6,76	8,17	9,01	9,23	7,23	4,84	4,00	3,35

Tempo di operatività

N	NNE	ENE	E	ESE	SSE	S	SSO	OSO	O	ONO	NNO	Somma
1.112	199	90	122	110	71	112	909	1.994	247	130	1.423	6.519

	Luglio		Agosto		Settembre		Ottobre		Novembre		Dicembre	
1	05:30	05:53 (7)	05:54	06:26	06:47 (8)	06:57	06:32	07:08				
	20:40	19 06:12 (7)	20:20	19:36	21 07:08 (8)	18:45	16:57	16:32				
2	05:31	05:53 (7)	05:55	06:27	06:48 (8)	06:58	06:33	07:09				
	20:39	19 06:12 (7)	20:19	19:34	20 07:08 (8)	18:43	16:56	16:32				
3	05:31	05:54 (7)	05:56	06:28	06:49 (8)	06:59	06:34	07:10				
	20:39	19 06:13 (7)	20:18	19:33	19 07:08 (8)	18:41	16:55	16:32				
4	05:32	05:55 (7)	05:57	06:29	06:50 (8)	07:00	06:36	07:11				
	20:39	18 06:13 (7)	20:17	19:31	18 07:08 (8)	18:40	16:53	16:31				
5	05:32	05:55 (7)	05:58	06:30	06:51 (8)	07:01	06:37	07:12				
	20:39	18 06:13 (7)	20:15	19:29	17 07:08 (8)	18:38	16:52	16:31				
6	05:33	05:56 (7)	05:59	06:31	06:52 (8)	07:02	06:38	07:13				
	20:39	17 06:13 (7)	20:14	19:28	16 07:08 (8)	18:36	16:51	16:31				
7	05:33	05:56 (7)	06:00	06:32	06:53 (8)	07:03	06:39	07:14				
	20:38	17 06:13 (7)	20:13	19:26	14 07:07 (8)	18:35	16:50	16:31				
8	05:34	05:57 (7)	06:02	06:33	06:54 (8)	07:04	06:41	07:15				
	20:38	16 06:13 (7)	20:12	19:24	13 07:07 (8)	18:33	16:49	16:31				
9	05:35	05:58 (7)	06:03	06:34	06:55 (8)	07:06	06:42	07:15				
	20:38	15 06:13 (7)	20:10	19:23	11 07:06 (8)	18:31	16:48	16:31				
10	05:35	05:58 (7)	06:04	06:35	06:56 (8)	07:07	06:43	07:16				
	20:37	15 06:13 (7)	20:09	19:21	9 07:05 (8)	18:30	16:47	16:31				
11	05:36	05:59 (7)	06:05	06:36	06:57 (8)	07:08	06:44	07:17				
	20:37	14 06:13 (7)	20:08	19:19	7 07:04 (8)	18:28	16:46	16:31				
12	05:37	06:00 (7)	06:06	06:37	06:58 (8)	07:09	06:45	07:18				
	20:36	13 06:13 (7)	20:06	19:18	4 07:02 (8)	18:26	16:45	16:31				
13	05:38	06:00 (7)	06:07	06:38	06:59 (8)	07:10	06:47	07:19				
	20:36	12 06:12 (7)	20:05	19:16	2 07:01 (8)	18:25	16:44	16:31				
14	05:38	06:01 (7)	06:08	06:39	07:00 (9)	07:11	06:48	07:20				
	20:35	11 06:12 (7)	20:04	19:14	1 07:01 (9)	18:23	16:43	16:31				
15	05:39	06:02 (7)	06:09	06:40		07:12	06:49	07:20				
	20:35	10 06:12 (7)	20:02	19:12		18:22	16:42	16:31				
16	05:40	06:03 (7)	06:10	06:41		07:13	06:50	07:21				
	20:34	9 06:12 (7)	20:01	19:11		18:20	16:41	16:32				
17	05:41	06:04 (7)	06:11	06:42		07:14	06:52	07:22				
	20:33	8 06:12 (7)	19:59	19:09		18:18	16:40	16:32				
18	05:42	06:04 (7)	06:12	06:43		07:16	06:53	07:22				
	20:33	7 06:11 (7)	19:58	19:07		18:17	16:39	16:32				
19	05:42	06:05 (7)	06:13	06:44		07:17	06:54	07:23				
	20:32	6 06:11 (7)	19:57	19:05		18:15	16:39	16:33				
20	05:43	06:06 (7)	06:14	06:45		07:18	06:55	07:24				
	20:31	4 06:10 (7)	19:55	19:04		18:14	16:38	16:33				
21	05:44	06:07 (7)	06:15	06:47		07:19	06:56	07:24				
	20:30	3 06:10 (7)	19:54	19:02		18:12	16:37	16:34				
22	05:45	06:08 (7)	06:16	06:48		07:20	06:57	07:25				
	20:30	1 06:09 (7)	19:52	19:00		18:11	16:36	16:34				
23	05:46		06:17	06:49		07:21	06:59	07:25				
	20:29		19:50	18:58		18:09	16:36	16:35				
24	05:47		06:18	06:50		07:23	07:00	07:26				
	20:28		19:49	18:57		18:08	16:35	16:35				
25	05:48		06:19	06:47 (8)	06:51	06:24	07:01	07:26				
	20:27		19:47	13 07:00 (8)	18:55	17:07	16:35	16:36				
26	05:49		06:20	06:44 (8)	06:52	06:25	07:02	07:27				
	20:26		19:46	19 07:03 (8)	18:53	17:05	16:34	16:36				
27	05:50		06:21	06:42 (8)	06:53	06:26	07:03	07:27				
	20:25		19:44	22 07:04 (8)	18:52	17:04	16:34	16:37				
28	05:51		06:22	06:43 (8)	06:54	06:27	07:04	07:27				
	20:24		19:43	23 07:06 (8)	18:50	17:02	16:33	16:38				
29	05:52		06:23	06:44 (8)	06:55	06:28	07:05	07:28				
	20:23		19:41	22 07:06 (8)	18:48	17:01	16:33	16:38				
30	05:53		06:24	06:45 (8)	06:56	06:30	07:07	07:28				
	20:22		19:39	22 07:07 (8)	18:46	17:00	16:32	16:39				
31	05:54		06:25	06:46 (8)		06:31		07:28				
	20:21		19:38	22 07:08 (8)		16:58		16:40				
Ore potenziali eliofanìa	461		429		375		345	297	286			
Totale, caso peggiore		271		143		172						
Probabilità di eliofanìa		0,61		0,67		0,58						
Tempo di operatività rid.		0,74		0,74		0,74						
Dir. del vento rid.		0,62		0,57		0,57						
Totale ridotto		0,28		0,28		0,25						
Totale effettivo		75		41		42						

Legenda della tabella:

Giorno del mese	Alba (hh:mm)	Inizio ombreggiamento (hh:mm)	(WTG che provoca l'inizio dell'ombreggiamento)
	Tramonto (hh:mm)Minuti d'ombra	Fine ombreggiamento (hh:mm)	(WTG che provoca l'ultimo ombreggiamento)

## SHADOW - Calendario

Calcolo: Real and worst case Recettore d'ombra: CK - 89  
Assunzioni sui calcoli d'ombra

Probabilità di eliofanìa (media ore giornaliere di insolazione) [CAMPOBASSO]

Gen Feb Mar Apr Mag Giu Lug Ago Set Ott Nov Dic  
4,21 4,83 5,24 6,37 6,76 8,17 9,01 9,23 7,23 4,84 4,00 3,35

Tempo di operatività

N NNE ENE E ESE SSE S SSO OSO O ONO NNO Somma  
1.112 199 90 122 110 71 112 909 1.994 247 130 1.423 6.519

	Gennaio	Febbraio	Marzo	Aprile	Maggio	Giugno
1	07:28 16:41	07:14 17:16	06:38 17:51	06:57 (1) 07:27 (1)	06:46 19:26	05:59 19:58
2	07:28 16:42	07:13 17:17	06:36 17:52	06:55 (1) 07:25 (1)	06:44 19:27	05:58 19:59
3	07:28 16:43	07:12 17:18	06:34 17:53	06:54 (1) 07:24 (1)	06:43 19:28	05:57 20:00
4	07:28 16:44	07:11 17:20	06:33 17:54	06:52 (1) 07:22 (1)	06:41 19:29	05:55 20:01
5	07:28 16:44	07:10 17:21	06:31 17:55	06:50 (1) 07:20 (1)	06:39 19:30	05:54 20:03
6	07:28 16:45	07:09 17:22	06:30 17:56	06:52 (1) 07:18 (1)	06:37 19:31	05:53 20:04
7	07:28 16:46	07:08 17:23	06:28 17:58	06:55 (1) 07:15 (1)	06:36 19:32	05:52 20:05
8	07:28 16:47	07:07 17:25	06:26 17:59	06:59 (1) 07:10 (1)	06:34 19:33	05:50 20:06
9	07:28 16:48	07:06 17:26	06:25 18:00	06:25 18:00	06:33 19:34	05:49 20:07
10	07:28 16:49	07:04 17:27	07:24 (1) 07:27 (1)	06:23 18:01	06:31 19:35	05:48 20:08
11	07:28 16:50	07:03 17:28	07:23 (1) 07:28 (1)	06:21 18:02	06:29 19:36	05:47 20:09
12	07:27 16:52	07:02 17:30	07:22 (1) 07:29 (1)	06:20 18:03	06:28 19:38	05:46 20:10
13	07:27 16:53	07:01 17:31	07:20 (1) 07:29 (1)	06:18 18:04	06:26 19:39	05:45 20:11
14	07:27 16:54	06:59 17:32	07:19 (1) 07:30 (1)	06:16 18:06	06:35 (10) 06:36 (10)	05:44 06:43 (9)
15	07:26 16:55	06:58 17:33	07:18 (1) 07:31 (1)	06:15 18:07	06:34 (10) 06:36 (10)	05:43 06:42 (9)
16	07:26 16:56	06:57 17:35	07:16 (1) 07:31 (1)	06:13 18:08	06:32 (10) 06:35 (10)	05:42 06:40 (9)
17	07:25 16:57	06:55 17:36	07:15 (1) 07:32 (1)	06:11 18:09	06:30 (10) 06:34 (10)	05:41 06:39 (9)
18	07:25 16:58	06:54 17:37	07:13 (1) 07:31 (1)	06:10 18:10	06:28 (10) 06:33 (10)	05:40 06:37 (9)
19	07:24 17:00	06:52 17:38	07:12 (1) 07:32 (1)	06:08 18:11	06:27 (10) 06:32 (10)	05:39 06:36 (9)
20	07:24 17:01	06:51 17:40	07:10 (1) 07:31 (1)	06:06 18:12	06:25 (10) 06:30 (10)	05:38 06:34 (9)
21	07:23 17:02	06:50 17:41	07:09 (1) 07:32 (1)	06:05 18:13	06:23 (10) 06:28 (10)	05:37 06:31 (9)
22	07:22 17:03	06:48 17:42	07:08 (1) 07:32 (1)	06:03 18:15	06:22 (10) 06:26 (10)	05:36 06:12 (9)
23	07:22 17:04	06:47 17:43	07:06 (1) 07:31 (1)	06:01 18:16	06:11 19:50	05:35 06:58 (9)
24	07:21 17:06	06:45 17:45	07:04 (1) 07:30 (1)	05:59 18:17	06:09 19:51	05:35 06:28 (9)
25	07:20 17:07	06:44 17:46	07:03 (1) 07:30 (1)	05:58 18:18	06:08 19:52	05:34 06:57 (9)
26	07:20 17:08	06:42 17:47	07:01 (1) 07:29 (1)	05:56 18:19	06:06 19:53	05:33 06:25 (9)
27	07:19 17:09	06:41 17:48	07:00 (1) 07:29 (1)	05:54 18:20	06:05 19:54	05:33 06:57 (9)
28	07:18 17:11	06:39 17:49	06:58 (1) 07:27 (1)	05:53 18:21	06:03 19:55	05:32 06:23 (9)
29	07:17 17:12		06:51 19:22	06:02 19:56	06:02 19:57	05:31 06:56 (9)
30	07:16 17:13		06:49 19:23	06:01 19:57	06:01 19:57	05:31 06:20 (9)
31	07:15 17:14		06:48 19:24			05:30 20:27
Ore potenziali eliofanìa	296	296	369	399	450	454
Totale, caso peggiore		350	241		369	
Probabilità di eliofanìa		0,46	0,44		0,47	
Tempo di operatività rid.		0,74	0,74		0,74	
Dir. del vento rid.		0,54	0,55		0,57	
Totale ridotto		0,18	0,18		0,20	
Totale effettivo		64	43		87	

Legenda della tabella:

Giorno del mese Alba (hh:mm) Tramonto (hh:mm) Minuti d'ombra Inizio ombreggiamento (hh:mm) Fine ombreggiamento (hh:mm) (WTG che provoca l'inizio dell'ombreggiamento) (WTG che provoca l'ultimo ombreggiamento)

## SHADOW - Calendario

Calcolo: Real and worst case Recettore d'ombra: CK - 89  
Assunzioni sui calcoli d'ombra

Probabilità di eliofanìa (media ore giornaliere di insolazione) [CAMPOBASSO]

Gen	Feb	Mar	Apr	Mag	Giu	Lug	Ago	Set	Ott	Nov	Dic
4,21	4,83	5,24	6,37	6,76	8,17	9,01	9,23	7,23	4,84	4,00	3,35

Tempo di operatività

N	NNE	ENE	E	ESE	SSE	S	SSO	OSO	O	ONO	NNO	Somma
1.112	199	90	122	110	71	112	909	1.994	247	130	1.423	6.519

	Luglio	Agosto	Settembre	Ottobre	Novembre	Dicembre
1	05:30 20:39	05:54 20:20	06:36 (9) 18 06:54 (9)	06:26 19:36	06:57 18:45	06:32 16:57
2	05:31 20:39	05:55 20:19	06:34 (9) 22 06:56 (9)	06:27 19:34	06:58 18:43	06:33 16:56
3	05:31 20:39	05:56 20:18	06:33 (9) 24 06:57 (9)	06:28 19:33	06:59 18:41	06:34 16:55
4	05:32 20:39	05:57 20:17	06:31 (9) 28 06:59 (9)	06:29 19:31	07:00 18:40	06:36 16:53
5	05:32 20:39	05:58 20:15	06:30 (9) 30 07:00 (9)	06:30 19:29	07:01 18:38	06:37 16:52
6	05:33 20:38	05:59 20:14	06:29 (9) 32 07:01 (9)	06:31 19:28	07:02 18:36	06:38 16:51
7	05:33 20:38	06:00 20:13	06:28 (9) 34 07:02 (9)	06:32 19:26	07:03 18:35	06:39 16:50
8	05:34 20:38	06:01 20:12	06:27 (9) 35 07:02 (9)	06:33 19:24	07:04 18:33	06:41 16:49
9	05:35 20:37	06:02 20:10	06:26 (9) 37 07:03 (9)	06:34 19:23	07:06 18:31	06:42 16:48
10	05:35 20:37	06:04 20:09	06:26 (9) 38 07:04 (9)	06:35 19:21	07:07 18:30	06:43 16:47
11	05:36 20:37	06:05 20:08	06:26 (9) 37 07:03 (9)	06:36 19:19	07:08 18:28	06:44 16:46
12	05:37 20:36	06:06 20:06	06:27 (9) 36 07:03 (9)	06:37 19:17	07:09 18:26	06:45 16:45
13	05:38 20:36	06:07 20:05	06:28 (9) 36 07:04 (9)	06:38 19:16	07:10 18:25	06:47 16:44
14	05:38 20:35	06:08 20:04	06:29 (9) 35 07:04 (9)	06:39 19:14	07:11 18:23	06:48 16:43
15	05:39 20:35	06:09 20:02	06:30 (9) 34 07:04 (9)	06:40 19:12	07:12 18:22	06:49 16:42
16	05:40 20:34	06:10 20:01	06:31 (9) 33 07:04 (9)	06:41 19:11	07:13 18:20	06:50 16:41
17	05:41 20:33	06:11 19:59	06:32 (9) 32 07:04 (9)	06:42 19:09	07:14 18:18	06:51 16:40
18	05:42 20:33	06:12 19:58	06:33 (9) 30 07:03 (9)	06:43 19:07	07:16 18:17	06:53 16:39
19	05:42 20:32	06:13 19:56	06:34 (9) 29 07:03 (9)	06:44 19:05	07:17 18:15	06:54 16:39
20	05:43 20:31	06:14 19:55	06:35 (9) 28 07:03 (9)	06:45 19:04	07:18 18:14	06:55 16:38
21	05:44 20:30	06:15 19:53	06:36 (9) 26 07:02 (9)	06:46 19:02	07:19 18:12	06:56 16:37
22	05:45 20:30	06:16 19:52	06:37 (9) 25 07:02 (9)	06:48 19:00	07:20 18:11	06:57 16:36
23	05:46 20:29	06:17 19:50	06:38 (9) 23 07:01 (9)	06:49 18:58	07:21 18:09	06:59 16:36
24	05:47 20:28	06:18 19:49	06:39 (9) 21 07:00 (9)	06:50 18:57	07:22 18:08	07:00 (1) 16:35
25	05:48 20:27	06:19 19:47	06:40 (9) 19 06:59 (9)	06:51 18:55	07:23 17:07	06:51 (1) 16:35
26	05:49 20:26	06:20 19:46	06:41 (9) 17 06:58 (9)	06:52 18:53	07:24 17:05	06:46 (1) 16:34
27	05:50 20:25	06:21 19:44	06:42 (9) 14 06:56 (9)	06:53 18:51	07:25 17:04	06:47 (1) 16:34
28	05:51 20:24	06:22 19:43	06:43 (9) 12 06:55 (9)	06:54 18:50	07:26 17:02	06:49 (1) 16:33
29	05:52 20:23	06:23 19:41	06:44 (9) 9 06:53 (9)	06:55 18:48	07:27 17:01	06:50 (1) 16:33
30	05:53 20:22	06:24 19:39	06:45 (9) 6 06:51 (9)	06:56 18:46	06:30 17:00	06:51 (1) 16:32
31	05:53 20:21	06:25 19:38	06:46 (9) 2 06:48 (9)	06:56 18:46	06:31 16:58	06:53 (1) 16:32
Ore potenziali eliofanìa	461	429	375	345	297	286
Totale, caso peggiore	12	802	34	560	2	
Probabilità di eliofanìa	0,61	0,67	0,58	0,44	0,40	
Tempo di operatività rid.	0,74	0,74	0,74	0,74	0,74	
Dir. del vento rid.	0,57	0,57	0,57	0,54	0,54	
Totale ridotto	0,26	0,28	0,24	0,18	0,16	
Totale effettivo	3	225	8	98	0	

Legenda della tabella:

Giorno del mese	Alba (hh:mm)	Inizio ombreggiamento (hh:mm)	(WTG che provoca l'inizio dell'ombreggiamento)
	Tramonto (hh:mm)Minuti d'ombra	Fine ombreggiamento (hh:mm)	(WTG che provoca l'ultimo ombreggiamento)



## SHADOW - Calendario

Calcolo: Real and worst case Recettore d'ombra: CL - 90  
Assunzioni sui calcoli d'ombra

Probabilità di eliofanìa (media ore giornaliere di insolazione) [CAMPOBASSO]

Gen Feb Mar Apr Mag Giu Lug Ago Set Ott Nov Dic  
4,21 4,83 5,24 6,37 6,76 8,17 9,01 9,23 7,23 4,84 4,00 3,35

Tempo di operatività

N NNE ENE E ESE SSE S SSO OSO O ONO NNO Somma  
1.112 199 90 122 110 71 112 909 1.994 247 130 1.423 6.519

	Gennaio	Febbraio	Marzo	Aprile	Maggio	Giugno
1	07:28 16:41	07:14 17:16	06:38 17:51	06:57 (1) 07:24 (1)	06:46 19:26	05:59 19:58
2	07:28 16:42	07:13 17:17	06:36 17:52	06:55 (1) 07:23 (1)	06:44 19:27	05:58 19:59
3	07:28 16:43	07:12 17:18	06:34 17:53	06:54 (1) 07:22 (1)	06:43 19:28	05:57 20:00
4	07:28 16:44	07:11 17:20	06:33 17:54	06:52 (1) 07:21 (1)	06:41 19:29	05:55 20:01
5	07:28 16:44	07:10 17:21	06:31 17:55	06:50 (1) 07:19 (1)	06:39 19:30	05:54 20:03
6	07:28 16:45	07:09 17:22	06:30 17:56	06:49 (1) 07:18 (1)	06:38 19:31	05:53 20:04
7	07:28 16:46	07:08 17:23	06:28 17:58	06:47 (1) 07:15 (1)	06:36 19:32	05:52 20:05
8	07:28 16:47	07:07 17:25	06:26 17:59	06:48 (1) 07:12 (1)	06:34 19:33	05:50 20:06
9	07:28 16:48	07:06 17:26	06:25 18:00	06:52 (1) 07:10 (1)	06:33 19:34	05:49 20:07
10	07:28 16:49	07:04 17:27	06:23 18:01	06:56 (1) 07:04 (1)	06:31 19:35	05:48 20:08
11	07:28 16:50	07:03 17:28	06:21 18:02		06:29 19:36	05:47 20:09
12	07:27 16:52	07:02 17:30	06:20 18:03		06:28 19:38	05:46 20:10
13	07:27 16:53	07:01 17:31	07:20 (1) 07:23 (1)	06:18 18:04	06:26 19:39	06:45 (9) 06:46 (9)
14	07:27 16:54	06:59 17:32	07:19 (1) 07:24 (1)	06:16 18:06	06:24 19:40	06:43 (9) 06:48 (9)
15	07:26 16:55	06:58 17:33	07:18 (1) 07:25 (1)	06:15 18:07	06:23 19:41	06:42 (9) 06:50 (9)
16	07:26 16:56	06:57 17:35	07:16 (1) 07:25 (1)	06:13 18:08	06:32 (10) 06:33 (10)	06:40 (9) 06:51 (9)
17	07:25 16:57	06:55 17:36	07:15 (1) 07:26 (1)	06:11 18:09	06:30 (10) 06:33 (10)	06:39 (9) 06:53 (9)
18	07:25 16:58	06:54 17:37	07:13 (1) 07:26 (1)	06:10 18:10	06:28 (10) 06:31 (10)	06:37 (9) 06:53 (9)
19	07:24 17:00	06:52 17:38	07:12 (1) 07:27 (1)	06:08 18:11	06:27 (10) 06:31 (10)	06:36 (9) 06:54 (9)
20	07:24 17:01	06:51 17:40	07:10 (1) 07:26 (1)	06:06 18:12	06:25 (10) 06:30 (10)	06:34 (9) 06:54 (9)
21	07:23 17:02	06:50 17:41	07:09 (1) 07:27 (1)	06:05 18:13	06:23 (10) 06:28 (10)	06:33 (9) 06:55 (9)
22	07:22 17:03	06:48 17:42	07:08 (1) 07:28 (1)	06:03 18:15	06:22 (10) 06:26 (10)	06:31 (9) 06:55 (9)
23	07:22 17:04	06:47 17:43	07:06 (1) 07:27 (1)	06:01 18:16	06:20 (10) 06:23 (10)	06:30 (9) 06:55 (9)
24	07:21 17:06	06:45 17:45	07:04 (1) 07:26 (1)	05:59 18:17	06:09 19:51	06:28 (9) 06:55 (9)
25	07:20 17:07	06:44 17:46	07:03 (1) 07:26 (1)	05:58 18:18	06:08 19:52	06:27 (9) 06:55 (9)
26	07:20 17:08	06:42 17:47	07:01 (1) 07:25 (1)	05:56 18:19	06:06 19:53	06:25 (9) 06:54 (9)
27	07:19 17:09	06:41 17:48	07:00 (1) 07:25 (1)	05:54 18:20	06:05 19:54	06:24 (9) 06:55 (9)
28	07:18 17:11	06:39 17:49	06:58 (1) 07:24 (1)	05:53 18:21	06:03 19:55	06:23 (9) 06:55 (9)
29	07:17 17:12		06:51 19:22		06:02 19:56	06:21 (9) 06:54 (9)
30	07:16 17:13		06:49 19:23		06:01 19:57	06:20 (9) 06:54 (9)
31	07:15 17:14		06:48 19:24			05:30 20:28
Ore potenziali eliofanìa	296	296	369		399	450
Totale, caso peggiore		258	276		378	375
Probabilità di eliofanìa		0,46	0,44		0,48	0,47
Tempo di operatività rid.		0,74	0,74		0,74	0,74
Dir. del vento rid.		0,54	0,54		0,57	0,57
Totale ridotto		0,18	0,18		0,20	0,20
Totale effettivo		47	49		76	73

Legenda della tabella:

Giorno del mese Alba (hh:mm) Tramonto (hh:mm) Minuti d'ombra Inizio ombreggiamento (hh:mm) Fine ombreggiamento (hh:mm) (WTG che provoca l'inizio dell'ombreggiamento) (WTG che provoca l'ultimo ombreggiamento)



## SHADOW - Calendario

Calcolo: Real and worst case Recettore d'ombra: CL - 90  
Assunzioni sui calcoli d'ombra

Probabilità di eliofanìa (media ore giornaliere di insolazione) [CAMPOBASSO]

Gen Feb Mar Apr Mag Giu Lug Ago Set Ott Nov Dic  
4,21 4,83 5,24 6,37 6,76 8,17 9,01 9,23 7,23 4,84 4,00 3,35

Tempo di operatività

N NNE ENE E ESE SSE S SSO OSO O ONO NNO Somma  
1.112 199 90 122 110 71 112 909 1.994 247 130 1.423 6.519

	Luglio	Agosto	Settembre	Ottobre	Novembre	Dicembre						
1	05:30	05:54	06:33 (9)	06:26	06:57	06:32	07:08					
	20:39	20:20	20	06:53 (9)	19:36	18:45	16:57	16:32				
2	05:31	05:55	06:32 (9)	06:27	06:58	06:33	07:09					
	20:39	20:19	22	06:54 (9)	19:34	18:43	16:56	16:32				
3	05:31	05:56	06:30 (9)	06:28	06:59	06:34	07:10					
	20:39	20:18	26	06:56 (9)	19:33	18:41	16:55	16:31				
4	05:32	05:57	06:29 (9)	06:29	07:00	07:30 (1)	06:36	07:11				
	20:39	20:17	28	06:57 (9)	19:31	18:40	14	07:44 (1)	16:53	16:31		
5	05:32	05:58	06:28 (9)	06:30	07:01	07:26 (1)	06:37	07:12				
	20:39	20:15	30	06:58 (9)	19:29	18:38	22	07:48 (1)	16:52	16:31		
6	05:33	05:59	06:27 (9)	06:31	07:02	07:24 (1)	06:38	07:13				
	20:38	20:14	32	06:59 (9)	19:28	18:36	27	07:51 (1)	16:51	16:31		
7	05:33	06:00	06:26 (9)	06:32	07:03	07:24 (1)	06:39	07:14				
	20:38	20:13	34	07:00 (9)	19:26	18:35	28	07:52 (1)	16:50	16:31		
8	05:34	06:01	06:25 (9)	06:33	07:04	07:25 (1)	06:41	07:15				
	20:38	20:12	35	07:00 (9)	19:24	18:33	29	07:54 (1)	16:49	16:31		
9	05:35	06:02	06:25 (9)	06:34	07:06	07:26 (1)	06:42	07:15				
	20:37	20:10	36	07:01 (9)	19:23	18:31	29	07:55 (1)	16:48	16:31		
10	05:35	06:04	06:26 (9)	06:35	07:07	07:27 (1)	06:43	07:16				
	20:37	20:09	35	07:01 (9)	19:21	18:30	28	07:55 (1)	16:47	16:31		
11	05:36	06:05	06:26 (9)	06:36	07:08	07:28 (1)	06:44	07:17				
	20:37	20:08	35	07:01 (9)	19:19	18:28	28	07:56 (1)	16:46	16:31		
12	05:37	06:06	06:27 (9)	06:37	07:09	07:29 (1)	06:45	07:18				
	20:36	20:06	34	07:01 (9)	19:17	18:26	28	07:57 (1)	16:45	16:31		
13	05:38	06:07	06:28 (9)	06:38	07:10	07:30 (1)	06:47	07:19				
	20:36	20:05	33	07:01 (9)	19:16	18:25	27	07:57 (1)	16:44	16:31		
14	05:38	06:08	06:29 (9)	06:39	07:11	07:32 (1)	06:48	07:20				
	20:35	20:04	32	07:01 (9)	19:14	18:23	26	07:58 (1)	16:43	16:31		
15	05:39	06:09	06:30 (9)	06:40	07:12	07:33 (1)	06:49	07:20				
	20:35	20:02	31	07:01 (9)	19:12	18:22	25	07:58 (1)	16:42	16:31		
16	05:40	06:10	06:31 (9)	06:41	07:13	07:34 (1)	06:50	07:21				
	20:34	20:01	30	07:01 (9)	19:11	18:20	24	07:58 (1)	16:41	16:32		
17	05:41	06:11	06:32 (9)	06:42	07:14	07:35 (1)	06:51	07:22				
	20:33	19:59	29	07:01 (9)	19:09	18:18	23	07:58 (1)	16:40	16:32		
18	05:42	06:12	06:33 (9)	06:43	07:16	07:36 (1)	06:53	07:22				
	20:33	19:58	28	07:01 (9)	19:07	18:17	22	07:58 (1)	16:39	16:32		
19	05:42	06:13	06:34 (9)	06:44	07:17	07:38 (1)	06:54	07:23				
	20:32	19:56	27	07:01 (9)	19:05	18:15	20	07:58 (1)	16:39	16:33		
20	05:43	06:14	06:35 (9)	06:45	07:18	07:39 (1)	06:55	07:24				
	20:31	19:55	25	07:00 (9)	19:04	3	07:09 (10)	18:14	19	07:58 (1)	16:38	16:33
21	05:44	06:15	06:36 (9)	06:46	07:19	07:40 (1)	06:56	07:24				
	20:30	19:53	23	06:59 (9)	19:02	4	07:11 (10)	18:12	18	07:58 (1)	16:37	16:34
22	05:45	06:16	06:37 (9)	06:48	07:20	07:41 (1)	06:57	07:25				
	20:30	19:52	22	06:59 (9)	19:00	5	07:13 (10)	18:11	16	07:57 (1)	16:36	16:34
23	05:46	06:17	06:38 (9)	06:49	07:21	07:42 (1)	06:59	07:25				
	20:29	19:50	20	06:58 (9)	18:58	5	07:14 (10)	18:09	14	07:56 (1)	16:36	16:35
24	05:47	06:18	06:39 (9)	06:50	07:22	07:44 (1)	07:00	07:26				
	20:28	19:49	18	06:57 (9)	18:57	4	07:14 (10)	18:08	13	07:57 (1)	16:35	16:35
25	05:48	06:19	06:40 (9)	06:51	07:24	07:45 (1)	07:01	07:26				
	20:27	19:47	16	06:56 (9)	18:55	4	07:15 (10)	17:07	11	06:56 (1)	16:35	16:36
26	05:49	06:20	06:41 (9)	06:52	07:25	07:46 (1)	07:02	07:27				
	20:26	19:46	13	06:54 (9)	18:53	3	07:15 (10)	17:05	9	06:55 (1)	16:34	16:36
27	05:50	06:21	06:42 (9)	06:53	07:26	07:47 (1)	07:03	07:27				
	20:25	19:44	11	06:53 (9)	18:51	2	07:15 (10)	17:04	7	06:54 (1)	16:34	16:37
28	05:51	06:22	06:43 (9)	06:54	07:27	07:48 (1)	07:04	07:27				
	20:24	19:43	8	06:51 (9)	18:50	1	07:15 (10)	17:02	5	06:54 (1)	16:33	16:38
29	05:52	06:23	06:44 (9)	06:55	07:28	07:49 (1)	07:05	07:27				
	20:23	19:41	5	06:49 (9)	18:48	17:01	2	06:52 (1)	16:33	16:38		
30	05:53	06:24	06:45 (9)	06:56	07:29	07:50 (1)	07:06	07:28				
	20:22	19:39	1	06:46 (9)	18:46	06:30	17:00	16:32	16:39			
31	05:53	06:25			06:31	06:31		07:28				
	20:21	14	06:50 (9)	19:38	16:58	16:58		16:40				
Ore potenziali eliofanìa	461	429	375	345	297	286						
Totale, caso peggiore	22	739	31	514								
Probabilità di eliofanìa	0,61	0,67	0,58	0,44								
Tempo di operatività rid.	0,74	0,74	0,74	0,74								
Dir. del vento rid.	0,57	0,57	0,57	0,54								
Totale ridotto	0,25	0,28	0,24	0,17								
Totale effettivo	6	207	8	90								

Legenda della tabella:

Giorno del mese Alba (hh:mm) Tramonto (hh:mm) Minuti d'ombra Inizio ombreggiamento (hh:mm) Fine ombreggiamento (hh:mm) (WTG che provoca l'inizio dell'ombreggiamento) (WTG che provoca l'ultimo ombreggiamento)

## SHADOW - Calendario

Calcolo: Real and worst case Recettore d'ombra: CM - 91  
Assunzioni sui calcoli d'ombra

Probabilità di eliofanìa (media ore giornaliere di insolazione) [CAMPOBASSO]

Gen	Feb	Mar	Apr	Mag	Giu	Lug	Ago	Set	Ott	Nov	Dic
4,21	4,83	5,24	6,37	6,76	8,17	9,01	9,23	7,23	4,84	4,00	3,35

Tempo di operatività

N	NNE	ENE	E	ESE	SSE	S	SSO	OSO	O	ONO	NNO	Somma
1.112	199	90	122	110	71	112	909	1.994	247	130	1.423	6.519

	Gennaio	Febbraio	Marzo	Aprile	Maggio	Giugno
1	07:28 16:41	07:14 17:16	06:38 17:51	06:57 (1) 07:20 (1)	06:46 19:26	05:59 19:58
2	07:28 16:42	07:13 17:17	06:36 17:52	06:55 (1) 07:18 (1)	06:44 19:27	05:58 19:59
3	07:28 16:43	07:12 17:18	06:34 17:53	06:54 (1) 07:17 (1)	06:43 19:28	05:57 20:00
4	07:28 16:44	07:11 17:20	06:33 17:54	06:52 (1) 07:14 (1)	06:41 19:29	05:55 20:01
5	07:28 16:44	07:10 17:21	06:31 17:55	06:51 (1) 07:11 (1)	06:39 19:30	05:54 20:03
6	07:28 16:45	07:09 17:22	06:30 17:56	06:55 (1) 07:08 (1)	06:38 19:31	05:53 20:04
7	07:28 16:46	07:08 17:23	06:28 17:58	06:36 19:32	05:52 20:05	05:28 20:33
8	07:28 16:47	07:07 17:25	06:26 17:59	06:34 19:33	06:53 (9) 06:55 (9)	05:50 20:06
9	07:28 16:48	07:06 17:26	06:25 18:00	06:33 19:34	06:51 (9) 06:56 (9)	05:49 20:07
10	07:28 16:49	07:04 17:27	06:23 18:01	06:31 19:35	06:50 (9) 06:58 (9)	05:48 20:08
11	07:28 16:50	07:03 17:28	06:21 18:02	06:29 19:36	06:48 (9) 06:59 (9)	05:47 20:09
12	07:27 16:52	07:02 17:30	06:20 18:03	06:28 19:38	06:46 (9) 06:59 (9)	05:46 20:10
13	07:27 16:53	07:01 17:31	07:20 (1) 07:23 (1)	06:18 18:04	06:26 19:39	05:45 (9) 07:00 (9)
14	07:27 16:54	06:59 17:32	07:19 (1) 07:24 (1)	06:16 18:06	06:24 19:40	05:44 06:43 (9)
15	07:26 16:55	06:58 17:33	07:18 (1) 07:24 (1)	06:15 18:07	06:34 (10) 06:35 (10)	05:43 06:42 (9)
16	07:26 16:56	06:57 17:35	07:16 (1) 07:24 (1)	06:13 18:08	06:32 (10) 06:34 (10)	05:42 06:40 (9)
17	07:25 16:57	06:55 17:36	07:15 (1) 07:25 (1)	06:11 18:09	06:30 (10) 06:32 (10)	05:41 07:01 (9)
18	07:25 16:58	06:54 17:37	07:13 (1) 07:25 (1)	06:10 18:10	06:28 (10) 06:31 (10)	05:40 07:01 (9)
19	07:24 17:00	06:52 17:38	07:12 (1) 07:25 (1)	06:08 18:11	06:27 (10) 06:29 (10)	05:39 07:01 (9)
20	07:24 17:01	06:51 17:40	07:10 (1) 07:25 (1)	06:06 18:12	06:25 (10) 06:27 (10)	05:38 06:34 (9)
21	07:23 17:02	06:50 17:41	07:09 (1) 07:25 (1)	06:05 18:13	06:14 19:47	05:37 07:00 (9)
22	07:23 17:03	06:48 17:42	07:08 (1) 07:25 (1)	06:03 18:15	06:12 19:48	05:36 06:31 (9)
23	07:22 17:04	06:47 17:43	07:06 (1) 07:24 (1)	06:01 18:16	06:11 19:50	05:35 06:59 (9)
24	07:21 17:06	06:45 17:45	07:05 (1) 07:25 (1)	05:59 18:17	06:09 19:51	05:35 06:58 (9)
25	07:20 17:07	06:44 17:46	07:03 (1) 07:23 (1)	05:58 18:18	06:08 19:52	05:34 06:57 (9)
26	07:20 17:08	06:42 17:47	07:01 (1) 07:22 (1)	05:56 18:19	06:06 19:53	05:33 06:56 (9)
27	07:19 17:09	06:41 17:48	07:00 (1) 07:22 (1)	05:54 18:20	06:05 19:54	05:33 06:55 (9)
28	07:18 17:11	06:39 17:49	06:58 (1) 07:20 (1)	05:53 18:21	06:03 19:55	05:32 06:54 (9)
29	07:17 17:12		06:51 19:22	06:02 19:56	06:25 (9) 06:52 (9)	05:31 20:26
30	07:16 17:13		06:49 19:23	06:01 19:57	06:27 (9) 06:51 (9)	05:31 20:27
31	07:15 17:14		06:48 19:24		05:30 20:28	05:54 (8) 06:53 (8)
Ore potenziali eliofanìa	296	296	369	399	450	454
Totale, caso peggiore		228	136		857	1981
Probabilità di eliofanìa		0,46	0,44		0,47	0,54
Tempo di operatività rid.		0,74	0,74		0,74	0,74
Dir. del vento rid.		0,54	0,54		0,60	0,61
Totale ridotto		0,18	0,18		0,21	0,24
Totale effettivo		42	24		179	481

Legenda della tabella:

Giorno del mese	Alba (hh:mm)	Inizio ombreggiamento (hh:mm)	(WTG che provoca l'inizio dell'ombreggiamento)
	Tramonto (hh:mm)Minuti d'ombra	Fine ombreggiamento (hh:mm)	(WTG che provoca l'ultimo ombreggiamento)

## SHADOW - Calendario

Calcolo: Real and worst case Recettore d'ombra: CM - 91  
Assunzioni sui calcoli d'ombra

Probabilità di eliofanìa (media ore giornaliere di insolazione) [CAMPOBASSO]

Gen	Feb	Mar	Apr	Mag	Giu	Lug	Ago	Set	Ott	Nov	Dic
4,21	4,83	5,24	6,37	6,76	8,17	9,01	9,23	7,23	4,84	4,00	3,35

Tempo di operatività

N	NNE	ENE	E	ESE	SSE	S	SSO	OSO	O	ONO	NNO	Somma
1.112	199	90	122	110	71	112	909	1.994	247	130	1.423	6.519

	Luglio	Agosto	Settembre	Ottobre	Novembre	Dicembre
1	05:30	05:56 (8)	05:54	06:26	06:47 (9)	06:57
	20:39	67 07:03 (8)	20:20	19:36	11 06:58 (9)	18:45
2	05:31	05:56 (8)	05:55	06:27	06:48 (9)	06:58
	20:39	66 07:02 (8)	20:19	19:34	8 06:56 (9)	18:43
3	05:31	05:57 (8)	05:56	06:28	06:49 (9)	06:59
	20:39	66 07:03 (8)	20:18	19:33	5 06:54 (9)	18:41
4	05:32	05:58 (8)	05:57	06:29	06:50 (9)	07:00
	20:39	65 07:03 (8)	20:17	19:31	2 06:52 (9)	18:40
5	05:32	05:58 (8)	05:58	06:30	07:01	06:37
	20:39	65 07:03 (8)	20:15	19:29	18:38	16:52
6	05:33	05:59 (8)	05:59	06:31	07:02	06:38
	20:38	64 07:03 (8)	20:14	19:28	18:36	16:51
7	05:33	05:58 (8)	06:00	06:32	07:03	07:34 (1)
	20:38	64 07:02 (8)	20:13	19:26	18:35	7 07:41 (1)
8	05:34	05:59 (8)	06:01	06:33	07:04	07:28 (1)
	20:38	64 07:03 (8)	20:12	19:24	18:33	17 07:45 (1)
9	05:35	06:00 (8)	06:02	06:34	07:06	07:26 (1)
	20:37	63 07:03 (8)	20:10	19:23	18:31	22 07:48 (1)
10	05:35	06:00 (8)	06:04	06:42 (9)	06:35	07:07
	20:37	62 07:02 (8)	20:09	12 06:54 (9)	19:21	18:30
11	05:36	06:01 (8)	06:05	06:38 (9)	06:36	07:08
	20:37	61 07:02 (8)	20:08	18 06:56 (9)	19:19	18:28
12	05:37	06:02 (8)	06:06	06:36 (9)	06:37	07:09
	20:36	60 07:02 (8)	20:06	22 06:58 (9)	19:17	18:26
13	05:38	06:02 (8)	06:07	06:34 (9)	06:38	07:10
	20:36	59 07:01 (8)	20:05	25 06:59 (9)	19:16	18:25
14	05:38	06:03 (8)	06:08	06:33 (9)	06:39	07:11
	20:35	58 07:01 (8)	20:04	27 07:00 (9)	19:14	18:23
15	05:39	06:03 (8)	06:09	06:31 (9)	06:40	07:12
	20:35	58 07:01 (8)	20:02	30 07:01 (9)	19:12	18:22
16	05:40	06:04 (8)	06:10	06:31 (9)	06:41	07:13
	20:34	56 07:00 (8)	20:01	31 07:02 (9)	19:11	18:20
17	05:41	06:05 (8)	06:11	06:32 (9)	06:42	07:14
	20:33	55 07:00 (8)	19:59	31 07:03 (9)	19:09	18:18
18	05:42	06:05 (8)	06:12	06:33 (9)	06:43	07:16
	20:33	54 06:59 (8)	19:58	30 07:03 (9)	19:07	18:17
19	05:42	06:06 (8)	06:13	06:34 (9)	06:44	07:17
	20:32	52 06:58 (8)	19:56	30 07:04 (9)	19:05	18:15
20	05:43	06:07 (8)	06:14	06:35 (9)	06:45	07:18
	20:31	50 06:57 (8)	19:55	29 07:04 (9)	19:04	18:14
21	05:44	06:09 (8)	06:15	06:36 (9)	06:46	07:19
	20:30	48 06:57 (8)	19:53	28 07:04 (9)	19:02	18:12
22	05:45	06:10 (8)	06:16	06:37 (9)	06:48	07:20
	20:30	46 06:56 (8)	19:52	27 07:04 (9)	19:00	18:11
23	05:46	06:11 (8)	06:17	06:38 (9)	06:49	07:21
	20:29	44 06:55 (8)	19:50	26 07:04 (9)	18:58	1 07:09 (10)
24	05:47	06:12 (8)	06:18	06:39 (9)	06:50	07:22
	20:28	41 06:53 (8)	19:49	25 07:04 (9)	18:57	2 07:12 (10)
25	05:48	06:13 (8)	06:19	06:40 (9)	06:51	07:23
	20:27	39 06:52 (8)	19:47	23 07:03 (9)	18:55	3 07:14 (10)
26	05:49	06:15 (8)	06:20	06:41 (9)	06:52	07:24
	20:26	35 06:50 (8)	19:46	22 07:03 (9)	18:53	2 07:14 (10)
27	05:50	06:17 (8)	06:21	06:42 (9)	06:53	07:25
	20:25	31 06:48 (8)	19:44	20 07:02 (9)	18:51	2 07:15 (10)
28	05:51	06:19 (8)	06:22	06:43 (9)	06:54	07:26
	20:24	27 06:46 (8)	19:43	19 07:02 (9)	18:50	1 07:15 (10)
29	05:52	06:22 (8)	06:23	06:44 (9)	06:55	07:27
	20:23	21 06:43 (8)	19:41	17 07:01 (9)	18:48	17:01
30	05:53	06:27 (8)	06:24	06:45 (9)	06:56	07:28
	20:22	12 06:39 (8)	19:39	15 07:00 (9)	18:46	17:00
31	05:53		06:25	06:46 (9)		06:31
	20:21		19:38	13 06:59 (9)		16:58
Ore potenziali eliofanìa	461	429		375	345	297
Totale, caso peggiore	1553		520	37		361
Probabilità di eliofanìa	0,61		0,67	0,58		0,44
Tempo di operatività rid.	0,74		0,74	0,74		0,74
Dir. del vento rid.	0,61		0,57	0,57		0,54
Totale ridotto	0,27		0,28	0,24		0,18
Totale effettivo	424		147	9		63

Legenda della tabella:

Giorno del mese	Alba (hh:mm)	Inizio ombreggiamento (hh:mm)	(WTG che provoca l'inizio dell'ombreggiamento)
	Tramonto (hh:mm)	Minuti d'ombra	Final ombreggiamento (hh:mm)
			(WTG che provoca l'ultimo ombreggiamento)

## SHADOW - Calendario

Calcolo: Real and worst case Recettore d'ombra: CN - 92  
Assunzioni sui calcoli d'ombra

Probabilità di eliofanìa (media ore giornaliere di insolazione) [CAMPOBASSO]

Gen	Feb	Mar	Apr	Mag	Giu	Lug	Ago	Set	Ott	Nov	Dic
4,21	4,83	5,24	6,37	6,76	8,17	9,01	9,23	7,23	4,84	4,00	3,35

Tempo di operatività

N	NNE	ENE	E	ESE	SSE	S	SSO	OSO	O	ONO	NNO	Somma
1.112	199	90	122	110	71	112	909	1.994	247	130	1.423	6.519

		Gennaio	Febbraio	Marzo	Aprile		Maggio		Giugno			
1	07:28		07:14	15:47 (9)	06:37	16:42 (8)	06:46	18:23 (7)	05:59		05:30	19:08 (6)
	16:41		17:16	41 16:28 (9)	17:50	28 17:10 (8)	19:25	26 18:49 (7)	19:58		20:28	40 19:48 (5)
2	07:28		07:13	15:47 (9)	06:36	16:41 (8)	06:44	18:23 (7)	05:58		05:29	19:09 (6)
	16:42		17:17	42 16:29 (9)	17:52	29 17:10 (8)	19:27	27 18:50 (7)	19:59		20:29	40 19:49 (5)
3	07:28		07:12	15:46 (9)	06:34	16:40 (8)	06:42	18:23 (7)	05:57		05:29	19:10 (6)
	16:43		17:18	44 16:30 (9)	17:53	30 17:10 (8)	19:28	27 18:50 (7)	20:00		20:30	40 19:50 (5)
4	07:28		07:11	15:46 (9)	06:33	16:40 (8)	06:41	18:22 (7)	05:55		05:28	19:09 (6)
	16:43		17:19	45 16:31 (9)	17:54	31 17:11 (8)	19:29	27 18:49 (7)	20:01		20:31	41 19:50 (5)
5	07:28		07:10	15:46 (9)	06:31	16:39 (8)	06:39	18:23 (7)	05:54		05:28	19:10 (6)
	16:44		17:21	46 16:32 (9)	17:55	32 17:11 (8)	19:30	26 18:49 (7)	20:02		20:31	40 19:50 (5)
6	07:28		07:09	15:46 (9)	06:30	16:40 (8)	06:37	18:23 (7)	05:53		05:28	19:10 (6)
	16:45		17:22	47 16:33 (9)	17:56	31 17:11 (8)	19:31	25 18:48 (7)	20:04		20:32	41 19:51 (5)
7	07:28		07:08	15:45 (9)	06:28	16:40 (8)	06:36	18:23 (7)	05:51		05:27	19:10 (6)
	16:46		17:23	48 16:33 (9)	17:58	30 17:10 (8)	19:32	24 18:47 (7)	20:05		20:33	41 19:51 (5)
8	07:28		07:07	15:45 (9)	06:26	16:39 (8)	06:34	18:24 (7)	05:50		05:27	19:10 (6)
	16:47		17:25	49 16:34 (9)	17:59	30 17:09 (8)	19:33	22 18:46 (7)	20:06		20:33	41 19:51 (5)
9	07:28		07:05	15:45 (9)	06:25	16:40 (8)	06:32	18:24 (7)	05:49		05:27	19:10 (6)
	16:48		17:26	48 16:33 (9)	18:00	29 17:09 (8)	19:34	21 18:45 (7)	20:07		20:34	41 19:51 (5)
10	07:28		07:04	15:45 (9)	06:23	16:41 (8)	06:31	18:26 (7)	05:48		05:27	19:11 (6)
	16:49		17:27	49 16:34 (9)	18:01	27 17:08 (8)	19:35	17 18:43 (7)	20:08		20:34	41 19:52 (5)
11	07:28		07:03	15:45 (9)	06:21	16:41 (8)	06:29	18:27 (7)	05:47	19:21 (6)	05:26	19:11 (6)
	16:50		17:28	49 16:34 (9)	18:02	25 17:06 (8)	19:36	14 18:41 (7)	20:09	11 19:32 (6)	20:35	41 19:52 (5)
12	07:27		07:02	15:44 (9)	06:20	16:43 (8)	06:28	18:30 (7)	05:46	19:18 (6)	05:26	19:12 (6)
	16:51		17:30	50 16:34 (9)	18:03	23 17:06 (8)	19:37	7 18:37 (7)	20:10	17 19:35 (6)	20:35	41 19:53 (5)
13	07:27		07:00	15:45 (9)	06:18	16:44 (8)	06:26	18:37 (7)	05:45	19:16 (6)	05:26	19:12 (6)
	16:53		17:31	49 16:34 (9)	18:04	19 17:03 (8)	19:39		20:11	21 19:37 (6)	20:36	41 19:53 (5)
14	07:27		06:59	15:45 (9)	06:16	16:46 (8)	06:24		05:44	19:15 (6)	05:26	19:12 (6)
	16:54		17:32	49 16:34 (9)	18:06	15 17:01 (8)	19:40		20:12	23 19:38 (6)	20:36	41 19:53 (5)
15	07:26		06:58	15:45 (9)	06:15	16:49 (8)	06:23		05:43	19:14 (6)	05:26	19:13 (6)
	16:55		17:33	48 16:33 (9)	18:07	7 16:56 (8)	19:41		20:13	26 19:40 (6)	20:37	40 19:53 (5)
16	07:26		06:57	15:46 (9)	06:13		06:21		05:42	19:12 (6)	05:26	19:13 (6)
	16:56		17:35	48 16:34 (9)	18:08		19:42		20:14	28 19:40 (6)	20:37	40 19:53 (5)
17	07:25		06:55	15:47 (9)	06:11		06:20		05:41	19:12 (6)	05:26	19:13 (6)
	16:57		17:36	47 16:34 (9)	18:09		19:43		20:15	29 19:41 (6)	20:38	41 19:54 (5)
18	07:25		06:54	15:47 (9)	06:10		06:18		05:40	19:11 (6)	05:26	19:13 (6)
	16:58		17:37	45 16:32 (9)	18:10		19:44		20:16	31 19:42 (6)	20:38	41 19:54 (5)
19	07:24		06:52	15:48 (9)	06:08		06:17		05:39	19:10 (6)	05:26	19:13 (6)
	16:59		17:38	44 16:32 (9)	18:11		19:45		20:17	32 19:42 (6)	20:38	41 19:54 (5)
20	07:24		06:51	15:48 (9)	06:06		06:15		05:38	19:10 (6)	05:26	19:13 (6)
	17:01		17:40	43 16:31 (9)	18:12		19:46		20:18	34 19:44 (6)	20:39	41 19:54 (5)
21	07:23		06:50	15:49 (9)	06:05		06:13		05:37	19:10 (6)	05:27	19:13 (6)
	17:02		17:41	42 16:31 (9)	18:13		19:47		20:19	34 19:44 (6)	20:39	41 19:54 (5)
22	07:22		06:48	15:50 (9)	06:03		06:12		05:36	19:09 (6)	05:27	19:14 (6)
	17:03		17:42	39 16:29 (9)	18:14		19:48		20:20	35 19:44 (6)	20:39	41 19:55 (5)
23	07:22	16:00 (9)	06:47	15:51 (9)	06:01		06:10		05:35	19:08 (6)	05:27	19:14 (6)
	17:04	13 16:13 (9)	17:43	37 16:28 (9)	18:16		19:49		20:21	37 19:45 (6)	20:39	41 19:55 (5)
24	07:21	15:57 (9)	06:45	15:52 (9)	05:59		06:09		05:35	19:09 (6)	05:27	19:14 (6)
	17:06	19 16:16 (9)	17:44	47 17:03 (8)	18:17		19:51		20:22	37 19:46 (6)	20:39	41 19:55 (5)
25	07:20	15:55 (9)	06:44	15:55 (9)	05:58		06:08		05:34	19:08 (6)	05:28	19:14 (6)
	17:07	23 16:18 (9)	17:46	48 17:06 (8)	18:18		19:52		20:22	38 19:46 (6)	20:39	41 19:55 (5)
26	07:20	15:53 (9)	06:42	15:56 (9)	05:56	17:35 (7)	06:06		05:33	19:08 (6)	05:28	19:15 (6)
	17:08	27 16:20 (9)	17:47	49 17:07 (8)	18:19	8 17:43 (7)	19:53		20:23	38 19:46 (6)	20:40	41 19:56 (5)
27	07:19	15:52 (9)	06:41	15:59 (9)	05:54	17:31 (7)	06:05		05:32	19:09 (6)	05:28	19:15 (6)
	17:09	30 16:22 (9)	17:48	46 17:09 (8)	18:20	15 17:46 (7)	19:54		20:24	37 19:46 (6)	20:40	40 19:55 (5)
28	07:18	15:51 (9)	06:39	16:03 (9)	05:53	17:29 (7)	06:03		05:32	19:08 (6)	05:29	19:14 (6)
	17:11	32 16:23 (9)	17:49	40 17:09 (8)	18:21	18 17:47 (7)	19:55		20:25	38 19:46 (6)	20:40	41 19:55 (5)
29	07:17	15:50 (9)			06:51		06:02		05:31	19:09 (6)	05:29	19:15 (6)
	17:12	35 16:25 (9)			19:22	21 18:28 (7)	19:56		20:26	38 19:47 (6)	20:40	41 19:56 (5)
30	07:16	15:50 (9)			06:49		06:01		05:31	19:08 (6)	05:29	19:15 (6)
	17:13	37 16:27 (9)			19:23	23 18:49 (7)	19:57		20:27	39 19:47 (6)	20:39	41 19:56 (5)
31	07:15	15:49 (9)			06:47		06:00		05:30		05:29	
	17:14	39 16:28 (9)			19:24	24 18:49 (7)			20:28	39 19:48 (5)		
Ore potenziali eliofanìa	296		296		369		399		450		454	
Totale, caso peggiore	255		1279		495		263		662		1223	
Probabilità di eliofanìa	0,44		0,46		0,44		0,48		0,47		0,54	
Tempo di operatività rid.	0,74		0,74		0,74		0,74		0,74		0,74	
Dir. del vento rid.	0,62		0,62		0,57		0,57		0,55		0,55	
Totale ridotto	0,20		0,21		0,19		0,20		0,19		0,22	
Totale effettivo	52		269		94		54		127		272	

Legenda della tabella:

Giorno del mese	Alba (hh:mm)	Inizio ombreggiamento (hh:mm)	(WTG che provoca l'inizio dell'ombreggiamento)
	Tramonto (hh:mm)	Fine ombreggiamento (hh:mm)	(WTG che provoca l'ultimo ombreggiamento)

## SHADOW - Calendario

Calcolo: Real and worst case Recettore d'ombra: CN - 92  
Assunzioni sui calcoli d'ombra

Probabilità di eliofanìa (media ore giornaliere di insolazione) [CAMPOBASSO]

Gen	Feb	Mar	Apr	Mag	Giu	Lug	Ago	Set	Ott	Nov	Dic
4,21	4,83	5,24	6,37	6,76	8,17	9,01	9,23	7,23	4,84	4,00	3,35

Tempo di operatività

N	NNE	ENE	E	ESE	SSE	S	SSO	OSO	O	ONO	NNO	Somma
1.112	199	90	122	110	71	112	909	1.994	247	130	1.423	6.519

	Luglio	Agosto	Settembre	Ottobre	Novembre	Dicembre
1	05:30	19:15 (6) 05:54	19:30 (6) 06:26	18:26 (7) 06:57	17:22 (8) 06:32	15:15 (9) 07:08
	20:39 41	19:56 (5) 20:20	19:45 (6) 19:36	18:40 (7) 18:45	17:44 (8) 16:57	16:04 (9) 16:32
2	05:30	19:15 (6) 05:55	19:33 (6) 06:27	18:24 (7) 06:58	17:20 (8) 06:33	15:14 (9) 07:09
	20:39 41	19:56 (5) 20:19	19:34 17	18:41 (7) 18:43	17:45 (8) 16:56	16:03 (9) 16:32
3	05:31	19:16 (6) 05:56	06:28	18:22 (7) 06:59	17:19 (8) 06:34	15:14 (9) 07:10
	20:39 41	19:57 (5) 20:18	19:33 21	18:43 (7) 18:41	17:45 (8) 16:55	16:03 (9) 16:31
4	05:32	19:15 (6) 05:57	06:29	18:21 (7) 07:00	17:17 (8) 06:36	15:15 (9) 07:11
	20:39 41	19:56 (5) 20:16	19:31 22	18:43 (7) 18:39	17:46 (8) 16:53	16:03 (9) 16:31
5	05:32	19:16 (6) 05:58	06:30	18:20 (7) 07:01	17:16 (8) 06:37	15:15 (9) 07:12
	20:39 41	19:57 (5) 20:15	19:29 24	18:44 (7) 18:38	17:46 (8) 16:52	16:02 (9) 16:31
6	05:33	19:16 (6) 05:59	06:31	18:19 (7) 07:02	17:16 (8) 06:38	15:16 (9) 07:13
	20:38 41	19:57 (5) 20:14	19:28 25	18:44 (7) 18:36	17:47 (8) 16:51	16:02 (9) 16:31
7	05:33	19:16 (6) 06:00	06:32	18:18 (7) 07:03	17:16 (8) 06:39	15:17 (9) 07:14
	20:38 41	19:57 (5) 20:13	19:26 26	18:44 (7) 18:34	17:47 (8) 16:50	16:02 (9) 16:31
8	05:34	19:16 (6) 06:01	06:33	18:17 (7) 07:04	17:15 (8) 06:40	15:17 (9) 07:14
	20:38 41	19:57 (5) 20:12	19:24 27	18:44 (7) 18:33	17:46 (8) 16:49	16:01 (9) 16:31
9	05:35	19:17 (6) 06:02	06:34	18:17 (7) 07:05	17:15 (8) 06:42	15:18 (9) 07:15
	20:37 40	19:57 (5) 20:10	19:23 27	18:44 (7) 18:31	17:46 (8) 16:48	16:00 (9) 16:31
10	05:35	19:16 (6) 06:03	06:35	18:17 (7) 07:07	17:14 (8) 06:43	15:18 (9) 07:16
	20:37 41	19:57 (5) 20:09	19:21 26	18:43 (7) 18:29	17:45 (8) 16:47	16:01 (9) 16:31
11	05:36	19:17 (6) 06:04	06:36	18:16 (7) 07:08	17:14 (8) 06:44	15:20 (9) 07:17
	20:37 40	19:57 (5) 20:08	19:19 27	18:43 (7) 18:28	17:44 (8) 16:46	16:01 (9) 16:31
12	05:37	19:17 (6) 06:05	06:37	18:17 (7) 07:09	17:14 (8) 06:45	15:21 (9) 07:18
	20:36 40	19:57 (5) 20:06	19:17 25	18:42 (7) 18:26	17:44 (8) 16:45	16:01 (9) 16:31
13	05:37	19:17 (6) 06:06	06:38	18:17 (7) 07:10	16:40 (9) 06:47	15:22 (9) 07:19
	20:36 39	19:56 (5) 20:05	19:16 24	18:41 (7) 18:25	17:42 (8) 16:44	16:01 (9) 16:31
14	05:38	19:17 (6) 06:08	06:39	18:18 (7) 07:11	16:34 (9) 06:48	15:24 (9) 07:20
	20:35 39	19:56 (5) 20:04	19:14 21	18:39 (7) 18:23	17:42 (8) 16:43	16:01 (9) 16:31
15	05:39	19:17 (6) 06:09	06:40	18:19 (7) 07:12	16:31 (9) 06:49	15:25 (9) 07:20
	20:34 39	19:56 (6) 20:02	19:12 19	18:38 (7) 18:21	17:41 (8) 16:42	16:01 (9) 16:31
16	05:40	19:18 (6) 06:10	06:41	18:20 (7) 07:13	16:28 (9) 06:50	15:26 (9) 07:21
	20:34 38	19:56 (6) 20:01	19:10 15	18:35 (7) 18:20	17:39 (8) 16:41	16:01 (9) 16:32
17	05:41	19:17 (6) 06:11	06:42	18:22 (7) 07:14	16:25 (9) 06:51	15:29 (9) 07:22
	20:33 38	19:55 (6) 19:59	19:09 10	18:32 (7) 18:18	17:36 (8) 16:40	16:01 (9) 16:32
18	05:41	19:18 (6) 06:12	06:43	07:15	16:23 (9) 06:53	15:31 (9) 07:22
	20:33 37	19:55 (6) 19:58	19:07	18:17	17:33 (8) 16:39	16:01 (9) 16:32
19	05:42	19:18 (6) 06:13	06:44	07:17	16:22 (9) 06:54	15:34 (9) 07:23
	20:32 37	19:55 (6) 19:56	19:05	18:15	16:59 (9) 16:38	16:01 (9) 16:33
20	05:43	19:19 (6) 06:14	06:45	07:18	16:21 (9) 06:55	15:35 (9) 07:24
	20:31 36	19:55 (6) 19:55	19:04	18:14	17:01 (9) 16:38	16:01 (9) 16:33
21	05:44	19:19 (6) 06:15	06:46	07:19	16:19 (9) 06:56	15:36 (9) 07:24
	20:30 36	19:55 (6) 19:53	19:02	18:12	17:01 (9) 16:37	16:01 (9) 16:33
22	05:45	19:20 (6) 06:16	06:47	07:20	16:18 (9) 06:57	15:37 (9) 07:25
	20:30 35	19:55 (6) 19:52	19:00	18:11	17:02 (9) 16:36	16:01 (9) 16:34
23	05:46	19:19 (6) 06:17	06:48	07:21	16:17 (9) 06:59	15:38 (9) 07:25
	20:29 35	19:54 (6) 19:50	18:58	18:09	17:02 (9) 16:36	16:01 (9) 16:34
24	05:47	19:20 (6) 06:18	06:50	07:22	16:17 (9) 07:00	15:39 (9) 07:26
	20:28 33	19:53 (6) 19:49	18:57	18:08	17:03 (9) 16:35	16:01 (9) 16:35
25	05:48	19:21 (6) 06:19	06:51	06:24	15:16 (9) 07:01	15:40 (9) 07:26
	20:27 32	19:53 (6) 19:47	18:55	17:06	16:03 (9) 16:35	16:01 (9) 16:36
26	05:49	19:22 (6) 06:20	06:52	06:25	15:15 (9) 07:02	15:41 (9) 07:26
	20:26 30	19:52 (6) 19:46	18:53	17:05	16:03 (9) 16:34	16:01 (9) 16:36
27	05:50	19:22 (6) 06:21	06:53	06:26	15:15 (9) 07:03	15:42 (9) 07:27
	20:25 29	19:51 (6) 19:44	18:51	17:04	16:03 (9) 16:34	16:01 (9) 16:37
28	05:50	19:24 (6) 06:22	06:54	06:27	15:15 (9) 07:04	15:43 (9) 07:27
	20:24 27	19:51 (6) 19:42	18:50	17:02	16:04 (9) 16:33	16:01 (9) 16:38
29	05:51	19:25 (6) 06:23	06:55	17:27 (8) 06:28	15:15 (9) 07:05	15:44 (9) 07:27
	20:23 25	19:50 (6) 19:41	18:48 13	17:40 (8) 17:01	16:04 (9) 16:33	16:01 (9) 16:38
30	05:52	19:26 (6) 06:24	06:56	06:30	15:14 (9) 07:06	15:45 (9) 07:28
	20:22 22	19:48 (6) 19:39	18:46 18	17:42 (8) 17:00	16:03 (9) 16:32	16:01 (9) 16:39
31	05:53	19:28 (6) 06:25	06:57	06:31	15:14 (9) 07:07	15:46 (9) 07:28
	20:21 19	19:47 (6) 19:38	7 18:30 (7) 18:37 (7)	16:58 49	16:03 (9) 16:40	16:01 (9) 16:40
Ore potenziali eliofanìa	461	429	375	345	297	286
Totale, caso peggiore	1115		401	1205	715	
Probabilità di eliofanìa	0,61		0,58	0,44	0,40	
Tempo di operatività rid.	0,74		0,74	0,74	0,74	
Dir. del vento rid.	0,55		0,57	0,60	0,62	
Totale ridotto	0,25		0,25	0,20	0,19	
Totale effettivo	279		99	237	134	

Legenda della tabella:

Giorno del mese Alba (hh:mm) Tramonto (hh:mm) Minuti d'ombra Inizio ombreggiamento (hh:mm) Fine ombreggiamento (hh:mm) (WTG che provoca l'inizio dell'ombreggiamento) (WTG che provoca l'ultimo ombreggiamento)





## SHADOW - Calendario

Calcolo: Real and worst case Recettore d'ombra: CO - 93  
Assunzioni sui calcoli d'ombra

Probabilità di eliofanìa (media ore giornaliere di insolazione) [CAMPOBASSO]

Gen Feb Mar Apr Mag Giu Lug Ago Set Ott Nov Dic  
4,21 4,83 5,24 6,37 6,76 8,17 9,01 9,23 7,23 4,84 4,00 3,35

Tempo di operatività

N NNE ENE E ESE SSE S SSO OSO O ONO NNO Somma  
1.112 199 90 122 110 71 112 909 1.994 247 130 1.423 6.519

	Luglio		Agosto		Settembre		Ottobre		Novembre		Dicembre								
1	05:30		19:01 (6)	05:54		06:26		06:57		06:32	15:46 (8)	07:08	14:09 (9)						
	20:39	52	19:53 (5)	20:20		19:36		18:45		16:57	22	16:08 (8)	16:32	61	15:10 (9)				
2	05:30		19:01 (6)	05:55		06:27		06:58		06:33		15:48 (8)	07:09	14:10 (9)					
	20:39	52	19:53 (5)	20:19		19:34		18:43		16:56	17	16:05 (8)	16:32	61	15:11 (9)				
3	05:31		19:02 (6)	05:56		06:28		06:59		06:34		15:51 (8)	07:10	14:10 (9)					
	20:39	51	19:53 (5)	20:18		19:33		18:41		16:55	11	16:02 (8)	16:31	62	15:12 (9)				
4	05:32		19:02 (6)	05:57		06:29		07:00		06:36		14:34 (9)	07:11	14:11 (9)					
	20:39	51	19:53 (5)	20:17		19:31	6	18:13 (7)	18:39	16:53	5	14:39 (9)	16:31	61	15:12 (9)				
5	05:32		19:02 (6)	05:58		06:30		07:01		06:37		14:27 (9)	07:12	14:11 (9)					
	20:39	51	19:53 (5)	20:15		19:29	15	18:23 (7)	18:38	16:52	18	14:45 (9)	16:31	61	15:12 (9)				
6	05:33		19:03 (6)	05:59		06:31		07:02		06:38		14:24 (9)	07:13	14:11 (9)					
	20:38	50	19:53 (5)	20:14		19:28	19	18:25 (7)	18:36	16:51	24	14:48 (9)	16:31	62	15:13 (9)				
7	05:33		19:03 (6)	06:00		06:32		07:03		06:39		14:22 (9)	07:14	14:12 (9)					
	20:38	49	19:52 (5)	20:13		19:26	22	18:26 (7)	18:34	16:50	29	14:51 (9)	16:31	61	15:13 (9)				
8	05:34		19:03 (6)	06:01		06:33		07:04		06:40		14:20 (9)	07:14	14:12 (9)					
	20:38	49	19:52 (6)	20:12		19:24	25	18:27 (7)	18:33	16:49	33	14:53 (9)	16:31	62	15:14 (9)				
9	05:35		19:04 (6)	06:02		06:34		07:05		06:42		14:17 (9)	07:15	14:12 (9)					
	20:37	48	19:52 (6)	20:10		19:23	28	18:28 (7)	18:31	8	16:57 (8)	16:48	37	14:54 (9)	16:31	61	15:13 (9)		
10	05:35		19:04 (6)	06:03		06:35		07:07		06:43		14:16 (9)	07:16	14:12 (9)					
	20:37	47	19:51 (6)	20:09		19:21	29	18:28 (7)	18:29	17	17:09 (8)	16:47	39	14:55 (9)	16:31	62	15:14 (9)		
11	05:36		19:04 (6)	06:04		18:59 (15)	06:36		07:08		16:49 (8)	06:44		14:15 (9)	07:17	14:13 (9)			
	20:37	48	19:52 (6)	20:08	9	19:08 (15)	19:19	30	18:28 (7)	18:28	22	17:11 (8)	16:46	42	14:57 (9)	16:31	61	15:14 (9)	
12	05:37		19:05 (6)	06:05		18:57 (15)	06:37		07:09		16:47 (8)	06:45		14:14 (9)	07:18	14:13 (9)			
	20:36	47	19:52 (6)	20:06	13	19:10 (15)	19:17	31	18:28 (7)	18:26	25	17:12 (8)	16:45	44	14:58 (9)	16:31	62	15:15 (9)	
13	05:37		19:05 (6)	06:06		18:55 (15)	06:38		07:10		16:45 (8)	06:47		14:12 (9)	07:19	14:14 (9)			
	20:36	46	19:51 (6)	20:05	16	19:11 (15)	19:16	31	18:28 (7)	18:25	28	17:13 (8)	16:44	47	14:59 (9)	16:31	61	15:15 (9)	
14	05:38		19:06 (6)	06:08		18:54 (15)	06:39		07:11		16:45 (8)	06:48		14:12 (9)	07:20	14:15 (9)			
	20:35	45	19:51 (6)	20:04	18	19:12 (15)	19:14	32	18:28 (7)	18:23	30	17:15 (8)	16:43	49	15:01 (9)	16:31	61	15:16 (9)	
15	05:39		19:06 (6)	06:09		18:53 (15)	06:40		07:12		16:43 (8)	06:49		14:11 (9)	07:20	14:15 (9)			
	20:34	45	19:51 (6)	20:02	20	19:13 (15)	19:12	32	18:28 (7)	18:21	32	17:15 (8)	16:42	50	15:01 (9)	16:31	61	15:16 (9)	
16	05:40		19:07 (6)	06:10		18:52 (15)	06:41		07:13		16:42 (8)	06:50		14:10 (9)	07:21	14:15 (9)			
	20:34	44	19:51 (6)	20:01	21	19:13 (15)	19:10	32	18:27 (7)	18:20	34	17:16 (8)	16:41	52	15:02 (9)	16:32	61	15:16 (9)	
17	05:41		19:07 (6)	06:11		18:51 (15)	06:42		07:14		16:41 (8)	06:51		14:10 (9)	07:22	14:16 (9)			
	20:33	43	19:50 (6)	19:59	23	19:14 (15)	19:09	31	18:26 (7)	18:18	35	17:16 (8)	16:40	53	15:03 (9)	16:32	61	15:17 (9)	
18	05:41		19:07 (6)	06:12		18:51 (15)	06:43		07:15		16:40 (8)	06:53		14:10 (9)	07:22	14:16 (9)			
	20:33	43	19:50 (6)	19:58	23	19:14 (15)	19:07	30	18:25 (7)	18:17	36	17:16 (8)	16:39	54	15:04 (9)	16:32	61	15:17 (9)	
19	05:42		19:08 (6)	06:13		18:50 (15)	06:44		07:17		16:39 (8)	06:54		14:09 (9)	07:23	14:17 (9)			
	20:32	41	19:49 (6)	19:56	24	19:14 (15)	19:05	28	18:24 (7)	18:15	37	17:16 (8)	16:38	55	15:04 (9)	16:33	61	15:18 (9)	
20	05:43		19:09 (6)	06:14		18:50 (15)	06:45		07:18		16:40 (8)	06:55		14:08 (9)	07:24	14:17 (9)			
	20:31	40	19:49 (6)	19:55	24	19:14 (15)	19:04	27	18:23 (7)	18:14	37	17:17 (8)	16:38	57	15:05 (9)	16:33	61	15:18 (9)	
21	05:44		19:10 (6)	06:15		18:50 (15)	06:46		07:19		16:39 (8)	06:56		14:09 (9)	07:24	14:18 (9)			
	20:30	38	19:48 (6)	19:53	23	19:13 (15)	19:02	25	18:22 (7)	18:12	37	17:16 (8)	16:37	57	15:06 (9)	16:33	61	15:19 (9)	
22	05:45		19:11 (6)	06:16		18:50 (15)	06:47		07:20		16:39 (8)	06:57		14:09 (9)	07:25	14:18 (9)			
	20:30	37	19:48 (6)	19:52	23	19:13 (15)	19:00	22	18:20 (7)	18:11	37	17:16 (8)	16:36	57	15:06 (9)	16:34	61	15:19 (9)	
23	05:46		19:11 (6)	06:17		18:50 (15)	06:48		07:21		16:38 (8)	06:59		14:08 (9)	07:25	14:19 (9)			
	20:29	35	19:46 (6)	19:50	22	19:12 (15)	18:58	18	18:17 (7)	18:09	37	17:15 (8)	16:36	59	15:07 (9)	16:34	61	15:20 (9)	
24	05:47		19:12 (6)	06:18		18:51 (15)	06:50		07:22		16:39 (8)	07:00		14:08 (9)	07:26	14:19 (9)			
	20:28	33	19:45 (6)	19:49	20	19:11 (15)	18:57	12	18:14 (7)	18:08	37	17:16 (8)	16:35	59	15:07 (9)	16:35	61	15:20 (9)	
25	05:48		19:14 (6)	06:19		18:51 (15)	06:51		07:24		15:39 (8)	07:01		14:09 (9)	07:26	14:20 (9)			
	20:27	30	19:44 (6)	19:47	19	19:10 (15)	18:55		07:25		17:06	36	16:15 (8)	16:35	59	15:08 (9)	16:36	61	15:21 (9)
26	05:49		19:15 (6)	06:20		18:52 (15)	06:52		07:26		15:39 (8)	07:02		14:09 (9)	07:26	14:20 (9)			
	20:26	28	19:43 (6)	19:46	16	19:08 (15)	18:53		07:27		17:05	35	16:14 (8)	16:34	59	15:08 (9)	16:36	61	15:21 (9)
27	05:50		19:17 (6)	06:21		18:54 (15)	06:53		07:28		15:40 (8)	07:03		14:09 (9)	07:27	14:20 (9)			
	20:25	25	19:42 (6)	19:44	12	19:06 (15)	18:51		07:29		17:04	33	16:13 (8)	16:34	60	15:09 (9)	16:37	61	15:21 (9)
28	05:50		19:19 (6)	06:22		18:58 (15)	06:54		07:30		15:41 (8)	07:04		14:08 (9)	07:27	14:21 (9)			
	20:24	21	19:40 (6)	19:42	3	19:01 (15)	18:50		07:31		17:02	32	16:13 (8)	16:33	61	15:09 (9)	16:38	61	15:22 (9)
29	05:51		19:21 (6)	06:23			06:55		07:32		15:42 (8)	07:05		14:09 (9)	07:27	14:22 (9)			
	20:23	16	19:37 (6)	19:41			18:48		07:33		17:01	30	16:12 (8)	16:33	60	15:09 (9)	16:38	61	15:23 (9)
30	05:52		19:25 (6)	06:24			06:56		07:34		15:43 (8)	07:06		14:09 (9)	07:28	14:22 (9)			
	20:22	8	19:33 (6)	19:39			18:46		07:35		17:00	27	16:10 (8)	16:32	61	15:10 (9)	16:39	61	15:23 (9)
31	05:53			06:25					07:36		15:44 (8)			07:28	14:22 (9)				
	20:21			19:38					07:37		16:58	25	16:09 (8)		16:40	62	15:24 (9)		
Ore potenziali eliofanìa	461		429		375		345		297		1330		286		1897				
Totale, caso peggiore	1213		329		525		707				0,40				0,36				
Probabilità di eliofanìa	0,61		0,67		0,58		0,44				0,74				0,74				
Tempo di operatività rid.	0,74		0,74		0,74		0,74				0,66				0,66				
Dir. del vento rid.	0,55		0,56		0,57		0,61				0,20				0,18				
Totale ridotto	0,25		0,28		0,25		0,20				0,20				0,18				
Totale effettivo	305		92		131		141		266						342				

Legenda della tabella:

Giorno del mese Alba (hh:mm) Tramonto (hh:mm) Minuti d'ombra Inizio ombreggiamento (hh:mm) Fine ombreggiamento (hh:mm) (WTG che provoca l'inizio dell'ombreggiamento) (WTG che provoca l'ultimo ombreggiamento)



## SHADOW - Calendario

Calcolo: Real and worst case Recettore d'ombra: CP - 94  
Assunzioni sui calcoli d'ombra

Probabilità di eliofanìa (media ore giornaliere di insolazione) [CAMPOBASSO]

Gen Feb Mar Apr Mag Giu Lug Ago Set Ott Nov Dic  
4,21 4,83 5,24 6,37 6,76 8,17 9,01 9,23 7,23 4,84 4,00 3,35

Tempo di operatività

N NNE ENE E ESE SSE S SSO OSO O ONO NNO Somma  
1.112 199 90 122 110 71 112 909 1.994 247 130 1.423 6.519

	Gennaio			Febbraio			Marzo			Aprile			Maggio			Giugno		
1	07:28		14:57 (8)	07:14		06:38		16:27 (7)	06:46		18:15 (6)	05:59		17:49 (6)	05:30		18:50 (5)	
	16:41	41	15:38 (8)	17:16		17:50	37	17:04 (7)	19:25		18:49 (15)	19:58	74	19:09 (5)	20:28	32	19:22 (5)	
2	07:28		14:58 (8)	07:13		06:36		16:27 (7)	06:44		18:12 (6)	05:58		17:49 (6)	05:29		18:50 (5)	
	16:42	40	15:38 (8)	17:17		17:52	36	17:03 (7)	19:27		18:50 (15)	19:59	82	19:13 (5)	20:29	32	19:22 (5)	
3	07:28		14:58 (8)	07:12		06:34		16:27 (7)	06:42		18:09 (6)	05:57		17:49 (6)	05:29		18:51 (5)	
	16:43	40	15:38 (8)	17:18		17:53	35	17:02 (7)	19:28		18:49 (15)	20:00	86	19:15 (5)	20:30	32	19:23 (5)	
4	07:28		14:59 (8)	07:11		06:33		16:28 (7)	06:41		18:06 (6)	05:55		17:50 (6)	05:28		18:51 (5)	
	16:43	40	15:39 (8)	17:19		17:54	34	17:02 (7)	19:29		18:49 (15)	20:01	87	19:17 (5)	20:31	31	19:22 (5)	
5	07:28		15:00 (8)	07:10		06:31		16:28 (7)	06:39		18:04 (6)	05:54		17:51 (6)	05:28		18:52 (5)	
	16:44	39	15:39 (8)	17:21		17:55	33	17:01 (7)	19:30		18:51 (6)	20:02	87	19:18 (5)	20:31	30	19:22 (5)	
6	07:28		15:00 (8)	07:09		06:30		16:30 (7)	06:37		18:02 (6)	05:53		17:52 (6)	05:28		18:53 (5)	
	16:45	40	15:40 (8)	17:22		17:56	30	17:00 (7)	19:31		18:52 (6)	20:04	88	19:20 (5)	20:32	29	19:22 (5)	
7	07:28		15:01 (8)	07:08		06:28		16:30 (7)	06:36		18:00 (6)	05:52		17:51 (6)	05:27		18:53 (5)	
	16:46	39	15:40 (8)	17:23		17:58	29	16:59 (7)	19:32		18:52 (6)	20:05	89	19:20 (5)	20:33	28	19:21 (5)	
8	07:28		15:01 (8)	07:07		06:26		16:31 (7)	06:34		17:59 (6)	05:50		17:52 (6)	05:27		18:54 (5)	
	16:47	39	15:40 (8)	17:25		17:59	26	16:57 (7)	19:33		18:54 (6)	20:06	89	19:21 (5)	20:33	27	19:21 (5)	
9	07:28		15:02 (8)	07:05		06:25		16:34 (7)	06:32		17:57 (6)	05:49		17:53 (6)	05:27		18:54 (5)	
	16:48	38	15:40 (8)	17:26		18:00	21	16:55 (7)	19:34		18:55 (6)	20:07	88	19:21 (5)	20:34	27	19:21 (5)	
10	07:28		15:03 (8)	07:04		06:23		16:36 (7)	06:31		17:56 (6)	05:48		17:54 (6)	05:27		18:55 (5)	
	16:49	38	15:41 (8)	17:27		18:01	16	16:52 (7)	19:35		18:56 (6)	20:08	88	19:22 (5)	20:34	26	19:21 (5)	
11	07:28		15:03 (8)	07:03		06:21		16:39 (7)	06:29		17:55 (6)	05:47		17:55 (6)	05:26		18:56 (5)	
	16:50	37	15:40 (8)	17:28		18:02	8	16:47 (7)	19:36		18:56 (6)	20:09	88	19:23 (5)	20:35	25	19:21 (5)	
12	07:27		15:04 (8)	07:02		06:20			06:28		17:53 (6)	05:46		17:56 (6)	05:26		18:56 (5)	
	16:51	36	15:40 (8)	17:30		18:03			19:37	64	18:57 (6)	20:10	87	19:23 (5)	20:35	25	19:21 (5)	
13	07:27		15:05 (8)	07:01		06:18			06:26		17:53 (6)	05:45		17:56 (6)	05:26		18:57 (5)	
	16:53	36	15:41 (8)	17:31		18:04			19:39	65	18:58 (6)	20:11	87	19:23 (5)	20:36	24	19:21 (5)	
14	07:27		15:05 (8)	06:59		06:16			06:24		17:52 (6)	05:44		17:52 (6)	05:26		18:58 (5)	
	16:54	35	15:40 (8)	17:32		18:06			19:40	66	18:58 (6)	20:12	87	19:24 (5)	20:36	23	19:21 (5)	
15	07:26		15:07 (8)	06:58		16:43 (7)	06:15		06:23		17:52 (6)	05:43		17:58 (6)	05:26		18:58 (5)	
	16:55	34	15:41 (8)	17:33	8	16:51 (7)	18:07		19:41	67	18:59 (6)	20:13	86	19:24 (5)	20:37	23	19:21 (5)	
16	07:26		15:07 (8)	06:57		16:38 (7)	06:13		06:21		17:50 (6)	05:42		17:59 (6)	05:26		18:58 (5)	
	16:56	33	15:40 (8)	17:35	16	16:54 (7)	18:08		19:42	68	18:58 (6)	20:14	85	19:24 (5)	20:37	23	19:21 (5)	
17	07:25		15:09 (8)	06:55		16:36 (7)	06:11		06:20		17:49 (6)	05:41		18:00 (6)	05:26		18:59 (5)	
	16:57	31	15:40 (8)	17:36	21	16:57 (7)	18:09		19:43	69	18:58 (6)	20:15	83	19:24 (5)	20:38	22	19:21 (5)	
18	07:25		15:10 (8)	06:54		16:34 (7)	06:10		06:18		17:49 (6)	05:40		18:01 (6)	05:26		18:59 (5)	
	16:58	29	15:39 (8)	17:37	24	16:58 (7)	18:10		19:44	70	18:59 (6)	20:16	81	19:24 (5)	20:38	22	19:21 (5)	
19	07:24		15:11 (8)	06:52		16:33 (7)	06:08		06:17		17:49 (6)	05:39		18:02 (6)	05:26		18:59 (5)	
	16:59	28	15:39 (8)	17:38	27	17:00 (7)	18:11		19:45	69	18:58 (6)	20:17	79	19:24 (5)	20:38	22	19:21 (5)	
20	07:24		15:13 (8)	06:51		16:31 (7)	06:06		06:15		17:49 (6)	05:38		18:05 (6)	05:26		18:59 (5)	
	17:01	25	15:38 (8)	17:40	30	17:01 (7)	18:12		19:46	70	18:59 (6)	20:18	74	19:24 (5)	20:39	22	19:21 (5)	
21	07:23		15:14 (8)	06:50		16:30 (7)	06:05		06:13		17:48 (6)	05:37		18:06 (6)	05:27		18:59 (5)	
	17:02	23	15:37 (8)	17:41	32	17:02 (7)	18:13		19:47	70	18:58 (6)	20:19	72	19:24 (5)	20:39	22	19:21 (5)	
22	07:22		15:15 (8)	06:48		16:29 (7)	06:03		06:12		17:48 (6)	05:36		18:07 (6)	05:27		19:00 (5)	
	17:03	21	15:36 (8)	17:42	33	17:02 (7)	18:14		19:48	71	18:59 (6)	20:20	69	19:24 (5)	20:39	22	19:22 (5)	
23	07:22		15:18 (8)	06:47		16:29 (7)	06:01		06:10		17:48 (6)	05:35		18:09 (6)	05:27		19:00 (5)	
	17:04	17	15:35 (8)	17:43	34	17:03 (7)	18:16		19:49	71	18:59 (6)	20:21	66	19:24 (5)	20:39	22	19:22 (5)	
24	07:21		15:21 (8)	06:45		16:28 (7)	05:59		06:09		17:48 (6)	05:35		18:11 (6)	05:27		19:00 (5)	
	17:06	11	15:32 (8)	17:44	35	17:03 (7)	18:17		19:51	70	18:58 (6)	20:22	62	19:24 (5)	20:39	22	19:22 (5)	
25	07:20			06:44		16:28 (7)	05:58		06:08		17:48 (6)	05:34		18:13 (6)	05:28		19:00 (5)	
	17:07			17:46	36	17:04 (7)	18:18		19:52	70	18:58 (6)	20:23	57	19:24 (5)	20:39	22	19:22 (5)	
26	07:20			06:42		16:27 (7)	05:56		06:06		17:47 (6)	05:33		18:15 (6)	05:28		19:01 (5)	
	17:08			17:47	37	17:04 (7)	18:19		19:53	71	18:58 (6)	20:23	52	19:23 (5)	20:40	22	19:23 (5)	
27	07:19			06:41		16:27 (7)	05:54		17:35 (15)	06:05	17:48 (6)	05:33		18:20 (6)	05:28		19:00 (5)	
	17:09			17:48	37	17:04 (7)	18:20	7	17:42 (15)	19:54	18:58 (6)	20:24	43	19:24 (5)	20:40	23	19:23 (5)	
28	07:18			06:39		16:27 (7)	05:53		17:30 (15)	06:03	17:48 (6)	05:32		18:48 (5)	05:29		19:01 (5)	
	17:11			17:49	37	17:04 (7)	18:21	15	17:45 (15)	19:55	18:58 (6)	20:25	35	19:23 (5)	20:40	23	19:24 (5)	
29	07:17					06:51			18:29 (15)	06:02	17:48 (6)	05:31		18:49 (5)	05:29		19:00 (5)	
	17:12					19:22	18	18:47 (15)	19:56	69	18:57 (6)	20:26	34	19:23 (5)	20:40	24	19:24 (5)	
30	07:16					06:49			18:27 (15)	06:01	17:49 (6)	05:31		18:49 (5)	05:29		19:00 (5)	
	17:13					19:23	21	18:48 (15)	19:57	68	18:57 (6)	20:27	34	19:23 (5)	20:40	24	19:24 (5)	
31	07:15					06:48			18:21 (6)			05:30		18:50 (5)				
	17:14					19:24	28	18:49 (15)				20:28	33	19:23 (5)				
Ore potenziali eliofanìa	296			296		369			399		450			454				
Totale, caso peggiore	790			407		394			1846		2252			751				
Probabilità di eliofanìa	0,44			0,46		0,44			0,48		0,47			0,54				
Tempo di operatività rid.	0,74			0,74		0,74			0,74		0,74			0,74				
Dir. del vento rid.	0,63			0,59		0,59			0,57		0,55			0,54				
Totale ridotto	0,21			0,20		0,19			0,20		0,19			0,22				
Totale effettivo	165			82		76			375		436			164				

Legenda della tabella:

Giorno del mese Alba (hh:mm) Tramonto (hh:mm) Minuti d'ombra Inizio ombreggiamento (hh:mm) Fine ombreggiamento (hh:mm) (WTG che provoca l'inizio dell'ombreggiamento) (WTG che provoca l'ultimo ombreggiamento)

## SHADOW - Calendario

Calcolo: Real and worst case Recettore d'ombra: CP - 94  
Assunzioni sui calcoli d'ombra

Probabilità di eliofanìa (media ore giornaliere di insolazione) [CAMPOBASSO]

Gen	Feb	Mar	Apr	Mag	Giu	Lug	Ago	Set	Ott	Nov	Dic
4,21	4,83	5,24	6,37	6,76	8,17	9,01	9,23	7,23	4,84	4,00	3,35

Tempo di operatività

N	NNE	ENE	E	ESE	SSE	S	SSO	OSO	O	ONO	NNO	Somma
1.112	199	90	122	110	71	112	909	1.994	247	130	1.423	6.519

	Luglio		Agosto		Settembre		Ottobre		Novembre		Dicembre	
1	05:30		19:00 (5)	05:54	18:06 (6)	06:26	17:54 (6)	06:57	06:32		07:08	14:45 (8)
	20:39	25	19:25 (5)	20:20	19:33 (5)	19:36	18:55 (6)	18:45	16:57		16:32	37 15:22 (8)
2	05:30		18:59 (5)	05:55	18:05 (6)	06:27	17:54 (6)	06:58	06:33		07:09	14:46 (8)
	20:39	26	19:25 (5)	20:19	19:33 (5)	19:34	18:54 (6)	18:43	16:56		16:32	38 15:24 (8)
3	05:31		19:00 (5)	05:56	18:04 (6)	06:28	17:55 (6)	06:59	06:34	17:15 (7)	07:10	14:46 (8)
	20:39	26	19:26 (5)	20:18	19:32 (5)	19:33	18:53 (6)	18:41	16:55	17:28 (7)	16:31	38 15:24 (8)
4	05:32		18:59 (5)	05:57	18:03 (6)	06:29	17:56 (6)	07:00	06:36	17:11 (7)	07:11	14:46 (8)
	20:39	27	19:26 (5)	20:17	19:32 (5)	19:31	18:51 (6)	18:39	16:53	17:31 (7)	16:31	39 15:25 (8)
5	05:32		18:59 (5)	05:58	18:02 (6)	06:30	17:57 (6)	07:01	06:37	17:09 (7)	07:12	14:46 (8)
	20:39	28	19:27 (5)	20:15	19:31 (5)	19:29	18:50 (6)	18:38	16:52	17:32 (7)	16:31	39 15:25 (8)
6	05:33		18:59 (5)	05:59	18:02 (6)	06:31	17:58 (6)	07:02	06:38	17:08 (7)	07:13	14:46 (8)
	20:38	29	19:28 (5)	20:14	19:30 (5)	19:28	18:48 (6)	18:36	16:51	17:35 (7)	16:31	40 15:26 (8)
7	05:33		18:59 (5)	06:00	18:01 (6)	06:32	17:59 (6)	07:03	06:39	17:06 (7)	07:14	14:47 (8)
	20:38	29	19:28 (5)	20:13	19:29 (5)	19:26	18:46 (6)	18:34	16:50	17:35 (7)	16:31	39 15:26 (8)
8	05:34		18:59 (5)	06:01	17:59 (6)	06:33	17:59 (6)	07:04	06:40	17:05 (7)	07:15	14:47 (8)
	20:38	30	19:29 (5)	20:12	19:27 (5)	19:24	18:44 (6)	18:33	16:49	17:36 (7)	16:31	40 15:27 (8)
9	05:35		18:59 (5)	06:02	17:59 (6)	06:34	18:03 (6)	07:05	06:42	17:03 (7)	07:15	14:46 (8)
	20:37	31	19:30 (5)	20:10	19:25 (5)	19:23	18:43 (15)	18:31	16:48	17:36 (7)	16:31	41 15:27 (8)
10	05:35		18:58 (5)	06:03	17:58 (6)	06:35	18:05 (6)	07:07	06:43	17:02 (7)	07:16	14:47 (8)
	20:37	32	19:30 (5)	20:09	19:23 (5)	19:21	18:43 (15)	18:30	16:47	17:37 (7)	16:31	40 15:27 (8)
11	05:36		18:58 (5)	06:04	17:57 (6)	06:36	18:08 (6)	07:08	06:44	17:01 (7)	07:17	14:47 (8)
	20:37	32	19:30 (5)	20:08	19:20 (5)	19:19	18:42 (15)	18:28	16:46	17:37 (7)	16:31	41 15:28 (8)
12	05:37		18:58 (5)	06:05	17:57 (6)	06:37	18:12 (6)	07:09	06:45	17:00 (7)	07:18	14:48 (8)
	20:36	33	19:31 (5)	20:06	19:14 (5)	19:17	18:41 (15)	18:26	16:45	17:37 (7)	16:31	40 15:28 (8)
13	05:37		18:57 (5)	06:06	17:56 (6)	06:38	18:18 (15)	07:10	06:47	17:00 (7)	07:19	14:49 (8)
	20:36	34	19:31 (5)	20:05	19:04 (6)	19:16	18:39 (15)	18:25	16:44	17:36 (7)	16:31	40 15:29 (8)
14	05:38		18:57 (5)	06:08	17:56 (6)	06:39	18:19 (15)	07:11	06:48	17:00 (7)	07:20	14:49 (8)
	20:35	35	19:32 (5)	20:04	19:04 (6)	19:14	18:38 (15)	18:23	16:43	17:37 (7)	16:31	41 15:30 (8)
15	05:39		18:57 (5)	06:09	17:55 (6)	06:40	18:20 (15)	07:12	06:49	17:00 (7)	07:20	14:49 (8)
	20:35	35	19:32 (5)	20:02	19:04 (6)	19:12	18:35 (15)	18:21	16:42	17:37 (7)	16:31	41 15:30 (8)
16	05:40		18:57 (5)	06:10	17:55 (6)	06:41	18:23 (15)	07:13	06:50	16:59 (7)	07:21	14:50 (8)
	20:34	36	19:33 (5)	20:01	19:04 (6)	19:11	18:32 (15)	18:20	16:41	17:36 (7)	16:32	40 15:30 (8)
17	05:41		18:26 (6)	06:11	17:54 (6)	06:42		07:14	06:51	16:59 (7)	07:22	14:50 (8)
	20:33	48	19:32 (5)	19:59	19:04 (6)	19:09		18:18	16:40	17:36 (7)	16:32	41 15:31 (8)
18	05:41		18:24 (6)	06:12	17:54 (6)	06:43		07:16	06:53	16:59 (7)	07:23	14:50 (8)
	20:33	55	19:33 (5)	19:58	19:04 (6)	19:07		18:17	16:39	17:35 (7)	16:32	41 15:31 (8)
19	05:42		18:22 (6)	06:13	17:53 (6)	06:44		07:17	06:54	17:00 (7)	07:24	14:51 (8)
	20:32	60	19:34 (5)	19:56	19:04 (6)	19:05		18:15	16:38	17:35 (7)	16:33	41 15:32 (8)
20	05:43		18:20 (6)	06:14	17:53 (6)	06:45		07:18	06:55	17:01 (7)	07:25	14:51 (8)
	20:31	64	19:34 (5)	19:55	19:04 (6)	19:04		18:14	16:38	17:34 (7)	16:33	41 15:32 (8)
21	05:44		18:18 (6)	06:15	17:53 (6)	06:46		07:19	06:56	17:01 (7)	07:26	14:52 (8)
	20:30	68	19:34 (5)	19:53	19:03 (6)	19:02		18:12	16:37	17:32 (7)	16:33	41 15:33 (8)
22	05:45		18:17 (6)	06:16	17:53 (6)	06:47		07:20	06:57	17:02 (7)	07:27	14:52 (8)
	20:30	72	19:35 (5)	19:52	19:03 (6)	19:00		18:11	16:36	17:31 (7)	16:34	41 15:33 (8)
23	05:46		18:15 (6)	06:17	17:52 (6)	06:48		07:21	06:59	17:03 (7)	07:28	14:53 (8)
	20:29	74	19:34 (5)	19:50	19:03 (6)	18:58		18:09	16:36	17:29 (7)	16:34	41 15:34 (8)
24	05:47		18:14 (6)	06:18	17:52 (6)	06:50		07:22	07:00	17:05 (7)	07:29	14:53 (8)
	20:28	77	19:34 (5)	19:49	19:02 (6)	18:57		18:08	16:35	17:28 (7)	16:35	41 15:34 (8)
25	05:48		18:13 (6)	06:19	17:52 (6)	06:51		06:24	07:01	16:06 (7)	07:30	14:54 (8)
	20:27	79	19:34 (5)	19:47	19:02 (6)	18:55		17:06	16:35	16:26 (7)	16:35	41 15:35 (8)
26	05:49		18:11 (6)	06:20	17:52 (6)	06:52		06:25	07:02	16:09 (7)	07:31	14:54 (8)
	20:26	82	19:34 (5)	19:46	19:01 (6)	18:53		17:05	16:34	16:23 (7)	16:36	41 15:35 (8)
27	05:50		18:10 (6)	06:21	17:52 (6)	06:53		06:26	07:03	16:14 (7)	07:32	14:55 (8)
	20:25	83	19:34 (5)	19:44	19:00 (6)	18:51		17:04	16:34	16:17 (7)	16:37	40 15:35 (8)
28	05:50		18:09 (6)	06:22	17:53 (6)	06:54		06:27	07:04	16:14 (7)	07:33	14:55 (8)
	20:24	85	19:34 (5)	19:43	18:59 (6)	18:50		17:02	16:33	16:17 (7)	16:38	41 15:36 (8)
29	05:51		18:08 (6)	06:23	17:53 (6)	06:55		06:28	07:05	16:14 (7)	07:34	14:56 (8)
	20:23	86	19:34 (5)	19:41	18:59 (6)	18:48		17:01	16:33	16:14 (7)	16:39	41 15:37 (8)
30	05:52		18:08 (6)	06:24	17:53 (6)	06:56		06:30	07:06	16:14 (7)	07:35	14:56 (8)
	20:22	86	19:34 (5)	19:39	18:58 (6)	18:46		17:00	16:32	16:14 (7)	16:40	41 15:37 (8)
31	05:53		18:07 (6)	06:25	17:53 (6)			06:31			07:36	14:57 (8)
	20:21	87	19:34 (5)	19:38	18:57 (6)			16:58			16:40	40 15:37 (8)
Ore potenziali eliofanìa	461		429		375		345		297		286	
Totale, caso peggiore	1594		2330		632		718		358		1247	
Probabilità di eliofanìa	0,61		0,67		0,58		0,44		0,40		0,36	
Tempo di operatività rid.	0,74		0,74		0,74		0,74		0,74		0,74	
Dir. del vento rid.	0,55		0,56		0,57		0,59		0,63		0,63	
Totale ridotto	0,25		0,28		0,25		0,19		0,19		0,17	
Totale effettivo	397		655		155		138		69		214	

Legenda della tabella:

Giorno del mese	Alba (hh:mm)	Inizio ombreggiamento (hh:mm)	(WTG che provoca l'inizio dell'ombreggiamento)
	Tramonto (hh:mm)	Fine ombreggiamento (hh:mm)	(WTG che provoca l'ultimo ombreggiamento)

## SHADOW - Calendario

Calcolo: Real and worst case Recettore d'ombra: CQ - 95  
Assunzioni sui calcoli d'ombra

Probabilità di eliofania (media ore giornaliere di insolazione) [CAMPOBASSO]  
Gen Feb Mar Apr Mag Giu Lug Ago Set Ott Nov Dic  
4,21 4,83 5,24 6,37 6,76 8,17 9,01 9,23 7,23 4,84 4,00 3,35

Tempo di operatività  
N NNE ENE E ESE SSE S SSO OSO O ONO NNO Somma  
1.112 199 90 122 110 71 112 909 1.994 247 130 1.423 6.519

	Gennaio		Febbraio		Marzo		Aprile		Maggio		Giugno	
1	07:28	15:36 (14)	07:14		06:38	16:41 (3)	06:46	17:38 (4)	05:59	05:30		
	16:41	28 16:04 (14)	17:16		17:51	18 16:59 (3)	19:26	21 17:59 (4)	19:58	20:28		
2	07:28	15:37 (14)	07:13		06:36	16:43 (3)	06:44	17:42 (4)	05:58	05:29		
	16:42	27 16:04 (14)	17:17		17:52	14 16:57 (3)	19:27	14 17:56 (4)	19:59	20:29		
3	07:28	15:38 (14)	07:12		06:34	16:46 (3)	06:42		05:57	05:29		
	16:43	26 16:04 (14)	17:18		17:53	8 16:54 (3)	19:28		20:00	20:30		
4	07:28	15:38 (14)	07:11		06:33	16:50 (4)	06:41		05:55	05:28		
	16:43	27 16:05 (14)	17:19		17:54	11 17:01 (4)	19:29		20:01	20:31		
5	07:28	15:39 (14)	07:10		06:31	16:45 (4)	06:39		05:54	05:28		
	16:44	26 16:05 (14)	17:21		17:55	20 17:05 (4)	19:30		20:03	20:31		
6	07:28	15:40 (14)	07:09		06:30	16:43 (4)	06:37		05:53	05:28		
	16:45	26 16:06 (14)	17:22		17:56	25 17:08 (4)	19:31		20:04	20:32		
7	07:28	15:40 (14)	07:08		06:28	16:40 (4)	06:36		05:52	05:27		
	16:46	26 16:06 (14)	17:23		17:58	30 17:10 (4)	19:32		20:05	20:33		
8	07:28	15:40 (14)	07:07		06:26	16:38 (4)	06:34		05:50	05:27		
	16:47	25 16:05 (14)	17:25		17:59	33 17:11 (4)	19:33		20:06	20:33		
9	07:28	15:41 (14)	07:06		06:25	16:37 (4)	06:33		05:49	05:27		
	16:48	25 16:06 (14)	17:26		18:00	36 17:13 (4)	19:34		20:07	20:34		
10	07:28	15:42 (14)	07:04		06:23	16:35 (4)	06:31		05:48	05:27		
	16:49	24 16:06 (14)	17:27		18:01	38 17:13 (4)	19:35		20:08	20:34		
11	07:28	15:43 (14)	07:03		06:21	16:33 (4)	06:29		05:47	05:26		
	16:50	23 16:06 (14)	17:28		18:02	41 17:14 (4)	19:36		20:09	20:35		
12	07:27	15:44 (14)	07:02		06:20	16:33 (4)	06:28		05:46	05:26		
	16:51	22 16:06 (14)	17:30		18:03	42 17:15 (4)	19:38		20:10	20:36		
13	07:27	15:45 (14)	07:01		06:18	16:32 (4)	06:26		05:45	05:26		
	16:53	21 16:06 (14)	17:31		18:04	43 17:15 (4)	19:39		20:11	20:36		
14	07:27	15:46 (14)	06:59		06:16	16:31 (4)	06:24		05:44	05:26		
	16:54	19 16:05 (14)	17:32		18:06	44 17:15 (4)	19:40		20:12	20:36		
15	07:26	15:47 (14)	06:58	16:46 (3)	06:15	16:31 (4)	06:23		05:43	05:26		
	16:55	18 16:05 (14)	17:33	11 16:57 (3)	18:07	45 17:16 (4)	19:41		20:13	20:37		
16	07:26	15:48 (14)	06:57	16:43 (3)	06:13	16:30 (4)	06:21		05:42	05:26		
	16:56	16 16:04 (14)	17:35	16 16:59 (3)	18:08	46 17:16 (4)	19:42		20:14	20:37		
17	07:25	15:50 (14)	06:55	16:42 (3)	06:11	16:29 (4)	06:20		05:41	05:26		
	16:57	13 16:03 (14)	17:36	19 17:01 (3)	18:09	47 17:16 (4)	19:43		20:15	20:38		
18	07:25	15:52 (14)	06:54	16:40 (3)	06:10	16:28 (4)	06:18		05:40	05:26		
	16:58	10 16:02 (14)	17:37	21 17:01 (3)	18:10	47 17:15 (4)	19:44		20:16	20:38		
19	07:24		06:52	16:40 (3)	06:08	16:29 (4)	06:17		05:39	05:26		
	16:59		17:38	23 17:03 (3)	18:11	47 17:16 (4)	19:45		20:17	20:38		
20	07:24		06:51	16:38 (3)	06:06	16:28 (4)	06:15		05:38	05:26		
	17:01		17:40	25 17:03 (3)	18:12	47 17:15 (4)	19:46		20:18	20:39		
21	07:23		06:50	16:38 (3)	06:05	16:28 (4)	06:13		05:37	05:27		
	17:02		17:41	25 17:03 (3)	18:13	46 17:14 (4)	19:47		20:19	20:39		
22	07:23		06:48	16:39 (3)	06:03	16:29 (4)	06:12		05:36	05:27		
	17:03		17:42	25 17:04 (3)	18:15	46 17:15 (4)	19:48		20:20	20:39		
23	07:22		06:47	16:38 (3)	06:01	16:29 (4)	06:11		05:35	05:27		
	17:04		17:43	26 17:04 (3)	18:16	45 17:14 (4)	19:50		20:21	20:39		
24	07:21		06:45	16:38 (3)	05:59	16:29 (4)	06:09		05:35	05:27		
	17:06		17:45	26 17:04 (3)	18:17	43 17:12 (4)	19:51		20:22	20:39		
25	07:20		06:44	16:38 (3)	05:58	16:29 (4)	06:08		05:34	05:28		
	17:07		17:46	25 17:03 (3)	18:18	42 17:11 (4)	19:52		20:23	20:40		
26	07:20		06:42	16:38 (3)	05:56	16:30 (4)	06:06		05:33	05:28		
	17:08		17:47	24 17:02 (3)	18:19	41 17:11 (4)	19:53		20:23	20:40		
27	07:19		06:41	16:39 (3)	05:54	16:31 (4)	06:05		05:33	05:28		
	17:09		17:48	23 17:02 (3)	18:20	38 17:09 (4)	19:54		20:24	20:40		
28	07:18		06:39	16:40 (3)	05:53	16:32 (4)	06:03		05:32	05:29		
	17:11		17:49	20 17:00 (3)	18:21	36 17:08 (4)	19:55		20:25	20:40		
29	07:17				06:51	17:33 (4)	06:02		05:31	05:29		
	17:12				19:22	34 18:07 (4)	19:56		20:26	20:40		
30	07:16				06:49	17:34 (4)	06:01		05:31	05:29		
	17:13				19:23	30 18:04 (4)	19:57		20:27	20:40		
31	07:15				06:48	17:36 (4)			05:30			
	17:14				19:24	26 18:02 (4)			20:28			
Ore potenziali eliofania	296		296		369		399		450		454	
Totale, caso peggiore	402		309		1109		35					
Probabilità di eliofania	0,44		0,46		0,44		0,48					
Tempo di operatività rid.	0,74		0,74		0,74		0,74					
Dir. del vento rid.	0,63		0,59		0,57		0,57					
Totale ridotto	0,21		0,20		0,19		0,20					
Totale effettivo	83		62		207		7					

Legenda della tabella:

Giorno del mese Alba (hh:mm) Tramonto (hh:mm) Minuti d'ombra Inizio ombreggiamento (hh:mm) Fine ombreggiamento (hh:mm) (WTG che provoca l'inizio dell'ombreggiamento) (WTG che provoca l'ultimo ombreggiamento)

## SHADOW - Calendario

Calcolo: Real and worst case Recettore d'ombra: CQ - 95  
Assunzioni sui calcoli d'ombra

Probabilità di eliofanìa (media ore giornaliere di insolazione) [CAMPOBASSO]

Gen	Feb	Mar	Apr	Mag	Giu	Lug	Ago	Set	Ott	Nov	Dic
4,21	4,83	5,24	6,37	6,76	8,17	9,01	9,23	7,23	4,84	4,00	3,35

Tempo di operatività

N	NNE	ENE	E	ESE	SSE	S	SSO	OSO	O	ONO	NNO	Somma
1.112	199	90	122	110	71	112	909	1.994	247	130	1.423	6.519

	Luglio	Agosto	Settembre	Ottobre	Novembre	Dicembre
1	05:30 20:40	05:54 20:20	06:26 19:36	06:57 18:45	17:11 (4) 16:57	07:08 16:32
2	05:30 20:39	05:55 20:19	06:27 19:34	06:58 18:43	17:12 (4) 16:56	07:09 16:32
3	05:31 20:39	05:56 20:18	06:28 19:33	06:59 18:41	17:12 (4) 16:55	07:10 16:31
4	05:32 20:39	05:57 20:17	06:29 19:31	07:00 18:40	17:13 (4) 16:53	07:11 16:31
5	05:32 20:39	05:58 20:15	06:30 19:29	07:01 18:38	17:14 (4) 16:52	07:12 16:31
6	05:33 20:39	05:59 20:14	06:31 19:28	07:02 18:36	17:16 (4) 16:51	07:13 16:31
7	05:33 20:38	06:00 20:13	06:32 19:26	07:03 18:34	17:17 (4) 16:50	07:14 16:31
8	05:34 20:38	06:01 20:12	06:33 19:24	07:04 18:33	17:19 (4) 16:49	07:15 16:31
9	05:35 20:38	06:02 20:10	06:34 19:23	07:06 18:31	17:22 (4) 16:48	07:15 16:31
10	05:35 20:37	06:03 20:09	06:35 19:21	17:36 (4) 18:30	07:07 18:30	06:43 16:47
11	05:36 20:37	06:04 20:08	06:36 19:19	17:31 (4) 17:52 (4)	07:08 18:28	06:44 16:46
12	05:37 20:36	06:05 20:06	06:37 19:17	17:28 (4) 17:54 (4)	07:09 18:26	06:45 16:45
13	05:37 20:36	06:07 20:05	06:38 19:16	17:26 (4) 17:55 (4)	07:10 18:25	06:47 16:44
14	05:38 20:35	06:08 20:04	06:39 19:14	17:24 (4) 17:57 (4)	07:11 18:23	06:48 16:43
15	05:39 20:35	06:09 20:02	06:40 19:12	17:22 (4) 17:58 (4)	07:12 18:21	06:49 16:42
16	05:40 20:34	06:10 20:01	06:41 19:11	17:20 (4) 17:58 (4)	07:13 18:20	06:50 16:41
17	05:41 20:33	06:11 19:59	06:42 19:09	17:19 (4) 17:59 (4)	07:14 18:18	06:51 16:40
18	05:41 20:33	06:12 19:58	06:43 19:07	17:18 (4) 17:59 (4)	07:16 18:17	06:53 16:39
19	05:42 20:32	06:13 19:56	06:44 19:05	17:16 (4) 18:00 (4)	07:17 18:15	06:54 16:38
20	05:43 20:31	06:14 19:55	06:45 19:04	17:15 (4) 18:00 (4)	07:18 18:14	06:55 16:38
21	05:44 20:30	06:15 19:53	06:46 19:02	17:14 (4) 18:00 (4)	07:19 18:12	06:56 16:37
22	05:45 20:30	06:16 19:52	06:47 19:00	17:14 (4) 18:00 (4)	07:20 18:11	06:57 16:36
23	05:46 20:29	06:17 19:50	06:49 18:58	17:13 (4) 18:00 (4)	07:21 18:09	06:59 16:36
24	05:47 20:28	06:18 19:49	06:50 18:57	17:12 (4) 17:59 (4)	07:22 18:08	07:00 16:35
25	05:48 20:27	06:19 19:47	06:51 18:55	17:12 (4) 17:59 (4)	06:24 17:06	07:01 16:35
26	05:49 20:26	06:20 19:46	06:52 18:53	17:11 (4) 17:58 (4)	06:25 17:05	07:02 16:34
27	05:50 20:25	06:21 19:44	06:53 18:51	17:11 (4) 17:58 (4)	06:26 17:04	07:03 16:34
28	05:51 20:24	06:22 19:43	06:54 18:50	17:11 (4) 17:57 (4)	06:27 17:02	07:04 16:33
29	05:51 20:23	06:23 19:41	06:55 18:48	17:11 (4) 17:56 (4)	06:28 17:01	07:05 16:33
30	05:52 20:22	06:24 19:39	06:56 18:46	17:11 (4) 17:55 (4)	06:30 17:00	07:07 16:32
31	05:53 20:21	06:25 19:38		06:31 16:58		07:28 16:40
Ore potenziali eliofanìa	461	429	375	345	296	286
Totale, caso peggiore			827	647	118	835
Probabilità di eliofanìa			0,58	0,44	0,40	0,36
Tempo di operatività rid.			0,74	0,74	0,74	0,74
Dir. del vento rid.			0,57	0,58	0,63	0,63
Totale ridotto			0,25	0,19	0,19	0,17
Totale effettivo			203	122	22	143

Legenda della tabella:

Giorno del mese	Alba (hh:mm)	Inizio ombreggiamento (hh:mm)	(WTG che provoca l'inizio dell'ombreggiamento)
	Tramonto (hh:mm)Minuti d'ombra	Fine ombreggiamento (hh:mm)	(WTG che provoca l'ultimo ombreggiamento)



## SHADOW - Calendario

Calcolo: Real and worst case Recettore d'ombra: CR - 96  
Assunzioni sui calcoli d'ombra

Probabilità di eliofanìa (media ore giornaliere di insolazione) [CAMPOBASSO]

Gen Feb Mar Apr Mag Giu Lug Ago Set Ott Nov Dic  
4,21 4,83 5,24 6,37 6,76 8,17 9,01 9,23 7,23 4,84 4,00 3,35

Tempo di operatività

N NNE ENE E ESE SSE S SSO OSO O ONO NNO Somma  
1.112 199 90 122 110 71 112 909 1.994 247 130 1.423 6.519

	Luglio	Agosto	Settembre	Ottobre	Novembre	Dicembre							
1	05:30	19:09 (15)	05:54	19:07 (15)	06:26	17:46 (7)	06:57	06:32	14:24 (8)	07:08	10:26 (9)		
	20:39	19:29 (15)	20:20	19:38 (14)	19:36	18:41 (7)	18:45	16:57	67	15:31 (8)	16:32	106	15:18 (8)
2	05:30	19:08 (15)	05:55	19:08 (15)	06:27	17:46 (7)	06:58	06:33	67	14:24 (8)	07:09	105	15:18 (8)
	20:39	19:29 (15)	20:19	19:38 (14)	19:34	18:40 (7)	18:43	16:56	67	15:31 (8)	16:32	105	15:18 (8)
3	05:31	19:08 (15)	05:56	19:08 (15)	06:28	17:46 (7)	06:59	06:34	68	14:23 (8)	07:10	103	15:17 (8)
	20:39	19:30 (15)	20:18	19:37 (14)	19:33	18:39 (7)	18:41	16:55	68	15:31 (8)	16:31	103	15:17 (8)
4	05:32	19:08 (15)	05:57	19:09 (15)	06:29	17:46 (7)	07:00	06:36	67	14:24 (8)	07:11	102	15:16 (8)
	20:39	19:31 (15)	20:17	19:37 (14)	19:31	18:38 (7)	18:39	16:53	67	15:31 (8)	16:31	102	15:16 (8)
5	05:32	19:08 (15)	05:58	19:10 (15)	06:30	17:47 (7)	07:01	06:37	67	14:24 (8)	07:12	101	15:15 (8)
	20:39	19:32 (15)	20:15	19:36 (14)	19:29	18:38 (7)	18:38	16:52	67	15:31 (8)	16:31	101	15:15 (8)
6	05:33	19:08 (15)	05:59	19:12 (15)	06:31	17:47 (7)	07:02	06:38	67	14:24 (8)	07:13	98	15:14 (8)
	20:38	19:33 (15)	20:14	19:35 (14)	19:28	18:36 (7)	18:36	16:51	67	15:31 (8)	16:31	98	15:14 (8)
7	05:33	19:07 (15)	06:00	19:13 (15)	06:32	17:47 (7)	07:03	06:39	67	14:24 (8)	07:14	95	15:12 (8)
	20:38	19:32 (15)	20:13	19:34 (14)	19:26	18:35 (7)	18:34	16:50	67	15:31 (8)	16:31	95	15:12 (8)
8	05:34	19:07 (15)	06:01	18:20 (7)	06:33	17:48 (7)	07:04	06:40	67	14:24 (8)	07:15	91	15:10 (8)
	20:38	19:33 (15)	20:12	19:33 (14)	19:24	18:34 (7)	18:33	16:49	67	15:31 (8)	16:31	91	15:10 (8)
9	05:35	19:07 (15)	06:02	18:12 (7)	06:34	17:49 (7)	07:05	06:42	66	14:24 (8)	07:15	81	11:47 (9)
	20:37	19:34 (15)	20:10	19:29 (14)	19:23	18:33 (7)	18:31	16:48	66	15:30 (8)	16:31	81	11:47 (9)
10	05:35	19:06 (15)	06:03	18:09 (7)	06:35	17:49 (7)	07:07	06:43	65	14:26 (8)	07:16	82	11:48 (9)
	20:37	19:34 (15)	20:09	18:31 (7)	19:21	18:31 (7)	18:30	16:47	65	15:31 (8)	16:31	82	11:48 (9)
11	05:36	19:06 (15)	06:04	18:07 (7)	06:36	17:50 (7)	07:08	06:44	64	14:26 (8)	07:17	83	11:49 (9)
	20:37	19:35 (15)	20:08	18:33 (7)	19:19	18:30 (13)	18:28	16:46	64	15:30 (8)	16:31	83	11:49 (9)
12	05:37	19:07 (15)	06:05	18:04 (7)	06:37	17:52 (7)	07:09	06:45	63	14:26 (8)	07:18	84	11:50 (9)
	20:36	19:36 (15)	20:06	18:34 (7)	19:17	18:30 (13)	18:26	16:45	63	15:29 (8)	16:31	84	11:50 (9)
13	05:38	19:06 (15)	06:07	18:03 (7)	06:38	17:53 (7)	07:10	06:47	63	14:26 (8)	07:19	84	11:51 (9)
	20:36	19:36 (15)	20:05	18:36 (7)	19:16	18:29 (13)	18:25	16:44	63	15:29 (8)	16:31	84	11:51 (9)
14	05:38	19:06 (15)	06:08	18:01 (7)	06:39	17:55 (7)	07:11	06:48	63	14:28 (8)	07:20	85	11:52 (9)
	20:35	19:36 (15)	20:04	18:37 (7)	19:14	18:28 (13)	18:23	16:43	61	15:29 (8)	16:31	85	11:52 (9)
15	05:39	19:06 (15)	06:09	17:59 (7)	06:40	17:58 (7)	07:12	06:49	60	14:28 (8)	07:20	85	11:52 (9)
	20:35	19:37 (15)	20:02	18:38 (7)	19:12	18:27 (13)	18:21	16:42	60	15:28 (8)	16:31	85	11:52 (9)
16	05:40	19:06 (15)	06:10	17:58 (7)	06:41	18:04 (7)	07:13	06:50	60	14:28 (8)	07:21	85	11:53 (9)
	20:34	19:37 (15)	20:01	18:39 (7)	19:11	18:26 (13)	18:20	16:41	60	15:28 (8)	16:32	85	11:53 (9)
17	05:41	19:05 (15)	06:11	17:57 (7)	06:42	18:07 (13)	07:14	06:51	60	10:50 (9)	07:22	86	11:54 (9)
	20:33	19:37 (15)	19:59	18:40 (7)	19:09	18:24 (13)	18:18	16:40	72	15:28 (8)	16:32	86	11:54 (9)
18	05:41	19:05 (15)	06:12	17:56 (7)	06:43	18:09 (13)	07:16	06:53	60	10:44 (9)	07:22	86	11:54 (9)
	20:33	19:37 (15)	19:58	18:41 (7)	19:07	18:21 (13)	18:17	16:39	83	15:27 (8)	16:32	86	11:54 (9)
19	05:42	19:05 (15)	06:13	17:54 (7)	06:44	18:13 (13)	07:17	06:54	60	10:40 (9)	07:23	86	11:55 (9)
	20:32	19:38 (15)	19:56	18:41 (7)	19:05	18:17 (13)	18:15	16:38	92	15:27 (8)	16:33	86	11:55 (9)
20	05:43	19:05 (15)	06:14	17:53 (7)	06:45	17:53 (7)	07:18	06:55	60	10:37 (9)	07:24	86	11:55 (9)
	20:31	19:38 (15)	19:55	18:42 (7)	19:04	18:14	18:14	16:38	96	15:26 (8)	16:33	86	11:55 (9)
21	05:44	19:05 (15)	06:15	17:52 (7)	06:46	17:52 (7)	07:19	06:56	60	10:36 (9)	07:24	86	11:56 (9)
	20:30	19:39 (15)	19:53	18:42 (7)	19:02	18:12	18:12	16:37	99	15:26 (8)	16:33	86	11:56 (9)
22	05:45	19:05 (15)	06:16	17:52 (7)	06:47	17:58 (7)	07:20	06:57	60	10:34 (9)	07:25	86	11:56 (9)
	20:30	19:39 (15)	19:52	18:42 (7)	19:00	18:11	18:11	16:36	102	15:25 (8)	16:34	86	11:56 (9)
23	05:46	19:05 (15)	06:17	17:51 (7)	06:49	17:51 (7)	07:21	06:59	60	10:32 (9)	07:25	86	11:57 (9)
	20:29	19:39 (15)	19:50	18:42 (7)	18:58	18:09	18:09	16:36	104	15:24 (8)	16:34	86	11:57 (9)
24	05:47	19:04 (15)	06:18	17:50 (7)	06:50	17:52 (7)	07:22	07:00	62	10:31 (9)	07:26	86	11:57 (9)
	20:28	19:38 (15)	19:49	18:43 (7)	18:57	18:08	18:08	16:35	106	15:24 (8)	16:35	86	11:57 (9)
25	05:48	19:04 (15)	06:19	17:49 (7)	06:51	17:49 (7)	06:24	07:01	63	10:31 (9)	07:26	86	11:58 (9)
	20:27	19:38 (15)	19:47	18:43 (7)	18:55	17:06	17:06	16:35	107	15:24 (8)	16:36	86	11:58 (9)
26	05:49	19:05 (15)	06:20	17:49 (7)	06:52	17:06	17:06	16:36	63	10:30 (9)	07:27	86	11:58 (9)
	20:26	19:38 (15)	19:46	18:43 (7)	18:53	16:25	16:25	16:34	107	15:23 (8)	16:36	86	11:58 (9)
27	05:50	19:05 (15)	06:21	17:48 (7)	06:53	17:05	17:05	16:34	64	10:29 (9)	07:27	86	11:58 (9)
	20:25	19:38 (15)	19:44	18:42 (7)	18:51	14:25 (8)	14:25 (8)	16:34	108	15:22 (8)	16:37	86	11:58 (9)
28	05:51	19:05 (15)	06:22	17:48 (7)	06:54	17:04	17:04	16:34	65	10:28 (9)	07:27	86	11:58 (9)
	20:24	19:38 (15)	19:43	17:48 (7)	18:54	14:26 (8)	14:26 (8)	16:34	108	15:22 (8)	16:37	86	11:58 (9)
29	05:51	19:06 (15)	06:23	17:47 (7)	06:55	17:02	17:02	16:33	65	10:27 (9)	07:27	85	11:58 (9)
	20:23	19:38 (15)	19:41	18:42 (7)	18:48	15:31 (8)	15:31 (8)	16:33	107	15:20 (8)	16:38	85	11:59 (9)
30	05:52	19:06 (15)	06:24	17:47 (7)	06:56	17:01	17:01	16:33	66	10:27 (9)	07:28	85	11:59 (9)
	20:22	19:38 (15)	19:39	18:42 (7)	18:46	15:31 (8)	15:31 (8)	16:32	106	15:19 (8)	16:39	84	11:59 (9)
31	05:53	19:06 (15)	06:25	17:47 (7)	06:57	17:00	17:00	16:32	67	10:27 (9)	07:28	84	11:59 (9)
	20:21	19:38 (14)	19:38	18:41 (7)	18:46	16:58	16:58	16:32	67	15:19 (8)	16:40	84	11:59 (9)
Ore potenziali eliofanìa	461	429	375	345	297	286							
Totale, caso peggiore	916	1228	725	1089	2436	2754							
Probabilità di eliofanìa	0,61	0,67	0,58	0,44	0,40	0,36							
Tempo di operatività rid.	0,74	0,74	0,74	0,74	0,74	0,74							
Dir. del vento rid.	0,54	0,57	0,63	0,63	0,66	0,73							
Totale ridotto	0,25	0,29	0,25	0,21	0,20	0,20							
Totale effettivo	228	350	181	225	491	548							

Legenda della tabella:

Giorno del mese Alba (hh:mm) Tramonto (hh:mm) Minuti d'ombra Inizio ombreggiamento (hh:mm) Fine ombreggiamento (hh:mm) (WTG che provoca l'inizio dell'ombreggiamento) (WTG che provoca l'ultimo ombreggiamento)



## SHADOW - Calendario

Calcolo: Real and worst case Recettore d'ombra: CS - 97  
Assunzioni sui calcoli d'ombra

Probabilità di eliofanìa (media ore giornaliere di insolazione) [CAMPOBASSO]

Gen	Feb	Mar	Apr	Mag	Giu	Lug	Ago	Set	Ott	Nov	Dic
4,21	4,83	5,24	6,37	6,76	8,17	9,01	9,23	7,23	4,84	4,00	3,35

Tempo di operatività

N	NNE	ENE	E	ESE	SSE	S	SSO	OSO	O	ONO	NNO	Somma
1.112	199	90	122	110	71	112	909	1.994	247	130	1.423	6.519

	Gennaio	Febbraio	Marzo	Aprile	Maggio	Giugno	
1	07:28 16:40	07:14 17:15	06:37 17:50	16:47 (29) 17:29 (28)	06:46 19:25	17:27 (29) 19:58	05:59 20:28
2	07:28 16:41	07:13 17:17	06:36 17:51	16:44 (29) 17:30 (28)	06:44 19:26	17:28 (29) 19:59	05:58 20:29
3	07:28 16:42	07:12 17:18	06:34 17:53	16:42 (29) 17:31 (28)	06:42 19:28	17:29 (29) 20:00	05:56 20:30
4	07:28 16:43	07:11 17:19	06:33 17:54	16:40 (29) 17:33 (28)	06:41 19:29	17:30 (29) 20:01	05:55 20:31
5	07:28 16:44	07:10 17:20	06:31 17:55	16:38 (29) 17:33 (28)	06:39 19:30	17:31 (29) 20:02	05:54 20:31
6	07:28 16:45	07:09 17:22	06:29 17:56	16:36 (29) 17:34 (28)	06:37 19:31	17:32 (29) 20:03	05:52 20:32
7	07:28 16:46	07:08 17:23	06:28 17:57	16:35 (29) 17:36 (28)	06:36 19:32	17:33 (29) 20:05	05:51 20:33
8	07:28 16:47	07:07 17:24	06:26 17:58	16:34 (29) 17:37 (28)	06:34 19:33	17:35 (29) 20:06	05:50 20:33
9	07:28 16:48	07:05 17:26	06:25 18:00	16:32 (29) 17:38 (28)	06:32 19:34	17:37 (29) 20:07	05:49 20:34
10	07:28 16:49	07:04 17:27	06:23 18:01	16:32 (29) 17:37 (28)	06:31 19:35	17:38 (29) 20:08	05:48 20:34
11	07:28 16:50	07:03 17:28	06:21 18:02	16:30 (29) 17:35 (29)	06:29 19:36	17:42 (29) 20:09	05:47 20:35
12	07:27 16:51	07:02 17:29	06:20 18:03	16:29 (29) 17:35 (29)	06:27 19:37	17:45 (29) 20:10	05:45 20:35
13	07:27 16:52	07:00 17:31	06:18 18:04	16:29 (29) 17:37 (29)	06:26 19:38	17:50 (29) 20:11	05:44 20:36
14	07:27 16:53	06:59 17:32	06:16 18:05	16:28 (29) 17:37 (29)	06:24 19:40	05:43 20:12	05:26 20:36
15	07:26 16:55	06:58 17:33	06:15 18:06	16:27 (29) 17:36 (29)	06:23 19:41	05:42 20:13	05:26 20:37
16	07:26 16:56	06:56 17:34	06:13 18:08	16:27 (29) 17:37 (29)	06:21 19:42	05:41 20:14	05:26 20:37
17	07:25 16:57	06:55 17:36	06:11 18:09	16:26 (29) 17:37 (29)	06:19 19:43	05:40 20:15	05:26 20:38
18	07:25 16:58	06:54 17:37	06:09 18:10	16:25 (29) 17:37 (29)	06:18 19:44	05:39 20:16	05:26 20:38
19	07:24 16:59	06:52 17:38	06:08 18:11	16:26 (29) 17:37 (29)	06:16 19:45	05:38 20:17	05:26 20:38
20	07:24 17:00	06:51 17:39	06:06 18:12	16:25 (29) 17:37 (29)	06:15 19:46	05:38 20:18	05:26 20:39
21	07:23 17:02	06:49 17:41	06:04 18:13	16:25 (29) 17:36 (29)	06:13 19:47	05:37 20:19	05:26 20:39
22	07:22 17:03	06:48 17:42	17:18 (28) 18:14	06:03 18:14	16:24 (29) 17:36 (29)	06:12 19:48	05:36 20:39
23	07:22 17:04	06:47 17:43	17:17 (28) 18:15	06:01 18:15	16:25 (29) 17:36 (29)	06:10 19:49	05:35 20:39
24	07:21 17:05	06:45 17:44	17:16 (28) 18:17	05:59 18:17	16:25 (29) 17:35 (29)	06:09 19:50	05:34 20:39
25	07:20 17:06	06:44 17:45	17:16 (28) 18:18	05:58 18:18	16:24 (29) 17:34 (29)	06:07 19:52	05:34 20:39
26	07:19 17:08	06:42 17:47	17:00 (29) 18:19	05:56 18:19	16:24 (29) 17:33 (29)	06:06 19:53	05:33 20:40
27	07:19 17:09	06:40 17:48	16:54 (29) 18:20	05:54 18:20	16:25 (29) 17:33 (29)	06:04 19:54	05:32 20:40
28	07:18 17:10	06:39 17:49	16:50 (29) 18:21	05:52 18:21	16:25 (29) 17:32 (29)	06:03 19:55	05:32 20:40
29	07:17 17:12		06:51 19:22	66	18:31 (29) 19:56	06:02 20:26	05:29 20:40
30	07:16 17:13		06:49 19:23	65	17:26 (29) 18:31 (29)	06:00 19:57	05:29 20:40
31	07:15 17:14		06:47 19:24	63	17:27 (29) 18:30 (29)	05:30 20:28	
Ore potenziali eliofanìa	296	296	369	400	450	454	
Totale, caso peggiore		110	2003		556		
Probabilità di eliofanìa		0,46	0,44		0,48		
Tempo di operatività rid.		0,74	0,74		0,74		
Dir. del vento rid.		0,57	0,57		0,57		
Totale ridotto		0,19	0,19		0,20		
Totale effettivo		21	374		113		

Legenda della tabella:

Giorno del mese	Alba (hh:mm)	Inizio ombreggiamento (hh:mm)	(WTG che provoca l'inizio dell'ombreggiamento)
	Tramonto (hh:mm)Minuti d'ombra	Fine ombreggiamento (hh:mm)	(WTG che provoca l'ultimo ombreggiamento)



## SHADOW - Calendario

Calcolo: Real and worst case Recettore d'ombra: CS - 97  
Assunzioni sui calcoli d'ombra

Probabilità di eliofanìa (media ore giornaliere di insolazione) [CAMPOBASSO]

Gen	Feb	Mar	Apr	Mag	Giu	Lug	Ago	Set	Ott	Nov	Dic
4,21	4,83	5,24	6,37	6,76	8,17	9,01	9,23	7,23	4,84	4,00	3,35

Tempo di operatività

N	NNE	ENE	E	ESE	SSE	S	SSO	OSO	O	ONO	NNO	Somma
1.112	199	90	122	110	71	112	909	1.994	247	130	1.423	6.519

	Luglio	Agosto	Settembre	Ottobre	Novembre	Dicembre	
1	05:30 20:39	05:54 20:20	06:26 19:36	17:40 (29) 18:09 (29)	06:57 18:44	17:08 (29) 16:57	07:07 16:32
2	05:30 20:39	05:55 20:19	06:27 19:34	17:37 (29) 18:12 (29)	06:58 18:43	17:09 (29) 16:55	07:09 16:31
3	05:31 20:39	05:56 20:18	06:28 19:33	17:35 (29) 18:13 (29)	06:59 18:41	17:09 (29) 16:54	07:10 16:31
4	05:31 20:39	05:57 20:16	06:29 19:31	17:32 (29) 18:15 (29)	07:00 18:39	17:09 (29) 16:53	06:36 16:31
5	05:32 20:39	05:58 20:15	06:30 19:29	17:30 (29) 18:16 (29)	07:01 18:38	17:10 (29) 16:52	06:37 16:31
6	05:32 20:38	05:59 20:14	06:31 19:28	17:28 (29) 18:18 (29)	07:02 18:36	17:10 (29) 16:51	06:38 16:31
7	05:33 20:38	06:00 20:13	06:32 19:26	17:26 (29) 18:19 (29)	07:03 18:34	17:12 (29) 16:50	06:39 16:30
8	05:34 20:38	06:01 20:12	06:33 19:24	17:25 (29) 18:19 (29)	07:04 18:33	17:13 (29) 16:48	06:40 16:30
9	05:34 20:37	06:02 20:10	06:34 19:22	17:23 (29) 18:20 (29)	07:05 18:31	17:14 (29) 16:47	06:42 16:30
10	05:35 20:37	06:03 20:09	06:35 19:21	17:22 (29) 18:21 (29)	07:06 18:29	17:15 (29) 16:46	06:43 16:30
11	05:36 20:37	06:04 20:08	06:36 19:19	17:20 (29) 18:21 (29)	07:08 18:28	17:17 (29) 16:45	06:44 16:30
12	05:36 20:36	06:05 20:06	06:37 19:17	17:19 (29) 18:22 (29)	07:09 18:26	17:19 (29) 16:44	06:45 16:30
13	05:37 20:36	06:06 20:05	06:38 19:16	17:18 (29) 18:22 (29)	07:10 18:24	17:21 (29) 16:43	06:47 16:31
14	05:38 20:35	06:07 20:04	06:39 19:14	17:17 (29) 18:22 (29)	07:11 18:23	17:23 (29) 16:42	06:48 16:31
15	05:39 20:34	06:08 20:02	06:40 19:12	17:15 (29) 18:22 (29)	07:12 18:21	17:28 (29) 16:41	06:49 16:31
16	05:39 20:34	06:09 20:01	06:41 19:10	17:14 (29) 18:23 (29)	07:13 18:20	17:47 (28) 16:41	06:50 16:31
17	05:40 20:33	06:10 19:59	06:42 19:09	17:14 (29) 18:23 (29)	07:14 18:18	17:47 (28) 16:40	06:51 16:32
18	05:41 20:33	06:11 19:58	06:43 19:07	17:13 (29) 18:23 (29)	07:15 18:17	17:48 (28) 16:39	06:53 16:32
19	05:42 20:32	06:12 19:56	06:44 19:05	17:12 (29) 18:22 (29)	07:17 18:15	17:48 (28) 16:38	06:54 16:32
20	05:43 20:31	06:13 19:55	06:45 19:03	17:11 (29) 18:22 (29)	07:18 18:14	17:51 (28) 16:37	16:55 16:33
21	05:44 20:30	06:14 19:53	06:46 19:02	17:11 (29) 18:22 (29)	07:19 18:12	16:56 16:37	07:24 16:33
22	05:45 20:30	06:15 19:52	06:47 19:00	17:10 (29) 18:22 (29)	07:20 18:11	16:57 16:36	07:25 16:34
23	05:46 20:29	06:17 19:50	06:48 18:58	17:10 (29) 18:21 (29)	07:21 18:09	16:59 16:35	07:26 16:34
24	05:46 20:28	06:18 19:49	06:49 18:56	17:09 (29) 18:21 (29)	07:22 18:08	17:00 16:35	07:26 16:35
25	05:47 20:27	06:19 19:47	06:50 18:55	17:09 (29) 18:20 (29)	06:24 17:06	16:36 16:34	07:26 16:35
26	05:48 20:26	06:20 19:46	06:51 18:53	17:09 (29) 18:20 (29)	06:25 17:05	16:37 16:34	07:26 16:36
27	05:49 20:25	06:21 19:44	06:52 18:51	17:08 (29) 18:19 (29)	06:26 17:03	16:38 16:33	07:27 16:36
28	05:50 20:24	06:22 19:42	06:54 18:50	17:08 (29) 18:18 (29)	06:27 17:02	16:39 16:33	07:27 16:37
29	05:51 20:23	06:23 19:41	06:55 18:48	17:08 (29) 18:17 (29)	06:28 17:01	16:40 16:32	07:27 16:38
30	05:52 20:22	06:24 19:39	17:50 (29) 18:46	06:56 18:16 (29)	06:29 16:59	16:41 16:32	07:28 16:39
31	05:53 20:21	06:25 19:38	17:44 (29) 18:06 (29)	06:57 18:06 (29)	06:30 16:58	16:42 16:39	07:28 16:39
Ore potenziali eliofanìa	461	429	375	345	296	286	
Totale, caso peggiore		33	1839		836		
Probabilità di eliofanìa		0,67	0,58		0,44		
Tempo di operatività rid.		0,74	0,74		0,74		
Dir. del vento rid.		0,57	0,57		0,57		
Totale ridotto		0,28	0,25		0,18		
Totale effettivo		9	451		154		

Legenda della tabella:

Giorno del mese	Alba (hh:mm)	Inizio ombreggiamento (hh:mm)	(WTG che provoca l'inizio dell'ombreggiamento)
	Tramonto (hh:mm)Minuti d'ombra	Fine ombreggiamento (hh:mm)	(WTG che provoca l'ultimo ombreggiamento)

## SHADOW - Calendario

Calcolo: Real and worst case Recettore d'ombra: CT - 98  
Assunzioni sui calcoli d'ombra

Probabilità di eliofanìa (media ore giornaliere di insolazione) [CAMPOBASSO]

Gen Feb Mar Apr Mag Giu Lug Ago Set Ott Nov Dic  
4,21 4,83 5,24 6,37 6,76 8,17 9,01 9,23 7,23 4,84 4,00 3,35

Tempo di operatività

N NNE ENE E ESE SSE S SSO OSO O ONO NNO Somma  
1.112 199 90 122 110 71 112 909 1.994 247 130 1.423 6.519

	Gennaio	Febbraio	Marzo	Aprile	Maggio	Giugno
1	07:28 16:41	07:14 17:15	06:37 17:50	06:46 19:25	05:59 19:58	06:19 (25) 20:28
2	07:28 16:42	07:13 17:17	06:36 17:52	06:44 19:27	05:58 19:59	06:17 (25) 20:29
3	07:28 16:42	07:12 17:18	06:34 17:53	06:42 19:28	05:56 20:00	06:16 (25) 20:30
4	07:28 16:43	07:11 17:19	06:33 17:54	06:41 19:29	05:55 20:01	06:15 (25) 20:31
5	07:28 16:44	07:10 17:21	06:31 17:55	06:39 19:30	05:54 20:02	06:14 (25) 20:31
6	07:28 16:45	07:09 17:22	06:30 17:56	06:37 19:31	05:53 20:04	06:12 (25) 20:32
7	07:28 16:46	07:08 17:23	06:28 17:57	06:36 19:32	06:54 (25) 05:51	06:11 (25) 20:33
8	07:28 16:47	07:07 17:24	06:26 17:59	06:34 19:33	06:53 (25) 05:50	06:10 (25) 20:33
9	07:28 16:48	07:05 17:26	06:25 18:00	06:32 19:34	06:51 (25) 05:49	06:09 (25) 20:34
10	07:28 16:49	07:04 17:27	06:23 18:01	06:31 19:35	06:49 (25) 05:48	06:08 (25) 20:34
11	07:28 16:50	07:03 17:28	06:21 18:02	06:29 19:36	06:48 (25) 05:47	06:09 (25) 20:35
12	07:27 16:51	07:02 17:30	06:20 18:03	06:27 19:37	06:46 (25) 05:46	06:09 (25) 20:36
13	07:27 16:52	07:00 17:31	06:18 18:04	06:26 19:39	06:45 (25) 05:45	06:09 (25) 20:36
14	07:27 16:54	06:59 17:32	06:16 18:05	06:24 19:40	06:43 (25) 05:43	06:09 (25) 20:36
15	07:26 16:55	06:58 17:33	06:15 18:07	06:23 19:41	06:41 (25) 05:42	06:10 (25) 20:37
16	07:26 16:56	06:57 17:35	06:13 18:08	06:21 19:42	06:40 (25) 05:41	06:10 (25) 20:37
17	07:25 16:57	06:55 17:36	06:11 18:09	06:20 19:43	06:38 (25) 05:40	06:10 (25) 20:38
18	07:25 16:58	06:54 17:37	06:10 18:10	06:18 19:44	06:37 (25) 05:40	06:10 (25) 20:38
19	07:24 16:59	06:52 17:38	06:08 18:11	06:16 19:45	06:35 (25) 05:39	06:11 (25) 20:38
20	07:24 17:01	06:51 17:39	06:06 18:12	06:15 19:46	06:34 (25) 05:38	06:12 (25) 20:39
21	07:23 17:02	06:50 17:41	06:04 18:13	06:13 19:47	06:32 (25) 05:37	06:12 (25) 20:39
22	07:22 17:03	06:48 17:42	06:03 18:14	06:12 19:48	06:31 (25) 05:36	06:12 (25) 20:39
23	07:22 17:04	06:47 17:43	06:01 18:16	06:10 19:49	06:29 (25) 05:35	06:13 (25) 20:39
24	07:21 17:05	06:45 17:44	05:59 18:17	06:09 19:51	06:28 (25) 05:34	06:14 (25) 20:39
25	07:20 17:07	06:44 17:46	05:58 18:18	06:07 19:52	06:27 (25) 05:34	06:14 (25) 20:39
26	07:20 17:08	06:42 17:47	05:56 18:19	06:06 19:53	06:25 (25) 05:33	06:14 (25) 20:40
27	07:19 17:09	06:41 17:48	05:54 18:20	06:05 19:54	06:24 (25) 05:32	06:15 (25) 20:40
28	07:18 17:10	06:39 17:49	05:53 18:21	06:03 19:55	06:22 (25) 05:32	06:16 (25) 20:40
29	07:17 17:12		06:51 19:22	06:02 19:56	06:21 (25) 05:31	06:17 (25) 20:40
30	07:16 17:13		06:49 19:23	06:00 19:57	06:20 (25) 05:31	06:17 (25) 20:40
31	07:15 17:14		06:47 19:24		05:30 20:28	06:18 (25) 07:17 (25)
Ore potenziali eliofanìa	296	296	369	399	450	454
Totale, caso peggiore				1057	2150	1456
Probabilità di eliofanìa				0,48	0,47	0,54
Tempo di operatività rid.				0,74	0,74	0,74
Dir. del vento rid.				0,57	0,57	0,57
Totale ridotto				0,20	0,20	0,23
Totale effettivo				214	423	332

Legenda della tabella:

Giorno del mese Alba (hh:mm) Tramonto (hh:mm) Minuti d'ombra Inizio ombreggiamento (hh:mm) Fine ombreggiamento (hh:mm) (WTG che provoca l'inizio dell'ombreggiamento) (WTG che provoca l'ultimo ombreggiamento)

## SHADOW - Calendario

Calcolo: Real and worst case Recettore d'ombra: CT - 98  
Assunzioni sui calcoli d'ombra

Probabilità di eliofanìa (media ore giornaliere di insolazione) [CAMPOBASSO]

Gen Feb Mar Apr Mag Giu Lug Ago Set Ott Nov Dic  
4,21 4,83 5,24 6,37 6,76 8,17 9,01 9,23 7,23 4,84 4,00 3,35

Tempo di operatività

N NNE ENE E ESE SSE S SSO OSO O ONO NNO Somma  
1.112 199 90 122 110 71 112 909 1.994 247 130 1.423 6.519

	Luglio		Agosto		Settembre		Ottobre	Novembre	Dicembre
1	05:30	06:29 (25)	05:54	06:19 (25)	06:26	06:47 (25)	06:57	06:32	07:08
	20:39	48 07:17 (25)	20:20	76 07:35 (25)	19:36	27 07:14 (25)	18:44	16:57	16:32
2	05:30	06:28 (25)	05:55	06:19 (25)	06:27	06:48 (25)	06:58	06:33	07:09
	20:39	50 07:18 (25)	20:19	76 07:35 (25)	19:34	23 07:11 (25)	18:43	16:56	16:31
3	05:31	06:29 (25)	05:56	06:19 (25)	06:28	06:49 (25)	06:59	06:34	07:10
	20:39	50 07:19 (25)	20:18	76 07:35 (25)	19:33	19 07:08 (25)	18:41	16:54	16:31
4	05:31	06:28 (25)	05:57	06:19 (25)	06:29	06:50 (25)	07:00	06:36	07:11
	20:39	51 07:19 (25)	20:17	75 07:34 (25)	19:31	15 07:05 (25)	18:39	16:53	16:31
5	05:32	06:28 (25)	05:58	06:20 (25)	06:30	06:51 (25)	07:01	06:37	07:12
	20:39	52 07:20 (25)	20:15	75 07:35 (25)	19:29	9 07:00 (25)	18:38	16:52	16:31
6	05:33	06:27 (25)	05:59	06:21 (25)	06:31		07:02	06:38	07:13
	20:38	53 07:20 (25)	20:14	74 07:35 (25)	19:28		18:36	16:51	16:31
7	05:33	06:27 (25)	06:00	06:22 (25)	06:32		07:03	06:39	07:14
	20:38	54 07:21 (25)	20:13	73 07:35 (25)	19:26		18:34	16:50	16:31
8	05:34	06:27 (25)	06:01	06:23 (25)	06:33		07:04	06:40	07:15
	20:38	55 07:22 (25)	20:12	72 07:35 (25)	19:24		18:33	16:49	16:31
9	05:34	06:26 (25)	06:02	06:24 (25)	06:34		07:05	06:42	07:15
	20:37	56 07:22 (25)	20:10	71 07:35 (25)	19:23		18:31	16:47	16:30
10	05:35	06:26 (25)	06:03	06:25 (25)	06:35		07:07	06:43	07:16
	20:37	57 07:23 (25)	20:09	70 07:35 (25)	19:21		18:29	16:46	16:31
11	05:36	06:26 (25)	06:04	06:26 (25)	06:36		07:08	06:44	07:17
	20:37	58 07:24 (25)	20:08	68 07:34 (25)	19:19		18:28	16:45	16:31
12	05:37	06:25 (25)	06:05	06:27 (25)	06:37		07:09	06:45	07:18
	20:36	59 07:24 (25)	20:06	67 07:34 (25)	19:17		18:26	16:44	16:31
13	05:37	06:25 (25)	06:06	06:28 (25)	06:38		07:10	06:47	07:19
	20:36	60 07:25 (25)	20:05	66 07:34 (25)	19:16		18:25	16:43	16:31
14	05:38	06:25 (25)	06:07	06:29 (25)	06:39		07:11	06:48	07:20
	20:35	60 07:25 (25)	20:04	65 07:34 (25)	19:14		18:23	16:43	16:31
15	05:39	06:25 (25)	06:08	06:30 (25)	06:40		07:12	06:49	07:20
	20:35	61 07:26 (25)	20:02	63 07:33 (25)	19:12		18:21	16:42	16:31
16	05:40	06:24 (25)	06:09	06:31 (25)	06:41		07:13	06:50	07:21
	20:34	62 07:26 (25)	20:01	62 07:33 (25)	19:10		18:20	16:41	16:31
17	05:40	06:24 (25)	06:10	06:32 (25)	06:42		07:14	06:51	07:22
	20:33	63 07:27 (25)	19:59	60 07:32 (25)	19:09		18:18	16:40	16:32
18	05:41	06:24 (25)	06:11	06:33 (25)	06:43		07:15	06:53	07:22
	20:33	64 07:28 (25)	19:58	59 07:32 (25)	19:07		18:17	16:39	16:32
19	05:42	06:23 (25)	06:13	06:34 (25)	06:44		07:17	06:54	07:23
	20:32	66 07:29 (25)	19:56	57 07:31 (25)	19:05		18:15	16:38	16:32
20	05:43	06:23 (25)	06:14	06:35 (25)	06:45		07:18	06:55	07:24
	20:31	66 07:29 (25)	19:55	55 07:30 (25)	19:03		18:14	16:38	16:33
21	05:44	06:23 (25)	06:15	06:36 (25)	06:46		07:19	06:56	07:24
	20:30	67 07:30 (25)	19:53	54 07:30 (25)	19:02		18:12	16:37	16:33
22	05:45	06:22 (25)	06:16	06:37 (25)	06:47		07:20	06:57	07:25
	20:30	68 07:30 (25)	19:52	52 07:29 (25)	19:00		18:11	16:36	16:34
23	05:46	06:21 (25)	06:17	06:38 (25)	06:48		07:21	06:59	07:25
	20:29	69 07:30 (25)	19:50	50 07:28 (25)	18:58		18:09	16:36	16:34
24	05:47	06:21 (25)	06:18	06:39 (25)	06:49		07:22	07:00	07:26
	20:28	70 07:31 (25)	19:49	48 07:27 (25)	18:57		18:08	16:35	16:35
25	05:48	06:21 (25)	06:19	06:40 (25)	06:50		06:24	07:01	07:26
	20:27	71 07:32 (25)	19:47	46 07:26 (25)	18:55		17:06	16:34	16:35
26	05:48	06:21 (25)	06:20	06:41 (25)	06:52		06:25	07:02	07:27
	20:26	71 07:32 (25)	19:46	43 07:24 (25)	18:53		17:05	16:34	16:36
27	05:49	06:21 (25)	06:21	06:42 (25)	06:53		06:26	07:03	07:27
	20:25	72 07:33 (25)	19:44	41 07:23 (25)	18:51		17:04	16:33	16:37
28	05:50	06:20 (25)	06:22	06:43 (25)	06:54		06:27	07:04	07:27
	20:24	73 07:33 (25)	19:42	39 07:22 (25)	18:50		17:02	16:33	16:37
29	05:51	06:20 (25)	06:23	06:44 (25)	06:55		06:28	07:05	07:27
	20:23	74 07:34 (25)	19:41	36 07:20 (25)	18:48		17:01	16:33	16:38
30	05:52	06:20 (25)	06:24	06:45 (25)	06:56		06:30	07:06	07:28
	20:22	74 07:34 (25)	19:39	33 07:18 (25)	18:46		16:59	16:32	16:39
31	05:53	06:20 (25)	06:25	06:46 (25)			06:31		07:28
	20:21	74 07:34 (25)	19:38	30 07:16 (25)			16:58		16:40
Ore potenziali eliofanìa	461		429		375		345	296	286
Totale, caso peggiore	1928		1832		93				
Probabilità di eliofanìa	0,61		0,67		0,58				
Tempo di operatività rid.	0,74		0,74		0,74				
Dir. del vento rid.	0,57		0,57		0,57				
Totale ridotto	0,26		0,28		0,24				
Totale effettivo	493		516		23				

Legenda della tabella:

Giorno del mese Alba (hh:mm) Tramonto (hh:mm) Minuti d'ombra Inizio ombreggiamento (hh:mm) Fine ombreggiamento (hh:mm) (WTG che provoca l'inizio dell'ombreggiamento) (WTG che provoca l'ultimo ombreggiamento)

## SHADOW - Calendario

Calcolo: Real and worst case Recettore d'ombra: CU - 99  
Assunzioni sui calcoli d'ombra

Probabilità di eliofanìa (media ore giornaliere di insolazione) [CAMPOBASSO]

Gen Feb Mar Apr Mag Giu Lug Ago Set Ott Nov Dic  
4,21 4,83 5,24 6,37 6,76 8,17 9,01 9,23 7,23 4,84 4,00 3,35

Tempo di operatività

N NNE ENE E ESE SSE S SSO OSO O ONO NNO Somma  
1.112 199 90 122 110 71 112 909 1.994 247 130 1.423 6.519

	Gennaio	Febbraio	Marzo	Aprile	Maggio	Giugno
1	07:28 16:41	07:14 17:15	06:37 17:50	06:46 19:25	05:59 19:58	06:19 (25) 20:28 38
2	07:28 16:42	07:13 17:17	06:36 17:52	06:44 19:27	05:58 19:59	06:17 (25) 07:28 (25) 37
3	07:28 16:42	07:12 17:18	06:34 17:53	06:42 19:28	07:01 (25) 07:02 (25) 20:00	06:16 (25) 07:28 (25) 35
4	07:28 16:43	07:11 17:19	06:33 17:54	06:41 19:29	06:59 (25) 07:09 (25) 20:01	06:15 (25) 07:28 (25) 33
5	07:28 16:44	07:10 17:21	06:31 17:55	06:39 19:30	06:58 (25) 07:13 (25) 20:02	06:15 (25) 07:28 (25) 31
6	07:28 16:45	07:09 17:22	06:30 17:56	06:37 19:31	06:56 (25) 07:16 (25) 20:04	06:14 (25) 07:26 (25) 29
7	07:28 16:46	07:08 17:23	06:28 17:57	06:36 19:32	06:54 (25) 07:18 (25) 20:05	06:14 (25) 07:26 (25) 27
8	07:28 16:47	07:07 17:24	06:26 17:59	06:34 19:33	06:53 (25) 07:20 (25) 20:06	06:15 (25) 07:26 (25) 24
9	07:28 16:48	07:05 17:26	06:25 18:00	06:32 19:34	06:51 (25) 07:21 (25) 20:07	06:15 (25) 07:25 (25) 23
10	07:28 16:49	07:04 17:27	06:23 18:01	06:31 19:35	06:49 (25) 07:22 (25) 20:08	06:16 (25) 07:25 (25) 21
11	07:28 16:50	07:03 17:28	06:21 18:02	06:29 19:36	06:48 (25) 07:24 (25) 20:09	06:16 (25) 07:24 (25) 18
12	07:27 16:51	07:02 17:30	06:20 18:03	06:27 19:37	06:46 (25) 07:25 (25) 20:10	06:17 (25) 07:24 (25) 17
13	07:27 16:52	07:00 17:31	06:18 18:04	06:26 19:39	06:45 (25) 07:26 (25) 20:11	06:17 (25) 07:23 (25) 15
14	07:27 16:54	06:59 17:32	06:16 18:05	06:24 19:40	06:43 (25) 07:26 (25) 20:12	06:17 (25) 07:23 (25) 12
15	07:26 16:55	06:58 17:33	06:15 18:07	06:23 19:41	06:41 (25) 07:27 (25) 20:13	06:18 (25) 07:22 (25) 10
16	07:26 16:56	06:57 17:35	06:13 18:08	06:21 19:42	06:40 (25) 07:28 (25) 20:14	06:18 (25) 07:21 (25) 6
17	07:25 16:57	06:55 17:36	06:11 18:09	06:20 19:43	06:38 (25) 07:28 (25) 20:15	06:19 (25) 07:21 (25) 1
18	07:25 16:58	06:54 17:37	06:10 18:10	06:18 19:44	06:37 (25) 07:29 (25) 20:16	06:19 (25) 07:20 (25) 20:38
19	07:24 16:59	06:52 17:38	06:08 18:11	06:16 19:45	06:35 (25) 07:29 (25) 20:17	06:20 (25) 07:19 (25) 20:38
20	07:24 17:01	06:51 17:40	06:06 18:12	06:15 19:46	06:34 (25) 07:29 (25) 20:18	06:21 (25) 07:19 (25) 20:39
21	07:23 17:02	06:50 17:41	06:04 18:13	06:13 19:47	06:32 (25) 07:29 (25) 20:19	06:22 (25) 07:18 (25) 20:39
22	07:22 17:03	06:48 17:42	06:03 18:14	06:12 19:48	06:31 (25) 07:30 (25) 20:20	06:23 (25) 07:17 (25) 20:39
23	07:22 17:04	06:47 17:43	06:01 18:16	06:10 19:49	06:29 (25) 07:29 (25) 20:21	06:23 (25) 07:16 (25) 20:39
24	07:21 17:05	06:45 17:44	05:59 18:17	06:09 19:51	06:28 (25) 07:29 (25) 20:22	06:25 (25) 07:16 (25) 20:39
25	07:20 17:07	06:44 17:46	05:58 18:18	06:07 19:52	06:27 (25) 07:30 (25) 20:23	06:25 (25) 07:15 (25) 20:39
26	07:20 17:08	06:42 17:47	05:56 18:19	06:06 19:53	06:25 (25) 07:29 (25) 20:23	06:26 (25) 07:14 (25) 20:40
27	07:19 17:09	06:41 17:48	05:54 18:20	06:05 19:54	06:24 (25) 07:29 (25) 20:24	06:27 (25) 07:14 (25) 20:40
28	07:18 17:10	06:39 17:49	05:53 18:21	06:03 19:55	06:22 (25) 07:29 (25) 20:25	06:28 (25) 07:13 (25) 20:40
29	07:17 17:12		06:51 19:22	06:02 19:56	06:21 (25) 07:29 (25) 20:26	06:29 (25) 07:13 (25) 20:40
30	07:16 17:13		06:49 19:23	06:00 19:57	06:20 (25) 07:29 (25) 20:27	06:30 (25) 07:12 (25) 20:40
31	07:15 17:14		06:47 19:24		05:30 20:28	06:31 (25) 07:11 (25)
Ore potenziali eliofanìa	296	296	369	399	450	454
Totale, caso peggiore				1257	1877	429
Probabilità di eliofanìa				0,48	0,47	0,54
Tempo di operatività rid.				0,74	0,74	0,74
Dir. del vento rid.				0,57	0,57	0,57
Totale ridotto				0,20	0,20	0,23
Totale effettivo				255	371	98

Legenda della tabella:

Giorno del mese Alba (hh:mm) Tramonto (hh:mm) Minuti d'ombra Inizio ombreggiamento (hh:mm) Fine ombreggiamento (hh:mm) (WTG che provoca l'inizio dell'ombreggiamento) (WTG che provoca l'ultimo ombreggiamento)

## SHADOW - Calendario

Calcolo: Real and worst case Recettore d'ombra: CU - 99  
Assunzioni sui calcoli d'ombra

Probabilità di eliofanìa (media ore giornaliere di insolazione) [CAMPOBASSO]

Gen Feb Mar Apr Mag Giu Lug Ago Set Ott Nov Dic  
4,21 4,83 5,24 6,37 6,76 8,17 9,01 9,23 7,23 4,84 4,00 3,35

Tempo di operatività

N NNE ENE E ESE SSE S SSO OSO O ONO NNO Somma  
1.112 199 90 122 110 71 112 909 1.994 247 130 1.423 6.519

	Luglio		Agosto		Settembre		Ottobre	Novembre	Dicembre
1	05:30	06:48 (25)	05:54	06:27 (25)	06:26	06:47 (25)	06:57	06:32	07:08
	20:39	18 07:06 (25)	20:20	68 07:35 (25)	19:36	36 07:23 (25)	18:44	16:57	16:32
2	05:30	06:47 (25)	05:55	06:27 (25)	06:27	06:48 (25)	06:58	06:33	07:09
	20:39	20 07:07 (25)	20:19	68 07:35 (25)	19:34	33 07:21 (25)	18:43	16:56	16:31
3	05:31	06:46 (25)	05:56	06:26 (25)	06:28	06:49 (25)	06:59	06:34	07:10
	20:39	23 07:09 (25)	20:18	70 07:36 (25)	19:33	30 07:19 (25)	18:41	16:54	16:31
4	05:31	06:45 (25)	05:57	06:25 (25)	06:29	06:50 (25)	07:00	06:36	07:11
	20:39	24 07:09 (25)	20:17	70 07:35 (25)	19:31	27 07:17 (25)	18:39	16:53	16:31
5	05:32	06:45 (25)	05:58	06:24 (25)	06:30	06:51 (25)	07:01	06:37	07:12
	20:39	26 07:11 (25)	20:15	71 07:35 (25)	19:29	24 07:15 (25)	18:38	16:52	16:31
6	05:33	06:43 (25)	05:59	06:24 (25)	06:31	06:52 (25)	07:02	06:38	07:13
	20:38	28 07:11 (25)	20:14	72 07:36 (25)	19:28	20 07:12 (25)	18:36	16:51	16:31
7	05:33	06:43 (25)	06:00	06:24 (25)	06:32	06:53 (25)	07:03	06:39	07:14
	20:38	30 07:13 (25)	20:13	72 07:36 (25)	19:26	16 07:09 (25)	18:34	16:50	16:31
8	05:34	06:43 (25)	06:01	06:23 (25)	06:33	06:54 (25)	07:04	06:40	07:15
	20:38	31 07:14 (25)	20:12	73 07:36 (25)	19:24	10 07:04 (25)	18:33	16:49	16:31
9	05:34	06:41 (25)	06:02	06:24 (25)	06:34	06:55 (25)	07:05	06:42	07:15
	20:37	34 07:15 (25)	20:10	72 07:36 (25)	19:23	2 06:57 (25)	18:31	16:47	16:30
10	05:35	06:41 (25)	06:03	06:25 (25)	06:35		07:07	06:43	07:16
	20:37	35 07:16 (25)	20:09	72 07:37 (25)	19:21		18:29	16:46	16:31
11	05:36	06:40 (25)	06:04	06:26 (25)	06:36		07:08	06:44	07:17
	20:37	38 07:18 (25)	20:08	71 07:37 (25)	19:19		18:28	16:45	16:31
12	05:37	06:39 (25)	06:05	06:27 (25)	06:37		07:09	06:45	07:18
	20:36	39 07:18 (25)	20:06	70 07:37 (25)	19:17		18:26	16:44	16:31
13	05:37	06:38 (25)	06:06	06:28 (25)	06:38		07:10	06:47	07:19
	20:36	41 07:19 (25)	20:05	69 07:37 (25)	19:16		18:25	16:43	16:31
14	05:38	06:38 (25)	06:07	06:29 (25)	06:39		07:11	06:48	07:20
	20:35	43 07:21 (25)	20:04	68 07:37 (25)	19:14		18:23	16:43	16:31
15	05:39	06:37 (25)	06:08	06:30 (25)	06:40		07:12	06:49	07:20
	20:35	45 07:22 (25)	20:02	66 07:36 (25)	19:12		18:21	16:42	16:31
16	05:40	06:36 (25)	06:09	06:31 (25)	06:41		07:13	06:50	07:21
	20:34	46 07:22 (25)	20:01	65 07:36 (25)	19:10		18:20	16:41	16:31
17	05:40	06:35 (25)	06:10	06:32 (25)	06:42		07:14	06:51	07:22
	20:33	48 07:23 (25)	19:59	64 07:36 (25)	19:09		18:18	16:40	16:32
18	05:41	06:35 (25)	06:11	06:33 (25)	06:43		07:15	06:53	07:22
	20:33	49 07:24 (25)	19:58	63 07:36 (25)	19:07		18:17	16:39	16:32
19	05:42	06:34 (25)	06:13	06:34 (25)	06:44		07:17	06:54	07:23
	20:32	51 07:25 (25)	19:56	61 07:35 (25)	19:05		18:15	16:38	16:32
20	05:43	06:34 (25)	06:14	06:35 (25)	06:45		07:18	06:55	07:24
	20:31	52 07:26 (25)	19:55	60 07:35 (25)	19:03		18:14	16:38	16:33
21	05:44	06:33 (25)	06:15	06:36 (25)	06:46		07:19	06:56	07:24
	20:30	54 07:27 (25)	19:53	58 07:34 (25)	19:02		18:12	16:37	16:33
22	05:45	06:32 (25)	06:16	06:37 (25)	06:47		07:20	06:57	07:25
	20:30	55 07:27 (25)	19:52	57 07:34 (25)	19:00		18:11	16:36	16:34
23	05:46	06:31 (25)	06:17	06:38 (25)	06:48		07:21	06:59	07:25
	20:29	57 07:28 (25)	19:50	55 07:33 (25)	18:58		18:09	16:36	16:34
24	05:47	06:31 (25)	06:18	06:39 (25)	06:49		07:22	07:00	07:26
	20:28	58 07:29 (25)	19:49	53 07:32 (25)	18:57		18:08	16:35	16:35
25	05:48	06:30 (25)	06:19	06:40 (25)	06:50		06:24	07:01	07:26
	20:27	60 07:30 (25)	19:47	51 07:31 (25)	18:55		17:06	16:34	16:35
26	05:48	06:30 (25)	06:20	06:41 (25)	06:52		06:25	07:02	07:27
	20:26	61 07:31 (25)	19:46	50 07:31 (25)	18:53		17:05	16:34	16:36
27	05:49	06:29 (25)	06:21	06:42 (25)	06:53		06:26	07:03	07:27
	20:25	63 07:32 (25)	19:44	48 07:30 (25)	18:51		17:04	16:33	16:37
28	05:50	06:29 (25)	06:22	06:43 (25)	06:54		06:27	07:04	07:27
	20:24	63 07:32 (25)	19:42	45 07:28 (25)	18:50		17:02	16:33	16:37
29	05:51	06:28 (25)	06:23	06:44 (25)	06:55		06:28	07:05	07:27
	20:23	65 07:33 (25)	19:41	43 07:27 (25)	18:48		17:01	16:33	16:38
30	05:52	06:28 (25)	06:24	06:45 (25)	06:56		06:30	07:06	07:28
	20:22	66 07:34 (25)	19:39	41 07:26 (25)	18:46		16:59	16:32	16:39
31	05:53	06:27 (25)	06:25	06:46 (25)			06:31		07:28
	20:21	67 07:34 (25)	19:38	38 07:24 (25)			16:58		16:40
Ore potenziali eliofanìa	461		429		375		345	296	286
Totale, caso peggiore	1390		1904		198				
Probabilità di eliofanìa	0,61		0,67		0,58				
Tempo di operatività rid.	0,74		0,74		0,74				
Dir. del vento rid.	0,57		0,57		0,57				
Totale ridotto	0,26		0,28		0,25				
Totale effettivo	357		538		49				

Legenda della tabella:

Giorno del mese Alba (hh:mm) Tramonto (hh:mm) Minuti d'ombra Inizio ombreggiamento (hh:mm) Fine ombreggiamento (hh:mm) (WTG che provoca l'inizio dell'ombreggiamento) (WTG che provoca l'ultimo ombreggiamento)

## SHADOW - Calendario

Calcolo: Real and worst case Recettore d'ombra: CV - 100  
Assunzioni sui calcoli d'ombra

Probabilità di eliofanìa (media ore giornaliere di insolazione) [CAMPOBASSO]

Gen Feb Mar Apr Mag Giu Lug Ago Set Ott Nov Dic  
4,21 4,83 5,24 6,37 6,76 8,17 9,01 9,23 7,23 4,84 4,00 3,35

Tempo di operatività

N NNE ENE E ESE SSE S SSO OSO O ONO NNO Somma  
1.112 199 90 122 110 71 112 909 1.994 247 130 1.423 6.519

	Gennaio		Febbraio		Marzo		Aprile		Maggio		Giugno	
1	07:28	13:13 (34)	07:14	13:30 (34)	06:38	06:57 (33)	06:46	05:59	05:29			
	16:41	99 14:52 (34)	17:15	90 15:00 (34)	17:50	2 06:59 (33)	19:25	19:58	20:29			
2	07:28	13:14 (34)	07:13	13:31 (34)	06:36	06:55 (33)	06:44	05:58	05:29			
	16:41	98 14:52 (34)	17:17	89 15:00 (34)	17:52	4 06:59 (33)	19:27	19:59	20:29			
3	07:28	13:14 (34)	07:12	13:31 (34)	06:34	06:53 (33)	06:42	05:56	05:29			
	16:42	99 14:53 (34)	17:18	87 14:58 (34)	17:53	7 07:00 (33)	19:28	20:00	20:30			
4	07:29	13:14 (34)	07:11	13:32 (34)	06:33	06:52 (33)	06:41	05:55	05:28			
	16:43	99 14:53 (34)	17:19	86 14:58 (34)	17:54	9 07:01 (33)	19:29	20:02	20:31			
5	07:29	13:15 (34)	07:10	13:33 (34)	06:31	06:50 (33)	06:39	05:54	05:28			
	16:44	99 14:54 (34)	17:21	85 14:58 (34)	17:55	11 07:01 (33)	19:30	20:03	20:31			
6	07:28	13:15 (34)	07:09	13:34 (34)	06:30	06:49 (33)	06:37	05:53	05:27			
	16:45	99 14:54 (34)	17:22	83 14:57 (34)	17:56	13 07:02 (33)	19:31	20:04	20:32			
7	07:28	13:16 (34)	07:08	13:36 (34)	06:28	06:47 (33)	06:36	05:51	05:27			
	16:46	99 14:55 (34)	17:23	81 14:57 (34)	17:57	15 07:02 (33)	19:32	20:05	20:33			
8	07:28	13:16 (34)	07:07	13:38 (34)	06:26	06:45 (33)	06:34	05:50	05:27			
	16:47	99 14:55 (34)	17:24	78 14:56 (34)	17:59	16 07:01 (33)	19:33	20:06	20:33			
9	07:28	13:16 (34)	07:06	13:38 (34)	06:25	06:44 (33)	06:32	05:49	05:27			
	16:48	99 14:55 (34)	17:26	77 14:55 (34)	18:00	18 07:02 (33)	19:34	20:07	20:34			
10	07:28	13:17 (34)	07:04	13:40 (34)	06:23	06:42 (33)	06:31	05:48	05:26			
	16:49	99 14:56 (34)	17:27	74 14:54 (34)	18:01	19 07:01 (33)	19:35	20:08	20:35			
11	07:28	13:18 (34)	07:03	13:42 (34)	06:21	06:40 (33)	06:29	05:47	05:26			
	16:50	99 14:57 (34)	17:28	71 14:53 (34)	18:02	20 07:00 (33)	19:36	20:09	20:35			
12	07:27	13:17 (34)	07:02	13:44 (34)	06:20	06:39 (33)	06:27	05:46	05:26			
	16:51	100 14:57 (34)	17:30	69 14:53 (34)	18:03	21 07:00 (33)	19:38	20:10	20:36			
13	07:27	13:18 (34)	07:01	13:46 (34)	06:18	06:37 (33)	06:26	05:44	05:26			
	16:52	100 14:58 (34)	17:31	65 14:51 (34)	18:04	22 06:59 (33)	19:39	20:11	20:36			
14	07:27	13:18 (34)	06:59	13:48 (34)	06:16	06:35 (33)	06:24	05:43	05:26			
	16:54	99 14:57 (34)	17:32	62 14:50 (34)	18:06	23 06:58 (33)	19:40	20:12	20:37			
15	07:26	13:19 (34)	06:58	13:51 (34)	06:15	06:34 (33)	06:23	05:42	05:26			
	16:55	99 14:58 (34)	17:33	57 14:48 (34)	18:07	23 06:57 (33)	19:41	20:13	20:37			
16	07:26	13:19 (34)	06:57	13:53 (34)	06:13	06:32 (33)	06:21	05:41	05:26			
	16:56	99 14:58 (34)	17:35	53 14:46 (34)	18:08	23 06:55 (33)	19:42	20:14	20:37			
17	07:25	13:20 (34)	06:55	13:57 (34)	06:11	06:30 (33)	06:20	05:40	05:26			
	16:57	99 14:59 (34)	17:36	47 14:44 (34)	18:09	23 06:53 (33)	19:43	20:15	20:38			
18	07:25	13:20 (34)	06:54	14:00 (34)	06:10	06:30 (33)	06:18	05:39	05:26			
	16:58	99 14:59 (34)	17:37	41 14:41 (34)	18:10	21 06:51 (33)	19:44	20:16	20:38			
19	07:24	13:21 (34)	06:52	14:04 (34)	06:08	06:34 (33)	06:16	05:39	05:26			
	16:59	99 15:00 (34)	17:38	34 14:38 (34)	18:11	14 06:48 (33)	19:45	20:17	20:38			
20	07:24	13:21 (34)	06:51	14:09 (34)	06:06	06:39 (33)	06:15	05:38	05:26			
	17:00	99 15:00 (34)	17:40	24 14:33 (34)	18:12	3 06:42 (33)	19:46	20:18	20:39			
21	07:23	13:21 (34)	06:50	14:20 (34)	06:04		06:13	05:37	05:26			
	17:02	98 14:59 (34)	17:41	4 14:24 (34)	18:13		19:47	20:19	20:39			
22	07:23	13:23 (34)	06:48		06:03		06:12	05:36	05:27			
	17:03	97 15:00 (34)	17:42		18:14		19:48	20:20	20:39			
23	07:22	13:23 (34)	06:47		06:01		06:10	05:35	05:27			
	17:04	97 15:00 (34)	17:43		18:16		19:50	20:21	20:39			
24	07:21	13:23 (34)	06:45		05:59		06:09	05:34	05:27			
	17:05	97 15:00 (34)	17:44		18:17		19:51	20:22	20:40			
25	07:20	13:24 (34)	06:44		05:58		06:07	05:34	05:27			
	17:07	96 15:00 (34)	17:46		18:18		19:52	20:23	20:40			
26	07:20	13:24 (34)	06:42		05:56		06:06	05:33	05:28			
	17:08	96 15:00 (34)	17:47		18:19		19:53	20:24	20:40			
27	07:19	13:25 (34)	06:41		05:54		06:05	05:32	05:28			
	17:09	95 15:00 (34)	17:48		18:20		19:54	20:24	20:40			
28	07:18	13:26 (34)	06:39		05:53		06:03	05:32	05:28			
	17:10	95 15:01 (34)	17:49		18:21		19:55	20:25	20:40			
29	07:17	13:27 (34)			06:51		06:02	05:31	05:29			
	17:12	93 15:00 (34)			19:22		19:56	20:26	20:40			
30	07:16	13:28 (34)			06:49		06:00	05:30	05:29			
	17:13	92 15:00 (34)			19:23		19:57	20:27	20:40			
31	07:15	13:29 (34)			06:47			05:30				
	17:14	91 15:00 (34)			19:24			20:28				
Ore potenziali eliofanìa	295		296		369		400	450	454			
Totale, caso peggiore	3028		1357		307							
Probabilità di eliofanìa	0,44		0,46		0,44							
Tempo di operatività rid.	0,74		0,74		0,74							
Dir. del vento rid.	0,71		0,71		0,56							
Totale ridotto	0,24		0,24		0,18							
Totale effettivo	712		330		56							

Legenda della tabella:

Giorno del mese Alba (hh:mm) Tramonto (hh:mm) Minuti d'ombra Inizio ombreggiamento (hh:mm) Fine ombreggiamento (hh:mm) (WTG che provoca l'inizio dell'ombreggiamento) (WTG che provoca l'ultimo ombreggiamento)



## SHADOW - Calendario

Calcolo: Real and worst case Recettore d'ombra: CV - 100  
Assunzioni sui calcoli d'ombra

Probabilità di eliofanìa (media ore giornaliere di insolazione) [CAMPOBASSO]

Gen Feb Mar Apr Mag Giu Lug Ago Set Ott Nov Dic  
4,21 4,83 5,24 6,37 6,76 8,17 9,01 9,23 7,23 4,84 4,00 3,35

Tempo di operatività

N NNE ENE E ESE SSE S SSO OSO O ONO NNO Somma  
1.112 199 90 122 110 71 112 909 1.994 247 130 1.423 6.519

	Luglio	Agosto	Settembre	Ottobre	Novembre	Dicembre
1	05:30 20:40	05:54 20:20	06:26 19:36	06:57 18:45	07:17 (33) 07:39 (33)	13:10 (34) 16:32 99
2	05:30 20:39	05:55 20:19	06:27 19:34	06:58 18:43	07:18 (33) 07:39 (33)	13:08 (34) 14:25 (34)
3	05:31 20:39	05:56 20:18	06:28 19:33	06:59 18:41	07:19 (33) 07:39 (33)	13:06 (34) 14:25 (34)
4	05:31 20:39	05:57 20:17	06:29 19:31	07:00 18:39	07:20 (33) 07:38 (33)	13:06 (34) 14:27 (34)
5	05:32 20:39	05:58 20:15	06:30 19:29	07:01 18:38	07:21 (33) 07:38 (33)	13:04 (34) 14:27 (34)
6	05:32 20:39	05:59 20:14	06:31 19:28	07:02 18:36	07:23 (33) 07:38 (33)	13:03 (34) 14:28 (34)
7	05:33 20:38	06:00 20:13	06:32 19:26	07:03 18:34	07:24 (33) 07:38 (33)	13:03 (34) 14:29 (34)
8	05:34 20:38	06:01 20:12	06:33 19:24	07:04 18:33	07:25 (33) 07:37 (33)	13:01 (34) 14:29 (34)
9	05:34 20:38	06:02 20:10	06:34 19:23	07:05 18:31	07:26 (33) 07:36 (33)	13:00 (34) 14:30 (34)
10	05:35 20:37	06:03 20:09	06:35 19:21	07:07 18:29	07:27 (33) 07:35 (33)	13:00 (34) 14:31 (34)
11	05:36 20:37	06:04 20:08	06:36 19:19	07:08 18:28	07:28 (33) 07:34 (33)	12:59 (34) 14:31 (34)
12	05:37 20:36	06:05 20:06	06:37 19:17	07:09 18:26	07:29 (33) 07:32 (33)	12:59 (34) 14:31 (34)
13	05:37 20:36	06:06 20:05	06:38 19:16	07:10 18:25	07:30 (33) 07:31 (33)	12:59 (34) 14:32 (34)
14	05:38 20:35	06:07 20:04	06:39 19:14	07:11 18:23	06:48 16:42	12:58 (34) 14:33 (34)
15	05:39 20:35	06:08 20:02	06:40 19:12	07:12 18:21	06:49 16:42	12:58 (34) 14:33 (34)
16	05:40 20:34	06:09 20:01	06:41 19:10	07:13 18:20	06:50 16:41	12:57 (34) 14:33 (34)
17	05:40 20:33	06:10 19:59	06:42 19:09	07:14 18:18	06:52 16:40	12:58 (34) 14:34 (34)
18	05:41 20:33	06:11 19:58	06:43 19:07	07:16 18:17	06:53 16:39	12:57 (34) 14:34 (34)
19	05:42 20:32	06:13 19:57	06:44 19:05	07:17 18:15	06:54 16:38	12:57 (34) 14:34 (34)
20	05:43 20:31	06:14 19:55	06:45 19:04	07:18 18:14	06:55 16:38	12:58 (34) 14:35 (34)
21	05:44 20:30	06:15 19:53	06:46 19:02	07:19 18:12	14:45 (34) 14:59 (34)	12:57 (34) 16:37 98
22	05:45 20:30	06:16 19:52	06:47 19:00	07:20 18:11	14:38 (34) 15:05 (34)	12:57 (34) 16:36 99
23	05:46 20:29	06:17 19:50	06:48 18:58	07:21 18:09	14:32 (34) 15:09 (34)	12:57 (34) 16:36 99
24	05:47 20:28	06:18 19:49	06:49 18:57	07:22 18:08	14:29 (34) 15:12 (34)	12:58 (34) 16:35 99
25	05:47 20:27	06:19 19:47	06:51 18:55	07:23 (33) 07:33 (33)	13:25 (34) 14:14 (34)	12:58 (34) 16:34 99
26	05:48 20:26	06:20 19:46	06:52 18:53	07:24 (33) 07:35 (33)	13:22 (34) 14:16 (34)	12:58 (34) 16:34 99
27	05:49 20:25	06:21 19:44	06:53 18:51	07:25 (33) 07:36 (33)	13:19 (34) 14:17 (34)	12:58 (34) 16:33 99
28	05:50 20:24	06:22 19:43	06:54 18:50	07:26 (33) 07:37 (33)	13:17 (34) 14:20 (34)	12:58 (34) 16:33 99
29	05:51 20:23	06:23 19:41	06:55 18:48	07:27 (33) 07:38 (33)	13:15 (34) 14:21 (34)	12:58 (34) 16:32 100
30	05:52 20:22	06:24 19:39	06:56 18:46	07:28 (33) 07:38 (33)	13:13 (34) 14:21 (34)	12:59 (34) 16:32 100
31	05:53 20:21	06:25 19:38		06:31 16:58	13:12 (34) 14:23 (34)	07:28 16:40 98
Ore potenziali eliofanìa	461	429	375	345	296	286
Totale, caso peggiore			145	717	2775	3050
Probabilità di eliofanìa			0,58	0,44	0,40	0,36
Tempo di operatività rid.			0,74	0,74	0,74	0,74
Dir. del vento rid.			0,56	0,68	0,71	0,71
Totale ridotto			0,24	0,22	0,22	0,19
Totale effettivo			35	158	598	590

Legenda della tabella:

Giorno del mese Alba (hh:mm) Tramonto (hh:mm) Minuti d'ombra Inizio ombreggiamento (hh:mm) Fine ombreggiamento (hh:mm) (WTG che provoca l'inizio dell'ombreggiamento) (WTG che provoca l'ultimo ombreggiamento)



## SHADOW - Calendario

Calcolo: Real and worst case Recettore d'ombra: CW - 101

Assunzioni sui calcoli d'ombra

Probabilità di eliofanìa (media ore giornaliere di insolazione) [CAMPOBASSO]

Gen Feb Mar Apr Mag Giu Lug Ago Set Ott Nov Dic  
4,21 4,83 5,24 6,37 6,76 8,17 9,01 9,23 7,23 4,84 4,00 3,35

Tempo di operatività

N NNE ENE E ESE SSE S SSO OSO O ONO NNO Somma  
1.112 199 90 122 110 71 112 909 1.994 247 130 1.423 6.519

	Gennaio		Febbraio		Marzo		Aprile		Maggio		Giugno	
1	07:28	12:52 (34)	07:14	13:13 (34)	06:38	06:57 (33)	06:46	05:59	05:29			
	16:41	99 14:31 (34)	17:15	83 14:36 (34)	17:50	5 07:02 (33)	19:25	19:58	20:29			
2	07:28	12:52 (34)	07:13	13:14 (34)	06:36	06:55 (33)	06:44	05:58	05:29			
	16:41	100 14:32 (34)	17:17	81 14:35 (34)	17:52	7 07:02 (33)	19:27	19:59	20:29			
3	07:28	12:53 (34)	07:12	13:15 (34)	06:34	06:53 (33)	06:42	05:56	05:29			
	16:42	99 14:32 (34)	17:18	79 14:34 (34)	17:53	9 07:02 (33)	19:28	20:00	20:30			
4	07:29	12:53 (34)	07:11	13:16 (34)	06:33	06:52 (33)	06:41	05:55	05:28			
	16:43	100 14:33 (34)	17:19	77 14:33 (34)	17:54	11 07:03 (33)	19:29	20:02	20:31			
5	07:29	12:54 (34)	07:10	13:18 (34)	06:31	06:50 (33)	06:39	05:54	05:28			
	16:44	99 14:33 (34)	17:21	75 14:33 (34)	17:55	13 07:03 (33)	19:30	20:03	20:31			
6	07:28	12:54 (34)	07:09	13:20 (34)	06:30	06:49 (33)	06:37	05:53	05:27			
	16:45	100 14:34 (34)	17:22	72 14:32 (34)	17:56	15 07:04 (33)	19:31	20:04	20:32			
7	07:28	12:55 (34)	07:08	13:22 (34)	06:28	06:47 (33)	06:36	05:51	05:27			
	16:46	99 14:34 (34)	17:23	69 14:31 (34)	17:57	17 07:04 (33)	19:32	20:05	20:33			
8	07:28	12:55 (34)	07:07	13:24 (34)	06:26	06:45 (33)	06:34	05:50	05:27			
	16:47	99 14:34 (34)	17:24	66 14:30 (34)	17:59	18 07:03 (33)	19:33	20:06	20:33			
9	07:28	12:55 (34)	07:06	13:26 (34)	06:25	06:44 (33)	06:32	05:49	05:27			
	16:48	100 14:35 (34)	17:26	62 14:28 (34)	18:00	19 07:03 (33)	19:34	20:07	20:34			
10	07:28	12:56 (34)	07:04	13:29 (34)	06:23	06:42 (33)	06:31	05:48	05:26			
	16:49	99 14:35 (34)	17:27	58 14:27 (34)	18:01	20 07:02 (33)	19:35	20:08	20:35			
11	07:28	12:57 (34)	07:03	13:32 (34)	06:21	06:40 (33)	06:29	05:47	05:26			
	16:50	99 14:36 (34)	17:28	53 14:25 (34)	18:02	21 07:01 (33)	19:36	20:09	20:35			
12	07:27	12:57 (34)	07:02	13:35 (34)	06:20	06:39 (33)	06:27	05:46	05:26			
	16:51	99 14:36 (34)	17:30	48 14:23 (34)	18:03	22 07:01 (33)	19:38	20:10	20:36			
13	07:27	12:58 (34)	07:01	13:38 (34)	06:18	06:37 (33)	06:26	05:44	05:26			
	16:52	98 14:36 (34)	17:31	42 14:20 (34)	18:04	23 07:00 (33)	19:39	20:11	20:36			
14	07:27	12:58 (34)	06:59	13:43 (34)	06:16	06:35 (33)	06:24	05:43	05:26			
	16:54	98 14:36 (34)	17:32	34 14:17 (34)	18:06	23 06:58 (33)	19:40	20:12	20:37			
15	07:26	12:59 (34)	06:58	13:49 (34)	06:15	06:34 (33)	06:23	05:42	05:26			
	16:55	98 14:37 (34)	17:33	24 14:13 (34)	18:07	23 06:57 (33)	19:41	20:13	20:37			
16	07:26	12:59 (34)	06:57	06:13	06:13	06:33 (33)	06:21	05:41	05:26			
	16:56	98 14:37 (34)	17:35	18:08	22 06:55 (33)	19:42	20:14	20:37				
17	07:25	13:00 (34)	06:55	06:11	06:11	06:35 (33)	06:20	05:40	05:26			
	16:57	97 14:37 (34)	17:36	18:09	17 06:52 (33)	19:43	20:15	20:38				
18	07:25	13:00 (34)	06:54	06:10	06:10	06:38 (33)	06:18	05:39	05:26			
	16:58	97 14:37 (34)	17:37	18:10	10 06:48 (33)	19:44	20:16	20:38				
19	07:24	13:01 (34)	06:52	06:08	06:08	06:16	05:39	05:26				
	16:59	97 14:38 (34)	17:38	18:11	19:45	20:17	20:38					
20	07:24	13:02 (34)	06:51	06:06	06:06	06:15	05:38	05:26				
	17:00	96 14:38 (34)	17:40	18:12	19:46	20:18	20:39					
21	07:23	13:02 (34)	06:50	06:04	06:04	06:13	05:37	05:26				
	17:02	95 14:37 (34)	17:41	18:13	19:47	20:19	20:39					
22	07:23	13:04 (34)	06:48	06:03	06:03	06:12	05:36	05:27				
	17:03	94 14:38 (34)	17:42	18:14	19:48	20:20	20:39					
23	07:22	13:04 (34)	06:47	06:01	06:01	06:10	05:35	05:27				
	17:04	94 14:38 (34)	17:43	18:16	19:50	20:21	20:39					
24	07:21	13:05 (34)	06:45	05:59	05:59	06:09	05:34	05:27				
	17:05	93 14:38 (34)	17:44	18:17	19:51	20:22	20:40					
25	07:20	13:05 (34)	06:44	05:58	05:58	06:07	05:34	05:27				
	17:07	92 14:37 (34)	17:46	18:18	19:52	20:23	20:40					
26	07:20	13:06 (34)	06:42	05:56	05:56	06:06	05:33	05:28				
	17:08	91 14:37 (34)	17:47	18:19	19:53	20:24	20:40					
27	07:19	13:07 (34)	06:41	05:54	05:54	06:05	05:32	05:28				
	17:09	90 14:37 (34)	17:48	18:20	19:54	20:24	20:40					
28	07:18	13:09 (34)	06:39	06:58 (33)	05:53	06:03	05:32	05:28				
	17:10	88 14:37 (34)	17:49	2 07:00 (33)	18:21	19:55	20:25	20:40				
29	07:17	13:10 (34)		06:51	06:51	06:02	05:31	05:29				
	17:12	87 14:37 (34)		19:22	19:56	20:26	20:40					
30	07:16	13:11 (34)		06:49	06:49	06:00	05:30	05:29				
	17:13	86 14:37 (34)		19:23	19:57	20:27	20:40					
31	07:15	13:12 (34)		06:47	06:47		05:30					
	17:14	84 14:36 (34)		19:24	19:24		20:28					
Ore potenziali eliofanìa	295		296		369		400	450	455			
Totale, caso peggiore	2965		925		295							
Probabilità di eliofanìa	0,44		0,46		0,44							
Tempo di operatività rid.	0,74		0,74		0,74							
Dir. del vento rid.	0,73		0,73		0,55							
Totale ridotto	0,24		0,25		0,18							
Totale effettivo	716		231		54							

Legenda della tabella:

Giorno del mese Alba (hh:mm) Tramonto (hh:mm) Minuti d'ombra Inizio ombreggiamento (hh:mm) Fine ombreggiamento (hh:mm) (WTG che provoca l'inizio dell'ombreggiamento) (WTG che provoca l'ultimo ombreggiamento)

## SHADOW - Calendario

Calcolo: Real and worst case Recettore d'ombra: CW - 101  
Assunzioni sui calcoli d'ombra

Probabilità di eliofanìa (media ore giornaliere di insolazione) [CAMPOBASSO]

Gen Feb Mar Apr Mag Giu Lug Ago Set Ott Nov Dic  
4,21 4,83 5,24 6,37 6,76 8,17 9,01 9,23 7,23 4,84 4,00 3,35

Tempo di operatività

N NNE ENE E ESE SSE S SSO OSO O ONO NNO Somma  
1.112 199 90 122 110 71 112 909 1.994 247 130 1.423 6.519

	Luglio	Agosto	Settembre	Ottobre	Novembre	Dicembre	
1	05:30 20:40	05:54 20:20	06:26 19:36	06:57 18:45	07:17 (33) 07:39 (33)	06:32 12:58 (34)	07:08 12:39 (34)
2	05:30 20:39	05:55 20:19	06:27 19:34	06:58 18:43	07:18 (33) 07:40 (33)	06:33 16:56 12:55 (34)	07:09 16:31 12:39 (34)
3	05:31 20:39	05:56 20:18	06:28 19:33	06:59 18:41	07:19 (33) 07:40 (33)	06:34 16:54 12:53 (34)	07:10 16:31 12:39 (34)
4	05:31 20:39	05:57 20:17	06:29 19:31	07:00 18:39	07:20 (33) 07:40 (33)	06:36 16:53 12:52 (34)	07:11 16:31 12:40 (34)
5	05:32 20:39	05:58 20:15	06:30 19:29	07:01 18:38	07:21 (33) 07:40 (33)	06:37 16:52 12:50 (34)	07:12 16:31 12:40 (34)
6	05:32 20:39	05:59 20:14	06:31 19:28	07:02 18:36	07:23 (33) 07:40 (33)	06:38 16:51 12:48 (34)	07:13 16:31 12:40 (34)
7	05:33 20:38	06:00 20:13	06:32 19:26	07:03 18:34	07:24 (33) 07:40 (33)	06:39 16:50 12:47 (34)	07:14 16:31 12:41 (34)
8	05:34 20:38	06:01 20:12	06:33 19:24	07:04 18:33	07:25 (33) 07:39 (33)	06:41 16:49 12:46 (34)	07:15 16:30 12:41 (34)
9	05:34 20:38	06:02 20:10	06:34 19:23	07:05 18:31	07:26 (33) 07:38 (33)	06:42 16:47 12:44 (34)	07:16 16:30 12:42 (34)
10	05:35 20:37	06:03 20:09	06:35 19:21	07:07 18:29	07:27 (33) 07:38 (33)	06:43 16:46 12:44 (34)	07:16 16:30 12:42 (34)
11	05:36 20:37	06:04 20:08	06:36 19:19	07:08 18:28	07:28 (33) 07:36 (33)	06:44 16:45 12:43 (34)	07:17 16:31 12:42 (34)
12	05:37 20:36	06:05 20:06	06:37 19:17	07:09 18:26	07:29 (33) 07:35 (33)	06:45 16:44 12:41 (34)	07:18 16:31 12:42 (34)
13	05:37 20:36	06:06 20:05	06:38 19:16	07:10 18:25	07:30 (33) 07:34 (33)	06:47 16:43 12:41 (34)	07:19 16:31 12:43 (34)
14	05:38 20:35	06:07 20:04	06:39 19:14	07:11 18:23	07:32 (33) 07:33 (33)	06:48 16:42 12:40 (34)	07:20 16:31 12:44 (34)
15	05:39 20:35	06:08 20:02	06:40 19:12	07:12 18:21	06:49 16:42	12:40 (34) 14:10 (34)	07:20 16:31 12:43 (34)
16	05:40 20:34	06:09 20:01	06:41 19:10	07:13 18:20	06:50 16:41	12:39 (34) 14:10 (34)	07:21 16:31 12:44 (34)
17	05:40 20:33	06:10 19:59	06:42 19:09	07:14 18:18	06:52 16:40	12:39 (34) 14:11 (34)	07:22 16:32 12:45 (34)
18	05:41 20:33	06:11 19:58	06:43 19:07	07:16 18:17	06:53 16:39	12:39 (34) 14:12 (34)	07:23 16:32 12:45 (34)
19	05:42 20:32	06:13 19:57	06:44 19:05	07:17 18:15	06:54 16:38	12:38 (34) 14:12 (34)	07:23 16:32 12:46 (34)
20	05:43 20:31	06:14 19:55	06:45 19:04	07:18 18:14	06:55 16:38	12:39 (34) 14:13 (34)	07:24 16:33 12:47 (34)
21	05:44 20:30	06:15 19:54	06:46 19:02	07:19 18:12	06:56 16:37	12:38 (34) 14:13 (34)	07:24 16:33 12:47 (34)
22	05:45 20:30	06:16 19:52	06:47 19:00	07:20 18:11	06:58 16:36	12:38 (34) 14:14 (34)	07:25 16:34 12:48 (34)
23	05:46 20:29	06:17 19:50	06:48 18:58	07:21 18:09	06:59 16:36	12:37 (34) 14:14 (34)	07:25 16:34 12:48 (34)
24	05:47 20:28	06:18 19:49	06:49 18:57	07:22 18:08	07:00 16:35	12:38 (34) 14:15 (34)	07:26 16:35 12:48 (34)
25	05:47 20:27	06:19 19:47	06:51 18:55	07:23 (33) 07:29 (33)	06:24 17:06	07:01 16:34	07:26 16:35
26	05:48 20:26	06:20 19:46	06:52 18:53	07:18 (33) 07:33 (33)	06:25 17:05	07:02 13:24 (34) 16:34	07:27 16:36
27	05:49 20:25	06:21 19:44	06:53 18:51	07:15 (33) 07:36 (33)	06:26 17:04	07:03 13:16 (34) 16:33	07:27 16:37
28	05:50 20:24	06:22 19:43	06:54 18:50	07:14 (33) 07:37 (33)	06:27 17:02	07:04 13:11 (34) 16:33	07:27 16:37
29	05:51 20:23	06:23 19:41	06:55 18:48	07:15 (33) 07:38 (33)	06:28 17:01	07:06 13:07 (34) 16:32	07:28 16:38
30	05:52 20:22	06:24 19:39	06:56 18:46	07:16 (33) 07:39 (33)	06:30 16:59	07:07 13:03 (34) 16:32	07:28 16:39
31	05:53 20:21	06:25 19:38		06:31 16:58	13:01 (34) 13:55 (34)		07:28 16:40
Ore potenziali eliofanìa	461	429	375	345	296	286	
Totale, caso peggiore			111	415	2598	3086	
Probabilità di eliofanìa			0,58	0,44	0,40	0,36	
Tempo di operatività rid.			0,74	0,74	0,74	0,74	
Dir. del vento rid.			0,55	0,65	0,73	0,73	
Totale ridotto			0,24	0,21	0,22	0,20	
Totale effettivo			27	88	575	614	

Legenda della tabella:

Giorno del mese Alba (hh:mm) Tramonto (hh:mm) Minuti d'ombra Inizio ombreggiamento (hh:mm) Fine ombreggiamento (hh:mm) (WTG che provoca l'inizio dell'ombreggiamento) (WTG che provoca l'ultimo ombreggiamento)

## SHADOW - Calendario

Calcolo: Real and worst case Recettore d'ombra: CX - 102

Assunzioni sui calcoli d'ombra

Probabilità di eliofanìa (media ore giornaliere di insolazione) [CAMPOBASSO]

Gen	Feb	Mar	Apr	Mag	Giu	Lug	Ago	Set	Ott	Nov	Dic
4,21	4,83	5,24	6,37	6,76	8,17	9,01	9,23	7,23	4,84	4,00	3,35

Tempo di operatività

N	NNE	ENE	E	ESE	SSE	S	SSO	OSO	O	ONO	NNO	Somma
1.112	199	90	122	110	71	112	909	1.994	247	130	1.423	6.519

	Gennaio	Febbraio	Marzo	Aprile	Maggio	Giugno
1	07:28 16:41	07:14 17:15	06:38 17:50	15:57 (34) 16:57 (34)	06:46 19:25	07:04 (33) 19:58
2	07:28 16:41	07:13 17:17	06:36 17:52	15:56 (34) 16:57 (34)	06:44 19:27	07:03 (33) 19:59
3	07:28 16:42	07:12 17:18	06:34 17:53	15:54 (34) 16:58 (34)	06:42 19:28	07:01 (33) 20:00
4	07:28 16:43	07:11 17:19	06:33 17:54	15:54 (34) 16:59 (34)	06:41 19:29	06:59 (33) 20:01
5	07:28 16:44	07:10 17:21	06:31 17:55	15:53 (34) 16:59 (34)	06:39 19:30	06:58 (33) 20:03
6	07:28 16:45	07:09 17:22	06:30 17:56	15:53 (34) 17:00 (34)	06:37 19:31	06:58 (33) 20:04
7	07:28 16:46	07:08 17:23	06:28 17:57	15:52 (34) 17:00 (34)	06:36 19:32	06:59 (33) 20:05
8	07:28 16:47	07:07 17:24	06:26 17:59	15:51 (34) 17:00 (34)	06:34 19:33	07:01 (33) 20:06
9	07:28 16:48	07:06 17:26	06:25 18:00	15:51 (34) 17:01 (34)	06:32 19:34	07:02 (33) 20:07
10	07:28 16:49	07:04 17:27	06:23 18:01	15:50 (34) 17:00 (34)	06:31 19:35	07:03 (33) 20:08
11	07:28 16:50	07:03 17:28	06:21 18:02	15:49 (34) 17:00 (34)	06:29 19:36	07:06 (33) 20:09
12	07:27 16:51	07:02 17:29	06:20 18:03	15:50 (34) 17:01 (34)	06:27 19:37	07:09 (33) 20:10
13	07:27 16:52	07:01 17:31	06:18 18:04	15:49 (34) 17:00 (34)	06:26 19:39	05:44 20:11
14	07:27 16:53	06:59 17:32	06:16 18:05	06:35 (33) 17:00 (34)	06:24 19:40	05:43 20:12
15	07:26 16:55	06:58 17:33	06:15 18:07	06:33 (33) 16:59 (34)	06:23 19:41	05:42 20:13
16	07:26 16:56	06:57 17:35	06:13 18:08	06:32 (33) 17:00 (34)	06:21 19:42	05:41 20:14
17	07:25 16:57	06:55 17:36	06:11 18:09	06:30 (33) 16:59 (34)	06:20 19:43	05:40 20:15
18	07:25 16:58	06:54 17:37	06:10 18:10	06:28 (33) 16:58 (34)	06:18 19:44	05:39 20:16
19	07:24 16:59	06:52 17:38	06:08 16:20 (34) 18:11	06:27 (33) 16:58 (34)	06:16 19:45	05:39 20:17
20	07:24 17:00	06:51 17:39	06:06 16:15 (34) 18:12	06:25 (33) 16:57 (34)	06:15 19:46	05:38 20:18
21	07:23 17:02	06:50 17:41	06:04 16:12 (34) 18:13	06:23 (33) 16:56 (34)	06:13 19:47	05:37 20:19
22	07:23 17:03	06:48 17:42	06:03 16:09 (34) 18:14	06:21 (33) 16:55 (34)	06:12 19:48	05:36 20:20
23	07:22 17:04	06:47 17:43	06:01 16:07 (34) 18:16	06:20 (33) 16:55 (34)	06:10 19:50	05:35 20:21
24	07:21 17:05	06:45 17:44	05:59 16:04 (34) 18:17	06:18 (33) 16:54 (34)	06:09 19:51	05:34 20:22
25	07:20 17:07	06:44 17:46	05:58 16:03 (34) 18:18	06:16 (33) 16:52 (34)	06:07 19:52	05:34 20:23
26	07:20 17:08	06:42 17:47	05:56 16:01 (34) 18:19	06:15 (33) 16:52 (34)	06:06 19:53	05:33 20:24
27	07:19 17:09	06:41 17:48	05:54 16:00 (34) 18:20	06:13 (33) 16:50 (34)	06:05 19:54	05:32 20:24
28	07:18 17:10	06:39 17:49	05:53 15:58 (34) 18:21	06:11 (33) 16:48 (34)	06:03 19:55	05:32 20:25
29	07:17 17:12		06:51 19:22	07:09 (33) 17:47 (34)	06:02 19:56	05:31 20:26
30	07:16 17:13		06:49 19:23	07:08 (33) 17:46 (34)	06:00 19:57	05:30 20:27
31	07:15 17:14		06:47 19:24	07:06 (33) 17:43 (34)		05:30 20:28
Ore potenziali eliofanìa	295	296	369	400	450	454
Totale, caso peggiore		410	2407		544	
Probabilità di eliofanìa		0,46	0,44		0,48	
Tempo di operatività rid.		0,74	0,74		0,74	
Dir. del vento rid.		0,59	0,58		0,57	
Totale ridotto		0,20	0,19		0,20	
Totale effettivo		82	461		111	

Legenda della tabella:

Giorno del mese	Alba (hh:mm)	Inizio ombreggiamento (hh:mm)	(WTG che provoca l'inizio dell'ombreggiamento)
	Tramonto (hh:mm)Minuti d'ombra	Fine ombreggiamento (hh:mm)	(WTG che provoca l'ultimo ombreggiamento)

## SHADOW - Calendario

Calcolo: Real and worst case Recettore d'ombra: CX - 102

Assunzioni sui calcoli d'ombra

Probabilità di eliofanìa (media ore giornaliere di insolazione) [CAMPOBASSO]

Gen	Feb	Mar	Apr	Mag	Giu	Lug	Ago	Set	Ott	Nov	Dic
4,21	4,83	5,24	6,37	6,76	8,17	9,01	9,23	7,23	4,84	4,00	3,35

Tempo di operatività

N	NNE	ENE	E	ESE	SSE	S	SSO	OSO	O	ONO	NNO	Somma
1.112	199	90	122	110	71	112	909	1.994	247	130	1.423	6.519

	Luglio	Agosto	Settembre	Ottobre	Novembre	Dicembre	
1	05:30 20:40	05:54 20:20	06:26 19:36	07:05 (33) 07:26 (33)	06:57 18:45	16:28 (34) 16:57	07:08 16:32
2	05:30 20:39	05:55 20:19	06:27 19:34	07:02 (33) 07:28 (33)	06:58 18:43	16:28 (34) 16:56	07:09 16:31
3	05:31 20:39	05:56 20:18	06:28 19:33	07:00 (33) 07:30 (33)	06:59 18:41	16:28 (34) 16:54	07:10 16:31
4	05:31 20:39	05:57 20:17	06:29 19:31	06:58 (33) 07:31 (33)	07:00 18:39	16:27 (34) 16:53	07:11 16:31
5	05:32 20:39	05:58 20:15	06:30 19:29	06:56 (33) 07:33 (33)	07:01 18:38	16:27 (34) 16:52	07:12 16:31
6	05:32 20:39	05:59 20:14	06:31 19:28	06:54 (33) 07:33 (33)	07:02 18:36	16:28 (34) 16:51	07:13 16:31
7	05:33 20:38	06:00 20:13	06:32 19:26	06:53 (33) 17:23 (34)	07:03 18:34	16:28 (34) 16:50	07:14 16:31
8	05:34 20:38	06:01 20:12	06:33 19:24	06:54 (33) 17:27 (34)	07:04 18:33	16:28 (34) 16:49	07:15 16:30
9	05:34 20:38	06:02 20:10	06:34 19:23	06:55 (33) 17:30 (34)	07:05 18:31	16:28 (34) 16:47	07:16 16:30
10	05:35 20:37	06:03 20:09	06:35 19:21	06:56 (33) 17:32 (34)	07:07 18:29	16:29 (34) 16:46	07:16 16:30
11	05:36 20:37	06:04 20:08	06:36 19:19	06:57 (33) 17:34 (34)	07:08 18:28	16:29 (34) 16:45	07:17 16:31
12	05:37 20:36	06:05 20:06	06:37 19:17	06:58 (33) 17:35 (34)	07:09 18:26	16:29 (34) 16:44	07:18 16:31
13	05:37 20:36	06:06 20:05	06:38 19:16	06:59 (33) 17:37 (34)	07:10 18:25	16:30 (34) 16:43	07:19 16:31
14	05:38 20:35	06:07 20:04	06:39 19:14	07:00 (33) 17:38 (34)	07:11 18:23	16:32 (34) 16:42	07:20 16:31
15	05:39 20:35	06:08 20:02	06:40 19:12	07:01 (33) 17:38 (34)	07:12 18:21	16:33 (34) 16:42	07:20 16:31
16	05:40 20:34	06:09 20:01	06:41 19:10	07:02 (33) 17:39 (34)	07:13 18:20	16:34 (34) 16:41	07:21 16:31
17	05:40 20:33	06:10 19:59	06:42 19:09	07:03 (33) 17:40 (34)	07:14 18:18	16:35 (34) 16:40	07:22 16:32
18	05:41 20:33	06:11 19:58	06:43 19:07	07:04 (33) 17:40 (34)	07:16 18:17	16:36 (34) 16:39	07:23 16:32
19	05:42 20:32	06:13 19:56	06:44 19:05	07:05 (33) 17:41 (34)	07:17 18:15	16:39 (34) 16:38	07:23 16:32
20	05:43 20:31	06:14 19:55	06:45 19:04	07:06 (33) 17:41 (34)	07:18 18:14	16:41 (34) 16:38	07:24 16:33
21	05:44 20:30	06:15 19:53	06:46 19:02	07:07 (33) 17:41 (34)	07:19 18:12	16:43 (34) 16:37	07:24 16:33
22	05:45 20:30	06:16 19:52	06:47 19:00	07:08 (33) 17:41 (34)	07:20 18:11	16:47 (34) 16:36	07:25 16:34
23	05:46 20:29	06:17 19:50	06:48 18:58	07:09 (33) 17:41 (34)	07:21 18:09	16:52 (34) 16:36	07:25 16:34
24	05:47 20:28	06:18 19:49	06:49 18:57	07:10 (33) 17:41 (34)	07:22 18:08	17:00 16:35	07:26 16:35
25	05:47 20:27	06:19 19:47	06:51 18:55	07:11 (33) 17:41 (34)	06:24 17:06	07:01 16:34	07:26 16:35
26	05:48 20:26	06:20 19:46	06:52 18:53	07:12 (33) 17:41 (34)	06:25 17:05	07:02 16:34	07:27 16:36
27	05:49 20:25	06:21 19:44	06:53 18:51	07:13 (33) 17:41 (34)	06:26 17:04	07:03 16:33	07:27 16:37
28	05:50 20:24	06:22 19:43	06:54 18:50	07:14 (33) 17:41 (34)	06:27 17:02	07:04 16:33	07:27 16:37
29	05:51 20:23	06:23 19:41	06:55 18:48	07:15 (33) 17:40 (34)	06:28 17:01	07:05 16:32	07:28 16:38
30	05:52 20:22	06:24 19:39	06:56 18:46	16:29 (34) 17:40 (34)	06:30 16:59	07:07 16:32	07:28 16:39
31	05:53 20:21	06:25 19:38	07:09 (33) 07:23 (33)		06:31 16:58		07:28 16:40
Ore potenziali eliofanìa	461	429	375	345	296	286	
Totale, caso peggiore		14	2136		1259		
Probabilità di eliofanìa		0,67	0,58		0,44		
Tempo di operatività rid.		0,74	0,74		0,74		
Dir. del vento rid.		0,57	0,58		0,59		
Totale ridotto		0,28	0,25		0,19		
Totale effettivo		4	534		240		

Legenda della tabella:

Giorno del mese	Alba (hh:mm)	Inizio ombreggiamento (hh:mm)	(WTG che provoca l'inizio dell'ombreggiamento)
	Tramonto (hh:mm)	Minuti d'ombra	Fine ombreggiamento (hh:mm)
			(WTG che provoca l'ultimo ombreggiamento)

## SHADOW - Calendario

Calcolo: Real and worst case Recettore d'ombra: CY - 103  
Assunzioni sui calcoli d'ombra

Probabilità di eliofanìa (media ore giornaliere di insolazione) [CAMPOBASSO]

Gen Feb Mar Apr Mag Giu Lug Ago Set Ott Nov Dic  
4,21 4,83 5,24 6,37 6,76 8,17 9,01 9,23 7,23 4,84 4,00 3,35

Tempo di operatività

N NNE ENE E ESE SSE S SSO OSO O ONO NNO Somma  
1.112 199 90 122 110 71 112 909 1.994 247 130 1.423 6.519

	Gennaio		Febbraio		Marzo		Aprile		Maggio		Giugno	
1	07:28	14:08 (34)	07:14	14:18 (34)	06:38	06:57 (33)	06:46	05:59	05:29			
	16:41	74 15:22 (34)	17:15	77 15:35 (34)	17:50	18	07:15 (33)	19:25	19:58	20:29		
2	07:28	14:09 (34)	07:13	14:19 (34)	06:36	06:55 (33)	06:44	05:58	05:29			
	16:41	73 15:22 (34)	17:17	76 15:35 (34)	17:52	20	07:15 (33)	19:27	19:59	20:29		
3	07:28	14:09 (34)	07:12	14:18 (34)	06:34	06:53 (33)	06:42	05:56	05:28			
	16:42	74 15:23 (34)	17:18	76 15:34 (34)	17:53	21	07:14 (33)	19:28	20:00	20:30		
4	07:29	14:09 (34)	07:11	14:19 (34)	06:33	06:52 (33)	06:41	05:55	05:28			
	16:43	74 15:23 (34)	17:19	75 15:34 (34)	17:54	23	07:15 (33)	19:29	20:02	20:31		
5	07:29	14:10 (34)	07:10	14:20 (34)	06:31	06:50 (33)	06:39	05:54	05:28			
	16:44	74 15:24 (34)	17:21	74 15:34 (34)	17:55	24	07:14 (33)	19:30	20:03	20:31		
6	07:28	14:10 (34)	07:09	14:21 (34)	06:30	06:49 (33)	06:37	05:53	05:27			
	16:45	75 15:25 (34)	17:22	73 15:34 (34)	17:56	26	07:15 (33)	19:31	20:04	20:32		
7	07:28	14:10 (34)	07:08	14:22 (34)	06:28	06:47 (33)	06:36	05:51	05:27			
	16:46	76 15:26 (34)	17:23	72 15:34 (34)	17:57	27	07:14 (33)	19:32	20:05	20:33		
8	07:28	14:10 (34)	07:07	14:23 (34)	06:26	06:45 (33)	06:34	05:50	05:27			
	16:47	76 15:26 (34)	17:24	70 15:33 (34)	17:59	28	07:13 (33)	19:33	20:06	20:33		
9	07:28	14:10 (34)	07:06	14:23 (34)	06:25	06:44 (33)	06:32	05:49	05:27			
	16:48	76 15:26 (34)	17:26	69 15:32 (34)	18:00	29	07:13 (33)	19:34	20:07	20:34		
10	07:28	14:11 (34)	07:04	14:25 (34)	06:23	06:42 (33)	06:31	05:48	05:26			
	16:49	76 15:27 (34)	17:27	67 15:32 (34)	18:01	30	07:12 (33)	19:35	20:08	20:35		
11	07:28	14:11 (34)	07:03	14:26 (34)	06:21	06:40 (33)	06:29	05:47	05:26			
	16:50	77 15:28 (34)	17:28	65 15:31 (34)	18:02	31	07:11 (33)	19:36	20:09	20:35		
12	07:27	14:11 (34)	07:02	14:28 (34)	06:20	06:39 (33)	06:27	05:46	05:26			
	16:51	77 15:28 (34)	17:30	63 15:31 (34)	18:03	31	07:10 (33)	19:38	20:10	20:36		
13	07:27	14:11 (34)	07:01	14:28 (34)	06:18	06:37 (33)	06:26	05:44	05:26			
	16:52	78 15:29 (34)	17:31	61 15:29 (34)	18:04	31	07:08 (33)	19:39	20:11	20:36		
14	07:27	14:11 (34)	06:59	14:30 (34)	06:16	06:38 (33)	06:24	05:43	05:26			
	16:53	78 15:29 (34)	17:32	58 15:28 (34)	18:06	28	07:06 (33)	19:40	20:12	20:37		
15	07:26	14:12 (34)	06:58	14:32 (34)	06:15	06:39 (33)	06:23	05:42	05:26			
	16:55	78 15:30 (34)	17:33	56 15:28 (34)	18:07	25	07:04 (33)	19:41	20:13	20:37		
16	07:26	14:12 (34)	06:57	14:33 (34)	06:13	06:42 (33)	06:21	05:41	05:26			
	16:56	78 15:30 (34)	17:35	53 15:26 (34)	18:08	20	07:02 (33)	19:42	20:14	20:37		
17	07:25	14:12 (34)	06:55	14:36 (34)	06:11	06:45 (33)	06:20	05:40	05:27			
	16:57	79 15:31 (34)	17:36	48 15:24 (34)	18:09	13	06:58 (33)	19:43	20:15	20:38		
18	07:25	14:12 (34)	06:54	14:38 (34)	06:10		06:18	05:39	05:26			
	16:58	79 15:31 (34)	17:37	44 15:22 (34)	18:10		19:44	20:16	20:38			
19	07:24	14:13 (34)	06:52	14:41 (34)	06:08		06:16	05:39	05:26			
	16:59	80 15:33 (34)	17:38	40 15:21 (34)	18:11		19:45	20:17	20:38			
20	07:24	14:13 (34)	06:51	14:43 (34)	06:06		06:15	05:38	05:26			
	17:00	80 15:33 (34)	17:40	35 15:18 (34)	18:12		19:46	20:18	20:39			
21	07:23	14:13 (34)	06:50	14:47 (34)	06:04		06:13	05:37	05:26			
	17:02	80 15:33 (34)	17:41	28 15:15 (34)	18:13		19:47	20:19	20:39			
22	07:23	14:14 (34)	06:48	14:52 (34)	06:03		06:12	05:36	05:27			
	17:03	80 15:34 (34)	17:42	19 15:11 (34)	18:14		19:48	20:20	20:39			
23	07:22	14:14 (34)	06:47	07:06 (33)	06:01		06:10	05:35	05:27			
	17:04	80 15:34 (34)	17:43	3 07:09 (33)	18:16		19:50	20:21	20:39			
24	07:21	14:14 (34)	06:45	07:04 (33)	05:59		06:09	05:34	05:27			
	17:05	80 15:34 (34)	17:44	6 07:10 (33)	18:17		19:51	20:22	20:40			
25	07:20	14:14 (34)	06:44	07:03 (33)	05:58		06:07	05:34	05:27			
	17:07	80 15:34 (34)	17:46	9 07:12 (33)	18:18		19:52	20:23	20:40			
26	07:20	14:14 (34)	06:42	07:01 (33)	05:56		06:06	05:33	05:28			
	17:08	80 15:34 (34)	17:47	11 07:12 (33)	18:19		19:53	20:24	20:40			
27	07:19	14:15 (34)	06:41	07:00 (33)	05:54		06:05	05:32	05:28			
	17:09	79 15:34 (34)	17:48	14 07:14 (33)	18:20		19:54	20:24	20:40			
28	07:18	14:16 (34)	06:39	06:58 (33)	05:53		06:03	05:32	05:28			
	17:10	79 15:35 (34)	17:49	16 07:14 (33)	18:21		19:55	20:25	20:40			
29	07:17	14:16 (34)			06:51		06:02	05:31	05:29			
	17:12	79 15:35 (34)			19:22		19:56	20:26	20:40			
30	07:16	14:17 (34)			06:49		06:00	05:30	05:29			
	17:13	78 15:35 (34)			19:23		19:57	20:27	20:40			
31	07:15	14:17 (34)			06:47			05:30				
	17:14	78 15:35 (34)			19:24			20:28				
Ore potenziali eliofanìa	295		296		369		400	450	454			
Totale, caso peggiore	2405		1358		425							
Probabilità di eliofanìa	0,44		0,46		0,44							
Tempo di operatività rid.	0,74		0,74		0,74							
Dir. del vento rid.	0,66		0,65		0,55							
Totale ridotto	0,22		0,22		0,18							
Totale effettivo	521		302		76							

Legenda della tabella:

Giorno del mese Alba (hh:mm) Tramonto (hh:mm) Minuti d'ombra Inizio ombreggiamento (hh:mm) Fine ombreggiamento (hh:mm) (WTG che provoca l'inizio dell'ombreggiamento) (WTG che provoca l'ultimo ombreggiamento)

## SHADOW - Calendario

Calcolo: Real and worst case Recettore d'ombra: CY - 103  
Assunzioni sui calcoli d'ombra

Probabilità di eliofanìa (media ore giornaliere di insolazione) [CAMPOBASSO]

Gen Feb Mar Apr Mag Giu Lug Ago Set Ott Nov Dic  
4,21 4,83 5,24 6,37 6,76 8,17 9,01 9,23 7,23 4,84 4,00 3,35

Tempo di operatività

N NNE ENE E ESE SSE S SSO OSO O ONO NNO Somma  
1.112 199 90 122 110 71 112 909 1.994 247 130 1.423 6.519

	Luglio	Agosto	Settembre	Ottobre	Novembre	Dicembre	
1	05:30 20:40	05:54 20:20	06:26 19:36	06:57 18:45	07:17 (33) 16:57	13:54 (34) 16:32	07:08 15:10 (34)
2	05:30 20:39	05:55 20:19	06:27 19:34	06:58 18:43	07:18 (33) 16:56	13:53 (34) 15:02 (34)	07:09 16:31
3	05:31 20:39	05:56 20:18	06:28 19:33	06:59 18:41	07:19 (33) 16:54	13:52 (34) 15:02 (34)	07:10 16:31
4	05:31 20:39	05:57 20:17	06:29 19:31	07:00 18:39	07:20 (33) 16:53	13:52 (34) 15:04 (34)	07:11 16:31
5	05:32 20:39	05:58 20:15	06:30 19:29	07:01 18:38	07:21 (33) 16:52	13:51 (34) 15:04 (34)	07:12 16:31
6	05:32 20:39	05:59 20:14	06:31 19:28	07:02 18:36	07:23 (33) 16:51	13:50 (34) 15:04 (34)	07:13 16:31
7	05:33 20:38	06:00 20:13	06:32 19:26	07:03 18:34	07:24 (33) 16:50	13:50 (34) 15:05 (34)	07:14 16:31
8	05:34 20:38	06:01 20:12	06:33 19:24	07:04 18:33	07:25 (33) 16:49	13:49 (34) 15:05 (34)	07:15 16:30
9	05:34 20:38	06:02 20:10	06:34 19:23	07:05 18:31	07:26 (33) 16:47	13:48 (34) 15:05 (34)	07:16 16:30
10	05:35 20:37	06:03 20:09	06:35 19:21	07:07 18:29	07:27 (33) 16:46	13:49 (34) 15:06 (34)	07:16 16:30
11	05:36 20:37	06:04 20:08	06:36 19:19	07:08 18:28	07:28 (33) 16:45	13:48 (34) 15:06 (34)	07:17 16:31
12	05:37 20:36	06:05 20:06	06:37 19:17	07:09 18:26	07:29 (33) 16:44	13:48 (34) 15:06 (34)	07:18 16:31
13	05:37 20:36	06:06 20:05	06:38 19:16	07:10 18:25	07:30 (33) 16:43	13:48 (34) 15:07 (34)	07:19 16:31
14	05:38 20:35	06:07 20:04	06:39 19:14	07:11 18:23	07:32 (33) 16:42	13:48 (34) 15:07 (34)	07:20 16:31
15	05:39 20:35	06:08 20:02	06:40 19:12	07:12 18:21	07:33 (33) 16:42	13:48 (34) 15:07 (34)	07:20 16:31
16	05:40 20:34	06:09 20:01	06:41 19:10	07:13 18:20	07:34 (33) 16:41	13:47 (34) 15:07 (34)	07:21 16:31
17	05:40 20:33	06:10 19:59	06:42 19:09	07:14 18:18	07:35 (33) 16:40	13:48 (34) 15:08 (34)	07:22 16:32
18	05:41 20:33	06:11 19:58	06:43 19:07	07:16 18:17	07:36 (33) 16:39	13:48 (34) 15:08 (34)	07:23 16:32
19	05:42 20:32	06:13 19:56	06:44 19:05	07:17 18:15	07:38 (33) 16:38	13:48 (34) 15:08 (34)	07:23 16:32
20	05:43 20:31	06:14 19:55	06:45 19:04	07:18 18:14	15:21 (34) 16:38	13:49 (34) 15:09 (34)	07:24 16:33
21	05:44 20:30	06:15 19:53	06:46 19:02	07:19 18:12	15:16 (34) 16:37	13:49 (34) 15:09 (34)	07:24 16:33
22	05:45 20:30	06:16 19:52	06:47 19:00	07:20 18:11	15:12 (34) 16:36	13:49 (34) 15:09 (34)	07:25 16:34
23	05:46 20:29	06:17 19:50	06:48 18:58	07:21 18:09	15:09 (34) 16:36	13:49 (34) 15:09 (34)	07:25 16:34
24	05:47 20:28	06:18 19:49	06:49 18:57	07:22 18:08	15:08 (34) 16:35	13:50 (34) 15:09 (34)	07:26 16:35
25	05:47 20:27	06:19 19:47	06:51 18:55	06:24 17:06	14:05 (34) 14:55 (34)	13:50 (34) 15:09 (34)	07:26 16:35
26	05:48 20:26	06:20 19:46	06:52 18:53	07:29 (33) 17:05	14:03 (34) 14:56 (34)	13:51 (34) 15:09 (34)	07:27 16:36
27	05:49 20:25	06:21 19:44	06:53 18:51	07:24 (33) 17:04	14:01 (34) 14:56 (34)	13:51 (34) 15:09 (34)	07:27 16:37
28	05:50 20:24	06:22 19:43	06:54 18:50	07:22 (33) 17:02	14:00 (34) 14:58 (34)	13:51 (34) 15:09 (34)	07:27 16:37
29	05:51 20:23	06:23 19:41	06:55 18:48	07:19 (33) 17:01	13:58 (34) 14:59 (34)	13:52 (34) 15:09 (34)	07:28 16:38
30	05:52 20:22	06:24 19:39	06:56 18:46	07:17 (33) 16:59	13:56 (34) 15:00 (34)	13:53 (34) 15:10 (34)	07:28 16:39
31	05:53 20:21	06:25 19:38		06:31 16:58	13:56 (34) 15:01 (34)		07:28 16:40
Ore potenziali eliofanìa	461	429	375	345	296	286	
Totale, caso peggiore			109	977		2310	2265
Probabilità di eliofanìa			0,58	0,44		0,40	0,36
Tempo di operatività rid.			0,74	0,74		0,74	0,74
Dir. del vento rid.			0,55	0,61		0,66	0,66
Totale ridotto			0,24	0,20		0,20	0,18
Totale effettivo			26	195		459	404

Legenda della tabella:

Giorno del mese Alba (hh:mm) Tramonto (hh:mm) Minuti d'ombra Inizio ombreggiamento (hh:mm) Fine ombreggiamento (hh:mm) (WTG che provoca l'inizio dell'ombreggiamento) (WTG che provoca l'ultimo ombreggiamento)



## SHADOW - Calendario

Calcolo: Real and worst case Recettore d'ombra: CZ - 104

Assunzioni sui calcoli d'ombra

Probabilità di eliofanìa (media ore giornaliere di insolazione) [CAMPOBASSO]

Gen Feb Mar Apr Mag Giu Lug Ago Set Ott Nov Dic  
4,21 4,83 5,24 6,37 6,76 8,17 9,01 9,23 7,23 4,84 4,00 3,35

Tempo di operatività

N NNE ENE E ESE SSE S SSO OSO O ONO NNO Somma  
1.112 199 90 122 110 71 112 909 1.994 247 130 1.423 6.519

	Gennaio		Febbraio		Marzo		Aprile		Maggio		Giugno	
1	07:28	14:19 (34)	07:14	14:27 (34)	06:38	06:57 (33)	06:46	05:59	05:29			
	16:41	67 15:26 (34)	17:15	74 15:41 (34)	17:50	22 07:19 (33)	19:25	19:58	20:29			
2	07:28	14:19 (34)	07:13	14:28 (34)	06:36	06:55 (33)	06:44	05:58	05:29			
	16:41	68 15:27 (34)	17:17	73 15:41 (34)	17:52	24 07:19 (33)	19:27	19:59	20:29			
3	07:28	14:19 (34)	07:12	14:27 (34)	06:34	06:53 (33)	06:42	05:56	05:28			
	16:42	69 15:28 (34)	17:18	73 15:40 (34)	17:53	25 07:18 (33)	19:28	20:00	20:30			
4	07:29	14:20 (34)	07:11	14:28 (34)	06:33	06:52 (33)	06:41	05:55	05:28			
	16:43	68 15:28 (34)	17:19	72 15:40 (34)	17:54	27 07:19 (33)	19:29	20:02	20:31			
5	07:29	14:20 (34)	07:10	14:29 (34)	06:31	06:50 (33)	06:39	05:54	05:28			
	16:44	69 15:29 (34)	17:21	71 15:40 (34)	17:55	28 07:18 (33)	19:30	20:03	20:31			
6	07:28	14:20 (34)	07:09	14:30 (34)	06:30	06:49 (33)	06:37	05:53	05:27			
	16:45	70 15:30 (34)	17:22	70 15:40 (34)	17:56	29 07:18 (33)	19:31	20:04	20:32			
7	07:28	14:21 (34)	07:08	14:31 (34)	06:28	06:47 (33)	06:36	05:51	05:27			
	16:46	70 15:31 (34)	17:23	69 15:40 (34)	17:57	30 07:17 (33)	19:32	20:05	20:33			
8	07:28	14:20 (34)	07:07	14:32 (34)	06:26	06:45 (33)	06:34	05:50	05:27			
	16:47	71 15:31 (34)	17:24	67 15:39 (34)	17:59	31 07:16 (33)	19:33	20:06	20:33			
9	07:28	14:21 (34)	07:06	14:32 (34)	06:25	06:44 (33)	06:32	05:49	05:27			
	16:48	70 15:31 (34)	17:26	66 15:38 (34)	18:00	32 07:16 (33)	19:34	20:07	20:34			
10	07:28	14:21 (34)	07:04	14:33 (34)	06:23	06:42 (33)	06:31	05:48	05:26			
	16:49	71 15:32 (34)	17:27	65 15:38 (34)	18:01	33 07:15 (33)	19:35	20:08	20:35			
11	07:28	14:21 (34)	07:03	14:35 (34)	06:21	06:40 (33)	06:29	05:47	05:26			
	16:50	72 15:33 (34)	17:28	62 15:37 (34)	18:02	33 07:13 (33)	19:36	20:09	20:35			
12	07:27	14:21 (34)	07:02	14:36 (34)	06:20	06:41 (33)	06:27	05:46	05:26			
	16:51	72 15:33 (34)	17:30	61 15:37 (34)	18:03	31 07:12 (33)	19:38	20:10	20:36			
13	07:27	14:22 (34)	07:01	14:37 (34)	06:18	06:42 (33)	06:26	05:44	05:26			
	16:52	72 15:34 (34)	17:31	58 15:35 (34)	18:04	28 07:10 (33)	19:39	20:11	20:36			
14	07:27	14:21 (34)	06:59	14:39 (34)	06:16	06:43 (33)	06:24	05:43	05:26			
	16:53	73 15:34 (34)	17:32	55 15:34 (34)	18:06	25 07:08 (33)	19:40	20:12	20:37			
15	07:26	14:22 (34)	06:58	14:41 (34)	06:15	06:44 (33)	06:23	05:42	05:26			
	16:55	73 15:35 (34)	17:33	53 15:34 (34)	18:07	21 07:05 (33)	19:41	20:13	20:37			
16	07:26	14:21 (34)	06:57	14:42 (34)	06:13	06:48 (33)	06:21	05:41	05:26			
	16:56	75 15:36 (34)	17:35	50 15:32 (34)	18:08	14 07:02 (33)	19:42	20:14	20:37			
17	07:25	14:22 (34)	06:55	14:44 (34)	06:11	06:20	05:40	05:26				
	16:57	75 15:37 (34)	17:36	47 15:31 (34)	18:09		19:43	20:15	20:38			
18	07:25	14:22 (34)	06:54	14:46 (34)	06:10	06:18	05:39	05:26				
	16:58	75 15:37 (34)	17:37	42 15:28 (34)	18:10		19:44	20:16	20:38			
19	07:24	14:23 (34)	06:52	14:49 (34)	06:08	06:16	05:39	05:26				
	16:59	75 15:38 (34)	17:38	38 15:27 (34)	18:11		19:45	20:17	20:38			
20	07:24	14:23 (34)	06:51	14:51 (34)	06:06	06:15	05:38	05:26				
	17:00	75 15:38 (34)	17:39	33 15:24 (34)	18:12		19:46	20:18	20:39			
21	07:23	14:23 (34)	06:50	07:09 (33)	06:04	06:13	05:37	05:26				
	17:02	75 15:38 (34)	17:41	29 15:21 (34)	18:13		19:47	20:19	20:39			
22	07:23	14:23 (34)	06:48	07:08 (33)	06:03	06:12	05:36	05:27				
	17:03	76 15:39 (34)	17:42	22 15:17 (34)	18:14		19:48	20:20	20:39			
23	07:22	14:23 (34)	06:47	07:06 (33)	06:01	06:10	05:35	05:27				
	17:04	76 15:39 (34)	17:43	9 07:15 (33)	18:16		19:50	20:21	20:39			
24	07:21	14:24 (34)	06:45	07:04 (33)	05:59	06:09	05:34	05:27				
	17:05	76 15:40 (34)	17:44	12 07:16 (33)	18:17		19:51	20:22	20:40			
25	07:20	14:24 (34)	06:44	07:03 (33)	05:58	06:07	05:34	05:27				
	17:07	76 15:40 (34)	17:46	14 07:17 (33)	18:18		19:52	20:23	20:40			
26	07:20	14:24 (34)	06:42	07:01 (33)	05:56	06:06	05:33	05:28				
	17:08	76 15:40 (34)	17:47	16 07:17 (33)	18:19		19:53	20:24	20:40			
27	07:19	14:24 (34)	06:41	07:00 (33)	05:54	06:05	05:32	05:28				
	17:09	76 15:40 (34)	17:48	18 07:18 (33)	18:20		19:54	20:24	20:40			
28	07:18	14:25 (34)	06:39	06:58 (33)	05:53	06:03	05:32	05:28				
	17:10	76 15:41 (34)	17:49	20 07:18 (33)	18:21		19:55	20:25	20:40			
29	07:17	14:26 (34)		06:51		06:02	05:31	05:29				
	17:12	75 15:41 (34)		19:22		19:56	20:26	20:40				
30	07:16	14:26 (34)		06:49		06:00	05:30	05:29				
	17:13	75 15:41 (34)		19:23		19:57	20:27	20:40				
31	07:15	14:27 (34)		06:47			05:30					
	17:14	74 15:41 (34)		19:24			20:28					
Ore potenziali eliofanìa	295		296		369		400	450	455			
Totale, caso peggiore	2261		1339		433							
Probabilità di eliofanìa	0,44		0,46		0,44							
Tempo di operatività rid.	0,74		0,74		0,74							
Dir. del vento rid.	0,65		0,64		0,55							
Totale ridotto	0,21		0,22		0,18							
Totale effettivo	481		291		77							

Legenda della tabella:

Giorno del mese Alba (hh:mm) Tramonto (hh:mm) Minuti d'ombra Inizio ombreggiamento (hh:mm) Fine ombreggiamento (hh:mm) (WTG che provoca l'inizio dell'ombreggiamento) (WTG che provoca l'ultimo ombreggiamento)



## SHADOW - Calendario

Calcolo: Real and worst case Recettore d'ombra: CZ - 104

Assunzioni sui calcoli d'ombra

Probabilità di eliofania (media ore giornaliere di insolazione) [CAMPOBASSO]

Gen Feb Mar Apr Mag Giu Lug Ago Set Ott Nov Dic  
4,21 4,83 5,24 6,37 6,76 8,17 9,01 9,23 7,23 4,84 4,00 3,35

Tempo di operatività

N NNE ENE E ESE SSE S SSO OSO O ONO NNO Somma  
1.112 199 90 122 110 71 112 909 1.994 247 130 1.423 6.519

	Luglio	Agosto	Settembre	Ottobre	Novembre	Dicembre					
1	05:30 20:40	05:54 20:20	06:26 19:36	06:57 18:45	07:20 (33) 07:50 (33)	06:32 15:08 (34)	07:08 16:32	14:03 (34) 72	15:15 (34)		
2	05:30 20:39	05:55 20:19	06:27 19:34	06:58 18:43	07:18 (33) 07:51 (33)	06:33 16:56	14:02 (34) 15:08 (34)	07:09 16:31	14:04 (34) 71	15:15 (34)	
3	05:31 20:39	05:56 20:18	06:28 19:33	06:59 18:41	07:19 (33) 07:52 (33)	06:34 16:54	14:01 (34) 15:08 (34)	07:10 16:31	14:05 (34) 71	15:16 (34)	
4	05:31 20:39	05:57 20:17	06:29 19:31	07:00 18:39	07:20 (33) 07:52 (33)	06:36 16:53	14:01 (34) 15:09 (34)	07:11 16:31	14:05 (34) 71	15:16 (34)	
5	05:32 20:39	05:58 20:15	06:30 19:29	07:01 18:38	07:21 (33) 07:53 (33)	06:37 16:52	14:00 (34) 15:10 (34)	07:12 16:31	14:06 (34) 70	15:16 (34)	
6	05:32 20:39	05:59 20:14	06:31 19:28	07:02 18:36	07:23 (33) 07:54 (33)	06:38 16:51	13:59 (34) 15:10 (34)	07:13 16:31	14:06 (34) 70	15:16 (34)	
7	05:33 20:38	06:00 20:13	06:32 19:26	07:03 18:34	07:24 (33) 07:54 (33)	06:39 16:50	13:59 (34) 15:11 (34)	07:14 16:31	14:07 (34) 69	15:16 (34)	
8	05:34 20:38	06:01 20:12	06:33 19:24	07:04 18:33	07:25 (33) 07:54 (33)	06:41 16:49	13:58 (34) 15:11 (34)	07:15 16:30	14:08 (34) 68	15:16 (34)	
9	05:34 20:38	06:02 20:10	06:34 19:23	07:05 18:31	07:26 (33) 07:53 (33)	06:42 16:47	13:58 (34) 15:11 (34)	07:16 16:30	14:09 (34) 68	15:17 (34)	
10	05:35 20:37	06:03 20:09	06:35 19:21	07:07 18:29	07:27 (33) 07:53 (33)	06:43 16:46	13:58 (34) 15:12 (34)	07:16 16:30	14:09 (34) 68	15:17 (34)	
11	05:36 20:37	06:04 20:08	06:36 19:19	07:08 18:28	07:28 (33) 07:53 (33)	06:44 16:45	13:57 (34) 15:12 (34)	07:17 16:31	14:09 (34) 67	15:16 (34)	
12	05:37 20:36	06:05 20:06	06:37 19:17	07:09 18:26	07:29 (33) 07:52 (33)	06:45 16:44	13:57 (34) 15:12 (34)	07:18 16:31	14:10 (34) 67	15:17 (34)	
13	05:37 20:36	06:06 20:05	06:38 19:16	07:10 18:25	07:30 (33) 07:51 (33)	06:47 16:43	13:58 (34) 15:13 (34)	07:19 16:31	14:11 (34) 66	15:17 (34)	
14	05:38 20:35	06:07 20:04	06:39 19:14	07:11 18:23	07:32 (33) 07:53 (33)	06:48 16:42	13:57 (34) 15:13 (34)	07:20 16:31	14:11 (34) 67	15:18 (34)	
15	05:39 20:35	06:08 20:02	06:40 19:12	07:12 18:21	07:33 (33) 07:51 (33)	06:49 16:42	13:57 (34) 15:13 (34)	07:20 16:31	14:11 (34) 66	15:17 (34)	
16	05:40 20:34	06:09 20:01	06:41 19:10	07:13 18:20	07:34 (33) 07:50 (33)	06:50 16:41	13:57 (34) 15:13 (34)	07:21 16:31	14:12 (34) 66	15:18 (34)	
17	05:40 20:33	06:10 19:59	06:42 19:09	07:14 18:18	07:35 (33) 07:48 (33)	06:52 16:40	13:58 (34) 15:14 (34)	07:22 16:32	14:13 (34) 66	15:19 (34)	
18	05:41 20:33	06:11 19:58	06:43 19:07	07:16 18:17	07:36 (33) 07:47 (33)	06:53 16:39	13:58 (34) 15:14 (34)	07:23 16:32	14:13 (34) 65	15:18 (34)	
19	05:42 20:32	06:13 19:56	06:44 19:05	07:17 18:15	07:38 (33) 07:46 (33)	06:54 16:38	13:57 (34) 15:13 (34)	07:23 16:32	14:14 (34) 65	15:19 (34)	
20	05:43 20:31	06:14 19:55	06:45 19:04	07:18 18:14	07:39 (33) 15:49 (34)	06:55 16:38	13:58 (34) 15:14 (34)	07:24 16:33	14:15 (34) 65	15:20 (34)	
21	05:44 20:30	06:15 19:53	06:46 19:02	07:19 18:12	07:40 (33) 15:53 (34)	06:56 16:37	13:59 (34) 15:14 (34)	07:24 16:33	14:15 (34) 65	15:20 (34)	
22	05:45 20:30	06:16 19:52	06:47 19:00	07:20 18:11	15:21 (34) 15:55 (34)	06:58 16:36	13:59 (34) 15:14 (34)	07:25 16:34	14:16 (34) 65	15:21 (34)	
23	05:46 20:29	06:17 19:50	06:48 18:58	07:21 18:09	15:18 (34) 15:57 (34)	06:59 16:36	13:59 (34) 15:14 (34)	07:25 16:34	14:16 (34) 65	15:21 (34)	
24	05:47 20:28	06:18 19:49	06:49 18:57	07:22 18:08	15:16 (34) 15:59 (34)	07:00 16:35	14:00 (34) 15:15 (34)	07:26 16:35	14:16 (34) 65	15:21 (34)	
25	05:47 20:27	06:19 19:47	06:51 18:55	06:24 17:06	14:13 (34) 15:01 (34)	07:01 16:34	14:00 (34) 15:15 (34)	07:26 16:35	14:17 (34) 65	15:22 (34)	
26	05:48 20:26	06:20 19:46	06:52 18:53	06:25 17:05	14:11 (34) 15:02 (34)	07:02 16:34	14:00 (34) 15:15 (34)	07:27 16:36	14:17 (34) 66	15:23 (34)	
27	05:49 20:25	06:21 19:44	06:53 18:51	06:26 17:04	14:09 (34) 15:03 (34)	07:03 16:33	14:01 (34) 15:15 (34)	07:27 16:37	14:17 (34) 66	15:23 (34)	
28	05:50 20:24	06:22 19:43	06:54 18:50	06:27 17:02	07:27 (33) 07:46 (33)	06:27 17:02	14:08 (34) 15:14 (34)	07:27 16:37	14:18 (34) 66	15:24 (34)	
29	05:51 20:23	06:23 19:41	06:55 18:48	06:28 17:01	07:24 (33) 07:48 (33)	06:28 17:01	14:06 (34) 15:05 (34)	07:28 16:38	14:18 (34) 67	15:25 (34)	
30	05:52 20:22	06:24 19:39	06:56 18:46	06:30 16:59	07:22 (33) 07:49 (33)	06:30 16:59	14:05 (34) 15:06 (34)	07:28 16:39	14:19 (34) 66	15:25 (34)	
31	05:53 20:21	06:25 19:38		06:31 16:58	14:04 (34) 15:07 (34)			07:28 16:40	14:19 (34) 67	15:26 (34)	
Ore potenziali eliofania	461	429	375	345	296	286					
Totale, caso peggiore			81	1021	2197	2081					
Probabilità di eliofania			0,58	0,44	0,40	0,36					
Tempo di operatività rid.			0,74	0,74	0,74	0,74					
Dir. del vento rid.			0,55	0,60	0,65	0,65					
Totale ridotto			0,24	0,19	0,19	0,18					
Totale effettivo			19	199	428	364					

Legenda della tabella:

Giorno del mese Alba (hh:mm) Tramonto (hh:mm) Minuti d'ombra Inizio ombreggiamento (hh:mm) Fine ombreggiamento (hh:mm) (WTG che provoca l'inizio dell'ombreggiamento) (WTG che provoca l'ultimo ombreggiamento)

## SHADOW - Calendario

Calcolo: Real and worst case Recettore d'ombra: DA - 105

Assunzioni sui calcoli d'ombra

Probabilità di eliofanìa (media ore giornaliere di insolazione) [CAMPOBASSO]

Gen Feb Mar Apr Mag Giu Lug Ago Set Ott Nov Dic  
4,21 4,83 5,24 6,37 6,76 8,17 9,01 9,23 7,23 4,84 4,00 3,35

Tempo di operatività

N NNE ENE E ESE SSE S SSO OSO O ONO NNO Somma  
1.112 199 90 122 110 71 112 909 1.994 247 130 1.423 6.519

	Gennaio		Febbraio		Marzo		Aprile		Maggio		Giugno	
1	07:28	14:29 (34)	07:14	14:34 (34)	06:38	06:57 (33)	06:46	05:59	05:29			
	16:41	61 15:30 (34)	17:15	73 15:47 (34)	17:50	24 07:21 (33)	19:25	19:58	20:29			
2	07:28	14:29 (34)	07:13	14:34 (34)	06:36	06:55 (33)	06:44	05:58	05:29			
	16:41	61 15:30 (34)	17:17	73 15:47 (34)	17:52	26 07:21 (33)	19:27	19:59	20:29			
3	07:28	14:29 (34)	07:12	14:34 (34)	06:34	06:53 (33)	06:42	05:56	05:28			
	16:42	62 15:31 (34)	17:18	72 15:46 (34)	17:53	27 07:20 (33)	19:28	20:00	20:30			
4	07:29	14:29 (34)	07:11	14:35 (34)	06:33	06:52 (33)	06:41	05:55	05:28			
	16:43	63 15:32 (34)	17:19	71 15:46 (34)	17:54	29 07:21 (33)	19:29	20:01	20:31			
5	07:29	14:29 (34)	07:10	14:35 (34)	06:31	06:50 (33)	06:39	05:54	05:28			
	16:44	64 15:33 (34)	17:21	71 15:46 (34)	17:55	30 07:20 (33)	19:30	20:03	20:31			
6	07:28	14:30 (34)	07:09	14:36 (34)	06:30	06:49 (33)	06:37	05:53	05:27			
	16:45	64 15:34 (34)	17:22	70 15:46 (34)	17:56	31 07:20 (33)	19:31	20:04	20:32			
7	07:28	14:30 (34)	07:08	14:37 (34)	06:28	06:47 (33)	06:36	05:51	05:27			
	16:46	64 15:34 (34)	17:23	69 15:46 (34)	17:57	32 07:19 (33)	19:32	20:05	20:33			
8	07:28	14:29 (34)	07:07	14:38 (34)	06:26	06:45 (33)	06:34	05:50	05:27			
	16:47	65 15:34 (34)	17:24	68 15:46 (34)	17:59	33 07:18 (33)	19:33	20:06	20:33			
9	07:28	14:30 (34)	07:06	14:38 (34)	06:25	06:44 (33)	06:32	05:49	05:27			
	16:48	65 15:35 (34)	17:26	67 15:45 (34)	18:00	34 07:18 (33)	19:34	20:07	20:34			
10	07:28	14:30 (34)	07:04	14:39 (34)	06:23	06:42 (33)	06:31	05:48	05:26			
	16:49	66 15:36 (34)	17:27	65 15:44 (34)	18:01	34 07:16 (33)	19:35	20:08	20:35			
11	07:28	14:30 (34)	07:03	14:40 (34)	06:21	06:40 (33)	06:29	05:47	05:26			
	16:50	67 15:37 (34)	17:28	64 15:44 (34)	18:02	35 07:15 (33)	19:36	20:09	20:35			
12	07:27	14:30 (34)	07:02	14:42 (34)	06:20	06:42 (33)	06:27	05:46	05:26			
	16:51	67 15:37 (34)	17:29	62 15:44 (34)	18:03	32 07:14 (33)	19:38	20:10	20:36			
13	07:27	14:30 (34)	07:01	14:42 (34)	06:18	06:42 (33)	06:26	05:44	05:26			
	16:52	69 15:39 (34)	17:31	60 15:42 (34)	18:04	30 07:12 (33)	19:39	20:11	20:36			
14	07:27	14:30 (34)	06:59	14:44 (34)	06:16	06:44 (33)	06:24	05:43	05:26			
	16:53	69 15:39 (34)	17:32	58 15:42 (34)	18:06	26 07:10 (33)	19:40	20:12	20:37			
15	07:26	14:30 (34)	06:58	14:46 (34)	06:15	06:45 (33)	06:23	05:42	05:26			
	16:55	70 15:40 (34)	17:33	55 15:41 (34)	18:07	22 07:07 (33)	19:41	20:13	20:37			
16	07:26	14:30 (34)	06:57	14:46 (34)	06:13	06:49 (33)	06:21	05:41	05:26			
	16:56	70 15:40 (34)	17:35	53 15:39 (34)	18:08	15 07:04 (33)	19:42	20:14	20:37			
17	07:25	14:31 (34)	06:55	14:48 (34)	06:11	06:42 (33)	06:20	05:40	05:26			
	16:57	70 15:41 (34)	17:36	50 15:38 (34)	18:09		19:43	20:15	20:38			
18	07:25	14:30 (34)	06:54	14:50 (34)	06:10	06:44 (33)	06:24	05:43	05:26			
	16:58	71 15:41 (34)	17:37	46 15:36 (34)	18:10		19:44	20:16	20:38			
19	07:24	14:31 (34)	06:52	14:52 (34)	06:08	06:45 (33)	06:23	05:42	05:26			
	16:59	72 15:43 (34)	17:38	43 15:35 (34)	18:11		19:45	20:17	20:38			
20	07:24	14:31 (34)	06:51	07:10 (33)	06:06	06:45 (33)	06:24	05:43	05:26			
	17:00	72 15:43 (34)	17:39	41 15:33 (34)	18:12		19:46	20:18	20:39			
21	07:23	14:31 (34)	06:50	07:09 (33)	06:04	06:46 (33)	06:24	05:44	05:26			
	17:02	72 15:43 (34)	17:41	40 15:31 (34)	18:13		19:47	20:19	20:39			
22	07:23	14:31 (34)	06:48	07:08 (33)	06:03	06:47 (33)	06:24	05:44	05:26			
	17:03	73 15:44 (34)	17:42	36 15:28 (34)	18:14		19:48	20:20	20:39			
23	07:22	14:31 (34)	06:47	07:06 (33)	06:01	06:48 (33)	06:24	05:44	05:26			
	17:04	73 15:44 (34)	17:43	30 15:24 (34)	18:16		19:50	20:21	20:39			
24	07:21	14:31 (34)	06:45	07:04 (33)	05:59	06:49 (33)	06:24	05:44	05:26			
	17:05	74 15:45 (34)	17:44	14 07:18 (33)	18:17		19:51	20:22	20:39			
25	07:20	14:31 (34)	06:44	07:03 (33)	05:58	06:50 (33)	06:24	05:44	05:26			
	17:07	74 15:45 (34)	17:46	16 07:19 (33)	18:18		19:52	20:23	20:40			
26	07:20	14:31 (34)	06:42	07:01 (33)	05:56	06:51 (33)	06:24	05:44	05:26			
	17:08	74 15:45 (34)	17:47	18 07:19 (33)	18:19		19:53	20:24	20:40			
27	07:19	14:31 (34)	06:41	07:00 (33)	05:54	06:52 (33)	06:24	05:44	05:26			
	17:09	74 15:45 (34)	17:48	20 07:20 (33)	18:20		19:54	20:24	20:40			
28	07:18	14:33 (34)	06:39	06:58 (33)	05:53	06:53 (33)	06:24	05:44	05:26			
	17:10	73 15:46 (34)	17:49	22 07:20 (33)	18:21		19:55	20:25	20:40			
29	07:17	14:33 (34)		06:51	05:51	06:54 (33)	06:24	05:44	05:26			
	17:12	74 15:47 (34)		19:22	19:56	20:26	20:40					
30	07:16	14:33 (34)		06:49	06:00	05:30	05:29					
	17:13	74 15:47 (34)		19:23	19:57	20:27	20:40					
31	07:15	14:34 (34)		06:47	06:00	05:30	05:29					
	17:14	73 15:47 (34)		19:24	19:58	20:28	20:40					
Ore potenziali eliofanìa	295		296		369		400	450	455			
Totale, caso peggiore	2140		1427		460							
Probabilità di eliofanìa	0,44		0,46		0,44							
Tempo di operatività rid.	0,74		0,74		0,74							
Dir. del vento rid.	0,63		0,63		0,55							
Totale ridotto	0,21		0,21		0,18							
Totale effettivo	447		304		82							

Legenda della tabella:

Giorno del mese Alba (hh:mm) Tramonto (hh:mm) Minuti d'ombra Inizio ombreggiamento (hh:mm) Fine ombreggiamento (hh:mm) (WTG che provoca l'inizio dell'ombreggiamento) (WTG che provoca l'ultimo ombreggiamento)

## SHADOW - Calendario

Calcolo: Real and worst case Recettore d'ombra: DA - 105

Assunzioni sui calcoli d'ombra

Probabilità di eliofanìa (media ore giornaliere di insolazione) [CAMPOBASSO]

Gen Feb Mar Apr Mag Giu Lug Ago Set Ott Nov Dic  
4,21 4,83 5,24 6,37 6,76 8,17 9,01 9,23 7,23 4,84 4,00 3,35

Tempo di operatività

N NNE ENE E ESE SSE S SSO OSO O ONO NNO Somma  
1.112 199 90 122 110 71 112 909 1.994 247 130 1.423 6.519

	Luglio	Agosto	Settembre	Ottobre	Novembre	Dicembre	
1	05:30 20:40	05:54 20:20	06:26 19:36	06:57 18:45	07:21 (33) 07:52 (33)	14:09 (34) 16:32	07:08 15:19 (34)
2	05:30 20:39	05:55 20:19	06:27 19:34	06:58 18:43	07:19 (33) 07:53 (33)	14:08 (34) 15:14 (34)	07:09 16:31
3	05:31 20:39	05:56 20:18	06:28 19:33	06:59 18:41	07:19 (33) 07:54 (33)	14:07 (34) 15:15 (34)	07:10 16:31
4	05:31 20:39	05:57 20:17	06:29 19:31	07:00 18:39	07:20 (33) 07:54 (33)	14:07 (34) 15:16 (34)	07:11 16:31
5	05:32 20:39	05:58 20:15	06:30 19:29	07:01 18:38	07:21 (33) 07:54 (33)	14:06 (34) 15:16 (34)	07:12 16:31
6	05:32 20:39	05:59 20:14	06:31 19:28	07:02 18:36	07:23 (33) 07:56 (33)	14:05 (34) 15:16 (34)	07:13 16:31
7	05:33 20:38	06:00 20:13	06:32 19:26	07:03 18:34	07:24 (33) 07:56 (33)	14:05 (34) 15:17 (34)	07:14 16:31
8	05:34 20:38	06:01 20:12	06:33 19:24	07:04 18:33	07:25 (33) 07:55 (33)	14:05 (34) 15:17 (34)	07:15 16:30
9	05:34 20:38	06:02 20:10	06:34 19:23	07:05 18:31	07:26 (33) 07:55 (33)	14:04 (34) 15:17 (34)	07:16 16:30
10	05:35 20:37	06:03 20:09	06:35 19:21	07:07 18:29	07:27 (33) 07:55 (33)	14:05 (34) 15:18 (34)	07:16 16:30
11	05:36 20:37	06:04 20:08	06:36 19:19	07:08 18:28	07:28 (33) 07:54 (33)	14:04 (34) 15:18 (34)	07:17 16:31
12	05:37 20:36	06:05 20:06	06:37 19:17	07:09 18:26	07:29 (33) 07:54 (33)	14:04 (34) 15:18 (34)	07:18 16:31
13	05:37 20:36	06:06 20:05	06:38 19:16	07:10 18:25	07:30 (33) 07:53 (33)	14:05 (34) 15:18 (34)	07:19 16:31
14	05:38 20:35	06:07 20:04	06:39 19:14	07:11 18:23	07:32 (33) 07:53 (33)	14:05 (34) 15:18 (34)	07:20 16:31
15	05:39 20:35	06:08 20:02	06:40 19:12	07:12 18:21	07:33 (33) 07:52 (33)	14:04 (34) 15:18 (34)	07:20 16:31
16	05:40 20:34	06:09 20:01	06:41 19:10	07:13 18:20	07:34 (33) 07:51 (33)	14:04 (34) 15:18 (34)	07:21 16:31
17	05:40 20:33	06:10 19:59	06:42 19:09	07:14 18:18	07:35 (33) 07:50 (33)	14:05 (34) 15:19 (34)	07:22 16:32
18	05:41 20:33	06:11 19:58	06:43 19:07	07:16 18:17	07:36 (33) 15:50 (34)	14:05 (34) 16:39	07:23 16:32
19	05:42 20:32	06:13 19:56	06:44 19:05	07:17 18:15	07:38 (33) 15:57 (34)	14:05 (34) 16:38	07:23 16:32
20	05:43 20:31	06:14 19:55	06:45 19:04	07:18 18:14	07:39 (33) 16:00 (34)	14:06 (34) 16:38	07:24 16:33
21	05:44 20:30	06:15 19:53	06:46 19:02	07:19 18:12	07:40 (33) 16:02 (34)	14:07 (34) 16:37	07:24 16:33
22	05:45 20:30	06:16 19:52	06:47 19:00	07:20 18:11	07:41 (33) 16:04 (34)	14:07 (34) 16:36	07:25 16:34
23	05:46 20:29	06:17 19:50	06:48 18:58	07:21 18:09	15:21 (34) 16:05 (34)	14:07 (34) 16:36	07:25 16:34
24	05:47 20:28	06:18 19:49	06:49 18:57	07:22 18:08	15:20 (34) 16:07 (34)	14:08 (34) 16:35	07:26 16:35
25	05:47 20:27	06:19 19:47	06:51 18:55	06:24 17:06	14:18 (34) 15:08 (34)	14:09 (34) 16:34	07:26 16:35
26	05:48 20:26	06:20 19:46	06:52 18:53	06:25 17:05	14:16 (34) 15:09 (34)	14:09 (34) 16:34	07:27 16:36
27	05:49 20:25	06:21 19:44	06:53 18:51	06:26 17:04	14:14 (34) 15:10 (34)	14:09 (34) 16:33	07:27 16:37
28	05:50 20:24	06:22 19:43	06:54 18:50	06:27 17:02	14:13 (34) 15:11 (34)	14:10 (34) 16:33	07:27 16:37
29	05:51 20:23	06:23 19:41	06:55 18:48	06:28 17:01	07:25 (33) 07:49 (33)	14:10 (34) 15:19 (34)	07:28 16:38
30	05:52 20:22	06:24 19:39	06:56 18:46	06:30 07:23 (33)	14:10 (34) 15:12 (34)	14:12 (34) 15:20 (34)	07:28 16:39
31	05:53 20:21	06:25 19:38		06:31 16:58	14:10 (34) 15:14 (34)		07:28 16:40
Ore potenziali eliofanìa	461	429	375	345	296	286	61
Totale, caso peggiore			83	1133	2138	1885	
Probabilità di eliofanìa			0,58	0,44	0,40	0,36	
Tempo di operatività rid.			0,74	0,74	0,74	0,74	
Dir. del vento rid.			0,55	0,59	0,63	0,63	
Totale ridotto			0,23	0,19	0,19	0,17	
Totale effettivo			19	219	409	324	

Legenda della tabella:

Giorno del mese Alba (hh:mm) Tramonto (hh:mm) Minuti d'ombra Inizio ombreggiamento (hh:mm) Fine ombreggiamento (hh:mm) (WTG che provoca l'inizio dell'ombreggiamento) (WTG che provoca l'ultimo ombreggiamento)

## SHADOW - Calendario

Calcolo: Real and worst case Recettore d'ombra: DB - 106

Assunzioni sui calcoli d'ombra

Probabilità di eliofanìa (media ore giornaliere di insolazione) [CAMPOBASSO]

Gen Feb Mar Apr Mag Giu Lug Ago Set Ott Nov Dic  
4,21 4,83 5,24 6,37 6,76 8,17 9,01 9,23 7,23 4,84 4,00 3,35

Tempo di operatività

N NNE ENE E ESE SSE S SSO OSO O ONO NNO Somma  
1.112 199 90 122 110 71 112 909 1.994 247 130 1.423 6.519

	Gennaio		Febbraio		Marzo		Aprile		Maggio		Giugno	
1	07:28	14:34 (34)	07:14	14:35 (34)	06:38	06:57 (33)	06:46	05:59	05:29			
	16:41	57 15:31 (34)	17:15	77 15:52 (34)	17:50	18	07:15 (33)	19:25	19:58	20:29		
2	07:28	14:34 (34)	07:13	14:36 (34)	06:36	06:55 (33)	06:44	05:58	05:29			
	16:41	57 15:31 (34)	17:17	76 15:52 (34)	17:52	20	07:15 (33)	19:27	19:59	20:29		
3	07:28	14:34 (34)	07:12	14:35 (34)	06:34	06:53 (33)	06:42	05:56	05:28			
	16:42	58 15:32 (34)	17:18	76 15:51 (34)	17:53	22	07:15 (33)	19:28	20:00	20:30		
4	07:29	14:34 (34)	07:11	14:35 (34)	06:33	06:52 (33)	06:41	05:55	05:28			
	16:43	59 15:33 (34)	17:19	76 15:51 (34)	17:54	24	07:16 (33)	19:29	20:01	20:31		
5	07:29	14:34 (34)	07:10	14:36 (34)	06:31	06:50 (33)	06:39	05:54	05:28			
	16:44	60 15:34 (34)	17:21	75 15:51 (34)	17:55	25	07:15 (33)	19:30	20:03	20:31		
6	07:28	14:34 (34)	07:09	14:36 (34)	06:30	06:49 (33)	06:37	05:53	05:27			
	16:45	61 15:35 (34)	17:22	75 15:51 (34)	17:56	27	07:16 (33)	19:31	20:04	20:32		
7	07:28	14:35 (34)	07:08	14:37 (34)	06:28	06:47 (33)	06:36	05:51	05:27			
	16:46	61 15:36 (34)	17:23	75 15:52 (34)	17:57	28	07:15 (33)	19:32	20:05	20:33		
8	07:28	14:34 (34)	07:07	14:38 (34)	06:26	06:45 (33)	06:34	05:50	05:27			
	16:47	62 15:36 (34)	17:24	74 15:52 (34)	17:59	29	07:14 (33)	19:33	20:06	20:33		
9	07:28	14:34 (34)	07:06	14:38 (34)	06:25	06:44 (33)	06:32	05:49	05:27			
	16:48	63 15:37 (34)	17:26	73 15:51 (34)	18:00	30	07:14 (33)	19:34	20:07	20:34		
10	07:28	14:34 (34)	07:04	14:39 (34)	06:23	06:42 (33)	06:31	05:48	05:26			
	16:49	64 15:38 (34)	17:27	72 15:51 (34)	18:01	31	07:13 (33)	19:35	20:08	20:35		
11	07:28	14:35 (34)	07:03	14:39 (34)	06:21	06:40 (33)	06:29	05:47	05:26			
	16:50	64 15:39 (34)	17:28	71 15:50 (34)	18:02	32	07:12 (33)	19:36	20:09	20:35		
12	07:27	14:34 (34)	07:02	14:41 (34)	06:20	06:39 (33)	06:27	05:46	05:26			
	16:51	65 15:39 (34)	17:30	69 15:50 (34)	18:03	33	07:12 (33)	19:38	20:10	20:36		
13	07:27	14:34 (34)	07:01	14:41 (34)	06:18	06:37 (33)	06:26	05:44	05:26			
	16:52	67 15:41 (34)	17:31	68 15:49 (34)	18:04	34	07:11 (33)	19:39	20:11	20:36		
14	07:27	14:34 (34)	06:59	14:42 (34)	06:16	06:35 (33)	06:24	05:43	05:26			
	16:53	67 15:41 (34)	17:32	67 15:49 (34)	18:06	34	07:09 (33)	19:40	20:12	20:37		
15	07:26	14:34 (34)	06:58	14:43 (34)	06:15	06:36 (33)	06:23	05:42	05:26			
	16:55	68 15:42 (34)	17:33	66 15:49 (34)	18:07	31	07:07 (33)	19:41	20:13	20:37		
16	07:26	14:34 (34)	06:57	14:44 (34)	06:13	06:38 (33)	06:21	05:41	05:26			
	16:56	68 15:42 (34)	17:35	63 15:47 (34)	18:08	28	07:06 (33)	19:42	20:14	20:37		
17	07:25	14:34 (34)	06:55	14:45 (34)	06:11	06:39 (33)	06:20	05:40	05:26			
	16:57	70 15:44 (34)	17:36	62 15:47 (34)	18:09	25	07:04 (33)	19:43	20:15	20:38		
18	07:25	14:34 (34)	06:54	14:46 (34)	06:10	06:41 (33)	06:18	05:39	05:26			
	16:58	70 15:44 (34)	17:37	59 15:45 (34)	18:10	20	07:01 (33)	19:44	20:16	20:38		
19	07:24	14:34 (34)	06:52	14:48 (34)	06:08	06:45 (33)	06:16	05:39	05:26			
	16:59	71 15:45 (34)	17:38	57 15:45 (34)	18:11	12	06:57 (33)	19:45	20:17	20:38		
20	07:24	14:34 (34)	06:51	14:49 (34)	06:06		06:15	05:38	05:26			
	17:00	72 15:46 (34)	17:39	54 15:43 (34)	18:12		19:46	20:18	20:39			
21	07:23	14:34 (34)	06:50	14:51 (34)	06:04		06:13	05:37	05:26			
	17:02	72 15:46 (34)	17:41	51 15:42 (34)	18:13		19:47	20:19	20:39			
22	07:23	14:34 (34)	06:48	14:53 (34)	06:03		06:12	05:36	05:27			
	17:03	73 15:47 (34)	17:42	48 15:41 (34)	18:14		19:48	20:20	20:39			
23	07:22	14:34 (34)	06:47	07:06 (33)	06:01		06:10	05:35	05:27			
	17:04	74 15:48 (34)	17:43	46 15:39 (34)	18:16		19:50	20:21	20:39			
24	07:21	14:34 (34)	06:45	07:04 (33)	05:59		06:09	05:34	05:27			
	17:05	74 15:48 (34)	17:44	44 15:36 (34)	18:17		19:51	20:22	20:39			
25	07:20	14:34 (34)	06:44	07:03 (33)	05:58		06:07	05:34	05:27			
	17:07	74 15:48 (34)	17:46	42 15:34 (34)	18:18		19:52	20:23	20:40			
26	07:20	14:34 (34)	06:42	07:01 (33)	05:56		06:06	05:33	05:28			
	17:08	75 15:49 (34)	17:47	39 15:31 (34)	18:19		19:53	20:24	20:40			
27	07:19	14:34 (34)	06:41	07:00 (33)	05:54		06:05	05:32	05:28			
	17:09	75 15:49 (34)	17:48	32 15:27 (34)	18:20		19:54	20:24	20:40			
28	07:18	14:35 (34)	06:39	06:58 (33)	05:53		06:03	05:32	05:28			
	17:10	75 15:50 (34)	17:49	16 07:14 (33)	18:21		19:55	20:25	20:40			
29	07:17	14:35 (34)			06:51		06:02	05:31	05:29			
	17:12	76 15:51 (34)			19:22		19:56	20:26	20:40			
30	07:16	14:35 (34)			06:49		06:00	05:30	05:29			
	17:13	76 15:51 (34)			19:23		19:57	20:27	20:40			
31	07:15	14:35 (34)			06:47			05:30				
	17:14	76 15:51 (34)			19:24			20:28				
Ore potenziali eliofanìa	295		296		369		400	450	455			
Totale, caso peggiore	2104		1703		503							
Probabilità di eliofanìa	0,44		0,46		0,44							
Tempo di operatività rid.	0,74		0,74		0,74							
Dir. del vento rid.	0,63		0,63		0,55							
Totale ridotto	0,21		0,21		0,18							
Totale effettivo	435		363		91							

Legenda della tabella:

Giorno del mese Alba (hh:mm) Tramonto (hh:mm) Minuti d'ombra Inizio ombreggiamento (hh:mm) Fine ombreggiamento (hh:mm) (WTG che provoca l'inizio dell'ombreggiamento) (WTG che provoca l'ultimo ombreggiamento)

## SHADOW - Calendario

Calcolo: Real and worst case Recettore d'ombra: DB - 106  
Assunzioni sui calcoli d'ombra

Probabilità di eliofania (media ore giornaliere di insolazione) [CAMPOBASSO]

Gen Feb Mar Apr Mag Giu Lug Ago Set Ott Nov Dic  
4,21 4,83 5,24 6,37 6,76 8,17 9,01 9,23 7,23 4,84 4,00 3,35

Tempo di operatività

N NNE ENE E ESE SSE S SSO OSO O ONO NNO Somma  
1.112 199 90 122 110 71 112 909 1.994 247 130 1.423 6.519

	Luglio	Agosto	Settembre	Ottobre	Novembre	Dicembre		
1	05:30 20:40	05:54 20:20	06:26 19:36	06:57 18:45	07:17 (33) 07:50 (33)	14:08 (34) 15:20 (34)	07:08 16:32	14:17 (34) 15:21 (34)
2	05:30 20:39	05:55 20:19	06:27 19:34	06:58 18:43	07:18 (33) 07:51 (33)	14:07 (34) 15:20 (34)	07:09 16:31	14:17 (34) 15:21 (34)
3	05:31 20:39	05:56 20:18	06:28 19:33	06:59 18:41	07:19 (33) 07:51 (33)	14:07 (34) 15:20 (34)	07:10 16:31	14:18 (34) 15:21 (34)
4	05:31 20:39	05:57 20:17	06:29 19:31	07:00 18:39	07:20 (33) 07:51 (33)	14:07 (34) 15:21 (34)	07:11 16:31	14:19 (34) 15:21 (34)
5	05:32 20:39	05:58 20:15	06:30 19:29	07:01 18:38	07:21 (33) 07:51 (33)	14:06 (34) 15:21 (34)	07:12 16:31	14:20 (34) 15:21 (34)
6	05:32 20:39	05:59 20:14	06:31 19:28	07:02 18:36	07:22 (33) 07:52 (33)	14:06 (34) 15:21 (34)	07:13 16:31	14:20 (34) 15:21 (34)
7	05:33 20:38	06:00 20:13	06:32 19:26	07:03 18:34	07:23 (33) 07:51 (33)	14:06 (34) 15:22 (34)	07:14 16:31	14:21 (34) 15:21 (34)
8	05:34 20:38	06:01 20:12	06:33 19:24	07:04 18:33	07:25 (33) 07:51 (33)	14:06 (34) 15:22 (34)	07:15 16:30	14:22 (34) 15:21 (34)
9	05:34 20:38	06:02 20:10	06:34 19:23	07:05 18:31	07:26 (33) 07:50 (33)	14:05 (34) 15:22 (34)	07:16 16:30	14:23 (34) 15:21 (34)
10	05:35 20:37	06:03 20:09	06:35 19:21	07:07 18:29	07:27 (33) 07:50 (33)	14:06 (34) 15:22 (34)	07:16 16:30	14:24 (34) 15:21 (34)
11	05:36 20:37	06:04 20:08	06:36 19:19	07:08 18:28	07:28 (33) 07:49 (33)	14:06 (34) 15:22 (34)	07:17 16:31	14:24 (34) 15:21 (34)
12	05:37 20:36	06:05 20:06	06:37 19:17	07:09 18:26	07:29 (33) 07:48 (33)	14:06 (34) 15:22 (34)	07:18 16:31	14:25 (34) 15:21 (34)
13	05:37 20:36	06:06 20:05	06:38 19:16	07:10 18:25	07:30 (33) 07:47 (33)	14:07 (34) 15:23 (34)	07:19 16:31	14:26 (34) 15:21 (34)
14	05:38 20:35	06:07 20:04	06:39 19:14	07:11 18:23	07:32 (33) 15:56 (34)	14:07 (34) 16:42	07:20 16:31	14:27 (34) 15:22 (34)
15	05:39 20:35	06:08 20:02	06:40 19:12	07:12 18:21	07:33 (33) 16:01 (34)	14:07 (34) 16:42	07:20 16:31	14:27 (34) 15:21 (34)
16	05:40 20:34	06:09 20:01	06:41 19:10	07:13 18:20	07:34 (33) 16:04 (34)	14:07 (34) 15:22 (34)	07:21 16:31	14:28 (34) 15:22 (34)
17	05:40 20:33	06:10 19:59	06:42 19:09	07:14 18:18	07:35 (33) 16:06 (34)	14:08 (34) 15:22 (34)	07:22 16:32	14:28 (34) 15:22 (34)
18	05:41 20:33	06:11 19:58	06:43 19:07	07:16 18:17	07:36 (33) 16:08 (34)	14:08 (34) 15:22 (34)	07:23 16:32	14:28 (34) 15:22 (34)
19	05:42 20:32	06:13 19:56	06:44 19:05	07:17 18:15	07:38 (33) 16:11 (34)	14:08 (34) 15:22 (34)	07:23 16:32	14:29 (34) 15:23 (34)
20	05:43 20:31	06:14 19:55	06:45 19:04	07:18 18:14	15:23 (34) 16:12 (34)	14:09 (34) 15:22 (34)	07:24 16:33	14:30 (34) 15:24 (34)
21	05:44 20:30	06:15 19:53	06:46 19:02	07:19 18:12	15:21 (34) 16:13 (34)	14:10 (34) 15:22 (34)	07:24 16:33	14:30 (34) 15:24 (34)
22	05:45 20:30	06:16 19:52	06:47 19:00	07:20 18:11	15:19 (34) 16:14 (34)	14:10 (34) 15:22 (34)	07:25 16:34	14:31 (34) 15:25 (34)
23	05:46 20:29	06:17 19:50	06:48 18:58	07:21 18:09	15:17 (34) 16:14 (34)	14:10 (34) 15:21 (34)	07:25 16:34	14:31 (34) 15:25 (34)
24	05:47 20:28	06:18 19:49	06:49 18:57	07:22 18:08	15:16 (34) 16:16 (34)	14:12 (34) 15:22 (34)	07:26 16:35	14:31 (34) 15:25 (34)
25	05:47 20:27	06:19 19:47	06:51 18:55	07:25 (33) 07:43 (33)	16:24 17:06	14:15 (34) 15:17 (34)	07:26 16:34	14:32 (34) 15:26 (34)
26	05:48 20:26	06:20 19:46	06:52 18:53	07:22 (33) 07:45 (33)	16:25 17:05	14:13 (34) 15:17 (34)	07:27 16:34	14:32 (34) 15:26 (34)
27	05:49 20:25	06:21 19:44	06:53 18:51	07:20 (33) 07:47 (33)	16:26 17:04	14:12 (34) 15:17 (34)	07:27 16:33	14:32 (34) 15:27 (34)
28	05:50 20:24	06:22 19:43	06:54 18:50	07:18 (33) 07:48 (33)	16:27 17:02	14:11 (34) 15:19 (34)	07:27 16:33	14:34 (34) 15:28 (34)
29	05:51 20:23	06:23 19:41	06:55 18:48	07:16 (33) 07:49 (33)	16:28 17:01	14:10 (34) 15:19 (34)	07:28 16:33	14:34 (34) 15:28 (34)
30	05:52 20:22	06:24 19:39	06:56 18:46	07:16 (33) 07:50 (33)	16:30 16:59	14:09 (34) 15:19 (34)	07:28 16:33	14:34 (34) 15:29 (34)
31	05:53 20:21	06:25 19:38		06:31 16:58	14:09 (34) 15:20 (34)		07:28 16:40	14:34 (34) 15:30 (34)
Ore potenziali eliofania	461	429	375	345	296		286	
Totale, caso peggiore			174	1322		2187		1754
Probabilità di eliofania			0,58	0,44		0,40		0,36
Tempo di operatività rid.			0,74	0,74		0,74		0,74
Dir. del vento rid.			0,55	0,61		0,63		0,63
Totale ridotto			0,24	0,20		0,19		0,17
Totale effettivo			41	260		415		299

Legenda della tabella:

Giorno del mese Alba (hh:mm) Tramonto (hh:mm) Minuti d'ombra Inizio ombreggiamento (hh:mm) Fine ombreggiamento (hh:mm) (WTG che provoca l'inizio dell'ombreggiamento) (WTG che provoca l'ultimo ombreggiamento)

## SHADOW - Calendario

Calcolo: Real and worst case Recettore d'ombra: DC - 107  
Assunzioni sui calcoli d'ombra

Probabilità di eliofanìa (media ore giornaliere di insolazione) [CAMPOBASSO]

Gen Feb Mar Apr Mag Giu Lug Ago Set Ott Nov Dic  
4,21 4,83 5,24 6,37 6,76 8,17 9,01 9,23 7,23 4,84 4,00 3,35

Tempo di operatività

N NNE ENE E ESE SSE S SSO OSO O ONO NNO Somma  
1.112 199 90 122 110 71 112 909 1.994 247 130 1.423 6.519

	Gennaio		Febbraio		Marzo		Aprile		Maggio		Giugno	
1	07:28		07:51 (28)	07:14		15:09 (34)	06:38		06:57 (33)	06:46		05:59
	16:41	2	07:53 (28)	17:15	60	16:09 (34)	17:50	63	15:57 (34)	19:25		19:58
2	07:28		07:51 (28)	07:13		15:09 (34)	06:36		06:55 (33)	06:44		05:58
	16:41	1	07:52 (28)	17:17	61	16:10 (34)	17:52	58	15:53 (34)	19:27		19:59
3	07:28			07:12		15:08 (34)	06:34		06:53 (33)	06:42		05:56
	16:42			17:18	62	16:10 (34)	17:53	51	15:49 (34)	19:28		20:00
4	07:28			07:11		15:08 (34)	06:33		06:52 (33)	06:41		05:55
	16:43			17:19	62	16:10 (34)	17:54	37	07:29 (33)	19:29		20:01
5	07:28			07:10		15:08 (34)	06:31		06:50 (33)	06:39		05:54
	16:44			17:21	63	16:11 (34)	17:55	38	07:28 (33)	19:30		20:03
6	07:28			07:09		15:08 (34)	06:30		06:49 (33)	06:37		05:53
	16:45			17:22	63	16:11 (34)	17:56	40	07:29 (33)	19:31		20:04
7	07:28			07:08		15:08 (34)	06:28		06:47 (33)	06:36		05:51
	16:46			17:23	64	16:12 (34)	17:57	41	07:28 (33)	19:32		20:05
8	07:28			07:07		15:08 (34)	06:26		06:45 (33)	06:34		05:50
	16:47			17:24	64	16:12 (34)	17:59	42	07:27 (33)	19:33		20:06
9	07:28			07:06		15:08 (34)	06:25		06:44 (33)	06:32		05:49
	16:48			17:26	64	16:12 (34)	18:00	43	07:27 (33)	19:34		20:07
10	07:28			07:04		15:08 (34)	06:23		06:42 (33)	06:31		05:48
	16:49			17:27	64	16:12 (34)	18:01	44	07:26 (33)	19:35		20:08
11	07:28		15:29 (34)	07:03		15:09 (34)	06:21		06:42 (33)	06:29		05:47
	16:50	8	15:37 (34)	17:28	63	16:12 (34)	18:02	42	07:24 (33)	19:36		20:09
12	07:27		15:25 (34)	07:02		15:09 (34)	06:20		06:43 (33)	06:27		05:46
	16:51	16	15:41 (34)	17:29	64	16:13 (34)	18:03	41	07:24 (33)	19:38		20:10
13	07:27		15:23 (34)	07:01		15:09 (34)	06:18		06:44 (33)	06:26		05:44
	16:52	21	15:44 (34)	17:31	63	16:12 (34)	18:04	38	07:22 (33)	19:39		20:11
14	07:27		15:21 (34)	06:59		15:09 (34)	06:16		06:44 (33)	06:24		05:43
	16:53	25	15:46 (34)	17:32	63	16:12 (34)	18:05	37	07:21 (33)	19:40		20:12
15	07:26		15:20 (34)	06:58		15:10 (34)	06:15		06:45 (33)	06:23		05:42
	16:55	28	15:48 (34)	17:33	62	16:12 (34)	18:07	34	07:19 (33)	19:41		20:13
16	07:26		15:19 (34)	06:57		15:10 (34)	06:13		06:47 (33)	06:21		05:41
	16:56	31	15:50 (34)	17:35	61	16:11 (34)	18:08	30	07:17 (33)	19:42		20:14
17	07:25		15:18 (34)	06:55		15:11 (34)	06:11		06:48 (33)	06:20		05:40
	16:57	34	15:52 (34)	17:36	60	16:11 (34)	18:09	27	07:15 (33)	19:43		20:15
18	07:25		15:17 (34)	06:54		07:13 (33)	06:10		06:50 (33)	06:18		05:39
	16:58	36	15:53 (34)	17:37	62	16:10 (34)	18:10	22	07:12 (33)	19:44		20:16
19	07:24		15:16 (34)	06:52		07:12 (33)	06:08		06:55 (33)	06:16		05:39
	16:59	39	15:55 (34)	17:38	65	16:10 (34)	18:11	13	07:08 (33)	19:45		20:17
20	07:24		15:15 (34)	06:51		07:10 (33)	06:06			06:15		05:38
	17:00	41	15:56 (34)	17:39	67	16:09 (34)	18:12			19:46		20:18
21	07:23		15:14 (34)	06:50		07:09 (33)	06:04			06:13		05:37
	17:02	44	15:58 (34)	17:41	69	16:09 (34)	18:13			19:47		20:19
22	07:23		15:14 (34)	06:48		07:08 (33)	06:03			06:12		05:36
	17:03	46	16:00 (34)	17:42	70	16:08 (34)	18:14			19:48		20:20
23	07:22		15:13 (34)	06:47		07:06 (33)	06:01			06:10		05:35
	17:04	48	16:01 (34)	17:43	70	16:07 (34)	18:16			19:50		20:21
24	07:21		15:13 (34)	06:45		07:04 (33)	05:59			06:09		05:34
	17:05	49	16:02 (34)	17:44	71	16:05 (34)	18:17			19:51		20:22
25	07:20		15:12 (34)	06:44		07:03 (33)	05:58			06:07		05:34
	17:07	51	16:03 (34)	17:46	70	16:04 (34)	18:18			19:52		20:23
26	07:20		15:11 (34)	06:42		07:01 (33)	05:56			06:06		05:33
	17:08	52	16:03 (34)	17:47	68	16:02 (34)	18:19			19:53		20:24
27	07:19		15:11 (34)	06:41		07:00 (33)	05:54			06:05		05:32
	17:09	53	16:04 (34)	17:48	67	16:01 (34)	18:20			19:54		20:24
28	07:18		15:11 (34)	06:39		06:58 (33)	05:53			06:03		05:32
	17:10	55	16:06 (34)	17:49	66	15:59 (34)	18:21			19:55		20:25
29	07:17		15:10 (34)				06:51			06:02		05:31
	17:12	57	16:07 (34)				19:22			19:56		20:26
30	07:16		15:10 (34)				06:49			06:00		05:30
	17:13	58	16:08 (34)				19:23			19:57		20:27
31	07:15		15:10 (34)				06:47					05:30
	17:14	59	16:09 (34)				19:24					20:28
Ore potenziali eliofanìa	295			296			369		400	450		455
Totale, caso peggiore	854			1808			741					
Probabilità di eliofanìa	0,44			0,46			0,44					
Tempo di operatività rid.	0,74			0,74			0,74					
Dir. del vento rid.	0,63			0,62			0,55					
Totale ridotto	0,21			0,21			0,18					
Totale effettivo	176			381			134					

Legenda della tabella:

Giorno del mese Alba (hh:mm) Tramonto (hh:mm) Minuti d'ombra Inizio ombreggiamento (hh:mm) Fine ombreggiamento (hh:mm) (WTG che provoca l'inizio dell'ombreggiamento) (WTG che provoca l'ultimo ombreggiamento)



## SHADOW - Calendario

Calcolo: Real and worst case Recettore d'ombra: DC - 107

Assunzioni sui calcoli d'ombra

Probabilità di eliofania (media ore giornaliere di insolazione) [CAMPOBASSO]

Gen Feb Mar Apr Mag Giu Lug Ago Set Ott Nov Dic  
4,21 4,83 5,24 6,37 6,76 8,17 9,01 9,23 7,23 4,84 4,00 3,35

Tempo di operatività

N NNE ENE E ESE SSE S SSO OSO O ONO NNO Somma  
1.112 199 90 122 110 71 112 909 1.994 247 130 1.423 6.519

	Luglio	Agosto	Settembre	Ottobre	Novembre	Dicembre	
1	05:30 20:40	05:54 20:20	06:26 19:36	06:57 18:45	07:22 (33) 08:02 (33)	06:32 14:38 (34)	07:08 15:11 (34)
2	05:30 20:39	05:55 20:19	06:27 19:34	06:58 18:43	07:21 (33) 08:03 (33)	06:33 16:56 14:38 (34)	07:09 15:41 (34) 16:31
3	05:31 20:39	05:56 20:18	06:28 19:33	06:59 18:41	07:20 (33) 08:03 (33)	06:34 16:54 14:37 (34)	07:10 16:31
4	05:31 20:39	05:57 20:17	06:29 19:31	07:00 18:39	07:20 (33) 08:03 (33)	06:36 16:53 14:38 (34)	07:11 16:31
5	05:32 20:39	05:58 20:15	06:30 19:29	07:01 18:38	07:21 (33) 08:03 (33)	06:37 16:52 14:38 (34)	07:12 16:31
6	05:32 20:39	05:59 20:14	06:31 19:28	07:02 18:36	07:23 (33) 08:04 (33)	06:38 16:51 14:38 (34)	07:13 16:31
7	05:33 20:38	06:00 20:13	06:32 19:26	07:03 18:34	07:24 (33) 08:04 (33)	06:39 16:50 14:39 (34)	07:14 16:31
8	05:34 20:38	06:01 20:12	06:33 19:24	07:04 18:33	07:25 (33) 08:04 (33)	06:41 16:49 14:39 (34)	07:15 16:30
9	05:34 20:38	06:02 20:10	06:34 19:23	07:05 18:31	07:26 (33) 08:04 (33)	06:42 16:47 14:39 (34)	07:16 16:30
10	05:35 20:37	06:03 20:09	06:35 19:21	07:07 18:29	07:27 (33) 16:19 (34)	06:43 16:46 14:40 (34)	07:16 16:30
11	05:36 20:37	06:04 20:08	06:36 19:19	07:08 18:28	07:28 (33) 16:25 (34)	06:44 16:45 14:41 (34)	07:17 16:31
12	05:37 20:36	06:05 20:06	06:37 19:17	07:09 18:26	07:29 (33) 16:28 (34)	06:45 16:44 15:39 (34)	07:18 16:31
13	05:37 20:36	06:06 20:05	06:38 19:16	07:10 18:25	07:30 (33) 16:30 (34)	06:47 16:43 15:39 (34)	07:19 16:31
14	05:38 20:35	06:07 20:04	06:39 19:14	07:11 18:23	07:32 (33) 16:33 (34)	06:48 16:42 15:38 (34)	07:20 16:31
15	05:39 20:35	06:08 20:02	06:40 19:12	07:12 18:21	07:33 (33) 16:34 (34)	06:49 16:42 15:37 (34)	07:20 16:31
16	05:40 20:34	06:09 20:01	06:41 19:10	07:13 18:20	07:34 (33) 16:35 (34)	06:50 16:41 15:36 (34)	07:21 16:31
17	05:40 20:33	06:10 19:59	06:42 19:09	07:14 18:18	07:35 (33) 16:36 (34)	06:52 16:40 15:37 (34)	07:22 16:32
18	05:41 20:33	06:11 19:58	06:43 19:07	07:16 18:17	07:36 (33) 16:37 (34)	06:53 16:39 14:47 (34)	07:23 16:32
19	05:42 20:32	06:13 19:56	06:44 19:05	07:17 18:15	07:38 (33) 16:38 (34)	06:54 16:38 14:47 (34)	07:23 16:32
20	05:43 20:31	06:14 19:55	06:45 19:04	07:18 18:14	07:39 (33) 16:39 (34)	06:55 16:38 15:35 (34)	07:24 16:33
21	05:44 20:30	06:15 19:53	06:46 19:02	07:19 18:12	07:40 (33) 16:39 (34)	06:56 16:37 14:50 (34)	07:24 16:33
22	05:45 20:30	06:16 19:52	06:47 19:00	07:20 18:11	07:41 (33) 16:40 (34)	06:57 16:36 14:51 (34)	07:25 16:34
23	05:46 20:29	06:17 19:50	06:48 18:58	07:21 18:09	07:42 (33) 16:40 (34)	06:59 16:36 14:52 (34)	07:25 16:34
24	05:47 20:28	06:18 19:49	06:49 18:57	07:22 18:08	07:44 (33) 16:41 (34)	07:00 16:35 14:54 (34)	07:26 16:35
25	05:47 20:27	06:19 19:47	06:51 18:55	07:24 (33) 07:54 (33)	18:08 17:06	07:01 16:34 14:40 (34)	07:26 16:35
26	05:48 20:26	06:20 19:46	06:52 18:53	07:25 (33) 07:56 (33)	18:08 17:05	07:02 16:34 14:39 (34)	07:27 16:36
27	05:49 20:25	06:21 19:44	06:53 18:51	07:26 (33) 07:58 (33)	18:08 17:04	07:03 16:33 14:39 (34)	07:27 16:37
28	05:50 20:24	06:22 19:43	06:54 18:50	07:27 (33) 08:00 (33)	18:07 17:02	07:04 16:33 14:39 (34)	07:27 16:37
29	05:51 20:23	06:23 19:41	06:55 18:48	07:28 (33) 08:01 (33)	18:06 17:01	07:05 16:32 14:38 (34)	07:28 16:38
30	05:52 20:22	06:24 19:39	06:56 18:46	07:29 (33) 08:02 (33)	18:05 17:00	07:07 16:32 14:38 (34)	07:28 16:39
31	05:53 20:21	06:25 19:38		06:31 16:58	14:38 (34) 15:42 (34)		07:28 16:40
Ore potenziali eliofania	461	429	375	345	296	286	
Totale, caso peggiore			189	1772	1468	62	
Probabilità di eliofania			0,58	0,44	0,40	0,36	
Tempo di operatività rid.			0,74	0,74	0,74	0,74	
Dir. del vento rid.			0,54	0,59	0,63	0,56	
Totale ridotto			0,23	0,19	0,19	0,15	
Totale effettivo			44	342	278	9	

Legenda della tabella:

Giorno del mese Alba (hh:mm) Tramonto (hh:mm) Minuti d'ombra Inizio ombreggiamento (hh:mm) Fine ombreggiamento (hh:mm) (WTG che provoca l'inizio dell'ombreggiamento) (WTG che provoca l'ultimo ombreggiamento)



## SHADOW - Calendario

Calcolo: Real and worst case Recettore d'ombra: DD - 108  
Assunzioni sui calcoli d'ombra

Probabilità di eliofanìa (media ore giornaliere di insolazione) [CAMPOBASSO]

Gen	Feb	Mar	Apr	Mag	Giu	Lug	Ago	Set	Ott	Nov	Dic
4,21	4,83	5,24	6,37	6,76	8,17	9,01	9,23	7,23	4,84	4,00	3,35

Tempo di operatività

N	NNE	ENE	E	ESE	SSE	S	SSO	OSO	O	ONO	NNO	Somma
1.112	199	90	122	110	71	112	909	1.994	247	130	1.423	6.519

	Gennaio		Febbraio		Marzo		Aprile		Maggio		Giugno	
1	07:28	07:51 (28)	07:14	15:16 (34)	06:38	06:57 (33)	06:46	05:59	05:29			
	16:41	2 07:53 (28)	17:15	56 16:12 (34)	17:50	72 16:08 (34)	19:25	19:58	20:29			
2	07:28	07:51 (28)	07:13	15:16 (34)	06:36	06:55 (33)	06:44	05:58	05:29			
	16:41	2 07:53 (28)	17:17	57 16:13 (34)	17:52	70 16:06 (34)	19:27	19:59	20:29			
3	07:28	07:51 (28)	07:12	15:15 (34)	06:34	06:53 (33)	06:42	05:56	05:28			
	16:42	2 07:53 (28)	17:18	58 16:13 (34)	17:53	68 16:03 (34)	19:28	20:00	20:30			
4	07:28	07:51 (28)	07:11	15:14 (34)	06:33	06:52 (33)	06:41	05:55	05:28			
	16:43	2 07:53 (28)	17:19	60 16:14 (34)	17:54	65 16:01 (34)	19:29	20:01	20:31			
5	07:28	07:51 (28)	07:10	15:14 (34)	06:31	06:50 (33)	06:39	05:54	05:28			
	16:44	1 07:52 (28)	17:21	60 16:14 (34)	17:55	60 15:58 (34)	19:30	20:03	20:31			
6	07:28		07:09	15:14 (34)	06:30	06:49 (33)	06:37	05:53	05:27			
	16:45		17:22	61 16:15 (34)	17:56	54 15:55 (34)	19:31	20:04	20:32			
7	07:28		07:08	15:14 (34)	06:28	06:47 (33)	06:36	05:51	05:27			
	16:46		17:23	62 16:16 (34)	17:57	38 07:25 (33)	19:32	20:05	20:33			
8	07:28		07:07	15:14 (34)	06:26	06:45 (33)	06:34	05:50	05:27			
	16:47		17:24	63 16:17 (34)	17:59	40 07:25 (33)	19:33	20:06	20:33			
9	07:28		07:06	15:13 (34)	06:25	06:44 (33)	06:32	05:49	05:27			
	16:48		17:26	63 16:16 (34)	18:00	41 07:25 (33)	19:34	20:07	20:34			
10	07:28		07:04	15:13 (34)	06:23	06:42 (33)	06:31	05:48	05:26			
	16:49		17:27	64 16:17 (34)	18:01	42 07:24 (33)	19:35	20:08	20:35			
11	07:28		07:03	15:13 (34)	06:21	06:40 (33)	06:29	05:47	05:26			
	16:50		17:28	64 16:17 (34)	18:02	43 07:23 (33)	19:36	20:09	20:35			
12	07:27		07:02	15:14 (34)	06:20	06:39 (33)	06:27	05:46	05:26			
	16:51		17:29	64 16:18 (34)	18:03	44 07:23 (33)	19:38	20:10	20:36			
13	07:27		07:01	15:13 (34)	06:18	06:38 (33)	06:26	05:44	05:26			
	16:52		17:31	64 16:17 (34)	18:04	44 07:22 (33)	19:39	20:11	20:36			
14	07:27		06:59	15:13 (34)	06:16	06:38 (33)	06:24	05:43	05:26			
	16:53		17:32	65 16:18 (34)	18:05	42 07:20 (33)	19:40	20:12	20:37			
15	07:26		06:58	15:14 (34)	06:15	06:39 (33)	06:23	05:42	05:26			
	16:55		17:33	64 16:18 (34)	18:07	40 07:19 (33)	19:41	20:13	20:37			
16	07:26		06:57	15:14 (34)	06:13	06:40 (33)	06:21	05:41	05:26			
	16:56		17:35	63 16:17 (34)	18:08	38 07:18 (33)	19:42	20:14	20:37			
17	07:25	15:35 (34)	06:55	15:14 (34)	06:11	06:41 (33)	06:20	05:40	05:26			
	16:57	10 15:45 (34)	17:36	63 16:17 (34)	18:09	35 07:16 (33)	19:43	20:15	20:38			
18	07:25	15:31 (34)	06:54	15:14 (34)	06:10	06:42 (33)	06:18	05:39	05:26			
	16:58	18 15:49 (34)	17:37	63 16:17 (34)	18:10	32 07:14 (33)	19:44	20:16	20:38			
19	07:24	15:29 (34)	06:52	15:15 (34)	06:08	06:44 (33)	06:16	05:39	05:26			
	16:59	23 15:52 (34)	17:38	62 16:17 (34)	18:11	28 07:12 (33)	19:45	20:17	20:38			
20	07:24	15:27 (34)	06:51	07:10 (33)	06:06	06:46 (33)	06:15	05:38	05:26			
	17:00	28 15:55 (34)	17:39	62 16:16 (34)	18:12	23 07:09 (33)	19:46	20:18	20:39			
21	07:23	15:25 (34)	06:50	07:09 (33)	06:04	06:49 (33)	06:13	05:37	05:26			
	17:02	31 15:56 (34)	17:41	66 16:16 (34)	18:13	16 07:05 (33)	19:47	20:19	20:39			
22	07:23	15:25 (34)	06:48	07:08 (33)	06:03		06:12	05:36	05:27			
	17:03	34 15:59 (34)	17:42	68 16:15 (34)	18:14		19:48	20:20	20:39			
23	07:22	15:23 (34)	06:47	07:06 (33)	06:01		06:10	05:35	05:27			
	17:04	38 16:01 (34)	17:43	70 16:14 (34)	18:16		19:50	20:21	20:39			
24	07:21	15:22 (34)	06:45	07:04 (33)	05:59		06:09	05:34	05:27			
	17:05	40 16:02 (34)	17:44	71 16:13 (34)	18:17		19:51	20:22	20:39			
25	07:20	15:21 (34)	06:44	07:03 (33)	05:58		06:07	05:34	05:27			
	17:07	42 16:03 (34)	17:46	73 16:13 (34)	18:18		19:52	20:23	20:40			
26	07:20	15:20 (34)	06:42	07:01 (33)	05:56		06:06	05:33	05:28			
	17:08	45 16:05 (34)	17:47	72 16:11 (34)	18:19		19:53	20:24	20:40			
27	07:19	15:19 (34)	06:41	07:00 (33)	05:54		06:05	05:32	05:28			
	17:09	47 16:06 (34)	17:48	73 16:10 (34)	18:20		19:54	20:24	20:40			
28	07:18	15:19 (34)	06:39	06:58 (33)	05:53		06:03	05:32	05:28			
	17:10	49 16:08 (34)	17:49	73 16:09 (34)	18:21		19:55	20:25	20:40			
29	07:17	15:18 (34)		06:51			06:02	05:31	05:29			
	17:12	51 16:09 (34)			19:22		19:56	20:26	20:40			
30	07:16	15:18 (34)		06:49			06:00	05:30	05:29			
	17:13	52 16:10 (34)			19:23		19:57	20:27	20:40			
31	07:15	15:17 (34)		06:47				05:30				
	17:14	54 16:11 (34)		19:24				20:28				
Ore potenziali eliofanìa	295		296		369		400	450	455			
Totale, caso peggiore	571		1804		935							
Probabilità di eliofanìa	0,44		0,46		0,44							
Tempo di operatività rid.	0,74		0,74		0,74							
Dir. del vento rid.	0,63		0,62		0,56							
Totale ridotto	0,21		0,21		0,18							
Totale effettivo	118		381		173							

Legenda della tabella:

Giorno del mese	Alba (hh:mm)	Inizio ombreggiamento (hh:mm)	(WTG che provoca l'inizio dell'ombreggiamento)
	Tramonto (hh:mm)Minuti d'ombra	Fine ombreggiamento (hh:mm)	(WTG che provoca l'ultimo ombreggiamento)

## SHADOW - Calendario

Calcolo: Real and worst case Recettore d'ombra: DD - 108  
Assunzioni sui calcoli d'ombra

Probabilità di eliofania (media ore giornaliere di insolazione) [CAMPOBASSO]

Gen Feb Mar Apr Mag Giu Lug Ago Set Ott Nov Dic  
4,21 4,83 5,24 6,37 6,76 8,17 9,01 9,23 7,23 4,84 4,00 3,35

Tempo di operatività

N NNE ENE E ESE SSE S SSO OSO O ONO NNO Somma  
1.112 199 90 122 110 71 112 909 1.994 247 130 1.423 6.519

	Luglio	Agosto	Settembre	Ottobre	Novembre	Dicembre		
1	05:30 20:40	05:54 20:20	06:26 19:36	06:57 18:45	07:17 (33) 08:01 (33)	06:32 15:46 (34)	07:08 16:32	
2	05:30 20:39	05:55 20:19	06:27 19:34	06:58 18:43	07:18 (33) 08:01 (33)	06:33 16:56	07:09 15:46 (34)	
3	05:31 20:39	05:56 20:18	06:28 19:33	06:59 18:41	07:19 (33) 08:01 (33)	06:34 16:54	07:10 16:31	
4	05:31 20:39	05:57 20:17	06:29 19:31	07:00 18:39	07:20 (33) 08:01 (33)	06:36 16:53	07:11 16:31	
5	05:32 20:39	05:58 20:15	06:30 19:29	07:01 18:38	07:21 (33) 08:01 (33)	06:37 16:52	07:12 16:31	
6	05:32 20:39	05:59 20:14	06:31 19:28	07:02 18:36	07:23 (33) 08:02 (33)	06:38 16:51	07:13 16:31	
7	05:33 20:38	06:00 20:13	06:32 19:26	07:03 18:34	07:24 (33) 16:27 (34)	06:39 16:50	07:14 16:31	07:38 (28)
8	05:34 20:38	06:01 20:12	06:33 19:24	07:04 18:33	07:25 (33) 16:32 (34)	06:41 16:49	07:15 16:30	1 07:39 (28)
9	05:34 20:38	06:02 20:10	06:34 19:23	07:05 18:31	07:26 (33) 16:35 (34)	06:42 16:47	07:16 16:30	2 07:41 (28)
10	05:35 20:37	06:03 20:09	06:35 19:21	07:07 18:29	07:27 (33) 16:37 (34)	06:43 16:46	07:16 16:30	2 07:41 (28)
11	05:36 20:37	06:04 20:08	06:36 19:19	07:08 18:28	07:28 (33) 16:38 (34)	06:44 16:45	07:17 16:31	2 07:41 (28)
12	05:37 20:36	06:05 20:06	06:37 19:17	07:09 18:26	07:29 (33) 16:40 (34)	06:45 16:44	07:18 16:31	3 07:42 (28)
13	05:37 20:36	06:06 20:05	06:38 19:16	07:10 18:25	07:30 (33) 16:41 (34)	06:47 16:43	07:19 16:31	3 07:43 (28)
14	05:38 20:35	06:07 20:04	06:39 19:14	07:11 18:23	07:32 (33) 16:43 (34)	06:48 16:42	07:20 16:31	3 07:44 (28)
15	05:39 20:35	06:08 20:02	06:40 19:12	07:12 18:21	07:33 (33) 16:43 (34)	06:49 16:42	07:21 16:31	3 07:44 (28)
16	05:40 20:34	06:09 20:01	06:41 19:10	07:13 18:20	07:34 (33) 16:44 (34)	06:50 16:41	07:21 16:31	3 07:45 (28)
17	05:40 20:33	06:10 19:59	06:42 19:09	07:14 18:18	07:35 (33) 16:44 (34)	06:52 16:40	07:22 16:32	3 07:46 (28)
18	05:41 20:33	06:11 19:58	06:43 19:07	07:16 18:17	07:36 (33) 16:45 (34)	06:53 16:39	07:23 16:32	3 07:46 (28)
19	05:42 20:32	06:13 19:56	06:44 19:05	07:17 18:15	07:38 (33) 16:46 (34)	06:54 16:38	07:23 16:32	3 07:47 (28)
20	05:43 20:31	06:14 19:55	06:45 19:04	07:18 18:14	07:39 (33) 16:46 (34)	06:55 16:38	07:24 16:33	3 07:48 (28)
21	05:44 20:30	06:15 19:53	06:46 19:02	07:19 18:12	07:40 (33) 16:46 (34)	06:56 16:37	07:24 16:33	2 07:50 (28)
22	05:45 20:30	06:16 19:52	06:47 19:00	07:20 18:11	07:41 (33) 16:46 (34)	06:57 16:36	07:25 16:34	2 07:49 (28)
23	05:46 20:29	06:17 19:50	06:48 18:58	07:21 18:09	07:42 (33) 16:46 (34)	06:59 16:36	07:25 16:34	2 07:49 (28)
24	05:47 20:28	06:18 19:49	06:49 18:57	07:22 18:08	07:43 (33) 16:47 (34)	07:00 16:35	07:26 16:35	2 07:51 (28)
25	05:47 20:27	06:19 19:47	06:51 18:55	07:23 (33) 17:06	07:26 (33) 15:47 (34)	07:01 16:34	07:26 16:35	3 07:50 (28)
26	05:48 20:26	06:20 19:46	06:52 18:53	07:24 (33) 17:05	07:24 (33) 15:47 (34)	07:02 16:34	07:27 16:36	3 07:50 (28)
27	05:49 20:25	06:21 19:44	06:53 18:51	07:22 (33) 17:04	07:22 (33) 15:47 (34)	07:03 16:33	07:27 16:37	3 07:50 (28)
28	05:50 20:24	06:22 19:43	06:54 18:50	07:21 (33) 17:02	07:21 (33) 15:47 (34)	07:04 16:33	07:27 16:37	3 07:51 (28)
29	05:51 20:23	06:23 19:41	06:55 18:48	07:19 (33) 17:01	07:19 (33) 15:47 (34)	07:05 16:32	07:28 16:38	3 07:51 (28)
30	05:52 20:22	06:24 19:39	06:56 18:46	07:18 (33) 16:59	07:18 (33) 15:46 (34)	07:07 16:32	07:28 16:39	3 07:51 (28)
31	05:53 20:21	06:25 19:38		06:31 16:58	14:43 (34) 15:47 (34)		07:28 16:40	3 07:51 (28)
Ore potenziali eliofania	461	429	375	345	296	286	64	
Totale, caso peggiore			289	1892	1163		0,36	
Probabilità di eliofania			0,58	0,44	0,40		0,74	
Tempo di operatività rid.			0,74	0,74	0,74		0,55	
Dir. del vento rid.			0,55	0,60	0,63		0,15	
Totale ridotto			0,24	0,20	0,19		10	
Totale effettivo			68	369	220			

Legenda della tabella:

Giorno del mese Alba (hh:mm) Tramonto (hh:mm) Minuti d'ombra Inizio ombreggiamento (hh:mm) Fine ombreggiamento (hh:mm) (WTG che provoca l'inizio dell'ombreggiamento) (WTG che provoca l'ultimo ombreggiamento)

## SHADOW - Calendario

Calcolo: Real and worst case Recettore d'ombra: DE - 109  
Assunzioni sui calcoli d'ombra

Probabilità di eliofanìa (media ore giornaliere di insolazione) [CAMPOBASSO]

Gen Feb Mar Apr Mag Giu Lug Ago Set Ott Nov Dic  
4,21 4,83 5,24 6,37 6,76 8,17 9,01 9,23 7,23 4,84 4,00 3,35

Tempo di operatività

N NNE ENE E ESE SSE S SSO OSO O ONO NNO Somma  
1.112 199 90 122 110 71 112 909 1.994 247 130 1.423 6.519

	Gennaio	Febbraio	Marzo	Aprile	Maggio	Giugno
1	07:28 16:40	07:14 17:15	07:35 (31) 17:50	06:37 17:50	06:57 (32) 19:25	05:59 20:28
2	07:28 16:41	07:13 17:17	07:33 (31) 17:51	06:36 17:51	06:55 (32) 19:26	05:58 20:29
3	07:28 16:42	07:12 17:18	07:32 (31) 17:53	06:34 17:53	06:53 (32) 19:28	05:56 20:30
4	07:28 16:43	07:11 17:19	07:31 (31) 17:54	06:33 17:54	06:52 (32) 19:29	05:55 20:31
5	07:28 16:44	07:10 17:20	07:30 (31) 17:55	06:31 17:55	06:51 (32) 19:30	05:54 20:31
6	07:28 16:45	07:09 17:22	07:29 (31) 17:56	06:29 17:56	06:51 (32) 19:31	05:52 20:32
7	07:28 16:46	07:08 17:23	07:28 (31) 17:57	06:28 17:57	06:51 (32) 19:32	05:51 20:33
8	07:28 16:47	07:07 17:24	07:27 (31) 17:59	06:26 17:59	06:51 (32) 19:33	05:50 20:33
9	07:28 16:48	07:05 17:26	07:25 (31) 18:00	06:25 18:00	06:52 (32) 19:34	05:49 20:34
10	07:28 16:49	07:04 17:27	07:24 (32) 18:01	06:23 18:01	06:51 (32) 19:35	05:48 20:34
11	07:28 16:50	07:03 17:28	07:23 (32) 18:02	06:21 18:02	06:51 (32) 19:36	05:47 20:35
12	07:27 16:51	07:02 17:29	07:21 (32) 18:03	06:20 18:03	06:51 (32) 19:37	05:45 20:36
13	07:27 16:52	07:00 17:31	07:20 (32) 18:04	06:18 18:04	06:52 (32) 19:38	05:44 20:36
14	07:27 16:53	06:59 17:32	07:19 (32) 18:05	06:16 18:05	06:52 (32) 19:40	05:43 20:36
15	07:26 16:55	06:58 17:33	07:17 (32) 18:07	06:15 18:07	06:52 (32) 19:41	05:42 20:37
16	07:26 16:56	06:56 17:34	07:16 (32) 18:08	06:13 18:08	06:54 (32) 19:42	05:41 20:37
17	07:25 16:57	06:55 17:36	07:15 (32) 18:09	06:11 18:09	06:54 (32) 19:43	05:40 20:38
18	07:25 16:58	06:54 17:37	07:13 (32) 18:10	06:09 18:10	06:54 (32) 19:44	05:39 20:38
19	07:24 16:59	06:52 17:38	07:12 (32) 18:11	06:08 18:11	06:56 (32) 19:45	05:38 20:38
20	07:24 17:00	06:51 17:39	07:10 (32) 18:12	06:06 18:12	06:56 (32) 19:46	05:38 20:39
21	07:23 17:02	07:44 (31) 07:46 (31)	06:49 17:41	06:04 18:13	06:57 (32) 19:47	05:37 20:39
22	07:22 17:03	07:43 (31) 07:47 (31)	06:48 17:42	06:03 18:14	06:58 (32) 19:48	05:36 20:39
23	07:22 17:04	07:43 (31) 07:48 (31)	06:47 17:43	06:01 18:15	07:00 (32) 19:49	05:35 20:39
24	07:21 17:05	07:42 (31) 07:49 (31)	06:45 17:44	05:59 18:17	07:01 (32) 19:51	05:34 20:39
25	07:20 17:06	07:41 (31) 07:49 (31)	06:44 17:45	05:58 18:18	07:03 (32) 19:52	05:34 20:40
26	07:20 17:08	07:40 (31) 07:50 (31)	06:42 17:47	05:56 18:19	07:05 (32) 19:53	05:33 20:40
27	07:19 17:09	07:39 (31) 07:50 (31)	06:41 17:48	05:54 18:20	07:08 (32) 19:54	05:32 20:40
28	07:18 17:10	07:38 (31) 07:51 (31)	06:39 17:49	05:52 18:21	07:10 (32) 19:55	05:32 20:40
29	07:17 17:12	07:38 (31) 07:52 (31)	06:38 17:52	05:51 19:22	08:15 (32) 19:56	05:31 20:40
30	07:16 17:13	07:37 (31) 07:53 (31)	06:49 17:53	06:49 19:23	06:00 19:57	05:30 20:40
31	07:15 17:14	07:36 (31) 07:53 (31)	06:47 19:24	06:47 19:24	05:30 20:28	05:29 20:40
Ore potenziali eliofanìa	295	296	369	400	450	455
Totale, caso peggiore	107	1366	1911			
Probabilità di eliofanìa	0,44	0,46	0,44			
Tempo di operatività rid.	0,74	0,74	0,74			
Dir. del vento rid.	0,56	0,55	0,55			
Totale ridotto	0,18	0,19	0,18			
Totale effettivo	20	254	342			

Legenda della tabella:

Giorno del mese Alba (hh:mm) Tramonto (hh:mm) Minuti d'ombra Inizio ombreggiamento (hh:mm) Fine ombreggiamento (hh:mm) (WTG che provoca l'inizio dell'ombreggiamento) (WTG che provoca l'ultimo ombreggiamento)

## SHADOW - Calendario

Calcolo: Real and worst case Recettore d'ombra: DE - 109

Assunzioni sui calcoli d'ombra

Probabilità di eliofanìa (media ore giornaliere di insolazione) [CAMPOBASSO]

Gen	Feb	Mar	Apr	Mag	Giu	Lug	Ago	Set	Ott	Nov	Dic
4,21	4,83	5,24	6,37	6,76	8,17	9,01	9,23	7,23	4,84	4,00	3,35

Tempo di operatività

N	NNE	ENE	E	ESE	SSE	S	SSO	OSO	O	ONO	NNO	Somma
1.112	199	90	122	110	71	112	909	1.994	247	130	1.423	6.519

	Luglio	Agosto	Settembre	October	November	Dicembre
1	05:30 20:39	05:54 20:20	06:26 19:36	06:57 18:44	07:31 (32) 08:48 (32)	06:32 06:54 (32)
2	05:30 20:39	05:55 20:19	06:27 19:34	06:58 18:43	07:30 (32) 08:48 (32)	06:33 16:55
3	05:31 20:39	05:56 20:18	06:28 19:33	06:59 18:41	07:29 (32) 08:48 (32)	06:34 16:54
4	05:31 20:39	05:57 20:17	06:29 19:31	07:00 18:39	07:28 (32) 08:49 (32)	06:36 16:53
5	05:32 20:39	05:58 20:15	06:30 19:29	07:01 18:38	07:28 (32) 08:49 (32)	06:37 16:52
6	05:32 20:39	05:59 20:14	06:31 19:28	07:02 18:36	07:27 (32) 08:49 (32)	06:38 16:51
7	05:33 20:38	06:00 20:13	06:32 19:26	07:03 18:34	07:27 (32) 08:50 (32)	06:39 16:50
8	05:34 20:38	06:01 20:12	06:33 19:24	07:04 18:33	07:27 (32) 08:49 (32)	06:40 16:48
9	05:34 20:37	06:02 20:10	06:34 19:22	07:05 18:31	07:26 (32) 08:49 (32)	06:42 16:47
10	05:35 20:37	06:03 20:09	06:35 19:21	07:06 18:29	07:27 (32) 08:49 (32)	06:43 16:46
11	05:36 20:37	06:04 20:08	06:36 19:19	07:08 18:28	07:28 (32) 08:49 (32)	06:44 16:45
12	05:36 20:36	06:05 20:06	06:37 19:17	07:09 18:26	07:29 (32) 08:48 (32)	06:45 16:44
13	05:37 20:36	06:06 20:05	06:38 19:16	07:10 18:24	07:30 (32) 08:48 (32)	06:47 16:43
14	05:38 20:35	06:07 20:04	06:39 19:14	07:11 18:23	07:32 (32) 08:48 (32)	06:48 16:42
15	05:39 20:35	06:08 20:02	06:40 19:12	07:12 18:21	07:33 (32) 08:48 (32)	06:49 16:41
16	05:39 20:34	06:09 20:01	06:41 19:10	07:13 18:20	07:34 (32) 08:47 (32)	06:50 16:41
17	05:40 20:33	06:10 19:59	06:42 19:09	07:14 18:18	07:35 (32) 08:46 (32)	06:51 16:40
18	05:41 20:33	06:11 19:58	06:43 19:07	07:15 18:17	07:36 (32) 08:46 (32)	06:53 16:39
19	05:42 20:32	06:12 19:56	06:44 19:05	07:17 18:15	07:37 (32) 08:45 (32)	06:54 16:38
20	05:43 20:31	06:13 19:55	06:45 19:03	07:18 18:14	07:39 (32) 08:45 (32)	06:55 16:37
21	05:44 20:30	06:14 19:53	06:46 19:02	07:19 18:12	07:40 (32) 08:44 (32)	06:56 16:37
22	05:45 20:30	06:15 19:52	06:47 19:00	07:20 18:11	07:41 (32) 08:43 (32)	06:57 16:36
23	05:46 20:29	06:17 19:50	06:48 18:58	07:21 18:09	07:42 (32) 08:42 (32)	06:59 16:35
24	05:46 20:28	06:18 19:49	06:49 18:56	07:22 18:08	07:44 (32) 08:42 (32)	07:00 16:35
25	05:47 20:27	06:19 19:47	06:50 18:55	07:24 18:06	06:45 (32) 07:41 (32)	07:01 16:34
26	05:48 20:26	06:20 19:46	06:51 18:53	07:25 18:05	06:46 (32) 07:40 (32)	07:02 16:34
27	05:49 20:25	06:21 19:44	06:53 18:51	07:26 18:03	06:47 (32) 07:38 (32)	07:03 16:33
28	05:50 20:24	06:22 19:42	06:54 18:50	07:27 18:02	06:49 (32) 07:38 (32)	07:04 16:33
29	05:51 20:23	06:23 19:41	06:55 18:48	07:28 18:01	06:50 (32) 07:37 (32)	07:05 16:32
30	05:52 20:22	06:24 19:39	06:56 18:46	07:32 (32) 16:59	06:51 (32) 07:35 (32)	07:06 16:32
31	05:53 20:21	06:25 19:38		06:31 16:58	06:52 (32) 07:33 (32)	
Ore potenziali eliofanìa	461	429	375	345	296	286
Totale, caso peggiore			928	2131	372	
Probabilità di eliofanìa			0,58	0,44	0,40	
Tempo di operatività rid.			0,74	0,74	0,74	
Dir. del vento rid.			0,55	0,55	0,55	
Totale ridotto			0,23	0,18	0,17	
Totale effettivo			218	377	62	

Legenda della tabella:

Giorno del mese	Alba (hh:mm)	Inizio ombreggiamento (hh:mm)	(WTG che provoca l'inizio dell'ombreggiamento)
	Tramonto (hh:mm)	Fine ombreggiamento (hh:mm)	(WTG che provoca l'ultimo ombreggiamento)
	Minuti d'ombra		

## SHADOW - Calendario

Calcolo: Real and worst case Recettore d'ombra: DF - 110  
Assunzioni sui calcoli d'ombra

Probabilità di eliofanìa (media ore giornaliere di insolazione) [CAMPOBASSO]

Gen Feb Mar Apr Mag Giu Lug Ago Set Ott Nov Dic  
4,21 4,83 5,24 6,37 6,76 8,17 9,01 9,23 7,23 4,84 4,00 3,35

Tempo di operatività

N NNE ENE E ESE SSE S SSO OSO O ONO NNO Somma  
1.112 199 90 122 110 71 112 909 1.994 247 130 1.423 6.519

	Gennaio	Febbraio	Marzo	Aprile	Maggio	Giugno	Luglio	Agosto	Settembre	Ottobre	Novembre	Dicembre
1	07:28 16:41	07:14 17:15	06:37 17:50	06:46 19:25	05:59 19:58	05:30 20:28	05:30 20:39	05:54 20:20	06:26 19:36	06:57 18:44	06:32 16:57	07:07 16:32
2	07:28 16:42	07:13 17:17	06:36 17:52	06:44 19:26	05:58 19:59	05:29 20:29	05:30 20:39	05:55 20:19	06:27 19:34	06:58 18:43	06:33 16:56	07:08 16:32
3	07:28 16:42	07:12 17:18	06:34 17:53	06:42 19:27	05:56 20:00	05:29 20:30	05:31 20:39	05:56 20:18	06:28 19:33	06:59 18:41	06:34 16:54	07:09 16:31
4	07:28 16:43	07:11 17:19	06:33 17:54	06:41 19:29	05:55 20:01	05:28 20:30	05:31 20:39	05:57 20:16	06:29 19:31	07:00 18:39	06:35 16:53	07:10 16:31
5	07:28 16:44	07:10 17:21	06:31 17:55	06:39 19:30	05:54 20:02	05:28 20:31	05:32 20:39	05:58 20:15	06:30 19:29	07:01 18:38	06:37 16:52	07:11 16:31
6	07:28 16:45	07:09 17:22	06:29 17:56	06:37 19:31	05:53 20:03	05:27 20:32	05:33 20:38	05:59 20:14	06:31 19:27	07:02 18:36	06:38 16:51	07:12 16:31
7	07:28 16:46	07:08 17:23	06:28 17:57	06:36 19:32	05:51 20:04	05:27 20:32	05:33 20:38	06:00 20:13	06:32 19:26	07:03 18:34	06:39 16:50	07:13 16:31
8	07:28 16:47	07:06 17:24	06:26 17:59	06:34 19:33	05:50 20:06	05:27 20:33	05:34 20:38	06:01 20:11	06:33 19:24	07:04 18:33	06:40 16:49	07:14 16:31
9	07:28 16:48	07:05 17:26	06:25 18:00	06:32 19:34	05:49 20:07	05:27 20:34	05:35 20:37	06:02 20:10	06:34 19:22	07:05 18:31	06:42 16:48	07:15 16:31
10	07:28 16:49	07:04 17:27	06:23 18:01	06:31 19:35	05:48 20:08	05:26 20:34	05:35 20:37	06:03 20:09	06:35 19:21	07:06 18:29	06:43 16:46	07:16 16:31
11	07:27 16:50	07:03 17:28	06:21 18:02	06:29 19:36	05:47 20:09	05:26 20:35	05:36 20:36	06:04 20:08	06:36 19:19	07:07 18:28	06:44 16:45	07:17 16:31
12	07:27 16:51	07:02 17:30	06:20 18:03	06:27 19:37	05:46 20:10	05:26 20:35	05:37 20:36	06:05 20:06	06:37 19:17	07:09 18:26	06:45 16:44	07:18 16:31
13	07:27 16:52	07:00 17:31	06:18 18:04	06:26 19:38	05:45 20:11	05:26 20:36	05:37 20:35	06:06 20:05	06:38 19:16	07:10 18:25	06:46 16:43	07:19 16:31
14	07:26 16:54	06:59 17:32	06:16 18:05	06:24 19:39	05:43 20:12	05:26 20:36	05:38 20:35	06:07 20:03	06:39 19:14	07:11 18:23	06:48 16:43	07:19 16:31
15	07:26 16:55	06:58 17:33	06:15 18:07	06:23 19:41	05:42 20:13	05:26 20:37	05:39 20:34	06:08 20:02	06:40 19:12	07:12 18:21	06:49 16:42	07:20 16:31
16	07:26 16:56	06:56 17:35	06:13 18:08	06:21 19:42	05:41 20:14	05:26 20:37	05:40 20:34	06:09 20:01	06:41 19:10	07:13 18:20	06:50 16:41	07:21 16:31
17	07:25 16:57	06:55 17:36	06:11 18:09	06:19 19:43	05:40 20:15	05:26 20:37	05:41 20:33	06:10 19:59	06:42 19:09	07:14 18:18	06:51 16:40	07:22 16:32
18	07:25 16:58	06:54 17:37	06:09 18:10	06:18 19:44	05:40 20:16	05:26 20:38	05:41 20:32	06:11 19:58	06:43 19:07	07:15 18:17	06:52 16:39	07:22 16:32
19	07:24 16:59	06:52 17:38	06:08 18:11	06:16 19:45	05:39 20:17	05:26 20:38	05:42 20:32	06:13 19:56	06:44 19:05	07:16 18:15	06:54 16:38	07:23 16:32
20	07:24 17:01	06:51 17:39	06:06 18:12	06:15 19:46	05:38 20:18	05:26 20:38	05:43 20:31	06:14 19:55	06:45 19:03	07:18 18:14	06:55 16:38	07:23 16:33
21	07:23 17:02	06:49 17:41	06:04 18:13	06:13 19:47	05:37 20:19	05:26 20:39	05:44 20:30	06:15 19:53	06:46 19:02	07:19 18:12	06:56 16:37	07:24 16:33
22	07:22 17:03	06:48 17:42	06:03 18:14	06:12 19:48	05:36 20:20	05:27 20:39	05:45 20:29	06:16 19:52	06:47 19:00	07:20 18:11	06:57 16:36	07:25 16:34
23	07:22 17:04	06:46 17:43	06:01 18:15	06:10 19:49	05:35 20:21	05:27 20:39	05:46 20:29	06:17 19:50	06:48 18:58	07:21 18:09	06:58 16:36	07:25 16:34
24	07:21 17:05	06:45 17:44	05:59 18:17	06:09 19:50	05:34 20:21	05:27 20:39	05:47 20:28	06:18 19:49	06:49 18:56	07:22 18:08	07:00 16:35	07:25 16:35
25	07:20 17:07	06:43 17:46	05:58 18:18	06:07 19:51	05:34 20:22	05:27 20:39	05:48 20:27	06:19 19:47	06:50 18:55	06:23 17:06	07:01 16:34	07:26 16:35
26	07:19 17:08	06:42 17:47	05:56 18:19	06:06 19:53	05:33 20:23	05:28 20:39	05:48 20:26	06:20 19:46	06:51 18:53	06:25 17:05	07:02 16:34	07:26 16:36
27	07:19 17:09	06:40 17:48	05:54 18:20	06:05 19:54	05:32 20:24	05:28 20:39	05:49 20:25	06:21 19:44	06:52 18:51	06:26 17:04	07:03 16:33	07:27 16:37
28	07:18 17:10	06:39 17:49	05:52 18:21	06:03 19:55	05:32 20:25	05:29 20:39	05:50 20:24	06:22 19:42	06:54 18:50	06:27 17:02	07:04 16:33	07:27 16:37
29	07:17 17:12	06:37 19:22	05:51 19:22	06:02 19:56	05:31 20:26	05:29 20:39	05:51 20:23	06:23 19:41	06:55 18:48	06:28 17:01	07:05 16:33	07:27 16:38
30	07:16 17:13	06:49 19:23	06:00 19:23	06:00 19:57	05:31 20:27	05:29 20:39	05:52 20:22	06:24 19:39	06:56 18:46	06:29 16:59	07:06 16:32	07:27 16:39
31	07:15 17:14	06:47 19:24	06:00 19:24	06:00 19:57	05:30 20:27	05:29 20:39	05:53 20:21	06:25 19:37	06:31 16:58	06:31 16:58	07:07 16:40	07:28 16:40
Ore potenziali eliofanìa	296	296	369	399	450	454	461	429	375	345	297	286
Totale, caso peggiore												
Probabilità di eliofanìa												
Tempo di operatività rid.												
Dir. del vento rid.												
Totale ridotto												
Totale effettivo												

Legenda della tabella:

Giorno del mese Alba (hh:mm) Tramonto (hh:mm) Minuti d'ombra Inizio ombreggiamento (hh:mm) Fine ombreggiamento (hh:mm) (WTG che provoca l'inizio dell'ombreggiamento) (WTG che provoca l'ultimo ombreggiamento)

## SHADOW - Calendario

Calcolo: Real and worst case Recettore d'ombra: DG - 111

Assunzioni sui calcoli d'ombra

Probabilità di eliofanìa (media ore giornaliere di insolazione) [CAMPOBASSO]

Gen Feb Mar Apr Mag Giu Lug Ago Set Ott Nov Dic  
4,21 4,83 5,24 6,37 6,76 8,17 9,01 9,23 7,23 4,84 4,00 3,35

Tempo di operatività

N NNE ENE E ESE SSE S SSO OSO O ONO NNO Somma  
1.112 199 90 122 110 71 112 909 1.994 247 130 1.423 6.519

	Gennaio	Febbraio	Marzo	Aprile	Maggio	Giugno	Luglio	Agosto	Settembre	Ottobre	Novembre	Dicembre
1	07:28 16:41	07:14 17:15	06:37 17:50	06:46 19:25	05:59 19:58	05:30 20:28	05:30 20:39	05:54 20:20	06:26 19:36	06:57 18:44	06:32 16:57	07:07 16:32
2	07:28 16:42	07:13 17:17	06:36 17:52	06:44 19:26	05:58 19:59	05:29 20:29	05:30 20:39	05:55 20:19	06:27 19:34	06:58 18:43	06:33 16:56	07:08 16:32
3	07:28 16:42	07:12 17:18	06:34 17:53	06:42 19:27	05:56 20:00	05:29 20:30	05:31 20:39	05:56 20:18	06:28 19:33	06:59 18:41	06:34 16:54	07:09 16:31
4	07:28 16:43	07:11 17:19	06:33 17:54	06:41 19:29	05:55 20:01	05:28 20:30	05:31 20:39	05:57 20:16	06:29 19:31	07:00 18:39	06:35 16:53	07:10 16:31
5	07:28 16:44	07:10 17:21	06:31 17:55	06:39 19:30	05:54 20:02	05:28 20:31	05:32 20:39	05:58 20:15	06:30 19:29	07:01 18:38	06:37 16:52	07:11 16:31
6	07:28 16:45	07:09 17:22	06:29 17:56	06:37 19:31	05:53 20:03	05:27 20:32	05:33 20:38	05:59 20:14	06:31 19:27	07:02 18:36	06:38 16:51	07:12 16:31
7	07:28 16:46	07:08 17:23	06:28 17:57	06:36 19:32	05:51 20:04	05:27 20:32	05:33 20:38	06:00 20:13	06:32 19:26	07:03 18:34	06:39 16:50	07:13 16:31
8	07:28 16:47	07:06 17:24	06:26 17:59	06:34 19:33	05:50 20:06	05:27 20:33	05:34 20:38	06:01 20:11	06:33 19:24	07:04 18:33	06:40 16:49	07:14 16:31
9	07:28 16:48	07:05 17:26	06:25 18:00	06:32 19:34	05:49 20:07	05:27 20:34	05:35 20:37	06:02 20:10	06:34 19:22	07:05 18:31	06:42 16:48	07:15 16:31
10	07:28 16:49	07:04 17:27	06:23 18:01	06:31 19:35	05:48 20:08	05:26 20:34	05:35 20:37	06:03 20:09	06:35 19:21	07:06 18:29	06:43 16:46	07:16 16:31
11	07:27 16:50	07:03 17:28	06:21 18:02	06:29 19:36	05:47 20:09	05:26 20:35	05:36 20:36	06:04 20:08	06:36 19:19	07:07 18:28	06:44 16:45	07:17 16:31
12	07:27 16:51	07:02 17:30	06:20 18:03	06:27 19:37	05:46 20:10	05:26 20:35	05:37 20:36	06:05 20:06	06:37 19:17	07:09 18:26	06:45 16:44	07:18 16:31
13	07:27 16:52	07:00 17:31	06:18 18:04	06:26 19:38	05:45 20:11	05:26 20:36	05:37 20:35	06:06 20:05	06:38 19:16	07:10 18:25	06:46 16:43	07:19 16:31
14	07:26 16:54	06:59 17:32	06:16 18:05	06:24 19:39	05:43 20:12	05:26 20:36	05:38 20:35	06:07 20:03	06:39 19:14	07:11 18:23	06:48 16:43	07:19 16:31
15	07:26 16:55	06:58 17:33	06:15 18:07	06:23 19:41	05:42 20:13	05:26 20:37	05:39 20:34	06:08 20:02	06:40 19:12	07:12 18:21	06:49 16:42	07:20 16:31
16	07:26 16:56	06:56 17:35	06:13 18:08	06:21 19:42	05:41 20:14	05:26 20:37	05:40 20:34	06:09 20:01	06:41 19:10	07:13 18:20	06:50 16:41	07:21 16:31
17	07:25 16:57	06:55 17:36	06:11 18:09	06:19 19:43	05:40 20:15	05:26 20:37	05:41 20:33	06:10 19:59	06:42 19:09	07:14 18:18	06:51 16:40	07:22 16:32
18	07:25 16:58	06:54 17:37	06:09 18:10	06:18 19:44	05:40 20:16	05:26 20:38	05:41 20:32	06:11 19:58	06:43 19:07	07:15 18:17	06:52 16:39	07:22 16:32
19	07:24 16:59	06:52 17:38	06:08 18:11	06:16 19:45	05:39 20:17	05:26 20:38	05:42 20:32	06:13 19:56	06:44 19:05	07:16 18:15	06:54 16:38	07:23 16:32
20	07:24 17:01	06:51 17:39	06:06 18:12	06:15 19:46	05:38 20:18	05:26 20:38	05:43 20:31	06:14 19:55	06:45 19:03	07:18 18:14	06:55 16:38	07:23 16:33
21	07:23 17:02	06:49 17:41	06:04 18:13	06:13 19:47	05:37 20:19	05:26 20:39	05:44 20:30	06:15 19:53	06:46 19:02	07:19 18:12	06:56 16:37	07:24 16:33
22	07:22 17:03	06:48 17:42	06:03 18:14	06:12 19:48	05:36 20:20	05:27 20:39	05:45 20:29	06:16 19:52	06:47 19:00	07:20 18:11	06:57 16:36	07:25 16:34
23	07:22 17:04	06:46 17:43	06:01 18:15	06:10 19:49	05:35 20:21	05:27 20:39	05:46 20:29	06:17 19:50	06:48 18:58	07:21 18:09	06:58 16:36	07:25 16:34
24	07:21 17:05	06:45 17:44	05:59 18:17	06:09 19:50	05:34 20:21	05:27 20:39	05:47 20:28	06:18 19:49	06:49 18:56	07:22 18:08	07:00 16:35	07:25 16:35
25	07:20 17:07	06:43 17:46	05:58 18:18	06:07 19:51	05:34 20:22	05:27 20:39	05:48 20:27	06:19 19:47	06:50 18:55	06:23 17:06	07:01 16:34	07:26 16:35
26	07:19 17:08	06:42 17:47	05:56 18:19	06:06 19:53	05:33 20:23	05:28 20:39	05:48 20:26	06:20 19:46	06:51 18:53	06:25 17:05	07:02 16:34	07:26 16:36
27	07:19 17:09	06:40 17:48	05:54 18:20	06:05 19:54	05:32 20:24	05:28 20:39	05:49 20:25	06:21 19:44	06:52 18:51	06:26 17:04	07:03 16:33	07:27 16:37
28	07:18 17:10	06:39 17:49	05:52 18:21	06:03 19:55	05:32 20:25	05:29 20:39	05:50 20:24	06:22 19:42	06:54 18:50	06:27 17:02	07:04 16:33	07:27 16:37
29	07:17 17:12	06:37 17:47	05:50 18:22	06:01 19:56	05:31 20:26	05:29 20:39	05:51 20:23	06:23 19:41	06:55 18:48	06:28 17:01	07:05 16:33	07:27 16:38
30	07:16 17:13	06:35 17:45	05:48 18:23	05:59 19:57	05:30 20:27	05:29 20:39	05:52 20:22	06:24 19:39	06:56 18:46	06:29 16:59	07:06 16:32	07:27 16:39
31	07:15 17:14	06:33 17:44	05:46 18:24	06:00 19:58	05:30 20:28	05:30 20:40	05:53 20:21	06:25 19:37	06:31 16:58	06:31 16:58	07:07 16:40	07:28 16:40
Ore potenziali eliofanìa	296	296	369	399	450	454	461	429	375	345	297	286
Totale, caso peggiore												
Probabilità di eliofanìa												
Tempo di operatività rid.												
Dir. del vento rid.												
Totale ridotto												
Totale effettivo												

Legenda della tabella:

Giorno del mese Alba (hh:mm) Tramonto (hh:mm) Minuti d'ombra Inizio ombreggiamento (hh:mm) Fine ombreggiamento (hh:mm) (WTG che provoca l'inizio dell'ombreggiamento) (WTG che provoca l'ultimo ombreggiamento)



## SHADOW - Calendario

Calcolo: Real and worst case Recettore d'ombra: DH - 112

Assunzioni sui calcoli d'ombra

Probabilità di eliofanìa (media ore giornaliere di insolazione) [CAMPOBASSO]

Gen Feb Mar Apr Mag Giu Lug Ago Set Ott Nov Dic  
4,21 4,83 5,24 6,37 6,76 8,17 9,01 9,23 7,23 4,84 4,00 3,35

Tempo di operatività

N NNE ENE E ESE SSE S SSO OSO O ONO NNO Somma  
1.112 199 90 122 110 71 112 909 1.994 247 130 1.423 6.519

	Gennaio	Febbraio	Marzo	Aprile	Maggio	Giugno	Luglio	Agosto	Settembre	Ottobre	Novembre	Dicembre
1	07:28 16:41	07:14 17:15	06:37 17:50	06:46 19:25	05:59 19:58	05:30 20:28	05:30 20:39	05:54 20:20	06:26 19:36	06:57 18:44	06:32 16:57	07:07 16:32
2	07:28 16:42	07:13 17:17	06:36 17:52	06:44 19:26	05:58 19:59	05:29 20:29	05:30 20:39	05:55 20:19	06:27 19:34	06:58 18:43	06:33 16:56	07:08 16:32
3	07:28 16:42	07:12 17:18	06:34 17:53	06:42 19:27	05:56 20:00	05:29 20:30	05:31 20:39	05:56 20:18	06:28 19:33	06:59 18:41	06:34 16:54	07:09 16:31
4	07:28 16:43	07:11 17:19	06:33 17:54	06:41 19:29	05:55 20:01	05:28 20:30	05:31 20:39	05:57 20:16	06:29 19:31	07:00 18:39	06:35 16:53	07:10 16:31
5	07:28 16:44	07:10 17:21	06:31 17:55	06:39 19:30	05:54 20:02	05:28 20:31	05:32 20:39	05:58 20:15	06:30 19:29	07:01 18:38	06:37 16:52	07:11 16:31
6	07:28 16:45	07:09 17:22	06:29 17:56	06:37 19:31	05:53 20:03	05:27 20:32	05:33 20:38	05:59 20:14	06:31 19:27	07:02 18:36	06:38 16:51	07:12 16:31
7	07:28 16:46	07:08 17:23	06:28 17:57	06:36 19:32	05:51 20:04	05:27 20:32	05:33 20:38	06:00 20:13	06:32 19:26	07:03 18:34	06:39 16:50	07:13 16:31
8	07:28 16:47	07:06 17:24	06:26 17:59	06:34 19:33	05:50 20:06	05:27 20:33	05:34 20:38	06:01 20:11	06:33 19:24	07:04 18:33	06:40 16:49	07:14 16:31
9	07:28 16:48	07:05 17:26	06:25 18:00	06:32 19:34	05:49 20:07	05:27 20:34	05:34 20:37	06:02 20:10	06:34 19:22	07:05 18:31	06:42 16:48	07:15 16:31
10	07:28 16:49	07:04 17:27	06:23 18:01	06:31 19:35	05:48 20:08	05:26 20:34	05:35 20:37	06:03 20:09	06:35 19:21	07:06 18:29	06:43 16:46	07:16 16:31
11	07:27 16:50	07:03 17:28	06:21 18:02	06:29 19:36	05:47 20:09	05:26 20:35	05:36 20:36	06:04 20:08	06:36 19:19	07:07 18:28	06:44 16:45	07:17 16:31
12	07:27 16:51	07:02 17:30	06:20 18:03	06:27 19:37	05:46 20:10	05:26 20:35	05:37 20:36	06:05 20:06	06:37 19:17	07:09 18:26	06:45 16:44	07:18 16:31
13	07:27 16:52	07:00 17:31	06:18 18:04	06:26 19:38	05:45 20:11	05:26 20:36	05:37 20:35	06:06 20:05	06:38 19:16	07:10 18:24	06:46 16:43	07:19 16:31
14	07:26 16:54	06:59 17:32	06:16 18:05	06:24 19:39	05:43 20:12	05:26 20:36	05:38 20:35	06:07 20:03	06:39 19:14	07:11 18:23	06:48 16:43	07:19 16:31
15	07:26 16:55	06:58 17:33	06:15 18:07	06:23 19:41	05:42 20:13	05:26 20:37	05:39 20:34	06:08 20:02	06:40 19:12	07:12 18:21	06:49 16:42	07:20 16:31
16	07:26 16:56	06:56 17:35	06:13 18:08	06:21 19:42	05:41 20:14	05:26 20:37	05:40 20:34	06:09 20:01	06:41 19:10	07:13 18:20	06:50 16:41	07:21 16:31
17	07:25 16:57	06:55 17:36	06:11 18:09	06:19 19:43	05:40 20:15	05:26 20:37	05:41 20:33	06:10 19:59	06:42 19:09	07:14 18:18	06:51 16:40	07:22 16:32
18	07:25 16:58	06:54 17:37	06:09 18:10	06:18 19:44	05:40 20:16	05:26 20:38	05:41 20:32	06:11 19:58	06:43 19:07	07:15 18:17	06:52 16:39	07:22 16:32
19	07:24 16:59	06:52 17:38	06:08 18:11	06:16 19:45	05:39 20:17	05:26 20:38	05:42 20:32	06:13 19:56	06:44 19:05	07:16 18:15	06:54 16:38	07:23 16:32
20	07:24 17:01	06:51 17:39	06:06 18:12	06:15 19:46	05:38 20:18	05:26 20:38	05:43 20:31	06:14 19:55	06:45 19:03	07:18 18:14	06:55 16:38	07:23 16:33
21	07:23 17:02	06:49 17:41	06:04 18:13	06:13 19:47	05:37 20:19	05:26 20:39	05:44 20:30	06:15 19:53	06:46 19:02	07:19 18:12	06:56 16:37	07:24 16:33
22	07:22 17:03	06:48 17:42	06:03 18:14	06:12 19:48	05:36 20:20	05:27 20:39	05:45 20:29	06:16 19:52	06:47 19:00	07:20 18:11	06:57 16:36	07:25 16:34
23	07:22 17:04	06:46 17:43	06:01 18:15	06:10 19:49	05:35 20:21	05:27 20:39	05:46 20:29	06:17 19:50	06:48 18:58	07:21 18:09	06:58 16:36	07:25 16:34
24	07:21 17:05	06:45 17:44	05:59 18:17	06:09 19:50	05:34 20:21	05:27 20:39	05:47 20:28	06:18 19:49	06:49 18:56	07:22 18:08	07:00 16:35	07:25 16:35
25	07:20 17:07	06:43 17:46	05:58 18:18	06:07 19:51	05:34 20:22	05:27 20:39	05:48 20:27	06:19 19:47	06:50 18:55	06:23 17:06	07:01 16:34	07:26 16:35
26	07:19 17:08	06:42 17:47	05:56 18:19	06:06 19:53	05:33 20:23	05:28 20:39	05:48 20:26	06:20 19:46	06:51 18:53	06:25 17:05	07:02 16:34	07:26 16:36
27	07:19 17:09	06:40 17:48	05:54 18:20	06:05 19:54	05:32 20:24	05:28 20:39	05:49 20:25	06:21 19:44	06:52 18:51	06:26 17:04	07:03 16:33	07:27 16:37
28	07:18 17:10	06:39 17:49	05:52 18:21	06:03 19:55	05:32 20:25	05:29 20:39	05:50 20:24	06:22 19:42	06:54 18:50	06:27 17:02	07:04 16:33	07:27 16:37
29	07:17 17:12	06:37 19:22	05:51 19:22	06:02 19:56	05:31 20:26	05:29 20:39	05:51 20:23	06:23 19:41	06:55 18:48	06:28 17:01	07:05 16:33	07:27 16:38
30	07:16 17:13	06:49 19:23	06:00 19:23	06:00 19:57	05:31 20:27	05:29 20:39	05:52 20:22	06:24 19:39	06:56 18:46	06:29 16:59	07:06 16:32	07:27 16:39
31	07:15 17:14	06:47 19:24	06:00 19:24	06:00 19:57	05:30 20:27	05:29 20:39	05:53 20:21	06:25 19:37	06:57 16:58	06:31 16:58	07:07 16:40	07:28 16:40
Ore potenziali eliofanìa	296	296	369	399	450	454	461	429	375	345	297	286
Totale, caso peggiore												
Probabilità di eliofanìa												
Tempo di operatività rid.												
Dir. del vento rid.												
Totale ridotto												
Totale effettivo												

Legenda della tabella:

Giorno del mese Alba (hh:mm) Tramonto (hh:mm) Minuti d'ombra Inizio ombreggiamento (hh:mm) Fine ombreggiamento (hh:mm) (WTG che provoca l'inizio dell'ombreggiamento) (WTG che provoca l'ultimo ombreggiamento)

## SHADOW - Calendario

Calcolo: Real and worst case Recettore d'ombra: DI - 113  
Assunzioni sui calcoli d'ombra

Probabilità di eliofanìa (media ore giornaliere di insolazione) [CAMPOBASSO]

Gen Feb Mar Apr Mag Giu Lug Ago Set Ott Nov Dic  
4,21 4,83 5,24 6,37 6,76 8,17 9,01 9,23 7,23 4,84 4,00 3,35

Tempo di operatività

N NNE ENE E ESE SSE S SSO OSO O ONO NNO Somma  
1.112 199 90 122 110 71 112 909 1.994 247 130 1.423 6.519

	Gennaio	Febbraio	Marzo	Aprile	Maggio	Giugno	Luglio	Agosto	Settembre	Ottobre	Novembre	Dicembre
1	07:28 16:41	07:14 17:15	06:37 17:50	06:46 19:25	05:59 19:58	05:30 20:28	05:30 20:39	05:53 (18) 06:02 (18)	05:54 20:20	06:26 19:36	06:57 18:44	06:32 16:32
2	07:28 16:42	07:13 17:17	06:36 17:52	06:44 19:26	05:58 19:59	05:29 20:29	05:30 20:39	05:53 (18) 06:01 (18)	05:55 20:19	06:27 19:34	06:58 18:43	06:33 16:32
3	07:28 16:42	07:12 17:18	06:34 17:53	06:42 19:27	05:56 20:00	05:29 20:30	05:31 20:39	05:54 (18) 06:01 (18)	05:56 20:18	06:28 19:33	06:59 18:41	06:34 16:31
4	07:28 16:43	07:11 17:19	06:33 17:54	06:41 19:29	05:55 20:01	05:28 20:30	05:50 (18) 05:52 (18)	05:54 (18) 06:01 (18)	05:57 20:16	06:29 19:31	07:00 18:39	06:35 16:53
5	07:28 16:44	07:10 17:21	06:31 17:55	06:39 19:30	05:54 20:02	05:28 20:31	05:50 (18) 05:53 (18)	05:55 (18) 06:01 (18)	05:58 20:15	06:30 19:29	07:01 18:38	06:37 16:52
6	07:28 16:45	07:09 17:22	06:29 17:56	06:37 19:31	05:53 20:03	05:27 20:32	05:49 (18) 05:53 (18)	05:55 (18) 06:00 (18)	05:59 20:14	06:31 19:27	07:02 18:36	06:38 16:51
7	07:28 16:46	07:08 17:23	06:28 17:57	06:36 19:32	05:51 20:04	05:27 20:32	05:49 (18) 05:54 (18)	05:56 (18) 06:00 (18)	06:00 20:13	06:32 19:26	07:03 18:34	06:39 16:50
8	07:28 16:47	07:06 17:24	06:26 17:59	06:34 19:33	05:50 20:06	05:27 20:33	05:49 (18) 05:55 (18)	05:57 (18) 06:01 (18)	06:01 20:11	06:33 19:24	07:04 18:33	06:40 16:49
9	07:28 16:48	07:05 17:26	06:25 18:00	06:32 19:34	05:49 20:07	05:27 20:34	05:49 (18) 05:56 (18)	05:54 (18) 06:01 (18)	05:34 20:10	06:02 19:22	06:34 18:31	07:05 16:48
10	07:28 16:49	07:04 17:27	06:23 18:01	06:31 19:35	05:48 20:08	05:26 20:34	05:49 (18) 05:57 (18)	05:35 20:37	06:03 20:09	06:35 19:21	07:06 18:29	06:43 16:46
11	07:28 16:50	07:03 17:28	06:21 18:02	06:29 19:36	05:47 20:09	05:26 20:35	05:49 (18) 05:58 (18)	05:36 20:36	06:04 20:08	06:36 19:19	07:07 18:28	06:44 16:45
12	07:28 16:51	07:02 17:30	06:20 18:03	06:27 19:37	05:46 20:10	05:26 20:35	05:49 (18) 05:58 (18)	05:37 20:36	06:05 20:06	06:37 19:17	07:09 18:26	06:45 16:44
13	07:28 16:52	07:00 17:31	06:18 18:04	06:26 19:38	05:45 20:11	05:26 20:36	05:48 (18) 05:58 (18)	05:37 20:35	06:06 20:05	06:38 19:16	07:10 18:24	06:46 16:43
14	07:28 16:54	07:00 17:32	06:16 18:05	06:24 19:39	05:43 20:12	05:26 20:36	05:48 (18) 05:58 (18)	05:38 20:35	06:07 20:03	06:39 19:14	07:11 18:23	06:48 16:43
15	07:28 16:55	07:00 17:33	06:15 18:07	06:23 19:41	05:42 20:13	05:26 20:37	05:48 (18) 05:59 (18)	05:39 20:34	06:08 20:02	06:40 19:12	07:12 18:21	06:49 16:42
16	07:28 16:56	07:00 17:35	06:13 18:08	06:21 19:42	05:41 20:14	05:26 20:37	05:49 (18) 06:00 (18)	05:40 20:34	06:09 20:01	06:41 19:10	07:13 18:20	06:50 16:41
17	07:28 16:57	07:00 17:36	06:11 18:09	06:19 19:43	05:40 20:15	05:26 20:37	05:49 (18) 06:01 (18)	05:41 20:33	06:10 19:59	06:42 19:09	07:14 18:18	06:51 16:40
18	07:28 16:58	07:00 17:37	06:09 18:10	06:18 19:44	05:40 20:16	05:26 20:38	05:49 (18) 06:01 (18)	05:41 20:32	06:11 19:58	06:43 19:07	07:15 18:17	06:52 16:39
19	07:28 16:59	07:00 17:38	06:08 18:11	06:16 19:45	05:39 20:17	05:26 20:38	05:49 (18) 06:01 (18)	05:42 20:32	06:13 19:56	06:44 19:05	07:16 18:15	06:54 16:38
20	07:28 17:01	07:00 17:39	06:06 18:12	06:15 19:46	05:38 20:18	05:26 20:38	05:49 (18) 06:01 (18)	05:43 20:31	06:14 19:55	06:45 19:03	07:18 18:14	06:55 16:38
21	07:28 17:02	07:00 17:41	06:04 18:13	06:13 19:47	05:37 20:19	05:26 20:39	05:49 (18) 06:01 (18)	05:44 20:30	06:15 19:53	06:46 19:02	07:19 18:12	06:56 16:37
22	07:28 17:03	07:00 17:42	06:03 18:14	06:12 19:48	05:36 20:20	05:27 20:39	05:49 (18) 06:01 (18)	05:45 20:29	06:16 19:52	06:47 19:00	07:20 18:11	06:57 16:36
23	07:28 17:04	07:00 17:43	06:01 18:15	06:10 19:49	05:35 20:21	05:27 20:39	05:50 (18) 06:02 (18)	05:46 20:29	06:17 19:50	06:48 18:58	07:21 18:09	06:58 16:36
24	07:28 17:05	07:00 17:44	05:59 18:17	06:09 19:50	05:34 20:21	05:27 20:39	05:50 (18) 06:02 (18)	05:47 20:28	06:18 19:49	06:49 18:56	07:22 18:08	07:00 16:35
25	07:28 17:07	07:00 17:46	05:58 18:18	06:07 19:51	05:34 20:22	05:27 20:39	05:50 (18) 06:02 (18)	05:48 20:27	06:19 19:47	06:50 18:55	06:23 17:06	07:01 16:34
26	07:28 17:08	07:00 17:47	05:56 18:19	06:06 19:53	05:33 20:23	05:28 20:39	05:51 (18) 06:02 (18)	05:48 20:26	06:20 19:46	06:51 18:53	06:25 17:05	07:02 16:34
27	07:28 17:09	07:00 17:48	05:54 18:20	06:05 19:54	05:32 20:24	05:28 20:39	05:51 (18) 06:02 (18)	05:49 20:25	06:21 19:44	06:52 18:51	06:26 17:04	07:03 16:33
28	07:28 17:10	07:00 17:49	05:52 18:21	06:03 19:55	05:32 20:25	05:29 20:39	05:51 (18) 06:02 (18)	05:50 20:24	06:22 19:42	06:54 18:50	06:27 17:02	07:04 16:33
29	07:28 17:12	07:00 17:50	05:51 18:22	06:02 19:56	05:31 20:26	05:29 20:39	05:52 (18) 06:02 (18)	05:51 20:23	06:23 19:41	06:55 18:48	06:28 17:01	07:05 16:33
30	07:28 17:13	07:00 17:51	06:49 19:23	06:00 19:57	05:31 20:27	05:29 20:39	05:52 (18) 06:02 (18)	05:52 20:22	06:24 19:39	06:56 18:46	06:29 16:59	07:06 16:32
31	07:28 17:14	07:00 17:52	06:47 19:24	06:47 19:58	05:30 20:27	05:29 20:39	05:53 20:21	05:53 20:21	06:25 19:37	06:51 16:58	06:31 16:58	07:28 16:40
Ore potenziali eliofanìa	296	296	369	399	450	454	461	429	375	345	297	286
Totale, caso peggiore						256						
Probabilità di eliofanìa						0,54						
Tempo di operatività rid.						0,74						
Dir. del vento rid.						0,63						
Totale ridotto						0,25						
Totale effettivo						64						

Legenda della tabella:

Giorno del mese Alba (hh:mm) Tramonto (hh:mm) Minuti d'ombra Inizio ombreggiamento (hh:mm) Fine ombreggiamento (hh:mm) (WTG che provoca l'inizio dell'ombreggiamento) (WTG che provoca l'ultimo ombreggiamento)

## SHADOW - Calendario

Calcolo: Real and worst case Recettore d'ombra: DJ - 114

Assunzioni sui calcoli d'ombra

Probabilità di eliofanìa (media ore giornaliere di insolazione) [CAMPOBASSO]

Gen Feb Mar Apr Mag Giu Lug Ago Set Ott Nov Dic  
4,21 4,83 5,24 6,37 6,76 8,17 9,01 9,23 7,23 4,84 4,00 3,35

Tempo di operatività

N NNE ENE E ESE SSE S SSO OSO O ONO NNO Somma  
1.112 199 90 122 110 71 112 909 1.994 247 130 1.423 6.519

	Gennaio	Febbraio	Marzo	Aprile	Maggio	Giugno	Luglio	Agosto	Settembre	Ottobre	Novembre	Dicembre
1	07:28 16:41	07:14 17:16	06:37 17:50	06:46 19:25	05:59 19:58	05:30 20:28	05:30 20:39	05:54 20:20	06:26 19:36	06:57 18:44	06:32 16:57	07:07 16:32
2	07:28 16:42	07:13 17:17	06:36 17:52	06:44 19:26	05:58 19:59	05:29 20:29	05:30 20:39	05:55 20:19	06:27 19:34	06:58 18:43	06:33 16:56	07:08 16:32
3	07:28 16:42	07:12 17:18	06:34 17:53	06:42 19:28	05:56 20:00	05:29 20:30	05:31 20:39	05:56 20:18	06:28 19:33	06:59 18:41	06:34 16:54	07:09 16:31
4	07:28 16:43	07:11 17:19	06:33 17:54	06:41 19:29	05:55 20:01	05:28 20:30	05:31 20:39	05:57 20:16	06:29 19:31	07:00 18:39	06:35 16:53	07:10 16:31
5	07:28 16:44	07:10 17:21	06:31 17:55	06:39 19:30	05:54 20:02	05:28 20:31	05:32 20:39	05:58 20:15	06:30 19:29	07:01 18:38	06:37 16:52	07:11 16:31
6	07:28 16:45	07:09 17:22	06:29 17:56	06:37 19:31	05:53 20:03	05:28 20:32	05:33 20:38	05:59 20:14	06:31 19:28	07:02 18:36	06:38 16:51	07:12 16:31
7	07:28 16:46	07:08 17:23	06:28 17:57	06:36 19:32	05:51 20:04	05:27 20:32	05:33 20:38	06:00 20:13	06:32 19:26	07:03 18:34	06:39 16:50	07:13 16:31
8	07:28 16:47	07:06 17:24	06:26 17:59	06:34 19:33	05:50 20:06	05:27 20:33	05:34 20:38	06:01 20:11	06:33 19:24	07:04 18:33	06:40 16:49	07:14 16:31
9	07:28 16:48	07:05 17:26	06:25 18:00	06:32 19:34	05:49 20:07	05:27 20:34	05:35 20:37	06:02 20:10	06:34 19:22	07:05 18:31	06:42 16:48	07:15 16:31
10	07:28 16:49	07:04 17:27	06:23 18:01	06:31 19:35	05:48 20:08	05:26 20:34	05:35 20:37	06:03 20:09	06:35 19:21	07:06 18:29	06:43 16:46	07:16 16:31
11	07:27 16:50	07:03 17:28	06:21 18:02	06:29 19:36	05:47 20:09	05:26 20:35	05:36 20:36	06:04 20:08	06:36 19:19	07:08 18:28	06:44 16:45	07:17 16:31
12	07:27 16:51	07:02 17:30	06:20 18:03	06:27 19:37	05:46 20:10	05:26 20:35	05:37 20:36	06:05 20:06	06:37 19:17	07:09 18:26	06:45 16:44	07:18 16:31
13	07:27 16:52	07:00 17:31	06:18 18:04	06:26 19:38	05:45 20:11	05:26 20:36	05:37 20:35	06:06 20:05	06:38 19:16	07:10 18:25	06:46 16:43	07:19 16:31
14	07:26 16:54	06:59 17:32	06:16 18:05	06:24 19:40	05:44 20:12	05:26 20:36	05:38 20:35	06:07 20:03	06:39 19:14	07:11 18:23	06:48 16:43	07:19 16:31
15	07:26 16:55	06:58 17:33	06:15 18:07	06:23 19:41	05:42 20:13	05:26 20:37	05:39 20:34	06:08 20:02	06:40 19:12	07:12 18:21	06:49 16:42	07:20 16:31
16	07:26 16:56	06:56 17:35	06:13 18:08	06:21 19:42	05:41 20:14	05:26 20:37	05:40 20:34	06:09 20:01	06:41 19:10	07:13 18:20	06:50 16:41	07:21 16:32
17	07:25 16:57	06:55 17:36	06:11 18:09	06:20 19:43	05:41 20:15	05:26 20:37	05:41 20:33	06:10 19:59	06:42 19:09	07:14 18:18	06:51 16:40	07:22 16:32
18	07:25 16:58	06:54 17:37	06:09 18:10	06:18 19:44	05:40 20:16	05:26 20:38	05:41 20:32	06:12 19:58	06:43 19:07	07:15 18:17	06:52 16:39	07:22 16:32
19	07:24 16:59	06:52 17:38	06:08 18:11	06:16 19:45	05:39 20:17	05:26 20:38	05:42 20:32	06:13 19:56	06:44 19:05	07:16 18:15	06:54 16:38	07:23 16:32
20	07:24 17:01	06:51 17:39	06:06 18:12	06:15 19:46	05:38 20:18	05:26 20:38	05:43 20:31	06:14 19:55	06:45 19:03	07:18 18:14	06:55 16:38	07:23 16:33
21	07:23 17:02	06:49 17:41	06:04 18:13	06:13 19:47	05:37 20:19	05:26 20:39	05:44 20:30	06:15 19:53	06:46 19:02	07:19 18:12	06:56 16:37	07:24 16:33
22	07:22 17:03	06:48 17:42	06:03 18:14	06:12 19:48	05:36 20:20	05:27 20:39	05:45 20:29	06:16 19:52	06:47 19:00	07:20 18:11	06:57 16:36	07:25 16:34
23	07:22 17:04	06:46 17:43	06:01 18:15	06:10 19:49	05:35 20:21	05:27 20:39	05:46 20:29	06:17 19:50	06:48 18:58	07:21 18:09	06:58 16:36	07:25 16:34
24	07:21 17:05	06:45 17:44	05:59 18:17	06:09 19:50	05:35 20:21	05:27 20:39	05:47 20:28	06:18 19:49	06:49 18:56	07:22 18:08	07:00 16:35	07:25 16:35
25	07:20 17:07	06:43 17:46	05:58 18:18	06:07 19:51	05:34 20:22	05:27 20:39	05:48 20:27	06:19 19:47	06:50 18:55	06:23 17:06	07:01 16:34	07:26 16:35
26	07:19 17:08	06:42 17:47	05:56 18:19	06:06 19:53	05:33 20:23	05:28 20:39	05:48 20:26	06:20 19:46	06:51 18:53	06:25 17:05	07:02 16:34	07:26 16:36
27	07:19 17:09	06:40 17:48	05:54 18:20	06:05 19:54	05:32 20:24	05:28 20:39	05:49 20:25	06:21 19:44	06:53 18:51	06:26 17:04	07:03 16:33	07:27 16:37
28	07:18 17:10	06:39 17:49	05:52 18:21	06:03 19:55	05:32 20:25	05:29 20:39	05:50 20:24	06:22 19:42	06:54 18:50	06:27 17:02	07:04 16:33	07:27 16:37
29	07:17 17:12	06:37 19:22	05:51 19:22	06:02 19:56	05:31 20:26	05:29 20:39	05:51 20:23	06:23 19:41	06:55 18:48	06:28 17:01	07:05 16:33	07:27 16:38
30	07:16 17:13	06:49 19:23	06:00 19:23	06:00 19:57	05:31 20:27	05:29 20:39	05:52 20:22	06:24 19:39	06:56 18:46	06:29 16:59	07:06 16:32	07:28 16:39
31	07:15 17:14	06:47 19:24	06:00 19:24	06:00 19:57	05:30 20:27	05:29 20:39	05:53 20:21	06:25 19:37	06:57 16:58	06:31 16:58	07:07 16:40	07:28 16:40
Ore potenziali eliofanìa	296	296	369	399	450	454	461	429	375	345	297	286
Totale, caso peggiore												
Probabilità di eliofanìa												
Tempo di operatività rid.												
Dir. del vento rid.												
Totale ridotto												
Totale effettivo												

Legenda della tabella:

Giorno del mese Alba (hh:mm) Tramonto (hh:mm) Minuti d'ombra Inizio ombreggiamento (hh:mm) Fine ombreggiamento (hh:mm) (WTG che provoca l'inizio dell'ombreggiamento) (WTG che provoca l'ultimo ombreggiamento)

## SHADOW - Calendario

Calcolo: Real and worst case Recettore d'ombra: DK - 115

Assunzioni sui calcoli d'ombra

Probabilità di eliofanìa (media ore giornaliere di insolazione) [CAMPOBASSO]

Gen Feb Mar Apr Mag Giu Lug Ago Set Ott Nov Dic  
4,21 4,83 5,24 6,37 6,76 8,17 9,01 9,23 7,23 4,84 4,00 3,35

Tempo di operatività

N NNE ENE E ESE SSE S SSO OSO O ONO NNO Somma  
1.112 199 90 122 110 71 112 909 1.994 247 130 1.423 6.519

	Gennaio	Febbraio	Marzo	Aprile	Maggio	Giugno	Luglio	Agosto	Settembre	Ottobre	Novembre	Dicembre
1	07:28 16:41	07:14 17:16	06:37 17:50	06:46 19:25	05:59 19:58	05:30 20:28	05:30 20:39	05:54 20:20	06:26 19:36	06:57 18:44	06:32 16:57	07:07 16:32
2	07:28 16:42	07:13 17:17	06:36 17:52	06:44 19:26	05:58 19:59	05:29 20:29	05:30 20:39	05:55 20:19	06:27 19:34	06:58 18:43	06:33 16:56	07:08 16:32
3	07:28 16:42	07:12 17:18	06:34 17:53	06:42 19:28	05:56 20:00	05:29 20:30	05:31 20:39	05:56 20:18	06:28 19:33	06:59 18:41	06:34 16:54	07:09 16:31
4	07:28 16:43	07:11 17:19	06:33 17:54	06:41 19:29	05:55 20:01	05:28 20:30	05:31 20:39	05:57 20:16	06:29 19:31	07:00 18:39	06:35 16:53	07:10 16:31
5	07:28 16:44	07:10 17:21	06:31 17:55	06:39 19:30	05:54 20:02	05:28 20:31	05:32 20:39	05:58 20:15	06:30 19:29	07:01 18:38	06:37 16:52	07:11 16:31
6	07:28 16:45	07:09 17:22	06:29 17:56	06:37 19:31	05:53 20:03	05:28 20:32	05:33 20:38	05:59 20:14	06:31 19:28	07:02 18:36	06:38 16:51	07:12 16:31
7	07:28 16:46	07:08 17:23	06:28 17:57	06:36 19:32	05:51 20:04	05:27 20:32	05:33 20:38	06:00 20:13	06:32 19:26	07:03 18:34	06:39 16:50	07:13 16:31
8	07:28 16:47	07:06 17:24	06:26 17:59	06:34 19:33	05:50 20:06	05:27 20:33	05:34 20:38	06:01 20:11	06:33 19:24	07:04 18:33	06:40 16:49	07:14 16:31
9	07:28 16:48	07:05 17:26	06:25 18:00	06:32 19:34	05:49 20:07	05:27 20:34	05:35 20:37	06:02 20:10	06:34 19:22	07:05 18:31	06:42 16:48	07:15 16:31
10	07:28 16:49	07:04 17:27	06:23 18:01	06:31 19:35	05:48 20:08	05:26 20:34	05:35 20:37	06:03 20:09	06:35 19:21	07:06 18:29	06:43 16:46	07:16 16:31
11	07:27 16:50	07:03 17:28	06:21 18:02	06:29 19:36	05:47 20:09	05:26 20:35	05:36 20:36	06:04 20:08	06:36 19:19	07:08 18:28	06:44 16:45	07:17 16:31
12	07:27 16:51	07:02 17:30	06:20 18:03	06:27 19:37	05:46 20:10	05:26 20:35	05:37 20:36	06:05 20:06	06:37 19:17	07:09 18:26	06:45 16:44	07:18 16:31
13	07:27 16:52	07:00 17:31	06:18 18:04	06:26 19:38	05:45 20:11	05:26 20:36	05:37 20:35	06:06 20:05	06:38 19:16	07:10 18:25	06:46 16:43	07:19 16:31
14	07:26 16:54	06:59 17:32	06:16 18:05	06:24 19:40	05:44 20:12	05:26 20:36	05:38 20:35	06:07 20:03	06:39 19:14	07:11 18:23	06:48 16:43	07:19 16:31
15	07:26 16:55	06:58 17:33	06:15 18:07	06:23 19:41	05:42 20:13	05:26 20:37	05:39 20:34	06:08 20:02	06:40 19:12	07:12 18:21	06:49 16:42	07:20 16:31
16	07:26 16:56	06:56 17:35	06:13 18:08	06:21 19:42	05:41 20:14	05:26 20:37	05:40 20:34	06:09 20:01	06:41 19:10	07:13 18:20	06:50 16:41	07:21 16:32
17	07:25 16:57	06:55 17:36	06:11 18:09	06:20 19:43	05:41 20:15	05:26 20:37	05:41 20:33	06:10 19:59	06:42 19:09	07:14 18:18	06:51 16:40	07:22 16:32
18	07:25 16:58	06:54 17:37	06:09 18:10	06:18 19:44	05:40 20:16	05:26 20:38	05:41 20:32	06:12 19:58	06:43 19:07	07:15 18:17	06:52 16:39	07:22 16:32
19	07:24 16:59	06:52 17:38	06:08 18:11	06:16 19:45	05:39 20:17	05:26 20:38	05:42 20:32	06:13 19:56	06:44 19:05	07:16 18:15	06:54 16:38	07:23 16:32
20	07:24 17:01	06:51 17:39	06:06 18:12	06:15 19:46	05:38 20:18	05:26 20:38	05:43 20:31	06:14 19:55	06:45 19:03	07:18 18:14	06:55 16:38	07:23 16:33
21	07:23 17:02	06:49 17:41	06:04 18:13	06:13 19:47	05:37 20:19	05:26 20:39	05:44 20:30	06:15 19:53	06:46 19:02	07:19 18:12	06:56 16:37	07:24 16:33
22	07:22 17:03	06:48 17:42	06:03 18:14	06:12 19:48	05:36 20:20	05:27 20:39	05:45 20:29	06:16 19:52	06:47 19:00	07:20 18:11	06:57 16:36	07:25 16:34
23	07:22 17:04	06:46 17:43	06:01 18:15	06:10 19:49	05:35 20:21	05:27 20:39	05:46 20:29	06:17 19:50	06:48 18:58	07:21 18:09	06:58 16:36	07:25 16:34
24	07:21 17:05	06:45 17:44	05:59 18:17	06:09 19:50	05:35 20:21	05:27 20:39	05:47 20:28	06:18 19:49	06:49 18:56	07:22 18:08	07:00 16:35	07:25 16:35
25	07:20 17:07	06:43 17:46	05:58 18:18	06:07 19:51	05:34 20:22	05:27 20:39	05:48 20:27	06:19 19:47	06:50 18:55	06:23 17:06	07:01 16:34	07:26 16:35
26	07:19 17:08	06:42 17:47	05:56 18:19	06:06 19:53	05:33 20:23	05:28 20:39	05:48 20:26	06:20 19:46	06:51 18:53	06:25 17:05	07:02 16:34	07:26 16:36
27	07:19 17:09	06:40 17:48	05:54 18:20	06:05 19:54	05:32 20:24	05:28 20:39	05:49 20:25	06:21 19:44	06:53 18:51	06:26 17:04	07:03 16:33	07:27 16:37
28	07:18 17:10	06:39 17:49	05:52 18:21	06:03 19:55	05:32 20:25	05:29 20:39	05:50 20:24	06:22 19:42	06:54 18:50	06:27 17:02	07:04 16:33	07:27 16:37
29	07:17 17:12	06:37 19:22	05:51 19:22	06:02 19:56	05:31 20:26	05:29 20:39	05:51 20:23	06:23 19:41	06:55 18:48	06:28 17:01	07:05 16:33	07:27 16:38
30	07:16 17:13	06:49 19:23	06:00 19:23	06:00 19:57	05:31 20:27	05:29 20:39	05:52 20:22	06:24 19:39	06:56 18:46	06:29 16:59	07:06 16:32	07:28 16:39
31	07:15 17:14	06:47 19:24	06:00 19:24	06:00 19:57	05:30 20:27	05:29 20:39	05:53 20:21	06:25 19:37	06:57 16:58	06:31 16:58	07:07 16:40	07:28 16:40
Ore potenziali eliofanìa	296	296	369	399	450	454	461	429	375	345	297	286
Totale, caso peggiore												
Probabilità di eliofanìa												
Tempo di operatività rid.												
Dir. del vento rid.												
Totale ridotto												
Totale effettivo												

Legenda della tabella:

Giorno del mese Alba (hh:mm) Tramonto (hh:mm) Minuti d'ombra Inizio ombreggiamento (hh:mm) Fine ombreggiamento (hh:mm) (WTG che provoca l'inizio dell'ombreggiamento) (WTG che provoca l'ultimo ombreggiamento)

## SHADOW - Calendario

Calcolo: Real and worst case Recettore d'ombra: DL - 116  
Assunzioni sui calcoli d'ombra

Probabilità di eliofanìa (media ore giornaliere di insolazione) [CAMPOBASSO]

Gen Feb Mar Apr Mag Giu Lug Ago Set Ott Nov Dic  
4,21 4,83 5,24 6,37 6,76 8,17 9,01 9,23 7,23 4,84 4,00 3,35

Tempo di operatività

N NNE ENE E ESE SSE S SSO OSO O ONO NNO Somma  
1.112 199 90 122 110 71 112 909 1.994 247 130 1.423 6.519

	Gennaio	Febbraio	Marzo	Aprile	Maggio	Giugno
1	07:28 16:41	07:14 17:16	06:37 17:50	06:46 19:25	05:59 19:58	06:41 (18) 20:28
2	07:28 16:42	07:13 17:17	06:36 17:52	06:44 19:26	05:58 19:59	06:43 (18) 20:29
3	07:28 16:42	07:12 17:18	06:34 17:53	06:42 19:28	05:56 20:00	05:29 20:30
4	07:28 16:43	07:11 17:19	06:33 17:54	06:41 19:29	05:55 20:01	05:28 20:30
5	07:28 16:44	07:10 17:21	06:31 17:55	06:39 19:30	05:54 20:02	05:28 20:31
6	07:28 16:45	07:09 17:22	06:29 17:56	06:37 19:31	06:56 (18) 07:03 (18)	05:53 20:03
7	07:28 16:46	07:08 17:23	06:28 17:57	06:36 19:32	06:54 (18) 07:05 (18)	05:51 20:04
8	07:28 16:47	07:07 17:24	06:26 17:59	06:34 19:33	06:53 (18) 07:07 (18)	05:50 20:06
9	07:28 16:48	07:05 17:26	06:25 18:00	06:32 19:34	06:51 (18) 07:08 (18)	05:49 20:07
10	07:28 16:49	07:04 17:27	06:23 18:01	06:31 19:35	06:49 (18) 07:09 (18)	05:48 20:08
11	07:27 16:50	07:03 17:28	06:21 18:02	06:29 19:36	06:48 (18) 07:10 (18)	05:47 20:09
12	07:27 16:51	07:02 17:30	06:20 18:03	06:27 19:37	06:46 (18) 07:10 (18)	05:46 20:10
13	07:27 16:52	07:00 17:31	06:18 18:04	06:26 19:38	06:45 (18) 07:11 (18)	05:45 20:11
14	07:26 16:54	06:59 17:32	06:16 18:05	06:24 19:40	06:43 (18) 07:11 (18)	05:44 20:12
15	07:26 16:55	06:58 17:33	06:15 18:07	06:23 19:41	06:41 (18) 07:11 (18)	05:42 20:13
16	07:26 16:56	06:56 17:35	06:13 18:08	06:21 19:42	06:40 (18) 07:11 (18)	05:41 20:14
17	07:25 16:57	06:55 17:36	06:11 18:09	06:20 19:43	06:38 (18) 07:11 (18)	05:41 20:15
18	07:25 16:58	06:54 17:37	06:09 18:10	06:18 19:44	06:37 (18) 07:11 (18)	05:40 20:16
19	07:24 16:59	06:52 17:38	06:08 18:11	06:16 19:45	06:35 (18) 07:10 (18)	05:39 20:17
20	07:24 17:01	06:51 17:39	06:06 18:12	06:15 19:46	06:34 (18) 07:10 (18)	05:38 20:18
21	07:23 17:02	06:49 17:41	06:04 18:13	06:13 19:47	06:32 (18) 07:09 (18)	05:37 20:19
22	07:22 17:03	06:48 17:42	06:03 18:14	06:12 19:48	06:32 (18) 07:09 (18)	05:36 20:20
23	07:22 17:04	06:46 17:43	06:01 18:15	06:10 19:49	06:32 (18) 07:08 (18)	05:35 20:21
24	07:21 17:05	06:45 17:44	05:59 18:17	06:09 19:50	06:33 (18) 07:08 (18)	05:35 20:21
25	07:20 17:07	06:44 17:46	05:58 18:18	06:07 19:52	06:34 (18) 07:07 (18)	05:34 20:22
26	07:19 17:08	06:42 17:47	05:56 18:19	06:06 19:53	06:34 (18) 07:05 (18)	05:33 20:23
27	07:19 17:09	06:40 17:48	05:54 18:20	06:05 19:54	06:35 (18) 07:05 (18)	05:32 20:24
28	07:18 17:10	06:39 17:49	05:52 18:21	06:03 19:55	06:35 (18) 07:03 (18)	05:32 20:25
29	07:17 17:12	06:37 19:22	05:51 19:22	06:02 19:56	06:37 (18) 07:01 (18)	05:31 20:26
30	07:16 17:13	06:49 19:23	06:00 19:23	06:00 19:57	06:39 (18) 07:00 (18)	05:31 20:27
31	07:15 17:14	06:47 19:24	06:00 19:24	06:00 19:57	05:30 20:27	06:00 (19) 06:59 (19)
Ore potenziali eliofanìa	296	296	369	399	450	454
Totale, caso peggiore				680		1963
Probabilità di eliofanìa				0,48		0,54
Tempo di operatività rid.				0,74		0,74
Dir. del vento rid.				0,57		0,60
Totale ridotto				0,20		0,24
Totale effettivo				138		476

Legenda della tabella:

Giorno del mese Alba (hh:mm) Tramonto (hh:mm) Minuti d'ombra Inizio ombreggiamento (hh:mm) Fine ombreggiamento (hh:mm) (WTG che provoca l'inizio dell'ombreggiamento) (WTG che provoca l'ultimo ombreggiamento)

## SHADOW - Calendario

Calcolo: Real and worst case Recettore d'ombra: DL - 116  
Assunzioni sui calcoli d'ombra

Probabilità di eliofanìa (media ore giornaliere di insolazione) [CAMPOBASSO]

Gen	Feb	Mar	Apr	Mag	Giu	Lug	Ago	Set	Ott	Nov	Dic
4,21	4,83	5,24	6,37	6,76	8,17	9,01	9,23	7,23	4,84	4,00	3,35

Tempo di operatività

N	NNE	ENE	E	ESE	SSE	S	SSO	OSO	O	ONO	NNO	Somma
1.112	199	90	122	110	71	112	909	1.994	247	130	1.423	6.519

	Luglio		Agosto		Settembre		Ottobre		Novembre		Dicembre	
1	05:30	06:03 (19)	05:54		06:26	06:47 (18)	06:57	06:32	07:07			
	20:39	65 07:08 (19)	20:20		19:36	22 07:09 (18)	18:44	16:57	16:32			
2	05:30	06:03 (19)	05:55		06:27	06:48 (18)	06:58	06:33	07:08			
	20:39	65 07:08 (19)	20:19		19:34	20 07:08 (18)	18:43	16:56	16:32			
3	05:31	06:03 (19)	05:56		06:28	06:49 (18)	06:59	06:34	07:09			
	20:39	65 07:08 (19)	20:18		19:33	17 07:06 (18)	18:41	16:54	16:31			
4	05:31	06:03 (19)	05:57		06:29	06:50 (18)	07:00	06:35	07:10			
	20:39	65 07:08 (19)	20:16		19:31	14 07:04 (18)	18:39	16:53	16:31			
5	05:32	06:04 (19)	05:58		06:30	06:51 (18)	07:01	06:37	07:11			
	20:39	64 07:08 (19)	20:15		19:29	11 07:02 (18)	18:38	16:52	16:31			
6	05:33	06:05 (19)	05:59		06:31	06:52 (18)	07:02	06:38	07:12			
	20:38	64 07:09 (19)	20:14		19:28	7 06:59 (18)	18:36	16:51	16:31			
7	05:33	06:05 (19)	06:00		06:32	06:53 (18)	07:03	06:39	07:13			
	20:38	63 07:08 (19)	20:13		19:26	1 06:54 (18)	18:34	16:50	16:31			
8	05:34	06:06 (19)	06:01		06:33		07:04	06:40	07:14			
	20:38	62 07:08 (19)	20:11		19:24		18:33	16:49	16:31			
9	05:35	06:05 (19)	06:02		06:34		07:05	06:42	07:15			
	20:37	62 07:07 (19)	20:10		19:22		18:31	16:48	16:31			
10	05:35	06:06 (19)	06:03		06:35		07:06	06:43	07:16			
	20:37	61 07:07 (19)	20:09		19:21		18:29	16:46	16:31			
11	05:36	06:07 (19)	06:04	06:51 (18)	06:36		07:08	06:44	07:17			
	20:36	61 07:08 (19)	20:08	13 07:04 (18)	19:19		18:28	16:45	16:31			
12	05:37	06:08 (19)	06:05	06:48 (18)	06:37		07:09	06:45	07:18			
	20:36	60 07:08 (19)	20:06	18 07:06 (18)	19:17		18:26	16:44	16:31			
13	05:37	06:08 (19)	06:06	06:46 (18)	06:38		07:10	06:46	07:19			
	20:35	58 07:06 (19)	20:05	22 07:08 (18)	19:16		18:25	16:43	16:31			
14	05:38	06:09 (19)	06:07	06:44 (18)	06:39		07:11	06:48	07:19			
	20:35	57 07:06 (19)	20:03	25 07:09 (18)	19:14		18:23	16:43	16:31			
15	05:39	06:10 (19)	06:08	06:43 (18)	06:40		07:12	06:49	07:20			
	20:34	56 07:06 (19)	20:02	28 07:11 (18)	19:12		18:21	16:42	16:31			
16	05:40	06:11 (19)	06:09	06:41 (18)	06:41		07:13	06:50	07:21			
	20:34	55 07:06 (19)	20:01	31 07:12 (18)	19:10		18:20	16:41	16:31			
17	05:41	06:11 (19)	06:10	06:40 (18)	06:42		07:14	06:51	07:22			
	20:33	54 07:05 (19)	19:59	32 07:12 (18)	19:09		18:18	16:40	16:32			
18	05:41	06:12 (19)	06:12	06:39 (18)	06:43		07:15	06:52	07:22			
	20:32	52 07:04 (19)	19:58	34 07:13 (18)	19:07		18:17	16:39	16:32			
19	05:42	06:13 (19)	06:13	06:38 (18)	06:44		07:16	06:54	07:23			
	20:32	51 07:04 (19)	19:56	36 07:14 (18)	19:05		18:15	16:38	16:32			
20	05:43	06:14 (19)	06:14	06:38 (18)	06:45		07:18	06:55	07:23			
	20:31	49 07:03 (19)	19:55	36 07:14 (18)	19:03		18:14	16:38	16:33			
21	05:44	06:15 (19)	06:15	06:37 (18)	06:46		07:19	06:56	07:24			
	20:30	47 07:02 (19)	19:53	37 07:14 (18)	19:02		18:12	16:37	16:33			
22	05:45	06:16 (19)	06:16	06:37 (18)	06:47		07:20	06:57	07:25			
	20:29	45 07:01 (19)	19:52	37 07:14 (18)	19:00		18:11	16:36	16:34			
23	05:46	06:16 (19)	06:17	06:38 (18)	06:48		07:21	06:58	07:25			
	20:29	43 06:59 (19)	19:50	36 07:14 (18)	18:58		18:09	16:36	16:34			
24	05:47	06:18 (19)	06:18	06:39 (18)	06:49		07:22	07:00	07:26			
	20:28	40 06:58 (19)	19:49	35 07:14 (18)	18:56		18:08	16:35	16:35			
25	05:48	06:20 (19)	06:19	06:40 (18)	06:50		06:23	07:01	07:26			
	20:27	37 06:57 (19)	19:47	34 07:14 (18)	18:55		17:06	16:34	16:35			
26	05:48	06:21 (19)	06:20	06:41 (18)	06:51		06:25	07:02	07:26			
	20:26	35 06:56 (19)	19:46	33 07:14 (18)	18:53		17:05	16:34	16:36			
27	05:49	06:23 (19)	06:21	06:42 (18)	06:53		06:26	07:03	07:27			
	20:25	31 06:54 (19)	19:44	31 07:13 (18)	18:51		17:04	16:33	16:37			
28	05:50	06:26 (19)	06:22	06:43 (18)	06:54		06:27	07:04	07:27			
	20:24	25 06:51 (19)	19:42	30 07:13 (18)	18:50		17:02	16:33	16:37			
29	05:51	06:29 (19)	06:23	06:44 (18)	06:55		06:28	07:05	07:27			
	20:23	19 06:48 (19)	19:41	28 07:12 (18)	18:48		17:01	16:33	16:38			
30	05:52	06:34 (19)	06:24	06:45 (18)	06:56		06:29	07:06	07:28			
	20:22	9 06:43 (19)	19:39	26 07:11 (18)	18:46		16:59	16:32	16:39			
31	05:53		06:25	06:46 (18)			06:31		07:28			
	20:21		19:38	24 07:10 (18)			16:58		16:40			
Ore potenziali eliofanìa	461		429		375		345		297		286	
Totale, caso peggiore		1520		626		92						
Probabilità di eliofanìa		0,61		0,67		0,58						
Tempo di operatività rid.		0,74		0,74		0,74						
Dir. del vento rid.		0,60		0,57		0,57						
Totale ridotto		0,27		0,28		0,25						
Totale effettivo		414		178		23						

Legenda della tabella:

Giorno del mese	Alba (hh:mm)	Inizio ombreggiamento (hh:mm)	(WTG che provoca l'inizio dell'ombreggiamento)
	Tramonto (hh:mm)Minuti d'ombra	Fine ombreggiamento (hh:mm)	(WTG che provoca l'ultimo ombreggiamento)



## SHADOW - Calendario

Calcolo: Real and worst case Recettore d'ombra: DM - 117

Assunzioni sui calcoli d'ombra

Probabilità di eliofania (media ore giornaliere di insolazione) [CAMPOBASSO]

Gen	Feb	Mar	Apr	Mag	Giu	Lug	Ago	Set	Ott	Nov	Dic
4,21	4,83	5,24	6,37	6,76	8,17	9,01	9,23	7,23	4,84	4,00	3,35

Tempo di operatività

N	NNE	ENE	E	ESE	SSE	S	SSO	OSO	O	ONO	NNO	Somma
1.112	199	90	122	110	71	112	909	1.994	247	130	1.423	6.519

	Gennaio	Febbraio	Marzo	Aprile	Maggio	Giugno
1	07:28 16:41	07:14 17:16	06:37 17:50	06:46 19:25	05:59 19:58	06:29 (18) 20:28
2	07:28 16:42	07:13 17:17	06:36 17:52	06:44 19:26	05:58 19:59	06:29 (18) 20:29
3	07:28 16:42	07:12 17:18	06:34 17:53	06:42 19:28	05:56 20:00	06:31 (18) 20:30
4	07:28 16:43	07:11 17:19	06:33 17:54	06:41 19:29	05:55 20:01	06:32 (18) 20:30
5	07:28 16:44	07:10 17:21	06:31 17:55	06:39 19:30	05:54 20:02	06:34 (18) 20:31
6	07:28 16:45	07:09 17:22	06:29 17:56	06:37 19:31	05:53 20:03	06:36 (18) 20:32
7	07:28 16:46	07:08 17:23	06:28 17:57	06:36 19:32	05:51 20:04	06:40 (18) 20:32
8	07:28 16:47	07:07 17:24	06:26 17:59	06:34 19:33	05:50 20:06	06:46 (18) 20:32
9	07:28 16:48	07:05 17:26	06:25 18:00	06:32 19:34	05:49 20:07	06:51 (18) 20:34
10	07:28 16:49	07:04 17:27	06:23 18:01	06:31 19:35	05:48 20:08	06:49 (18) 20:34
11	07:27 16:50	07:03 17:28	06:21 18:02	06:29 19:36	05:47 20:09	06:58 (18) 20:35
12	07:27 16:51	07:02 17:30	06:20 18:03	06:27 19:37	05:46 20:10	06:46 (18) 20:35
13	07:27 16:52	07:00 17:31	06:18 18:04	06:26 19:38	05:45 20:11	06:45 (18) 20:36
14	07:26 16:54	06:59 17:32	06:16 18:05	06:24 19:40	05:44 20:12	07:03 (18) 20:36
15	07:26 16:55	06:58 17:33	06:15 18:07	06:23 19:41	05:42 20:13	07:04 (18) 20:37
16	07:26 16:56	06:56 17:35	06:13 18:08	06:21 19:42	05:41 20:14	06:40 (18) 20:37
17	07:25 16:57	06:55 17:36	06:11 18:09	06:20 19:43	05:41 20:15	06:38 (18) 20:37
18	07:25 16:58	06:54 17:37	06:09 18:10	06:18 19:44	05:40 20:16	07:05 (18) 20:38
19	07:24 16:59	06:52 17:38	06:08 18:11	06:16 19:45	05:39 20:17	07:06 (18) 20:38
20	07:24 17:01	06:51 17:39	06:06 18:12	06:15 19:46	05:38 20:18	07:05 (18) 20:38
21	07:23 17:02	06:49 17:41	06:04 18:13	06:13 19:47	05:37 20:19	06:32 (18) 20:39
22	07:22 17:03	06:48 17:42	06:03 18:14	06:12 19:48	05:36 20:20	07:05 (18) 20:39
23	07:22 17:04	06:46 17:43	06:01 18:15	06:10 19:49	05:35 20:21	06:29 (18) 20:39
24	07:21 17:05	06:45 17:44	05:59 18:17	06:09 19:50	05:35 20:21	07:04 (18) 20:39
25	07:20 17:07	06:44 17:46	05:58 18:18	06:07 19:52	05:34 20:22	06:12 (19) 20:39
26	07:19 17:08	06:42 17:47	05:56 18:19	06:06 19:53	05:33 20:23	06:24 (19) 20:39
27	07:19 17:09	06:40 17:48	05:54 18:20	06:05 19:54	05:32 20:24	06:08 (19) 20:39
28	07:18 17:10	06:39 17:49	05:52 18:21	06:03 19:55	05:32 20:25	07:04 (18) 20:39
29	07:17 17:12	06:37 17:49	05:50 18:22	06:02 19:56	05:31 20:26	06:33 (19) 20:39
30	07:16 17:13	06:36 17:49	05:49 18:23	06:00 19:57	05:31 20:27	06:02 (19) 20:39
31	07:15 17:14	06:35 17:49	05:48 18:24	05:59 19:58	05:30 20:27	06:04 (19) 20:39
Ore potenziali eliofania	296	296	369	399	450	454
Totale, caso peggiore				598	371	1552
Probabilità di eliofania				0,48	0,47	0,54
Tempo di operatività rid.				0,74	0,74	0,74
Dir. del vento rid.				0,57	0,60	0,61
Totale ridotto				0,20	0,21	0,25
Totale effettivo				121	77	382

Legenda della tabella:

Giorno del mese	Alba (hh:mm)	Inizio ombreggiamento (hh:mm)	(WTG che provoca l'inizio dell'ombreggiamento)
	Tramonto (hh:mm)	Fine ombreggiamento (hh:mm)	(WTG che provoca l'ultimo ombreggiamento)

## SHADOW - Calendario

Calcolo: Real and worst case Recettore d'ombra: DM - 117  
Assunzioni sui calcoli d'ombra

Probabilità di eliofanìa (media ore giornaliere di insolazione) [CAMPOBASSO]

Gen	Feb	Mar	Apr	Mag	Giu	Lug	Ago	Set	Ott	Nov	Dic
4,21	4,83	5,24	6,37	6,76	8,17	9,01	9,23	7,23	4,84	4,00	3,35

Tempo di operatività

N	NNE	ENE	E	ESE	SSE	S	SSO	OSO	O	ONO	NNO	Somma
1.112	199	90	122	110	71	112	909	1.994	247	130	1.423	6.519

	Luglio		Agosto		Settembre		Ottobre		Novembre		Dicembre	
1	05:30	05:59 (19)	05:54		06:26	06:47 (18)	06:57	06:32	07:07			
	20:39	52 06:51 (19)	20:20		19:36	13 07:00 (18)	18:44	16:57	16:32			
2	05:30	05:59 (19)	05:55		06:27	06:48 (18)	06:58	06:33	07:08			
	20:39	52 06:51 (19)	20:19		19:34	9 06:57 (18)	18:43	16:56	16:32			
3	05:31	06:00 (19)	05:56		06:28	06:49 (18)	06:59	06:34	07:09			
	20:39	51 06:51 (19)	20:18		19:33	5 06:54 (18)	18:41	16:54	16:31			
4	05:31	06:00 (19)	05:57		06:29		07:00	06:35	07:10			
	20:39	50 06:50 (19)	20:16		19:31		18:39	16:53	16:31			
5	05:32	06:01 (19)	05:58		06:30		07:01	06:37	07:11			
	20:39	49 06:50 (19)	20:15		19:29		18:38	16:52	16:31			
6	05:33	06:02 (19)	05:59	06:48 (18)	06:31		07:02	06:38	07:12			
	20:38	48 06:50 (19)	20:14	9	19:28		18:36	16:51	16:31			
7	05:33	06:02 (19)	06:00	06:44 (18)	06:32		07:03	06:39	07:13			
	20:38	47 06:49 (19)	20:13	16	19:26		18:34	16:50	16:31			
8	05:34	06:03 (19)	06:01	06:42 (18)	06:33		07:04	06:40	07:14			
	20:38	46 06:49 (19)	20:11	20	19:24		18:33	16:49	16:31			
9	05:35	06:04 (19)	06:02	06:40 (18)	06:34		07:05	06:42	07:15			
	20:37	44 06:48 (19)	20:10	24	19:22		18:31	16:48	16:31			
10	05:35	06:05 (19)	06:03	06:39 (18)	06:35		07:06	06:43	07:16			
	20:37	43 06:48 (19)	20:09	26	19:21		18:29	16:46	16:31			
11	05:36	06:06 (19)	06:04	06:38 (18)	06:36		07:08	06:44	07:17			
	20:36	42 06:48 (19)	20:08	28	19:19		18:28	16:45	16:31			
12	05:37	06:07 (19)	06:05	06:36 (18)	06:37		07:09	06:45	07:18			
	20:36	40 06:47 (19)	20:06	31	19:17		18:26	16:44	16:31			
13	05:37	06:08 (19)	06:06	06:35 (18)	06:38		07:10	06:46	07:19			
	20:35	38 06:46 (19)	20:05	33	19:16		18:25	16:43	16:31			
14	05:38	06:09 (19)	06:07	06:34 (18)	06:39		07:11	06:48	07:19			
	20:35	36 06:45 (19)	20:03	35	19:14		18:23	16:43	16:31			
15	05:39	06:11 (19)	06:08	06:34 (18)	06:40		07:12	06:49	07:20			
	20:34	33 06:44 (19)	20:02	35	19:12		18:21	16:42	16:31			
16	05:40	06:13 (19)	06:09	06:33 (18)	06:41		07:13	06:50	07:21			
	20:34	30 06:43 (19)	20:01	37	19:10		18:20	16:41	16:32			
17	05:41	06:14 (19)	06:10	06:32 (18)	06:42		07:14	06:51	07:22			
	20:33	26 06:40 (19)	19:59	38	19:09		18:18	16:40	16:32			
18	05:41	06:16 (19)	06:12	06:33 (18)	06:43		07:15	06:52	07:22			
	20:32	22 06:38 (19)	19:58	37	19:07		18:17	16:39	16:32			
19	05:42	06:19 (19)	06:13	06:34 (18)	06:44		07:16	06:54	07:23			
	20:32	17 06:36 (19)	19:56	36	19:05		18:15	16:38	16:32			
20	05:43	06:25 (19)	06:14	06:35 (18)	06:45		07:18	06:55	07:23			
	20:31	6 06:31 (19)	19:55	35	19:03		18:14	16:38	16:33			
21	05:44		06:15	06:36 (18)	06:46		07:19	06:56	07:24			
	20:30		19:53	34	19:02		18:12	16:37	16:33			
22	05:45		06:16	06:37 (18)	06:47		07:20	06:57	07:25			
	20:29		19:52	33	19:00		18:11	16:36	16:34			
23	05:46		06:17	06:38 (18)	06:48		07:21	06:58	07:25			
	20:29		19:50	31	18:58		18:09	16:36	16:34			
24	05:47		06:18	06:39 (18)	06:49		07:22	07:00	07:26			
	20:28		19:49	30	18:56		18:08	16:35	16:35			
25	05:48		06:19	06:40 (18)	06:50		06:23	07:01	07:26			
	20:27		19:47	28	18:55		17:06	16:34	16:35			
26	05:48		06:20	06:41 (18)	06:51		06:25	07:02	07:26			
	20:26		19:46	27	18:53		17:05	16:34	16:36			
27	05:49		06:21	06:42 (18)	06:53		06:26	07:03	07:27			
	20:25		19:44	25	18:51		17:04	16:33	16:37			
28	05:50		06:22	06:43 (18)	06:54		06:27	07:04	07:27			
	20:24		19:42	23	18:50		17:02	16:33	16:37			
29	05:51		06:23	06:44 (18)	06:55		06:28	07:05	07:27			
	20:23		19:41	21	18:48		17:01	16:33	16:38			
30	05:52		06:24	06:45 (18)	06:56		06:29	07:06	07:28			
	20:22		19:39	18	18:46		16:59	16:32	16:39			
31	05:53		06:25	06:46 (18)			06:31		07:28			
	20:21		19:38	16	07:02 (18)		16:58		16:40			
Ore potenziali eliofanìa	461		429		375		345		297			286
Totale, caso peggiore	772		726		27							
Probabilità di eliofanìa	0,61		0,67		0,58							
Tempo di operatività rid.	0,74		0,74		0,74							
Dir. del vento rid.	0,61		0,57		0,57							
Totale ridotto	0,28		0,28		0,25							
Totale effettivo	213		206		7							

Legenda della tabella:

Giorno del mese	Alba (hh:mm)	Inizio ombreggiamento (hh:mm)	(WTG che provoca l'inizio dell'ombreggiamento)
	Tramonto (hh:mm)Minuti d'ombra	Fine ombreggiamento (hh:mm)	(WTG che provoca l'ultimo ombreggiamento)

## SHADOW - Calendario

Calcolo: Real and worst case Recettore d'ombra: DN - 118

Assunzioni sui calcoli d'ombra

Probabilità di eliofanìa (media ore giornaliere di insolazione) [CAMPOBASSO]

Gen	Feb	Mar	Apr	Mag	Giu	Lug	Ago	Set	Ott	Nov	Dic
4,21	4,83	5,24	6,37	6,76	8,17	9,01	9,23	7,23	4,84	4,00	3,35

Tempo di operatività

N	NNE	ENE	E	ESE	SSE	S	SSO	OSO	O	ONO	NNO	Somma
1.112	199	90	122	110	71	112	909	1.994	247	130	1.423	6.519

	Gennaio	Febbraio	Marzo	Aprile	Maggio	Giugno
1	07:28 16:41	07:14 17:16	06:37 17:50	06:46 19:25	05:59 19:58	06:24 (18) 20:28
2	07:28 16:42	07:13 17:17	06:36 17:52	06:44 19:26	05:58 19:59	06:24 (18) 20:29
3	07:28 16:42	07:12 17:18	06:34 17:53	06:42 19:28	05:56 20:00	06:25 (18) 20:30
4	07:28 16:43	07:11 17:19	06:33 17:54	06:41 19:29	05:55 20:01	06:26 (18) 20:30
5	07:28 16:44	07:10 17:21	06:31 17:55	06:39 19:30	05:54 20:02	06:27 (18) 20:31
6	07:28 16:45	07:09 17:22	06:29 17:56	06:37 19:31	05:53 20:03	06:28 (18) 20:32
7	07:28 16:46	07:08 17:23	06:28 17:57	06:36 19:32	05:51 20:04	06:29 (18) 20:32
8	07:28 16:47	07:07 17:24	06:26 17:59	06:34 19:33	05:50 20:06	06:31 (18) 20:33
9	07:28 16:48	07:05 17:26	06:25 18:00	06:32 19:34	05:49 20:07	06:34 (18) 20:34
10	07:28 16:49	07:04 17:27	06:23 18:01	06:31 19:35	06:49 (18) 20:08	05:48 20:34
11	07:27 16:50	07:03 17:28	06:21 18:02	06:29 19:36	06:48 (18) 20:09	05:47 20:35
12	07:27 16:51	07:02 17:30	06:20 18:03	06:27 19:37	06:46 (18) 20:10	05:46 20:35
13	07:27 16:52	07:00 17:31	06:18 18:04	06:26 19:38	06:45 (18) 20:11	05:45 20:36
14	07:26 16:54	06:59 17:32	06:16 18:05	06:24 19:40	06:43 (18) 20:12	05:44 20:36
15	07:26 16:55	06:58 17:33	06:15 18:07	06:23 19:41	06:41 (18) 20:13	05:42 20:37
16	07:26 16:56	06:56 17:35	06:13 18:08	06:21 19:42	06:40 (18) 20:14	05:41 20:37
17	07:25 16:57	06:55 17:36	06:11 18:09	06:20 19:43	06:38 (18) 20:15	05:41 20:37
18	07:25 16:58	06:54 17:37	06:09 18:10	06:18 19:44	06:37 (18) 20:16	05:40 20:38
19	07:24 16:59	06:52 17:38	06:08 18:11	06:16 19:45	06:35 (18) 20:17	05:39 20:38
20	07:24 17:01	06:51 17:39	06:06 18:12	06:15 19:46	06:34 (18) 20:18	05:38 20:38
21	07:23 17:02	06:49 17:41	06:04 18:13	06:13 19:47	06:32 (18) 20:19	05:37 20:39
22	07:22 17:03	06:48 17:42	06:03 18:14	06:12 19:48	06:31 (18) 20:20	05:36 20:39
23	07:22 17:04	06:46 17:43	06:01 18:15	06:10 19:49	06:29 (18) 20:21	05:35 20:39
24	07:21 17:05	06:45 17:44	05:59 18:17	06:09 19:50	06:28 (18) 20:21	05:35 20:39
25	07:20 17:07	06:44 17:46	05:58 18:18	06:07 19:52	06:27 (18) 20:22	05:34 20:39
26	07:19 17:08	06:42 17:47	05:56 18:19	06:06 19:53	06:25 (18) 20:23	05:33 20:39
27	07:19 17:09	06:40 17:48	05:54 18:20	06:05 19:54	06:24 (18) 20:24	05:32 20:39
28	07:18 17:10	06:39 17:49	05:52 18:21	06:03 19:55	06:22 (18) 20:25	05:32 20:39
29	07:17 17:12	06:37 17:49	05:50 18:22	06:02 19:56	06:21 (18) 20:26	05:31 20:39
30	07:16 17:13	06:36 17:49	05:49 18:23	06:00 19:57	06:20 (18) 20:27	05:30 20:39
31	07:15 17:14	06:35 17:49	05:48 18:24	05:59 19:58	06:19 (18) 20:28	05:29 20:39
Ore potenziali eliofanìa	296	296	369	399	450	454
Totale, caso peggiore				539		1097
Probabilità di eliofanìa				0,48		0,54
Tempo di operatività rid.				0,74		0,74
Dir. del vento rid.				0,57		0,62
Totale ridotto				0,20		0,25
Totale effettivo				109	46	272

Legenda della tabella:

Giorno del mese	Alba (hh:mm)	Inizio ombreggiamento (hh:mm)	(WTG che provoca l'inizio dell'ombreggiamento)
	Tramonto (hh:mm)	Fine ombreggiamento (hh:mm)	(WTG che provoca l'ultimo ombreggiamento)

## SHADOW - Calendario

Calcolo: Real and worst case Recettore d'ombra: DN - 118

Assunzioni sui calcoli d'ombra

Probabilità di eliofanìa (media ore giornaliere di insolazione) [CAMPOBASSO]

Gen	Feb	Mar	Apr	Mag	Giu	Lug	Ago	Set	Ott	Nov	Dic
4,21	4,83	5,24	6,37	6,76	8,17	9,01	9,23	7,23	4,84	4,00	3,35

Tempo di operatività

N	NNE	ENE	E	ESE	SSE	S	SSO	OSO	O	ONO	NNO	Somma
1.112	199	90	122	110	71	112	909	1.994	247	130	1.423	6.519

	Luglio		Agosto		Settembre		Ottobre		Novembre		Dicembre	
1	05:30		06:00 (19)	05:54		06:26		06:47 (18)	06:57		06:32	07:07
	20:39	38	06:38 (19)	20:20		19:36	6	06:53 (18)	18:44		16:57	16:32
2	05:30		06:00 (19)	05:55		06:27		06:48 (18)	06:58		06:33	07:08
	20:39	37	06:37 (19)	20:19		19:34	1	06:49 (18)	18:43		16:56	16:32
3	05:31		06:01 (19)	05:56		06:48 (18)	06:28		06:59		06:34	07:09
	20:39	36	06:37 (19)	20:18	6	06:54 (18)	19:33		18:41		16:54	16:31
4	05:31		06:02 (19)	05:57		06:44 (18)	06:29		07:00		06:35	07:10
	20:39	34	06:36 (19)	20:16	14	06:58 (18)	19:31		18:39		16:53	16:31
5	05:32		06:03 (19)	05:58		06:40 (18)	06:30		07:01		06:37	07:11
	20:39	33	06:36 (19)	20:15	19	06:59 (18)	19:29		18:38		16:52	16:31
6	05:33		06:05 (19)	05:59		06:38 (18)	06:31		07:02		06:38	07:12
	20:38	31	06:36 (19)	20:14	23	07:01 (18)	19:28		18:36		16:51	16:31
7	05:33		06:05 (19)	06:00		06:37 (18)	06:32		07:03		06:39	07:13
	20:38	29	06:34 (19)	20:13	25	07:02 (18)	19:26		18:34		16:50	16:31
8	05:34		06:07 (19)	06:01		06:36 (18)	06:33		07:04		06:40	07:14
	20:38	26	06:33 (19)	20:11	28	07:04 (18)	19:24		18:33		16:49	16:31
9	05:35		06:08 (19)	06:02		06:34 (18)	06:34		07:05		06:42	07:15
	20:37	23	06:31 (19)	20:10	31	07:05 (18)	19:22		18:31		16:48	16:31
10	05:35		06:10 (19)	06:03		06:33 (18)	06:35		07:06		06:43	07:16
	20:37	20	06:30 (19)	20:09	32	07:05 (18)	19:21		18:29		16:46	16:31
11	05:36		06:13 (19)	06:04		06:32 (18)	06:36		07:08		06:44	07:17
	20:36	15	06:28 (19)	20:08	34	07:06 (18)	19:19		18:28		16:45	16:31
12	05:37		06:18 (19)	06:05		06:32 (18)	06:37		07:09		06:45	07:18
	20:36	6	06:24 (19)	20:06	35	07:07 (18)	19:17		18:26		16:44	16:31
13	05:37			06:06		06:31 (18)	06:38		07:10		06:46	07:19
	20:35			20:05	36	07:07 (18)	19:16		18:25		16:43	16:31
14	05:38			06:07		06:30 (18)	06:39		07:11		06:48	07:19
	20:35			20:03	38	07:08 (18)	19:14		18:23		16:43	16:31
15	05:39			06:08		06:30 (18)	06:40		07:12		06:49	07:20
	20:34			20:02	38	07:08 (18)	19:12		18:21		16:42	16:31
16	05:40			06:09		06:31 (18)	06:41		07:13		06:50	07:21
	20:34			20:01	37	07:08 (18)	19:10		18:20		16:41	16:31
17	05:41			06:10		06:32 (18)	06:42		07:14		06:51	07:22
	20:33			19:59	36	07:08 (18)	19:09		18:18		16:40	16:32
18	05:41			06:12		06:33 (18)	06:43		07:15		06:52	07:22
	20:32			19:58	35	07:08 (18)	19:07		18:17		16:39	16:32
19	05:42			06:13		06:34 (18)	06:44		07:16		06:54	07:23
	20:32			19:56	34	07:08 (18)	19:05		18:15		16:38	16:32
20	05:43			06:14		06:35 (18)	06:45		07:18		06:55	07:23
	20:31			19:55	33	07:08 (18)	19:03		18:14		16:38	16:33
21	05:44			06:15		06:36 (18)	06:46		07:19		06:56	07:24
	20:30			19:53	32	07:08 (18)	19:02		18:12		16:37	16:33
22	05:45			06:16		06:37 (18)	06:47		07:20		06:57	07:25
	20:29			19:52	30	07:07 (18)	19:00		18:11		16:36	16:34
23	05:46			06:17		06:38 (18)	06:48		07:21		06:58	07:25
	20:29			19:50	29	07:07 (18)	18:58		18:09		16:36	16:34
24	05:47			06:18		06:39 (18)	06:49		07:22		07:00	07:26
	20:28			19:49	27	07:06 (18)	18:56		18:08		16:35	16:35
25	05:48			06:19		06:40 (18)	06:50		06:23		07:01	07:26
	20:27			19:47	25	07:05 (18)	18:55		17:06		16:34	16:35
26	05:48			06:20		06:41 (18)	06:51		06:25		07:02	07:26
	20:26			19:46	23	07:04 (18)	18:53		17:05		16:34	16:36
27	05:49			06:21		06:42 (18)	06:53		06:26		07:03	07:27
	20:25			19:44	21	07:03 (18)	18:51		17:04		16:33	16:37
28	05:50			06:22		06:43 (18)	06:54		06:27		07:04	07:27
	20:24			19:42	19	07:02 (18)	18:50		17:02		16:33	16:37
29	05:51			06:23		06:44 (18)	06:55		06:28		07:05	07:27
	20:23			19:41	16	07:00 (18)	18:48		17:01		16:33	16:38
30	05:52			06:24		06:45 (18)	06:56		06:29		07:06	07:28
	20:22			19:39	13	06:58 (18)	18:46		16:59		16:32	16:39
31	05:53			06:25		06:46 (18)			06:31			07:28
	20:21			19:38	10	06:56 (18)			16:58			16:40
Ore potenziali eliofanìa	461			429		375			345		297	286
Totale, caso peggiore		328			779							7
Probabilità di eliofanìa		0,61			0,67							0,58
Tempo di operatività rid.		0,74			0,74							0,74
Dir. del vento rid.		0,62			0,57							0,57
Totale ridotto		0,28			0,28							0,25
Totale effettivo		91			220							2

Legenda della tabella:

Giorno del mese	Alba (hh:mm)	Inizio ombreggiamento (hh:mm)	(WTG che provoca l'inizio dell'ombreggiamento)
	Tramonto (hh:mm)	Fine ombreggiamento (hh:mm)	(WTG che provoca l'ultimo ombreggiamento)
	Minuti d'ombra		

### SHADOW - Calendario

Calcolo: Real and worst case Recettore d'ombra: DO - 119  
Assunzioni sui calcoli d'ombra

Probabilità di eliofanìa (media ore giornalieri di insolazione) [CAMPOBASSO]

Gen	Feb	Mar	Apr	Mag	Giu	Lug	Ago	Set	Ott	Nov	Dic
4,21	4,83	5,24	6,37	6,76	8,17	9,01	9,23	7,23	4,84	4,00	3,35

Tempo di operatività

N	NNE	ENE	E	ESE	SSE	S	SSO	OSO	O	ONO	NNO	Somma
1.112	199	90	122	110	71	112	909	1.994	247	130	1.423	6.519

	Gennaio	Febbraio	Marzo	Aprile	Maggio	Giugno	Luglio	Agosto	Settembre	Ottobre	Novembre	Dicembre	
1	07:28 16:40 07:28 16:41	07:14 17:15 07:13 17:17	06:37 17:50 06:36 17:51	06:46 19:25 06:44 19:26	07:20 (31) 19:58 07:22 (31) 19:59	05:59 20:28 05:29 20:29	05:30 20:39 05:30 20:19	05:54 20:20 05:55 20:19	06:26 19:36 06:27 19:34	06:57 18:44 06:58 18:43	07:17 (31) 18:41 07:34 (31) 18:43	06:32 16:57 06:33 16:55	07:08 16:32 07:09 16:31
2	07:28 16:42	07:12 17:18	06:34 17:53	06:42 19:28	07:23 (31) 19:06 (33) 20:00	05:56 20:28 20:30	05:31 20:39 20:18	05:56 20:18 06:28	06:28 19:33	19:09 (33) 18:41	06:59 18:41	07:19 (31) 16:54	07:10 16:31
3	07:28 16:43	07:11 17:19	06:33 17:54	06:41 19:29	07:25 (31) 19:07 (33) 20:01	05:55 20:28 20:31	05:31 20:39 20:16	05:57 20:16 06:29	06:29 19:31	19:06 (33) 18:39	07:00 18:39	07:31 (31) 16:53	07:11 16:31
4	07:28 16:44	07:10 17:20	06:31 17:55	06:39 19:30	07:29 (31) 19:09 (33) 20:02	05:54 20:28 20:31	05:54 20:39 20:15	06:30 20:15 06:30	06:30 19:29	19:03 (33) 18:38	07:01 18:38	06:37 16:52	07:12 16:31
5	07:28 16:45	07:09 17:22	06:29 17:56	06:37 19:31	19:05 (33) 19:09 (33) 20:04	05:52 20:28 20:32	05:52 20:38 20:14	06:31 20:14 06:31	06:31 19:28	19:02 (33) 18:36	07:02 18:36	06:38 16:51	07:13 16:31
6	07:28 16:46	07:08 17:23	06:28 17:57	06:36 19:32	19:06 (33) 19:10 (33) 20:05	05:51 20:27 20:33	05:51 20:38 20:13	06:00 20:13 06:32	06:32 19:26	07:24 (31) 18:34	07:03 18:34	06:39 16:50	07:14 16:30
7	07:28 16:47	07:07 17:24	06:26 17:59	06:34 19:33	19:08 (33) 19:12 (33) 20:06	05:50 20:27 20:33	05:34 20:38 20:12	06:01 20:12 06:34	06:33 19:24	07:20 (31) 18:33	07:04 18:33	06:40 16:48	07:15 16:30
8	07:28 16:48	07:05 17:26	06:25 18:00	06:32 19:34	19:11 (33) 19:12 (33) 20:07	05:49 20:07 20:37	05:34 20:37 20:10	06:02 20:10 19:22	06:34 19:22	07:18 (31) 18:31	07:05 18:31	06:42 16:47	07:15 16:30
9	07:28 16:49	07:04 17:27	06:23 18:01	06:31 19:35	06:42 (31) 06:52 (31) 19:35	06:31 20:08	06:31 20:34	06:03 20:09	06:35 19:21	07:15 (31) 18:29	07:06 18:29	06:43 16:46	07:16 16:30
10	07:28 16:50	07:03 17:28	06:21 18:02	06:29 19:36	06:40 (31) 06:54 (31) 19:36	06:29 20:09	06:29 20:37	06:04 20:08	06:36 19:19	07:14 (31) 18:28	07:08 18:28	06:44 16:45	07:17 16:30
11	07:28 16:51	07:02 17:29	06:20 18:03	06:27 19:37	06:38 (31) 06:56 (31) 19:37	06:27 20:10	06:27 20:36	06:05 20:06	06:37 19:17	07:12 (31) 18:26	07:09 18:26	06:45 16:44	07:18 16:30
12	07:28 16:52	07:00 17:31	06:18 18:04	06:26 19:38	06:37 (31) 06:58 (31) 19:38	06:26 20:11	06:26 20:36	06:06 20:05	06:38 19:16	07:11 (31) 18:24	07:10 18:24	06:47 16:43	07:19 16:31
13	07:28 16:53	06:59 17:32	06:16 18:05	06:24 19:40	06:35 (31) 06:59 (31) 19:40	06:24 20:12	06:24 20:35	06:07 20:04	06:39 19:14	07:09 (31) 18:23	07:11 18:23	06:48 16:42	07:20 16:31
14	07:28 16:53	06:58 17:32	06:15 18:05	06:23 19:41	06:33 (31) 07:00 (31) 19:41	06:23 20:13	06:23 20:35	06:08 20:02	06:40 19:12	07:08 (31) 18:21	07:12 18:21	06:49 16:41	07:20 16:31
15	07:28 16:55	06:56 17:33	06:13 18:07	06:21 19:42	06:32 (31) 07:01 (31) 19:42	06:21 20:14	06:21 20:37	06:09 20:01	06:41 19:10	07:07 (31) 18:20	07:13 18:20	06:50 16:41	07:21 16:31
16	07:28 16:56	06:55 17:34	06:11 18:08	06:19 19:43	06:30 (31) 07:01 (31) 19:43	06:19 20:15	06:19 20:38	06:10 20:33	06:42 19:59	07:07 (31) 18:18	07:14 18:18	06:51 16:40	07:22 16:32
17	07:28 16:57	06:54 17:36	06:09 18:09	06:18 19:44	06:28 (31) 07:01 (31) 19:44	06:18 20:16	06:18 20:33	06:11 20:11	06:43 19:07	07:06 (31) 18:17	07:15 18:17	06:53 16:39	07:22 16:32
18	07:28 16:58	06:52 17:37	06:08 18:10	06:16 19:45	06:27 (31) 07:02 (31) 19:45	06:16 20:17	06:16 20:32	06:12 19:56	06:44 19:05	07:05 (31) 18:15	07:17 18:15	06:54 16:38	07:23 16:32
19	07:28 16:59	06:51 17:38	06:06 18:11	06:15 19:46	06:25 (31) 07:02 (31) 19:46	06:15 20:18	06:15 20:39	06:45 19:55	06:45 19:03	07:06 (31) 18:14	07:18 18:14	06:55 16:37	07:24 16:33
20	07:28 17:00	06:49 17:39	06:04 18:12	06:13 19:47	06:23 (31) 07:02 (31) 19:47	06:13 20:19	06:13 20:30	06:45 19:53	06:46 19:02	07:07 (31) 18:12	07:19 18:12	06:56 16:37	07:24 16:33
21	07:28 17:02	06:48 17:41	06:03 18:13	06:12 19:48	06:21 (31) 07:01 (31) 19:48	06:12 20:20	06:12 20:39	06:46 19:52	06:47 19:00	07:08 (31) 18:11	07:20 18:11	06:57 16:36	07:25 16:34
22	07:28 17:03	06:47 17:42	06:03 18:14	06:11 19:48	06:20 (31) 07:01 (31) 19:48	06:11 20:20	06:11 20:39	06:47 19:52	06:48 19:00	07:09 (31) 18:11	07:21 18:11	06:59 16:36	07:25 16:34
23	07:28 17:04	06:46 17:43	06:03 18:15	06:10 19:49	06:19 (31) 07:02 (31) 19:49	06:10 20:21	06:10 20:39	06:48 19:50	06:49 18:58	07:10 (31) 18:09	07:22 18:09	07:00 16:35	07:26 16:35
24	07:28 17:05	06:45 17:44	06:02 18:17	06:09 19:50	06:18 (31) 07:01 (31) 19:50	06:09 20:22	06:09 20:39	06:18 19:49	06:49 18:56	07:11 (31) 18:08	07:23 18:08	07:01 16:35	07:26 16:35
25	07:28 17:06	06:44 17:45	06:01 18:18	06:07 19:52	06:17 (31) 07:00 (31) 19:52	06:07 20:23	06:07 20:39	06:19 19:47	06:50 18:55	07:12 (31) 17:06	07:24 17:06	07:02 16:34	07:26 16:35
26	07:28 17:07	06:42 17:46	06:00 18:19	06:06 19:53	06:16 (31) 07:00 (31) 19:53	06:06 20:23	06:06 20:40	06:20 19:46	06:51 18:53	07:12 (31) 17:05	07:25 17:05	07:02 16:34	07:27 16:36
27	07:28 17:08	06:40 17:47	06:00 18:20	06:05 19:54	06:15 (31) 07:00 (31) 19:54	06:05 20:23	06:05 20:58	06:18 19:46	06:49 18:53	07:13 (31) 17:03	07:26 17:03	07:03 16:34	07:27 16:36
28	07:28 17:09	06:39 17:48	06:00 18:21	06:04 19:55	06:14 (31) 07:00 (31) 19:55	06:04 20:24	06:04 20:40	06:22 19:44	06:54 18:51	07:14 (31) 17:03	07:27 17:03	07:04 16:33	07:27 16:36
29	07:28 17:10	06:38 17:49	06:00 18:22	06:03 19:56	06:13 (31) 07:00 (31) 19:56	06:03 20:25	06:03 20:58	06:22 19:42	06:54 18:50	07:15 (31) 17:02	07:28 17:02	07:05 16:33	07:27 16:37
30	07:28 17:11	06:37 17:50	06:00 18:23	06:02 19:57	06:12 (31) 07:00 (31) 19:57	06:02 20:26	06:02 20:51	06:22 19:41	06:56 18:48	07:16 (31) 17:01	07:29 17:01	07:06 16:32	07:28 16:38
31	07:28 17:12	06:36 17:51	06:00 18:24	06:01 19:58	06:11 (31) 07:00 (31) 19:58	06:01 20:27	06:01 20:52	06:22 19:39	06:57 18:46	07:17 (31) 16:59	07:30 (31) 16:59	07:07 16:32	07:28 16:39
Ore potenziali eliofanìa	295	296	369	400	450	454	461	429	375	345	296	286	
Totale, caso peggiore			719	144					824		53		
Probabilità di eliofanìa			0,44	0,48					0,58		0,44		
Tempo di operatività rid.			0,74	0,74					0,74		0,74		
Dir. del vento rid.			0,56	0,56					0,56		0,56		
Totale ridotto			0,18	0,20					0,24		0,18		
Totale effettivo			133	29					200		10		

#### Legenda della tabella:

Giorno del mese Alba (hh:mm) Tramonto (hh:mm) Minuti d'ombra Inizio ombreggiamento (hh:mm) Fine ombreggiamento (hh:mm) (WTG che provoca l'inizio dell'ombreggiamento) (WTG che provoca l'ultimo ombreggiamento)

## SHADOW - Calendario

Calcolo: Real and worst case Recettore d'ombra: DP - 120  
Assunzioni sui calcoli d'ombra

Probabilità di eliofanìa (media ore giornaliere di insolazione) [CAMPOBASSO]

Gen Feb Mar Apr Mag Giu Lug Ago Set Ott Nov Dic  
4,21 4,83 5,24 6,37 6,76 8,17 9,01 9,23 7,23 4,84 4,00 3,35

Tempo di operatività

N NNE ENE E ESE SSE S SSO OSO O ONO NNO Somma  
1.112 199 90 122 110 71 112 909 1.994 247 130 1.423 6.519

	Gennaio		Febbraio		Marzo		Aprile		Maggio		Giugno	
1	07:28		07:14	15:59 (4)	06:38		06:46	18:26 (16)	05:59		05:30	19:48 (17)
	16:41		17:16	32 16:31 (4)	17:51		19:26	38 19:04 (16)	19:58		20:28	15 20:03 (17)
2	07:28		07:13	15:59 (4)	06:36		06:44	18:25 (16)	05:58		05:29	19:49 (17)
	16:42		17:17	33 16:32 (4)	17:52		19:27	40 19:05 (16)	19:59		20:29	15 20:04 (17)
3	07:28		07:12	15:58 (4)	06:34		06:42	18:24 (16)	05:57		05:29	19:49 (17)
	16:43		17:18	33 16:31 (4)	17:53		19:28	42 19:06 (16)	20:00		20:30	16 20:05 (17)
4	07:28		07:11	15:58 (4)	06:33		06:41	18:23 (16)	05:55		05:28	19:48 (17)
	16:43		17:19	33 16:31 (4)	17:54		19:29	43 19:06 (16)	20:01		20:31	17 20:05 (17)
5	07:28		07:10	15:58 (4)	06:31		06:39	18:23 (16)	05:54		05:28	19:49 (17)
	16:44		17:21	34 16:32 (4)	17:55		19:30	43 19:06 (16)	20:03		20:31	17 20:06 (17)
6	07:28		07:09	15:59 (4)	06:30		06:37	18:22 (16)	05:53		05:28	19:49 (17)
	16:45		17:22	33 16:32 (4)	17:56		19:31	44 19:06 (16)	20:04		20:32	18 20:07 (17)
7	07:28		07:08	15:59 (4)	06:28		06:36	18:22 (16)	05:52		05:27	19:48 (17)
	16:46		17:23	33 16:32 (4)	17:58		19:32	44 19:06 (16)	20:05		20:33	19 20:07 (17)
8	07:28		07:07	16:00 (4)	06:26		06:34	18:22 (16)	05:50		05:27	19:49 (17)
	16:47		17:25	32 16:32 (4)	17:59		19:33	44 19:06 (16)	20:06		20:33	19 20:08 (17)
9	07:28		07:06	16:00 (4)	06:25		06:32	18:21 (16)	05:49		05:27	19:49 (17)
	16:48		17:26	31 16:31 (4)	18:00		19:34	44 19:05 (16)	20:07		20:34	19 20:08 (17)
10	07:28		07:04	16:01 (4)	06:23		06:31	18:22 (16)	05:48		05:27	19:49 (17)
	16:49		17:27	29 16:30 (4)	18:01		19:35	43 19:05 (16)	20:08		20:34	20 20:09 (17)
11	07:28		07:03	16:02 (4)	06:21		06:29	18:22 (16)	05:47		05:26	19:49 (17)
	16:50		17:28	28 16:30 (4)	18:02		19:36	42 19:04 (16)	20:09		20:35	21 20:10 (17)
12	07:27		07:02	16:03 (4)	06:20		06:28	18:21 (16)	05:46		05:26	19:50 (17)
	16:51		17:30	26 16:29 (4)	18:03		19:38	42 19:03 (16)	20:10		20:36	20 20:10 (17)
13	07:27		07:01	16:04 (4)	06:18		06:26	18:22 (16)	05:45		05:26	19:50 (17)
	16:53		17:31	23 16:27 (4)	18:04		19:39	41 19:03 (16)	20:11		20:36	21 20:11 (17)
14	07:27		06:59	16:06 (4)	06:16		06:24	18:22 (16)	05:44		05:26	19:50 (17)
	16:54		17:32	20 16:26 (4)	18:06		19:40	40 19:02 (16)	20:12		20:36	21 20:11 (17)
15	07:26		06:58	16:09 (4)	06:15		06:23	18:24 (16)	05:43		05:26	19:50 (17)
	16:55		17:33	15 16:24 (4)	18:07		19:41	37 19:01 (16)	20:13		20:37	22 20:12 (17)
16	07:26		06:57	16:11 (4)	06:13		06:21	18:24 (16)	05:42		05:26	19:50 (17)
	16:56		17:35	10 16:21 (4)	18:08		19:42	36 19:00 (16)	20:14		20:37	22 20:12 (17)
17	07:25		06:55		06:11		06:20	18:24 (16)	05:41		05:26	19:50 (17)
	16:57		17:36		18:09		19:43	34 18:58 (16)	20:15		20:38	22 20:12 (17)
18	07:25		06:54		06:10		06:18	18:26 (16)	05:40		05:26	19:51 (17)
	16:58		17:37		18:10		19:44	31 18:57 (16)	20:16		20:38	21 20:12 (17)
19	07:24		06:52		06:08		06:17	18:27 (16)	05:39		05:26	19:51 (17)
	16:59		17:38		18:11		19:45	27 18:54 (16)	20:17		20:38	22 20:13 (17)
20	07:24		06:51		06:06		06:15	18:29 (16)	05:38		05:26	19:51 (17)
	17:01	5	16:14 (4)	17:40	18:12		19:46	24 18:53 (16)	20:18		20:39	22 20:13 (17)
21	07:23		06:50		06:05		06:13	18:30 (16)	05:37		05:27	19:51 (17)
	17:02	12	16:18 (4)	17:41	18:13		19:47	20 18:50 (16)	20:19		20:39	22 20:13 (17)
22	07:23		06:48		06:03		06:12	18:34 (16)	05:36	19:52 (17)	05:27	19:52 (17)
	17:03	16	16:21 (4)	17:42	18:15		19:48	13 18:47 (16)	20:20	3 19:55 (17)	20:39	22 20:14 (17)
23	07:22		06:47		06:01		06:10		05:35	19:51 (17)	05:27	19:52 (17)
	17:04	19	16:22 (4)	17:43	18:16		19:50		20:21	5 19:56 (17)	20:39	22 20:14 (17)
24	07:21		06:45		05:59		06:09		05:35	19:51 (17)	05:27	19:52 (17)
	17:06	22	16:24 (4)	17:45	18:17		19:51		20:22	6 19:57 (17)	20:39	22 20:14 (17)
25	07:20		06:44		05:58	17:40 (16)	06:08		05:34	19:50 (17)	05:28	19:52 (17)
	17:07	24	16:25 (4)	17:46	18:18	15 17:55 (16)	19:52		20:23	8 19:58 (17)	20:40	21 20:13 (17)
26	07:20		06:42		05:56	17:37 (16)	06:06		05:33	19:50 (17)	05:28	19:52 (17)
	17:08	26	16:26 (4)	17:47	18:19	21 17:58 (16)	19:53		20:23	8 19:58 (17)	20:40	22 20:14 (17)
27	07:19		06:41		05:54	17:34 (16)	06:05		05:32	19:50 (17)	05:28	19:52 (17)
	17:09	28	16:27 (4)	17:48	18:20	25 17:59 (16)	19:54		20:24	10 20:00 (17)	20:40	22 20:14 (17)
28	07:18		06:39		05:53	17:32 (16)	06:03		05:32	19:49 (17)	05:29	19:52 (17)
	17:11	29	16:29 (4)	17:49	18:21	28 18:00 (16)	19:55		20:25	11 20:00 (17)	20:40	21 20:13 (17)
29	07:17		06:38		06:51	18:31 (16)	06:02		05:31	19:49 (17)	05:29	19:53 (17)
	17:12	30	16:29 (4)		19:22	30 19:01 (16)	19:56		20:26	12 20:01 (17)	20:40	21 20:14 (17)
30	07:16		06:37		06:49	18:29 (16)	06:01		05:31	19:49 (17)	05:29	19:53 (17)
	17:13	31	16:30 (4)		19:23	33 19:02 (16)	19:57		20:27	13 20:02 (17)	20:40	20 20:13 (17)
31	07:15		06:36		06:48	18:27 (16)			05:30	19:49 (17)		
	17:14	32	16:31 (4)		19:24	36 19:03 (16)			20:28	14 20:03 (17)		
Ore potenziali eliofanìa	296		296		369		399		450		454	604
Totale, caso peggiore	274		445		188		812		90			604
Probabilità di eliofanìa	0,44		0,46		0,44		0,48		0,47			0,54
Tempo di operatività rid.	0,74		0,74		0,74		0,74		0,74			0,74
Dir. del vento rid.	0,62		0,62		0,57		0,57		0,56			0,56
Totale ridotto	0,21		0,21		0,19		0,20		0,19			0,22
Totale effettivo	56		94		35		165		17			136

Legenda della tabella:

Giorno del mese Alba (hh:mm) Tramonto (hh:mm) Minuti d'ombra Inizio ombreggiamento (hh:mm) Fine ombreggiamento (hh:mm) (WTG che provoca l'inizio dell'ombreggiamento) (WTG che provoca l'ultimo ombreggiamento)



## SHADOW - Calendario

Calcolo: Real and worst case Recettore d'ombra: DP - 120

Assunzioni sui calcoli d'ombra

Probabilità di eliofanìa (media ore giornaliere di insolazione) [CAMPOBASSO]

Gen	Feb	Mar	Apr	Mag	Giu	Lug	Ago	Set	Ott	Nov	Dic
4,21	4,83	5,24	6,37	6,76	8,17	9,01	9,23	7,23	4,84	4,00	3,35

Tempo di operatività

N	NNE	ENE	E	ESE	SSE	S	SSO	OSO	O	ONO	NNO	Somma
1.112	199	90	122	110	71	112	909	1.994	247	130	1.423	6.519

	Luglio		Agosto		Settembre		Ottobre		Novembre		Dicembre	
1	05:30		19:53 (17)	05:54	06:26	18:21 (16)	06:57		06:32	15:30 (4)	07:08	
	20:40	21	20:14 (17)	20:20	19:36	42	19:03 (16)	18:45	16:57	30	16:00 (4)	16:32
2	05:30		19:53 (17)	05:55	06:27		18:20 (16)	06:58	06:33		15:30 (4)	07:09
	20:39	20	20:13 (17)	20:19	19:34	43	19:03 (16)	18:43	16:56	30	16:00 (4)	16:32
3	05:31		19:54 (17)	05:56	06:28		18:19 (16)	06:59	06:34		15:29 (4)	07:10
	20:39	20	20:14 (17)	20:18	19:33	44	19:03 (16)	18:41	16:55	32	16:01 (4)	16:31
4	05:31		19:54 (17)	05:57	06:29		18:19 (16)	07:00	06:36		15:29 (4)	07:11
	20:39	19	20:13 (17)	20:17	19:31	44	19:03 (16)	18:39	16:53	33	16:02 (4)	16:31
5	05:32		19:54 (17)	05:58	06:30		18:19 (16)	07:01	06:37		15:29 (4)	07:12
	20:39	19	20:13 (17)	20:15	19:29	44	19:03 (16)	18:38	16:52	33	16:02 (4)	16:31
6	05:33		19:55 (17)	05:59	06:31		18:18 (16)	07:02	06:38		15:28 (4)	07:13
	20:39	18	20:12 (17)	20:14	19:28	44	19:02 (16)	18:36	16:51	33	16:01 (4)	16:31
7	05:33		19:55 (17)	06:00	06:32		18:18 (16)	07:03	06:39		15:29 (4)	07:14
	20:38	17	20:12 (17)	20:13	19:26	44	19:02 (16)	18:34	16:50	33	16:02 (4)	16:31
8	05:34		19:55 (17)	06:01	06:33		18:18 (16)	07:04	06:41		15:29 (4)	07:15
	20:38	18	20:13 (17)	20:12	19:24	43	19:01 (16)	18:33	16:49	33	16:02 (4)	16:31
9	05:35		19:55 (17)	06:02	06:34		18:18 (16)	07:06	06:42		15:29 (4)	07:15
	20:38	17	20:12 (17)	20:10	19:23	42	19:00 (16)	18:31	16:48	33	16:02 (4)	16:31
10	05:35		19:56 (17)	06:03	06:35		18:18 (16)	07:07	06:43		15:30 (4)	07:16
	20:37	16	20:12 (17)	20:09	19:21	41	18:59 (16)	18:30	16:47	32	16:02 (4)	16:31
11	05:36		19:56 (17)	06:04	06:36		18:19 (16)	07:08	06:44		15:30 (4)	07:17
	20:37	15	20:11 (17)	20:08	19:19	38	18:57 (16)	18:28	16:46	32	16:02 (4)	16:31
12	05:37		19:57 (17)	06:05	06:37		18:19 (16)	07:09	06:45		15:30 (4)	07:18
	20:36	14	20:11 (17)	20:06	19:17	36	18:55 (16)	18:26	16:45	31	16:01 (4)	16:31
13	05:37		19:57 (17)	06:06	06:38		18:20 (16)	07:10	06:47		15:30 (4)	07:19
	20:36	13	20:10 (17)	20:05	19:16	33	18:53 (16)	18:25	16:44	30	16:00 (4)	16:31
14	05:38		19:57 (17)	06:08	06:39		18:21 (16)	07:11	06:48		15:32 (4)	07:20
	20:35	13	20:10 (17)	20:04	19:14	31	18:52 (16)	18:23	16:43	29	16:01 (4)	16:31
15	05:39		19:58 (17)	06:09	06:40		18:22 (16)	07:12	06:49		15:32 (4)	07:20
	20:35	12	20:10 (17)	20:02	19:12	28	18:50 (16)	18:21	16:42	28	16:00 (4)	16:31
16	05:40		19:59 (17)	06:10	06:41		18:23 (16)	07:13	06:50		15:33 (4)	07:21
	20:34	10	20:09 (17)	20:01	19:11	25	18:48 (16)	18:20	16:41	26	15:59 (4)	16:32
17	05:41		19:59 (17)	06:11	06:42		18:25 (16)	07:14	06:51		15:35 (4)	07:22
	20:33	9	20:08 (17)	19:59	19:09	22	18:47 (16)	18:18	16:40	24	15:59 (4)	16:32
18	05:41		20:00 (17)	06:12	06:43		18:28 (16)	07:16	06:53		15:36 (4)	07:22
	20:33	7	20:07 (17)	19:58	19:07	16	18:44 (16)	18:17	16:39	22	15:58 (4)	16:32
19	05:42		20:00 (17)	06:13	06:44		18:35 (16)	07:17	06:54		15:37 (4)	07:23
	20:32	7	20:07 (17)	19:56	19:05	1	18:36 (16)	18:15	16:38	19	15:56 (4)	16:33
20	05:43		20:01 (17)	06:14	06:45			07:18	06:55		15:39 (4)	07:24
	20:31	5	20:06 (17)	19:55	19:04			18:14	16:38	16	15:55 (4)	16:33
21	05:44		20:02 (17)	06:15	18:38 (16)			06:46	06:56		15:42 (4)	07:24
	20:30	4	20:06 (17)	19:53	19:02			18:12	16:37	12	15:54 (4)	16:33
22	05:45		20:04 (17)	06:16	18:35 (16)			06:47	06:57		15:45 (4)	07:25
	20:30	1	20:05 (17)	19:52	19:00	20		18:11	16:36	5	15:50 (4)	16:34
23	05:46			06:17	18:32 (16)			06:49	06:59			07:25
	20:29			19:50	18:57 (16)	25		18:09	16:36			16:34
24	05:47			06:18	18:30 (16)			06:50	07:00			07:26
	20:28			19:49	18:58 (16)	28		18:08	16:35			16:35
25	05:48			06:19	18:29 (16)			06:51	07:01			07:26
	20:27			19:47	19:00 (16)	31		18:55	17:06			16:36
26	05:49			06:20	18:27 (16)			06:52	06:25		15:40 (4)	07:02
	20:26			19:46	19:01 (16)	34		18:53	17:05	11	15:51 (4)	16:34
27	05:50			06:21	18:26 (16)			06:53	06:26		15:37 (4)	07:03
	20:25			19:44	19:01 (16)	35		18:51	17:04	17	15:54 (4)	16:34
28	05:50			06:22	18:24 (16)			06:54	06:27		15:35 (4)	07:04
	20:24			19:43	19:02 (16)	38		18:50	17:02	21	15:56 (4)	16:33
29	05:51			06:23	18:23 (16)			06:55	06:28		15:33 (4)	07:05
	20:23			19:41	19:03 (16)	40		18:48	17:01	24	15:57 (4)	16:33
30	05:52			06:24	18:22 (16)			06:56	06:30		15:32 (4)	07:07
	20:22			19:39	19:03 (16)	41		18:46	17:00	26	15:58 (4)	16:32
31	05:53			06:25	18:21 (16)			06:31	06:31		15:32 (4)	07:28
	20:21			19:38	19:03 (16)	42		18:46	16:58	28	16:00 (4)	16:40
Ore potenziali eliofanìa	461		429		375		345		296			286
Totale, caso peggiore	295		348		661		127		596			
Probabilità di eliofanìa	0,61		0,67		0,58		0,44		0,40			
Tempo di operatività rid.	0,74		0,74		0,74		0,74		0,74			
Dir. del vento rid.	0,56		0,57		0,57		0,62		0,62			
Totale ridotto	0,25		0,28		0,25		0,20		0,19			
Totale effettivo	74		99		162		26		112			

Legenda della tabella:

Giorno del mese	Alba (hh:mm)	Inizio ombreggiamento (hh:mm)	(WTG che provoca l'inizio dell'ombreggiamento)
	Tramonto (hh:mm)	Fine ombreggiamento (hh:mm)	(WTG che provoca l'ultimo ombreggiamento)

## SHADOW - Calendario

Calcolo: Real and worst case Recettore d'ombra: DQ - 121  
Assunzioni sui calcoli d'ombra

Probabilità di eliofanìa (media ore giornaliere di insolazione) [CAMPOBASSO]

Gen Feb Mar Apr Mag Giu Lug Ago Set Ott Nov Dic  
4,21 4,83 5,24 6,37 6,76 8,17 9,01 9,23 7,23 4,84 4,00 3,35

Tempo di operatività

N NNE ENE E ESE SSE S SSO OSO O ONO NNO Somma  
1.112 199 90 122 110 71 112 909 1.994 247 130 1.423 6.519

	Gennaio		Febbraio		Marzo		Aprile		Maggio		Giugno	
1	07:28		07:14	15:51 (4)	06:38		06:46	18:22 (16)	05:59		05:30	19:53 (17)
	16:41		17:16	35 16:26 (4)	17:51		19:26	42 19:04 (16)	19:58		20:28	10 20:03 (17)
2	07:28		07:13	15:51 (4)	06:36		06:44	18:21 (16)	05:58		05:29	19:53 (17)
	16:42		17:17	35 16:26 (4)	17:52		19:27	44 19:05 (16)	19:59		20:29	11 20:04 (17)
3	07:28		07:12	15:51 (4)	06:34		06:42	18:20 (16)	05:57		05:29	19:53 (17)
	16:43		17:18	34 16:25 (4)	17:53		19:28	45 19:05 (16)	20:00		20:30	12 20:05 (17)
4	07:28		07:11	15:51 (4)	06:33		06:41	18:19 (16)	05:55		05:28	19:52 (17)
	16:43		17:19	34 16:25 (4)	17:54		19:29	46 19:05 (16)	20:01		20:31	13 20:05 (17)
5	07:28		07:10	15:52 (4)	06:31		06:39	18:19 (16)	05:54		05:28	19:53 (17)
	16:44		17:21	33 16:25 (4)	17:55		19:30	46 19:05 (16)	20:03		20:31	13 20:06 (17)
6	07:28		07:09	15:52 (4)	06:30		06:37	18:18 (16)	05:53		05:28	19:53 (17)
	16:45		17:22	33 16:25 (4)	17:56		19:31	47 19:05 (16)	20:04		20:32	14 20:07 (17)
7	07:28		07:08	15:53 (4)	06:28		06:36	18:18 (16)	05:52		05:27	19:52 (17)
	16:46		17:23	32 16:25 (4)	17:58		19:32	47 19:05 (16)	20:05		20:33	15 20:07 (17)
8	07:28		07:07	15:54 (4)	06:26		06:34	18:18 (16)	05:50		05:27	19:52 (17)
	16:47		17:25	30 16:24 (4)	17:59		19:33	47 19:05 (16)	20:06		20:33	16 20:08 (17)
9	07:28		07:06	15:55 (4)	06:25		06:32	18:17 (16)	05:49		05:27	19:52 (17)
	16:48		17:26	28 16:23 (4)	18:00		19:34	47 19:04 (16)	20:07		20:34	16 20:08 (17)
10	07:28		07:04	15:56 (4)	06:23		06:31	18:18 (16)	05:48		05:27	19:53 (17)
	16:49		17:27	26 16:22 (4)	18:01		19:35	46 19:04 (16)	20:08		20:34	16 20:09 (17)
11	07:28		07:03	15:58 (4)	06:21		06:29	18:18 (16)	05:47		05:26	19:53 (17)
	16:50		17:28	23 16:21 (4)	18:02		19:36	46 19:04 (16)	20:09		20:35	17 20:10 (17)
12	07:27		07:02	16:00 (4)	06:20		06:28	18:17 (16)	05:46		05:26	19:53 (17)
	16:51		17:30	20 16:20 (4)	18:03		19:38	46 19:03 (16)	20:10		20:36	17 20:10 (17)
13	07:27		07:01	16:01 (4)	06:18		06:26	18:18 (16)	05:45		05:26	19:53 (17)
	16:53		17:31	16 16:17 (4)	18:04		19:39	44 19:02 (16)	20:11		20:36	18 20:11 (17)
14	07:27		06:59	16:06 (4)	06:16		06:24	18:18 (16)	05:44		05:26	19:53 (17)
	16:54		17:32	7 16:13 (4)	18:06		19:40	43 19:01 (16)	20:12		20:36	18 20:11 (17)
15	07:26	16:00 (4)	06:58		06:15		06:23	18:19 (16)	05:43		05:26	19:53 (17)
	16:55	7 16:07 (4)	17:33		18:07		19:41	42 19:01 (16)	20:13		20:37	19 20:12 (17)
16	07:26	15:57 (4)	06:57		06:13		06:21	18:19 (16)	05:42		05:26	19:54 (17)
	16:56	12 16:09 (4)	17:35		18:08		19:42	40 18:59 (16)	20:14		20:37	18 20:12 (17)
17	07:25	15:56 (4)	06:55		06:11		06:20	18:19 (16)	05:41		05:26	19:54 (17)
	16:57	16 16:12 (4)	17:36		18:09		19:43	39 18:58 (16)	20:15		20:38	18 20:12 (17)
18	07:25	15:54 (4)	06:54		06:10		06:18	18:21 (16)	05:40		05:26	19:54 (17)
	16:58	19 16:13 (4)	17:37		18:10		19:44	36 18:57 (16)	20:16		20:38	18 20:12 (17)
19	07:24	15:54 (4)	06:52		06:08		06:17	18:21 (16)	05:39		05:26	19:54 (17)
	16:59	22 16:16 (4)	17:38		18:11		19:45	34 18:55 (16)	20:17		20:38	19 20:13 (17)
20	07:24	15:53 (4)	06:51		06:06		06:15	18:23 (16)	05:38		05:26	19:54 (17)
	17:01	24 16:17 (4)	17:40		18:12		19:46	31 18:54 (16)	20:18		20:39	19 20:13 (17)
21	07:23	15:52 (4)	06:50		06:05		06:13	18:24 (16)	05:37		05:27	19:54 (17)
	17:02	26 16:18 (4)	17:41		18:13		19:47	27 18:51 (16)	20:19		20:39	19 20:13 (17)
22	07:23	15:52 (4)	06:48		06:03		06:12	18:26 (16)	05:36		05:27	19:55 (17)
	17:03	27 16:19 (4)	17:42		18:15		19:48	24 18:50 (16)	20:20		20:39	19 20:14 (17)
23	07:22	15:52 (4)	06:47		06:01		06:10	18:29 (16)	05:35		05:27	19:55 (17)
	17:04	28 16:20 (4)	17:43		18:16		19:50	18 18:47 (16)	20:21		20:39	19 20:14 (17)
24	07:21	15:51 (4)	06:45		05:59	17:41 (16)	06:09	18:33 (16)	05:35		05:27	19:55 (17)
	17:06	30 16:21 (4)	17:45		18:17	9 17:50 (16)	19:51	9 18:42 (16)	20:22		20:39	19 20:14 (17)
25	07:20	15:51 (4)	06:44		05:58	17:35 (16)	06:08		05:34	19:57 (17)	05:28	19:55 (17)
	17:07	31 16:22 (4)	17:46		18:18	20 17:55 (16)	19:52		20:23	1 19:58 (17)	20:40	18 20:13 (17)
26	07:20	15:50 (4)	06:42		05:56	17:33 (16)	06:06		05:33	19:56 (17)	05:28	19:56 (17)
	17:08	32 16:22 (4)	17:47		18:19	25 17:58 (16)	19:53		20:23	2 19:58 (17)	20:40	18 20:14 (17)
27	07:19	15:50 (4)	06:41		05:54	17:30 (16)	06:05		05:32	19:56 (17)	05:28	19:55 (17)
	17:09	33 16:23 (4)	17:48		18:20	29 17:59 (16)	19:54		20:24	4 20:00 (17)	20:40	19 20:14 (17)
28	07:18	15:51 (4)	06:39		05:53	17:28 (16)	06:03		05:32	19:55 (17)	05:29	19:55 (17)
	17:11	33 16:24 (4)	17:49		18:21	32 18:00 (16)	19:55		20:25	5 20:00 (17)	20:40	18 20:13 (17)
29	07:17	15:51 (4)			06:51	18:27 (16)	06:02		05:31	19:55 (17)	05:29	19:56 (17)
	17:12	34 16:25 (4)			19:22	34 19:01 (16)	19:56		20:26	6 20:01 (17)	20:40	18 20:14 (17)
30	07:16	15:51 (4)			06:49	18:25 (16)	06:01		05:31	19:54 (17)	05:29	19:56 (17)
	17:13	34 16:25 (4)			19:23	37 19:02 (16)	19:57		20:27	8 20:02 (17)	20:40	17 20:13 (17)
31	07:15	15:51 (4)			06:48	18:23 (16)			05:30	19:54 (17)		
	17:14	34 16:25 (4)			19:24	40 19:03 (16)			20:28	9 20:03 (17)		
Ore potenziali eliofanìa	296		296		369		399		450		454	501
Totale, caso peggiore	442		386		226		936		35			0,54
Probabilità di eliofanìa	0,44		0,46		0,44		0,48		0,47			0,74
Tempo di operatività rid.	0,74		0,74		0,74		0,74		0,74			0,56
Dir. del vento rid.	0,62		0,62		0,57		0,57		0,56			0,22
Totale ridotto	0,21		0,21		0,19		0,20		0,19			0,113
Totale effettivo	91		82		42		191		7			

Legenda della tabella:

Giorno del mese Alba (hh:mm) Tramonto (hh:mm) Minuti d'ombra Inizio ombreggiamento (hh:mm) Fine ombreggiamento (hh:mm) (WTG che provoca l'inizio dell'ombreggiamento) (WTG che provoca l'ultimo ombreggiamento)

## SHADOW - Calendario

Calcolo: Real and worst case Recettore d'ombra: DQ - 121  
Assunzioni sui calcoli d'ombra

Probabilità di eliofanìa (media ore giornaliere di insolazione) [CAMPOBASSO]

Gen	Feb	Mar	Apr	Mag	Giu	Lug	Ago	Set	Ott	Nov	Dic
4,21	4,83	5,24	6,37	6,76	8,17	9,01	9,23	7,23	4,84	4,00	3,35

Tempo di operatività

N	NNE	ENE	E	ESE	SSE	S	SSO	OSO	O	ONO	NNO	Somma
1.112	199	90	122	110	71	112	909	1.994	247	130	1.423	6.519

	Luglio		Agosto		Settembre		Ottobre		Novembre		Dicembre		
1	05:30		19:57 (17)	05:54	06:26		18:16 (16)	06:57	06:32		15:26 (4)	07:08	
	20:40	17	20:14 (17)	20:20	19:36	47	19:03 (16)	18:45	16:57	26	15:52 (4)	16:32	
2	05:30		19:57 (17)	05:55	06:27		18:16 (16)	06:58	06:33		15:24 (4)	07:09	
	20:39	16	20:13 (17)	20:19	19:34	46	19:02 (16)	18:43	16:56	29	15:53 (4)	16:32	
3	05:31		19:58 (17)	05:56	06:28		18:15 (16)	06:59	06:34		15:23 (4)	07:10	
	20:39	16	20:14 (17)	20:18	19:33	47	19:02 (16)	18:41	16:55	30	15:53 (4)	16:31	
4	05:31		19:57 (17)	05:57	06:29		18:15 (16)	07:00	06:36		15:23 (4)	07:11	
	20:39	16	20:13 (17)	20:17	19:31	47	19:02 (16)	18:40	16:53	31	15:54 (4)	16:31	
5	05:32		19:58 (17)	05:58	06:30		18:15 (16)	07:01	06:37		15:22 (4)	07:12	
	20:39	15	20:13 (17)	20:15	19:29	47	19:02 (16)	18:38	16:52	33	15:55 (4)	16:31	
6	05:33		19:59 (17)	05:59	06:31		18:14 (16)	07:02	06:38		15:21 (4)	07:13	
	20:39	14	20:13 (17)	20:14	19:28	47	19:01 (16)	18:36	16:51	34	15:55 (4)	16:31	
7	05:33		19:59 (17)	06:00	06:32		18:14 (16)	07:03	06:39		15:22 (4)	07:14	
	20:38	13	20:12 (17)	20:13	19:26	47	19:01 (16)	18:34	16:50	34	15:56 (4)	16:31	
8	05:34		20:00 (17)	06:01	06:33		18:14 (16)	07:04	06:41		15:21 (4)	07:15	
	20:38	13	20:13 (17)	20:12	19:24	46	19:00 (16)	18:33	16:49	35	15:56 (4)	16:31	
9	05:35		20:00 (17)	06:02	06:34		18:14 (16)	07:06	06:42		15:21 (4)	07:15	
	20:38	13	20:13 (17)	20:10	19:23	45	18:59 (16)	18:31	16:48	35	15:56 (4)	16:31	
10	05:35		20:00 (17)	06:03	06:35		18:14 (16)	07:07	06:43		15:22 (4)	07:16	
	20:37	12	20:12 (17)	20:09	19:21	44	18:58 (16)	18:30	16:47	35	15:57 (4)	16:31	
11	05:36		20:01 (17)	06:04	06:36		18:15 (16)	07:08	06:44		15:22 (4)	07:17	
	20:37	10	20:11 (17)	20:08	19:19	42	18:57 (16)	18:28	16:46	34	15:56 (4)	16:31	
12	05:37		20:02 (17)	06:05	06:37		18:15 (16)	07:09	06:45		15:21 (4)	07:18	
	20:36	9	20:11 (17)	20:06	19:17	40	18:55 (16)	18:26	16:45	35	15:56 (4)	16:31	
13	05:37		20:02 (17)	06:06	06:38		18:16 (16)	07:10	06:47		15:22 (4)	07:19	
	20:36	8	20:10 (17)	20:05	19:16	37	18:53 (16)	18:25	16:44	34	15:56 (4)	16:31	
14	05:38		20:03 (17)	06:08	06:39		18:17 (16)	07:11	06:48		15:23 (4)	07:20	
	20:35	7	20:10 (17)	20:04	19:14	35	18:52 (16)	18:23	16:43	33	15:56 (4)	16:31	
15	05:39		20:04 (17)	06:09	06:40		18:18 (16)	07:12	06:49		15:23 (4)	07:20	
	20:35	6	20:10 (17)	20:02	19:12	32	18:50 (16)	18:21	16:42	33	15:56 (4)	16:31	
16	05:40		20:05 (17)	06:10	06:41		18:19 (16)	07:13	06:50		15:23 (4)	07:21	
	20:34	4	20:09 (17)	20:01	19:11	29	18:48 (16)	18:20	16:41	32	15:55 (4)	16:32	
17	05:41		20:05 (17)	06:11	06:42		18:21 (16)	07:14	06:51		15:25 (4)	07:22	
	20:33	3	20:08 (17)	19:59	19:09	26	18:47 (16)	18:18	16:40	31	15:56 (4)	16:32	
18	05:41		20:06 (17)	06:12	06:43		18:23 (16)	07:16	06:53		15:25 (4)	07:22	
	20:33	1	20:07 (17)	19:58	19:07	21	18:44 (16)	18:17	16:39	30	15:55 (4)	16:32	
19	05:42			06:13	06:44		18:27 (16)	07:17	06:54		15:26 (4)	07:23	
	20:32		19:56	12	18:49 (16)	19:05	12	18:39 (16)	18:15	16:38	28	15:54 (4)	16:33
20	05:43		06:14		18:33 (16)	06:45			07:18	06:55		15:26 (4)	07:24
	20:31		19:55	20	18:53 (16)	19:04			18:14	16:38	27	15:53 (4)	16:33
21	05:44		06:15		18:31 (16)	06:46			07:19	06:56		15:28 (4)	07:24
	20:30		19:53	24	18:55 (16)	19:02			18:12	16:37	26	15:54 (4)	16:33
22	05:45		06:16		18:29 (16)	06:47			07:20	06:57		15:29 (4)	07:25
	20:30		19:52	27	18:56 (16)	19:00			18:11	16:36	24	15:53 (4)	16:34
23	05:46		06:17		18:27 (16)	06:49			07:21	06:59		15:30 (4)	07:25
	20:29		19:50	31	18:58 (16)	18:58			18:09	16:36	22	15:52 (4)	16:34
24	05:47		06:18		18:25 (16)	06:50			07:22	07:00		15:31 (4)	07:26
	20:28		19:49	34	18:59 (16)	18:57			18:08	16:35	19	15:50 (4)	16:35
25	05:48		06:19		18:24 (16)	06:51			06:24	07:01		15:34 (4)	07:26
	20:27		19:47	36	19:00 (16)	18:55			17:06	16:35	16	15:50 (4)	16:36
26	05:49		06:20		18:22 (16)	06:52			06:25	07:02		15:36 (4)	07:27
	20:26		19:46	39	19:01 (16)	18:53			17:05	16:34	12	15:48 (4)	16:36
27	05:50		06:21		18:21 (16)	06:53			06:26	07:03		15:39 (4)	07:27
	20:25		19:44	40	19:01 (16)	18:51			17:04	16:34	7	15:46 (4)	16:37
28	05:50		06:22		18:20 (16)	06:54			06:27				07:27
	20:24		19:43	42	19:02 (16)	18:50			17:02	10	15:44 (4)	16:33	16:37
29	05:51		06:23		18:19 (16)	06:55			06:28		15:31 (4)	07:05	07:28
	20:23		19:41	43	19:02 (16)	18:48			17:01	16	15:47 (4)	16:33	16:38
30	05:52		06:24		18:18 (16)	06:56			06:30		15:28 (4)	07:07	07:28
	20:22		19:39	44	19:02 (16)	18:46			17:00	21	15:49 (4)	16:32	16:39
31	05:53		06:25		18:17 (16)				06:31		15:27 (4)		07:28
	20:21		19:38	45	19:02 (16)				16:58	24	15:51 (4)		16:40
Ore potenziali eliofanìa	461		429		375		345		296			286	
Totale, caso peggiore	193		437		737		71		765				
Probabilità di eliofanìa	0,61		0,67		0,58		0,44		0,40				
Tempo di operatività rid.	0,74		0,74		0,74		0,74		0,74				
Dir. del vento rid.	0,56		0,57		0,57		0,62		0,62				
Totale ridotto	0,25		0,28		0,25		0,20		0,19				
Totale effettivo	49		124		181		14		145				

Legenda della tabella:

Giorno del mese	Alba (hh:mm)	Inizio ombreggiamento (hh:mm)	(WTG che provoca l'inizio dell'ombreggiamento)
	Tramonto (hh:mm)	Fine ombreggiamento (hh:mm)	(WTG che provoca l'ultimo ombreggiamento)

## SHADOW - Calendario

Calcolo: Real and worst case Recettore d'ombra: DR - 122  
Assunzioni sui calcoli d'ombra

Probabilità di eliofanìa (media ore giornaliere di insolazione) [CAMPOBASSO]

Gen Feb Mar Apr Mag Giu Lug Ago Set Ott Nov Dic  
4,21 4,83 5,24 6,37 6,76 8,17 9,01 9,23 7,23 4,84 4,00 3,35

Tempo di operatività

N NNE ENE E ESE SSE S SSO OSO O ONO NNO Somma  
1.112 199 90 122 110 71 112 909 1.994 247 130 1.423 6.519

	Gennaio		Febbraio		Marzo		Aprile		Maggio		Giugno					
1	07:28	15:39 (4)	07:14	15:41 (4)	06:38		06:46	18:07 (16)	05:59		05:30	19:47 (17)				
	16:41	14	15:53 (4)	17:16	31	16:12 (4)	17:51	19:26	50	18:57 (16)	19:58	20:28	16	20:03 (17)		
2	07:28	15:38 (4)	07:13	15:42 (4)	06:36		06:44	18:08 (16)	05:58		05:29	19:47 (17)				
	16:42	16	15:54 (4)	17:17	30	16:12 (4)	17:52	19:27	50	18:58 (16)	19:59	20:29	17	20:04 (17)		
3	07:28	15:38 (4)	07:12	15:43 (4)	06:34		06:42	18:07 (16)	05:57		05:29	19:48 (17)				
	16:43	17	15:55 (4)	17:18	27	16:10 (4)	17:53	19:28	50	18:57 (16)	20:00	20:30	17	20:05 (17)		
4	07:28	15:38 (4)	07:11	15:44 (4)	06:33		06:41	18:07 (16)	05:55		05:28	19:47 (17)				
	16:43	18	15:56 (4)	17:19	25	16:09 (4)	17:54	19:29	50	18:57 (16)	20:01	20:31	18	20:05 (17)		
5	07:28	15:37 (4)	07:10	15:46 (4)	06:31		06:39	18:07 (16)	05:54		05:28	19:47 (17)				
	16:44	21	15:58 (4)	17:21	22	16:08 (4)	17:55	19:30	50	18:57 (16)	20:03	20:31	19	20:06 (17)		
6	07:28	15:37 (4)	07:09	15:48 (4)	06:30		06:37	18:07 (16)	05:53		05:28	19:48 (17)				
	16:45	22	15:59 (4)	17:22	19	16:07 (4)	17:56	19:31	49	18:56 (16)	20:04	20:32	19	20:07 (17)		
7	07:28	15:37 (4)	07:08	15:50 (4)	06:28		06:36	18:07 (16)	05:52		05:27	19:47 (17)				
	16:46	23	16:00 (4)	17:23	15	16:05 (4)	17:58	19:32	48	18:55 (16)	20:05	20:33	20	20:07 (17)		
8	07:28	15:36 (4)	07:07	15:55 (4)	06:26		06:34	18:08 (16)	05:50		05:27	19:47 (17)				
	16:47	25	16:01 (4)	17:25	6	16:01 (4)	17:59	19:33	47	18:55 (16)	20:06	20:33	21	20:08 (17)		
9	07:28	15:36 (4)	07:06		06:25		06:32	18:08 (16)	05:49		05:27	19:47 (17)				
	16:48	26	16:02 (4)	17:26			18:00	19:34	46	18:54 (16)	20:07	20:34	21	20:08 (17)		
10	07:28	15:36 (4)	07:04		06:23		06:31	18:09 (16)	05:48		05:27	19:47 (17)				
	16:49	27	16:03 (4)	17:27			18:01	19:35	44	18:53 (16)	20:08	20:34	22	20:09 (17)		
11	07:28	15:37 (4)	07:03		06:21		06:29	18:09 (16)	05:47		05:26	19:48 (17)				
	16:50	27	16:04 (4)	17:28			18:02	19:36	43	18:52 (16)	20:09	20:35	22	20:10 (17)		
12	07:27	15:36 (4)	07:02		06:20		06:28	18:09 (16)	05:46		05:26	19:48 (17)				
	16:51	29	16:05 (4)	17:30			18:03	19:38	41	18:50 (16)	20:10	20:36	22	20:10 (17)		
13	07:27	15:36 (4)	07:01		06:18		06:26	18:11 (16)	05:45		05:26	19:48 (17)				
	16:53	30	16:06 (4)	17:31			18:04	19:39	38	18:49 (16)	20:11	20:36	23	20:11 (17)		
14	07:27	15:35 (4)	06:59		06:16		06:24	18:11 (16)	05:44		05:26	19:48 (17)				
	16:54	31	16:06 (4)	17:32			18:06	19:40	36	18:47 (16)	20:12	20:37	23	20:11 (17)		
15	07:26	15:36 (4)	06:58		06:15		06:23	18:13 (16)	05:43		05:26	19:48 (17)				
	16:55	32	16:08 (4)	17:33			18:07	19:41	33	18:46 (16)	20:13	20:37	24	20:12 (17)		
16	07:26	15:35 (4)	06:57		06:13		06:21	18:14 (16)	05:42		05:26	19:49 (17)				
	16:56	33	16:08 (4)	17:35			18:08	19:42	30	18:44 (16)	20:14	20:37	23	20:12 (17)		
17	07:25	15:36 (4)	06:55		06:11		06:20	18:16 (16)	05:41		05:26	19:49 (17)				
	16:57	33	16:09 (4)	17:36			18:09	19:43	25	18:41 (16)	20:15	20:38	23	20:12 (17)		
18	07:25	15:35 (4)	06:54		06:10		06:18	18:18 (16)	05:40		05:26	19:49 (17)				
	16:58	34	16:09 (4)	17:37		12	17:31 (16)	17:43 (16)	19:44	21	18:39 (16)	20:16	20:38	23	20:12 (17)	
19	07:24	15:36 (4)	06:52		06:08		06:17	17:27 (16)	06:17		18:22 (16)	05:39	05:26	19:49 (17)		
	16:59	35	16:11 (4)	17:38		21	17:48 (16)	19:45	12	18:34 (16)	20:17	20:38	24	20:13 (17)		
20	07:24	15:36 (4)	06:51		06:06		06:15	17:23 (16)	06:15		05:38	05:26	19:49 (17)			
	17:01	35	16:11 (4)	17:40		27	17:50 (16)	19:46			20:18	20:39	24	20:13 (17)		
21	07:23	15:36 (4)	06:50		06:05		06:13	17:20 (16)	06:13		05:37	05:27	19:49 (17)			
	17:02	35	16:11 (4)	17:41		32	17:52 (16)	19:47			20:19	20:39	24	20:13 (17)		
22	07:23	15:37 (4)	06:48		06:03		06:12	17:19 (16)	06:12		05:36	19:53 (17)	05:27	19:50 (17)		
	17:03	35	16:12 (4)	17:42		35	17:54 (16)	19:48			20:20	2	19:55 (17)	20:39	24	20:14 (17)
23	07:22	15:37 (4)	06:47		06:01		06:10	17:17 (16)	06:10		05:35	19:52 (17)	05:27	19:50 (17)		
	17:04	35	16:12 (4)	17:43		38	17:55 (16)	19:50			20:21	4	19:56 (17)	20:39	24	20:14 (17)
24	07:21	15:37 (4)	06:45		05:59		06:09	17:15 (16)	06:09		05:35	19:51 (17)	05:27	19:50 (17)		
	17:06	35	16:12 (4)	17:45		40	17:55 (16)	19:51			20:22	6	19:57 (17)	20:39	24	20:14 (17)
25	07:20	15:37 (4)	06:44		05:58		06:08	17:13 (16)	06:08		05:34	19:50 (17)	05:28	19:50 (17)		
	17:07	35	16:12 (4)	17:46		43	17:56 (16)	19:52			20:23	8	19:58 (17)	20:40	23	20:13 (17)
26	07:20	15:37 (4)	06:42		05:56		06:06	17:13 (16)	06:06		05:33	19:49 (17)	05:28	19:51 (17)		
	17:08	35	16:12 (4)	17:47		44	17:57 (16)	19:53			20:23	9	19:58 (17)	20:40	23	20:14 (17)
27	07:19	15:37 (4)	06:41		05:54		06:05	17:11 (16)	06:05		05:32	19:49 (17)	05:28	19:50 (17)		
	17:09	35	16:12 (4)	17:48		46	17:57 (16)	19:54			20:24	11	20:00 (17)	20:40	24	20:14 (17)
28	07:18	15:39 (4)	06:39		05:53		06:03	17:10 (16)	06:03		05:32	19:48 (17)	05:29	19:50 (17)		
	17:11	34	16:13 (4)	17:49		47	17:57 (16)	19:55			20:25	12	20:00 (17)	20:40	23	20:13 (17)
29	07:17	15:39 (4)			06:51		06:02	18:10 (16)	06:02		05:31	19:49 (17)	05:29	19:51 (17)		
	17:12	34	16:13 (4)		19:22		48	18:58 (16)	19:56		20:26	12	20:01 (17)	20:40	23	20:14 (17)
30	07:16	15:40 (4)			06:49		06:01	18:09 (16)	06:01		05:31	19:48 (17)	05:29	19:51 (17)		
	17:13	33	16:13 (4)		19:23		49	18:58 (16)	19:57		20:27	14	20:02 (17)	20:40	22	20:13 (17)
31	07:15	15:40 (4)			06:48		06:00	18:08 (16)			05:30	19:48 (17)				
	17:14	33	16:13 (4)		19:24		50	18:58 (16)			20:28	15	20:03 (17)			
Ore potenziali eliofanìa	296		296		369		399		450			454		655		
Totale, caso peggiore	907		175		532		763		93					0,54		
Probabilità di eliofanìa	0,44		0,46		0,44		0,48		0,47					0,74		
Tempo di operatività rid.	0,74		0,74		0,74		0,74		0,74					0,56		
Dir. del vento rid.	0,63		0,63		0,57		0,57		0,56					0,22		
Totale ridotto	0,21		0,21		0,19		0,20		0,19					0,17		
Totale effettivo	188		38		100		156		18					147		

Legenda della tabella:

Giorno del mese Alba (hh:mm) Tramonto (hh:mm) Minuti d'ombra Inizio ombreggiamento (hh:mm) Fine ombreggiamento (hh:mm) (WTG che provoca l'inizio dell'ombreggiamento) (WTG che provoca l'ultimo ombreggiamento)

## SHADOW - Calendario

Calcolo: Real and worst case Recettore d'ombra: DR - 122  
Assunzioni sui calcoli d'ombra

Probabilità di eliofanìa (media ore giornaliere di insolazione) [CAMPOBASSO]

Gen	Feb	Mar	Apr	Mag	Giu	Lug	Ago	Set	Ott	Nov	Dic
4,21	4,83	5,24	6,37	6,76	8,17	9,01	9,23	7,23	4,84	4,00	3,35

Tempo di operatività

N	NNE	ENE	E	ESE	SSE	S	SSO	OSO	O	ONO	NNO	Somma
1.112	199	90	122	110	71	112	909	1.994	247	130	1.423	6.519

	Luglio	Agosto	Settembre	Ottobre	Novembre	Dicembre						
1	05:30	19:52 (17)	05:54	06:26	18:08 (16)	06:57	06:32		07:08		15:19 (4)	
	20:40	22 20:14 (17)	20:20	19:36	43 18:51 (16)	18:45	16:57		16:32	28	15:47 (4)	
2	05:30	19:52 (17)	05:55	06:27	18:07 (16)	06:58	06:33		07:09		15:19 (4)	
	20:39	21 20:13 (17)	20:19	19:34	44 18:51 (16)	18:43	16:56		16:32	27	15:46 (4)	
3	05:31	19:52 (17)	05:56	06:28	18:06 (16)	06:59	06:34		15:22 (4)	07:10	15:20 (4)	
	20:39	22 20:14 (17)	20:18	19:33	46 18:52 (16)	18:41	16:55	9	15:31 (4)	16:31	26 15:46 (4)	
4	05:31	19:52 (17)	05:57	06:29	18:05 (16)	07:00	06:36		15:20 (4)	07:11	15:21 (4)	
	20:39	21 20:13 (17)	20:17	19:31	47 18:52 (16)	18:40	16:53	15	15:35 (4)	16:31	25 15:46 (4)	
5	05:32	19:53 (17)	05:58	06:30	18:04 (16)	07:01	06:37		15:17 (4)	07:12	15:22 (4)	
	20:39	20 20:13 (17)	20:15	19:29	48 18:52 (16)	18:38	16:52	20	15:37 (4)	16:31	23 15:45 (4)	
6	05:33	19:54 (17)	05:59	06:31	18:03 (16)	07:02	06:38		15:15 (4)	07:13	15:23 (4)	
	20:39	19 20:12 (17)	20:14	19:28	49 18:52 (16)	18:36	16:51	23	15:38 (4)	16:31	22 15:45 (4)	
7	05:33	19:53 (17)	06:00	06:32	18:02 (16)	07:03	06:39		15:15 (4)	07:14	15:24 (4)	
	20:38	19 20:12 (17)	20:13	19:26	50 18:52 (16)	18:34	16:50	25	15:40 (4)	16:31	21 15:45 (4)	
8	05:34	19:54 (17)	06:01	06:33	18:02 (16)	07:04	06:41		15:13 (4)	07:15	15:26 (4)	
	20:38	19 20:13 (17)	20:12	19:24	50 18:52 (16)	18:33	16:49	28	15:41 (4)	16:31	19 15:45 (4)	
9	05:35	19:55 (17)	06:02	06:34	18:01 (16)	07:06	06:42		15:12 (4)	07:15	15:27 (4)	
	20:38	18 20:13 (17)	20:10	19:23	50 18:51 (16)	18:31	16:48	30	15:42 (4)	16:31	17 15:44 (4)	
10	05:35	19:55 (17)	06:03	06:35	18:01 (16)	07:07	06:43		15:12 (4)	07:16	15:27 (4)	
	20:37	17 20:10 (17)	20:09	19:21	50 18:51 (16)	18:30	16:47	31	15:43 (4)	16:31	16 15:43 (4)	
11	05:36	19:55 (17)	06:04	06:36	18:01 (16)	07:08	06:44		15:11 (4)	07:17	15:29 (4)	
	20:37	16 20:11 (17)	20:08	19:19	50 18:51 (16)	18:28	16:46	33	15:44 (4)	16:31	14 15:43 (4)	
12	05:37	19:56 (17)	06:05	06:37	18:00 (16)	07:09	06:45		15:11 (4)	07:18	15:30 (4)	
	20:36	15 20:11 (17)	20:06	19:17	50 18:50 (16)	18:26	16:45	33	15:44 (4)	16:31	13 15:43 (4)	
13	05:37	19:56 (17)	06:06	06:38	18:00 (16)	07:10	06:47		15:10 (4)	07:19	15:32 (4)	
	20:36	14 20:10 (17)	20:05	19:16	49 18:49 (16)	18:25	16:44	34	15:44 (4)	16:31	11 15:43 (4)	
14	05:38	19:57 (17)	06:08	06:39	18:00 (16)	07:11	06:48		15:11 (4)	07:20	15:33 (4)	
	20:35	13 20:10 (17)	20:04	19:14	49 18:49 (16)	18:23	16:43	34	15:45 (4)	16:31	9 15:42 (4)	
15	05:39	19:58 (17)	06:09	06:40	18:00 (16)	07:12	06:49		15:10 (4)	07:20	15:34 (4)	
	20:35	12 20:10 (17)	20:02	19:12	48 18:48 (16)	18:21	16:42	35	15:45 (4)	16:31	7 15:41 (4)	
16	05:40	19:58 (17)	06:10	06:41	18:01 (16)	07:13	06:50		15:10 (4)	07:21	15:36 (4)	
	20:34	11 20:09 (17)	20:01	19:11	46 18:47 (16)	18:20	16:41	35	15:45 (4)	16:32	4 15:40 (4)	
17	05:41	19:58 (17)	06:11	06:42	18:01 (16)	07:14	06:52		15:11 (4)	07:22	15:32 (4)	
	20:33	10 20:08 (17)	19:59	19:09	45 18:46 (16)	18:18	16:40	35	15:46 (4)	16:32	15:32 (4)	
18	05:41	19:59 (17)	06:12	06:43	18:01 (16)	07:16	06:53		15:11 (4)	07:22	15:32 (4)	
	20:33	8 20:07 (17)	19:58	19:07	43 18:44 (16)	18:17	16:39	35	15:46 (4)	16:32	15:32 (4)	
19	05:42	20:00 (17)	06:13	06:44	18:02 (16)	07:17	06:54		15:11 (4)	07:23	15:32 (4)	
	20:32	7 20:07 (17)	19:56	19:05	41 18:43 (16)	18:15	16:38	35	15:46 (4)	16:33	15:32 (4)	
20	05:43	20:01 (17)	06:14	06:45	18:03 (16)	07:18	06:55		15:11 (4)	07:24	15:32 (4)	
	20:31	5 20:06 (17)	19:55	19:04	38 18:41 (16)	18:14	16:38	35	15:46 (4)	16:33	15:32 (4)	
21	05:44	20:03 (17)	06:15	06:46	18:04 (16)	07:19	06:56		15:12 (4)	07:24	15:32 (4)	
	20:30	3 20:06 (17)	19:53	19:02	36 18:40 (16)	18:12	16:37	35	15:47 (4)	16:33	15:32 (4)	
22	05:45	20:04 (17)	06:16	06:47	18:05 (16)	07:20	06:57		15:12 (4)	07:25	15:32 (4)	
	20:30	1 20:05 (17)	19:52	19:00	33 18:38 (16)	18:11	16:36	35	15:47 (4)	16:34	15:32 (4)	
23	05:46		06:17	06:49	18:07 (16)	07:21	06:59		15:12 (4)	07:25	15:32 (4)	
	20:29		19:50	18:58	28 18:35 (16)	18:09	16:36	35	15:47 (4)	16:34	15:32 (4)	
24	05:47		06:18		18:25 (16)	06:50	18:09 (16)	07:22	07:00	15:12 (4)	07:26	15:32 (4)
	20:28		19:49	14 18:39 (16)	18:57	23 18:32 (16)	18:08	16:35	34 15:46 (4)	16:35	15:32 (4)	
25	05:48		06:19		18:21 (16)	06:51	18:12 (16)	06:24	07:01	15:14 (4)	07:26	15:32 (4)
	20:27		19:47	21 18:42 (16)	18:55	16 18:28 (16)	17:06	16:35	33 15:47 (4)	16:36	15:32 (4)	
26	05:49		06:20		18:18 (16)	06:52		06:25	07:02	15:14 (4)	07:27	15:32 (4)
	20:26		19:46	26 18:44 (16)	18:53		17:05	16:34	33 15:47 (4)	16:36	15:32 (4)	
27	05:50		06:21		18:16 (16)	06:53		06:26	07:03	15:15 (4)	07:27	15:42 (4)
	20:25		19:44	30 18:46 (16)	18:51		17:04	16:34	32 15:47 (4)	16:37	3 15:45 (4)	
28	05:50		06:22		18:14 (16)	06:54		06:27	07:04	15:15 (4)	07:27	15:40 (4)
	20:24		19:43	33 18:47 (16)	18:50		17:02	16:33	31 15:46 (4)	16:37	6 15:46 (4)	
29	05:51		06:23		18:12 (16)	06:55		06:28	07:05	15:16 (4)	07:28	15:40 (4)
	20:23		19:41	36 18:48 (16)	18:48		17:01	16:33	30 15:46 (4)	16:38	9 15:49 (4)	
30	05:52		06:24		18:11 (16)	06:56		06:30	07:07	15:17 (4)	07:28	15:40 (4)
	20:22		19:39	38 18:49 (16)	18:46		17:00	16:32	29 15:46 (4)	16:39	10 15:50 (4)	
31	05:53		06:25		18:09 (16)		06:31			16:40	15:39 (4)	15:39 (4)
	20:21		19:38	41 18:50 (16)			16:58			16:48	12 15:51 (4)	15:51 (4)
Ore potenziali eliofanìa	461	429		375	345		296		286			
Totale, caso peggiore	313		239		1072		852				322	
Probabilità di eliofanìa	0,61		0,67		0,58		0,40				0,36	
Tempo di operatività rid.	0,74		0,74		0,74		0,74				0,74	
Dir. del vento rid.	0,56		0,57		0,57		0,63				0,63	
Totale ridotto	0,25		0,29		0,25		0,19				0,17	
Totale effettivo	79		68		265		162				55	

Legenda della tabella:

Giorno del mese Alba (hh:mm) Tramonto (hh:mm) Minuti d'ombra Inizio ombreggiamento (hh:mm) Fine ombreggiamento (hh:mm) (WTG che provoca l'inizio dell'ombreggiamento) (WTG che provoca l'ultimo ombreggiamento)

## SHADOW - Calendario

Calcolo: Real and worst case Recettore d'ombra: DS - 123  
Assunzioni sui calcoli d'ombra

Probabilità di eliofania (media ore giornaliere di insolazione) [CAMPOBASSO]

Gen Feb Mar Apr Mag Giu Lug Ago Set Ott Nov Dic  
4,21 4,83 5,24 6,37 6,76 8,17 9,01 9,23 7,23 4,84 4,00 3,35

Tempo di operatività

N NNE ENE E ESE SSE S SSO OSO O ONO NNO Somma  
1.112 199 90 122 110 71 112 909 1.994 247 130 1.423 6.519

	Gennaio	Febbraio	Marzo	Aprile	Maggio	Giugno
1	07:28 16:40	07:14 17:15	06:37 17:50	06:46 19:25	05:59 19:58	05:29 19:43 (29)
2	07:28 16:41	07:13 17:17	06:36 17:51	06:44 19:26	05:58 19:59	05:29 20:04 (29)
3	07:28 16:42	07:12 17:18	06:34 17:53	06:42 19:27	05:56 20:00	05:28 20:04 (29)
4	07:28 16:43	07:11 17:19	06:33 17:54	06:41 19:29	19:03 (30) 19:07 (30)	05:55 20:01
5	07:28 16:44	07:10 17:20	06:31 17:55	06:39 19:30	19:02 (30) 19:09 (30)	05:54 20:02
6	07:28 16:45	07:09 17:22	06:29 17:56	06:37 19:31	19:00 (30) 19:09 (30)	05:52 20:03
7	07:28 16:46	07:08 17:23	06:28 17:57	06:36 19:32	18:58 (30) 19:10 (30)	05:51 20:05
8	07:28 16:47	07:07 17:24	06:26 17:58	06:34 19:33	18:58 (30) 19:12 (30)	05:50 20:06
9	07:28 16:48	07:05 17:26	06:24 18:00	06:32 19:34	18:56 (30) 19:12 (30)	05:49 20:07
10	07:28 16:49	07:04 17:27	06:23 18:01	06:31 19:35	18:55 (30) 19:13 (30)	05:48 20:08
11	07:27 16:50	07:03 17:28	06:21 18:02	06:29 19:36	18:56 (30) 19:15 (30)	05:47 20:09
12	07:27 16:51	07:02 17:29	06:20 18:03	06:27 19:37	18:55 (30) 19:15 (30)	05:45 20:10
13	07:27 16:52	07:00 17:31	06:18 18:04	06:26 19:38	18:54 (30) 19:16 (30)	05:44 20:11
14	07:27 16:53	06:59 17:32	06:16 18:05	06:24 19:39	18:55 (30) 19:18 (30)	05:43 20:12
15	07:26 16:54	06:58 17:33	06:14 18:06	06:23 19:41	18:54 (30) 19:18 (30)	05:42 20:13
16	07:26 16:56	06:56 17:34	06:13 18:08	06:21 19:42	18:55 (30) 19:20 (30)	05:41 20:14
17	07:25 16:57	06:55 17:36	06:11 18:09	06:19 19:43	18:55 (30) 19:20 (30)	05:40 20:15
18	07:25 16:58	06:54 17:37	06:09 18:10	06:18 19:44	18:57 (30) 19:21 (30)	05:39 20:16
19	07:24 16:59	06:52 17:38	06:08 18:11	06:16 19:45	18:57 (30) 19:19 (30)	05:38 20:17
20	07:24 17:00	06:51 17:39	06:06 18:12	06:15 19:46	18:59 (30) 19:18 (30)	05:38 20:18
21	07:23 17:02	06:49 17:41	06:04 18:13	06:13 19:47	19:00 (30) 19:15 (30)	05:37 20:19
22	07:22 17:03	06:48 17:42	06:03 18:14	06:12 19:48	19:04 (30) 19:12 (30)	05:36 20:20
23	07:22 17:04	06:46 17:43	06:01 18:15	06:10 19:49	05:35 20:21	05:27 20:39
24	07:21 17:05	06:45 17:44	05:59 18:16	06:09 19:50	05:34 20:22	19:49 (29) 20:39
25	07:20 17:06	06:43 17:45	05:57 18:18	06:07 19:52	05:34 20:22	19:56 (29) 19:58 (29)
26	07:19 17:08	06:42 17:47	05:56 18:19	06:06 19:53	05:33 20:23	19:46 (29) 19:58 (29)
27	07:19 17:09	06:40 17:48	05:54 18:20	06:04 19:54	05:32 20:24	19:46 (29) 20:00 (29)
28	07:18 17:10	06:39 17:49	05:52 18:21	06:03 19:55	05:32 20:25	19:45 (29) 20:00 (29)
29	07:17 17:11		06:51 19:22	06:02 19:56	05:31 20:26	19:44 (29) 20:00 (29)
30	07:16 17:13		06:49 19:23	06:00 19:57	05:30 20:27	19:44 (29) 20:02 (29)
31	07:15 17:14		06:47 19:24		05:30 20:27	19:43 (29) 20:02 (29)
Ore potenziali eliofania	296	296	369	399	450	454
Totale, caso peggiore				326		789
Probabilità di eliofania				0,48		0,54
Tempo di operatività rid.				0,74		0,74
Dir. del vento rid.				0,56		0,56
Totale ridotto				0,20		0,22
Totale effettivo				65		176

Legenda della tabella:

Giorno del mese Alba (hh:mm) Tramonto (hh:mm) Minuti d'ombra Inizio ombreggiamento (hh:mm) Fine ombreggiamento (hh:mm) (WTG che provoca l'inizio dell'ombreggiamento) (WTG che provoca l'ultimo ombreggiamento)



## SHADOW - Calendario

Calcolo: Real and worst case Recettore d'ombra: DS - 123  
Assunzioni sui calcoli d'ombra

Probabilità di eliofanìa (media ore giornaliere di insolazione) [CAMPOBASSO]

Gen	Feb	Mar	Apr	Mag	Giu	Lug	Ago	Set	Ott	Nov	Dic
4,21	4,83	5,24	6,37	6,76	8,17	9,01	9,23	7,23	4,84	4,00	3,35

Tempo di operatività

N	NNE	ENE	E	ESE	SSE	S	SSO	OSO	O	ONO	NNO	Somma
1.112	199	90	122	110	71	112	909	1.994	247	130	1.423	6.519

	Luglio		Agosto		Settembre		Ottobre		Novembre		Dicembre	
1	05:30		19:47 (29)	05:54	06:26		18:54 (30)	06:57	06:32	07:07		
	20:39	27	20:14 (29)	20:20	19:36	20	19:14 (30)	18:44	16:57	16:32		
2	05:30		19:47 (29)	05:55	06:27		18:54 (30)	06:58	06:33	07:08		
	20:39	26	20:13 (29)	20:19	19:34	18	19:12 (30)	18:43	16:55	16:31		
3	05:31		19:48 (29)	05:56	06:28		18:54 (30)	06:59	06:34	07:10		
	20:39	26	20:14 (29)	20:18	19:33	16	19:10 (30)	18:41	16:54	16:31		
4	05:31		19:48 (29)	05:57	06:29		18:55 (30)	07:00	06:35	07:11		
	20:39	25	20:13 (29)	20:16	19:31	14	19:09 (30)	18:39	16:53	16:31		
5	05:32		19:49 (29)	05:58	06:30		18:55 (30)	07:01	06:37	07:12		
	20:39	24	20:13 (29)	20:15	19:29	12	19:07 (30)	18:38	16:52	16:31		
6	05:32		19:48 (29)	05:59	06:31		18:56 (30)	07:02	06:38	07:13		
	20:38	25	20:13 (29)	20:14	19:27	9	19:05 (30)	18:36	16:51	16:31		
7	05:33		19:49 (29)	06:00	06:32		18:57 (30)	07:03	06:39	07:13		
	20:38	24	20:13 (29)	20:13	19:26	7	19:04 (30)	18:34	16:50	16:30		
8	05:34		19:50 (29)	06:01	06:33		18:58 (30)	07:04	06:40	07:14		
	20:38	23	20:13 (29)	20:12	19:24	4	19:02 (30)	18:33	16:48	16:30		
9	05:34		19:50 (29)	06:02	06:34			07:05	06:42	07:15		
	20:37	22	20:12 (29)	20:10	19:22			18:31	16:47	16:30		
10	05:35		19:50 (29)	06:03	06:35			07:06	06:43	07:16		
	20:37	22	20:12 (29)	20:09	19:21			18:29	16:46	16:30		
11	05:36		19:51 (29)	06:04	06:36			07:07	06:44	07:17		
	20:37	21	20:12 (29)	20:08	19:19			18:28	16:45	16:30		
12	05:36		19:51 (29)	06:05	06:37			07:09	06:45	07:18		
	20:36	19	20:10 (29)	20:06	19:17			18:26	16:44	16:30		
13	05:37		19:52 (29)	06:06	06:38			07:10	06:46	07:19		
	20:36	18	20:10 (29)	20:05	19:15			18:24	16:43	16:31		
14	05:38		19:53 (29)	06:07	06:39			07:11	06:48	07:19		
	20:35	17	20:10 (29)	20:03	19:14			18:23	16:42	16:31		
15	05:39		19:54 (29)	06:08	06:40			07:12	06:49	07:20		
	20:34	16	20:10 (29)	20:02	19:12			18:21	16:41	16:31		
16	05:39		19:54 (29)	06:09	06:41			07:13	06:50	07:21		
	20:34	14	20:08 (29)	20:01	19:10			18:20	16:41	16:31		
17	05:40		19:55 (29)	06:10	06:42			07:14	06:51	07:22		
	20:33	13	20:08 (29)	19:59	19:09			18:18	16:40	16:32		
18	05:41		19:57 (29)	06:11	06:43			07:15	06:53	07:22		
	20:32	11	20:08 (29)	19:58	19:07			18:17	16:39	16:32		
19	05:42		19:58 (29)	06:12	06:44			07:16	06:54	07:23		
	20:32	9	20:07 (29)	19:56	19:05			18:15	16:38	16:32		
20	05:43		20:01 (29)	06:13	06:45			07:18	06:55	07:24		
	20:31	6	20:07 (29)	19:55	19:03			18:13	16:37	16:33		
21	05:44			06:14		19:08 (30)	06:46	07:19	06:56	07:24		
	20:30			19:53	10	19:18 (30)	19:02	18:12	16:37	16:33		
22	05:45			06:15		19:05 (30)	06:47	07:20	06:57	07:25		
	20:29			19:52	15	19:20 (30)	19:00	18:11	16:36	16:34		
23	05:45			06:16		19:02 (30)	06:48	07:21	06:58	07:25		
	20:29			19:50	20	19:22 (30)	18:58	18:09	16:35	16:34		
24	05:46			06:18		19:01 (30)	06:49	07:22	07:00	07:26		
	20:28			19:49	22	19:23 (30)	18:56	18:08	16:35	16:35		
25	05:47			06:19		18:59 (30)	06:50	06:23	07:01	07:26		
	20:27			19:47	25	19:24 (30)	18:55	17:06	16:34	16:35		
26	05:48			06:20		18:58 (30)	06:51	06:25	07:02	07:26		
	20:26			19:46	25	19:23 (30)	18:53	17:05	16:34	16:36		
27	05:49			06:21		18:57 (30)	06:52	06:26	07:03	07:27		
	20:25			19:44	25	19:22 (30)	18:51	17:03	16:33	16:36		
28	05:50			06:22		18:56 (30)	06:53	06:27	07:04	07:27		
	20:24			19:42	24	19:20 (30)	18:49	17:02	16:33	16:37		
29	05:51			06:23		18:56 (30)	06:55	06:28	07:05	07:27		
	20:23			19:41	22	19:18 (30)	18:48	17:01	16:32	16:38		
30	05:52			06:24		18:55 (30)	06:56	06:29	07:06	07:28		
	20:22			19:39	22	19:17 (30)	18:46	16:59	16:32	16:39		
31	05:53			06:25		18:55 (30)		06:31		07:28		
	20:21			19:37	20	19:15 (30)		16:58		16:39		
Ore potenziali eliofanìa	461			429		375		345		296		286
Totale, caso peggiore	388			230		100						
Probabilità di eliofanìa	0,61			0,67		0,58						
Tempo di operatività rid.	0,74			0,74		0,74						
Dir. del vento rid.	0,56			0,56		0,56						
Totale ridotto	0,25			0,28		0,24						
Totale effettivo	97			64		24						

Legenda della tabella:

Giorno del mese	Alba (hh:mm)	Inizio ombreggiamento (hh:mm)	(WTG che provoca l'inizio dell'ombreggiamento)
	Tramonto (hh:mm)Minuti d'ombra	Fine ombreggiamento (hh:mm)	(WTG che provoca l'ultimo ombreggiamento)

## SHADOW - Calendario

Calcolo: Real and worst case Recettore d'ombra: DT - 124  
Assunzioni sui calcoli d'ombra

Probabilità di eliofanìa (media ore giornaliere di insolazione) [CAMPOBASSO]

Gen Feb Mar Apr Mag Giu Lug Ago Set Ott Nov Dic  
4,21 4,83 5,24 6,37 6,76 8,17 9,01 9,23 7,23 4,84 4,00 3,35

Tempo di operatività

N NNE ENE E ESE SSE S SSO OSO O ONO NNO Somma  
1.112 199 90 122 110 71 112 909 1.994 247 130 1.423 6.519

	Gennaio		Febbraio		Marzo		Aprile		Maggio		Giugno	
1	07:28	07:14	16:27 (3)	06:38	15:40 (4)	06:46	16:43 (4)	05:59	05:30			
	16:41	17:16	10	16:37 (3)	17:51	93	17:27 (2)	19:26	57	17:40 (4)	19:58	20:28
2	07:28	07:13	16:25 (3)	06:36	15:38 (4)	06:44	16:44 (4)	05:58	05:29			
	16:42	17:17	15	16:40 (3)	17:52	96	17:27 (2)	19:27	54	17:38 (4)	19:59	20:29
3	07:28	07:12	16:22 (3)	06:34	15:38 (4)	06:42	16:45 (4)	05:57	05:29			
	16:43	17:18	20	16:42 (3)	17:53	97	17:27 (2)	19:28	51	17:36 (4)	20:00	20:30
4	07:28	07:11	16:21 (3)	06:33	15:37 (4)	06:41	16:47 (4)	05:55	05:28			
	16:43	17:19	22	16:43 (3)	17:54	100	17:27 (2)	19:29	47	17:34 (4)	20:01	20:31
5	07:28	07:10	16:20 (3)	06:31	15:36 (4)	06:39	16:49 (4)	05:54	05:28			
	16:44	17:21	25	16:45 (3)	17:55	100	17:26 (2)	19:30	43	17:32 (4)	20:03	20:31
6	07:28	07:09	16:19 (3)	06:30	15:36 (4)	06:37	16:51 (4)	05:53	05:28			
	16:45	17:22	27	16:46 (3)	17:56	102	17:27 (2)	19:31	38	17:29 (4)	20:04	20:32
7	07:28	07:08	16:18 (3)	06:28	15:35 (4)	06:36	16:53 (4)	05:52	05:27			
	16:46	17:23	29	16:47 (3)	17:58	101	17:25 (2)	19:32	33	17:26 (4)	20:05	20:33
8	07:28	07:07	16:18 (3)	06:26	15:34 (4)	06:34	16:57 (4)	05:50	05:27			
	16:47	17:25	30	16:48 (3)	17:59	100	17:24 (2)	19:33	26	17:23 (4)	20:06	20:33
9	07:28	07:06	16:17 (3)	06:25	15:34 (4)	06:33	17:01 (4)	05:49	05:27			
	16:48	17:26	31	16:48 (3)	18:00	98	17:23 (2)	19:34	17	17:18 (4)	20:07	20:34
10	07:28	07:04	16:17 (3)	06:23	15:33 (4)	06:31		05:48	05:27			
	16:49	17:27	32	16:49 (3)	18:01	96	17:21 (2)	19:35			20:08	20:34
11	07:28	07:03	16:17 (3)	06:21	15:33 (4)	06:29		05:47	05:26			
	16:50	17:28	33	16:50 (3)	18:02	91	17:18 (2)	19:36			20:09	20:35
12	07:27	07:02	16:17 (3)	06:20	15:33 (4)	06:28		05:46	05:26			
	16:52	17:30	33	16:50 (3)	18:03	82	16:55 (4)	19:38			20:10	20:36
13	07:27	07:01	16:16 (3)	06:18	15:33 (4)	06:26		05:45	05:26			
	16:53	17:31	34	16:50 (3)	18:04	82	16:55 (4)	19:39			20:11	20:36
14	07:27	06:59	16:16 (3)	06:16	15:32 (4)	06:24		05:44	05:26			
	16:54	17:32	34	16:50 (3)	18:06	82	16:54 (4)	19:40			20:12	20:37
15	07:26	06:58	16:16 (4)	06:15	15:33 (4)	06:23		05:43	05:26			
	16:55	17:33	34	16:50 (3)	18:07	82	16:55 (4)	19:41			20:13	20:37
16	07:26	06:57	16:06 (4)	06:13	15:33 (4)	06:21		05:42	05:26			
	16:56	17:35	43	16:49 (3)	18:08	81	16:54 (4)	19:42			20:14	20:37
17	07:25	06:55	16:02 (4)	06:11	15:32 (4)	06:20		05:41	05:26			
	16:57	17:36	47	16:49 (3)	18:09	82	16:54 (4)	19:43			20:15	20:38
18	07:25	06:54	15:58 (4)	06:10	15:32 (4)	06:18		05:40	05:26			
	16:58	17:37	50	16:48 (3)	18:10	81	16:53 (4)	19:44			20:16	20:38
19	07:24	06:52	15:55 (4)	06:08	15:33 (4)	06:17		05:39	05:26			
	17:00	17:38	53	16:48 (3)	18:11	80	16:53 (4)	19:45			20:17	20:38
20	07:24	06:51	15:53 (4)	06:06	15:33 (4)	06:15		05:38	05:26			
	17:01	17:40	53	16:46 (3)	18:12	79	16:52 (4)	19:46			20:18	20:39
21	07:23	06:50	15:51 (4)	06:05	15:33 (4)	06:14		05:37	05:27			
	17:02	17:41	55	16:46 (3)	18:13	78	16:51 (4)	19:47			20:19	20:39
22	07:23	06:48	15:49 (4)	06:03	15:34 (4)	06:12		05:36	05:27			
	17:03	17:42	56	16:45 (3)	18:15	77	16:51 (4)	19:48			20:20	20:39
23	07:22	06:47	15:47 (4)	06:01	15:34 (4)	06:11		05:35	05:27			
	17:04	17:43	58	16:45 (4)	18:16	76	16:50 (4)	19:50			20:21	20:39
24	07:21	06:45	15:46 (4)	05:59	15:35 (4)	06:09		05:35	05:27			
	17:06	17:45	61	16:47 (4)	18:17	74	16:49 (4)	19:51			20:22	20:39
25	07:20	06:44	15:44 (4)	05:58	15:35 (4)	06:08		05:34	05:28			
	17:07	17:46	71	17:20 (2)	18:18	73	16:48 (4)	19:52			20:23	20:40
26	07:20	06:42	15:43 (4)	05:56	15:37 (4)	06:06		05:33	05:28			
	17:08	17:47	78	17:22 (2)	18:19	71	16:48 (4)	19:53			20:23	20:40
27	07:19	06:41	15:42 (4)	05:54	15:37 (4)	06:05		05:33	05:28			
	17:09	17:48	85	17:25 (2)	18:20	69	16:46 (4)	19:54			20:24	20:40
28	07:18	06:39	15:40 (4)	05:53	15:38 (4)	06:03		05:32	05:29			
	17:11	17:49	90	17:25 (2)	18:21	67	16:45 (4)	19:55			20:25	20:40
29	07:17			06:51	16:39 (4)	06:02		05:31	05:29			
	17:12			19:22	65	17:44 (4)	19:56		20:26		20:40	
30	07:16			06:49	63	16:40 (4)	06:01		05:31		05:30	
	17:13			19:23	63	17:43 (4)	19:57		20:27		20:40	
31	07:15			06:48	60	16:41 (4)			05:30			
	17:14			19:24	60	17:41 (4)			20:28			
Ore potenziali eliofanìa	296	296		369		399		450	454			
Totale, caso peggiore			1209		2578		366					
Probabilità di eliofanìa			0,46		0,44		0,48					
Tempo di operatività rid.			0,74		0,74		0,74					
Dir. del vento rid.			0,60		0,59		0,59					
Totale ridotto			0,20		0,19		0,21					
Totale effettivo			247		500		77					

Legenda della tabella:

Giorno del mese Alba (hh:mm) Tramonto (hh:mm) Minuti d'ombra Inizio ombreggiamento (hh:mm) Fine ombreggiamento (hh:mm) (WTG che provoca l'inizio dell'ombreggiamento) (WTG che provoca l'ultimo ombreggiamento)

## SHADOW - Calendario

Calcolo: Real and worst case Recettore d'ombra: DT - 124  
Assunzioni sui calcoli d'ombra

Probabilità di eliofanìa (media ore giornaliere di insolazione) [CAMPOBASSO]

Gen	Feb	Mar	Apr	Mag	Giu	Lug	Ago	Set	Ott	Nov	Dic
4,21	4,83	5,24	6,37	6,76	8,17	9,01	9,23	7,23	4,84	4,00	3,35

Tempo di operatività

N	NNE	ENE	E	ESE	SSE	S	SSO	OSO	O	ONO	NNO	Somma
1.112	199	90	122	110	71	112	909	1.994	247	130	1.423	6.519

	Luglio	Agosto	Settembre	Ottobre	Novembre	Dicembre
1	05:30 20:40	05:54 20:20	06:26 19:36	06:57 18:45	16:12 (4) 17:34 (4)	06:32 16:19 (3)
2	05:30 20:39	05:55 20:19	06:27 19:34	06:58 18:43	16:11 (4) 17:54 (2)	06:33 16:56 15:47 (3) 16:18 (3)
3	05:31 20:39	05:56 20:18	06:28 19:33	16:59 (4) 17:16 (4)	06:59 18:41	16:11 (4) 17:58 (2)
4	05:32 20:39	05:57 20:17	06:29 19:31	16:54 (4) 17:20 (4)	07:00 18:40	16:11 (4) 17:59 (2)
5	05:32 20:39	05:58 20:15	06:30 19:29	16:50 (4) 17:23 (4)	07:01 18:38	16:11 (4) 18:01 (2)
6	05:33 20:39	05:59 20:14	06:31 19:28	16:47 (4) 17:25 (4)	07:02 18:36	16:11 (4) 18:02 (2)
7	05:33 20:38	06:00 20:13	06:32 19:26	16:44 (4) 17:27 (4)	07:03 18:35	16:11 (4) 18:02 (2)
8	05:34 20:38	06:01 20:12	06:33 19:24	16:42 (4) 17:29 (4)	07:04 18:33	16:11 (4) 18:02 (2)
9	05:35 20:38	06:02 20:10	06:34 19:23	16:40 (4) 17:30 (4)	07:06 18:31	16:11 (4) 18:02 (2)
10	05:35 20:37	06:03 20:09	06:35 19:21	16:37 (4) 17:31 (4)	07:07 18:30	16:11 (4) 18:01 (2)
11	05:36 20:37	06:04 20:08	06:36 19:19	16:35 (4) 17:32 (4)	07:08 18:28	16:12 (4) 18:01 (2)
12	05:37 20:36	06:06 20:06	06:37 19:17	16:33 (4) 17:33 (4)	07:09 18:26	16:12 (4) 18:00 (2)
13	05:38 20:36	06:07 20:05	06:38 19:16	16:32 (4) 17:34 (4)	07:10 18:25	16:13 (4) 18:00 (2)
14	05:38 20:35	06:08 20:04	06:39 19:14	16:30 (4) 17:34 (4)	07:11 18:23	16:14 (4) 17:58 (2)
15	05:39 20:35	06:09 20:02	06:40 19:12	16:28 (4) 17:35 (4)	07:12 18:22	16:15 (4) 17:56 (2)
16	05:40 20:34	06:10 20:01	06:41 19:11	16:27 (4) 17:35 (4)	07:13 18:20	16:15 (4) 17:54 (2)
17	05:41 20:33	06:11 19:59	06:42 19:09	16:25 (4) 17:36 (4)	07:14 18:18	16:16 (4) 17:19 (4)
18	05:41 20:33	06:12 19:58	06:43 19:07	16:24 (4) 17:36 (4)	07:16 18:17	16:17 (4) 17:17 (4)
19	05:42 20:32	06:13 19:57	06:44 19:05	16:22 (4) 17:36 (4)	07:17 18:15	16:19 (4) 17:16 (4)
20	05:43 20:31	06:14 19:55	06:45 19:04	16:21 (4) 17:36 (4)	07:18 18:14	16:21 (4) 17:16 (3)
21	05:44 20:30	06:15 19:54	06:46 19:02	16:20 (4) 17:36 (4)	07:19 18:12	16:22 (4) 17:17 (3)
22	05:45 20:30	06:16 19:52	06:48 19:00	16:19 (4) 17:36 (4)	07:20 18:11	16:24 (4) 17:17 (3)
23	05:46 20:29	06:17 19:50	06:49 18:58	16:18 (4) 17:36 (4)	07:21 18:09	16:26 (4) 17:18 (3)
24	05:47 20:28	06:18 19:49	06:50 18:57	16:17 (4) 17:36 (4)	07:23 18:08	16:29 (4) 17:19 (3)
25	05:48 20:27	06:19 19:47	06:51 18:55	16:16 (4) 17:36 (4)	06:24 17:06	15:32 (4) 16:19 (3)
26	05:49 20:26	06:20 19:46	06:52 18:53	16:15 (4) 17:36 (4)	06:25 17:05	15:37 (4) 16:19 (3)
27	05:50 20:25	06:21 19:44	06:53 18:51	16:14 (4) 17:36 (4)	06:26 17:04	15:46 (3) 16:19 (3)
28	05:51 20:24	06:22 19:43	06:54 18:50	16:13 (4) 17:35 (4)	06:27 17:02	15:46 (3) 16:20 (3)
29	05:51 20:23	06:23 19:41	06:55 18:48	16:13 (4) 17:35 (4)	06:28 17:01	15:46 (3) 16:19 (3)
30	05:52 20:22	06:24 19:39	06:56 18:46	16:12 (4) 17:34 (4)	06:30 17:00	15:46 (3) 16:19 (3)
31	05:53 20:21	06:25 19:38		06:31 16:58	15:46 (3) 16:19 (3)	
Ore potenziali eliofanìa	461	429	375	345	296	286
Totale, caso peggiore			1777	2196	240	
Probabilità di eliofanìa			0,58	0,44	0,40	
Tempo di operatività rid.			0,74	0,74	0,74	
Dir. del vento rid.			0,59	0,59	0,61	
Totale ridotto			0,26	0,19	0,18	
Totale effettivo			455	422	44	

Legenda della tabella:

Giorno del mese	Alba (hh:mm)	Inizio ombreggiamento (hh:mm)	(WTG che provoca l'inizio dell'ombreggiamento)
	Tramonto (hh:mm)	Fine ombreggiamento (hh:mm)	(WTG che provoca l'ultimo ombreggiamento)
	Minuti d'ombra		

## SHADOW - Calendario

Calcolo: Real and worst case Recettore d'ombra: DU - 125

Assunzioni sui calcoli d'ombra

Probabilità di eliofanìa (media ore giornaliere di insolazione) [CAMPOBASSO]

Gen Feb Mar Apr Mag Giu Lug Ago Set Ott Nov Dic  
4,21 4,83 5,24 6,37 6,76 8,17 9,01 9,23 7,23 4,84 4,00 3,35

Tempo di operatività

N NNE ENE E ESE SSE S SSO OSO O ONO NNO Somma  
1.112 199 90 122 110 71 112 909 1.994 247 130 1.423 6.519

	Gennaio	Febbraio	Marzo	Aprile	Maggio	Giugno	Luglio	Agosto	Settembre	Ottobre	Novembre	Dicembre
1	07:28 16:41	07:14 17:16	06:38 17:50	06:46 19:25	05:59 19:58	05:29 20:28	05:30 20:40	05:54 20:20	06:26 19:36	06:57 18:45	06:32 16:57	07:08 16:32
2	07:28 16:42	07:13 17:17	06:36 17:52	06:44 19:27	05:58 19:59	05:29 20:29	05:30 20:39	05:55 20:19	06:27 19:34	06:58 18:43	06:33 16:56	07:09 16:32
3	07:28 16:42	07:12 17:18	06:34 17:53	06:42 19:28	05:56 20:00	05:29 20:30	05:31 20:39	05:56 20:18	06:28 19:33	06:59 18:41	06:34 16:54	07:10 16:31
4	07:28 16:43	07:11 17:19	06:33 17:54	06:41 19:29	05:55 20:01	05:28 20:31	05:31 20:39	05:57 20:17	06:29 19:31	07:00 18:39	06:36 16:53	07:11 16:31
5	07:28 16:44	07:10 17:21	06:31 17:55	06:39 19:30	05:54 20:03	05:28 20:31	05:32 20:39	05:58 20:15	06:30 19:29	07:01 18:38	06:37 16:52	07:12 16:31
6	07:28 16:45	07:09 17:22	06:30 17:56	06:37 19:31	05:53 20:04	05:27 20:32	05:33 20:39	05:59 20:14	06:31 19:28	07:02 18:36	06:38 16:51	07:13 16:31
7	07:28 16:46	07:08 17:23	06:28 17:58	06:36 19:32	05:51 20:05	05:27 20:33	05:33 20:38	06:00 20:13	06:32 19:26	07:03 18:34	06:39 16:50	07:14 16:31
8	07:28 16:47	07:07 17:24	06:26 17:59	06:34 19:33	05:50 20:06	05:27 20:33	05:34 20:38	06:01 20:12	06:33 19:24	07:04 18:33	06:41 16:49	07:15 16:31
9	07:28 16:48	07:06 17:26	06:25 18:00	06:32 19:34	05:49 20:07	05:27 20:34	05:34 20:38	06:02 20:10	06:34 19:23	07:05 18:31	06:42 16:48	07:16 16:31
10	07:28 16:49	07:04 17:27	06:23 18:01	06:31 19:35	05:48 20:08	05:26 20:35	05:35 20:37	06:03 20:09	06:35 19:21	07:07 18:29	06:43 16:46	07:16 16:31
11	07:28 16:50	07:03 17:28	06:21 18:02	06:29 19:36	05:47 20:09	05:26 20:35	05:36 20:37	06:04 20:08	06:36 19:19	07:08 18:28	06:44 16:45	07:17 16:31
12	07:27 16:51	07:02 17:30	06:20 18:03	06:28 19:38	05:46 20:10	05:26 20:36	05:37 20:36	06:05 20:06	06:37 19:17	07:09 18:26	06:45 16:44	07:18 16:31
13	07:27 16:52	07:01 17:31	06:18 18:04	06:26 19:39	05:45 20:11	05:26 20:36	05:37 20:36	06:06 20:05	06:38 19:16	07:10 18:25	06:47 16:43	07:19 16:31
14	07:27 16:54	06:59 17:32	06:16 18:06	06:24 19:40	05:43 20:12	05:26 20:37	05:38 20:35	06:07 20:04	06:39 19:14	07:11 18:23	06:48 16:43	07:20 16:31
15	07:26 16:55	06:58 17:33	06:15 18:07	06:23 19:41	05:42 20:13	05:26 20:37	05:39 20:35	06:08 20:02	06:40 19:12	07:12 18:21	06:49 16:42	07:20 16:31
16	07:26 16:56	06:57 17:35	06:13 18:08	06:21 19:42	05:41 20:14	05:26 20:37	05:40 20:34	06:09 20:01	06:41 19:11	07:13 18:20	06:50 16:41	07:21 16:31
17	07:25 16:57	06:55 17:36	06:11 18:09	06:20 19:43	05:40 20:15	05:26 20:38	05:41 20:33	06:11 19:59	06:42 19:09	07:14 18:18	06:52 16:40	07:22 16:32
18	07:25 16:58	06:54 17:37	06:10 18:10	06:18 19:44	05:40 20:16	05:26 20:38	05:41 20:33	06:12 19:58	06:43 19:07	07:16 18:17	06:53 16:39	07:23 16:32
19	07:24 16:59	06:52 17:38	06:08 18:11	06:16 19:45	05:39 20:17	05:26 20:38	05:42 20:32	06:13 19:56	06:44 19:05	07:17 18:15	06:54 16:38	07:23 16:32
20	07:24 17:01	06:51 17:40	06:06 18:12	06:15 19:46	05:38 20:18	05:26 20:39	05:43 20:31	06:14 19:55	06:45 19:04	07:18 18:14	06:55 16:38	07:24 16:33
21	07:23 17:02	06:50 17:41	06:05 18:13	06:13 19:47	05:37 20:19	05:26 20:39	05:44 20:30	06:15 19:53	06:46 19:02	07:19 18:12	06:56 16:37	07:24 16:33
22	07:23 17:03	06:48 17:42	06:03 18:14	06:12 19:48	05:36 20:20	05:27 20:39	05:45 20:30	06:16 19:52	06:47 19:00	07:20 18:11	06:57 16:36	07:25 16:34
23	07:22 17:04	06:47 17:43	06:01 18:16	06:10 19:50	05:35 20:21	05:27 20:39	05:46 20:29	06:17 19:50	06:48 18:58	07:21 18:09	06:59 16:36	07:25 16:34
24	07:21 17:05	06:45 17:44	05:59 18:17	06:09 19:51	05:34 20:22	05:27 20:39	05:47 20:28	06:18 19:49	06:50 18:57	07:22 18:08	07:00 16:35	07:26 16:35
25	07:20 17:07	06:44 17:46	05:58 18:18	06:07 19:52	05:34 20:23	05:27 20:40	05:48 20:27	06:19 19:47	06:51 18:55	06:24 17:06	07:01 16:34	07:26 16:35
26	07:20 17:08	06:42 17:47	05:56 18:19	06:06 19:53	05:33 20:24	05:28 20:40	05:48 20:26	06:20 19:46	06:52 18:53	06:25 17:05	07:02 16:34	07:27 16:36
27	07:19 17:09	06:41 17:48	05:54 18:20	06:05 19:54	05:32 20:24	05:28 20:40	05:49 20:25	06:21 19:44	06:53 18:51	06:26 17:04	07:03 16:33	07:27 16:37
28	07:18 17:10	06:39 17:49	05:53 18:21	06:03 19:55	05:32 20:25	05:28 20:40	05:50 20:24	06:22 19:43	06:54 18:50	06:27 17:02	07:04 16:33	07:27 16:37
29	07:17 17:12	06:37 17:48	05:51 18:22	06:01 19:56	05:31 20:26	05:29 20:40	05:51 20:23	06:23 19:41	06:55 18:48	06:28 17:01	07:05 16:33	07:28 16:38
30	07:16 17:13	06:35 17:47	05:49 18:23	06:00 19:57	05:31 20:27	05:29 20:40	05:52 20:22	06:24 19:39	06:56 18:46	06:30 17:00	07:07 16:32	07:28 16:39
31	07:15 17:14	06:33 17:46	05:47 18:24	06:00 19:58	05:30 20:28	05:29 20:40	05:53 20:21	06:25 19:38	06:57 16:58	06:31 17:00	07:08 16:40	07:28 16:40
Ore potenziali eliofanìa	296	296	369	399	450	454	461	429	375	345	296	286
Totale, caso peggiore												
Probabilità di eliofanìa												
Tempo di operatività rid.												
Dir. del vento rid.												
Totale ridotto												
Totale effettivo												

Legenda della tabella:

Giorno del mese Alba (hh:mm) Tramonto (hh:mm) Minuti d'ombra Inizio ombreggiamento (hh:mm) Fine ombreggiamento (hh:mm) (WTG che provoca l'inizio dell'ombreggiamento) (WTG che provoca l'ultimo ombreggiamento)

## SHADOW - Calendario

Calcolo: Real and worst case Recettore d'ombra: DV - 126

Assunzioni sui calcoli d'ombra

Probabilità di eliofanìa (media ore giornaliere di insolazione) [CAMPOBASSO]

Gen Feb Mar Apr Mag Giu Lug Ago Set Ott Nov Dic  
4,21 4,83 5,24 6,37 6,76 8,17 9,01 9,23 7,23 4,84 4,00 3,35

Tempo di operatività

N NNE ENE E ESE SSE S SSO OSO O ONO NNO Somma  
1.112 199 90 122 110 71 112 909 1.994 247 130 1.423 6.519

	Gennaio	Febbraio	Marzo	Aprile	Maggio	Giugno	Luglio	Agosto	Settembre	Ottobre	Novembre	Dicembre
1	07:28 16:41	07:14 17:16	06:38 17:50	06:46 19:25	05:59 19:58	05:29 20:28	05:30 20:40	05:54 20:20	06:26 19:36	06:57 18:45	06:32 16:57	07:08 16:32
2	07:28 16:42	07:13 17:17	06:36 17:52	06:44 19:27	05:58 19:59	05:29 20:29	05:30 20:39	05:55 20:19	06:27 19:34	06:58 18:43	06:33 16:56	07:09 16:32
3	07:28 16:42	07:12 17:18	06:34 17:53	06:42 19:28	05:56 20:00	05:29 20:30	05:31 20:39	05:56 20:18	06:28 19:33	06:59 18:41	06:34 16:54	07:10 16:31
4	07:28 16:43	07:11 17:19	06:33 17:54	06:41 19:29	05:55 20:01	05:28 20:31	05:31 20:39	05:57 20:17	06:29 19:31	07:00 18:39	06:36 16:53	07:11 16:31
5	07:28 16:44	07:10 17:21	06:31 17:55	06:39 19:30	05:54 20:03	05:28 20:31	05:32 20:39	05:58 20:15	06:30 19:29	07:01 18:38	06:37 16:52	07:12 16:31
6	07:28 16:45	07:09 17:22	06:30 17:56	06:37 19:31	05:53 20:04	05:27 20:32	05:33 20:39	05:59 20:14	06:31 19:28	07:02 18:36	06:38 16:51	07:13 16:31
7	07:28 16:46	07:08 17:23	06:28 17:58	06:36 19:32	05:51 20:05	05:27 20:33	05:33 20:38	06:00 20:13	06:32 19:26	07:03 18:34	06:39 16:50	07:14 16:31
8	07:28 16:47	07:07 17:24	06:26 17:59	06:34 19:33	05:50 20:06	05:27 20:33	05:34 20:38	06:01 20:12	06:33 19:24	07:04 18:33	06:41 16:49	07:15 16:31
9	07:28 16:48	07:06 17:26	06:25 18:00	06:32 19:34	05:49 20:07	05:27 20:34	05:34 20:38	06:02 20:10	06:34 19:23	07:05 18:31	06:42 16:48	07:16 16:31
10	07:28 16:49	07:04 17:27	06:23 18:01	06:31 19:35	05:48 20:08	05:26 20:35	05:35 20:37	06:03 20:09	06:35 19:21	07:07 18:29	06:43 16:46	07:16 16:31
11	07:28 16:50	07:03 17:28	06:21 18:02	06:29 19:36	05:47 20:09	05:26 20:35	05:36 20:37	06:04 20:08	06:36 19:19	07:08 18:28	06:44 16:45	07:17 16:31
12	07:27 16:51	07:02 17:30	06:20 18:03	06:28 19:38	05:46 20:10	05:26 20:36	05:37 20:36	06:05 20:06	06:37 19:17	07:09 18:26	06:45 16:44	07:18 16:31
13	07:27 16:52	07:01 17:31	06:18 18:04	06:26 19:39	05:45 20:11	05:26 20:36	05:37 20:36	06:06 20:05	06:38 19:16	07:10 18:25	06:47 16:43	07:19 16:31
14	07:27 16:54	06:59 17:32	06:16 18:06	06:24 19:40	05:44 20:12	05:26 20:37	05:38 20:35	06:07 20:04	06:39 19:14	07:11 18:23	06:48 16:43	07:20 16:31
15	07:26 16:55	06:58 17:33	06:15 18:07	06:23 19:41	05:42 20:13	05:26 20:37	05:39 20:35	06:08 20:02	06:40 19:12	07:12 18:21	06:49 16:42	07:20 16:31
16	07:26 16:56	06:57 17:35	06:13 18:08	06:21 19:42	05:41 20:14	05:26 20:37	05:40 20:34	06:09 20:01	06:41 19:11	07:13 18:20	06:50 16:41	07:21 16:31
17	07:25 16:57	06:55 17:36	06:11 18:09	06:20 19:43	05:40 20:15	05:26 20:38	05:41 20:33	06:11 19:59	06:42 19:09	07:14 18:18	06:52 16:40	07:22 16:32
18	07:25 16:58	06:54 17:37	06:10 18:10	06:18 19:44	05:40 20:16	05:26 20:38	05:41 20:33	06:12 19:58	06:43 19:07	07:16 18:17	06:53 16:39	07:23 16:32
19	07:24 16:59	06:52 17:38	06:08 18:11	06:16 19:45	05:39 20:17	05:26 20:38	05:42 20:32	06:13 19:56	06:44 19:05	07:17 18:15	06:54 16:38	07:23 16:32
20	07:24 17:01	06:51 17:40	06:06 18:12	06:15 19:46	05:38 20:18	05:26 20:39	05:43 20:31	06:14 19:55	06:45 19:04	07:18 18:14	06:55 16:38	07:24 16:33
21	07:23 17:02	06:50 17:41	06:05 18:13	06:13 19:47	05:37 20:19	05:26 20:39	05:44 20:30	06:15 19:53	06:46 19:02	07:19 18:12	06:56 16:37	07:24 16:33
22	07:23 17:03	06:48 17:42	06:03 18:14	06:12 19:48	05:36 20:20	05:27 20:39	05:45 20:30	06:16 19:52	06:47 19:00	07:20 18:11	06:57 16:36	07:25 16:34
23	07:22 17:04	06:47 17:43	06:01 18:16	06:10 19:50	05:35 20:21	05:27 20:39	05:46 20:29	06:17 19:50	06:48 18:58	07:21 18:09	06:59 16:36	07:25 16:34
24	07:21 17:05	06:45 17:44	05:59 18:17	06:09 19:51	05:34 20:22	05:27 20:39	05:47 20:28	06:18 19:49	06:50 18:57	07:22 18:08	07:00 16:35	07:26 16:35
25	07:20 17:07	06:44 17:46	05:58 18:18	06:07 19:52	05:34 20:23	05:27 20:40	05:48 20:27	06:19 19:47	06:51 18:55	06:24 17:06	07:01 16:34	07:26 16:35
26	07:20 17:08	06:42 17:47	05:56 18:19	06:06 19:53	05:33 20:24	05:28 20:40	05:48 20:26	06:20 19:46	06:52 18:53	06:25 17:05	07:02 16:34	07:27 16:36
27	07:19 17:09	06:41 17:48	05:54 18:20	06:05 19:54	05:32 20:24	05:28 20:40	05:49 20:25	06:21 19:44	06:53 18:51	06:26 17:04	07:03 16:33	07:27 16:37
28	07:18 17:10	06:39 17:49	05:53 18:21	06:03 19:55	05:32 20:25	05:28 20:40	05:50 20:24	06:22 19:43	06:54 18:50	06:27 17:02	07:04 16:33	07:27 16:37
29	07:17 17:12	06:37 19:22	05:51 19:22	06:02 19:56	05:31 20:26	05:29 20:40	05:51 20:23	06:23 19:41	06:55 18:48	06:28 17:01	07:05 16:33	07:28 16:38
30	07:16 17:13	06:49 19:23	06:00 19:23	06:00 19:57	05:31 20:27	05:29 20:40	05:52 20:22	06:24 19:39	06:56 18:46	06:30 17:00	07:07 16:32	07:28 16:39
31	07:15 17:14	06:47 19:24	06:00 19:24	06:00 19:57	05:30 20:28	05:29 20:40	05:53 20:21	06:25 19:38	06:57 16:58	06:31 20:21	07:08 16:40	07:28 16:40
Ore potenziali eliofanìa	296	296	369	399	450	454	461	429	375	345	296	286
Totale, caso peggiore												
Probabilità di eliofanìa												
Tempo di operatività rid.												
Dir. del vento rid.												
Totale ridotto												
Totale effettivo												

Legenda della tabella:

Giorno del mese Alba (hh:mm) Tramonto (hh:mm) Minuti d'ombra Inizio ombreggiamento (hh:mm) Fine ombreggiamento (hh:mm) (WTG che provoca l'inizio dell'ombreggiamento) (WTG che provoca l'ultimo ombreggiamento)

## SHADOW - Calendario

Calcolo: Real and worst case Recettore d'ombra: DW - 127

Assunzioni sui calcoli d'ombra

Probabilità di eliofanìa (media ore giornaliere di insolazione) [CAMPOBASSO]

Gen	Feb	Mar	Apr	Mag	Giu	Lug	Ago	Set	Ott	Nov	Dic
4,21	4,83	5,24	6,37	6,76	8,17	9,01	9,23	7,23	4,84	4,00	3,35

Tempo di operatività

N	NNE	ENE	E	ESE	SSE	S	SSO	OSO	O	ONO	NNO	Somma
1.112	199	90	122	110	71	112	909	1.994	247	130	1.423	6.519

	Gennaio		Febbraio		Marzo		Aprile		Maggio		Giugno	
1	07:28	10:47 (34)	07:14	06:38	06:57 (33)	06:46	05:59	05:29				
	16:41	9 10:56 (34)	17:15	17:50	12 07:09 (33)	19:25	19:58	20:29				
2	07:28		07:13	06:36	06:55 (33)	06:44	05:58	05:29				
	16:41		17:17	17:52	12 07:07 (33)	19:27	19:59	20:29				
3	07:28		07:12	06:34	06:54 (33)	06:42	05:56	05:29				
	16:42		17:18	17:53	13 07:07 (33)	19:28	20:00	20:30				
4	07:29		07:11	06:33	06:52 (33)	06:41	05:55	05:28				
	16:43		17:19	17:54	13 07:05 (33)	19:29	20:02	20:31				
5	07:29		07:10	06:31	06:50 (33)	06:39	05:54	05:28				
	16:44		17:21	17:55	12 07:02 (33)	19:30	20:03	20:31				
6	07:28		07:09	06:30	06:52 (33)	06:37	05:53	05:27				
	16:45		17:22	17:56	7 06:59 (33)	19:31	20:04	20:32				
7	07:28		07:08	06:28		06:36	05:51	05:27				
	16:46		17:23	17:57		19:32	20:05	20:33				
8	07:28		07:07	06:26		06:34	05:50	05:27				
	16:47		17:24	17:59		19:33	20:06	20:33				
9	07:28		07:06	06:25		06:32	05:49	05:27				
	16:48		17:26	18:00		19:34	20:07	20:34				
10	07:28		07:04	06:23		06:31	05:48	05:26				
	16:49		17:27	18:01		19:35	20:08	20:35				
11	07:28		07:03	06:21		06:29	05:47	05:26				
	16:50		17:28	18:02		19:36	20:09	20:35				
12	07:27		07:02	06:20		06:28	05:46	05:26				
	16:51		17:30	18:03		19:38	20:10	20:36				
13	07:27		07:01	06:18		06:26	05:45	05:26				
	16:52		17:31	18:04		19:39	20:11	20:36				
14	07:27		06:59	06:16		06:24	05:43	05:26				
	16:54		17:32	18:06		19:40	20:12	20:37				
15	07:26		06:58	06:15		06:23	05:42	05:26				
	16:55		17:33	18:07		19:41	20:13	20:37				
16	07:26		06:57	06:13		06:21	05:41	05:26				
	16:56		17:35	18:08		19:42	20:14	20:37				
17	07:25		06:55	06:11		06:20	05:40	05:26				
	16:57		17:36	18:09		19:43	20:15	20:38				
18	07:25		06:54	06:10		06:18	05:39	05:26				
	16:58		17:37	18:10		19:44	20:16	20:38				
19	07:24		06:52	06:08		06:16	05:39	05:26				
	16:59		17:38	18:11		19:45	20:17	20:38				
20	07:24		06:51	06:06		06:15	05:38	05:26				
	17:01		17:40	18:12		19:46	20:18	20:39				
21	07:23		06:50	06:05		06:13	05:37	05:26				
	17:02		17:41	18:13		19:47	20:19	20:39				
22	07:23		06:48	06:03		06:12	05:36	05:27				
	17:03		17:42	18:14	2 07:10 (33)	19:48	20:20	20:39				
23	07:22		06:47	06:01		06:10	05:35	05:27				
	17:04		17:43	18:16	4 07:10 (33)	19:50	20:21	20:39				
24	07:21		06:45	05:59		06:09	05:34	05:27				
	17:05		17:44	18:17	6 07:11 (33)	19:51	20:22	20:40				
25	07:20		06:44	05:58		06:07	05:34	05:27				
	17:07		17:46	18:18	7 07:10 (33)	19:52	20:23	20:40				
26	07:20		06:42	05:56		06:06	05:33	05:28				
	17:08		17:47	18:19	9 07:10 (33)	19:53	20:24	20:40				
27	07:19		06:41	05:54		06:05	05:32	05:28				
	17:09		17:48	18:20	10 07:10 (33)	19:54	20:24	20:40				
28	07:18		06:39	05:53		06:03	05:32	05:28				
	17:10		17:49	18:21	11 07:09 (33)	19:55	20:25	20:40				
29	07:17			06:51		06:02	05:31	05:29				
	17:12			19:22		19:56	20:26	20:40				
30	07:16			06:49		06:00	05:30	05:29				
	17:13			19:23		19:57	20:27	20:40				
31	07:15			06:47			05:30					
	17:14			19:24			20:28					
Ore potenziali eliofanìa	295		296	369		400	450	455				
Totale, caso peggiore	9		49	69								
Probabilità di eliofanìa	0,44		0,46	0,44								
Tempo di operatività rid.	0,74		0,74	0,74								
Dir. del vento rid.	0,71		0,54	0,54								
Totale ridotto	0,24		0,19	0,18								
Totale effettivo	2		9	12								

Legenda della tabella:

Giorno del mese	Alba (hh:mm)	Inizio ombreggiamento (hh:mm)	(WTG che provoca l'inizio dell'ombreggiamento)
	Tramonto (hh:mm)Minuti d'ombra	Fine ombreggiamento (hh:mm)	(WTG che provoca l'ultimo ombreggiamento)



## SHADOW - Calendario

Calcolo: Real and worst case Recettore d'ombra: DW - 127  
Assunzioni sui calcoli d'ombra

Probabilità di eliofanìa (media ore giornaliere di insolazione) [CAMPOBASSO]  
Gen Feb Mar Apr Mag Giu Lug Ago Set Ott Nov Dic  
4,21 4,83 5,24 6,37 6,76 8,17 9,01 9,23 7,23 4,84 4,00 3,35

Tempo di operatività

N NNE ENE E ESE SSE S SSO OSO O ONO NNO Somma  
1.112 199 90 122 110 71 112 909 1.994 247 130 1.423 6.519

	Luglio	Agosto	Settembre	Ottobre	Novembre	Dicembre				
1	05:30 20:40	05:54 20:20	06:26 19:36	06:57 18:45		06:32 16:57	07:08 16:32			
2	05:30 20:39	05:55 20:19	06:27 19:34	06:58 18:43		06:33 16:56	07:09 16:31			
3	05:31 20:39	05:56 20:18	06:28 19:33	06:59 18:41		06:34 16:54	07:10 16:31			
4	05:31 20:39	05:57 20:17	06:29 19:31	07:00 18:39		06:36 16:53	07:11 16:31			
5	05:32 20:39	05:58 20:15	06:30 19:29	07:01 18:38		06:37 16:52	07:12 16:31			
6	05:32 20:39	05:59 20:14	06:31 19:28	07:02 18:36		06:38 16:51	07:13 16:31			
7	05:33 20:38	06:00 20:13	06:32 19:26	07:03 18:34		06:39 16:50	07:14 16:31			
8	05:34 20:38	06:01 20:12	06:33 19:24	07:04 18:33	11	07:25 (33) 07:36 (33)	06:41 16:49	07:15 16:30		
9	05:34 20:38	06:02 20:10	06:34 19:23	07:05 18:31	13	07:26 (33) 07:39 (33)	06:42 16:47	07:16 16:30		
10	05:35 20:37	06:03 20:09	06:35 19:21	07:07 18:29	13	07:27 (33) 07:40 (33)	06:43 16:46	07:16 16:30		
11	05:36 20:37	06:04 20:08	06:36 19:19	07:08 18:28	13	07:28 (33) 07:41 (33)	06:44 16:45	07:17 16:31	10:37 (34) 9 10:46 (34)	
12	05:37 20:36	06:05 20:06	06:37 19:17	07:09 18:26	12	07:29 (33) 07:41 (33)	06:45 16:44	07:18 16:31	10:35 (34) 14 10:49 (34)	
13	05:37 20:36	06:06 20:05	06:38 19:16	07:10 18:25	12	07:30 (33) 07:42 (33)	06:47 16:43	07:19 16:31	10:34 (34) 18 10:52 (34)	
14	05:38 20:35	06:07 20:04	06:39 19:14	07:11 18:23	11	07:32 (33) 07:43 (33)	06:48 16:43	07:20 16:31	10:33 (34) 21 10:54 (34)	
15	05:39 20:35	06:08 20:02	06:40 19:12	07:12 18:21	9	07:33 (33) 07:42 (33)	06:49 16:42	07:21 16:31	10:32 (34) 23 10:55 (34)	
16	05:40 20:34	06:09 20:01	06:41 19:11	07:13 18:20	8	07:34 (33) 07:42 (33)	06:50 16:41	07:21 16:31	10:32 (34) 24 10:56 (34)	
17	05:40 20:33	06:10 19:59	06:42 19:09	07:14 18:18	7	07:35 (33) 07:42 (33)	06:52 16:40	07:22 16:32	10:32 (34) 26 10:58 (34)	
18	05:41 20:33	06:12 19:58	06:43 19:07	07:16 18:17	5	07:36 (33) 07:41 (33)	06:53 16:39	07:23 16:32	10:32 (34) 26 10:58 (34)	
19	05:42 20:32	06:13 19:57	06:44 19:05	07:17 18:15	3	07:38 (33) 07:41 (33)	06:54 16:38	07:23 16:32	10:32 (34) 27 10:59 (34)	
20	05:43 20:31	06:14 19:55	06:45 19:04	07:18 18:14	1	07:39 (33) 07:40 (33)	06:55 16:38	07:24 16:33	10:33 (34) 28 11:01 (34)	
21	05:44 20:31	06:15 19:54	06:46 19:02	07:19 18:12		07:40 (33)	06:56 16:37	07:24 16:33	10:33 (34) 28 11:01 (34)	
22	05:45 20:30	06:16 19:52	06:47 19:00	07:20 18:11			06:58 16:36	07:25 16:34	10:34 (34) 28 11:02 (34)	
23	05:46 20:29	06:17 19:50	06:48 18:58	07:21 18:09			06:59 16:36	07:25 16:34	10:34 (34) 28 11:02 (34)	
24	05:47 20:28	06:18 19:49	06:50 18:57	07:22 18:08			07:00 16:35	07:26 16:35	10:34 (34) 27 11:01 (34)	
25	05:47 20:27	06:19 19:47	06:51 18:55	06:24 17:06			07:01 16:34	07:26 16:35	10:36 (34) 26 11:02 (34)	
26	05:48 20:26	06:20 19:46	06:52 18:53	06:25 17:05			07:02 16:34	07:27 16:36	10:36 (34) 26 11:02 (34)	
27	05:49 20:25	06:21 19:44	06:53 18:51	06:26 17:04			07:03 16:33	07:27 16:37	10:37 (34) 24 11:01 (34)	
28	05:50 20:24	06:22 19:43	06:54 18:50	06:27 17:02			07:04 16:33	07:27 16:37	10:39 (34) 23 11:02 (34)	
29	05:51 20:23	06:23 19:41	06:55 18:48	06:28 17:01			07:06 16:32	07:28 16:38	10:40 (34) 21 11:01 (34)	
30	05:52 20:22	06:24 19:39	06:56 18:46	06:30 16:59			07:07 16:32	07:28 16:39	10:41 (34) 19 11:00 (34)	
31	05:53 20:21	06:25 19:38	06:57 16:58	06:31			07:08	07:28	10:43 (34)	
Ore potenziali eliofanìa	461	429	375	345		296		286		
Totale, caso peggiore					118					482
Probabilità di eliofanìa					0,44					0,36
Tempo di operatività rid.					0,74					0,74
Dir. del vento rid.					0,54					0,71
Totale ridotto					0,18					0,19
Totale effettivo					21					94

Legenda della tabella:

Giorno del mese Alba (hh:mm) Tramonto (hh:mm) Minuti d'ombra Inizio ombreggiamento (hh:mm) Fine ombreggiamento (hh:mm) (WTG che provoca l'inizio dell'ombreggiamento) (WTG che provoca l'ultimo ombreggiamento)

## SHADOW - Calendario

Calcolo: Real and worst case Recettore d'ombra: DX - 128  
Assunzioni sui calcoli d'ombra

Probabilità di eliofanìa (media ore giornaliere di insolazione) [CAMPOBASSO]

Gen Feb Mar Apr Mag Giu Lug Ago Set Ott Nov Dic  
4,21 4,83 5,24 6,37 6,76 8,17 9,01 9,23 7,23 4,84 4,00 3,35

Tempo di operatività

N NNE ENE E ESE SSE S SSO OSO O ONO NNO Somma  
1.112 199 90 122 110 71 112 909 1.994 247 130 1.423 6.519

	Gennaio	Febbraio	Marzo	Aprile	Maggio	Giugno	Luglio	Agosto	Settembre	Ottobre	Novembre	Dicembre	
1	07:28 16:41	07:14 17:15	16:14 (34) 06:37	06:46 19:25	05:59 19:58	05:29 20:28	05:30 20:40	05:54 20:20	06:26 19:36	06:57 18:44	06:32 16:57	15:51 (34) 16:08 (34)	07:08 16:32
2	07:28 16:41	07:13 17:17	16:14 (34) 06:36	06:44 19:27	05:58 19:59	05:29 20:29	05:30 20:39	05:55 20:19	06:27 19:34	06:58 18:43	06:33 16:56	15:49 (34) 16:10 (34)	07:09 16:31
3	07:28 16:42	07:12 17:18	16:14 (34) 06:34	06:42 19:28	05:56 20:00	05:28 20:30	05:31 20:39	05:56 20:18	06:28 19:33	06:59 18:41	06:34 16:54	15:47 (34) 16:10 (34)	07:10 16:31
4	07:28 16:43	07:11 17:19	16:15 (34) 06:33	06:41 19:29	05:55 20:01	05:28 20:31	05:31 20:39	05:57 20:17	06:29 19:31	07:00 18:39	06:36 16:53	15:47 (34) 16:12 (34)	07:11 16:31
5	07:28 16:44	07:10 17:21	16:15 (34) 06:31	06:39 19:30	05:54 20:03	05:28 20:31	05:32 20:39	05:58 20:15	06:30 19:29	07:01 18:38	06:37 16:52	15:46 (34) 16:13 (34)	07:12 16:31
6	07:28 16:45	07:09 17:22	16:16 (34) 06:30	06:37 19:31	05:53 20:04	05:27 20:32	05:32 20:39	05:59 20:14	06:31 19:28	07:02 18:36	06:38 16:51	15:45 (34) 16:13 (34)	07:13 16:31
7	07:28 16:46	07:08 17:23	16:17 (34) 06:28	06:36 19:32	05:51 20:05	05:27 20:33	05:33 20:38	06:00 20:13	06:32 19:26	07:03 18:34	06:39 16:50	15:45 (34) 16:14 (34)	07:14 16:30
8	07:28 16:47	07:07 17:24	16:19 (34) 06:26	06:34 19:33	05:50 20:06	05:27 20:33	05:34 20:38	06:01 20:12	06:33 19:24	07:04 18:33	06:41 16:49	15:45 (34) 16:14 (34)	07:15 16:30
9	07:28 16:48	07:06 17:26	16:19 (34) 06:25	06:32 19:34	05:49 20:07	05:27 20:34	05:34 20:38	06:02 20:10	06:34 19:23	07:05 18:31	06:42 16:47	15:44 (34) 16:14 (34)	07:16 16:30
10	07:28 16:49	07:04 17:27	16:21 (34) 06:23	06:31 19:35	05:48 20:08	05:26 20:35	05:35 20:37	06:03 20:09	06:35 19:21	07:07 18:29	06:43 16:46	15:45 (34) 16:15 (34)	07:16 16:30
11	07:28 16:50	07:03 17:28	16:24 (34) 06:21	06:29 19:36	05:47 20:09	05:26 20:35	05:36 20:37	06:04 20:08	06:36 19:19	07:04 18:28	06:44 16:45	15:45 (34) 16:15 (34)	07:17 16:30
12	07:27 16:51	07:02 17:29	16:36 (34) 06:20	06:27 19:37	05:46 20:10	05:26 20:36	05:36 20:36	06:05 20:06	06:37 19:17	07:09 18:26	06:45 16:44	15:45 (34) 16:15 (34)	07:18 16:31
13	07:27 16:52	07:01 17:31	06:18 06:26	05:44 19:39	05:44 20:11	05:26 20:36	05:37 20:36	06:06 20:05	06:38 19:16	07:10 18:25	06:47 16:43	15:46 (34) 16:15 (34)	07:19 16:31
14	07:27 16:53	06:59 17:32	06:16 06:24	05:43 19:40	05:43 20:12	05:26 20:37	05:38 20:35	06:07 20:04	06:39 19:14	07:11 18:23	06:48 16:42	15:46 (34) 16:15 (34)	07:20 16:31
15	07:26 16:55	06:58 17:33	06:15 06:23	05:42 19:41	05:42 20:13	05:26 20:37	05:39 20:35	06:08 20:02	06:40 19:12	07:12 18:21	06:49 16:42	15:46 (34) 16:15 (34)	07:20 16:31
16	07:26 16:56	06:57 17:34	06:13 06:21	05:41 19:42	05:41 20:14	05:26 20:37	05:40 20:34	06:09 20:01	06:41 19:10	07:13 18:20	06:50 16:41	15:46 (34) 16:14 (34)	07:21 16:31
17	07:25 16:57	8 16:21 (34) 16:29 (34)	06:55 17:36	06:11 18:09	06:19 19:43	05:40 20:15	05:40 20:38	06:10 19:59	06:42 18:18	07:14 18:18	06:52 16:40	15:48 (34) 16:14 (34)	07:22 16:32
18	07:25 16:58	13 16:18 (34) 16:31 (34)	06:54 17:37	06:10 18:10	06:18 19:44	05:39 20:16	05:26 20:38	06:11 20:33	06:43 19:07	07:15 18:17	06:53 16:39	15:48 (34) 16:14 (34)	07:23 16:32
19	07:24 16:59	16 16:18 (34) 16:34 (34)	06:52 17:38	06:08 18:11	06:16 19:45	05:39 20:17	05:26 20:38	06:12 19:56	06:44 19:05	07:17 18:15	06:54 16:38	15:49 (34) 16:13 (34)	07:23 16:32
20	07:24 17:00	18 16:17 (34) 16:35 (34)	06:51 17:39	06:06 18:12	06:15 19:46	05:38 20:18	05:26 20:39	06:13 19:55	06:45 19:03	07:18 18:14	06:55 16:37	15:51 (34) 16:13 (34)	07:24 16:33
21	07:23 17:02	21 16:15 (34) 16:36 (34)	06:50 17:41	06:04 18:13	06:13 19:47	05:37 20:19	05:26 20:39	06:15 19:53	06:46 19:02	07:19 18:12	06:56 16:37	15:51 (34) 16:12 (34)	07:24 16:33
22	07:23 17:03	22 16:16 (34) 16:38 (34)	06:48 17:42	06:03 18:14	06:12 19:48	05:36 20:20	05:26 20:39	06:16 19:52	06:47 19:00	07:20 18:11	06:57 16:36	15:53 (34) 16:11 (34)	07:25 16:34
23	07:22 17:04	24 16:15 (34) 16:39 (34)	06:47 17:43	06:01 18:16	06:10 19:49	05:35 20:21	05:27 20:39	06:17 19:50	06:48 18:58	07:21 18:09	06:59 16:35	15:54 (34) 16:10 (34)	07:25 16:34
24	07:21 17:05	26 16:14 (34) 16:40 (34)	06:45 17:44	05:59 18:17	06:09 19:51	05:34 20:22	05:27 20:39	06:18 19:49	06:49 18:57	07:22 18:08	07:00 16:35	15:55 (34) 16:08 (34)	07:26 16:35
25	07:20 17:07	26 16:14 (34) 16:40 (34)	06:44 17:46	05:58 18:18	06:07 19:52	05:34 20:23	05:27 20:40	06:19 19:47	06:50 18:55	07:24 17:06	07:01 16:34	15:59 (34) 16:07 (34)	07:26 16:35
26	07:20 17:08	28 16:13 (34) 16:41 (34)	06:42 17:47	05:56 18:19	06:06 19:53	05:33 20:23	05:28 20:40	06:20 19:46	06:52 18:53	07:25 17:05	07:02 16:34	16:07 (34) 16:34	07:27 16:36
27	07:19 17:09	29 16:12 (34) 16:42 (34)	06:41 17:48	05:54 18:20	06:04 19:54	05:32 20:24	05:28 20:40	06:21 19:44	06:53 18:51	07:26 17:03	07:03 16:33	16:07 (34) 16:34	07:27 16:37
28	07:18 17:10	29 16:14 (34) 16:43 (34)	06:39 17:49	05:52 18:21	06:03 19:55	05:32 20:25	05:28 20:40	06:22 19:43	06:54 18:50	07:27 17:02	07:04 16:33	16:08 (34) 16:34	07:28 16:37
29	07:17 17:12	29 16:14 (34) 16:43 (34)	06:39 17:49	06:51 19:22	06:02 19:56	05:31 20:26	05:29 20:40	06:23 19:41	06:55 18:48	07:28 17:01	07:05 16:32	16:09 (34) 16:34	07:28 16:38
30	07:16 17:13	30 16:14 (34) 16:44 (34)	06:39 17:49	06:49 19:23	06:00 19:57	05:30 20:27	05:29 20:40	06:24 19:39	06:56 18:46	07:29 16:59	07:07 16:32	16:10 (34) 16:34	07:28 16:39
31	07:15 17:14	30 16:14 (34) 16:44 (34)	06:39 17:49	06:47 19:24	05:30 20:28	05:30 20:21	05:53 20:21	06:25 19:38	06:31 16:58	15:53 (34) 14 16:07 (34)	07:28 16:39	16:11 (34) 16:34	07:28 16:39
Ore potenziali eliofanìa	295	296	369	400	450	455	461	429	375	345	296	286	
Totale, caso peggiore	349	269								20	608		
Probabilità di eliofanìa	0,44	0,46								0,44	0,40		
Tempo di operatività rid.	0,74	0,74								0,74	0,74		
Dir. del vento rid.	0,62	0,62								0,62	0,62		
Totale ridotto	0,20	0,21								0,20	0,19		
Totale effettivo	71	57								4	113		

### Legenda della tabella:

Giorno del mese Alba (hh:mm) Tramonto (hh:mm) Minuti d'ombra  
Inizio ombreggiamento (hh:mm) Fine ombreggiamento (hh:mm)  
(WTG che provoca l'inizio dell'ombreggiamento)  
(WTG che provoca l'ultimo ombreggiamento)

## SHADOW - Calendario

Calcolo: Real and worst case Recettore d'ombra: DY - 129  
Assunzioni sui calcoli d'ombra

Probabilità di eliofanìa (media ore giornaliera di insolazione) [CAMPOBASSO]

Gen Feb Mar Apr Mag Giu Lug Ago Set Ott Nov Dic  
4,21 4,83 5,24 6,37 6,76 8,17 9,01 9,23 7,23 4,84 4,00 3,35

Tempo di operatività

N NNE ENE E ESE SSE S SSO OSO O ONO NNO Somma  
1.112 199 90 122 110 71 112 909 1.994 247 130 1.423 6.519

	Gennaio	Febbraio	Marzo	Aprile	Maggio	Giugno	Luglio	Agosto	Settembre	Ottobre	Novembre	Dicembre
1	07:28 16:40	07:14 17:15	06:37 17:50	06:46 19:25	05:59 19:58	05:29 20:28	05:30 20:39	20:02 (31) 20:20	05:54 19:36	06:26 18:44	06:57 16:57	06:32 16:32
2	07:28 16:41	07:13 17:17	06:36 17:51	06:44 19:26	05:57 19:59	05:29 20:29	05:30 20:39	20:03 (31) 20:14 (31)	05:55 20:19	06:27 19:34	06:58 18:43	06:33 16:55
3	07:28 16:42	07:12 17:18	06:34 17:53	06:42 19:27	05:56 20:00	05:28 20:30	05:31 20:39	20:04 (31) 20:13 (31)	05:56 20:18	06:28 19:32	06:59 18:41	06:34 16:54
4	07:28 16:43	07:11 17:19	06:33 17:54	06:40 19:29	05:55 20:01	05:28 20:30	05:31 20:39	20:05 (31) 20:13 (31)	05:57 20:16	06:29 19:31	07:00 18:39	06:35 16:53
5	07:28 16:44	07:10 17:20	06:31 17:55	06:39 19:30	05:54 20:02	05:28 20:31	05:32 20:39	20:07 (31) 20:13 (31)	05:58 20:15	06:30 19:29	07:01 18:38	06:37 16:52
6	07:28 16:45	07:09 17:22	06:29 17:56	06:37 19:31	05:52 20:03	05:27 20:32	05:32 20:38	20:03 (31) 20:13 (31)	05:32 20:14	05:59 19:27	06:31 18:36	06:38 16:51
7	07:28 16:46	07:08 17:23	06:28 17:57	06:35 19:32	05:51 20:04	05:27 20:33	05:33 20:38	20:11 (31) 20:13 (31)	06:00 20:13	06:32 19:26	07:03 18:34	06:39 16:49
8	07:28 16:47	07:07 17:24	06:26 17:58	06:34 19:33	05:50 20:06	05:27 20:33	05:34 20:38	20:00 (31) 20:08 (31)	06:01 20:11	06:33 19:24	07:04 18:33	06:40 16:48
9	07:28 16:48	07:05 17:25	06:24 18:00	06:32 19:34	05:49 20:07	05:26 20:34	05:34 20:37	20:00 (31) 20:09 (31)	06:02 20:10	06:34 19:22	07:05 18:31	06:42 16:47
10	07:28 16:49	07:04 17:27	06:23 18:01	06:31 19:35	05:48 20:08	05:26 20:34	05:35 20:37	19:58 (31) 20:08 (31)	06:03 20:09	06:35 19:21	07:06 18:29	06:43 16:46
11	07:27 16:50	07:03 17:28	06:21 18:02	06:29 19:36	05:46 20:09	05:26 20:35	05:36 20:37	19:58 (31) 20:09 (31)	06:04 20:08	06:36 19:19	07:07 18:28	06:44 16:45
12	07:27 16:51	07:02 17:29	06:19 18:03	06:19 19:37	05:45 20:10	05:26 20:35	05:36 20:36	19:58 (31) 20:09 (31)	06:05 20:06	06:37 19:17	07:09 18:26	06:45 16:44
13	07:27 16:52	07:00 17:31	06:18 18:04	06:26 19:38	05:44 20:11	05:26 20:36	05:37 20:36	19:58 (31) 20:10 (31)	06:06 20:05	06:38 19:15	07:10 18:24	06:46 16:43
14	07:26 16:53	06:59 17:32	06:16 18:05	06:24 19:39	05:43 20:12	05:26 20:36	05:38 20:35	19:58 (31) 20:10 (31)	06:07 20:03	06:39 19:14	07:11 18:23	06:48 16:42
15	07:26 16:54	06:58 17:33	06:14 18:06	06:22 19:41	05:42 20:13	05:26 20:37	05:39 20:34	19:58 (31) 20:11 (31)	06:08 20:02	06:40 19:12	07:12 18:21	06:49 16:41
16	07:26 16:56	06:56 17:34	06:13 18:08	06:21 19:42	05:41 20:14	05:26 20:37	05:39 20:34	19:57 (31) 20:11 (31)	06:09 20:01	06:41 19:10	07:13 18:20	06:50 16:41
17	07:25 16:57	06:55 17:36	06:11 18:09	06:19 19:43	05:40 20:15	05:26 20:38	05:40 20:33	19:57 (31) 20:11 (31)	06:10 19:59	06:42 19:09	07:14 18:18	06:51 16:40
18	07:25 16:58	06:54 17:37	06:09 18:10	06:18 19:44	05:39 20:16	05:26 20:38	05:41 20:32	19:57 (31) 20:12 (31)	06:11 19:58	06:43 19:07	07:15 18:16	06:53 16:39
19	07:24 16:59	06:52 17:38	06:08 18:11	06:16 19:45	05:38 20:17	05:26 20:38	05:42 20:32	19:58 (31) 20:13 (31)	06:12 19:56	06:44 19:05	07:16 18:15	06:54 16:38
20	07:24 17:00	06:51 17:39	06:06 18:12	06:15 19:46	05:37 20:18	05:26 20:38	05:43 20:31	19:58 (31) 20:13 (31)	06:13 19:55	06:45 19:03	07:18 18:13	06:55 16:37
21	07:23 17:02	06:49 17:41	06:04 18:13	06:13 19:47	05:37 20:19	05:26 20:39	05:44 20:30	19:58 (31) 20:13 (31)	06:14 19:53	06:46 19:02	07:19 18:12	06:56 16:37
22	07:22 17:03	06:48 17:42	06:03 18:14	06:12 19:48	05:36 20:20	05:26 20:39	05:45 20:29	19:58 (31) 20:13 (31)	06:15 19:52	06:47 19:00	07:20 18:10	06:57 16:36
23	07:22 17:04	06:46 17:43	06:01 18:15	06:10 19:49	05:35 20:21	05:27 20:39	05:45 20:29	19:58 (31) 20:13 (31)	06:16 19:50	06:48 18:58	07:21 18:09	06:58 16:35
24	07:21 17:05	06:45 17:44	05:59 18:16	06:09 19:50	05:34 20:21	05:27 20:39	05:46 20:28	19:59 (31) 20:14 (31)	06:17 19:49	06:49 18:56	07:22 18:08	07:00 16:35
25	07:20 17:06	06:43 17:45	05:57 18:18	06:07 19:51	05:33 20:22	05:27 20:39	05:47 20:27	19:59 (31) 20:14 (31)	06:18 19:47	06:50 18:55	06:23 17:06	07:01 16:34
26	07:19 17:08	06:42 17:47	05:56 18:19	06:06 19:53	05:33 20:23	05:27 20:39	05:48 20:26	19:59 (31) 20:13 (31)	06:20 19:46	06:51 18:53	06:25 17:05	07:02 16:34
27	07:19 17:09	06:40 17:48	05:54 18:20	06:04 19:54	05:32 20:24	05:28 20:39	05:49 20:25	20:00 (31) 20:14 (31)	06:21 19:44	06:52 18:51	06:26 17:03	07:03 16:33
28	07:18 17:10	06:39 17:49	05:52 18:21	06:03 19:55	05:31 20:25	05:28 20:40	05:50 20:24	20:01 (31) 20:14 (31)	06:22 19:42	06:53 18:49	06:27 17:02	07:04 16:33
29	07:17 17:11		06:51 19:22	06:02 19:56	05:31 20:26	05:29 20:39	05:51 20:23	20:02 (31) 20:14 (31)	06:23 19:41	06:55 18:48	06:28 17:01	07:05 16:32
30	07:16 17:13		06:49 19:23	06:00 19:57	05:30 20:27	05:29 20:39	05:52 20:22	20:02 (31) 20:14 (31)	06:24 19:39	06:56 18:46	06:29 16:59	07:06 16:32
31	07:15 17:14		06:47 19:24	05:30 20:27	05:30 20:27		05:53 20:21	05:53 20:21	06:25 19:37	06:31 16:58	06:31 16:58	07:28 16:39
Ore potenziali eliofanìa	296	296	369	400	450	454	461	429	375	345	296	286
Totale, caso peggiore						308						
Probabilità di eliofanìa						0,54						
Tempo di operatività rid.						0,74						
Dir. del vento rid.						0,56						
Totale ridotto						0,22						
Totale effettivo						69						

Legenda della tabella:

Giorno del mese Alba (hh:mm) Tramonto (hh:mm) Minuti d'ombra Inizio ombreggiamento (hh:mm) Fine ombreggiamento (hh:mm) (WTG che provoca l'inizio dell'ombreggiamento) (WTG che provoca l'ultimo ombreggiamento)

## SHADOW - Calendario

Calcolo: Real and worst case Recettore d'ombra: DZ - 130

Assunzioni sui calcoli d'ombra

Probabilità di eliofanìa (media ore giornaliere di insolazione) [CAMPOBASSO]

Gen Feb Mar Apr Mag Giu Lug Ago Set Ott Nov Dic  
4,21 4,83 5,24 6,37 6,76 8,17 9,01 9,23 7,23 4,84 4,00 3,35

Tempo di operatività

N NNE ENE E ESE SSE S SSO OSO O ONO NNO Somma  
1.112 199 90 122 110 71 112 909 1.994 247 130 1.423 6.519

	Gennaio	Febbraio	Marzo	Aprile	Maggio	Giugno	Luglio	Agosto	Settembre	Ottobre	Novembre	Dicembre
1	07:28 16:40	07:14 17:15	06:37 17:50	06:46 19:25	05:59 19:58	05:29 20:28	05:30 20:39	05:54 20:20	06:26 19:36	06:57 18:44	06:32 16:57	07:07 16:32
2	07:28 16:41	07:13 17:17	06:36 17:51	06:44 19:26	05:57 19:59	05:29 20:29	05:30 20:39	05:55 20:19	06:27 19:34	06:58 18:43	06:33 16:55	07:08 16:31
3	07:28 16:42	07:12 17:18	06:34 17:53	06:42 19:27	05:56 20:00	05:28 20:30	05:31 20:39	05:56 20:18	06:28 19:32	06:59 18:41	06:34 16:54	07:10 16:31
4	07:28 16:43	07:11 17:19	06:33 17:54	06:40 19:29	05:55 20:01	05:28 20:30	05:31 20:39	05:57 20:16	06:29 19:31	07:00 18:39	06:35 16:53	07:11 16:31
5	07:28 16:44	07:10 17:20	06:31 17:55	06:39 19:30	05:54 20:02	05:28 20:31	05:32 20:39	05:58 20:15	06:30 19:29	07:01 18:38	06:37 16:52	07:12 16:31
6	07:28 16:45	07:09 17:22	06:29 17:56	06:37 19:31	05:52 20:03	05:27 20:32	05:32 20:38	05:59 20:14	06:31 19:27	07:02 18:36	06:38 16:51	07:12 16:30
7	07:28 16:46	07:08 17:23	06:28 17:57	06:35 19:32	05:51 20:04	05:27 20:33	05:33 20:38	06:00 20:13	06:32 19:26	07:03 18:34	06:39 16:49	07:13 16:30
8	07:28 16:47	07:06 17:24	06:26 17:58	06:34 19:33	05:50 20:06	05:27 20:33	05:34 20:38	06:01 20:11	06:33 19:24	07:04 18:33	06:40 16:48	07:14 16:30
9	07:28 16:48	07:05 17:25	06:24 18:00	06:32 19:34	05:49 20:07	05:26 20:34	05:34 20:37	06:02 20:10	06:34 19:22	07:05 18:31	06:42 16:47	07:15 16:30
10	07:28 16:49	07:04 17:27	06:23 18:01	06:31 19:35	05:48 20:08	05:26 20:34	05:35 20:37	06:03 20:09	06:35 19:21	07:06 18:29	06:43 16:46	07:16 16:30
11	07:27 16:50	07:03 17:28	06:21 18:02	06:29 19:36	05:46 20:09	05:26 20:35	05:36 20:36	06:04 20:08	06:36 19:19	07:07 18:28	06:44 16:45	07:17 16:30
12	07:27 16:51	07:02 17:29	06:19 18:03	06:27 19:37	05:45 20:10	05:26 20:35	05:36 20:36	06:05 20:06	06:37 19:17	07:09 18:26	06:45 16:44	07:18 16:30
13	07:27 16:52	07:00 17:31	06:18 18:04	06:26 19:38	05:44 20:11	05:26 20:36	05:37 20:36	06:06 20:05	06:38 19:15	07:10 18:24	06:46 16:43	07:19 16:31
14	07:26 16:53	06:59 17:32	06:16 18:05	06:24 19:39	05:43 20:12	05:26 20:36	05:38 20:35	06:07 20:03	06:39 19:14	07:11 18:23	06:48 16:42	07:19 16:31
15	07:26 16:54	06:58 17:33	06:14 18:06	06:22 19:41	05:42 20:13	05:26 20:37	05:39 20:34	06:08 20:02	06:40 19:12	07:12 18:21	06:49 16:41	07:20 16:31
16	07:26 16:56	06:56 17:34	06:13 18:08	06:21 19:42	05:41 20:14	05:26 20:37	05:39 20:34	06:09 20:01	06:41 19:10	07:13 18:20	06:50 16:41	07:21 16:31
17	07:25 16:57	06:55 17:36	06:11 18:09	06:19 19:43	05:40 20:15	05:26 20:38	05:40 20:33	06:10 19:59	06:42 19:09	07:14 18:18	06:51 16:40	07:22 16:31
18	07:25 16:58	06:54 17:37	06:09 18:10	06:18 19:44	05:39 20:16	05:26 20:38	05:41 20:32	06:11 19:58	06:43 19:07	07:15 18:16	06:52 16:39	07:22 16:32
19	07:24 16:59	06:52 17:38	06:08 18:11	06:16 19:45	05:38 20:17	05:26 20:38	05:42 20:32	06:12 19:56	06:44 19:05	07:16 18:15	06:54 16:38	07:23 16:32
20	07:24 17:00	06:51 17:39	06:06 18:12	06:15 19:46	05:37 20:18	05:26 20:38	05:43 20:31	06:13 19:55	06:45 19:03	07:18 18:13	06:55 16:37	07:24 16:33
21	07:23 17:02	06:49 17:41	06:04 18:13	06:13 19:47	05:37 20:19	05:26 20:39	05:44 20:30	06:14 19:53	06:46 19:02	07:19 18:12	06:56 16:37	07:24 16:33
22	07:22 17:03	06:48 17:42	06:03 18:14	06:12 19:48	05:36 20:20	05:26 20:39	05:45 20:29	06:15 19:52	06:47 19:00	07:20 18:10	06:57 16:36	07:25 16:34
23	07:22 17:04	06:46 17:43	06:01 18:15	06:10 19:49	05:35 20:21	05:27 20:39	05:45 20:29	06:16 19:50	06:48 18:58	07:21 18:09	06:58 16:35	07:25 16:34
24	07:21 17:05	06:45 17:44	05:59 18:16	06:09 19:50	05:34 20:21	05:27 20:39	05:46 20:28	06:17 19:49	06:49 18:56	07:22 18:08	07:00 16:35	07:26 16:35
25	07:20 17:06	06:43 17:45	05:57 18:18	06:07 19:51	05:33 20:22	05:27 20:39	05:47 20:27	06:18 19:47	06:50 18:55	06:23 17:06	07:01 16:34	07:26 16:35
26	07:19 17:08	06:42 17:47	05:56 18:19	06:06 19:53	05:33 20:23	05:27 20:39	05:48 20:26	06:20 19:46	06:51 18:53	06:25 17:05	07:02 16:34	07:26 16:36
27	07:19 17:09	06:40 17:48	05:54 18:20	06:04 19:54	05:32 20:24	05:28 20:39	05:49 20:25	06:21 19:44	06:52 18:51	06:26 17:03	07:03 16:33	07:27 16:36
28	07:18 17:10	06:39 17:49	05:52 18:21	06:03 19:55	05:31 20:25	05:28 20:39	05:50 20:24	06:22 19:42	06:53 18:49	06:27 17:02	07:04 16:33	07:27 16:37
29	07:17 17:11	06:37 19:22	05:51 19:22	06:02 19:56	05:31 20:26	05:29 20:39	05:51 20:23	06:23 19:41	06:55 18:48	06:28 17:01	07:05 16:32	07:27 16:38
30	07:16 17:13	06:49 19:23	06:00 19:23	06:00 19:57	05:30 20:27	05:29 20:39	05:52 20:22	06:24 19:39	06:56 18:46	06:29 16:59	07:06 16:32	07:28 16:39
31	07:15 17:14	06:47 19:24	06:00 19:24	06:00 19:57	05:30 20:27	05:29 20:39	05:53 20:21	06:25 19:37	06:31 16:58	06:31 16:58	07:06 16:39	07:28 16:39
Ore potenziali eliofanìa	296	296	369	399	450	454	461	429	375	345	296	286
Totale, caso peggiore												
Probabilità di eliofanìa												
Tempo di operatività rid.												
Dir. del vento rid.												
Totale ridotto												
Totale effettivo												

Legenda della tabella:

Giorno del mese Alba (hh:mm) Tramonto (hh:mm) Minuti d'ombra Inizio ombreggiamento (hh:mm) Fine ombreggiamento (hh:mm) (WTG che provoca l'inizio dell'ombreggiamento) (WTG che provoca l'ultimo ombreggiamento)

## SHADOW - Calendario

Calcolo: Real and worst case Recettore d'ombra: EA - 131  
Assunzioni sui calcoli d'ombra

Probabilità di eliofanìa (media ore giornaliere di insolazione) [CAMPOBASSO]

Gen Feb Mar Apr Mag Giu Lug Ago Set Ott Nov Dic  
4,21 4,83 5,24 6,37 6,76 8,17 9,01 9,23 7,23 4,84 4,00 3,35

Tempo di operatività

N NNE ENE E ESE SSE S SSO OSO O ONO NNO Somma  
1.112 199 90 122 110 71 112 909 1.994 247 130 1.423 6.519

	Gennaio	Febbraio	Marzo	Aprile	Maggio	Giugno	Luglio	Agosto	Settembre	Ottobre	Novembre	Dicembre
1	07:28 16:41	07:14 17:16	06:37 17:50	06:46 19:25	05:59 19:58	05:30 20:28	05:30 20:39	05:54 20:20	06:26 19:36	06:57 18:44	06:32 16:57	07:07 16:32
2	07:28 16:42	07:13 17:17	06:36 17:52	06:44 19:26	05:58 19:59	05:29 20:29	05:30 20:39	05:55 20:19	06:27 19:34	06:58 18:43	06:33 16:56	07:08 16:32
3	07:28 16:42	07:12 17:18	06:34 17:53	06:42 19:28	05:56 20:00	05:29 20:30	05:31 20:39	05:56 20:18	06:28 19:33	06:59 18:41	06:34 16:54	07:09 16:31
4	07:28 16:43	07:11 17:19	06:33 17:54	06:41 19:29	05:55 20:01	05:28 20:30	05:31 20:39	05:57 20:16	06:29 19:31	07:00 18:39	06:35 16:53	07:10 16:31
5	07:28 16:44	07:10 17:21	06:31 17:55	06:39 19:30	05:54 20:02	05:28 20:31	05:32 20:39	05:58 20:15	06:30 19:29	07:01 18:38	06:37 16:52	07:11 16:31
6	07:28 16:45	07:09 17:22	06:29 17:56	06:37 19:31	05:53 20:03	05:28 20:32	05:33 20:38	05:59 20:14	06:31 19:28	07:02 18:36	06:38 16:51	07:12 16:31
7	07:28 16:46	07:08 17:23	06:28 17:57	06:36 19:32	05:51 20:04	05:27 20:32	05:33 20:38	06:00 20:13	06:32 19:26	07:03 18:34	06:39 16:50	07:13 16:31
8	07:28 16:47	07:07 17:24	06:26 17:59	06:34 19:33	05:50 20:06	05:27 20:33	05:34 20:38	06:01 20:11	06:33 19:24	07:04 18:33	06:40 16:49	07:14 16:31
9	07:28 16:48	07:05 17:26	06:25 18:00	06:32 19:34	05:49 20:07	05:27 20:34	05:35 20:37	06:02 20:10	06:34 19:22	07:05 18:31	06:42 16:48	07:15 16:31
10	07:28 16:49	07:04 17:27	06:23 18:01	06:31 19:35	05:48 20:08	05:27 20:34	05:35 20:37	06:03 20:09	06:35 19:21	07:06 18:29	06:43 16:46	07:16 16:31
11	07:27 16:50	07:03 17:28	06:21 18:02	06:29 19:36	05:47 20:09	05:26 20:35	05:36 20:36	06:04 20:08	06:36 19:19	07:08 18:28	06:44 16:45	07:17 16:31
12	07:27 16:51	07:02 17:30	06:20 18:03	06:27 19:37	05:46 20:10	05:26 20:35	05:37 20:36	06:05 20:06	06:37 19:17	07:09 18:26	06:45 16:44	07:18 16:31
13	07:27 16:53	07:00 17:31	06:18 18:04	06:26 19:38	05:45 20:11	05:26 20:36	05:37 20:35	06:06 20:05	06:38 19:16	07:10 18:25	06:46 16:44	07:19 16:31
14	07:26 16:54	06:59 17:32	06:16 18:05	06:24 19:40	05:44 20:12	05:26 20:36	05:38 20:35	06:07 20:03	06:39 19:14	07:11 18:23	06:48 16:43	07:19 16:31
15	07:26 16:55	06:58 17:33	06:15 18:07	06:23 19:41	05:43 20:13	05:26 20:37	05:39 20:34	06:08 20:02	06:40 19:12	07:12 18:21	06:49 16:42	07:20 16:31
16	07:26 16:56	06:56 17:35	06:13 18:08	06:21 19:42	05:42 20:14	05:26 20:37	05:40 20:34	06:09 20:01	06:41 19:10	07:13 18:20	06:50 16:41	07:21 16:32
17	07:25 16:57	06:55 17:36	06:11 18:09	06:20 19:43	05:41 20:15	05:26 20:37	05:41 20:33	06:11 19:59	06:42 19:09	07:14 18:18	06:51 16:40	07:22 16:32
18	07:25 16:58	06:54 17:37	06:09 18:10	06:18 19:44	05:40 20:16	05:26 20:38	05:41 20:32	06:12 19:58	06:43 19:07	07:15 18:17	06:52 16:39	07:22 16:32
19	07:24 16:59	06:52 17:38	06:08 18:11	06:16 19:45	05:39 20:17	05:26 20:38	05:42 20:32	06:13 19:56	06:44 19:05	07:16 18:15	06:54 16:38	07:23 16:33
20	07:24 17:01	06:51 17:40	06:06 18:12	06:15 19:46	05:38 20:18	05:26 20:38	05:43 20:31	06:14 19:55	06:45 19:03	07:18 18:14	06:55 16:38	07:23 16:33
21	07:23 17:02	06:49 17:41	06:04 18:13	06:13 19:47	05:37 20:19	05:27 20:39	05:44 20:30	06:15 19:53	06:46 19:02	07:19 18:12	06:56 16:37	07:24 16:33
22	07:22 17:03	06:48 17:42	06:03 18:14	06:12 19:48	05:36 20:20	05:27 20:39	05:45 20:29	06:16 19:52	06:47 19:00	07:20 18:11	06:57 16:36	07:25 16:34
23	07:22 17:04	06:46 17:43	06:01 18:15	06:10 19:49	05:35 20:21	05:27 20:39	05:46 20:29	06:17 19:50	06:48 18:58	07:21 18:09	06:58 16:36	07:25 16:34
24	07:21 17:05	06:45 17:44	05:59 18:17	06:09 19:50	05:35 20:21	05:27 20:39	05:47 20:28	06:18 19:49	06:49 18:56	07:22 18:08	07:00 16:35	07:25 16:35
25	07:20 17:07	06:43 17:46	05:58 18:18	06:07 19:51	05:34 20:22	05:28 20:39	05:48 20:27	06:19 19:47	06:50 18:55	06:23 17:06	07:01 16:34	07:26 16:35
26	07:19 17:08	06:42 17:47	05:56 18:19	06:06 19:53	05:33 20:23	05:28 20:39	05:49 20:26	06:20 19:46	06:51 18:53	06:25 17:05	07:02 16:34	07:26 16:36
27	07:19 17:09	06:40 17:48	05:54 18:20	06:05 19:54	05:32 20:24	05:28 20:39	05:49 20:25	06:21 19:44	06:53 18:51	06:26 17:04	07:03 16:33	07:27 16:37
28	07:18 17:10	06:39 17:49	05:52 18:21	06:03 19:55	05:32 20:25	05:29 20:39	05:50 20:24	06:22 19:42	06:54 18:50	06:27 17:02	07:04 16:33	07:27 16:37
29	07:17 17:12	06:37 19:22	05:51 19:22	06:02 19:56	05:31 20:26	05:29 20:39	05:51 20:23	06:23 19:41	06:55 18:48	06:28 17:01	07:05 16:33	07:27 16:38
30	07:16 17:13	06:49 19:23	06:00 19:23	06:00 19:57	05:31 20:27	05:29 20:39	05:52 20:22	06:24 19:39	06:56 18:46	06:29 17:00	07:06 16:32	07:28 16:39
31	07:15 17:14	06:47 19:24	06:00 19:24	06:00 19:57	05:30 20:27	05:29 20:39	05:53 20:21	06:25 19:37	06:57 16:58	06:31 17:00	07:07 16:40	07:28 16:40
Ore potenziali eliofanìa	296	296	369	399	450	454	461	429	375	345	297	286
Totale, caso peggiore												
Probabilità di eliofanìa												
Tempo di operatività rid.												
Dir. del vento rid.												
Totale ridotto												
Totale effettivo												

Legenda della tabella:

Giorno del mese Alba (hh:mm) Tramonto (hh:mm) Minuti d'ombra Inizio ombreggiamento (hh:mm) Fine ombreggiamento (hh:mm) (WTG che provoca l'inizio dell'ombreggiamento) (WTG che provoca l'ultimo ombreggiamento)

## SHADOW - Calendario

Calcolo: Real and worst case Recettore d'ombra: EB - 132

Assunzioni sui calcoli d'ombra

Probabilità di eliofanìa (media ore giornaliere di insolazione) [CAMPOBASSO]

Gen Feb Mar Apr Mag Giu Lug Ago Set Ott Nov Dic  
4,21 4,83 5,24 6,37 6,76 8,17 9,01 9,23 7,23 4,84 4,00 3,35

Tempo di operatività

N NNE ENE E ESE SSE S SSO OSO O ONO NNO Somma  
1.112 199 90 122 110 71 112 909 1.994 247 130 1.423 6.519

	Gennaio	Febbraio	Marzo	Aprile	Maggio	Giugno	Luglio	Agosto	Settembre	Ottobre	Novembre	Dicembre
1	07:28 16:41	07:14 17:16	06:37 17:50	06:46 19:25	05:59 19:58	05:30 20:28	05:30 20:39	05:54 20:20	06:26 19:36	06:57 18:44	06:32 16:57	07:07 16:32
2	07:28 16:42	07:13 17:17	06:36 17:52	06:44 19:26	05:58 19:59	05:29 20:29	05:30 20:39	05:55 20:19	06:27 19:34	06:58 18:43	06:33 16:56	07:08 16:32
3	07:28 16:42	07:12 17:18	06:34 17:53	06:42 19:27	05:56 20:00	05:29 20:30	05:31 20:39	05:56 20:17	06:28 19:33	06:59 18:41	06:34 16:54	07:09 16:31
4	07:28 16:43	07:11 17:19	06:33 17:54	06:41 19:29	05:55 20:01	05:28 20:30	05:31 20:39	05:57 20:16	06:29 19:31	07:00 18:39	06:35 16:53	07:10 16:31
5	07:28 16:44	07:10 17:21	06:31 17:55	06:39 19:30	05:54 20:02	05:28 20:31	05:32 20:39	05:58 20:15	06:30 19:29	07:01 18:38	06:37 16:52	07:11 16:31
6	07:28 16:45	07:09 17:22	06:29 17:56	06:37 19:31	05:53 20:03	05:28 20:32	05:33 20:38	05:59 20:14	06:31 19:27	07:02 18:36	06:38 16:51	07:12 16:31
7	07:28 16:46	07:08 17:23	06:28 17:57	06:36 19:32	05:51 20:04	05:27 20:32	05:33 20:38	06:00 20:13	06:32 19:26	07:03 18:34	06:39 16:50	07:13 16:31
8	07:28 16:47	07:06 17:24	06:26 17:59	06:34 19:33	05:50 20:05	05:27 20:33	05:34 20:38	06:01 20:11	06:33 19:24	07:04 18:33	06:40 16:49	07:14 16:31
9	07:28 16:48	07:05 17:26	06:25 18:00	06:32 19:34	05:49 20:07	05:27 20:34	05:35 20:37	06:02 20:10	06:34 19:22	07:05 18:31	06:42 16:48	07:15 16:31
10	07:28 16:49	07:04 17:27	06:23 18:01	06:31 19:35	05:48 20:08	05:27 20:34	05:35 20:37	06:03 20:09	06:35 19:21	07:06 18:29	06:43 16:46	07:16 16:31
11	07:27 16:50	07:03 17:28	06:21 18:02	06:29 19:36	05:47 20:09	05:26 20:35	05:36 20:36	06:04 20:08	06:36 19:19	07:07 18:28	06:44 16:45	07:17 16:31
12	07:27 16:51	07:02 17:30	06:20 18:03	06:27 19:37	05:46 20:10	05:26 20:35	05:37 20:36	06:05 20:06	06:37 19:17	07:09 18:26	06:45 16:44	07:18 16:31
13	07:27 16:52	07:00 17:31	06:18 18:04	06:26 19:38	05:45 20:11	05:26 20:36	05:37 20:35	06:06 20:05	06:38 19:16	07:10 18:25	06:46 16:43	07:19 16:31
14	07:26 16:54	06:59 17:32	06:16 18:05	06:24 19:39	05:44 20:12	05:26 20:36	05:38 20:35	06:07 20:03	06:39 19:14	07:11 18:23	06:48 16:43	07:19 16:31
15	07:26 16:55	06:58 17:33	06:15 18:07	06:23 19:41	05:42 20:13	05:26 20:37	05:39 20:34	06:08 20:02	06:40 19:12	07:12 18:21	06:49 16:42	07:20 16:31
16	07:26 16:56	06:56 17:35	06:13 18:08	06:21 19:42	05:41 20:14	05:26 20:37	05:40 20:34	06:09 20:01	06:41 19:10	07:13 18:20	06:50 16:41	07:21 16:32
17	07:25 16:57	06:55 17:36	06:11 18:09	06:20 19:43	05:41 20:15	05:26 20:37	05:41 20:33	06:10 19:59	06:42 19:09	07:14 18:18	06:51 16:40	07:22 16:32
18	07:25 16:58	06:54 17:37	06:09 18:10	06:18 19:44	05:40 20:16	05:26 20:38	05:41 20:32	06:12 19:58	06:43 19:07	07:15 18:17	06:52 16:39	07:22 16:32
19	07:24 16:59	06:52 17:38	06:08 18:11	06:16 19:45	05:39 20:17	05:26 20:38	05:42 20:32	06:13 19:56	06:44 19:05	07:16 18:15	06:54 16:38	07:23 16:33
20	07:24 17:01	06:51 17:39	06:06 18:12	06:15 19:46	05:38 20:18	05:26 20:38	05:43 20:31	06:14 19:55	06:45 19:03	07:18 18:14	06:55 16:38	07:23 16:33
21	07:23 17:02	06:49 17:41	06:04 18:13	06:13 19:47	05:37 20:19	05:27 20:39	05:44 20:30	06:15 19:53	06:46 19:02	07:19 18:12	06:56 16:37	07:24 16:33
22	07:22 17:03	06:48 17:42	06:03 18:14	06:12 19:48	05:36 20:20	05:27 20:39	05:45 20:29	06:16 19:52	06:47 19:00	07:20 18:11	06:57 16:36	07:25 16:34
23	07:22 17:04	06:46 17:43	06:01 18:15	06:10 19:49	05:35 20:20	05:27 20:39	05:46 20:29	06:17 19:50	06:48 18:58	07:21 18:09	06:58 16:36	07:25 16:34
24	07:21 17:05	06:45 17:44	05:59 18:17	06:09 19:50	05:35 20:21	05:27 20:39	05:47 20:28	06:18 19:49	06:49 18:56	07:22 18:08	07:00 16:35	07:25 16:35
25	07:20 17:07	06:43 17:46	05:58 18:18	06:07 19:51	05:34 20:22	05:27 20:39	05:48 20:27	06:19 19:47	06:50 18:55	06:23 17:06	07:01 16:34	07:26 16:35
26	07:19 17:08	06:42 17:47	05:56 18:19	06:06 19:53	05:33 20:23	05:28 20:39	05:49 20:26	06:20 19:46	06:51 18:53	06:25 17:05	07:02 16:34	07:26 16:36
27	07:19 17:09	06:40 17:48	05:54 18:20	06:05 19:54	05:32 20:24	05:28 20:39	05:49 20:25	06:21 19:44	06:53 18:51	06:26 17:04	07:03 16:33	07:27 16:37
28	07:18 17:10	06:39 17:49	05:52 18:21	06:03 19:55	05:32 20:25	05:29 20:39	05:50 20:24	06:22 19:42	06:54 18:50	06:27 17:02	07:04 16:33	07:27 16:37
29	07:17 17:12	06:37 17:47	05:51 18:22	06:02 19:56	05:31 20:26	05:29 20:39	05:51 20:23	06:23 19:41	06:55 18:48	06:28 17:01	07:05 16:33	07:27 16:38
30	07:16 17:13	06:35 17:45	05:50 18:23	06:01 19:57	05:31 20:27	05:29 20:39	05:52 20:22	06:24 19:39	06:56 18:46	06:29 16:59	07:06 16:32	07:27 16:39
31	07:15 17:14	06:34 17:44	05:49 18:24	06:00 19:58	05:30 20:28	05:29 20:40	05:53 20:21	06:25 19:37	06:57 16:58	06:31 16:59	07:07 16:40	07:28 16:40
Ore potenziali eliofanìa	296	296	369	399	450	454	461	429	375	345	297	286
Totale, caso peggiore												
Probabilità di eliofanìa												
Tempo di operatività rid.												
Dir. del vento rid.												
Totale ridotto												
Totale effettivo												

Legenda della tabella:

Giorno del mese Alba (hh:mm) Tramonto (hh:mm) Minuti d'ombra Inizio ombreggiamento (hh:mm) Fine ombreggiamento (hh:mm) (WTG che provoca l'inizio dell'ombreggiamento) (WTG che provoca l'ultimo ombreggiamento)



## SHADOW - Calendario

Calcolo: Real and worst case Recettore d'ombra: EC - 133

Assunzioni sui calcoli d'ombra

Probabilità di eliofanìa (media ore giornaliere di insolazione) [CAMPOBASSO]

Gen Feb Mar Apr Mag Giu Lug Ago Set Ott Nov Dic  
4,21 4,83 5,24 6,37 6,76 8,17 9,01 9,23 7,23 4,84 4,00 3,35

Tempo di operatività

N NNE ENE E ESE SSE S SSO OSO O ONO NNO Somma  
1.112 199 90 122 110 71 112 909 1.994 247 130 1.423 6.519

	Gennaio	Febbraio	Marzo	Aprile	Maggio	Giugno	Luglio	Agosto	Settembre	Ottobre	Novembre	Dicembre
1	07:28 16:41	07:14 17:16	06:37 17:50	06:46 19:25	05:59 19:58	05:30 20:28	05:30 20:39	05:54 20:20	06:26 19:36	06:57 18:44	06:32 16:57	07:07 16:32
2	07:28 16:42	07:13 17:17	06:36 17:52	06:44 19:26	05:58 19:59	05:29 20:29	05:30 20:39	05:55 20:19	06:27 19:34	06:58 18:43	06:33 16:56	07:08 16:32
3	07:28 16:42	07:12 17:18	06:34 17:53	06:42 19:27	05:56 20:00	05:29 20:30	05:31 20:39	05:56 20:17	06:28 19:33	06:59 18:41	06:34 16:54	07:09 16:31
4	07:28 16:43	07:11 17:19	06:33 17:54	06:41 19:29	05:55 20:01	05:28 20:30	05:31 20:39	05:57 20:16	06:29 19:31	07:00 18:39	06:35 16:53	07:10 16:31
5	07:28 16:44	07:10 17:21	06:31 17:55	06:39 19:30	05:54 20:02	05:28 20:31	05:32 20:39	05:58 20:15	06:30 19:29	07:01 18:38	06:37 16:52	07:11 16:31
6	07:28 16:45	07:09 17:22	06:29 17:56	06:37 19:31	05:53 20:03	05:28 20:32	05:33 20:38	05:59 20:14	06:31 19:27	07:02 18:36	06:38 16:51	07:12 16:31
7	07:28 16:46	07:08 17:23	06:28 17:57	06:36 19:32	05:51 20:04	05:27 20:32	05:33 20:38	06:00 20:13	06:32 19:26	07:03 18:34	06:39 16:50	07:13 16:31
8	07:28 16:47	07:06 17:24	06:26 17:59	06:34 19:33	05:50 20:05	05:27 20:33	05:34 20:38	06:01 20:11	06:33 19:24	07:04 18:33	06:40 16:49	07:14 16:31
9	07:28 16:48	07:05 17:26	06:25 18:00	06:32 19:34	05:49 20:07	05:27 20:34	05:35 20:37	06:02 20:10	06:34 19:22	07:05 18:31	06:42 16:48	07:15 16:31
10	07:28 16:49	07:04 17:27	06:23 18:01	06:31 19:35	05:48 20:08	05:26 20:34	05:35 20:37	06:03 20:09	06:35 19:21	07:06 18:29	06:43 16:46	07:16 16:31
11	07:27 16:50	07:03 17:28	06:21 18:02	06:29 19:36	05:47 20:09	05:26 20:35	05:36 20:36	06:04 20:08	06:36 19:19	07:07 18:28	06:44 16:45	07:17 16:31
12	07:27 16:51	07:02 17:30	06:20 18:03	06:27 19:37	05:46 20:10	05:26 20:35	05:37 20:36	06:05 20:06	06:37 19:17	07:09 18:26	06:45 16:44	07:18 16:31
13	07:27 16:52	07:00 17:31	06:18 18:04	06:26 19:38	05:45 20:11	05:26 20:36	05:37 20:35	06:06 20:05	06:38 19:16	07:10 18:25	06:46 16:43	07:19 16:31
14	07:26 16:54	06:59 17:32	06:16 18:05	06:24 19:39	05:44 20:12	05:26 20:36	05:38 20:35	06:07 20:03	06:39 19:14	07:11 18:23	06:48 16:43	07:19 16:31
15	07:26 16:55	06:58 17:33	06:15 18:07	06:23 19:41	05:42 20:13	05:26 20:37	05:39 20:34	06:08 20:02	06:40 19:12	07:12 18:21	06:49 16:42	07:20 16:31
16	07:26 16:56	06:56 17:35	06:13 18:08	06:21 19:42	05:41 20:14	05:26 20:37	05:40 20:34	06:09 20:01	06:41 19:10	07:13 18:20	06:50 16:41	07:21 16:32
17	07:25 16:57	06:55 17:36	06:11 18:09	06:20 19:43	05:41 20:15	05:26 20:37	05:41 20:33	06:10 19:59	06:42 19:09	07:14 18:18	06:51 16:40	07:22 16:32
18	07:25 16:58	06:54 17:37	06:09 18:10	06:18 19:44	05:40 20:16	05:26 20:38	05:41 20:32	06:12 19:58	06:43 19:07	07:15 18:17	06:52 16:39	07:22 16:32
19	07:24 16:59	06:52 17:38	06:08 18:11	06:16 19:45	05:39 20:17	05:26 20:38	05:42 20:32	06:13 19:56	06:44 19:05	07:16 18:15	06:54 16:38	07:23 16:32
20	07:24 17:01	06:51 17:39	06:06 18:12	06:15 19:46	05:38 20:18	05:26 20:38	05:43 20:31	06:14 19:55	06:45 19:03	07:18 18:14	06:55 16:38	07:23 16:33
21	07:23 17:02	06:49 17:41	06:04 18:13	06:13 19:47	05:37 20:19	05:27 20:39	05:44 20:30	06:15 19:53	06:46 19:02	07:19 18:12	06:56 16:37	07:24 16:33
22	07:22 17:03	06:48 17:42	06:03 18:14	06:12 19:48	05:36 20:20	05:27 20:39	05:45 20:29	06:16 19:52	06:47 19:00	07:20 18:11	06:57 16:36	07:25 16:34
23	07:22 17:04	06:46 17:43	06:01 18:15	06:10 19:49	05:35 20:20	05:27 20:39	05:46 20:29	06:17 19:50	06:48 18:58	07:21 18:09	06:58 16:36	07:25 16:34
24	07:21 17:05	06:45 17:44	05:59 18:17	06:09 19:50	05:35 20:21	05:27 20:39	05:47 20:28	06:18 19:49	06:49 18:56	07:22 18:08	07:00 16:35	07:25 16:35
25	07:20 17:07	06:43 17:46	05:58 18:18	06:07 19:51	05:34 20:22	05:27 20:39	05:48 20:27	06:19 19:47	06:50 18:55	06:23 17:06	07:01 16:34	07:26 16:35
26	07:19 17:08	06:42 17:47	05:56 18:19	06:06 19:53	05:33 20:23	05:28 20:39	05:48 20:26	06:20 19:46	06:51 18:53	06:25 17:05	07:02 16:34	07:26 16:36
27	07:19 17:09	06:40 17:48	05:54 18:20	06:05 19:54	05:32 20:24	05:28 20:39	05:49 20:25	06:21 19:44	06:52 18:51	06:26 17:04	07:03 16:33	07:27 16:37
28	07:18 17:10	06:39 17:49	05:52 18:21	06:03 19:55	05:32 20:25	05:29 20:39	05:50 20:24	06:22 19:42	06:54 18:50	06:27 17:02	07:04 16:33	07:27 16:37
29	07:17 17:12	06:37 17:47	05:50 18:22	06:01 19:56	05:31 20:26	05:29 20:39	05:51 20:23	06:23 19:41	06:55 18:48	06:28 17:01	07:05 16:33	07:27 16:38
30	07:16 17:13	06:35 17:45	05:48 18:23	05:59 19:57	05:30 20:27	05:29 20:39	05:52 20:22	06:24 19:39	06:56 18:46	06:29 16:59	07:06 16:32	07:27 16:39
31	07:15 17:14	06:33 17:44	05:46 18:24	06:00 19:58	05:30 20:28	05:30 20:40	05:53 20:21	06:25 19:37	06:31 16:58	06:31 16:58	07:07 16:40	07:28 16:40
Ore potenziali eliofanìa	296	296	369	399	450	454	461	429	375	345	297	286
Totale, caso peggiore												
Probabilità di eliofanìa												
Tempo di operatività rid.												
Dir. del vento rid.												
Totale ridotto												
Totale effettivo												

Legenda della tabella:

Giorno del mese Alba (hh:mm) Tramonto (hh:mm) Minuti d'ombra Inizio ombreggiamento (hh:mm) Fine ombreggiamento (hh:mm) (WTG che provoca l'inizio dell'ombreggiamento) (WTG che provoca l'ultimo ombreggiamento)

## SHADOW - Calendario

Calcolo: Real and worst case Recettore d'ombra: ED - 134

Assunzioni sui calcoli d'ombra

Probabilità di eliofanìa (media ore giornaliere di insolazione) [CAMPOBASSO]

Gen Feb Mar Apr Mag Giu Lug Ago Set Ott Nov Dic  
4,21 4,83 5,24 6,37 6,76 8,17 9,01 9,23 7,23 4,84 4,00 3,35

Tempo di operatività

N NNE ENE E ESE SSE S SSO OSO O ONO NNO Somma  
1.112 199 90 122 110 71 112 909 1.994 247 130 1.423 6.519

	Gennaio	Febbraio	Marzo	Aprile	Maggio	Giugno	Luglio	Agosto	Settembre	Ottobre	Novembre	Dicembre
1	07:28 16:41	07:14 17:16	06:37 17:50	06:46 19:25	05:59 19:58	05:30 20:28	05:30 20:39	05:54 20:20	06:26 19:36	06:57 18:44	06:32 16:57	07:07 16:32
2	07:28 16:42	07:13 17:17	06:36 17:52	06:44 19:26	05:58 19:59	05:29 20:29	05:30 20:39	05:55 20:19	06:27 19:34	06:58 18:43	06:33 16:56	07:08 16:32
3	07:28 16:42	07:12 17:18	06:34 17:53	06:42 19:27	05:56 20:00	05:29 20:30	05:31 20:39	05:56 20:17	06:28 19:33	06:59 18:41	06:34 16:54	07:09 16:31
4	07:28 16:43	07:11 17:19	06:33 17:54	06:41 19:29	05:55 20:01	05:28 20:30	05:31 20:39	05:57 20:16	06:29 19:31	07:00 18:39	06:35 16:53	07:10 16:31
5	07:28 16:44	07:10 17:21	06:31 17:55	06:39 19:30	05:54 20:02	05:28 20:31	05:32 20:39	05:58 20:15	06:30 19:29	07:01 18:38	06:37 16:52	07:11 16:31
6	07:28 16:45	07:09 17:22	06:29 17:56	06:37 19:31	05:53 20:03	05:28 20:32	05:33 20:38	05:59 20:14	06:31 19:27	07:02 18:36	06:38 16:51	07:12 16:31
7	07:28 16:46	07:08 17:23	06:28 17:57	06:36 19:32	05:51 20:04	05:27 20:32	05:33 20:38	06:00 20:13	06:32 19:26	07:03 18:34	06:39 16:50	07:13 16:31
8	07:28 16:47	07:06 17:24	06:26 17:59	06:34 19:33	05:50 20:05	05:27 20:33	05:34 20:38	06:01 20:11	06:33 19:24	07:04 18:33	06:40 16:49	07:14 16:31
9	07:28 16:48	07:05 17:26	06:25 18:00	06:32 19:34	05:49 20:07	05:27 20:34	05:35 20:37	06:02 20:10	06:34 19:22	07:05 18:31	06:42 16:48	07:15 16:31
10	07:28 16:49	07:04 17:27	06:23 18:01	06:31 19:35	05:48 20:08	05:26 20:34	05:35 20:37	06:03 20:09	06:35 19:21	07:06 18:29	06:43 16:46	07:16 16:31
11	07:27 16:50	07:03 17:28	06:21 18:02	06:29 19:36	05:47 20:09	05:26 20:35	05:36 20:36	06:04 20:08	06:36 19:19	07:07 18:28	06:44 16:45	07:17 16:31
12	07:27 16:51	07:02 17:30	06:20 18:03	06:27 19:37	05:46 20:10	05:26 20:35	05:37 20:36	06:05 20:06	06:37 19:17	07:09 18:26	06:45 16:44	07:18 16:31
13	07:27 16:52	07:00 17:31	06:18 18:04	06:26 19:38	05:45 20:11	05:26 20:36	05:37 20:35	06:06 20:05	06:38 19:16	07:10 18:25	06:46 16:43	07:19 16:31
14	07:26 16:54	06:59 17:32	06:16 18:05	06:24 19:39	05:44 20:12	05:26 20:36	05:38 20:35	06:07 20:03	06:39 19:14	07:11 18:23	06:48 16:43	07:19 16:31
15	07:26 16:55	06:58 17:33	06:15 18:07	06:23 19:41	05:42 20:13	05:26 20:37	05:39 20:34	06:08 20:02	06:40 19:12	07:12 18:21	06:49 16:42	07:20 16:31
16	07:26 16:56	06:56 17:35	06:13 18:08	06:21 19:42	05:41 20:14	05:26 20:37	05:40 20:34	06:09 20:01	06:41 19:10	07:13 18:20	06:50 16:41	07:21 16:32
17	07:25 16:57	06:55 17:36	06:11 18:09	06:20 19:43	05:41 20:15	05:26 20:37	05:41 20:33	06:10 19:59	06:42 19:09	07:14 18:18	06:51 16:40	07:22 16:32
18	07:25 16:58	06:54 17:37	06:09 18:10	06:18 19:44	05:40 20:16	05:26 20:38	05:41 20:32	06:12 19:58	06:43 19:07	07:15 18:17	06:52 16:39	07:22 16:32
19	07:24 16:59	06:52 17:38	06:08 18:11	06:16 19:45	05:39 20:17	05:26 20:38	05:42 20:32	06:13 19:56	06:44 19:05	07:16 18:15	06:54 16:38	07:23 16:32
20	07:24 17:01	06:51 17:39	06:06 18:12	06:15 19:46	05:38 20:18	05:26 20:38	05:43 20:31	06:14 19:55	06:45 19:03	07:18 18:14	06:55 16:38	07:23 16:33
21	07:23 17:02	06:49 17:41	06:04 18:13	06:13 19:47	05:37 20:19	05:27 20:39	05:44 20:30	06:15 19:53	06:46 19:02	07:19 18:12	06:56 16:37	07:24 16:33
22	07:22 17:03	06:48 17:42	06:03 18:14	06:12 19:48	05:36 20:20	05:27 20:39	05:45 20:29	06:16 19:52	06:47 19:00	07:20 18:11	06:57 16:36	07:25 16:34
23	07:22 17:04	06:46 17:43	06:01 18:15	06:10 19:49	05:35 20:20	05:27 20:39	05:46 20:29	06:17 19:50	06:48 18:58	07:21 18:09	06:58 16:36	07:25 16:34
24	07:21 17:05	06:45 17:44	05:59 18:17	06:09 19:50	05:35 20:21	05:27 20:39	05:47 20:28	06:18 19:49	06:49 18:56	07:22 18:08	07:00 16:35	07:25 16:35
25	07:20 17:07	06:43 17:46	05:58 18:18	06:07 19:51	05:34 20:22	05:27 20:39	05:48 20:27	06:19 19:47	06:50 18:55	06:23 17:06	07:01 16:34	07:26 16:35
26	07:19 17:08	06:42 17:47	05:56 18:19	06:06 19:53	05:33 20:23	05:28 20:39	05:48 20:26	06:20 19:46	06:51 18:53	06:25 17:05	07:02 16:34	07:26 16:36
27	07:19 17:09	06:40 17:48	05:54 18:20	06:05 19:54	05:32 20:24	05:28 20:39	05:49 20:25	06:21 19:44	06:52 18:51	06:26 17:04	07:03 16:33	07:27 16:37
28	07:18 17:10	06:39 17:49	05:52 18:21	06:03 19:55	05:32 20:25	05:29 20:39	05:50 20:24	06:22 19:42	06:54 18:50	06:27 17:02	07:04 16:33	07:27 16:37
29	07:17 17:12	06:37 19:22	05:51 19:22	06:02 19:56	05:31 20:26	05:29 20:39	05:51 20:23	06:23 19:41	06:55 18:48	06:28 17:01	07:05 16:33	07:27 16:38
30	07:16 17:13	06:49 19:23	06:00 19:23	06:00 19:57	05:31 20:27	05:29 20:39	05:52 20:22	06:24 19:39	06:56 18:46	06:29 16:59	07:06 16:32	07:27 16:39
31	07:15 17:14	06:47 19:24	06:00 19:24	06:00 19:57	05:30 20:27	05:29 20:39	05:53 20:21	06:25 19:37	06:31 16:58	06:31 16:58	07:07 16:40	07:28 16:40
Ore potenziali eliofanìa	296	296	369	399	450	454	461	429	375	345	297	286
Totale, caso peggiore												
Probabilità di eliofanìa												
Tempo di operatività rid.												
Dir. del vento rid.												
Totale ridotto												
Totale effettivo												

Legenda della tabella:

Giorno del mese Alba (hh:mm) Tramonto (hh:mm) Minuti d'ombra Inizio ombreggiamento (hh:mm) Fine ombreggiamento (hh:mm) (WTG che provoca l'inizio dell'ombreggiamento) (WTG che provoca l'ultimo ombreggiamento)

## SHADOW - Calendario

Calcolo: Real and worst case Recettore d'ombra: EE - 135  
Assunzioni sui calcoli d'ombra

Probabilità di eliofanìa (media ore giornaliere di insolazione) [CAMPOBASSO]

Gen Feb Mar Apr Mag Giu Lug Ago Set Ott Nov Dic  
4,21 4,83 5,24 6,37 6,76 8,17 9,01 9,23 7,23 4,84 4,00 3,35

Tempo di operatività

N NNE ENE E ESE SSE S SSO OSO O ONO NNO Somma  
1.112 199 90 122 110 71 112 909 1.994 247 130 1.423 6.519

	Gennaio	Febbraio	Marzo	Aprile	Maggio	Giugno	Luglio	Agosto	Settembre	Ottobre	Novembre	Dicembre
1	07:28 16:41	07:14 17:15	06:37 17:50	06:46 19:25	05:59 19:58	05:30 20:28	05:30 20:39	05:54 20:20	06:26 19:36	06:57 18:44	06:32 16:57	07:07 16:32
2	07:28 16:42	07:13 17:17	06:36 17:52	06:44 19:26	05:58 19:59	05:29 20:29	05:30 20:39	05:55 20:19	06:27 19:34	06:58 18:43	06:33 16:56	07:08 16:32
3	07:28 16:42	07:12 17:18	06:34 17:53	06:42 19:27	05:56 20:00	05:29 20:30	05:31 20:39	05:56 20:17	06:28 19:32	06:59 18:41	06:34 16:54	07:09 16:31
4	07:28 16:43	07:11 17:19	06:33 17:54	06:41 19:29	05:55 20:01	05:28 20:30	05:31 20:39	05:57 20:16	06:29 19:31	07:00 18:39	06:35 16:53	07:10 16:31
5	07:28 16:44	07:10 17:21	06:31 17:55	06:39 19:30	05:54 20:02	05:28 20:31	05:32 20:38	05:58 20:15	06:30 19:29	07:01 18:38	06:37 16:52	07:11 16:31
6	07:28 16:45	07:09 17:22	06:29 17:56	06:37 19:31	05:53 20:03	05:27 20:32	05:33 20:38	05:59 20:14	06:31 19:27	07:02 18:36	06:38 16:51	07:12 16:31
7	07:28 16:46	07:08 17:23	06:28 17:57	06:36 19:32	05:51 20:04	05:27 20:32	05:33 20:38	06:00 20:13	06:32 19:26	07:03 18:34	06:39 16:50	07:13 16:31
8	07:28 16:47	07:06 17:24	06:26 17:59	06:34 19:33	05:50 20:05	05:27 20:33	05:34 20:38	06:01 20:11	06:33 19:24	07:04 18:33	06:40 16:49	07:14 16:31
9	07:28 16:48	07:05 17:26	06:24 18:00	06:32 19:34	05:49 20:07	05:27 20:34	05:35 20:37	06:02 20:10	06:34 19:22	07:05 18:31	06:41 16:48	07:15 16:31
10	07:28 16:49	07:04 17:27	06:23 18:01	06:31 19:35	05:48 20:08	05:26 20:34	05:35 20:37	06:03 20:09	06:35 19:21	07:06 18:29	06:43 16:46	07:16 16:31
11	07:27 16:50	07:03 17:28	06:21 18:02	06:29 19:36	05:47 20:09	05:26 20:35	05:36 20:36	06:04 20:08	06:36 19:19	07:07 18:28	06:44 16:45	07:17 16:31
12	07:27 16:51	07:02 17:29	06:20 18:03	06:27 19:37	05:46 20:10	05:26 20:35	05:37 20:36	06:05 20:06	06:37 19:17	07:09 18:26	06:45 16:44	07:18 16:31
13	07:27 16:52	07:00 17:31	06:18 18:04	06:26 19:38	05:45 20:11	05:26 20:36	05:37 20:35	06:06 20:05	06:38 19:16	07:10 18:24	06:46 16:43	07:19 16:31
14	07:26 16:54	06:59 17:32	06:16 18:05	06:24 19:39	05:43 20:12	05:26 20:36	05:38 20:35	06:07 20:03	06:39 19:14	07:11 18:23	06:48 16:43	07:19 16:31
15	07:26 16:55	06:58 17:33	06:15 18:07	06:23 19:41	05:42 20:13	05:26 20:37	05:39 20:34	06:08 20:02	06:40 19:12	07:12 18:21	06:49 16:42	07:20 16:31
16	07:26 16:56	06:56 17:35	06:13 18:08	06:21 19:42	05:41 20:14	05:26 20:37	05:40 20:34	06:09 20:01	06:41 19:10	07:13 18:20	06:50 16:41	07:21 16:31
17	07:25 16:57	06:55 17:36	06:11 18:09	06:19 19:43	05:40 20:15	05:26 20:37	05:41 20:33	06:10 19:59	06:42 19:09	07:14 18:18	06:51 16:40	07:22 16:32
18	07:25 16:58	06:54 17:37	06:09 18:10	06:18 19:44	05:40 20:16	05:26 20:38	05:41 20:32	06:11 19:58	06:43 19:07	07:15 18:17	06:52 16:39	07:22 16:32
19	07:24 16:59	06:52 17:38	06:08 18:11	06:16 19:45	05:39 20:17	05:26 20:38	05:42 20:32	06:13 19:56	06:44 19:05	07:16 18:15	06:54 16:38	07:23 16:32
20	07:23 17:01	06:51 17:39	06:06 18:12	06:15 19:46	05:38 20:18	05:26 20:38	05:43 20:31	06:14 19:55	06:45 19:03	07:18 18:14	06:55 16:38	07:23 16:33
21	07:23 17:02	06:49 17:41	06:04 18:13	06:13 19:47	05:37 20:19	05:26 20:39	05:44 20:30	06:15 19:53	06:46 19:02	07:19 18:12	06:56 16:37	07:24 16:33
22	07:22 17:03	06:48 17:42	06:03 18:14	06:12 19:48	05:36 20:20	05:27 20:39	05:45 20:29	06:16 19:52	06:47 19:00	07:20 18:11	06:57 16:36	07:24 16:34
23	07:22 17:04	06:46 17:43	06:01 18:15	06:10 19:49	05:35 20:20	05:27 20:39	05:46 20:28	06:17 19:50	06:48 18:58	07:21 18:09	06:58 16:36	07:25 16:34
24	07:21 17:05	06:45 17:44	05:59 18:17	06:09 19:50	05:34 20:21	05:27 20:39	05:47 20:28	06:18 19:49	06:49 18:56	07:22 18:08	06:59 16:35	07:25 16:35
25	07:20 17:07	06:43 17:46	05:58 18:18	06:07 19:51	05:34 20:22	05:27 20:39	05:48 20:27	06:19 19:47	06:50 18:55	06:23 17:06	07:01 16:34	07:26 16:35
26	07:19 17:08	06:42 17:47	05:56 18:19	06:06 19:53	05:33 20:23	05:28 20:39	05:48 20:26	06:20 19:45	06:51 18:53	06:25 17:05	07:02 16:34	07:26 16:36
27	07:19 17:09	06:40 17:48	05:54 18:20	06:05 19:54	05:32 20:24	05:28 20:39	05:49 20:25	06:21 19:44	06:52 18:51	06:26 17:03	07:03 16:33	07:27 16:37
28	07:18 17:10	06:39 17:49	05:52 18:21	06:03 19:55	05:32 20:25	05:29 20:39	05:50 20:24	06:22 19:42	06:54 18:50	06:27 17:02	07:04 16:33	07:27 16:37
29	07:17 17:12	06:37 19:22	06:51 19:56	06:02 20:26	05:31 20:39	05:29 20:23	05:51 19:41	06:23 18:48	06:55 17:01	06:28 16:33	07:05 16:33	07:27 16:38
30	07:16 17:13	06:49 19:23	06:00 19:57	06:00 20:27	05:31 20:27	05:29 20:39	05:52 20:22	06:24 19:39	06:56 18:46	06:29 16:59	07:06 16:32	07:27 16:39
31	07:15 17:14	06:47 19:24	06:00 19:57	06:00 20:27	05:30 20:27	05:29 20:39	05:53 20:21	06:25 19:37	06:31 16:58	06:31 16:58	07:07 16:40	07:28 16:40
Ore potenziali eliofanìa	296	296	369	399	450	454	461	429	375	345	297	286
Totale, caso peggiore												
Probabilità di eliofanìa												
Tempo di operatività rid.												
Dir. del vento rid.												
Totale ridotto												
Totale effettivo												

Legenda della tabella:

Giorno del mese Alba (hh:mm) Tramonto (hh:mm) Minuti d'ombra Inizio ombreggiamento (hh:mm) Fine ombreggiamento (hh:mm) (WTG che provoca l'inizio dell'ombreggiamento) (WTG che provoca l'ultimo ombreggiamento)

## SHADOW - Calendario

Calcolo: Real and worst case Recettore d'ombra: EF - 136  
Assunzioni sui calcoli d'ombra

Probabilità di eliofanìa (media ore giornaliere di insolazione) [CAMPOBASSO]

Gen Feb Mar Apr Mag Giu Lug Ago Set Ott Nov Dic  
4,21 4,83 5,24 6,37 6,76 8,17 9,01 9,23 7,23 4,84 4,00 3,35

Tempo di operatività

N NNE ENE E ESE SSE S SSO OSO O ONO NNO Somma  
1.112 199 90 122 110 71 112 909 1.994 247 130 1.423 6.519

	Gennaio	Febbraio	Marzo	Aprile	Maggio	Giugno	Luglio	Agosto	Settembre	Ottobre	Novembre	Dicembre
1	07:28 16:41	07:14 17:15	06:37 17:50	06:46 19:25	05:59 19:58	05:30 20:28	05:30 20:39	05:54 20:20	06:26 19:36	06:57 18:44	06:32 16:57	07:07 16:32
2	07:28 16:42	07:13 17:17	06:36 17:52	06:44 19:26	05:58 19:59	05:29 20:29	05:30 20:39	05:55 20:19	06:27 19:34	06:58 18:43	06:33 16:56	07:08 16:32
3	07:28 16:42	07:12 17:18	06:34 17:53	06:42 19:27	05:56 20:00	05:29 20:30	05:31 20:39	05:56 20:17	06:28 19:32	06:59 18:41	06:34 16:54	07:09 16:31
4	07:28 16:43	07:11 17:19	06:33 17:54	06:41 19:29	05:55 20:01	05:28 20:30	05:31 20:39	05:57 20:16	06:29 19:31	07:00 18:39	06:35 16:53	07:10 16:31
5	07:28 16:44	07:10 17:21	06:31 17:55	06:39 19:30	05:54 20:02	05:28 20:31	05:32 20:38	05:58 20:15	06:30 19:29	07:01 18:38	06:37 16:52	07:11 16:31
6	07:28 16:45	07:09 17:22	06:29 17:56	06:37 19:31	05:53 20:03	05:27 20:32	05:33 20:38	05:59 20:14	06:31 19:27	07:02 18:36	06:38 16:51	07:12 16:31
7	07:28 16:46	07:08 17:23	06:28 17:57	06:36 19:32	05:51 20:04	05:27 20:32	05:33 20:38	06:00 20:13	06:32 19:26	07:03 18:34	06:39 16:50	07:13 16:31
8	07:28 16:47	07:06 17:24	06:26 17:59	06:34 19:33	05:50 20:05	05:27 20:33	05:34 20:38	06:01 20:11	06:33 19:24	07:04 18:33	06:40 16:49	07:14 16:31
9	07:28 16:48	07:05 17:26	06:24 18:00	06:32 19:34	05:49 20:07	05:27 20:34	05:35 20:37	06:02 20:10	06:34 19:22	07:05 18:31	06:41 16:47	07:15 16:31
10	07:28 16:49	07:04 17:27	06:23 18:01	06:31 19:35	05:48 20:08	05:26 20:34	05:35 20:37	06:03 20:09	06:35 19:21	07:06 18:29	06:43 16:46	07:16 16:31
11	07:27 16:50	07:03 17:28	06:21 18:02	06:29 19:36	05:47 20:09	05:26 20:35	05:36 20:36	06:04 20:08	06:36 19:19	07:07 18:28	06:44 16:45	07:17 16:31
12	07:27 16:51	07:02 17:29	06:20 18:03	06:27 19:37	05:46 20:10	05:26 20:35	05:37 20:36	06:05 20:06	06:37 19:17	07:09 18:26	06:45 16:44	07:18 16:31
13	07:27 16:52	07:00 17:31	06:18 18:04	06:26 19:38	05:45 20:11	05:26 20:36	05:37 20:35	06:06 20:05	06:38 19:16	07:10 18:24	06:46 16:43	07:19 16:31
14	07:26 16:54	06:59 17:32	06:16 18:05	06:24 19:39	05:43 20:12	05:26 20:36	05:38 20:35	06:07 20:03	06:39 19:14	07:11 18:23	06:48 16:43	07:19 16:31
15	07:26 16:55	06:58 17:33	06:15 18:07	06:23 19:41	05:42 20:13	05:26 20:37	05:39 20:34	06:08 20:02	06:40 19:12	07:12 18:21	06:49 16:42	07:20 16:31
16	07:26 16:56	06:56 17:35	06:13 18:08	06:21 19:42	05:41 20:14	05:26 20:37	05:40 20:34	06:09 20:01	06:41 19:10	07:13 18:20	06:50 16:41	07:21 16:31
17	07:25 16:57	06:55 17:36	06:11 18:09	06:19 19:43	05:40 20:15	05:26 20:37	05:41 20:33	06:10 19:59	06:42 19:09	07:14 18:18	06:51 16:40	07:22 16:32
18	07:25 16:58	06:54 17:37	06:09 18:10	06:18 19:44	05:40 20:16	05:26 20:38	05:41 20:32	06:11 19:58	06:43 19:07	07:15 18:17	06:52 16:39	07:22 16:32
19	07:24 16:59	06:52 17:38	06:08 18:11	06:16 19:45	05:39 20:17	05:26 20:38	05:42 20:32	06:13 19:56	06:44 19:05	07:16 18:15	06:54 16:38	07:23 16:32
20	07:23 17:01	06:51 17:39	06:06 18:12	06:15 19:46	05:38 20:18	05:26 20:38	05:43 20:31	06:14 19:55	06:45 19:03	07:18 18:14	06:55 16:38	07:23 16:33
21	07:23 17:02	06:49 17:41	06:04 18:13	06:13 19:47	05:37 20:19	05:26 20:39	05:44 20:30	06:15 19:53	06:46 19:02	07:19 18:12	06:56 16:37	07:24 16:33
22	07:22 17:03	06:48 17:42	06:03 18:14	06:12 19:48	05:36 20:20	05:27 20:39	05:45 20:29	06:16 19:52	06:47 19:00	07:20 18:11	06:57 16:36	07:24 16:34
23	07:22 17:04	06:46 17:43	06:01 18:15	06:10 19:49	05:35 20:20	05:27 20:39	05:46 20:28	06:17 19:50	06:48 18:58	07:21 18:09	06:58 16:36	07:25 16:34
24	07:21 17:05	06:45 17:44	05:59 18:17	06:09 19:50	05:34 20:21	05:27 20:39	05:47 20:28	06:18 19:49	06:49 18:56	07:22 18:08	07:00 16:35	07:25 16:35
25	07:20 17:07	06:43 17:46	05:58 18:18	06:07 19:51	05:34 20:22	05:27 20:39	05:48 20:27	06:19 19:47	06:50 18:55	06:23 17:06	07:01 16:34	07:26 16:35
26	07:19 17:08	06:42 17:47	05:56 18:19	06:06 19:53	05:33 20:23	05:28 20:39	05:48 20:26	06:20 19:45	06:51 18:53	06:25 17:05	07:02 16:34	07:26 16:36
27	07:19 17:09	06:40 17:48	05:54 18:20	06:05 19:54	05:32 20:24	05:28 20:39	05:49 20:25	06:21 19:44	06:52 18:51	06:26 17:03	07:03 16:33	07:27 16:37
28	07:18 17:10	06:39 17:49	05:52 18:21	06:03 19:55	05:32 20:25	05:29 20:39	05:50 20:24	06:22 19:42	06:54 18:50	06:27 17:02	07:04 16:33	07:27 16:37
29	07:17 17:12	06:37 19:22	05:51 19:22	06:02 19:56	05:31 20:26	05:29 20:39	05:51 20:23	06:23 19:41	06:55 18:48	06:28 17:01	07:05 16:33	07:27 16:38
30	07:16 17:13	06:49 19:23	06:00 19:23	06:00 19:57	05:31 20:27	05:29 20:39	05:52 20:22	06:24 19:39	06:56 18:46	06:29 16:59	07:06 16:32	07:27 16:39
31	07:15 17:14	06:47 19:24	06:00 19:24	06:00 19:57	05:30 20:27	05:29 20:39	05:53 20:21	06:25 19:37	06:31 16:58	06:31 16:58	07:07 16:40	07:28 16:40
Ore potenziali eliofanìa	296	296	369	399	450	454	461	429	375	345	297	286
Totale, caso peggiore												
Probabilità di eliofanìa												
Tempo di operatività rid.												
Dir. del vento rid.												
Totale ridotto												
Totale effettivo												

Legenda della tabella:

Giorno del mese Alba (hh:mm) Tramonto (hh:mm) Minuti d'ombra Inizio ombreggiamento (hh:mm) Fine ombreggiamento (hh:mm) (WTG che provoca l'inizio dell'ombreggiamento) (WTG che provoca l'ultimo ombreggiamento)

## SHADOW - Calendario

Calcolo: Real and worst case Recettore d'ombra: EG - 137

Assunzioni sui calcoli d'ombra

Probabilità di eliofanìa (media ore giornaliere di insolazione) [CAMPOBASSO]

Gen Feb Mar Apr Mag Giu Lug Ago Set Ott Nov Dic  
4,21 4,83 5,24 6,37 6,76 8,17 9,01 9,23 7,23 4,84 4,00 3,35

Tempo di operatività

N NNE ENE E ESE SSE S SSO OSO O ONO NNO Somma  
1.112 199 90 122 110 71 112 909 1.994 247 130 1.423 6.519

	Gennaio	Febbraio	Marzo	Aprile	Maggio	Giugno	Luglio	Agosto	Settembre	Ottobre	Novembre	Dicembre
1	07:28 16:41	07:14 17:15	06:37 17:50	06:46 19:25	05:59 19:58	05:30 20:28	05:30 20:39	05:54 20:20	06:26 19:36	06:57 18:44	06:32 16:57	07:07 16:32
2	07:28 16:42	07:13 17:17	06:36 17:52	06:44 19:26	05:58 19:59	05:29 20:29	05:30 20:39	05:55 20:19	06:27 19:34	06:58 18:43	06:33 16:56	07:08 16:32
3	07:28 16:42	07:12 17:18	06:34 17:53	06:42 19:27	05:56 20:00	05:29 20:30	05:31 20:39	05:56 20:17	06:28 19:32	06:59 18:41	06:34 16:54	07:09 16:31
4	07:28 16:43	07:11 17:19	06:33 17:54	06:41 19:29	05:55 20:01	05:28 20:30	05:31 20:39	05:57 20:16	06:29 19:31	07:00 18:39	06:35 16:53	07:10 16:31
5	07:28 16:44	07:10 17:21	06:31 17:55	06:39 19:30	05:54 20:02	05:28 20:31	05:32 20:38	05:58 20:15	06:30 19:29	07:01 18:38	06:37 16:52	07:11 16:31
6	07:28 16:45	07:09 17:22	06:29 17:56	06:37 19:31	05:53 20:03	05:27 20:32	05:33 20:38	05:59 20:14	06:31 19:27	07:02 18:36	06:38 16:51	07:12 16:31
7	07:28 16:46	07:08 17:23	06:28 17:57	06:36 19:32	05:51 20:04	05:27 20:32	05:33 20:38	06:00 20:13	06:32 19:26	07:03 18:34	06:39 16:50	07:13 16:31
8	07:28 16:47	07:06 17:24	06:26 17:59	06:34 19:33	05:50 20:05	05:27 20:33	05:34 20:38	06:01 20:11	06:33 19:24	07:04 18:33	06:40 16:49	07:14 16:31
9	07:28 16:48	07:05 17:26	06:24 18:00	06:32 19:34	05:49 20:07	05:27 20:34	05:35 20:37	06:02 20:10	06:34 19:22	07:05 18:31	06:41 16:48	07:15 16:31
10	07:28 16:49	07:04 17:27	06:23 18:01	06:31 19:35	05:48 20:08	05:26 20:34	05:35 20:37	06:03 20:09	06:35 19:21	07:06 18:29	06:43 16:46	07:16 16:31
11	07:27 16:50	07:03 17:28	06:21 18:02	06:29 19:36	05:47 20:09	05:26 20:35	05:36 20:36	06:04 20:08	06:36 19:19	07:07 18:28	06:44 16:45	07:17 16:31
12	07:27 16:51	07:02 17:29	06:20 18:03	06:27 19:37	05:46 20:10	05:26 20:35	05:37 20:36	06:05 20:06	06:37 19:17	07:09 18:26	06:45 16:44	07:18 16:31
13	07:27 16:52	07:00 17:31	06:18 18:04	06:26 19:38	05:45 20:11	05:26 20:36	05:37 20:35	06:06 20:05	06:38 19:16	07:10 18:24	06:46 16:43	07:19 16:31
14	07:26 16:54	06:59 17:32	06:16 18:05	06:24 19:39	05:43 20:12	05:26 20:36	05:38 20:35	06:07 20:03	06:39 19:14	07:11 18:23	06:48 16:43	07:19 16:31
15	07:26 16:55	06:58 17:33	06:15 18:07	06:23 19:41	05:42 20:13	05:26 20:37	05:39 20:34	06:08 20:02	06:40 19:12	07:12 18:21	06:49 16:42	07:20 16:31
16	07:26 16:56	06:56 17:35	06:13 18:08	06:21 19:42	05:41 20:14	05:26 20:37	05:40 20:34	06:09 20:01	06:41 19:10	07:13 18:20	06:50 16:41	07:21 16:31
17	07:25 16:57	06:55 17:36	06:11 18:09	06:19 19:43	05:40 20:15	05:26 20:37	05:41 20:33	06:10 19:59	06:42 19:09	07:14 18:18	06:51 16:40	07:22 16:32
18	07:25 16:58	06:54 17:37	06:09 18:10	06:18 19:44	05:40 20:16	05:26 20:38	05:41 20:32	06:11 19:58	06:43 19:07	07:15 18:17	06:52 16:39	07:22 16:32
19	07:24 16:59	06:52 17:38	06:08 18:11	06:16 19:45	05:39 20:17	05:26 20:38	05:42 20:32	06:13 19:56	06:44 19:05	07:16 18:15	06:54 16:38	07:23 16:32
20	07:23 17:01	06:51 17:39	06:06 18:12	06:15 19:46	05:38 20:18	05:26 20:38	05:43 20:31	06:14 19:55	06:45 19:03	07:18 18:14	06:55 16:38	07:23 16:33
21	07:23 17:02	06:49 17:41	06:04 18:13	06:13 19:47	05:37 20:19	05:26 20:39	05:44 20:30	06:15 19:53	06:46 19:02	07:19 18:12	06:56 16:37	07:24 16:33
22	07:22 17:03	06:48 17:42	06:03 18:14	06:12 19:48	05:36 20:20	05:27 20:39	05:45 20:29	06:16 19:52	06:47 19:00	07:20 18:11	06:57 16:36	07:24 16:34
23	07:22 17:04	06:46 17:43	06:01 18:15	06:10 19:49	05:35 20:20	05:27 20:39	05:46 20:28	06:17 19:50	06:48 18:58	07:21 18:09	06:58 16:36	07:25 16:34
24	07:21 17:05	06:45 17:44	05:59 18:17	06:09 19:50	05:34 20:21	05:27 20:39	05:47 20:28	06:18 19:49	06:49 18:56	07:22 18:08	07:00 16:35	07:25 16:35
25	07:20 17:07	06:43 17:46	05:58 18:18	06:07 19:51	05:34 20:22	05:27 20:39	05:48 20:27	06:19 19:47	06:50 18:55	06:23 17:06	07:01 16:34	07:26 16:35
26	07:19 17:08	06:42 17:47	05:56 18:19	06:06 19:53	05:33 20:23	05:28 20:39	05:48 20:26	06:20 19:45	06:51 18:53	06:25 17:05	07:02 16:34	07:26 16:36
27	07:19 17:09	06:40 17:48	05:54 18:20	06:05 19:54	05:32 20:24	05:28 20:39	05:49 20:25	06:21 19:44	06:52 18:51	06:26 17:03	07:03 16:33	07:27 16:37
28	07:18 17:10	06:39 17:49	05:52 18:21	06:03 19:55	05:32 20:25	05:29 20:39	05:50 20:24	06:22 19:42	06:54 18:50	06:27 17:02	07:04 16:33	07:27 16:37
29	07:17 17:12	06:37 19:22	06:51 19:22	06:02 19:56	05:31 20:26	05:29 20:39	05:51 20:23	06:23 19:41	06:55 18:48	06:28 17:01	07:05 16:33	07:27 16:38
30	07:16 17:13	06:49 19:23	06:00 19:23	06:00 19:57	05:31 20:27	05:29 20:39	05:52 20:22	06:24 19:39	06:56 18:46	06:29 16:59	07:06 16:32	07:27 16:39
31	07:15 17:14	06:47 19:24	06:00 19:24	06:00 19:57	05:30 20:27	05:29 20:39	05:53 20:21	06:25 19:37	06:57 16:58	06:31 16:58	07:07 16:40	07:28 16:40
Ore potenziali eliofanìa	296	296	369	399	450	454	461	429	375	345	297	286
Totale, caso peggiore												
Probabilità di eliofanìa												
Tempo di operatività rid.												
Dir. del vento rid.												
Totale ridotto												
Totale effettivo												

Legenda della tabella:

Giorno del mese Alba (hh:mm) Tramonto (hh:mm) Minuti d'ombra Inizio ombreggiamento (hh:mm) Fine ombreggiamento (hh:mm) (WTG che provoca l'inizio dell'ombreggiamento) (WTG che provoca l'ultimo ombreggiamento)

## SHADOW - Calendario

Calcolo: Real and worst case Recettore d'ombra: EH - 138

Assunzioni sui calcoli d'ombra

Probabilità di eliofanìa (media ore giornaliere di insolazione) [CAMPOBASSO]

Gen Feb Mar Apr Mag Giu Lug Ago Set Ott Nov Dic  
4,21 4,83 5,24 6,37 6,76 8,17 9,01 9,23 7,23 4,84 4,00 3,35

Tempo di operatività

N NNE ENE E ESE SSE S SSO OSO O ONO NNO Somma  
1.112 199 90 122 110 71 112 909 1.994 247 130 1.423 6.519

	Gennaio	Febbraio	Marzo	Aprile	Maggio	Giugno	Luglio	Agosto	Settembre	Ottobre	Novembre	Dicembre
1	07:28 16:41	07:14 17:16	06:37 17:50	06:46 19:25	05:59 19:58	05:30 20:28	05:30 20:39	05:54 20:20	06:26 19:36	06:57 18:44	06:32 16:57	07:07 16:32
2	07:28 16:42	07:13 17:17	06:36 17:52	06:44 19:26	05:58 19:59	05:29 20:29	05:30 20:39	05:55 20:19	06:27 19:34	06:58 18:43	06:33 16:56	07:08 16:32
3	07:28 16:42	07:12 17:18	06:34 17:53	06:42 19:27	05:56 20:00	05:29 20:30	05:31 20:39	05:56 20:17	06:28 19:33	06:59 18:41	06:34 16:54	07:09 16:31
4	07:28 16:43	07:11 17:19	06:33 17:54	06:41 19:29	05:55 20:01	05:28 20:30	05:31 20:39	05:57 20:16	06:29 19:31	07:00 18:39	06:35 16:53	07:10 16:31
5	07:28 16:44	07:10 17:21	06:31 17:55	06:39 19:30	05:54 20:02	05:28 20:31	05:32 20:39	05:58 20:15	06:30 19:29	07:01 18:38	06:37 16:52	07:11 16:31
6	07:28 16:45	07:09 17:22	06:29 17:56	06:37 19:31	05:53 20:03	05:28 20:32	05:33 20:38	05:59 20:14	06:31 19:27	07:02 18:36	06:38 16:51	07:12 16:31
7	07:28 16:46	07:08 17:23	06:28 17:57	06:36 19:32	05:51 20:04	05:27 20:32	05:33 20:38	06:00 20:13	06:32 19:26	07:03 18:34	06:39 16:50	07:13 16:31
8	07:28 16:47	07:06 17:24	06:26 17:59	06:34 19:33	05:50 20:05	05:27 20:33	05:34 20:38	06:01 20:11	06:33 19:24	07:04 18:33	06:40 16:49	07:14 16:31
9	07:28 16:48	07:05 17:26	06:25 18:00	06:32 19:34	05:49 20:07	05:27 20:34	05:35 20:37	06:02 20:10	06:34 19:22	07:05 18:31	06:42 16:48	07:15 16:31
10	07:28 16:49	07:04 17:27	06:23 18:01	06:31 19:35	05:48 20:08	05:26 20:34	05:35 20:37	06:03 20:09	06:35 19:21	07:06 18:29	06:43 16:46	07:16 16:31
11	07:27 16:50	07:03 17:28	06:21 18:02	06:29 19:36	05:47 20:09	05:26 20:35	05:36 20:36	06:04 20:08	06:36 19:19	07:07 18:28	06:44 16:45	07:17 16:31
12	07:27 16:51	07:02 17:30	06:20 18:03	06:27 19:37	05:46 20:10	05:26 20:35	05:37 20:36	06:05 20:06	06:37 19:17	07:09 18:26	06:45 16:44	07:18 16:31
13	07:27 16:52	07:00 17:31	06:18 18:04	06:26 19:38	05:45 20:11	05:26 20:36	05:37 20:35	06:06 20:05	06:38 19:16	07:10 18:24	06:46 16:43	07:19 16:31
14	07:26 16:54	06:59 17:32	06:16 18:05	06:24 19:39	05:44 20:12	05:26 20:36	05:38 20:35	06:07 20:03	06:39 19:14	07:11 18:23	06:48 16:43	07:19 16:31
15	07:26 16:55	06:58 17:33	06:15 18:07	06:23 19:41	05:42 20:13	05:26 20:37	05:39 20:34	06:08 20:02	06:40 19:12	07:12 18:21	06:49 16:42	07:20 16:31
16	07:26 16:56	06:56 17:35	06:13 18:08	06:21 19:42	05:41 20:14	05:26 20:37	05:40 20:34	06:09 20:01	06:41 19:10	07:13 18:20	06:50 16:41	07:21 16:31
17	07:25 16:57	06:55 17:36	06:11 18:09	06:19 19:43	05:41 20:15	05:26 20:37	05:41 20:33	06:10 19:59	06:42 19:09	07:14 18:18	06:51 16:40	07:22 16:32
18	07:25 16:58	06:54 17:37	06:09 18:10	06:18 19:44	05:40 20:16	05:26 20:38	05:41 20:32	06:12 19:58	06:43 19:07	07:15 18:17	06:52 16:39	07:22 16:32
19	07:24 16:59	06:52 17:38	06:08 18:11	06:16 19:45	05:39 20:17	05:26 20:38	05:42 20:32	06:13 19:56	06:44 19:05	07:16 18:15	06:54 16:38	07:23 16:32
20	07:24 17:01	06:51 17:39	06:06 18:12	06:15 19:46	05:38 20:18	05:26 20:38	05:43 20:31	06:14 19:55	06:45 19:03	07:18 18:14	06:55 16:38	07:23 16:33
21	07:23 17:02	06:49 17:41	06:04 18:13	06:13 19:47	05:37 20:19	05:26 20:39	05:44 20:30	06:15 19:53	06:46 19:02	07:19 18:12	06:56 16:37	07:24 16:33
22	07:22 17:03	06:48 17:42	06:03 18:14	06:12 19:48	05:36 20:20	05:27 20:39	05:45 20:29	06:16 19:52	06:47 19:00	07:20 18:11	06:57 16:36	07:25 16:34
23	07:22 17:04	06:46 17:43	06:01 18:15	06:10 19:49	05:35 20:20	05:27 20:39	05:46 20:29	06:17 19:50	06:48 18:58	07:21 18:09	06:58 16:36	07:25 16:34
24	07:21 17:05	06:45 17:44	05:59 18:17	06:09 19:50	05:35 20:21	05:27 20:39	05:47 20:28	06:18 19:49	06:49 18:56	07:22 18:08	07:00 16:35	07:25 16:35
25	07:20 17:07	06:43 17:46	05:58 18:18	06:07 19:51	05:34 20:22	05:27 20:39	05:48 20:27	06:19 19:47	06:50 18:55	06:23 17:06	07:01 16:34	07:26 16:35
26	07:19 17:08	06:42 17:47	05:56 18:19	06:06 19:53	05:33 20:23	05:28 20:39	05:48 20:26	06:20 19:46	06:51 18:53	06:25 17:05	07:02 16:34	07:26 16:36
27	07:19 17:09	06:40 17:48	05:54 18:20	06:05 19:54	05:32 20:24	05:28 20:39	05:49 20:25	06:21 19:44	06:52 18:51	06:26 17:04	07:03 16:33	07:27 16:37
28	07:18 17:10	06:39 17:49	05:52 18:21	06:03 19:55	05:32 20:25	05:29 20:39	05:50 20:24	06:22 19:42	06:54 18:50	06:27 17:02	07:04 16:33	07:27 16:37
29	07:17 17:12	06:37 17:47	05:51 18:22	06:02 19:56	05:31 20:26	05:29 20:39	05:51 20:23	06:23 19:41	06:55 18:48	06:28 17:01	07:05 16:33	07:27 16:38
30	07:16 17:13	06:35 17:45	05:50 18:23	06:01 19:57	05:31 20:27	05:29 20:39	05:52 20:22	06:24 19:39	06:56 18:46	06:29 16:59	07:06 16:32	07:27 16:39
31	07:15 17:14	06:34 17:44	05:49 18:24	06:00 19:58	05:31 20:28	05:29 20:40	05:53 20:21	06:25 19:37	06:57 16:58	06:31 16:59	07:07 16:40	07:28 16:40
Ore potenziali eliofanìa	296	296	369	399	450	454	461	429	375	345	297	286
Totale, caso peggiore												
Probabilità di eliofanìa												
Tempo di operatività rid.												
Dir. del vento rid.												
Totale ridotto												
Totale effettivo												

Legenda della tabella:

Giorno del mese Alba (hh:mm) Tramonto (hh:mm) Minuti d'ombra Inizio ombreggiamento (hh:mm) Fine ombreggiamento (hh:mm) (WTG che provoca l'inizio dell'ombreggiamento) (WTG che provoca l'ultimo ombreggiamento)



## SHADOW - Calendario

Calcolo: Real and worst case Recettore d'ombra: EI - 139  
Assunzioni sui calcoli d'ombra

Probabilità di eliofanìa (media ore giornaliere di insolazione) [CAMPOBASSO]

Gen Feb Mar Apr Mag Giu Lug Ago Set Ott Nov Dic  
4,21 4,83 5,24 6,37 6,76 8,17 9,01 9,23 7,23 4,84 4,00 3,35

Tempo di operatività

N NNE ENE E ESE SSE S SSO OSO O ONO NNO Somma  
1.112 199 90 122 110 71 112 909 1.994 247 130 1.423 6.519

	Gennaio	Febbraio	Marzo	Aprile	Maggio	Giugno	Luglio	Agosto	Settembre	Ottobre	Novembre	Dicembre
1	07:28 16:41	07:14 17:15	06:37 17:50	06:46 19:25	05:59 19:58	05:30 20:28	05:30 20:39	05:54 20:20	06:26 19:36	06:57 18:44	06:32 16:57	07:07 16:32
2	07:28 16:42	07:13 17:17	06:36 17:52	06:44 19:26	05:58 19:59	05:29 20:29	05:30 20:39	05:55 20:19	06:27 19:34	06:58 18:43	06:33 16:56	07:08 16:32
3	07:28 16:42	07:12 17:18	06:34 17:53	06:42 19:27	05:56 20:00	05:29 20:30	05:31 20:39	05:56 20:17	06:28 19:33	06:59 18:41	06:34 16:54	07:09 16:31
4	07:28 16:43	07:11 17:19	06:33 17:54	06:41 19:29	05:55 20:01	05:28 20:30	05:31 20:39	05:57 20:16	06:29 19:31	07:00 18:39	06:35 16:53	07:10 16:31
5	07:28 16:44	07:10 17:21	06:31 17:55	06:39 19:30	05:54 20:02	05:28 20:31	05:32 20:39	05:58 20:15	06:30 19:29	07:01 18:38	06:37 16:52	07:11 16:31
6	07:28 16:45	07:09 17:22	06:29 17:56	06:37 19:31	05:53 20:03	05:27 20:32	05:33 20:38	05:59 20:14	06:31 19:27	07:02 18:36	06:38 16:51	07:12 16:31
7	07:28 16:46	07:08 17:23	06:28 17:57	06:36 19:32	05:51 20:04	05:27 20:32	05:33 20:38	06:00 20:13	06:32 19:26	07:03 18:34	06:39 16:50	07:13 16:31
8	07:28 16:47	07:06 17:24	06:26 17:59	06:34 19:33	05:50 20:05	05:27 20:33	05:34 20:38	06:01 20:11	06:33 19:24	07:04 18:33	06:40 16:49	07:14 16:31
9	07:28 16:48	07:05 17:26	06:24 18:00	06:32 19:34	05:49 20:07	05:27 20:34	05:35 20:37	06:02 20:10	06:34 19:22	07:05 18:31	06:42 16:48	07:15 16:31
10	07:28 16:49	07:04 17:27	06:23 18:01	06:31 19:35	05:48 20:08	05:26 20:34	05:35 20:37	06:03 20:09	06:35 19:21	07:06 18:29	06:43 16:46	07:16 16:31
11	07:27 16:50	07:03 17:28	06:21 18:02	06:29 19:36	05:47 20:09	05:26 20:35	05:36 20:36	06:04 20:08	06:36 19:19	07:07 18:28	06:44 16:45	07:17 16:31
12	07:27 16:51	07:02 17:30	06:20 18:03	06:27 19:37	05:46 20:10	05:26 20:35	05:37 20:36	06:05 20:06	06:37 19:17	07:09 18:26	06:45 16:44	07:18 16:31
13	07:27 16:52	07:00 17:31	06:18 18:04	06:26 19:38	05:45 20:11	05:26 20:36	05:37 20:35	06:06 20:05	06:38 19:16	07:10 18:24	06:46 16:43	07:19 16:31
14	07:26 16:54	06:59 17:32	06:16 18:05	06:24 19:39	05:43 20:12	05:26 20:36	05:38 20:35	06:07 20:03	06:39 19:14	07:11 18:23	06:48 16:43	07:19 16:31
15	07:26 16:55	06:58 17:33	06:15 18:07	06:23 19:41	05:42 20:13	05:26 20:37	05:39 20:34	06:08 20:02	06:40 19:12	07:12 18:21	06:49 16:42	07:20 16:31
16	07:26 16:56	06:56 17:35	06:13 18:08	06:21 19:42	05:41 20:14	05:26 20:37	05:40 20:34	06:09 20:01	06:41 19:10	07:13 18:20	06:50 16:41	07:21 16:31
17	07:25 16:57	06:55 17:36	06:11 18:09	06:19 19:43	05:40 20:15	05:26 20:37	05:41 20:33	06:10 19:59	06:42 19:09	07:14 18:18	06:51 16:40	07:22 16:32
18	07:25 16:58	06:54 17:37	06:09 18:10	06:18 19:44	05:40 20:16	05:26 20:38	05:41 20:32	06:11 19:58	06:43 19:07	07:15 18:17	06:52 16:39	07:22 16:32
19	07:24 16:59	06:52 17:38	06:08 18:11	06:16 19:45	05:39 20:17	05:26 20:38	05:42 20:32	06:13 19:56	06:44 19:05	07:16 18:15	06:54 16:38	07:23 16:32
20	07:24 17:01	06:51 17:39	06:06 18:12	06:15 19:46	05:38 20:18	05:26 20:38	05:43 20:31	06:14 19:55	06:45 19:03	07:18 18:14	06:55 16:38	07:23 16:33
21	07:23 17:02	06:49 17:41	06:04 18:13	06:13 19:47	05:37 20:19	05:26 20:39	05:44 20:30	06:15 19:53	06:46 19:02	07:19 18:12	06:56 16:37	07:24 16:33
22	07:22 17:03	06:48 17:42	06:03 18:14	06:12 19:48	05:36 20:20	05:27 20:39	05:45 20:29	06:16 19:52	06:47 19:00	07:20 18:11	06:57 16:36	07:25 16:34
23	07:22 17:04	06:46 17:43	06:01 18:15	06:10 19:49	05:35 20:20	05:27 20:39	05:46 20:29	06:17 19:50	06:48 18:58	07:21 18:09	06:58 16:36	07:25 16:34
24	07:21 17:05	06:45 17:44	05:59 18:17	06:09 19:50	05:34 20:21	05:27 20:39	05:47 20:28	06:18 19:49	06:49 18:56	07:22 18:08	07:00 16:35	07:25 16:35
25	07:20 17:07	06:43 17:46	05:58 18:18	06:07 19:51	05:34 20:22	05:27 20:39	05:48 20:27	06:19 19:47	06:50 18:55	06:23 17:06	07:01 16:34	07:26 16:35
26	07:19 17:08	06:42 17:47	05:56 18:19	06:06 19:53	05:33 20:23	05:28 20:39	05:48 20:26	06:20 19:46	06:51 18:53	06:25 17:05	07:02 16:34	07:26 16:36
27	07:19 17:09	06:40 17:48	05:54 18:20	06:05 19:54	05:32 20:24	05:28 20:39	05:49 20:25	06:21 19:44	06:52 18:51	06:26 17:04	07:03 16:33	07:27 16:37
28	07:18 17:10	06:39 17:49	05:52 18:21	06:03 19:55	05:32 20:25	05:29 20:39	05:50 20:24	06:22 19:42	06:54 18:50	06:27 17:02	07:04 16:33	07:27 16:37
29	07:17 17:12	06:37 19:22	05:51 19:56	06:02 20:26	05:31 20:39	05:29 20:23	05:51 19:41	06:23 18:48	06:55 17:01	06:28 16:33	07:05 16:33	07:27 16:38
30	07:16 17:13	06:49 19:23	06:00 19:57	06:01 20:27	05:31 20:27	05:29 20:39	05:52 20:22	06:24 19:39	06:56 18:46	06:29 16:59	07:06 16:32	07:27 16:39
31	07:15 17:14	06:47 19:24	06:00 19:57	06:01 20:27	05:30 20:27	05:29 20:39	05:53 20:21	06:25 19:37	06:57 16:58	06:31 16:58	07:07 16:40	07:28 16:40
Ore potenziali eliofanìa	296	296	369	399	450	454	461	429	375	345	297	286
Totale, caso peggiore												
Probabilità di eliofanìa												
Tempo di operatività rid.												
Dir. del vento rid.												
Totale ridotto												
Totale effettivo												

Legenda della tabella:

Giorno del mese Alba (hh:mm) Tramonto (hh:mm) Minuti d'ombra Inizio ombreggiamento (hh:mm) Fine ombreggiamento (hh:mm) (WTG che provoca l'inizio dell'ombreggiamento) (WTG che provoca l'ultimo ombreggiamento)

## SHADOW - Calendario

Calcolo: Real and worst case Recettore d'ombra: EJ - 140  
Assunzioni sui calcoli d'ombra

Probabilità di eliofanìa (media ore giornaliere di insolazione) [CAMPOBASSO]

Gen Feb Mar Apr Mag Giu Lug Ago Set Ott Nov Dic  
4,21 4,83 5,24 6,37 6,76 8,17 9,01 9,23 7,23 4,84 4,00 3,35

Tempo di operatività

N NNE ENE E ESE SSE S SSO OSO O ONO NNO Somma  
1.112 199 90 122 110 71 112 909 1.994 247 130 1.423 6.519

	Gennaio	Febbraio	Marzo	Aprile	Maggio	Giugno	Luglio	Agosto	Settembre	Ottobre	Novembre	Dicembre
1	07:28 16:41	07:14 17:15	06:37 17:50	06:46 19:25	05:59 19:58	05:30 20:28	05:30 20:39	05:54 20:20	06:26 19:36	06:57 18:44	06:32 16:57	07:07 16:32
2	07:28 16:42	07:13 17:17	06:36 17:52	06:44 19:26	05:58 19:59	05:29 20:29	05:30 20:39	05:55 20:19	06:27 19:34	06:58 18:43	06:33 16:56	07:08 16:32
3	07:28 16:42	07:12 17:18	06:34 17:53	06:42 19:27	05:56 20:00	05:29 20:30	05:31 20:39	05:56 20:17	06:28 19:33	06:59 18:41	06:34 16:54	07:09 16:31
4	07:28 16:43	07:11 17:19	06:33 17:54	06:41 19:29	05:55 20:01	05:28 20:30	05:31 20:39	05:57 20:16	06:29 19:31	07:00 18:39	06:35 16:53	07:10 16:31
5	07:28 16:44	07:10 17:21	06:31 17:55	06:39 19:30	05:54 20:02	05:28 20:31	05:32 20:38	05:58 20:15	06:30 19:29	07:01 18:38	06:37 16:52	07:11 16:31
6	07:28 16:45	07:09 17:22	06:29 17:56	06:37 19:31	05:53 20:03	05:27 20:32	05:33 20:38	05:59 20:14	06:31 19:27	07:02 18:36	06:38 16:51	07:12 16:31
7	07:28 16:46	07:08 17:23	06:28 17:57	06:36 19:32	05:51 20:04	05:27 20:32	05:33 20:38	06:00 20:13	06:32 19:26	07:03 18:34	06:39 16:50	07:13 16:31
8	07:28 16:47	07:06 17:24	06:26 17:59	06:34 19:33	05:50 20:05	05:27 20:33	05:34 20:38	06:01 20:11	06:33 19:24	07:04 18:33	06:40 16:49	07:14 16:31
9	07:28 16:48	07:05 17:26	06:24 18:00	06:32 19:34	05:49 20:07	05:27 20:34	05:35 20:37	06:02 20:10	06:34 19:22	07:05 18:31	06:41 16:47	07:15 16:31
10	07:28 16:49	07:04 17:27	06:23 18:01	06:31 19:35	05:48 20:08	05:26 20:34	05:35 20:37	06:03 20:09	06:35 19:21	07:06 18:29	06:43 16:46	07:16 16:31
11	07:27 16:50	07:03 17:28	06:21 18:02	06:29 19:36	05:47 20:09	05:26 20:35	05:36 20:36	06:04 20:08	06:36 19:19	07:07 18:28	06:44 16:45	07:17 16:31
12	07:27 16:51	07:02 17:29	06:20 18:03	06:27 19:37	05:46 20:10	05:26 20:35	05:37 20:36	06:05 20:06	06:37 19:17	07:09 18:26	06:45 16:44	07:18 16:31
13	07:27 16:52	07:00 17:31	06:18 18:04	06:26 19:38	05:45 20:11	05:26 20:36	05:37 20:35	06:06 20:05	06:38 19:16	07:10 18:24	06:46 16:43	07:19 16:31
14	07:26 16:54	06:59 17:32	06:16 18:05	06:24 19:39	05:43 20:12	05:26 20:36	05:38 20:35	06:07 20:03	06:39 19:14	07:11 18:23	06:48 16:43	07:19 16:31
15	07:26 16:55	06:58 17:33	06:15 18:07	06:23 19:41	05:42 20:13	05:26 20:37	05:39 20:34	06:08 20:02	06:40 19:12	07:12 18:21	06:49 16:42	07:20 16:31
16	07:26 16:56	06:56 17:35	06:13 18:08	06:21 19:42	05:41 20:14	05:26 20:37	05:40 20:34	06:09 20:01	06:41 19:10	07:13 18:20	06:50 16:41	07:21 16:31
17	07:25 16:57	06:55 17:36	06:11 18:09	06:19 19:43	05:40 20:15	05:26 20:37	05:41 20:33	06:10 19:59	06:42 19:09	07:14 18:18	06:51 16:40	07:22 16:32
18	07:25 16:58	06:54 17:37	06:09 18:10	06:18 19:44	05:40 20:16	05:26 20:38	05:41 20:32	06:11 19:58	06:43 19:07	07:15 18:17	06:52 16:39	07:22 16:32
19	07:24 16:59	06:52 17:38	06:08 18:11	06:16 19:45	05:39 20:17	05:26 20:38	05:42 20:32	06:13 19:56	06:44 19:05	07:16 18:15	06:54 16:38	07:23 16:32
20	07:23 17:01	06:51 17:39	06:06 18:12	06:15 19:46	05:38 20:18	05:26 20:38	05:43 20:31	06:14 19:55	06:45 19:03	07:18 18:14	06:55 16:38	07:23 16:33
21	07:23 17:02	06:49 17:41	06:04 18:13	06:13 19:47	05:37 20:19	05:26 20:39	05:44 20:30	06:15 19:53	06:46 19:02	07:19 18:12	06:56 16:37	07:24 16:33
22	07:22 17:03	06:48 17:42	06:03 18:14	06:12 19:48	05:36 20:20	05:27 20:39	05:45 20:29	06:16 19:52	06:47 19:00	07:20 18:11	06:57 16:36	07:24 16:34
23	07:22 17:04	06:46 17:43	06:01 18:15	06:10 19:49	05:35 20:20	05:27 20:39	05:46 20:29	06:17 19:50	06:48 18:58	07:21 18:09	06:58 16:36	07:25 16:34
24	07:21 17:05	06:45 17:44	05:59 18:17	06:09 19:50	05:34 20:21	05:27 20:39	05:47 20:28	06:18 19:49	06:49 18:56	07:22 18:08	07:00 16:35	07:25 16:35
25	07:20 17:07	06:43 17:46	05:58 18:18	06:07 19:51	05:34 20:22	05:27 20:39	05:48 20:27	06:19 19:47	06:50 18:55	06:23 17:06	07:01 16:34	07:26 16:35
26	07:19 17:08	06:42 17:47	05:56 18:19	06:06 19:53	05:33 20:23	05:28 20:39	05:48 20:26	06:20 19:46	06:51 18:53	06:25 17:05	07:02 16:34	07:26 16:36
27	07:19 17:09	06:40 17:48	05:54 18:20	06:05 19:54	05:32 20:24	05:28 20:39	05:49 20:25	06:21 19:44	06:52 18:51	06:26 17:03	07:03 16:33	07:27 16:37
28	07:18 17:10	06:39 17:49	05:52 18:21	06:03 19:55	05:32 20:25	05:29 20:39	05:50 20:24	06:22 19:42	06:54 18:50	06:27 17:02	07:04 16:33	07:27 16:37
29	07:17 17:12	06:37 19:22	06:51 19:56	06:02 20:26	05:31 20:39	05:29 20:23	05:51 19:41	06:23 18:48	06:55 17:01	06:28 16:33	07:05 16:33	07:27 16:38
30	07:16 17:13	06:49 19:23	06:00 19:57	06:00 20:27	05:31 20:27	05:29 20:39	05:52 20:22	06:24 19:39	06:56 18:46	06:29 16:59	07:06 16:32	07:27 16:39
31	07:15 17:14	06:47 19:24	06:00 19:57	06:00 20:27	05:30 20:27	05:29 20:39	05:53 20:21	06:25 19:37	06:31 16:58	06:31 16:58	07:07 16:40	07:28 16:40
Ore potenziali eliofanìa	296	296	369	399	450	454	461	429	375	345	297	286
Totale, caso peggiore												
Probabilità di eliofanìa												
Tempo di operatività rid.												
Dir. del vento rid.												
Totale ridotto												
Totale effettivo												

Legenda della tabella:

Giorno del mese Alba (hh:mm) Tramonto (hh:mm) Minuti d'ombra Inizio ombreggiamento (hh:mm) Fine ombreggiamento (hh:mm) (WTG che provoca l'inizio dell'ombreggiamento) (WTG che provoca l'ultimo ombreggiamento)

## SHADOW - Calendario

Calcolo: Real and worst case Recettore d'ombra: EK - 141

Assunzioni sui calcoli d'ombra

Probabilità di eliofanìa (media ore giornaliere di insolazione) [CAMPOBASSO]

Gen Feb Mar Apr Mag Giu Lug Ago Set Ott Nov Dic  
4,21 4,83 5,24 6,37 6,76 8,17 9,01 9,23 7,23 4,84 4,00 3,35

Tempo di operatività

N NNE ENE E ESE SSE S SSO OSO O ONO NNO Somma  
1.112 199 90 122 110 71 112 909 1.994 247 130 1.423 6.519

	Gennaio	Febbraio	Marzo	Aprile	Maggio	Giugno	Luglio	Agosto	Settembre	Ottobre	Novembre	Dicembre
1	07:28 16:41	07:14 17:15	06:37 17:50	06:46 19:25	05:59 19:58	05:30 20:28	05:30 20:39	05:54 20:20	06:26 19:36	06:57 18:44	06:32 16:57	07:07 16:32
2	07:28 16:42	07:13 17:17	06:36 17:52	06:44 19:26	05:58 19:59	05:29 20:29	05:30 20:39	05:55 20:19	06:27 19:34	06:58 18:43	06:33 16:56	07:08 16:32
3	07:28 16:42	07:12 17:18	06:34 17:53	06:42 19:27	05:56 20:00	05:29 20:30	05:31 20:39	05:56 20:17	06:28 19:32	06:59 18:41	06:34 16:54	07:09 16:31
4	07:28 16:43	07:11 17:19	06:33 17:54	06:41 19:29	05:55 20:01	05:28 20:30	05:31 20:39	05:57 20:16	06:29 19:31	07:00 18:39	06:35 16:53	07:10 16:31
5	07:28 16:44	07:10 17:21	06:31 17:55	06:39 19:30	05:54 20:02	05:28 20:31	05:32 20:38	05:58 20:15	06:30 19:29	07:01 18:38	06:37 16:52	07:11 16:31
6	07:28 16:45	07:09 17:22	06:29 17:56	06:37 19:31	05:53 20:03	05:27 20:32	05:33 20:38	05:59 20:14	06:31 19:27	07:02 18:36	06:38 16:51	07:12 16:31
7	07:28 16:46	07:08 17:23	06:28 17:57	06:36 19:32	05:51 20:04	05:27 20:32	05:33 20:38	06:00 20:13	06:32 19:26	07:03 18:34	06:39 16:50	07:13 16:31
8	07:28 16:47	07:06 17:24	06:26 17:59	06:34 19:33	05:50 20:05	05:27 20:33	05:34 20:38	06:01 20:11	06:33 19:24	07:04 18:33	06:40 16:49	07:14 16:31
9	07:28 16:48	07:05 17:26	06:24 18:00	06:32 19:34	05:49 20:07	05:27 20:34	05:34 20:37	06:02 20:10	06:34 19:22	07:05 18:31	06:41 16:47	07:15 16:31
10	07:28 16:49	07:04 17:27	06:23 18:01	06:31 19:35	05:48 20:08	05:26 20:34	05:35 20:37	06:03 20:09	06:35 19:21	07:06 18:29	06:43 16:46	07:16 16:31
11	07:27 16:50	07:03 17:28	06:21 18:02	06:29 19:36	05:47 20:09	05:26 20:35	05:36 20:36	06:04 20:08	06:36 19:19	07:07 18:28	06:44 16:45	07:17 16:31
12	07:27 16:51	07:02 17:29	06:20 18:03	06:27 19:37	05:46 20:10	05:26 20:35	05:37 20:36	06:05 20:06	06:37 19:17	07:09 18:26	06:45 16:44	07:18 16:31
13	07:27 16:52	07:00 17:31	06:18 18:04	06:26 19:38	05:45 20:11	05:26 20:36	05:37 20:35	06:06 20:05	06:38 19:16	07:10 18:24	06:46 16:43	07:19 16:31
14	07:26 16:54	06:59 17:32	06:16 18:05	06:24 19:39	05:43 20:12	05:26 20:36	05:38 20:35	06:07 20:03	06:39 19:14	07:11 18:23	06:48 16:43	07:19 16:31
15	07:26 16:55	06:58 17:33	06:15 18:07	06:23 19:41	05:42 20:13	05:26 20:37	05:39 20:34	06:08 20:02	06:40 19:12	07:12 18:21	06:49 16:42	07:20 16:31
16	07:26 16:56	06:56 17:35	06:13 18:08	06:21 19:42	05:41 20:14	05:26 20:37	05:40 20:34	06:09 20:01	06:41 19:10	07:13 18:20	06:50 16:41	07:21 16:31
17	07:25 16:57	06:55 17:36	06:11 18:09	06:19 19:43	05:40 20:15	05:26 20:37	05:41 20:33	06:10 19:59	06:42 19:09	07:14 18:18	06:51 16:40	07:22 16:32
18	07:25 16:58	06:54 17:37	06:09 18:10	06:18 19:44	05:40 20:16	05:26 20:38	05:41 20:32	06:11 19:58	06:43 19:07	07:15 18:17	06:52 16:39	07:22 16:32
19	07:24 16:59	06:52 17:38	06:08 18:11	06:16 19:45	05:39 20:17	05:26 20:38	05:42 20:32	06:13 19:56	06:44 19:05	07:16 18:15	06:54 16:38	07:23 16:32
20	07:23 17:01	06:51 17:39	06:06 18:12	06:15 19:46	05:38 20:18	05:26 20:38	05:43 20:31	06:14 19:55	06:45 19:03	07:18 18:14	06:55 16:38	07:23 16:33
21	07:23 17:02	06:49 17:41	06:04 18:13	06:13 19:47	05:37 20:19	05:26 20:39	05:44 20:30	06:15 19:53	06:46 19:02	07:19 18:12	06:56 16:37	07:24 16:33
22	07:22 17:03	06:48 17:42	06:03 18:14	06:12 19:48	05:36 20:20	05:27 20:39	05:45 20:29	06:16 19:52	06:47 19:00	07:20 18:11	06:57 16:36	07:24 16:34
23	07:22 17:04	06:46 17:43	06:01 18:15	06:10 19:49	05:35 20:20	05:27 20:39	05:46 20:29	06:17 19:50	06:48 18:58	07:21 18:09	06:58 16:36	07:25 16:34
24	07:21 17:05	06:45 17:44	05:59 18:17	06:09 19:50	05:34 20:21	05:27 20:39	05:47 20:28	06:18 19:49	06:49 18:56	07:22 18:08	07:00 16:35	07:25 16:35
25	07:20 17:07	06:43 17:46	05:58 18:18	06:07 19:51	05:34 20:22	05:27 20:39	05:48 20:27	06:19 19:47	06:50 18:55	06:23 17:06	07:01 16:34	07:26 16:35
26	07:19 17:08	06:42 17:47	05:56 18:19	06:06 19:53	05:33 20:23	05:28 20:39	05:48 20:26	06:20 19:45	06:51 18:53	06:25 17:05	07:02 16:34	07:26 16:36
27	07:19 17:09	06:40 17:48	05:54 18:20	06:05 19:54	05:32 20:24	05:28 20:39	05:49 20:25	06:21 19:44	06:52 18:51	06:26 17:03	07:03 16:33	07:27 16:37
28	07:18 17:10	06:39 17:49	05:52 18:21	06:03 19:55	05:32 20:25	05:29 20:39	05:50 20:24	06:22 19:42	06:54 18:50	06:27 17:02	07:04 16:33	07:27 16:37
29	07:17 17:12	06:37 19:22	06:51 19:56	06:02 20:26	05:31 20:39	05:29 20:23	05:51 19:41	06:23 18:48	06:55 18:48	06:28 17:01	07:05 16:33	07:27 16:38
30	07:16 17:13	06:49 19:23	06:00 19:57	06:00 20:27	05:31 20:27	05:29 20:39	05:52 20:22	06:24 19:39	06:56 18:46	06:29 16:59	07:06 16:32	07:27 16:39
31	07:15 17:14	06:47 19:24	06:00 19:57	06:00 20:27	05:30 20:27	05:29 20:39	05:53 20:21	06:25 19:37	06:57 16:58	06:31 16:58	07:07 16:40	07:28 16:40
Ore potenziali eliofanìa	296	296	369	399	450	454	461	429	375	345	297	286
Totale, caso peggiore												
Probabilità di eliofanìa												
Tempo di operatività rid.												
Dir. del vento rid.												
Totale ridotto												
Totale effettivo												

Legenda della tabella:

Giorno del mese Alba (hh:mm) Tramonto (hh:mm) Minuti d'ombra Inizio ombreggiamento (hh:mm) Fine ombreggiamento (hh:mm) (WTG che provoca l'inizio dell'ombreggiamento) (WTG che provoca l'ultimo ombreggiamento)

## SHADOW - Calendario

Calcolo: Real and worst case Recettore d'ombra: EL - 142  
Assunzioni sui calcoli d'ombra

Probabilità di eliofanìa (media ore giornaliere di insolazione) [CAMPOBASSO]

Gen Feb Mar Apr Mag Giu Lug Ago Set Ott Nov Dic  
4,21 4,83 5,24 6,37 6,76 8,17 9,01 9,23 7,23 4,84 4,00 3,35

Tempo di operatività

N NNE ENE E ESE SSE S SSO OSO O ONO NNO Somma  
1.112 199 90 122 110 71 112 909 1.994 247 130 1.423 6.519

	Gennaio	Febbraio	Marzo	Aprile	Maggio	Giugno	Luglio	Agosto	Settembre	Ottobre	Novembre	Dicembre
1	07:28 16:41	07:14 17:15	06:37 17:50	06:46 19:25	05:59 19:58	05:30 20:28	05:30 20:39	05:54 20:20	06:26 19:36	06:57 18:44	06:32 16:57	07:07 16:32
2	07:28 16:42	07:13 17:17	06:36 17:52	06:44 19:26	05:58 19:59	05:29 20:29	05:30 20:39	05:55 20:19	06:27 19:34	06:58 18:43	06:33 16:56	07:08 16:32
3	07:28 16:42	07:12 17:18	06:34 17:53	06:42 19:27	05:56 20:00	05:29 20:30	05:31 20:39	05:56 20:17	06:28 19:32	06:59 18:41	06:34 16:54	07:09 16:31
4	07:28 16:43	07:11 17:19	06:33 17:54	06:41 19:29	05:55 20:01	05:28 20:30	05:31 20:39	05:57 20:16	06:29 19:31	07:00 18:39	06:35 16:53	07:10 16:31
5	07:28 16:44	07:10 17:21	06:31 17:55	06:39 19:30	05:54 20:02	05:28 20:31	05:32 20:38	05:58 20:15	06:30 19:29	07:01 18:38	06:37 16:52	07:11 16:31
6	07:28 16:45	07:09 17:22	06:29 17:56	06:37 19:31	05:53 20:03	05:27 20:32	05:33 20:38	05:59 20:14	06:31 19:27	07:02 18:36	06:38 16:51	07:12 16:31
7	07:28 16:46	07:08 17:23	06:28 17:57	06:36 19:32	05:51 20:04	05:27 20:32	05:33 20:38	06:00 20:13	06:32 19:26	07:03 18:34	06:39 16:50	07:13 16:31
8	07:28 16:47	07:06 17:24	06:26 17:59	06:34 19:33	05:50 20:05	05:27 20:33	05:34 20:38	06:01 20:11	06:33 19:24	07:04 18:33	06:40 16:49	07:14 16:31
9	07:28 16:48	07:05 17:26	06:24 18:00	06:32 19:34	05:49 20:07	05:27 20:34	05:34 20:37	06:02 20:10	06:34 19:22	07:05 18:31	06:41 16:47	07:15 16:31
10	07:28 16:49	07:04 17:27	06:23 18:01	06:31 19:35	05:48 20:08	05:26 20:34	05:35 20:37	06:03 20:09	06:35 19:21	07:06 18:29	06:43 16:46	07:16 16:31
11	07:27 16:50	07:03 17:28	06:21 18:02	06:29 19:36	05:47 20:09	05:26 20:35	05:36 20:36	06:04 20:08	06:36 19:19	07:07 18:28	06:44 16:45	07:17 16:31
12	07:27 16:51	07:02 17:29	06:20 18:03	06:27 19:37	05:46 20:10	05:26 20:35	05:37 20:36	06:05 20:06	06:37 19:17	07:09 18:26	06:45 16:44	07:18 16:31
13	07:27 16:52	07:00 17:31	06:18 18:04	06:26 19:38	05:45 20:11	05:26 20:36	05:37 20:35	06:06 20:05	06:38 19:16	07:10 18:24	06:46 16:43	07:19 16:31
14	07:26 16:54	06:59 17:32	06:16 18:05	06:24 19:39	05:43 20:12	05:26 20:36	05:38 20:35	06:07 20:03	06:39 19:14	07:11 18:23	06:48 16:43	07:19 16:31
15	07:26 16:55	06:58 17:33	06:15 18:07	06:23 19:41	05:42 20:13	05:26 20:37	05:39 20:34	06:08 20:02	06:40 19:12	07:12 18:21	06:49 16:42	07:20 16:31
16	07:26 16:56	06:56 17:35	06:13 18:08	06:21 19:42	05:41 20:14	05:26 20:37	05:40 20:34	06:09 20:01	06:41 19:10	07:13 18:20	06:50 16:41	07:21 16:31
17	07:25 16:57	06:55 17:36	06:11 18:09	06:19 19:43	05:40 20:15	05:26 20:37	05:41 20:33	06:10 19:59	06:42 19:09	07:14 18:18	06:51 16:40	07:22 16:32
18	07:25 16:58	06:54 17:37	06:09 18:10	06:18 19:44	05:40 20:16	05:26 20:38	05:41 20:32	06:11 19:58	06:43 19:07	07:15 18:17	06:52 16:39	07:22 16:32
19	07:24 16:59	06:52 17:38	06:08 18:11	06:16 19:45	05:39 20:17	05:26 20:38	05:42 20:32	06:13 19:56	06:44 19:05	07:16 18:15	06:54 16:38	07:23 16:32
20	07:23 17:01	06:51 17:39	06:06 18:12	06:15 19:46	05:38 20:18	05:26 20:38	05:43 20:31	06:14 19:55	06:45 19:03	07:18 18:14	06:55 16:38	07:23 16:33
21	07:23 17:02	06:49 17:41	06:04 18:13	06:13 19:47	05:37 20:19	05:26 20:39	05:44 20:30	06:15 19:53	06:46 19:02	07:19 18:12	06:56 16:37	07:24 16:33
22	07:22 17:03	06:48 17:42	06:03 18:14	06:12 19:48	05:36 20:20	05:27 20:39	05:45 20:29	06:16 19:52	06:47 19:00	07:20 18:11	06:57 16:36	07:24 16:34
23	07:22 17:04	06:46 17:43	06:01 18:15	06:10 19:49	05:35 20:20	05:27 20:39	05:46 20:28	06:17 19:50	06:48 18:58	07:21 18:09	06:58 16:36	07:25 16:34
24	07:21 17:05	06:45 17:44	05:59 18:17	06:09 19:50	05:34 20:21	05:27 20:39	05:47 20:28	06:18 19:49	06:49 18:56	07:22 18:08	06:59 16:35	07:25 16:35
25	07:20 17:07	06:43 17:46	05:58 18:18	06:07 19:51	05:34 20:22	05:27 20:39	05:48 20:27	06:19 19:47	06:50 18:55	06:23 17:06	07:01 16:34	07:26 16:35
26	07:19 17:08	06:42 17:47	05:56 18:19	06:06 19:53	05:33 20:23	05:28 20:39	05:48 20:26	06:20 19:45	06:51 18:53	06:25 17:05	07:02 16:34	07:26 16:36
27	07:19 17:09	06:40 17:48	05:54 18:20	06:05 19:54	05:32 20:24	05:28 20:39	05:49 20:25	06:21 19:44	06:52 18:51	06:26 17:03	07:03 16:33	07:27 16:37
28	07:18 17:10	06:39 17:49	05:52 18:21	06:03 19:55	05:32 20:25	05:29 20:39	05:50 20:24	06:22 19:42	06:54 18:50	06:27 17:02	07:04 16:33	07:27 16:37
29	07:17 17:12	06:37 19:22	05:51 19:22	06:02 19:56	05:31 20:26	05:29 20:39	05:51 20:23	06:23 19:41	06:55 18:48	06:28 17:01	07:05 16:33	07:27 16:38
30	07:16 17:13	06:49 19:23	06:00 19:23	06:00 19:57	05:31 20:27	05:29 20:39	05:52 20:22	06:24 19:39	06:56 18:46	06:29 16:59	07:06 16:32	07:27 16:39
31	07:15 17:14	06:47 19:24	06:00 19:24	06:00 19:57	05:30 20:27	05:29 20:39	05:53 20:21	06:25 19:37	06:31 16:58	06:31 16:58	07:07 16:40	07:28 16:40
Ore potenziali eliofanìa	296	296	369	399	450	454	461	429	375	345	297	286
Totale, caso peggiore												
Probabilità di eliofanìa												
Tempo di operatività rid.												
Dir. del vento rid.												
Totale ridotto												
Totale effettivo												

Legenda della tabella:

Giorno del mese Alba (hh:mm) Tramonto (hh:mm) Minuti d'ombra Inizio ombreggiamento (hh:mm) Fine ombreggiamento (hh:mm) (WTG che provoca l'inizio dell'ombreggiamento) (WTG che provoca l'ultimo ombreggiamento)

## SHADOW - Calendario

Calcolo: Real and worst case Recettore d'ombra: EM - 143

Assunzioni sui calcoli d'ombra

Probabilità di eliofanìa (media ore giornaliere di insolazione) [CAMPOBASSO]

Gen Feb Mar Apr Mag Giu Lug Ago Set Ott Nov Dic  
4,21 4,83 5,24 6,37 6,76 8,17 9,01 9,23 7,23 4,84 4,00 3,35

Tempo di operatività

N NNE ENE E ESE SSE S SSO OSO O ONO NNO Somma  
1.112 199 90 122 110 71 112 909 1.994 247 130 1.423 6.519

	Gennaio	Febbraio	Marzo	Aprile	Maggio	Giugno	Luglio	Agosto	Settembre	Ottobre	Novembre	Dicembre
1	07:28 16:41	07:14 17:15	06:37 17:50	06:46 19:25	05:59 19:58	05:29 20:28	05:30 20:39	05:54 20:20	06:26 19:36	06:57 18:44	06:32 16:57	07:07 16:32
2	07:28 16:42	07:13 17:17	06:36 17:51	06:44 19:26	05:58 19:59	05:29 20:29	05:30 20:39	05:55 20:19	06:27 19:34	06:58 18:43	06:33 16:56	07:08 16:31
3	07:28 16:42	07:12 17:18	06:34 17:53	06:42 19:27	05:56 20:00	05:29 20:30	05:31 20:39	05:56 20:17	06:28 19:32	06:59 18:41	06:34 16:54	07:09 16:31
4	07:28 16:43	07:11 17:19	06:33 17:54	06:41 19:29	05:55 20:01	05:28 20:30	05:31 20:39	05:57 20:16	06:29 19:31	07:00 18:39	06:35 16:53	07:10 16:31
5	07:28 16:44	07:10 17:21	06:31 17:55	06:39 19:30	05:54 20:02	05:28 20:31	05:32 20:38	05:58 20:15	06:30 19:29	07:01 18:38	06:37 16:52	07:11 16:31
6	07:28 16:45	07:09 17:22	06:29 17:56	06:37 19:31	05:53 20:03	05:27 20:32	05:33 20:38	05:59 20:14	06:31 19:27	07:02 18:36	06:38 16:51	07:12 16:31
7	07:28 16:46	07:08 17:23	06:28 17:57	06:36 19:32	05:51 20:04	05:27 20:32	05:33 20:38	06:00 20:13	06:32 19:26	07:03 18:34	06:39 16:50	07:13 16:31
8	07:28 16:47	07:06 17:24	06:26 17:58	06:34 19:33	05:50 20:05	05:27 20:33	05:34 20:38	06:01 20:11	06:33 19:24	07:04 18:33	06:40 16:49	07:14 16:31
9	07:28 16:48	07:05 17:26	06:24 18:00	06:32 19:34	05:49 20:06	05:27 20:34	05:34 20:37	06:02 20:10	06:34 19:22	07:05 18:31	06:41 16:47	07:15 16:30
10	07:28 16:49	07:04 17:27	06:23 18:01	06:31 19:35	05:48 20:08	05:26 20:34	05:35 20:37	06:03 20:09	06:35 19:21	07:06 18:29	06:43 16:46	07:16 16:31
11	07:27 16:50	07:03 17:28	06:21 18:02	06:29 19:36	05:47 20:09	05:26 20:35	05:36 20:36	06:04 20:07	06:36 19:19	07:07 18:28	06:44 16:45	07:17 16:31
12	07:27 16:51	07:02 17:29	06:19 18:03	06:27 19:37	05:46 20:10	05:26 20:35	05:37 20:36	06:05 20:06	06:37 19:17	07:09 18:26	06:45 16:44	07:18 16:31
13	07:27 16:52	07:00 17:31	06:18 18:04	06:26 19:38	05:44 20:11	05:26 20:36	05:37 20:35	06:06 20:05	06:38 19:15	07:10 18:24	06:46 16:43	07:19 16:31
14	07:26 16:54	06:59 17:32	06:16 18:05	06:24 19:39	05:43 20:12	05:26 20:36	05:38 20:35	06:07 20:03	06:39 19:14	07:11 18:23	06:48 16:42	07:19 16:31
15	07:26 16:55	06:58 17:33	06:14 18:06	06:23 19:41	05:42 20:13	05:26 20:37	05:39 20:34	06:08 20:02	06:40 19:12	07:12 18:21	06:49 16:42	07:20 16:31
16	07:26 16:56	06:56 17:34	06:13 18:08	06:21 19:42	05:41 20:14	05:26 20:37	05:40 20:34	06:09 20:01	06:41 19:10	07:13 18:20	06:50 16:41	07:21 16:31
17	07:25 16:57	06:55 17:36	06:11 18:09	06:19 19:43	05:40 20:15	05:26 20:37	05:40 20:33	06:10 19:59	06:42 19:09	07:14 18:18	06:51 16:40	07:21 16:32
18	07:25 16:58	06:54 17:37	06:09 18:10	06:18 19:44	05:39 20:16	05:26 20:38	05:41 20:32	06:11 19:58	06:43 19:07	07:15 18:17	06:52 16:39	07:22 16:32
19	07:24 16:59	06:52 17:38	06:08 18:11	06:16 19:45	05:39 20:17	05:26 20:38	05:42 20:32	06:12 19:56	06:44 19:05	07:16 18:15	06:54 16:38	07:23 16:32
20	07:23 17:01	06:51 17:39	06:06 18:12	06:15 19:46	05:38 20:18	05:26 20:38	05:43 20:31	06:13 19:55	06:45 19:03	07:18 18:14	06:55 16:38	07:23 16:33
21	07:23 17:02	06:49 17:41	06:04 18:13	06:13 19:47	05:37 20:19	05:26 20:39	05:44 20:30	06:15 19:53	06:46 19:02	07:19 18:12	06:56 16:37	07:24 16:33
22	07:22 17:03	06:48 17:42	06:03 18:14	06:12 19:48	05:36 20:19	05:27 20:39	05:45 20:29	06:16 19:52	06:47 19:00	07:20 18:11	06:57 16:36	07:24 16:34
23	07:22 17:04	06:46 17:43	06:01 18:15	06:10 19:49	05:35 20:20	05:27 20:39	05:46 20:28	06:17 19:50	06:48 18:58	07:21 18:09	06:58 16:36	07:25 16:34
24	07:21 17:05	06:45 17:44	05:59 18:16	06:09 19:50	05:34 20:21	05:27 20:39	05:47 20:28	06:18 19:49	06:49 18:56	07:22 18:08	06:59 16:35	07:25 16:35
25	07:20 17:07	06:43 17:46	05:57 18:18	06:07 19:51	05:34 20:22	05:27 20:39	05:47 20:27	06:19 19:47	06:50 18:55	06:23 17:06	07:01 16:34	07:26 16:35
26	07:19 17:08	06:42 17:47	05:56 18:19	06:06 19:52	05:33 20:23	05:28 20:39	05:48 20:26	06:20 19:45	06:51 18:53	06:25 17:05	07:02 16:34	07:26 16:36
27	07:18 17:09	06:40 17:48	05:54 18:20	06:05 19:54	05:32 20:24	05:28 20:39	05:49 20:25	06:21 19:44	06:52 18:51	06:26 17:03	07:03 16:33	07:27 16:37
28	07:18 17:10	06:39 17:49	05:52 18:21	06:03 19:55	05:32 20:25	05:28 20:39	05:50 20:24	06:22 19:42	06:53 18:49	06:27 17:02	07:04 16:33	07:27 16:37
29	07:17 17:12	06:37 19:22	05:51 19:22	06:02 19:56	05:31 20:26	05:29 20:39	05:51 20:23	06:23 19:41	06:55 18:48	06:28 17:01	07:05 16:33	07:27 16:38
30	07:16 17:13	06:49 19:23	06:00 19:23	06:00 19:57	05:31 20:27	05:29 20:39	05:52 20:22	06:24 19:39	06:56 18:46	06:29 16:59	07:06 16:32	07:27 16:39
31	07:15 17:14	06:47 19:24	06:00 19:24	06:00 19:57	05:30 20:27	05:29 20:39	05:53 20:21	06:25 19:37	06:31 16:58	06:31 16:58	07:06 16:40	07:28 16:40
Ore potenziali eliofanìa	296	296	369	399	450	454	461	429	375	345	297	286
Totale, caso peggiore												
Probabilità di eliofanìa												
Tempo di operatività rid.												
Dir. del vento rid.												
Totale ridotto												
Totale effettivo												

Legenda della tabella:

Giorno del mese Alba (hh:mm) Tramonto (hh:mm) Minuti d'ombra Inizio ombreggiamento (hh:mm) Fine ombreggiamento (hh:mm) (WTG che provoca l'inizio dell'ombreggiamento) (WTG che provoca l'ultimo ombreggiamento)

## SHADOW - Calendario

Calcolo: Real and worst case Recettore d'ombra: EN - 144

Assunzioni sui calcoli d'ombra

Probabilità di eliofanìa (media ore giornaliere di insolazione) [CAMPOBASSO]

Gen	Feb	Mar	Apr	Mag	Giu	Lug	Ago	Set	Ott	Nov	Dic
4,21	4,83	5,24	6,37	6,76	8,17	9,01	9,23	7,23	4,84	4,00	3,35

Tempo di operatività

N	NNE	ENE	E	ESE	SSE	S	SSO	OSO	O	ONO	NNO	Somma
1.112	199	90	122	110	71	112	909	1.994	247	130	1.423	6.519

	Gennaio	Febbraio	Marzo	Aprile	Maggio	Giugno	Luglio	Agosto	Settembre	Ottobre	Novembre	Dicembre
1	07:28 16:41	07:14 17:15	06:37 17:50	06:46 19:25	05:59 19:58	05:29 20:28	05:30 20:39	05:54 20:20	06:26 19:36	06:57 18:44	06:32 16:57	07:07 16:32
2	07:28 16:42	07:13 17:17	06:36 17:52	06:44 19:26	05:58 19:59	05:29 20:29	05:30 20:39	05:55 20:19	06:27 19:34	06:58 18:43	06:33 16:56	07:08 16:32
3	07:28 16:42	07:12 17:18	06:34 17:53	06:42 19:27	05:56 20:00	05:29 20:30	05:31 20:39	05:56 20:17	06:28 19:32	06:59 18:41	06:34 16:54	07:09 16:31
4	07:28 16:43	07:11 17:19	06:33 17:54	06:41 19:29	05:55 20:01	05:28 20:30	05:31 20:39	05:57 20:16	06:29 19:31	07:00 18:39	06:35 16:53	07:10 16:31
5	07:28 16:44	07:10 17:21	06:31 17:55	06:39 19:30	05:54 20:02	05:28 20:31	05:32 20:38	05:58 20:15	06:30 19:29	07:01 18:38	06:37 16:52	07:11 16:31
6	07:28 16:45	07:09 17:22	06:29 17:56	06:37 19:31	05:53 20:03	05:27 20:32	05:33 20:38	05:59 20:14	06:31 19:27	07:02 18:36	06:38 16:51	07:12 16:31
7	07:28 16:46	07:08 17:23	06:28 17:57	06:36 19:32	05:51 20:04	05:27 20:32	05:33 20:38	06:00 20:13	06:32 19:26	07:03 18:34	06:39 16:50	07:13 16:31
8	07:28 16:47	07:06 17:24	06:26 17:59	06:34 19:33	05:50 20:05	05:27 20:33	05:34 20:38	06:01 20:11	06:33 19:24	07:04 18:33	06:40 16:49	07:14 16:31
9	07:28 16:48	07:05 17:26	06:24 18:00	06:32 19:34	05:49 20:07	05:27 20:34	05:34 20:37	06:02 20:10	06:34 19:22	07:05 18:31	06:41 16:47	07:15 16:31
10	07:28 16:49	07:04 17:27	06:23 18:01	06:31 19:35	05:48 20:08	05:26 20:34	05:35 20:37	06:03 20:09	06:35 19:21	07:06 18:29	06:43 16:46	07:16 16:31
11	07:27 16:50	07:03 17:28	06:21 18:02	06:29 19:36	05:47 20:09	05:26 20:35	05:36 20:36	06:04 20:08	06:36 19:19	07:07 18:28	06:44 16:45	07:17 16:31
12	07:27 16:51	07:02 17:29	06:20 18:03	06:27 19:37	05:46 20:10	05:26 20:35	05:37 20:36	06:05 20:06	06:37 19:17	07:09 18:26	06:45 16:44	07:18 16:31
13	07:27 16:52	07:00 17:31	06:18 18:04	06:26 19:38	05:45 20:11	05:26 20:36	05:37 20:35	06:06 20:05	06:38 19:15	07:10 18:24	06:46 16:43	07:19 16:31
14	07:26 16:54	06:59 17:32	06:16 18:05	06:24 19:39	05:43 20:12	05:26 20:36	05:38 20:35	06:07 20:03	06:39 19:14	07:11 18:23	06:48 16:43	07:19 16:31
15	07:26 16:55	06:58 17:33	06:15 18:07	06:23 19:41	05:42 20:13	05:26 20:37	05:39 20:34	06:08 20:02	06:40 19:12	07:12 18:21	06:49 16:42	07:20 16:31
16	07:26 16:56	06:56 17:34	06:13 18:08	06:21 19:42	05:41 20:14	05:26 20:37	05:40 20:34	06:09 20:01	06:41 19:10	07:13 18:20	06:50 16:41	07:21 16:31
17	07:25 16:57	06:55 17:36	06:11 18:09	06:19 19:43	05:40 20:15	05:26 20:37	05:41 20:33	06:10 19:59	06:42 19:09	07:14 18:18	06:51 16:40	07:22 16:32
18	07:25 16:58	06:54 17:37	06:09 18:10	06:18 19:44	05:40 20:16	05:26 20:38	05:41 20:32	06:11 19:58	06:43 19:07	07:15 18:17	06:52 16:39	07:22 16:32
19	07:24 16:59	06:52 17:38	06:08 18:11	06:16 19:45	05:39 20:17	05:26 20:38	05:42 20:32	06:12 19:56	06:44 19:05	07:16 18:15	06:54 16:38	07:23 16:32
20	07:23 17:01	06:51 17:39	06:06 18:12	06:15 19:46	05:38 20:18	05:26 20:38	05:43 20:31	06:14 19:55	06:45 19:03	07:18 18:14	06:55 16:38	07:23 16:33
21	07:23 17:02	06:49 17:41	06:04 18:13	06:13 19:47	05:37 20:19	05:26 20:39	05:44 20:30	06:15 19:53	06:46 19:02	07:19 18:12	06:56 16:37	07:24 16:33
22	07:22 17:03	06:48 17:42	06:03 18:14	06:12 19:48	05:36 20:20	05:27 20:39	05:45 20:29	06:16 19:52	06:47 19:00	07:20 18:11	06:57 16:36	07:24 16:34
23	07:22 17:04	06:46 17:43	06:01 18:15	06:10 19:49	05:35 20:20	05:27 20:39	05:46 20:28	06:17 19:50	06:48 18:58	07:21 18:09	06:58 16:36	07:25 16:34
24	07:21 17:05	06:45 17:44	05:59 18:17	06:09 19:50	05:34 20:21	05:27 20:39	05:47 20:28	06:18 19:49	06:49 18:56	07:22 18:08	07:00 16:35	07:25 16:35
25	07:20 17:07	06:43 17:46	05:58 18:18	06:07 19:51	05:34 20:22	05:27 20:39	05:48 20:27	06:19 19:47	06:50 18:55	06:23 17:06	07:01 16:34	07:26 16:35
26	07:19 17:08	06:42 17:47	05:56 18:19	06:06 19:53	05:33 20:23	05:28 20:39	05:48 20:26	06:20 19:45	06:51 18:53	06:25 17:05	07:02 16:34	07:26 16:36
27	07:19 17:09	06:40 17:48	05:54 18:20	06:05 19:54	05:32 20:24	05:28 20:39	05:49 20:25	06:21 19:44	06:52 18:51	06:26 17:03	07:03 16:33	07:27 16:37
28	07:18 17:10	06:39 17:49	05:52 18:21	06:03 19:55	05:32 20:25	05:28 20:39	05:50 20:24	06:22 19:42	06:54 18:50	06:27 17:02	07:04 16:33	07:27 16:37
29	07:17 17:12	06:37 19:22	06:51 19:56	06:02 20:26	05:31 20:39	05:29 20:39	05:51 20:23	06:23 19:41	06:55 18:48	06:28 17:01	07:05 16:33	07:27 16:38
30	07:16 17:13	06:49 19:23	06:00 19:57	06:00 20:27	05:31 20:27	05:29 20:39	05:52 20:22	06:24 19:39	06:56 18:46	06:29 16:59	07:06 16:32	07:27 16:39
31	07:15 17:14	06:47 19:24	06:00 19:57	06:00 20:27	05:30 20:27	05:29 20:39	05:53 20:21	06:25 19:37	06:57 16:58	06:31 16:58	07:07 16:40	07:28 16:40
Ore potenziali eliofanìa	296	296	369	399	450	454	461	429	375	345	297	286
Totale, caso peggiore												
Probabilità di eliofanìa												
Tempo di operatività rid.												
Dir. del vento rid.												
Totale ridotto												
Totale effettivo												

Legenda della tabella:

Giorno del mese	Alba (hh:mm)	Inizio ombreggiamento (hh:mm)	(WTG che provoca l'inizio dell'ombreggiamento)
	Tramonto (hh:mm)	Fine ombreggiamento (hh:mm)	(WTG che provoca l'ultimo ombreggiamento)
	Minuti d'ombra		



## SHADOW - Calendario

Calcolo: Real and worst case Recettore d'ombra: EO - 145

Assunzioni sui calcoli d'ombra

Probabilità di eliofanìa (media ore giornaliere di insolazione) [CAMPOBASSO]

Gen Feb Mar Apr Mag Giu Lug Ago Set Ott Nov Dic  
4,21 4,83 5,24 6,37 6,76 8,17 9,01 9,23 7,23 4,84 4,00 3,35

Tempo di operatività

N NNE ENE E ESE SSE S SSO OSO O ONO NNO Somma  
1.112 199 90 122 110 71 112 909 1.994 247 130 1.423 6.519

	Gennaio	Febbraio	Marzo	Aprile	Maggio	Giugno	Luglio	Agosto	Settembre	Ottobre	Novembre	Dicembre
1	07:28 16:41	07:14 17:15	06:37 17:50	06:46 19:25	05:59 19:58	05:29 20:28	05:30 20:39	05:54 20:20	06:26 19:36	06:57 18:44	06:32 16:57	07:07 16:32
2	07:28 16:42	07:13 17:17	06:36 17:51	06:44 19:26	05:58 19:59	05:29 20:29	05:30 20:39	05:55 20:19	06:27 19:34	06:58 18:43	06:33 16:56	07:08 16:31
3	07:28 16:42	07:12 17:18	06:34 17:53	06:42 19:27	05:56 20:00	05:29 20:30	05:31 20:39	05:56 20:17	06:28 19:32	06:59 18:41	06:34 16:54	07:09 16:31
4	07:28 16:43	07:11 17:19	06:33 17:54	06:41 19:29	05:55 20:01	05:28 20:30	05:31 20:39	05:57 20:16	06:29 19:31	07:00 18:39	06:35 16:53	07:10 16:31
5	07:28 16:44	07:10 17:21	06:31 17:55	06:39 19:30	05:54 20:02	05:28 20:31	05:32 20:38	05:58 20:15	06:30 19:29	07:01 18:38	06:37 16:52	07:11 16:31
6	07:28 16:45	07:09 17:22	06:29 17:56	06:37 19:31	05:53 20:03	05:27 20:32	05:33 20:38	05:59 20:14	06:31 19:27	07:02 18:36	06:38 16:51	07:12 16:31
7	07:28 16:46	07:08 17:23	06:28 17:57	06:36 19:32	05:51 20:04	05:27 20:32	05:33 20:38	06:00 20:13	06:32 19:26	07:03 18:34	06:39 16:50	07:13 16:31
8	07:28 16:47	07:06 17:24	06:26 17:59	06:34 19:33	05:50 20:05	05:27 20:33	05:34 20:38	06:01 20:11	06:33 19:24	07:04 18:33	06:40 16:49	07:14 16:31
9	07:28 16:48	07:05 17:26	06:24 18:00	06:32 19:34	05:49 20:07	05:27 20:34	05:34 20:37	06:02 20:10	06:34 19:22	07:05 18:31	06:41 16:47	07:15 16:31
10	07:28 16:49	07:04 17:27	06:23 18:01	06:31 19:35	05:48 20:08	05:26 20:34	05:35 20:37	06:03 20:09	06:35 19:21	07:06 18:29	06:43 16:46	07:16 16:31
11	07:27 16:50	07:03 17:28	06:21 18:02	06:29 19:36	05:47 20:09	05:26 20:35	05:36 20:36	06:04 20:07	06:36 19:19	07:07 18:28	06:44 16:45	07:17 16:31
12	07:27 16:51	07:02 17:29	06:20 18:03	06:27 19:37	05:46 20:10	05:26 20:35	05:37 20:36	06:05 20:06	06:37 19:17	07:09 18:26	06:45 16:44	07:18 16:31
13	07:27 16:52	07:00 17:31	06:18 18:04	06:26 19:38	05:45 20:11	05:26 20:36	05:37 20:35	06:06 20:05	06:38 19:15	07:10 18:24	06:46 16:43	07:19 16:31
14	07:26 16:54	06:59 17:32	06:16 18:05	06:24 19:39	05:43 20:12	05:26 20:36	05:38 20:35	06:07 20:03	06:39 19:14	07:11 18:23	06:48 16:42	07:19 16:31
15	07:26 16:55	06:58 17:33	06:14 18:06	06:23 19:41	05:42 20:13	05:26 20:37	05:39 20:34	06:08 20:02	06:40 19:12	07:12 18:21	06:49 16:42	07:20 16:31
16	07:26 16:56	06:56 17:34	06:13 18:08	06:21 19:42	05:41 20:14	05:26 20:37	05:40 20:34	06:09 20:01	06:41 19:10	07:13 18:20	06:50 16:41	07:21 16:31
17	07:25 16:57	06:55 17:36	06:11 18:09	06:19 19:43	05:40 20:15	05:26 20:37	05:40 20:33	06:10 19:59	06:42 19:09	07:14 18:18	06:51 16:40	07:21 16:32
18	07:25 16:58	06:54 17:37	06:09 18:10	06:18 19:44	05:40 20:16	05:26 20:38	05:41 20:32	06:11 19:58	06:43 19:07	07:15 18:17	06:52 16:39	07:22 16:32
19	07:24 16:59	06:52 17:38	06:08 18:11	06:16 19:45	05:39 20:17	05:26 20:38	05:42 20:32	06:12 19:56	06:44 19:05	07:16 18:15	06:54 16:38	07:23 16:32
20	07:23 17:01	06:51 17:39	06:06 18:12	06:15 19:46	05:38 20:18	05:26 20:38	05:43 20:31	06:14 19:55	06:45 19:03	07:18 18:14	06:55 16:38	07:23 16:33
21	07:23 17:02	06:49 17:41	06:04 18:13	06:13 19:47	05:37 20:19	05:26 20:39	05:44 20:30	06:15 19:53	06:46 19:02	07:19 18:12	06:56 16:37	07:24 16:33
22	07:22 17:03	06:48 17:42	06:03 18:14	06:12 19:48	05:36 20:20	05:27 20:39	05:45 20:29	06:16 19:52	06:47 19:00	07:20 18:11	06:57 16:36	07:24 16:34
23	07:22 17:04	06:46 17:43	06:01 18:15	06:10 19:49	05:35 20:20	05:27 20:39	05:46 20:28	06:17 19:50	06:48 18:58	07:21 18:09	06:58 16:36	07:25 16:34
24	07:21 17:05	06:45 17:44	05:59 18:16	06:09 19:50	05:34 20:21	05:27 20:39	05:47 20:28	06:18 19:49	06:49 18:56	07:22 18:08	06:59 16:35	07:25 16:35
25	07:20 17:07	06:43 17:46	05:58 18:18	06:07 19:51	05:34 20:22	05:27 20:39	05:48 20:27	06:19 19:47	06:50 18:55	06:23 17:06	07:01 16:34	07:26 16:35
26	07:19 17:08	06:42 17:47	05:56 18:19	06:06 19:53	05:33 20:23	05:28 20:39	05:48 20:26	06:20 19:45	06:51 18:53	06:25 17:05	07:02 16:34	07:26 16:36
27	07:18 17:09	06:40 17:48	05:54 18:20	06:05 19:54	05:32 20:24	05:28 20:39	05:49 20:25	06:21 19:44	06:52 18:51	06:26 17:03	07:03 16:33	07:27 16:37
28	07:18 17:10	06:39 17:49	05:52 18:21	06:03 19:55	05:32 20:25	05:28 20:39	05:50 20:24	06:22 19:42	06:53 18:50	06:27 17:02	07:04 16:33	07:27 16:37
29	07:17 17:12	06:37 19:22	05:51 19:22	06:02 19:56	05:31 20:26	05:29 20:39	05:51 20:23	06:23 19:41	06:55 18:48	06:28 17:01	07:05 16:33	07:27 16:38
30	07:16 17:13	06:49 19:23	06:00 19:23	06:00 19:57	05:31 20:27	05:29 20:39	05:52 20:22	06:24 19:39	06:56 18:46	06:29 16:59	07:06 16:32	07:27 16:39
31	07:15 17:14	06:47 19:24	06:00 19:24	06:00 19:57	05:30 20:27	05:29 20:39	05:53 20:21	06:25 19:37	06:57 16:58	06:31 16:58	07:07 16:40	07:28 16:40
Ore potenziali eliofanìa	296	296	369	399	450	454	461	429	375	345	297	286
Totale, caso peggiore												
Probabilità di eliofanìa												
Tempo di operatività rid.												
Dir. del vento rid.												
Totale ridotto												
Totale effettivo												

Legenda della tabella:

Giorno del mese Alba (hh:mm) Tramonto (hh:mm) Minuti d'ombra Inizio ombreggiamento (hh:mm) Fine ombreggiamento (hh:mm) (WTG che provoca l'inizio dell'ombreggiamento) (WTG che provoca l'ultimo ombreggiamento)

## SHADOW - Calendario

Calcolo: Real and worst case Recettore d'ombra: EP - 146  
Assunzioni sui calcoli d'ombra

Probabilità di eliofanìa (media ore giornaliere di insolazione) [CAMPOBASSO]

Gen Feb Mar Apr Mag Giu Lug Ago Set Ott Nov Dic  
4,21 4,83 5,24 6,37 6,76 8,17 9,01 9,23 7,23 4,84 4,00 3,35

Tempo di operatività

N NNE ENE E ESE SSE S SSO OSO O ONO NNO Somma  
1.112 199 90 122 110 71 112 909 1.994 247 130 1.423 6.519

	Gennaio	Febbraio	Marzo	Aprile	Maggio	Giugno	Luglio	Agosto	Settembre	Ottobre	Novembre	Dicembre
1	07:28 16:41	07:14 17:15	06:37 17:50	06:46 19:25	05:59 19:58	05:30 20:28	05:30 20:39	05:54 20:20	06:26 19:36	06:57 18:44	06:32 16:57	07:07 16:32
2	07:28 16:42	07:13 17:17	06:36 17:52	06:44 19:26	05:58 19:59	05:29 20:29	05:30 20:39	05:55 20:19	06:27 19:34	06:58 18:43	06:33 16:56	07:08 16:32
3	07:28 16:42	07:12 17:18	06:34 17:53	06:42 19:27	05:56 20:00	05:29 20:30	05:31 20:39	05:56 20:17	06:28 19:33	06:59 18:41	06:34 16:54	07:09 16:31
4	07:28 16:43	07:11 17:19	06:33 17:54	06:41 19:29	05:55 20:01	05:28 20:30	05:31 20:39	05:57 20:16	06:29 19:31	07:00 18:39	06:35 16:53	07:10 16:31
5	07:28 16:44	07:10 17:21	06:31 17:55	06:39 19:30	05:54 20:02	05:28 20:31	05:32 20:39	05:58 20:15	06:30 19:29	07:01 18:38	06:37 16:52	07:11 16:31
6	07:28 16:45	07:09 17:22	06:29 17:56	06:37 19:31	05:53 20:03	05:27 20:32	05:33 20:38	05:59 20:14	06:31 19:27	07:02 18:36	06:38 16:51	07:12 16:31
7	07:28 16:46	07:08 17:23	06:28 17:57	06:36 19:32	05:51 20:04	05:27 20:32	05:33 20:38	06:00 20:13	06:32 19:26	07:03 18:34	06:39 16:50	07:13 16:31
8	07:28 16:47	07:06 17:24	06:26 17:59	06:34 19:33	05:50 20:05	05:27 20:33	05:34 20:38	06:01 20:11	06:33 19:24	07:04 18:33	06:40 16:49	07:14 16:31
9	07:28 16:48	07:05 17:26	06:24 18:00	06:32 19:34	05:49 20:07	05:27 20:34	05:34 20:37	06:02 20:10	06:34 19:22	07:05 18:31	06:42 16:47	07:15 16:31
10	07:28 16:49	07:04 17:27	06:23 18:01	06:31 19:35	05:48 20:08	05:26 20:34	05:35 20:37	06:03 20:09	06:35 19:21	07:06 18:29	06:43 16:46	07:16 16:31
11	07:27 16:50	07:03 17:28	06:21 18:02	06:29 19:36	05:47 20:09	05:26 20:35	05:36 20:36	06:04 20:08	06:36 19:19	07:07 18:28	06:44 16:45	07:17 16:31
12	07:27 16:51	07:02 17:29	06:20 18:03	06:27 19:37	05:46 20:10	05:26 20:35	05:37 20:36	06:05 20:06	06:37 19:17	07:09 18:26	06:45 16:44	07:18 16:31
13	07:27 16:52	07:00 17:31	06:18 18:04	06:26 19:38	05:45 20:11	05:26 20:36	05:37 20:35	06:06 20:05	06:38 19:16	07:10 18:24	06:46 16:43	07:19 16:31
14	07:26 16:54	06:59 17:32	06:16 18:05	06:24 19:39	05:43 20:12	05:26 20:36	05:38 20:35	06:07 20:03	06:39 19:14	07:11 18:23	06:48 16:43	07:19 16:31
15	07:26 16:55	06:58 17:33	06:15 18:07	06:23 19:41	05:42 20:13	05:26 20:37	05:39 20:34	06:08 20:02	06:40 19:12	07:12 18:21	06:49 16:42	07:20 16:31
16	07:26 16:56	06:56 17:35	06:13 18:08	06:21 19:42	05:41 20:14	05:26 20:37	05:40 20:34	06:09 20:01	06:41 19:10	07:13 18:20	06:50 16:41	07:21 16:31
17	07:25 16:57	06:55 17:36	06:11 18:09	06:19 19:43	05:40 20:15	05:26 20:37	05:41 20:33	06:10 19:59	06:42 19:09	07:14 18:18	06:51 16:40	07:22 16:32
18	07:25 16:58	06:54 17:37	06:09 18:10	06:18 19:44	05:40 20:16	05:26 20:38	05:41 20:32	06:11 19:58	06:43 19:07	07:15 18:17	06:52 16:39	07:22 16:32
19	07:24 16:59	06:52 17:38	06:08 18:11	06:16 19:45	05:39 20:17	05:26 20:38	05:42 20:32	06:13 19:56	06:44 19:05	07:16 18:15	06:54 16:38	07:23 16:32
20	07:24 17:01	06:51 17:39	06:06 18:12	06:15 19:46	05:38 20:18	05:26 20:38	05:43 20:31	06:14 19:55	06:45 19:03	07:18 18:14	06:55 16:38	07:23 16:33
21	07:23 17:02	06:49 17:41	06:04 18:13	06:13 19:47	05:37 20:19	05:26 20:39	05:44 20:30	06:15 19:53	06:46 19:02	07:19 18:12	06:56 16:37	07:24 16:33
22	07:22 17:03	06:48 17:42	06:03 18:14	06:12 19:48	05:36 20:20	05:27 20:39	05:45 20:29	06:16 19:52	06:47 19:00	07:20 18:11	06:57 16:36	07:25 16:34
23	07:22 17:04	06:46 17:43	06:01 18:15	06:10 19:49	05:35 20:20	05:27 20:39	05:46 20:29	06:17 19:50	06:48 18:58	07:21 18:09	06:58 16:36	07:25 16:34
24	07:21 17:05	06:45 17:44	05:59 18:17	06:09 19:50	05:34 20:21	05:27 20:39	05:47 20:28	06:18 19:49	06:49 18:56	07:22 18:08	07:00 16:35	07:25 16:35
25	07:20 17:07	06:43 17:46	05:58 18:18	06:07 19:51	05:34 20:22	05:27 20:39	05:48 20:27	06:19 19:47	06:50 18:55	06:23 17:06	07:01 16:34	07:26 16:35
26	07:19 17:08	06:42 17:47	05:56 18:19	06:06 19:53	05:33 20:23	05:28 20:39	05:48 20:26	06:20 19:46	06:51 18:53	06:25 17:05	07:02 16:34	07:26 16:36
27	07:19 17:09	06:40 17:48	05:54 18:20	06:05 19:54	05:32 20:24	05:28 20:39	05:49 20:25	06:21 19:44	06:52 18:51	06:26 17:03	07:03 16:33	07:27 16:37
28	07:18 17:10	06:39 17:49	05:52 18:21	06:03 19:55	05:32 20:25	05:29 20:39	05:50 20:24	06:22 19:42	06:54 18:50	06:27 17:02	07:04 16:33	07:27 16:37
29	07:17 17:12	06:37 19:22	05:51 19:22	06:02 19:56	05:31 20:26	05:29 20:39	05:51 20:23	06:23 19:41	06:55 18:48	06:28 17:01	07:05 16:33	07:27 16:38
30	07:16 17:13	06:49 19:23	06:00 19:23	06:00 19:57	05:31 20:27	05:29 20:39	05:52 20:22	06:24 19:39	06:56 18:46	06:29 16:59	07:06 16:32	07:27 16:39
31	07:15 17:14	06:47 19:24	06:00 19:24	06:00 19:57	05:30 20:27	05:29 20:39	05:53 20:21	06:25 19:37	06:31 16:58	06:31 16:58	07:07 16:40	07:28 16:40
Ore potenziali eliofanìa	296	296	369	399	450	454	461	429	375	345	297	286
Totale, caso peggiore												
Probabilità di eliofanìa												
Tempo di operatività rid.												
Dir. del vento rid.												
Totale ridotto												
Totale effettivo												

Legenda della tabella:

Giorno del mese Alba (hh:mm) Tramonto (hh:mm) Minuti d'ombra Inizio ombreggiamento (hh:mm) Fine ombreggiamento (hh:mm) (WTG che provoca l'inizio dell'ombreggiamento) (WTG che provoca l'ultimo ombreggiamento)

## SHADOW - Calendario

Calcolo: Real and worst case Recettore d'ombra: EQ - 147

Assunzioni sui calcoli d'ombra

Probabilità di eliofanìa (media ore giornaliere di insolazione) [CAMPOBASSO]

Gen Feb Mar Apr Mag Giu Lug Ago Set Ott Nov Dic  
4,21 4,83 5,24 6,37 6,76 8,17 9,01 9,23 7,23 4,84 4,00 3,35

Tempo di operatività

N NNE ENE E ESE SSE S SSO OSO O ONO NNO Somma  
1.112 199 90 122 110 71 112 909 1.994 247 130 1.423 6.519

	Gennaio	Febbraio	Marzo	Aprile	Maggio	Giugno	Luglio	Agosto	Settembre	Ottobre	Novembre	Dicembre
1	07:28 16:41	07:14 17:15	06:37 17:50	06:46 19:25	05:59 19:58	05:30 20:28	05:30 20:39	05:54 20:20	06:26 19:36	06:57 18:44	06:32 16:57	07:07 16:32
2	07:28 16:42	07:13 17:17	06:36 17:52	06:44 19:26	05:58 19:59	05:29 20:29	05:30 20:39	05:55 20:19	06:27 19:34	06:58 18:43	06:33 16:56	07:08 16:32
3	07:28 16:42	07:12 17:18	06:34 17:53	06:42 19:27	05:56 20:00	05:29 20:30	05:31 20:39	05:56 20:17	06:28 19:33	06:59 18:41	06:34 16:54	07:09 16:31
4	07:28 16:43	07:11 17:19	06:33 17:54	06:41 19:29	05:55 20:01	05:28 20:30	05:31 20:39	05:57 20:16	06:29 19:31	07:00 18:39	06:35 16:53	07:10 16:31
5	07:28 16:44	07:10 17:21	06:31 17:55	06:39 19:30	05:54 20:02	05:28 20:31	05:32 20:39	05:58 20:15	06:30 19:29	07:01 18:38	06:37 16:52	07:11 16:31
6	07:28 16:45	07:09 17:22	06:29 17:56	06:37 19:31	05:53 20:03	05:27 20:32	05:33 20:38	05:59 20:14	06:31 19:27	07:02 18:36	06:38 16:51	07:12 16:31
7	07:28 16:46	07:08 17:23	06:28 17:57	06:36 19:32	05:51 20:04	05:27 20:32	05:33 20:38	06:00 20:13	06:32 19:26	07:03 18:34	06:39 16:50	07:13 16:31
8	07:28 16:47	07:06 17:24	06:26 17:59	06:34 19:33	05:50 20:05	05:27 20:33	05:34 20:38	06:01 20:11	06:33 19:24	07:04 18:33	06:40 16:49	07:14 16:31
9	07:28 16:48	07:05 17:26	06:24 18:00	06:32 19:34	05:49 20:07	05:27 20:34	05:34 20:37	06:02 20:10	06:34 19:22	07:05 18:31	06:42 16:47	07:15 16:31
10	07:28 16:49	07:04 17:27	06:23 18:01	06:31 19:35	05:48 20:08	05:26 20:34	05:35 20:37	06:03 20:09	06:35 19:21	07:06 18:29	06:43 16:46	07:16 16:31
11	07:27 16:50	07:03 17:28	06:21 18:02	06:29 19:36	05:47 20:09	05:26 20:35	05:36 20:36	06:04 20:08	06:36 19:19	07:07 18:28	06:44 16:45	07:17 16:31
12	07:27 16:51	07:02 17:29	06:20 18:03	06:27 19:37	05:46 20:10	05:26 20:35	05:37 20:36	06:05 20:06	06:37 19:17	07:09 18:26	06:45 16:44	07:18 16:31
13	07:27 16:52	07:00 17:31	06:18 18:04	06:26 19:38	05:45 20:11	05:26 20:36	05:37 20:35	06:06 20:05	06:38 19:16	07:10 18:24	06:46 16:43	07:19 16:31
14	07:26 16:54	06:59 17:32	06:16 18:05	06:24 19:39	05:43 20:12	05:26 20:36	05:38 20:35	06:07 20:03	06:39 19:14	07:11 18:23	06:48 16:43	07:19 16:31
15	07:26 16:55	06:58 17:33	06:15 18:07	06:23 19:41	05:42 20:13	05:26 20:37	05:39 20:34	06:08 20:02	06:40 19:12	07:12 18:21	06:49 16:42	07:20 16:31
16	07:26 16:56	06:56 17:35	06:13 18:08	06:21 19:42	05:41 20:14	05:26 20:37	05:40 20:34	06:09 20:01	06:41 19:10	07:13 18:20	06:50 16:41	07:21 16:31
17	07:25 16:57	06:55 17:36	06:11 18:09	06:19 19:43	05:40 20:15	05:26 20:37	05:41 20:33	06:10 19:59	06:42 19:09	07:14 18:18	06:51 16:40	07:22 16:32
18	07:25 16:58	06:54 17:37	06:09 18:10	06:18 19:44	05:40 20:16	05:26 20:38	05:41 20:32	06:11 19:58	06:43 19:07	07:15 18:17	06:52 16:39	07:22 16:32
19	07:24 16:59	06:52 17:38	06:08 18:11	06:16 19:45	05:39 20:17	05:26 20:38	05:42 20:32	06:13 19:56	06:44 19:05	07:16 18:15	06:54 16:38	07:23 16:32
20	07:24 17:01	06:51 17:39	06:06 18:12	06:15 19:46	05:38 20:18	05:26 20:38	05:43 20:31	06:14 19:55	06:45 19:03	07:18 18:14	06:55 16:38	07:23 16:33
21	07:23 17:02	06:49 17:41	06:04 18:13	06:13 19:47	05:37 20:19	05:26 20:39	05:44 20:30	06:15 19:53	06:46 19:02	07:19 18:12	06:56 16:37	07:24 16:33
22	07:22 17:03	06:48 17:42	06:03 18:14	06:12 19:48	05:36 20:20	05:27 20:39	05:45 20:29	06:16 19:52	06:47 19:00	07:20 18:11	06:57 16:36	07:25 16:34
23	07:22 17:04	06:46 17:43	06:01 18:15	06:10 19:49	05:35 20:20	05:27 20:39	05:46 20:29	06:17 19:50	06:48 18:58	07:21 18:09	06:58 16:36	07:25 16:34
24	07:21 17:05	06:45 17:44	05:59 18:17	06:09 19:50	05:34 20:21	05:27 20:39	05:47 20:28	06:18 19:49	06:49 18:56	07:22 18:08	07:00 16:35	07:25 16:35
25	07:20 17:07	06:43 17:46	05:58 18:18	06:07 19:51	05:34 20:22	05:27 20:39	05:48 20:27	06:19 19:47	06:50 18:55	06:23 17:06	07:01 16:34	07:26 16:35
26	07:19 17:08	06:42 17:47	05:56 18:19	06:06 19:53	05:33 20:23	05:28 20:39	05:48 20:26	06:20 19:46	06:51 18:53	06:25 17:05	07:02 16:34	07:26 16:36
27	07:19 17:09	06:40 17:48	05:54 18:20	06:05 19:54	05:32 20:24	05:28 20:39	05:49 20:25	06:21 19:44	06:52 18:51	06:26 17:03	07:03 16:33	07:27 16:37
28	07:18 17:10	06:39 17:49	05:52 18:21	06:03 19:55	05:32 20:25	05:29 20:39	05:50 20:24	06:22 19:42	06:54 18:50	06:27 17:02	07:04 16:33	07:27 16:37
29	07:17 17:12	06:37 17:47	05:50 18:22	06:01 19:56	05:31 20:26	05:29 20:39	05:51 20:23	06:23 19:41	06:55 18:48	06:28 17:01	07:05 16:33	07:27 16:38
30	07:16 17:13	06:35 17:45	05:48 18:23	05:58 19:57	05:30 20:27	05:29 20:39	05:52 20:22	06:24 19:39	06:56 18:46	06:29 16:59	07:06 16:32	07:27 16:39
31	07:15 17:14	06:33 17:44	05:46 18:24	06:00 19:58	05:30 20:28	05:30 20:40	05:53 20:21	06:25 19:37	06:31 16:58	06:31 16:58	07:07 16:40	07:28 16:40
Ore potenziali eliofanìa	296	296	369	399	450	454	461	429	375	345	297	286
Totale, caso peggiore												
Probabilità di eliofanìa												
Tempo di operatività rid.												
Dir. del vento rid.												
Totale ridotto												
Totale effettivo												

Legenda della tabella:

Giorno del mese Alba (hh:mm) Tramonto (hh:mm) Minuti d'ombra Inizio ombreggiamento (hh:mm) Fine ombreggiamento (hh:mm) (WTG che provoca l'inizio dell'ombreggiamento) (WTG che provoca l'ultimo ombreggiamento)

## SHADOW - Calendario

Calcolo: Real and worst case Recettore d'ombra: ER - 148  
Assunzioni sui calcoli d'ombra

Probabilità di eliofanìa (media ore giornaliere di insolazione) [CAMPOBASSO]

Gen Feb Mar Apr Mag Giu Lug Ago Set Ott Nov Dic  
4,21 4,83 5,24 6,37 6,76 8,17 9,01 9,23 7,23 4,84 4,00 3,35

Tempo di operatività

N NNE ENE E ESE SSE S SSO OSO O ONO NNO Somma  
1.112 199 90 122 110 71 112 909 1.994 247 130 1.423 6.519

	Gennaio	Febbraio	Marzo	Aprile	Maggio	Giugno	Luglio	Agosto	Settembre	Ottobre	Novembre	Dicembre
1	07:28 16:41	07:14 17:15	06:37 17:50	06:46 19:25	05:59 19:58	05:30 20:28	05:30 20:39	05:54 20:20	06:26 19:36	06:57 18:44	06:32 16:57	07:07 16:32
2	07:28 16:42	07:13 17:17	06:36 17:52	06:44 19:26	05:58 19:59	05:29 20:29	05:30 20:39	05:55 20:19	06:27 19:34	06:58 18:43	06:33 16:56	07:08 16:32
3	07:28 16:42	07:12 17:18	06:34 17:53	06:42 19:27	05:56 20:00	05:29 20:30	05:31 20:39	05:56 20:17	06:28 19:33	06:59 18:41	06:34 16:54	07:09 16:31
4	07:28 16:43	07:11 17:19	06:33 17:54	06:41 19:29	05:55 20:01	05:28 20:30	05:31 20:39	05:57 20:16	06:29 19:31	07:00 18:39	06:35 16:53	07:10 16:31
5	07:28 16:44	07:10 17:21	06:31 17:55	06:39 19:30	05:54 20:02	05:28 20:31	05:32 20:39	05:58 20:15	06:30 19:29	07:01 18:38	06:37 16:52	07:11 16:31
6	07:28 16:45	07:09 17:22	06:29 17:56	06:37 19:31	05:53 20:03	05:27 20:32	05:33 20:38	05:59 20:14	06:31 19:27	07:02 18:36	06:38 16:51	07:12 16:31
7	07:28 16:46	07:08 17:23	06:28 17:57	06:36 19:32	05:51 20:04	05:27 20:32	05:33 20:38	06:00 20:13	06:32 19:26	07:03 18:34	06:39 16:50	07:13 16:31
8	07:28 16:47	07:06 17:24	06:26 17:59	06:34 19:33	05:50 20:05	05:27 20:33	05:34 20:38	06:01 20:11	06:33 19:24	07:04 18:33	06:40 16:49	07:14 16:31
9	07:28 16:48	07:05 17:26	06:24 18:00	06:32 19:34	05:49 20:07	05:27 20:34	05:34 20:37	06:02 20:10	06:34 19:22	07:05 18:31	06:42 16:47	07:15 16:31
10	07:28 16:49	07:04 17:27	06:23 18:01	06:31 19:35	05:48 20:08	05:26 20:34	05:35 20:37	06:03 20:09	06:35 19:21	07:06 18:29	06:43 16:46	07:16 16:31
11	07:27 16:50	07:03 17:28	06:21 18:02	06:29 19:36	05:47 20:09	05:26 20:35	05:36 20:36	06:04 20:08	06:36 19:19	07:07 18:28	06:44 16:45	07:17 16:31
12	07:27 16:51	07:02 17:29	06:20 18:03	06:27 19:37	05:46 20:10	05:26 20:35	05:37 20:36	06:05 20:06	06:37 19:17	07:09 18:26	06:45 16:44	07:18 16:31
13	07:27 16:52	07:00 17:31	06:18 18:04	06:26 19:38	05:45 20:11	05:26 20:36	05:37 20:35	06:06 20:05	06:38 19:16	07:10 18:24	06:46 16:43	07:19 16:31
14	07:26 16:54	06:59 17:32	06:16 18:05	06:24 19:39	05:43 20:12	05:26 20:36	05:38 20:35	06:07 20:03	06:39 19:14	07:11 18:23	06:48 16:43	07:19 16:31
15	07:26 16:55	06:58 17:33	06:15 18:07	06:23 19:41	05:42 20:13	05:26 20:37	05:39 20:34	06:08 20:02	06:40 19:12	07:12 18:21	06:49 16:42	07:20 16:31
16	07:26 16:56	06:56 17:35	06:13 18:08	06:21 19:42	05:41 20:14	05:26 20:37	05:40 20:34	06:09 20:01	06:41 19:10	07:13 18:20	06:50 16:41	07:21 16:31
17	07:25 16:57	06:55 17:36	06:11 18:09	06:19 19:43	05:40 20:15	05:26 20:37	05:41 20:33	06:10 19:59	06:42 19:09	07:14 18:18	06:51 16:40	07:22 16:32
18	07:25 16:58	06:54 17:37	06:09 18:10	06:18 19:44	05:40 20:16	05:26 20:38	05:41 20:32	06:11 19:58	06:43 19:07	07:15 18:17	06:52 16:39	07:22 16:32
19	07:24 16:59	06:52 17:38	06:08 18:11	06:16 19:45	05:39 20:17	05:26 20:38	05:42 20:32	06:13 19:56	06:44 19:05	07:16 18:15	06:54 16:38	07:23 16:32
20	07:24 17:01	06:51 17:39	06:06 18:12	06:15 19:46	05:38 20:18	05:26 20:38	05:43 20:31	06:14 19:55	06:45 19:03	07:18 18:14	06:55 16:38	07:23 16:33
21	07:23 17:02	06:49 17:41	06:04 18:13	06:13 19:47	05:37 20:19	05:26 20:39	05:44 20:30	06:15 19:53	06:46 19:02	07:19 18:12	06:56 16:37	07:24 16:33
22	07:22 17:03	06:48 17:42	06:03 18:14	06:12 19:48	05:36 20:20	05:27 20:39	05:45 20:29	06:16 19:52	06:47 19:00	07:20 18:11	06:57 16:36	07:25 16:34
23	07:22 17:04	06:46 17:43	06:01 18:15	06:10 19:49	05:35 20:20	05:27 20:39	05:46 20:29	06:17 19:50	06:48 18:58	07:21 18:09	06:58 16:36	07:25 16:34
24	07:21 17:05	06:45 17:44	05:59 18:17	06:09 19:50	05:34 20:21	05:27 20:39	05:47 20:28	06:18 19:49	06:49 18:56	07:22 18:08	07:00 16:35	07:25 16:35
25	07:20 17:07	06:43 17:46	05:58 18:18	06:07 19:51	05:34 20:22	05:27 20:39	05:48 20:27	06:19 19:47	06:50 18:55	06:23 17:06	07:01 16:34	07:26 16:35
26	07:19 17:08	06:42 17:47	05:56 18:19	06:06 19:53	05:33 20:23	05:28 20:39	05:48 20:26	06:20 19:46	06:51 18:53	06:25 17:05	07:02 16:34	07:26 16:36
27	07:19 17:09	06:40 17:48	05:54 18:20	06:05 19:54	05:32 20:24	05:28 20:39	05:49 20:25	06:21 19:44	06:52 18:51	06:26 17:03	07:03 16:33	07:27 16:37
28	07:18 17:10	06:39 17:49	05:52 18:21	06:03 19:55	05:32 20:25	05:29 20:39	05:50 20:24	06:22 19:42	06:54 18:50	06:27 17:02	07:04 16:33	07:27 16:37
29	07:17 17:12	06:37 19:22	05:51 19:22	06:02 19:56	05:31 20:26	05:29 20:39	05:51 20:23	06:23 19:41	06:55 18:48	06:28 17:01	07:05 16:33	07:27 16:38
30	07:16 17:13	06:49 19:23	06:00 19:23	06:00 19:57	05:31 20:27	05:29 20:39	05:52 20:22	06:24 19:39	06:56 18:46	06:29 16:59	07:06 16:32	07:27 16:39
31	07:15 17:14	06:47 19:24	06:00 19:24	06:00 19:57	05:30 20:27	05:29 20:39	05:53 20:21	06:25 19:37	06:31 16:58	06:31 16:58	07:07 16:40	07:28 16:40
Ore potenziali eliofanìa	296	296	369	399	450	454	461	429	375	345	297	286
Totale, caso peggiore												
Probabilità di eliofanìa												
Tempo di operatività rid.												
Dir. del vento rid.												
Totale ridotto												
Totale effettivo												

Legenda della tabella:

Giorno del mese Alba (hh:mm) Tramonto (hh:mm) Minuti d'ombra Inizio ombreggiamento (hh:mm) Fine ombreggiamento (hh:mm) (WTG che provoca l'inizio dell'ombreggiamento) (WTG che provoca l'ultimo ombreggiamento)

## SHADOW - Calendario

Calcolo: Real and worst case Recettore d'ombra: ES - 149  
Assunzioni sui calcoli d'ombra

Probabilità di eliofanìa (media ore giornaliere di insolazione) [CAMPOBASSO]

Gen	Feb	Mar	Apr	Mag	Giu	Lug	Ago	Set	Ott	Nov	Dic
4,21	4,83	5,24	6,37	6,76	8,17	9,01	9,23	7,23	4,84	4,00	3,35

Tempo di operatività

N	NNE	ENE	E	ESE	SSE	S	SSO	OSO	O	ONO	NNO	Somma
1.112	199	90	122	110	71	112	909	1.994	247	130	1.423	6.519

	Gennaio			Febbraio			Marzo			Aprile		Maggio		Giugno	
1	07:28		14:59 (18)	07:14		16:14 (19)	06:37			06:46		05:59		05:29	
	16:41	36	15:35 (18)	17:15	13	16:27 (19)	17:50			19:25		19:58		20:28	
2	07:28		14:59 (18)	07:13		16:13 (19)	06:36			06:44		05:58		05:29	
	16:41	36	15:35 (18)	17:17	16	16:29 (19)	17:51			19:26		19:59		20:29	
3	07:28		15:00 (18)	07:12		16:12 (19)	06:34			06:42		05:56		05:29	
	16:42	36	15:36 (18)	17:18	19	16:31 (19)	17:53			19:27		20:00		20:30	
4	07:28		15:00 (18)	07:11		16:11 (19)	06:33			06:41		05:55		05:28	
	16:43	36	15:36 (18)	17:19	21	16:32 (19)	17:54			19:29		20:01		20:30	
5	07:28		15:01 (18)	07:10		16:10 (19)	06:31			06:39		05:54		05:28	
	16:44	36	15:37 (18)	17:21	23	16:33 (19)	17:55			19:30		20:02		20:31	
6	07:28		15:00 (18)	07:09		16:10 (19)	06:29			06:37		05:53		05:27	
	16:45	36	15:36 (18)	17:22	24	16:34 (19)	17:56			19:31		20:03		20:32	
7	07:28		15:01 (18)	07:08		16:10 (19)	06:28			06:36		05:51		05:27	
	16:46	36	15:37 (18)	17:23	25	16:35 (19)	17:57			19:32		20:04		20:32	
8	07:28		15:01 (18)	07:06		16:09 (19)	06:26			06:34		05:50		05:27	
	16:47	36	15:37 (18)	17:24	26	16:35 (19)	17:58			19:33		20:05		20:33	
9	07:28		15:02 (18)	07:05		16:09 (19)	06:24			06:32		05:49		05:27	
	16:48	36	15:38 (18)	17:26	26	16:35 (19)	18:00			19:34		20:07		20:34	
10	07:28		15:03 (18)	07:04		16:09 (19)	06:23			06:31		05:48		05:26	
	16:49	36	15:39 (18)	17:27	27	16:36 (19)	18:01			19:35		20:08		20:34	
11	07:27		15:03 (18)	07:03		16:09 (19)	06:21		17:12 (20)	06:29		05:47		05:26	
	16:50	35	15:38 (18)	17:28	27	16:36 (19)	18:02	7	17:19 (20)	19:36		20:09		20:35	
12	07:27		15:04 (18)	07:02		16:09 (19)	06:19		17:07 (20)	06:27		05:46		05:26	
	16:51	35	15:39 (18)	17:29	26	16:35 (19)	18:03	15	17:22 (20)	19:37		20:10		20:35	
13	07:27		15:04 (18)	07:00		16:10 (19)	06:18		17:06 (20)	06:26		05:44		05:26	
	16:52	35	15:39 (18)	17:31	25	16:35 (19)	18:04	19	17:25 (20)	19:38		20:11		20:36	
14	07:26		15:05 (18)	06:59		16:10 (19)	06:16		17:04 (20)	06:24		05:43		05:26	
	16:53	34	15:39 (18)	17:32	25	16:35 (19)	18:05	22	17:26 (20)	19:39		20:12		20:36	
15	07:26		15:06 (18)	06:58		16:11 (19)	06:14		17:02 (20)	06:23		05:42		05:26	
	16:55	34	15:40 (18)	17:33	22	16:33 (19)	18:06	24	17:26 (20)	19:41		20:13		20:37	
16	07:26		15:06 (18)	06:56		16:12 (19)	06:13		17:02 (20)	06:21		05:41		05:26	
	16:56	33	15:39 (18)	17:34	21	16:33 (19)	18:08	25	17:27 (20)	19:42		20:14		20:37	
17	07:25		15:06 (18)	06:55		16:14 (19)	06:11		17:00 (20)	06:19		05:40		05:26	
	16:57	33	15:39 (18)	17:36	18	16:32 (19)	18:09	27	17:27 (20)	19:43		20:15		20:37	
18	07:25		15:08 (18)	06:54		16:15 (19)	06:09		17:00 (20)	06:18		05:39		05:26	
	16:58	31	15:39 (18)	17:37	15	16:30 (19)	18:10	27	17:27 (20)	19:44		20:16		20:38	
19	07:24		15:08 (18)	06:52		16:18 (19)	06:08		16:59 (20)	06:16		05:39		05:26	
	16:59	31	15:39 (18)	17:38	9	16:27 (19)	18:11	28	17:27 (20)	19:45		20:17		20:38	
20	07:23		15:10 (18)	06:51			06:06		16:59 (20)	06:15		05:38		05:26	
	17:00	29	15:39 (18)	17:39			18:12	28	17:27 (20)	19:46		20:18		20:38	
21	07:23		15:10 (18)	06:49			06:04		16:59 (20)	06:13		05:37		05:26	
	17:02	29	15:39 (18)	17:41			18:13	28	17:27 (20)	19:47		20:19		20:39	
22	07:22		15:11 (18)	06:48			06:03		16:59 (20)	06:12		05:36		05:27	
	17:03	27	15:38 (18)	17:42			18:14	27	17:26 (20)	19:48		20:20		20:39	
23	07:22		15:12 (18)	06:46			06:01		17:00 (20)	06:10		05:35		05:27	
	17:04	25	15:37 (18)	17:43			18:15	25	17:25 (20)	19:49		20:20		20:39	
24	07:21		15:15 (18)	06:45			05:59		17:00 (20)	06:09		05:34		05:27	
	17:05	22	15:37 (18)	17:44			18:16	24	17:24 (20)	19:50		20:21		20:39	
25	07:20		15:16 (18)	06:43			05:57		17:00 (20)	06:07		05:34		05:27	
	17:07	20	15:36 (18)	17:45			18:18	22	17:22 (20)	19:51		20:22		20:39	
26	07:19		15:18 (18)	06:42			05:56		17:01 (20)	06:06		05:33		05:28	
	17:08	16	15:34 (18)	17:47			18:19	19	17:20 (20)	19:53		20:23		20:39	
27	07:19		15:21 (18)	06:40			05:54		17:04 (20)	06:04		05:32		05:28	
	17:09	10	15:31 (18)	17:48			18:20	15	17:19 (20)	19:54		20:24		20:39	
28	07:18			06:39			05:52		17:06 (20)	06:03		05:32		05:28	
	17:10			17:49			18:21	9	17:15 (20)	19:55		20:25		20:39	
29	07:17						06:51			06:02		05:31		05:29	
	17:12						19:22			19:56		20:26		20:39	
30	07:16						06:49			06:00		05:30		05:29	
	17:13						19:23			19:57		20:27		20:39	
31	07:15		16:17 (19)				06:47			05:30					
	17:14	7	16:24 (19)				19:24			20:27					
Ore potenziali eliofanìa	296			296			369		399	450		454			
Totale, caso peggiore	846			408			391								
Probabilità di eliofanìa	0,44			0,46			0,44								
Tempo di operatività rid.	0,74			0,74			0,74								
Dir. del vento rid.	0,63			0,62			0,57								
Totale ridotto	0,21			0,21			0,19								
Totale effettivo	175			86			73								

Legenda della tabella:

Giorno del mese	Alba (hh:mm)	Inizio ombreggiamento (hh:mm)	(WTG che provoca l'inizio dell'ombreggiamento)
	Tramonto (hh:mm)Minuti d'ombra	Fine ombreggiamento (hh:mm)	(WTG che provoca l'ultimo ombreggiamento)

## SHADOW - Calendario

Calcolo: Real and worst case Recettore d'ombra: ES - 149  
Assunzioni sui calcoli d'ombra

Probabilità di eliofanìa (media ore giornaliere di insolazione) [CAMPOBASSO]

Gen Feb Mar Apr Mag Giu Lug Ago Set Ott Nov Dic  
4,21 4,83 5,24 6,37 6,76 8,17 9,01 9,23 7,23 4,84 4,00 3,35

Tempo di operatività

N NNE ENE E ESE SSE S SSO OSO O ONO NNO Somma  
1.112 199 90 122 110 71 112 909 1.994 247 130 1.423 6.519

	Luglio	Agosto	Settembre	Ottobre	Novembre	Dicembre	
1	05:30 20:39	05:54 20:20	06:26 19:36	06:57 18:44	17:46 (20) 18:03 (20)	06:32 16:57 15:39 (19) 16:32	07:07 14:45 (18) 15:20 (18)
2	05:30 20:39	05:55 20:19	06:27 19:34	06:58 18:43	17:48 (20) 18:00 (20)	06:33 16:56 15:38 (19) 16:31	07:08 15:21 (18) 14:45 (18)
3	05:31 20:39	05:56 20:17	06:28 19:32	06:59 18:41	18:00 (20) 16:54	16:34 26 15:38 (19) 16:31	07:09 14:45 (18) 15:21 (18)
4	05:31 20:39	05:57 20:16	06:29 19:31	07:00 18:39	18:43 16:53	16:35 26 15:38 (19) 16:31	07:10 14:45 (18) 15:21 (18)
5	05:32 20:39	05:58 20:15	06:30 19:29	07:01 18:38	18:41 16:52	16:37 24 15:40 (19) 16:31	07:11 14:46 (18) 15:22 (18)
6	05:32 20:38	05:59 20:14	06:31 19:27	07:02 18:36	18:39 16:51	16:38 23 15:40 (19) 16:31	07:12 14:46 (18) 15:22 (18)
7	05:33 20:38	06:00 20:13	06:32 19:26	07:03 18:34	18:37 16:50	16:39 21 15:41 (19) 16:31	07:13 14:47 (18) 15:23 (18)
8	05:34 20:38	06:01 20:11	06:33 19:24	07:04 18:33	18:35 16:48	16:40 18 15:43 (19) 16:30	07:14 14:47 (18) 15:23 (18)
9	05:34 20:37	06:02 20:10	06:34 19:22	07:05 18:31	18:33 16:47	16:41 16 15:44 (19) 16:30	07:15 14:48 (18) 15:24 (18)
10	05:35 20:37	06:03 20:09	06:35 19:21	07:06 18:29	18:31 16:46	16:43 13 15:45 (19) 16:30	07:16 14:48 (18) 15:24 (18)
11	05:36 20:36	06:04 20:08	06:36 19:19	07:07 18:28	18:29 16:45	16:44 6 15:49 (19) 16:31	07:17 14:49 (18) 15:25 (18)
12	05:37 20:36	06:05 20:06	06:37 19:17	07:09 18:26	18:27 16:44	16:45 16:31 15:55 (19)	07:18 14:49 (18) 15:25 (18)
13	05:37 20:35	06:06 20:05	06:38 19:15	07:10 18:24	18:25 16:43	16:46 16:31 15:44 (19)	07:19 14:50 (18) 15:26 (18)
14	05:38 20:35	06:07 20:03	06:39 19:14	07:11 18:23	18:23 16:42	16:48 16:31 14:54 (18)	07:19 14:50 (18) 15:25 (18)
15	05:39 20:34	06:08 20:02	06:40 19:12	17:57 (20) 07:12	18:21 16:42	14:54 (18) 10 15:04 (18)	07:20 14:51 (18) 16:31
16	05:40 20:34	06:09 20:01	06:41 19:10	17:53 (20) 18:20	18:20 16:41	14:51 (18) 16 15:07 (18)	07:21 14:51 (18) 16:31
17	05:40 20:33	06:10 19:59	06:42 19:09	17:51 (20) 18:18	18:18 16:40	14:49 (18) 20 15:09 (18)	07:22 14:51 (18) 16:32
18	05:41 20:32	06:11 19:58	06:43 19:07	17:49 (20) 18:17	18:17 16:39	14:47 (18) 22 15:11 (18)	07:22 14:52 (18) 16:32
19	05:42 20:32	06:12 19:56	06:44 19:05	17:47 (20) 18:15	18:15 16:38	14:47 (18) 25 15:12 (18)	07:23 14:53 (18) 16:32
20	05:43 20:31	06:13 19:55	06:45 19:03	17:46 (20) 18:14	18:14 16:38	14:46 (18) 27 15:13 (18)	07:23 14:53 (18) 16:33
21	05:44 20:30	06:14 19:53	06:46 19:02	17:45 (20) 18:12	18:12 16:37	14:46 (18) 28 15:14 (18)	07:24 14:54 (18) 16:33
22	05:45 20:29	06:16 19:52	06:47 19:00	17:44 (20) 18:11	18:11 16:36	14:45 (18) 29 15:15 (18)	07:25 14:54 (18) 16:34
23	05:46 20:29	06:17 19:50	06:48 18:58	17:44 (20) 18:09	18:09 16:47 (19)	14:45 (18) 31 15:16 (18)	07:25 14:55 (18) 16:34
24	05:47 20:28	06:18 19:49	06:49 18:56	17:43 (20) 18:08	18:08 16:44 (19)	14:45 (18) 31 15:16 (18)	07:25 14:55 (18) 16:35
25	05:47 20:27	06:19 19:47	06:50 18:55	17:43 (20) 17:06	18:06 16:02 (19)	14:44 (18) 33 15:17 (18)	07:26 14:55 (18) 16:35
26	05:48 20:26	06:20 19:45	06:51 18:53	17:43 (20) 17:05	18:05 15:41 (19)	14:45 (18) 33 15:18 (18)	07:26 14:56 (18) 16:36
27	05:49 20:25	06:21 19:44	06:52 18:51	17:43 (20) 17:03	18:03 15:40 (19)	14:45 (18) 34 15:19 (18)	07:27 14:56 (18) 16:37
28	05:50 20:24	06:22 19:42	06:53 18:49	17:43 (20) 17:02	18:02 15:39 (19)	14:45 (18) 34 15:19 (18)	07:27 14:57 (18) 16:37
29	05:51 20:23	06:23 19:41	06:55 18:48	17:44 (20) 17:01	18:01 16:05 (19)	14:45 (18) 35 15:20 (18)	07:27 14:57 (18) 16:38
30	05:52 20:22	06:24 19:39	06:56 18:46	17:45 (20) 16:59	18:00 15:39 (19)	14:45 (18) 35 15:20 (18)	07:27 14:58 (18) 16:39
31	05:53 20:21	06:25 19:37	06:57 18:45	16:58 16:58	18:00 16:05 (19)	14:45 (18) 35 15:20 (18)	07:28 14:58 (18) 16:40
Ore potenziali eliofanìa	461	429	375	345	297	286	
Totale, caso peggiore			372	224	669	1103	
Probabilità di eliofanìa			0,58	0,44	0,40	0,36	
Tempo di operatività rid.			0,74	0,74	0,74	0,74	
Dir. del vento rid.			0,57	0,61	0,62	0,63	
Totale ridotto			0,25	0,20	0,19	0,17	
Totale effettivo			92	44	126	188	

Legenda della tabella:

Giorno del mese Alba (hh:mm) Tramonto (hh:mm) Minuti d'ombra Inizio ombreggiamento (hh:mm) Fine ombreggiamento (hh:mm) (WTG che provoca l'inizio dell'ombreggiamento) (WTG che provoca l'ultimo ombreggiamento)



## SHADOW - Calendario

Calcolo: Real and worst case Recettore d'ombra: ET - 150  
Assunzioni sui calcoli d'ombra

Probabilità di eliofanìa (media ore giornaliere di insolazione) [CAMPOBASSO]

Gen Feb Mar Apr Mag Giu Lug Ago Set Ott Nov Dic  
4,21 4,83 5,24 6,37 6,76 8,17 9,01 9,23 7,23 4,84 4,00 3,35

Tempo di operatività

N NNE ENE E ESE SSE S SSO OSO O ONO NNO Somma  
1.112 199 90 122 110 71 112 909 1.994 247 130 1.423 6.519

	Gennaio	Febbraio	Marzo	Aprile	Maggio	Giugno	Luglio	Agosto	Settembre	Ottobre	Novembre	Dicembre
1	07:28 16:41	07:14 17:16	06:38 17:51	06:46 19:26	05:59 19:58	05:30 20:29	05:30 20:40	05:55 20:20	06:26 19:36	06:57 18:45	06:32 16:57	07:08 16:32
2	07:28 16:42	07:13 17:17	06:36 17:52	06:44 19:27	05:58 19:59	05:29 20:29	05:31 20:39	05:56 20:19	06:27 19:35	06:58 18:43	06:33 16:56	07:09 16:32
3	07:29 16:43	07:12 17:18	06:35 17:53	06:43 19:28	05:57 20:01	05:29 20:30	05:31 20:39	05:57 20:18	06:28 19:33	06:59 18:41	06:35 16:55	07:10 16:32
4	07:29 16:44	07:11 17:20	06:33 17:54	06:41 19:29	05:55 20:02	05:29 20:31	05:32 20:39	05:58 20:17	06:29 19:31	07:00 18:40	06:36 16:53	07:11 16:31
5	07:29 16:45	07:10 17:21	06:31 17:55	06:39 19:30	05:54 20:03	05:28 20:31	05:32 20:39	05:59 20:16	06:30 19:30	07:01 18:38	06:37 16:52	07:12 16:31
6	07:28 16:46	07:09 17:22	06:30 17:57	06:38 19:31	05:53 20:04	05:28 20:32	05:33 20:39	06:00 20:14	06:31 19:28	07:02 18:36	06:38 16:51	07:13 16:31
7	07:28 16:46	07:08 17:23	06:28 17:58	06:36 19:32	05:52 20:05	05:27 20:33	05:34 20:38	06:01 20:13	06:32 19:26	07:03 18:35	06:39 16:50	07:14 16:31
8	07:28 16:47	07:07 17:25	06:26 17:59	06:34 19:33	05:50 20:06	05:27 20:33	05:34 20:38	06:02 20:12	06:33 19:24	07:05 18:33	06:41 16:49	07:15 16:31
9	07:28 16:49	07:06 17:26	06:25 18:00	06:33 19:34	05:49 20:07	05:27 20:34	05:35 20:38	06:03 20:11	06:34 19:23	07:06 18:31	06:42 16:48	07:16 16:31
10	07:28 16:50	07:04 17:27	06:23 18:01	06:31 19:35	05:48 20:08	05:27 20:35	05:35 20:37	06:04 20:09	06:35 19:21	07:07 18:30	06:43 16:47	07:16 16:31
11	07:28 16:51	07:03 17:29	06:22 18:02	06:29 19:37	05:47 20:09	05:27 20:35	05:36 20:37	06:05 20:08	06:36 19:19	07:08 18:28	06:44 16:46	07:17 16:31
12	07:27 16:52	07:02 17:30	06:20 18:03	06:28 19:38	05:46 20:10	05:26 20:36	05:37 20:36	06:06 20:07	06:37 19:18	07:09 18:26	06:46 16:45	07:18 16:31
13	07:27 16:53	07:01 17:31	06:18 18:05	06:26 19:39	05:45 20:11	05:26 20:36	05:38 20:36	06:07 20:05	06:38 19:16	07:10 18:25	06:47 16:44	07:19 16:31
14	07:27 16:54	06:59 17:32	06:17 18:06	06:25 19:40	05:44 20:12	05:26 20:37	05:38 20:35	06:08 20:04	06:39 19:14	07:11 18:23	06:48 16:43	07:20 16:31
15	07:26 16:55	06:58 17:34	06:15 18:07	06:34 (13) 19:41	05:43 (13) 20:13	05:26 (13) 20:37	05:39 (13) 20:35	06:09 (13) 20:02	06:40 (13) 19:12	07:12 (13) 18:22	06:49 (13) 16:42	07:21 (13) 16:32
16	07:26 16:56	06:57 17:35	06:13 18:08	06:32 (13) 19:42	05:42 (13) 20:14	05:26 (13) 20:37	05:40 (13) 20:34	06:10 (13) 20:01	06:41 (13) 19:11	07:11 (13) 18:20	06:50 (13) 16:41	07:22 (13) 16:32
17	07:26 16:57	06:55 17:36	06:12 18:09	06:30 (13) 19:43	05:41 (13) 20:15	05:26 (13) 20:38	05:41 (13) 20:33	06:11 (13) 20:00	06:43 (13) 19:09	07:09 (13) 18:19	06:52 (13) 16:40	07:23 (13) 16:32
18	07:25 16:58	06:54 17:37	06:10 18:10	06:29 (13) 19:44	05:40 (13) 20:16	05:26 (13) 20:38	05:42 (13) 20:33	06:12 (13) 19:58	06:44 (13) 19:07	07:07 (13) 18:17	06:53 (13) 16:39	07:23 (13) 16:32
19	07:24 17:00	06:53 17:39	06:08 18:11	06:27 (13) 19:45	05:39 (13) 20:17	05:26 (13) 20:38	05:43 (13) 20:32	06:13 (13) 19:57	06:45 (13) 19:05	07:05 (13) 18:15	06:54 (13) 16:39	07:23 (13) 16:33
20	07:24 17:01	06:51 17:40	06:06 18:12	06:25 (13) 19:46	05:38 (13) 20:18	05:27 (13) 20:39	05:43 (13) 20:31	06:14 (13) 19:55	06:46 (13) 19:04	07:06 (13) 18:14	06:55 (13) 16:38	07:24 (13) 16:33
21	07:23 17:02	06:50 17:41	06:05 18:14	06:23 (13) 19:47	05:37 (13) 20:19	05:27 (13) 20:39	05:44 (13) 20:31	06:15 (13) 19:54	06:47 (13) 19:02	07:07 (13) 18:12	06:56 (13) 16:37	07:24 (13) 16:34
22	07:23 17:03	06:48 17:42	06:03 18:15	06:22 (13) 19:49	05:36 (13) 20:20	05:27 (13) 20:39	05:45 (13) 20:30	06:16 (13) 19:52	06:48 (13) 19:00	07:08 (13) 18:11	06:57 (13) 16:37	07:25 (13) 16:34
23	07:22 17:05	06:47 17:43	06:01 18:16	06:20 (13) 19:50	05:35 (13) 20:21	05:27 (13) 20:39	05:46 (13) 20:29	06:17 (13) 19:51	06:49 (13) 18:59	07:09 (13) 18:09	06:59 (13) 16:36	07:25 (13) 16:35
24	07:21 17:06	06:45 17:45	06:00 18:17	06:18 (13) 19:51	05:34 (13) 20:22	05:27 (13) 20:40	05:47 (13) 20:28	06:18 (13) 19:49	06:50 (13) 18:57	07:10 (13) 18:08	07:00 (13) 16:35	07:26 (13) 16:35
25	07:20 17:07	06:44 17:46	05:58 18:18	06:19 (13) 19:52	05:34 (13) 20:23	05:28 (13) 20:40	05:48 (13) 20:27	06:19 (13) 19:47	06:51 (13) 18:55	07:11 (13) 17:07	07:01 (13) 16:35	07:26 (13) 16:36
26	07:20 17:08	06:42 17:47	05:56 18:19	06:20 (13) 19:53	05:33 (13) 20:24	05:28 (13) 20:40	05:49 (13) 20:26	06:20 (13) 19:46	06:52 (13) 18:53	07:12 (13) 17:05	07:02 (13) 16:34	07:27 (13) 16:36
27	07:19 17:09	06:41 17:48	05:54 18:20	06:21 (13) 19:54	05:33 (13) 20:24	05:28 (13) 20:40	05:50 (13) 20:25	06:21 (13) 19:44	06:53 (13) 18:52	07:13 (13) 17:04	06:26 (13) 16:34	07:27 (13) 16:37
28	07:18 17:11	06:39 17:49	05:53 18:21	06:25 (13) 20:27 (13)	05:32 (13) 20:25	05:29 (13) 20:40	05:51 (13) 20:24	06:22 (13) 19:43	06:54 (13) 18:50	07:14 (13) 17:02	06:27 (13) 16:33	07:27 (13) 16:38
29	07:17 17:12		06:51 19:22	06:02 (13) 19:56	05:31 (13) 20:26	05:29 (13) 20:40	05:52 (13) 20:23	06:23 (13) 19:41	06:55 (13) 18:48	07:15 (13) 17:01	06:29 (13) 16:33	07:28 (13) 16:38
30	07:16 17:13		06:49 19:23	06:01 (13) 19:57	05:31 (13) 20:27	05:30 (13) 20:40	05:53 (13) 20:22	06:24 (13) 19:39	06:56 (13) 18:46	07:16 (13) 17:00	06:30 (13) 16:32	07:28 (13) 16:39
31	07:15 17:15		06:48 19:25		05:30 (13) 20:28		05:54 (13) 20:21	06:25 (13) 19:38		06:31 (13) 16:58		07:28 (13) 16:40
Ore potenziali eliofanìa	296	296	369	399	450	454	461	429	375	345	297	286
Totale, caso peggiore										172		
Probabilità di eliofanìa										0,58		
Tempo di operatività rid.										0,74		
Dir. del vento rid.										0,57		
Totale ridotto										0,24		
Totale effettivo										42		

Legenda della tabella:

Giorno del mese Alba (hh:mm) Tramonto (hh:mm) Minuti d'ombra Inizio ombreggiamento (hh:mm) Fine ombreggiamento (hh:mm) (WTG che provoca l'inizio dell'ombreggiamento) (WTG che provoca l'ultimo ombreggiamento)

# SHADOW - Calendario

Calcolo: Real and worst case Recettore d'ombra: EU - 151  
Assunzioni sui calcoli d'ombra

Probabilità di eliofanìa (media ore giornalieri di insolazione) [CAMPOBASSO]

Gen	Feb	Mar	Apr	Mag	Giu	Lug	Ago	Set	Ott	Nov	Dic
4,21	4,83	5,24	6,37	6,76	8,17	9,01	9,23	7,23	4,84	4,00	3,35

Tempo di operatività

N	NNE	ENE	E	ESE	SSE	S	SSO	OSO	O	ONO	NNO	Somma
1.112	199	90	122	110	71	112	909	1.994	247	130	1.423	6.519

	Gennaio			Febbraio			Marzo			Aprile			Maggio			Giugno			Luglio			Agosto			Settembre			Ottobre			Novembre			Dicembre		
	1	07:28	07:14	06:38	06:46	05:59	05:30	05:30	05:55	06:26	06:57	07:17 (13)	06:32	07:08																						
2	16:41	17:16	17:51	19:26	19:58	20:29	20:40	20:20	19:36	18:45	5 07:22 (13)	16:57	16:32																							
3	07:28	07:12	06:35	06:44	05:58	05:29	05:31	05:56	06:27	06:58	07:18 (13)	06:33	07:09																							
4	16:42	17:17	17:52	19:27	19:59	20:29	20:39	20:19	19:35	18:43	2 07:20 (13)	16:56	16:32																							
5	07:29	07:11	06:33	06:43	05:57	05:29	05:31	05:57	06:28	06:59	06:28	06:35	07:10																							
6	16:43	17:18	17:53	19:28	20:00	20:30	20:39	20:18	19:33	18:41	16:55	16:32																								
7	07:29	07:10	06:31	06:41	05:55	05:28	05:32	05:58	06:29	07:00	06:36	07:11																								
8	16:44	17:20	17:54	19:29	20:02	20:31	20:39	20:17	19:31	18:40	16:53	16:31																								
9	07:29	07:10	06:31	06:39	05:54	05:28	05:32	05:59	06:30	07:01	06:37	07:12																								
10	16:45	17:21	17:55	19:30	20:03	20:31	20:39	20:15	19:30	18:38	16:52	16:31																								
11	07:28	07:09	06:30	06:38	05:53	05:28	05:33	06:00	06:31	07:02	06:38	07:13																								
12	16:45	17:22	17:57	19:31	20:04	20:32	20:39	20:14	19:28	18:36	16:51	16:31																								
13	07:28	07:08	06:28	06:36	05:52	05:27	05:33	06:01	06:32	07:03	06:39	07:14																								
14	16:46	17:23	17:58	19:32	20:05	20:33	20:38	20:13	19:26	18:35	16:50	16:31																								
15	07:28	07:07	06:26	06:34	05:50	05:27	05:34	06:02	06:33	07:05	06:41	07:15																								
16	16:47	17:25	17:59	19:33	20:06	20:33	20:38	20:12	19:24	18:33	16:49	16:31																								
17	07:28	07:06	06:25	06:33	05:49	05:27	05:35	06:03	06:34	07:06	06:42	07:16																								
18	16:48	17:26	18:00	19:34	20:07	20:34	20:38	20:11	19:23	18:31	16:48	16:31																								
19	07:28	07:04	06:23	06:31	05:48	05:27	05:35	06:04	06:35	07:07	06:43	07:16																								
20	16:50	17:27	18:01	19:35	20:08	20:35	20:37	20:09	19:21	18:30	16:47	16:31																								
21	07:28	07:03	06:22	06:29	05:47	05:27	05:36	06:05	06:36	07:08	06:44	07:17																								
22	16:51	17:29	18:02	19:37	20:09	20:35	20:37	20:08	19:19	18:28	16:46	16:31																								
23	07:27	07:02	06:20	06:39 (13)	06:28	05:46	05:37	06:06	06:37	07:09	06:46	07:18																								
24	16:52	17:30	18:03	4 06:43 (13)	19:38	20:10	20:36	20:36	20:07	19:18	18:26	16:45	16:31																							
25	07:27	07:01	06:18	6 06:37 (13)	06:26	05:45	05:26	05:38	06:07	06:38	07:10	06:47	07:19																							
26	16:53	17:31	18:05	7 06:44 (13)	19:39	20:11	20:36	20:36	20:05	19:16	18:25	16:44	16:31																							
27	07:27	06:59	06:17	8 06:35 (13)	06:25	05:44	05:26	05:38	06:08	06:39	07:11	06:48	07:20																							
28	16:54	17:32	18:06	9 06:44 (13)	19:40	20:12	20:37	20:35	20:04	19:14	18:23	16:43	16:31																							
29	07:26	06:58	06:15	10 06:34 (13)	06:23	05:43	05:26	05:39	06:09	06:40	07:12	06:49	07:20																							
30	16:55	17:34	18:07	11 06:45 (13)	19:41	20:13	20:37	20:35	20:02	19:12	18:22	16:42	16:32																							
31	07:26	06:57	06:13	12 06:32 (13)	06:21	05:42	05:26	05:40	06:10	06:41	07:13	06:50	07:21																							
32	16:56	17:35	18:08	13 06:45 (13)	19:42	20:14	20:37	20:34	20:01	19:11	18:20	16:41	16:32																							
33	07:25	06:55	06:11	14 06:30 (13)	06:20	05:41	05:26	05:41	06:11	06:42	7 07:13 (13)	07:15	07:22																							
34	16:57	17:36	18:09	15 06:45 (13)	19:43	20:15	20:38	20:33	20:00	19:09	10 07:23 (13)	18:19	16:40	16:32																						
35	07:25	06:54	06:10	16 06:29 (13)	06:18	05:40	05:26	05:42	06:12	06:44	7 07:10 (13)	07:16	06:53	07:23																						
36	16:58	17:37	18:10	17 06:46 (13)	19:44	20:16	20:38	20:33	20:38	19:07	15 07:25 (13)	18:17	16:39	16:32																						
37	07:24	06:53	06:08	18 06:27 (13)	06:17	05:39	05:26	05:42	06:13	06:45	7 07:08 (13)	07:17	06:54	07:23																						
38	17:00	17:39	18:11	19 06:45 (13)	19:45	20:17	20:38	20:32	19:57	19:05	19 07:27 (13)	18:15	16:39	16:33																						
39	07:24	06:51	06:06	20 06:25 (13)	06:15	05:38	05:27	05:43	06:14	06:46	7 07:06 (13)	07:18	06:55	07:24																						
40	17:01	17:40	18:12	21 06:44 (13)	19:46	20:18	20:39	20:31	19:55	19:04	21 07:27 (13)	18:14	16:38	16:33																						
41	07:23	06:50	06:05	22 06:23 (13)	06:14	05:37	05:27	05:44	06:15	06:47	7 07:07 (13)	07:19	06:56	07:24																						
42	17:02	17:41	18:14	23 06:43 (13)	19:47	20:19	20:39	20:31	19:54	19:02	21 07:28 (13)	18:12	16:37	16:34																						
43	07:23	06:48	06:03	24 06:22 (13)	06:12	05:36	05:27	05:45	06:16	06:48	7 07:08 (13)	07:20	06:58	07:25																						
44	17:03	17:42	18:15	25 06:43 (13)	19:49	20:20	20:39	20:30	19:52	19:00	20 07:28 (13)	18:11	16:37	16:34																						
45	07:22	06:47	06:01	26 06:20 (13)	06:11	05:36	05:27	05:46	06:17	06:49	7 07:09 (13)	07:21	06:59	07:25																						
46	17:04	17:43	18:16	27 06:41 (13)	19:50	20:21	20:39	20:29	19:51	18:59	20 07:29 (13)	18:09	16:36	16:35																						
47	07:21	06:45	06:00	28 06:20 (13)	06:09	05:35	05:27	05:47	06:18	06:50	7 07:10 (13)	07:23	07:00	07:26																						
48	17:06	17:45	18:17	29 06:40 (13)	19:51	20:22	20:39	20:28	19:49	18:57	18 07:28 (13)	18:08	16:35	16:35																						
49	07:20	06:44	05:58	30 06:22 (13)	06:08	05:34	05:28	05:48	06:19	06:51	7 07:11 (13)	06:24	07:01	07:26																						
50	17:07	17:46	18:18	31 06:38 (13)	19:52	20:23	20:40	20:27	19:47	18:55	17 07:28 (13)	17:07	16:35	16:36																						
51	07:20	06:42	05:56	06:24 (13)	06:06	05:33	05:28	05:49	06:20	06:52	7 07:12 (13)	06:25	07:02	07:27																						
52	17:08	17:47	18:19	11 06:35 (13)	19:53	20:24	20:40	20:26	19:46	18:53	16 07:28 (13)	17:05	16:34	16:36																						
53	07:19	06:41	05:54	06:05	05:33	05:28	05:50	06:21	06:53	7 07:13 (13)	06:26	07:03	07:07	07:27																						
54	17:09	17:48	18:20	19:54	20:24	20:40	20:25	19:44	18:52	14 07:27 (13)	17:04	16:34	16:37	07:27																						
55	07:18	06:39	05:53	06:03	05:32	05:29	05:51	06:22	06:54	7 07:14 (13)	06:27	07:04	07:07	07:27																						
56	17:11	17:49	18:21	19:55	20:25	20:40	20:24	19:43	18:50	12 07:26 (13)	17:02	16:33	16:38	07:27																						
57	07:17	06:51	06:51	06:02	05:31	05:29	05:52	06:23	06:55	7 07:15 (13)	06:29	07:06	07:28	07:28																						
58	17:12	17:50	18:22	19:56	20:26	20:40	20:23	19:41	18:48	10 07:25 (13)	17:01	16:33	16:38	07:28																						
59	07:16	06:49	06:49	06:01	05:31	05:30	05:53	06:24	06:56	7 07:16 (13)	06:30	07:07	07:28	07:28																						
60	17:13	17:51	18:23	19:57	20:27	20:40	20:22	19:39	18:46	8 07:24 (13)	17:00	16:32	16:39	07:28																						
61	07:15	06:48	06:48	06:05	05:30	05:30	05:54	06:25	06:57	6 07:17 (13)	06:31	07:08	07:28	07:28																						
62	17:15	17:53	18:25	19:59	20:28	20:40	20:21	19:38	18:45	16 07:25 (13)	17:01	16:40	16:40	07:28																						
Ore potenziali eliofanìa	296	296	369	399	450	454	461	429	375	221	345	297	286																							
Totale, caso peggiore			222							0,58	7																									
Probabilità di eliofanìa			0,44							0,74	0,44																									
Tempo di operatività rid.			0,74							0,57	0,74																									
Dir. del vento rid.			0,57							0,24	0,57																									
Totale ridotto			0,18							0,24	0,18																									
Totale effettivo			41							54	1																									

## Legenda della tabella:

Giorno del mese    Alba (hh:mm)    Tramonto (hh:mm)    Inizio ombreggiamento (hh:mm)    Fine ombreggiamento (hh:mm)    (WTG che provoca l'inizio dell'ombreggiamento)    (WTG che provoca l'ultimo ombreggiamento)

## SHADOW - Calendario

Calcolo: Real and worst case Recettore d'ombra: EV - 152  
Assunzioni sui calcoli d'ombra

Probabilità di eliofanìa (media ore giornaliere di insolazione) [CAMPOBASSO]

Gen Feb Mar Apr Mag Giu Lug Ago Set Ott Nov Dic  
4,21 4,83 5,24 6,37 6,76 8,17 9,01 9,23 7,23 4,84 4,00 3,35

Tempo di operatività

N NNE ENE E ESE SSE S SSO OSO O ONO NNO Somma  
1.112 199 90 122 110 71 112 909 1.994 247 130 1.423 6.519

	Gennaio	Febbraio	Marzo	Aprile	Maggio	Giugno	Luglio	Agosto	Settembre	Ottobre	Novembre	Dicembre			
1	07:28	07:14	06:37	06:46	05:59	05:30	19:23 (12)	05:30	19:34 (12)	05:54	19:35 (12)	06:26	06:57	06:32	07:07
2	07:28	07:13	06:36	06:44	05:58	05:29	19:24 (12)	05:30	19:33 (12)	05:55	19:36 (12)	06:27	06:58	06:33	07:08
3	07:28	07:12	06:34	06:42	05:57	05:29	19:25 (12)	05:31	19:33 (12)	05:56	19:37 (12)	06:28	06:59	06:34	07:09
4	07:28	07:11	06:33	06:41	05:55	05:28	19:25 (12)	05:32	19:32 (12)	05:57	19:38 (12)	06:29	07:00	06:35	07:10
5	07:28	07:10	06:31	06:39	05:54	05:28	19:26 (12)	05:32	19:33 (12)	05:58	19:40 (12)	06:30	07:01	06:37	07:11
6	07:28	07:09	06:29	06:37	05:53	05:28	19:27 (12)	05:33	19:33 (12)	05:59	19:45 (12)	06:31	07:02	06:38	07:12
7	07:28	07:08	06:28	06:36	05:51	05:27	19:27 (12)	05:33	19:32 (12)	06:00	19:47 (12)	06:32	07:03	06:39	07:13
8	07:28	07:07	06:26	06:34	05:50	05:27	19:28 (12)	05:34	19:32 (12)	06:01	19:48 (12)	06:33	07:04	06:40	07:14
9	07:28	07:06	06:25	06:33	05:49	05:27	19:29 (12)	05:35	19:31 (12)	06:02	19:49 (12)	06:34	07:05	06:42	07:15
10	07:28	07:04	06:23	06:31	05:48	05:27	19:30 (12)	05:35	19:30 (12)	06:03	19:50 (12)	06:35	07:06	06:43	07:16
11	07:27	07:03	06:21	06:29	05:47	05:26	19:31 (12)	05:36	19:29 (12)	06:04	19:51 (12)	06:36	07:08	06:44	07:17
12	07:27	07:02	06:20	06:28	05:46	05:26	19:32 (12)	05:37	19:28 (12)	06:05	19:52 (12)	06:37	07:09	06:45	07:18
13	07:27	07:00	06:18	06:26	05:45	05:26	19:33 (12)	05:37	19:27 (12)	06:06	19:53 (12)	06:38	07:10	06:46	07:19
14	07:26	06:59	06:16	06:24	05:44	05:26	19:34 (12)	05:38	19:26 (12)	06:07	19:54 (12)	06:39	07:11	06:48	07:19
15	07:26	06:58	06:15	06:23	05:43	05:26	19:35 (12)	05:39	19:25 (12)	06:08	19:55 (12)	06:40	07:12	06:49	07:20
16	07:26	06:56	06:13	06:21	05:42	05:26	19:36 (12)	05:40	19:24 (12)	06:09	19:56 (12)	06:41	07:13	06:50	07:21
17	07:25	06:55	06:11	06:20	05:41	05:26	19:37 (12)	05:41	19:23 (12)	06:10	19:57 (12)	06:42	07:14	06:51	07:22
18	07:25	06:54	06:10	06:18	05:40	05:26	19:38 (12)	05:41	19:22 (12)	06:11	19:58 (12)	06:43	07:15	06:52	07:22
19	07:24	06:52	06:08	06:16	05:39	05:26	19:39 (12)	05:42	19:21 (12)	06:12	19:59 (12)	06:44	07:17	06:54	07:23
20	07:24	06:51	06:06	06:15	05:38	05:26	19:40 (12)	05:43	19:20 (12)	06:13	20:00 (12)	06:45	07:18	06:55	07:23
21	07:23	06:49	06:04	06:13	05:37	05:27	19:41 (12)	05:44	19:19 (12)	06:14	20:01 (12)	06:46	07:19	06:56	07:24
22	07:22	06:48	06:03	06:12	05:36	05:27	19:42 (12)	05:45	19:18 (12)	06:15	20:02 (12)	06:47	07:20	06:57	07:25
23	07:22	06:47	06:01	06:10	05:35	05:27	19:43 (12)	05:46	19:17 (12)	06:16	20:03 (12)	06:48	07:21	06:58	07:25
24	07:21	06:45	05:59	06:09	05:35	05:27	19:44 (12)	05:47	19:16 (12)	06:17	20:04 (12)	06:49	07:22	07:00	07:26
25	07:20	06:44	05:58	06:08	05:34	05:28	19:45 (12)	05:48	19:15 (12)	06:18	20:05 (12)	06:50	07:23	07:01	07:26
26	07:19	06:42	05:56	06:06	05:33	05:28	19:46 (12)	05:49	19:14 (12)	06:19	20:06 (12)	06:51	07:24	07:02	07:26
27	07:19	06:40	05:54	06:05	05:33	05:29	19:47 (12)	05:50	19:13 (12)	06:20	20:07 (12)	06:52	07:25	07:03	07:27
28	07:18	06:39	05:53	06:03	05:32	05:29	19:48 (12)	05:51	19:12 (12)	06:21	20:08 (12)	06:53	07:26	07:04	07:27
29	07:17	06:37	05:51	06:02	05:31	05:29	19:49 (12)	05:52	19:11 (12)	06:22	20:09 (12)	06:54	07:27	07:05	07:27
30	07:16	06:36	05:50	06:01	05:30	05:29	19:50 (12)	05:53	19:10 (12)	06:23	20:10 (12)	06:55	07:28	07:06	07:28
31	07:15	06:35	05:49	06:00	05:29	05:29	19:51 (12)	05:54	19:09 (12)	06:24	20:11 (12)	06:56	07:29	07:07	07:28
Ore potenziali eliofanìa	296	369	399	450	652	454	584	834	429	375	345	297	286		
Totale, caso peggiore					0,47	0,54	0,61	0,67							
Probabilità di eliofanìa					0,74	0,74	0,74	0,74							
Tempo di operatività rid.					0,55	0,55	0,55	0,55							
Dir. del vento rid.					0,19	0,22	0,25	0,27							
Totale ridotto					125	129	207	24							
Totale effettivo															

Legenda della tabella:

Giorno del mese Alba (hh:mm) Tramonto (hh:mm) Minuti d'ombra Inizio ombreggiamento (hh:mm) Fine ombreggiamento (hh:mm) (WTG che provoca l'inizio dell'ombreggiamento) (WTG che provoca l'ultimo ombreggiamento)

## SHADOW - Calendario

Calcolo: Real and worst case Recettore d'ombra: EW - 153

Assunzioni sui calcoli d'ombra

Probabilità di eliofanìa (media ore giornaliere di insolazione) [CAMPOBASSO]

Gen	Feb	Mar	Apr	Mag	Giù	Lug	Ago	Set	Ott	Nov	Dic
4,21	4,83	5,24	6,37	6,76	8,17	9,01	9,23	7,23	4,84	4,00	3,35

Tempo di operatività

N	NNE	ENE	E	ESE	SSE	S	SSO	OSO	O	ONO	NNO	Somma
1.112	199	90	122	110	71	112	909	1.994	247	130	1.423	6.519

	Gennaio	Febbraio	Marzo	Aprile	Maggio	Giugno	Luglio	Agosto	Settembre	Ottobre	Novembre	Dicembre
1	07:28 16:41	07:14 17:16	06:37 17:50	06:46 19:25	05:59 19:58	05:30 20:28	05:30 20:39	20:13 (12) 20:20	05:54 19:36	06:26 18:45	06:57 16:57	06:32 16:32
2	07:28 16:42	07:13 17:17	06:36 17:52	06:44 19:26	05:58 19:59	05:29 20:29	05:30 20:39	20:14 (12) 20:19	05:55 19:34	06:27 18:43	06:58 16:56	06:33 16:32
3	07:28 16:43	07:12 17:19	06:34 17:54	06:42 19:29	05:57 20:01	05:29 20:30	05:31 20:39	05:56 20:18	06:28 19:33	06:59 18:41	06:54 16:54	07:09 16:31
4	07:28 16:43	07:11 17:19	06:33 17:54	06:41 19:29	05:55 20:01	05:28 20:30	05:32 20:39	05:57 20:16	06:29 19:31	07:00 18:39	06:35 16:53	07:10 16:31
5	07:28 16:44	07:10 17:21	06:31 17:55	06:39 19:30	05:54 20:02	05:28 20:31	05:32 20:39	05:58 20:15	06:30 19:29	07:01 18:38	06:37 16:52	07:11 16:31
6	07:28 16:45	07:09 17:22	06:29 17:56	06:37 19:31	05:53 20:03	05:28 20:32	05:33 20:38	05:59 20:14	06:31 19:28	07:02 18:36	06:38 16:51	07:12 16:31
7	07:28 16:46	07:08 17:23	06:28 17:57	06:36 19:32	05:52 20:04	05:27 20:32	05:33 20:38	06:00 20:13	06:32 19:26	07:03 18:34	06:39 16:50	07:13 16:31
8	07:28 16:47	07:07 17:25	06:26 17:59	06:34 19:33	05:50 20:06	05:27 20:33	05:34 20:38	06:01 20:11	06:33 19:24	07:04 18:33	06:40 16:49	07:14 16:31
9	07:28 16:48	07:05 17:26	06:25 18:00	06:32 19:34	05:49 20:07	05:27 20:34	05:35 20:37	06:02 20:10	06:34 19:22	07:05 18:31	06:42 16:48	07:15 16:31
10	07:28 16:49	07:04 17:27	06:23 18:01	06:31 19:35	05:48 20:08	05:27 20:34	05:35 20:37	06:03 20:09	06:35 19:21	07:06 18:29	06:43 16:47	07:16 16:31
11	07:27 16:50	07:03 17:28	06:21 18:02	06:29 19:36	05:47 20:09	05:26 20:35	05:36 20:36	06:04 20:08	06:36 19:19	07:08 18:28	06:44 16:46	07:17 16:31
12	07:27 16:51	07:02 17:30	06:20 18:03	06:28 19:37	05:46 20:10	05:26 20:35	05:37 20:10 (12)	06:05 20:06	06:37 19:17	07:09 18:26	06:45 16:45	07:18 16:31
13	07:27 16:53	07:00 17:31	06:18 18:04	06:26 19:38	05:45 20:11	05:26 20:36	05:38 20:11 (12)	06:06 20:05	06:38 19:16	07:10 18:25	06:46 16:44	07:19 16:31
14	07:26 16:54	06:59 17:32	06:16 18:05	06:24 19:40	05:44 20:12	05:26 20:36	05:38 20:11 (12)	06:08 20:03	06:39 19:14	07:11 18:23	06:48 16:43	07:19 16:31
15	07:26 16:55	06:58 17:33	06:15 18:07	06:23 19:41	05:43 20:13	05:26 20:36	05:39 20:11 (12)	06:09 20:02	06:40 19:12	07:12 18:21	06:49 16:42	07:20 16:31
16	07:26 16:56	06:56 17:35	06:13 18:08	06:21 19:42	05:42 20:14	05:26 20:37	05:40 20:12 (12)	06:10 20:01	06:41 19:10	07:13 18:20	06:50 16:41	07:21 16:32
17	07:25 16:57	06:55 17:36	06:11 18:09	06:20 19:43	05:41 20:15	05:26 20:37	05:41 20:12 (12)	06:11 19:59	06:42 19:09	07:14 18:18	06:51 16:40	07:22 16:32
18	07:25 16:58	06:54 17:37	06:10 18:10	06:18 19:44	05:40 20:16	05:26 20:38	05:41 20:12 (12)	06:12 19:58	06:43 19:07	07:15 18:17	06:52 16:39	07:22 16:32
19	07:24 16:59	06:52 17:38	06:08 18:11	06:16 19:45	05:39 20:17	05:26 20:38	05:42 20:12 (12)	06:13 19:56	06:44 19:05	07:17 18:15	06:54 16:38	07:23 16:33
20	07:24 17:01	06:51 17:40	06:06 18:12	06:15 19:46	05:38 20:18	05:26 20:38	05:43 20:12 (12)	06:14 19:55	06:45 19:03	07:18 18:14	06:55 16:38	07:23 16:33
21	07:23 17:02	06:49 17:41	06:04 18:13	06:13 19:47	05:37 20:19	05:27 20:39	05:44 20:12 (12)	06:15 19:53	06:46 19:02	07:19 18:12	06:56 16:37	07:24 16:33
22	07:22 17:03	06:48 17:42	06:03 18:14	06:12 19:48	05:36 20:20	05:27 20:39	05:45 20:13 (12)	06:16 19:52	06:47 19:00	07:20 18:11	06:57 16:36	07:25 16:34
23	07:22 17:04	06:47 17:43	06:01 18:16	06:10 19:49	05:35 20:21	05:27 20:39	05:46 20:13 (12)	06:17 19:50	06:48 18:58	07:21 18:09	06:58 16:36	07:25 16:34
24	07:21 17:06	06:45 17:44	05:59 18:17	06:09 19:50	05:35 20:21	05:27 20:39	05:47 20:13 (12)	06:18 19:49	06:49 18:57	07:22 18:08	07:00 16:35	07:26 16:35
25	07:20 17:07	06:44 17:46	05:58 18:18	06:08 19:52	05:34 20:22	05:28 20:39	05:48 20:13 (12)	06:19 19:47	06:50 18:55	06:23 17:06	07:01 16:35	07:26 16:36
26	07:19 17:08	06:42 17:47	05:56 18:19	06:06 19:53	05:33 20:23	05:28 20:39	05:49 20:14 (12)	06:20 19:46	06:52 18:53	06:25 17:05	07:02 16:34	07:26 16:36
27	07:19 17:09	06:40 17:48	05:54 18:20	06:05 19:54	05:33 20:24	05:28 20:39	05:50 20:13 (12)	06:21 19:44	06:53 18:51	06:26 17:04	07:03 16:34	07:27 16:37
28	07:18 17:11	06:39 17:49	05:53 18:21	06:03 19:55	05:32 20:25	05:29 20:39	05:50 20:14 (12)	06:22 19:42	06:54 18:50	06:27 17:02	07:04 16:33	07:27 16:38
29	07:17 17:12		06:51 19:22	06:02 19:56	05:31 20:26	05:29 20:39	05:51 20:14 (12)	06:23 19:41	06:55 18:48	06:28 17:01	07:05 16:33	07:27 16:38
30	07:16 17:13		06:49 19:23	06:01 19:57	05:31 20:27	05:30 20:39	05:52 20:11 (12)	06:24 19:39	06:56 18:46	06:29 17:00	07:06 16:32	07:28 16:39
31	07:15 17:14		06:47 19:24	05:53 20:27	05:30 20:27	05:30 20:27	05:53 20:21	06:25 19:38	06:25 16:58	06:31 16:58	07:28 16:40	07:28 16:40
Ore potenziali eliofanìa	296	296	369	399	450	454	461	429	375	345	297	286
Totale, caso peggiore						91						
Probabilità di eliofanìa						0,54						
Tempo di operatività rid.						0,74						
Dir. del vento rid.						0,56						
Totale ridotto						0,22						
Totale effettivo						20						

Legenda della tabella:

Giorno del mese	Alba (hh:mm)	Inizio ombreggiamento (hh:mm)	(WTG che provoca l'inizio dell'ombreggiamento)
	Tramonto (hh:mm)	Fine ombreggiamento (hh:mm)	(WTG che provoca l'ultimo ombreggiamento)

# SHADOW - Calendario

Calcolo: Real and worst case Recettore d'ombra: EX - 154  
Assunzioni sui calcoli d'ombra

Probabilità di eliofanìa (media ore giornaliere di insolazione) [CAMPOBASSO]

Gen	Feb	Mar	Apr	Mag	Giu	Lug	Ago	Set	Ott	Nov	Dic
4,21	4,83	5,24	6,37	6,76	8,17	9,01	9,23	7,23	4,84	4,00	3,35

Tempo di operatività

N	NNE	ENE	E	ESE	SSE	S	SSO	OSO	O	ONO	NNO	Somma
1.112	199	90	122	110	71	112	909	1.994	247	130	1.423	6.519

	Gennaio	Febbraio	Marzo	Aprile	Maggio	Giugno	Luglio	Agosto	Settembre	Ottobre	Novembre	Dicembre	
1	07:28 16:41	07:14 17:16	06:37 17:50	06:46 19:25	05:59 19:58	05:30 20:28	19:39 (12) 20:39	05:54 20:20	06:26 19:36	06:57 18:44	06:32 16:57	07:07 16:32	
2	07:28 16:42	07:13 17:17	06:36 17:52	06:44 19:26	05:58 19:59	05:29 20:29	24 20:04 (12)	20:39 20:39	29 20:13 (12)	20:20 20:19	19:36 18:43	16:57 16:32	
3	07:28 16:43	07:12 17:18	06:34 17:53	06:42 19:28	05:57 20:00	05:29 20:30	24 20:05 (12)	20:39 20:39	29 20:13 (12)	20:19 20:18	19:34 18:41	16:56 16:31	
4	07:28 16:43	07:11 17:19	06:33 17:54	06:41 19:29	05:55 20:01	05:28 20:30	25 19:39 (12)	20:32 20:39	28 19:44 (12)	05:57 06:29	06:29 07:00	06:35 16:31	
5	07:28 16:44	07:10 17:21	06:31 17:55	06:39 19:30	05:54 20:02	05:28 20:31	26 20:05 (12)	20:32 20:39	29 19:45 (12)	05:58 06:30	06:30 07:01	06:37 16:31	
6	07:28 16:45	07:09 17:22	06:29 17:56	06:37 19:31	05:53 20:03	05:28 20:32	27 20:06 (12)	20:39 20:38	28 19:46 (12)	05:59 06:31	06:31 07:02	06:38 16:31	
7	07:28 16:46	07:08 17:23	06:28 17:57	06:36 19:32	05:51 20:04	05:27 20:32	27 20:07 (12)	20:38 20:38	27 20:13 (12)	06:00 06:32	06:32 07:03	06:39 16:31	
8	07:28 16:47	07:07 17:25	06:27 17:59	06:34 19:33	05:50 20:06	05:27 20:33	28 20:07 (12)	20:38 20:38	26 20:12 (12)	06:01 06:33	06:33 07:04	06:40 16:31	
9	07:28 16:48	07:05 17:26	06:25 18:00	06:32 19:34	05:49 20:07	05:27 20:34	28 20:08 (12)	20:37 20:37	25 20:12 (12)	06:02 06:35	06:34 07:06	06:42 16:31	
10	07:28 16:49	07:04 17:27	06:23 18:01	06:31 19:35	05:48 20:08	05:27 20:34	29 20:09 (12)	20:37 20:37	24 20:11 (12)	06:03 06:36	06:35 07:08	06:43 16:31	
11	07:28 16:50	07:03 17:28	06:21 18:02	06:29 19:36	05:47 20:09	05:26 20:35	29 20:09 (12)	20:36 20:36	24 20:11 (12)	06:04 06:37	06:36 07:09	06:44 16:31	
12	07:28 16:51	07:02 17:30	06:20 18:03	06:28 19:37	05:46 20:10	05:26 20:35	29 20:09 (12)	20:36 20:36	23 20:11 (12)	06:05 06:38	06:37 07:10	06:45 16:31	
13	07:28 16:53	07:00 17:31	06:18 18:04	06:26 19:38	05:45 20:11	05:26 20:36	29 20:10 (12)	20:35 20:35	22 20:10 (12)	06:06 06:39	06:38 07:11	06:46 16:31	
14	07:26 16:54	06:59 17:32	06:16 18:05	06:24 19:40	05:44 20:12	05:26 20:36	29 20:10 (12)	20:35 20:35	21 20:10 (12)	06:07 06:40	06:39 07:13	06:48 16:31	
15	07:26 16:55	06:58 17:33	06:15 18:07	06:23 19:41	05:43 20:13	05:26 20:37	29 20:10 (12)	20:34 20:34	19 20:09 (12)	06:09 06:42	06:40 07:12	06:49 16:31	
16	07:26 16:56	06:56 17:35	06:13 18:08	06:21 19:42	05:42 20:14	05:26 20:37	29 20:10 (12)	20:34 20:34	19 20:09 (12)	06:10 06:41	06:41 07:13	06:50 16:31	
17	07:25 16:57	06:55 17:36	06:11 18:09	06:20 19:43	05:41 20:15	05:26 20:37	30 20:11 (12)	20:33 20:33	18 20:08 (12)	06:11 06:42	06:42 07:14	06:51 16:31	
18	07:25 16:58	06:54 17:37	06:10 18:10	06:18 19:44	05:40 20:16	05:26 20:38	30 20:11 (12)	20:32 20:32	15 19:52 (12)	06:12 06:43	06:43 07:15	06:52 16:31	
19	07:24 16:59	06:52 17:38	06:08 18:11	06:16 19:45	05:39 20:17	05:26 20:38	30 20:11 (12)	20:32 20:32	14 20:07 (12)	06:13 06:44	06:44 07:17	06:54 16:31	
20	07:24 17:01	06:51 17:40	06:06 18:12	06:15 19:46	05:38 20:18	05:26 20:38	30 20:11 (12)	20:31 20:31	12 19:54 (12)	06:14 06:45	06:45 07:18	06:55 16:31	
21	07:23 17:02	06:49 17:41	06:04 18:13	06:13 19:47	05:37 20:19	05:27 20:39	30 20:11 (12)	20:30 20:30	10 19:56 (12)	06:15 06:46	06:46 07:19	06:56 16:31	
22	07:22 17:03	06:48 17:42	06:03 18:14	06:12 19:48	05:36 20:20	8 19:47 (12)	30 19:55 (12)	20:29 20:29	6 20:05 (12)	06:16 06:47	06:47 07:20	06:57 16:31	
23	07:22 17:04	06:47 17:43	06:01 18:16	06:10 19:49	05:35 20:21	10 19:45 (12)	30 19:55 (12)	20:29 20:29	19:50 18:58	06:17 06:48	06:48 07:21	06:58 16:31	
24	07:21 17:06	06:45 17:44	05:59 18:17	06:09 19:50	05:35 20:21	13 19:44 (12)	30 19:57 (12)	20:28 20:28	19:49 18:57	06:18 06:49	06:49 07:22	07:00 16:31	
25	07:20 17:07	06:44 17:46	05:58 18:18	06:08 19:52	05:34 20:22	15 19:43 (12)	30 19:58 (12)	20:27 20:27	19:47 18:55	06:19 06:50	06:23 07:01	07:01 16:31	
26	07:19 17:08	06:42 17:47	05:56 18:19	06:06 19:53	05:33 20:23	16 19:42 (12)	30 19:58 (12)	20:26 20:26	19:47 18:55	06:20 06:52	06:25 07:02	07:02 16:31	
27	07:19 17:09	06:40 17:48	05:54 18:20	06:05 19:54	05:33 20:24	18 19:41 (12)	30 19:59 (12)	20:25 20:25	19:46 18:53	06:21 06:53	06:26 07:04	07:03 16:31	
28	07:18 17:11	06:39 17:49	05:53 18:21	06:03 19:55	05:32 20:25	19 19:41 (12)	29 20:00 (12)	20:24 20:24	19:44 18:51	06:22 06:54	06:27 07:04	07:04 16:31	
29	07:17 17:12		06:51 19:22	06:02 19:56	05:31 20:26	20 19:41 (12)	29 20:01 (12)	20:23 20:23	19:42 18:50	06:23 06:55	06:28 07:05	07:05 16:31	
30	07:16 17:13		06:49 19:23	06:01 19:57	05:31 20:27	21 19:40 (12)	29 20:01 (12)	20:22 20:22	19:41 18:48	06:24 06:56	06:29 07:06	07:06 16:31	
31	07:15 17:14		06:47 19:24	06:30 20:27	05:30 20:27	23 20:03 (12)	30 20:13 (12)	20:22 20:22	19:39 18:46	06:25 06:57	06:31 07:00	07:08 16:31	
Ore potenziali eliofanìa	296	296	369	399	450	454	857	474	429	375	345	297	286
Totale, caso peggiore					163	857	474						
Probabilità di eliofanìa					0,47	0,54	0,61						
Tempo di operatività rid.					0,74	0,74	0,74						
Dir. del vento rid.					0,56	0,56	0,56						
Totale ridotto					0,19	0,22	0,25						
Totale effettivo					31	191	119						

Legenda della tabella:

Giorno del mese    Alba (hh:mm)    Tramonto (hh:mm)    Minuti d'ombra  
Inizio ombreggiamento (hh:mm)    Fine ombreggiamento (hh:mm)    (WTG che provoca l'inizio dell'ombreggiamento)    (WTG che provoca l'ultimo ombreggiamento)

## SHADOW - Calendario

Calcolo: Real and worst case Recettore d'ombra: EY - 155  
Assunzioni sui calcoli d'ombra

Probabilità di eliofanìa (media ore giornaliere di insolazione) [CAMPOBASSO]

Gen Feb Mar Apr Mag Giu Lug Ago Set Ott Nov Dic  
4,21 4,83 5,24 6,37 6,76 8,17 9,01 9,23 7,23 4,84 4,00 3,35

Tempo di operatività

N NNE ENE E ESE SSE S SSO OSO O ONO NNO Somma  
1.112 199 90 122 110 71 112 909 1.994 247 130 1.423 6.519

	Gennaio	Febbraio	Marzo	Aprile	Maggio	Giugno	Luglio	Agosto	Settembre	Ottobre	Novembre	Dicembre
1	07:28 16:41	07:14 17:16	06:37 17:50	06:46 19:25	05:59 19:58	05:30 20:28	05:30 20:39	05:54 20:20	06:26 19:36	06:57 18:45	06:32 16:57	07:07 16:32
2	07:28 16:42	07:13 17:17	06:36 17:52	06:44 19:26	05:58 19:59	05:29 20:29	05:30 20:39	05:55 20:19	06:27 19:34	06:58 18:43	06:33 16:56	07:08 16:32
3	07:28 16:43	07:12 17:18	06:34 17:53	06:42 19:28	05:57 20:00	05:29 20:30	05:31 20:39	05:56 20:18	06:28 19:33	06:59 18:41	06:34 16:55	07:09 16:31
4	07:28 16:43	07:11 17:19	06:33 17:54	06:41 19:29	05:55 20:01	05:28 20:30	05:32 20:39	05:57 20:16	06:29 19:31	07:00 18:39	06:35 16:53	07:10 16:31
5	07:28 16:44	07:10 17:21	06:31 17:55	06:39 19:30	05:54 20:02	05:28 20:31	05:32 20:39	05:58 20:15	06:30 19:29	07:01 18:38	06:37 16:52	07:11 16:31
6	07:28 16:45	07:09 17:22	06:29 17:56	06:37 19:31	05:53 20:03	05:28 20:32	05:33 20:38	05:59 20:14	06:31 19:28	07:02 18:36	06:38 16:51	07:12 16:31
7	07:28 16:46	07:08 17:23	06:28 17:57	06:36 19:32	05:52 20:04	05:27 20:32	05:33 20:38	06:00 20:13	06:32 19:26	07:03 18:34	06:39 16:50	07:13 16:31
8	07:28 16:47	07:07 17:25	06:26 17:59	06:34 19:33	05:50 20:06	05:27 20:33	05:34 20:38	06:01 20:11	06:33 19:24	07:04 18:33	06:40 16:49	07:14 16:31
9	07:28 16:48	07:05 17:26	06:25 18:00	06:32 19:34	05:49 20:07	05:27 20:34	05:35 20:37	06:02 20:10	06:34 19:22	07:05 18:31	06:42 16:48	07:15 16:31
10	07:28 16:49	07:04 17:27	06:23 18:01	06:31 19:35	05:48 20:08	05:27 20:34	05:35 20:37	06:03 20:09	06:35 19:21	07:06 18:29	06:43 16:47	07:16 16:31
11	07:27 16:50	07:03 17:28	06:21 18:02	06:29 19:36	05:47 20:09	05:26 20:35	05:36 20:36	06:04 20:08	06:36 19:19	07:08 18:28	06:44 16:46	07:17 16:31
12	07:27 16:52	07:02 17:30	06:20 18:03	06:28 19:37	05:46 20:10	05:26 20:35	05:37 20:36	06:05 20:06	06:37 19:17	07:09 18:26	06:45 16:45	07:18 16:31
13	07:27 16:53	07:00 17:31	06:18 18:04	06:26 19:38	05:45 20:11	05:26 20:36	05:38 20:35	06:06 20:05	06:38 19:16	07:10 18:25	06:46 16:44	07:19 16:31
14	07:26 16:54	06:59 17:32	06:16 18:06	06:24 19:40	05:44 20:12	05:26 20:36	05:38 20:35	06:08 20:04	06:39 19:14	07:11 18:23	06:48 16:43	07:19 16:31
15	07:26 16:55	06:58 17:33	06:15 18:07	06:23 19:41	05:43 20:13	05:26 20:37	05:39 20:34	06:09 20:02	06:40 19:12	07:12 18:21	06:49 16:42	07:20 16:31
16	07:26 16:56	06:56 17:35	06:13 18:08	06:21 19:42	05:42 20:14	05:26 20:37	05:40 20:34	06:10 20:01	06:41 19:10	07:13 18:20	06:50 16:41	07:21 16:32
17	07:25 16:57	06:55 17:36	06:11 18:09	06:20 19:43	05:41 20:15	05:26 20:37	05:41 20:33	06:11 19:59	06:42 19:09	07:14 18:18	06:51 16:40	07:22 16:32
18	07:25 16:58	06:54 17:37	06:10 18:10	06:18 19:44	05:40 20:16	05:26 20:38	05:42 20:32	06:12 19:58	06:43 19:07	07:15 18:17	06:52 16:39	07:22 16:32
19	07:24 17:00	06:52 17:38	06:08 18:11	06:17 19:45	05:39 20:17	05:26 20:38	05:42 20:32	06:13 19:56	06:44 19:05	07:17 18:15	06:54 16:38	07:23 16:33
20	07:24 17:01	06:51 17:40	06:06 18:12	06:15 19:46	05:38 20:18	05:26 20:38	05:43 20:31	06:14 19:55	06:45 19:03	07:18 18:14	06:55 16:38	07:23 16:33
21	07:23 17:02	06:49 17:41	06:04 18:13	06:13 19:47	05:37 20:19	05:27 20:39	05:44 20:30	06:15 19:53	06:46 19:02	07:19 18:12	06:56 16:37	07:24 16:33
22	07:22 17:03	06:48 17:42	06:03 18:14	06:12 19:48	05:36 20:20	05:27 20:39	05:45 20:29	06:16 19:52	06:47 19:00	07:20 18:11	06:57 16:36	07:25 16:34
23	07:22 17:04	06:47 17:43	06:01 18:16	06:10 19:49	05:35 20:21	05:27 20:39	05:46 20:29	06:17 19:50	06:48 18:58	07:21 18:09	06:58 16:36	07:25 16:34
24	07:21 17:06	06:45 17:44	05:59 18:17	06:09 19:50	05:35 20:21	05:27 20:39	05:47 20:28	06:18 19:49	06:49 18:57	07:22 18:08	07:00 16:35	07:26 16:35
25	07:20 17:07	06:44 17:46	05:58 18:18	06:08 19:52	05:34 20:22	05:28 20:39	05:48 20:27	06:19 19:47	06:50 18:55	06:23 17:06	07:01 16:35	07:26 16:36
26	07:19 17:08	06:42 17:47	05:56 18:19	06:06 19:53	05:33 20:23	05:28 20:39	05:49 20:26	06:20 19:46	06:52 18:53	06:25 17:05	07:02 16:34	07:26 16:36
27	07:19 17:09	06:41 17:48	05:54 18:20	06:05 19:54	05:33 20:24	05:28 20:39	05:50 20:25	06:21 19:44	06:53 18:51	06:26 17:04	07:03 16:34	07:27 16:37
28	07:18 17:11	06:39 17:49	05:53 18:21	06:03 19:55	05:32 20:25	05:29 20:39	05:51 20:24	06:22 19:42	06:54 18:50	06:27 17:02	07:04 16:33	07:27 16:38
29	07:17 17:12	06:37 17:47	05:51 18:22	06:02 19:56	05:31 20:26	05:29 20:39	05:51 20:23	06:23 19:41	06:55 18:48	06:28 17:01	07:05 16:33	07:27 16:38
30	07:16 17:13	06:35 17:45	05:49 18:23	06:01 19:57	05:31 20:27	05:30 20:39	05:52 20:22	06:24 19:39	06:56 18:46	06:29 17:00	07:06 16:32	07:28 16:39
31	07:15 17:14	06:34 17:44	05:47 18:24	06:00 19:58	05:30 20:28	05:30 20:40	05:53 20:21	06:25 19:38	06:57 16:58	06:31 17:01	07:07 16:40	07:28 16:40
Ore potenziali eliofanìa	296	296	369	399	450	454	461	429	375	345	297	286
Totale, caso peggiore												
Probabilità di eliofanìa												
Tempo di operatività rid.												
Dir. del vento rid.												
Totale ridotto												
Totale effettivo												

Legenda della tabella:

Giorno del mese Alba (hh:mm) Tramonto (hh:mm) Minuti d'ombra Inizio ombreggiamento (hh:mm) Fine ombreggiamento (hh:mm) (WTG che provoca l'inizio dell'ombreggiamento) (WTG che provoca l'ultimo ombreggiamento)



## SHADOW - Calendario

Calcolo: Real and worst case Recettore d'ombra: EZ - 156  
Assunzioni sui calcoli d'ombra

Probabilità di eliofanìa (media ore giornaliere di insolazione) [CAMPOBASSO]

Gen Feb Mar Apr Mag Giu Lug Ago Set Ott Nov Dic  
4,21 4,83 5,24 6,37 6,76 8,17 9,01 9,23 7,23 4,84 4,00 3,35

Tempo di operatività

N NNE ENE E ESE SSE S SSO OSO O ONO NNO Somma  
1.112 199 90 122 110 71 112 909 1.994 247 130 1.423 6.519

	Gennaio	Febbraio	Marzo	Aprile	Maggio	Giugno	Luglio	Agosto	Settembre	Ottobre	Novembre	Dicembre
1	07:28 16:41	07:14 17:16	06:37 17:50	06:46 19:25	05:59 19:58	05:30 20:28	05:30 20:39	05:54 20:20	06:26 19:36	06:57 18:45	06:32 16:57	07:07 16:32
2	07:28 16:42	07:13 17:17	06:36 17:52	06:44 19:26	05:58 19:59	05:29 20:29	05:30 20:39	05:55 20:19	06:27 19:34	06:58 18:43	06:33 16:56	07:08 16:32
3	07:28 16:43	07:12 17:18	06:34 17:53	06:42 19:28	05:57 20:00	05:29 20:30	05:31 20:39	05:56 20:18	06:28 19:33	06:59 18:41	06:34 16:55	07:09 16:31
4	07:28 16:43	07:11 17:19	06:33 17:54	06:41 19:29	05:55 20:01	05:28 20:30	05:32 20:39	05:57 20:16	06:29 19:31	07:00 18:39	06:35 16:53	07:10 16:31
5	07:28 16:44	07:10 17:21	06:31 17:55	06:39 19:30	05:54 20:02	05:28 20:31	05:32 20:39	05:58 20:15	06:30 19:29	07:01 18:38	06:37 16:52	07:11 16:31
6	07:28 16:45	07:09 17:22	06:29 17:56	06:37 19:31	05:53 20:03	05:28 20:32	05:33 20:38	05:59 20:14	06:31 19:28	07:02 18:36	06:38 16:51	07:12 16:31
7	07:28 16:46	07:08 17:23	06:28 17:57	06:36 19:32	05:52 20:04	05:27 20:32	05:33 20:38	06:00 20:13	06:32 19:26	07:03 18:34	06:39 16:50	07:13 16:31
8	07:28 16:47	07:07 17:25	06:26 17:59	06:34 19:33	05:50 20:06	05:27 20:33	05:34 20:38	06:01 20:11	06:33 19:24	07:04 18:33	06:40 16:49	07:14 16:31
9	07:28 16:48	07:05 17:26	06:25 18:00	06:32 19:34	05:49 20:07	05:27 20:34	05:35 20:37	06:02 20:10	06:34 19:22	07:05 18:31	06:42 16:48	07:15 16:31
10	07:28 16:49	07:04 17:27	06:23 18:01	06:31 19:35	05:48 20:08	05:27 20:34	05:35 20:37	06:03 20:09	06:35 19:21	07:06 18:29	06:43 16:47	07:16 16:31
11	07:27 16:50	07:03 17:28	06:21 18:02	06:29 19:36	05:47 20:09	05:26 20:35	05:36 20:36	06:04 20:08	06:36 19:19	07:08 18:28	06:44 16:46	07:17 16:31
12	07:27 16:52	07:02 17:30	06:20 18:03	06:28 19:37	05:46 20:10	05:26 20:35	05:37 20:36	06:05 20:06	06:37 19:17	07:09 18:26	06:45 16:45	07:18 16:31
13	07:27 16:53	07:00 17:31	06:18 18:04	06:26 19:38	05:45 20:11	05:26 20:36	05:38 20:35	06:07 20:05	06:38 19:16	07:10 18:25	06:46 16:44	07:19 16:31
14	07:26 16:54	06:59 17:32	06:16 18:06	06:24 19:40	05:44 20:12	05:26 20:36	05:38 20:35	06:08 20:04	06:39 19:14	07:11 18:23	06:48 16:43	07:19 16:31
15	07:26 16:55	06:58 17:33	06:15 18:07	06:23 19:41	05:43 20:13	05:26 20:37	05:39 20:34	06:09 20:02	06:40 19:12	07:12 18:21	06:49 16:42	07:20 16:31
16	07:26 16:56	06:56 17:35	06:13 18:08	06:21 19:42	05:42 20:14	05:26 20:37	05:40 20:34	06:10 20:01	06:41 19:10	07:13 18:20	06:50 16:41	07:21 16:32
17	07:25 16:57	06:55 17:36	06:11 18:09	06:20 19:43	05:41 20:15	05:26 20:37	05:41 20:33	06:11 19:59	06:42 19:09	07:14 18:18	06:51 16:40	07:22 16:32
18	07:25 16:58	06:54 17:37	06:10 18:10	06:18 19:44	05:40 20:16	05:26 20:38	05:42 20:32	06:12 19:58	06:43 19:07	07:15 18:17	06:52 16:39	07:22 16:32
19	07:24 17:00	06:52 17:38	06:08 18:11	06:17 19:45	05:39 20:17	05:26 20:38	05:42 20:32	06:13 19:56	06:44 19:05	07:17 18:15	06:54 16:38	07:23 16:33
20	07:24 17:01	06:51 17:40	06:06 18:12	06:15 19:46	05:38 20:18	05:26 20:38	05:43 20:31	06:14 19:55	06:45 19:03	07:18 18:14	06:55 16:38	07:23 16:33
21	07:23 17:02	06:49 17:41	06:04 18:13	06:13 19:47	05:37 20:19	05:27 20:39	05:44 20:30	06:15 19:53	06:46 19:02	07:19 18:12	06:56 16:37	07:24 16:33
22	07:22 17:03	06:48 17:42	06:03 18:14	06:12 19:48	05:36 20:20	05:27 20:39	05:45 20:29	06:16 19:52	06:47 19:00	07:20 18:11	06:57 16:36	07:25 16:34
23	07:22 17:04	06:47 17:43	06:01 18:16	06:10 19:49	05:35 20:21	05:27 20:39	05:46 20:29	06:17 19:50	06:48 18:58	07:21 18:09	06:58 16:36	07:25 16:34
24	07:21 17:06	06:45 17:44	05:59 18:17	06:09 19:50	05:35 20:21	05:27 20:39	05:47 20:28	06:18 19:49	06:49 18:57	07:22 18:08	07:00 16:35	07:26 16:35
25	07:20 17:07	06:44 17:46	05:58 18:18	06:08 19:52	05:34 20:22	05:28 20:39	05:48 20:27	06:19 19:47	06:50 18:55	06:23 17:06	07:01 16:35	07:26 16:36
26	07:19 17:08	06:42 17:47	05:56 18:19	06:06 19:53	05:33 20:23	05:28 20:39	05:49 20:26	06:20 19:46	06:52 18:53	06:25 17:05	07:02 16:34	07:26 16:36
27	07:19 17:09	06:41 17:48	05:54 18:20	06:05 19:54	05:33 20:24	05:28 20:39	05:50 20:25	06:21 19:44	06:53 18:51	06:26 17:04	07:03 16:34	07:27 16:37
28	07:18 17:11	06:39 17:49	05:53 18:21	06:03 19:55	05:32 20:25	05:29 20:39	05:51 20:24	06:22 19:42	06:54 18:50	06:27 17:02	07:04 16:33	07:27 16:38
29	07:17 17:12	06:37 17:47	05:51 18:22	06:02 19:56	05:31 20:26	05:29 20:39	05:51 20:23	06:23 19:41	06:55 18:48	06:28 17:01	07:05 16:33	07:27 16:38
30	07:16 17:13	06:35 17:45	05:49 18:23	06:01 19:57	05:31 20:27	05:30 20:39	05:52 20:22	06:24 19:39	06:56 18:46	06:29 17:00	07:06 16:32	07:28 16:39
31	07:15 17:14	06:34 17:44	05:47 18:24	06:00 19:58	05:30 20:28	05:30 20:40	05:53 20:21	06:25 19:38	06:57 16:58	06:31 17:01	07:07 16:40	07:28 16:40
Ore potenziali eliofanìa	296	296	369	399	450	454	461	429	375	345	297	286
Totale, caso peggiore												
Probabilità di eliofanìa												
Tempo di operatività rid.												
Dir. del vento rid.												
Totale ridotto												
Totale effettivo												

Legenda della tabella:

Giorno del mese Alba (hh:mm) Tramonto (hh:mm) Minuti d'ombra Inizio ombreggiamento (hh:mm) Fine ombreggiamento (hh:mm) (WTG che provoca l'inizio dell'ombreggiamento) (WTG che provoca l'ultimo ombreggiamento)

Progetto:  
Musa

Utente autorizzato:  
MONTANA SPA  
VIA ANGELO CARLO FUMAGALLI 6  
IT-20143 MILANO  
0254118173  
Andrea Mastio / mastio@montanambiente.com  
Redatto il:  
21/09/2023 17:40/4.0.422

## SHADOW - Calendario

Calcolo: Real and worst case Recettore d'ombra: FA - 157  
Assunzioni sui calcoli d'ombra

Probabilità di eliofanìa (media ore giornaliere di insolazione) [CAMPOBASSO]  
Gen Feb Mar Apr Mag Giu Lug Ago Set Ott Nov Dic  
4,21 4,83 5,24 6,37 6,76 8,17 9,01 9,23 7,23 4,84 4,00 3,35

Tempo di operatività

N NNE ENE E ESE SSE S SSO OSO O ONO NNO Somma  
1.112 199 90 122 110 71 112 909 1.994 247 130 1.423 6.519

	Gennaio		Febbraio		Marzo		Aprile		Maggio		Giugno	
1	07:28		09:00 (12)	07:14	09:33 (12)	06:37		06:46	07:04 (11)	05:59	07:02 (11)	05:30
	16:41	72	10:12 (12)	17:16	19 09:52 (12)	17:51		19:25	54 07:58 (11)	19:58	39 07:41 (11)	20:28
2	07:28		09:00 (12)	07:13	09:40 (12)	06:36		06:44	07:03 (11)	05:58	07:03 (11)	05:29
	16:42	72	10:12 (12)	17:17	6 09:46 (12)	17:52		19:27	56 07:59 (11)	19:59	36 07:39 (11)	20:29
3	07:28		09:01 (12)	07:12		06:34		06:42	07:01 (11)	05:57	07:05 (11)	05:29
	16:43	71	10:12 (12)	17:18		17:53		19:28	58 07:59 (11)	20:00	32 07:37 (11)	20:30
4	07:28		09:02 (12)	07:11		06:33		06:41	06:59 (11)	05:55	07:07 (11)	05:28
	16:44	71	10:13 (12)	17:19		17:54		19:29	60 07:59 (11)	20:01	28 07:35 (11)	20:31
5	07:28		09:02 (12)	07:10		06:31		06:39	06:58 (11)	05:54	07:10 (11)	05:28
	16:44	71	10:13 (12)	17:21		17:55		19:30	62 08:00 (11)	20:02	22 07:32 (11)	20:31
6	07:28		09:03 (12)	07:09		06:30		06:37	06:56 (11)	05:53	07:13 (11)	05:28
	16:45	70	10:13 (12)	17:22		17:56		19:31	64 08:00 (11)	20:04	15 07:28 (11)	20:32
7	07:28		09:03 (12)	07:08		06:28		06:36	06:55 (11)	05:52		05:27
	16:46	70	10:13 (12)	17:23		17:58		19:32	65 08:00 (11)	20:05		20:33
8	07:28		09:04 (12)	07:07		06:26		06:34	06:55 (11)	05:50		05:27
	16:47	69	10:13 (12)	17:25		17:59		19:33	65 08:00 (11)	20:06		20:33
9	07:28		09:04 (12)	07:05		06:25		06:32	06:54 (11)	05:49		05:27
	16:48	69	10:13 (12)	17:26		18:00		19:34	66 08:00 (11)	20:07		20:34
10	07:28		09:05 (12)	07:04		06:23		06:31	06:54 (11)	05:48		05:27
	16:49	69	10:14 (12)	17:27		18:01		19:35	66 08:00 (11)	20:08		20:34
11	07:27		09:05 (12)	07:03		06:21		06:29	06:54 (11)	05:47		05:26
	16:50	68	10:13 (12)	17:28		18:02		19:36	65 07:59 (11)	20:09		20:35
12	07:27		09:06 (12)	07:02		06:20		06:28	06:53 (11)	05:46		05:26
	16:52	67	10:13 (12)	17:30		18:03		19:37	66 07:59 (11)	20:10		20:35
13	07:27		09:08 (12)	07:00		06:18		06:26	06:53 (11)	05:45		05:26
	16:53	66	10:14 (12)	17:31		18:04		19:39	66 07:59 (11)	20:11		20:36
14	07:27		09:08 (12)	06:59		06:16		06:24	06:53 (11)	05:44		05:26
	16:54	65	10:13 (12)	17:32		18:06		19:40	65 07:58 (11)	20:12		20:36
15	07:26		09:09 (12)	06:58		06:15		06:23	06:53 (11)	05:43		05:26
	16:55	64	10:13 (12)	17:33		18:07		19:41	65 07:58 (11)	20:13		20:37
16	07:26		09:09 (12)	06:57		06:13		06:21	06:53 (11)	05:42		05:26
	16:56	64	10:13 (12)	17:35		18:08		19:42	64 07:57 (11)	20:14		20:37
17	07:25		09:11 (12)	06:55		06:11		06:20	06:52 (11)	05:41		05:26
	16:57	62	10:13 (12)	17:36		18:09		19:43	64 07:56 (11)	20:15		20:38
18	07:25		09:11 (12)	06:54		06:10		06:18	06:53 (11)	05:40		05:26
	16:58	61	10:12 (12)	17:37		18:10		19:44	63 07:56 (11)	20:16		20:38
19	07:24		09:12 (12)	06:52		06:08		06:17	06:52 (11)	05:39		05:26
	17:00	59	10:11 (12)	17:38		18:11		19:45	63 07:55 (11)	20:17		20:38
20	07:24		09:13 (12)	06:51		06:06		06:15	06:53 (11)	05:38		05:26
	17:01	59	10:12 (12)	17:40		18:12		19:46	61 07:54 (11)	20:18		20:38
21	07:23		09:14 (12)	06:50		06:05		06:14	06:53 (11)	05:37		05:27
	17:02	57	10:11 (12)	17:41		18:13		19:47	60 07:53 (11)	20:19		20:39
22	07:22		09:15 (12)	06:48		06:03		06:12	06:54 (11)	05:36		05:27
	17:03	55	10:10 (12)	17:42		18:14	15 06:41 (11)	19:48	58 07:52 (11)	20:20		20:39
23	07:22		09:16 (12)	06:47		06:01		06:11	06:55 (11)	05:35		05:27
	17:04	54	10:10 (12)	17:43		18:16	25 06:45 (11)	19:49	57 07:52 (11)	20:21		20:39
24	07:21		09:17 (12)	06:45		05:59		06:18 (11)	06:09	06:55 (11)	05:35	05:27
	17:06	52	10:09 (12)	17:45		18:17	30 06:48 (11)	19:51	55 07:50 (11)	20:22		20:39
25	07:20		09:18 (12)	06:44		05:58		06:16 (11)	06:08	06:56 (11)	05:34	05:28
	17:07	49	10:07 (12)	17:46		18:18	34 06:50 (11)	19:52	53 07:49 (11)	20:22		20:39
26	07:19		09:20 (12)	06:42		05:56		06:15 (11)	06:06	06:56 (11)	05:33	05:28
	17:08	46	10:06 (12)	17:47		18:19	38 06:53 (11)	19:53	52 07:48 (11)	20:23		20:39
27	07:19		09:21 (12)	06:41		05:54		06:13 (11)	06:05	06:57 (11)	05:33	05:28
	17:09	44	10:05 (12)	17:48		18:20	41 06:54 (11)	19:54	50 07:47 (11)	20:24		20:40
28	07:18		09:23 (12)	06:39		05:53		06:11 (11)	06:03	06:58 (11)	05:32	05:29
	17:11	40	10:03 (12)	17:49		18:21	44 06:55 (11)	19:55	48 07:46 (11)	20:25		20:40
29	07:17		09:24 (12)			06:51		07:10 (11)	06:02	06:59 (11)	05:31	05:29
	17:12	37	10:01 (12)			19:22	47 07:57 (11)	19:56	45 07:44 (11)	20:26		20:40
30	07:16		09:27 (12)			06:49		07:08 (11)	06:01	07:00 (11)	05:31	05:30
	17:13	32	09:59 (12)			19:23	49 07:57 (11)	19:57	42 07:42 (11)	20:27		20:39
31	07:15		09:29 (12)			06:48		07:06 (11)		05:30		
	17:14	27	09:56 (12)			19:24	52 07:58 (11)			20:28		
Ore potenziali eliofanìa	296		296		369		399		450			454
Totale, caso peggiore	1832		25		375		1778		172		0,47	
Probabilità di eliofanìa	0,44		0,46		0,44		0,48		0,47		0,74	
Tempo di operatività rid.	0,74		0,74		0,74		0,74		0,74		0,57	
Dir. del vento rid.	0,62		0,62		0,57		0,57		0,57		0,20	
Totale ridotto	0,20		0,21		0,19		0,21		0,21		0,34	
Totale effettivo	375		5		71		365		34			

Legenda della tabella:

Giorno del mese Alba (hh:mm) Tramonto (hh:mm) Minuti d'ombra Inizio ombreggiamento (hh:mm) Fine ombreggiamento (hh:mm) (WTG che provoca l'inizio dell'ombreggiamento) (WTG che provoca l'ultimo ombreggiamento)

## SHADOW - Calendario

Calcolo: Real and worst case Recettore d'ombra: FA - 157

Assunzioni sui calcoli d'ombra

Probabilità di eliofanìa (media ore giornaliere di insolazione) [CAMPOBASSO]

Gen Feb Mar Apr Mag Giu Lug Ago Set Ott Nov Dic  
4,21 4,83 5,24 6,37 6,76 8,17 9,01 9,23 7,23 4,84 4,00 3,35

Tempo di operatività

N NNE ENE E ESE SSE S SSO OSO O ONO NNO Somma  
1.112 199 90 122 110 71 112 909 1.994 247 130 1.423 6.519

	Luglio	Agosto	Settembre	Ottobre	Novembre	Dicembre	
1	05:30 20:39	05:54 20:20	06:26 19:36	06:53 (11) 18:45	06:57 16:57	07:07 16:32	08:47 (12) 09:55 (12)
2	05:31 20:39	05:55 20:19	06:27 19:34	06:52 (11) 18:43	06:58 16:56	06:33 16:32	07:09 09:56 (12)
3	05:31 20:39	05:56 20:18	06:28 19:33	06:52 (11) 18:41	06:59 16:55	06:34 16:31	07:10 09:57 (12)
4	05:32 20:39	05:57 20:16	06:29 19:31	06:52 (11) 18:39	07:00 16:53	06:36 16:31	07:11 09:58 (12)
5	05:32 20:39	05:58 20:15	06:30 19:29	06:52 (11) 18:38	07:01 16:52	06:37 16:31	07:12 09:59 (12)
6	05:33 20:38	05:59 20:14	6 07:28 (11) 06:31 19:28	06:52 (11) 18:36	07:02 16:51	06:38 16:31	07:13 09:59 (12)
7	05:33 20:38	06:00 20:13	17 07:39 (11) 06:32 19:26	06:53 (11) 18:34	07:03 16:50	06:39 16:31	07:14 10:00 (12)
8	05:34 20:38	06:01 20:12	25 07:46 (11) 06:33 19:24	06:54 (11) 18:33	07:04 16:49	06:40 16:31	07:14 10:00 (12)
9	05:35 20:37	06:02 20:10	29 07:44 (11) 06:34 19:23	06:55 (11) 18:31	07:05 16:48	06:42 09:10 (12) 16:31	07:15 10:00 (12)
10	05:35 20:37	06:03 20:09	33 07:13 (11) 06:35 19:21	06:56 (11) 18:30	07:07 16:47	06:43 09:04 (12) 16:31	07:16 08:50 (12) 10:01 (12)
11	05:36 20:37	06:04 20:08	37 07:48 (11) 06:36 19:19	06:57 (11) 18:28	07:08 16:46	06:44 09:28 (12) 16:31	07:17 08:50 (12) 10:02 (12)
12	05:37 20:36	06:06 20:06	40 07:09 (11) 06:37 19:17	06:58 (11) 18:26	07:09 16:45	06:45 09:31 (12) 16:31	07:18 08:51 (12) 10:02 (12)
13	05:38 20:36	06:07 20:05	43 07:08 (11) 06:38 19:16	06:59 (11) 18:25	07:10 16:44	06:47 09:33 (12) 16:31	07:19 10:03 (12)
14	05:38 20:35	06:08 20:04	46 07:06 (11) 06:39 19:14	07:00 (11) 18:23	07:11 16:43	06:48 09:36 (12) 16:31	07:20 10:03 (12)
15	05:39 20:34	06:09 20:02	48 07:52 (11) 06:40 19:12	07:01 (11) 18:21	07:12 16:42	06:49 09:38 (12) 16:31	07:20 08:51 (12) 10:04 (12)
16	05:40 20:34	06:10 20:01	50 07:53 (11) 06:41 19:10	07:02 (11) 18:20	07:13 16:41	06:50 09:39 (12) 16:32	07:21 10:05 (12)
17	05:41 20:33	06:11 19:59	53 07:02 (11) 06:42 19:09	07:03 (11) 18:18	07:14 16:40	06:51 09:41 (12) 16:32	07:22 10:05 (12)
18	05:42 20:33	06:12 19:58	54 07:55 (11) 06:43 19:07	07:04 (11) 18:17	07:15 16:39	06:53 08:51 (12) 16:32	07:22 08:53 (12) 10:05 (12)
19	05:42 20:32	06:13 19:56	56 07:00 (11) 06:44 19:05	07:05 (11) 18:15	07:17 16:39	06:54 09:44 (12) 16:33	07:23 08:54 (12) 10:06 (12)
20	05:43 20:31	06:14 19:55	58 07:56 (11) 06:45 19:04	07:06 (11) 18:14	07:18 16:38	06:55 09:45 (12) 16:33	07:24 10:06 (12)
21	05:44 20:30	06:15 19:53	58 06:59 (11) 06:46 19:02	07:10 (11) 18:12	07:19 16:37	06:56 09:47 (12) 16:33	07:24 10:07 (12)
22	05:45 20:30	06:16 19:52	60 06:58 (11) 06:47 19:00	07:20 18:11	06:57 16:36	07:25 09:48 (12) 16:34	08:54 (12) 10:07 (12)
23	05:46 20:29	06:17 19:50	61 06:57 (11) 06:48 18:58	07:21 18:09	06:59 16:36	07:25 09:49 (12) 16:34	08:55 (12) 10:08 (12)
24	05:47 20:28	06:18 19:49	62 07:58 (11) 06:50 18:57	07:22 18:08	07:00 16:35	07:26 09:49 (12) 16:35	08:56 (12) 10:08 (12)
25	05:48 20:27	06:19 19:47	63 06:56 (11) 06:51 18:55	06:24 17:06	07:01 16:35	07:26 09:51 (12) 16:36	08:56 (12) 10:08 (12)
26	05:49 20:26	06:20 19:46	64 06:55 (11) 06:52 18:53	06:25 17:05	07:02 16:34	07:26 08:48 (12) 16:36	08:57 (12) 10:09 (12)
27	05:50 20:25	06:21 19:44	65 06:54 (11) 06:53 18:51	06:26 17:04	07:03 16:34	07:27 08:48 (12) 16:37	08:57 (12) 10:09 (12)
28	05:51 20:24	06:22 19:42	65 06:59 (11) 06:54 18:50	06:27 17:02	07:04 16:33	07:27 09:53 (12) 16:38	08:57 (12) 10:10 (12)
29	05:52 20:23	06:23 19:41	65 06:54 (11) 06:55 18:48	06:28 17:01	07:05 16:33	07:27 08:48 (12) 16:38	08:59 (12) 10:11 (12)
30	05:52 20:22	06:24 19:39	66 06:53 (11) 06:56 18:46	06:30 17:00	07:06 16:32	07:28 09:54 (12) 16:39	08:59 (12) 10:11 (12)
31	05:53 20:21	06:25 19:38	66 06:53 (11) 07:59 (11)	06:31 16:58	07:07 16:40	07:28 16:40	08:59 (12) 10:11 (12)
Ore potenziali eliofanìa	461	429	375	345	297	286	
Totale, caso peggiore			1290	1065		2216	
Probabilità di eliofanìa			0,67	0,58		0,36	
Tempo di operatività rid.			0,74	0,74		0,74	
Dir. del vento rid.			0,57	0,57		0,62	
Totale ridotto			0,29	0,25		0,17	
Totale effettivo			369	264		374	

Legenda della tabella:

Giorno del mese Alba (hh:mm) Tramonto (hh:mm) Minuti d'ombra Inizio ombreggiamento (hh:mm) Fine ombreggiamento (hh:mm) (WTG che provoca l'inizio dell'ombreggiamento) (WTG che provoca l'ultimo ombreggiamento)

## SHADOW - Calendario

Calcolo: Real and worst case Recettore d'ombra: FB - 158  
Assunzioni sui calcoli d'ombra

Probabilità di eliofanìa (media ore giornaliere di insolazione) [CAMPOBASSO]

Gen	Feb	Mar	Apr	Mag	Giu	Lug	Ago	Set	Ott	Nov	Dic
4,21	4,83	5,24	6,37	6,76	8,17	9,01	9,23	7,23	4,84	4,00	3,35

Tempo di operatività

N	NNE	ENE	E	ESE	SSE	S	SSO	OSO	O	ONO	NNO	Somma
1.112	199	90	122	110	71	112	909	1.994	247	130	1.423	6.519

	Gennaio	Febbraio	Marzo	Aprile	Maggio	Giugno
1	07:28 16:41	07:14 17:16	07:37 (12) 17:51	06:38 17:25	05:59 19:58	05:30 20:28
2	07:28 16:42	07:13 17:17	07:36 (12) 17:52	06:36 17:27	05:58 19:59	05:29 20:29
3	07:28 16:43	07:12 17:18	07:36 (12) 17:53	06:34 17:28	05:57 20:00	05:29 20:30
4	07:28 16:44	07:11 17:20	07:36 (12) 17:54	06:33 17:29	05:55 20:01	05:28 20:31
5	07:28 16:44	07:10 17:21	07:37 (12) 17:55	06:31 17:30	05:54 20:02	05:28 20:31
6	07:28 16:45	07:09 17:22	07:37 (12) 17:56	06:30 17:31	05:53 20:04	05:28 20:32
7	07:28 16:46	07:08 17:23	07:38 (12) 17:58	06:28 17:32	05:52 20:05	05:27 20:33
8	07:28 16:47	07:07 17:25	07:38 (12) 17:59	06:26 17:33	05:50 20:06	05:27 20:33
9	07:28 16:48	07:05 17:26	07:38 (12) 18:00	06:25 18:00	06:44 (11) 06:48 (11)	05:49 20:34
10	07:28 16:49	07:04 17:27	07:39 (12) 18:01	06:23 18:01	06:42 (11) 06:50 (11)	05:48 20:35
11	07:28 16:51	07:03 17:28	07:40 (12) 18:02	06:21 18:02	06:40 (11) 06:50 (11)	05:47 20:36
12	07:27 16:52	07:02 17:30	07:42 (12) 18:03	06:20 18:03	06:39 (11) 06:52 (11)	05:46 20:35
13	07:27 16:53	07:01 17:31	07:43 (12) 18:04	06:18 18:04	06:37 (11) 06:52 (11)	05:45 20:36
14	07:27 16:54	06:59 17:32	07:45 (12) 18:06	06:16 18:06	06:35 (11) 06:52 (11)	05:44 20:36
15	07:26 16:55	06:58 17:33	07:49 (12) 18:07	06:15 18:07	06:34 (11) 06:52 (11)	05:43 20:37
16	07:26 16:56	06:57 17:35	07:56 (12) 18:08	06:13 18:08	06:32 (11) 06:52 (11)	05:42 20:37
17	07:25 16:57	06:55 17:36	06:11 18:09	06:11 18:09	06:30 (11) 06:51 (11)	05:41 20:38
18	07:25 16:58	06:54 17:37	06:10 18:10	06:10 18:10	06:28 (11) 06:50 (11)	05:40 20:38
19	07:24 17:00	06:52 17:38	06:08 18:11	06:08 18:11	06:27 (11) 06:50 (11)	05:39 20:38
20	07:24 17:01	06:51 17:40	06:06 18:12	06:06 18:12	06:26 (11) 06:49 (11)	05:38 20:39
21	07:23 17:02	06:50 17:41	06:05 18:13	06:05 18:13	06:26 (11) 06:47 (11)	05:37 20:39
22	07:22 17:03	07:46 (12) 07:52 (12)	06:48 17:42	06:03 18:15	06:28 (11) 06:46 (11)	05:36 20:39
23	07:22 17:04	07:44 (12) 07:56 (12)	06:47 17:43	06:01 18:16	06:30 (11) 06:43 (11)	05:35 20:39
24	07:21 17:06	07:42 (12) 07:58 (12)	06:45 17:45	05:59 18:17	06:33 (11) 06:39 (11)	05:35 20:39
25	07:20 17:07	07:41 (12) 07:59 (12)	06:44 17:46	05:58 18:18	06:08 19:52	05:34 20:39
26	07:20 17:08	07:40 (12) 08:00 (12)	06:42 17:47	05:56 18:19	06:06 19:53	05:33 20:40
27	07:19 17:09	07:39 (12) 08:01 (12)	06:41 17:48	05:54 18:20	06:05 19:54	05:33 20:40
28	07:18 17:11	07:38 (12) 08:02 (12)	06:39 17:49	05:53 18:21	06:03 19:55	05:29 20:40
29	07:17 17:12	07:37 (12) 08:03 (12)	06:39 17:49	05:53 19:22	06:02 19:56	05:29 20:40
30	07:16 17:13	07:38 (12) 08:05 (12)	06:49 17:49	06:49 19:23	06:01 19:57	05:30 20:40
31	07:15 17:14	07:37 (12) 08:06 (12)	06:48 19:24	06:48 19:24	05:30 20:28	05:30 20:28
Ore potenziali eliofanìa	296	296	369	399	450	454
Totale, caso peggiore	200	374	252			
Probabilità di eliofanìa	0,44	0,46	0,44			
Tempo di operatività rid.	0,74	0,74	0,74			
Dir. del vento rid.	0,56	0,56	0,56			
Totale ridotto	0,18	0,19	0,18			
Totale effettivo	37	71	46			

Legenda della tabella:

Giorno del mese	Alba (hh:mm)	Inizio ombreggiamento (hh:mm)	(WTG che provoca l'inizio dell'ombreggiamento)
	Tramonto (hh:mm)	Fine ombreggiamento (hh:mm)	(WTG che provoca l'ultimo ombreggiamento)

## SHADOW - Calendario

Calcolo: Real and worst case Recettore d'ombra: FB - 158  
Assunzioni sui calcoli d'ombra

Probabilità di eliofanìa (media ore giornaliere di insolazione) [CAMPOBASSO]

Gen Feb Mar Apr Mag Giu Lug Ago Set Ott Nov Dic  
4,21 4,83 5,24 6,37 6,76 8,17 9,01 9,23 7,23 4,84 4,00 3,35

Tempo di operatività

N NNE ENE E ESE SSE S SSO OSO O ONO NNO Somma  
1.112 199 90 122 110 71 112 909 1.994 247 130 1.423 6.519

	Luglio	Agosto	Settembre	Ottobre	Novembre	Dicembre
1	05:30 20:39	05:54 20:20	06:26 19:36	06:57 18:45	07:17 (11) 16:57	07:09 (12) 16:32
2	05:31 20:39	05:55 20:19	06:27 19:34	06:58 18:43	07:18 (11) 16:56	07:08 (12) 16:32
3	05:31 20:39	05:56 20:18	06:28 19:33	06:59 18:41	07:19 (11) 16:55	07:07 (12) 16:31
4	05:32 20:39	05:57 20:17	06:29 19:31	07:00 18:40	07:20 (11) 16:53	07:07 (12) 16:31
5	05:32 20:39	05:58 20:15	06:30 19:29	07:01 18:38	07:21 (11) 16:52	07:07 (12) 16:31
6	05:33 20:38	05:59 20:14	06:31 19:28	07:02 18:36	06:38 16:51	07:07 (12) 16:31
7	05:33 20:38	06:00 20:13	06:32 19:26	07:03 18:35	06:39 16:50	07:07 (12) 16:31
8	05:34 20:38	06:01 20:12	06:33 19:24	07:04 18:33	06:40 16:49	07:07 (12) 16:31
9	05:35 20:37	06:02 20:10	06:34 19:23	07:05 18:31	06:42 16:48	07:07 (12) 16:31
10	05:35 20:37	06:04 20:09	06:35 19:21	07:07 18:30	06:43 16:47	07:08 (12) 16:31
11	05:36 20:37	06:05 20:08	06:36 19:19	07:08 18:28	06:44 16:46	07:08 (12) 16:31
12	05:37 20:36	06:06 20:06	06:37 19:17	07:09 18:26	06:45 16:45	07:09 (12) 16:31
13	05:38 20:36	06:07 20:05	06:38 19:16	07:10 18:25	06:47 16:44	07:09 (12) 16:31
14	05:38 20:35	06:08 20:04	06:39 19:14	07:11 18:23	06:48 16:43	07:11 (12) 16:31
15	05:39 20:34	06:09 20:02	06:40 19:12	07:12 18:22	06:49 16:42	07:12 (12) 16:31
16	05:40 20:34	06:10 20:01	06:41 19:11	07:13 18:20	06:50 16:41	07:13 (12) 16:32
17	05:41 20:33	06:11 19:59	06:42 19:09	07:14 18:18	06:51 16:40	07:15 (12) 16:32
18	05:42 20:33	06:12 19:58	06:43 19:07	07:16 18:17	06:53 16:39	07:16 (12) 16:32
19	05:42 20:32	06:13 19:56	06:44 19:05	07:17 (11) 18:15	06:54 16:39	07:18 (12) 16:33
20	05:43 20:31	06:14 19:55	06:45 19:04	07:17 (11) 18:14	06:55 16:38	07:20 (12) 16:33
21	05:44 20:30	06:15 19:53	06:46 19:02	07:14 (11) 18:12	06:56 16:37	07:27 (12) 16:34
22	05:45 20:30	06:16 19:52	06:47 19:00	07:12 (11) 18:11	06:57 16:36	07:25 16:34
23	05:46 20:29	06:17 19:50	06:49 18:58	07:10 (11) 18:09	06:59 16:36	07:25 16:35
24	05:47 20:28	06:18 19:49	06:50 18:57	07:10 (11) 18:08	07:00 16:35	07:26 16:35
25	05:48 20:27	06:19 19:47	06:51 18:55	07:11 (11) 17:07	06:24 16:35	07:01 16:36
26	05:49 20:26	06:20 19:46	06:52 18:53	07:12 (11) 17:05	06:25 16:34	07:26 16:36
27	05:50 20:25	06:21 19:44	06:53 18:51	07:13 (11) 17:04	06:26 16:33	07:17 (12) 16:37
28	05:51 20:24	06:22 19:43	06:54 18:50	07:14 (11) 17:02	06:27 16:33	07:26 (12) 16:38
29	05:52 20:23	06:23 19:41	06:55 18:48	07:15 (11) 17:01	06:28 16:33	07:12 (12) 16:38
30	05:53 20:22	06:24 19:39	06:56 18:46	07:16 (11) 17:00	06:30 16:32	07:10 (12) 16:39
31	05:53 20:21	06:25 19:38		06:31 16:58	07:09 (12) 16:33 (12)	07:06 16:40
Ore potenziali eliofanìa	461	429	375	345	297	286
Totale, caso peggiore			214	132	490	
Probabilità di eliofanìa			0,58	0,44	0,40	
Tempo di operatività rid.			0,74	0,74	0,74	
Dir. del vento rid.			0,56	0,56	0,56	
Totale ridotto			0,24	0,18	0,17	
Totale effettivo			52	24	82	

Legenda della tabella:

Giorno del mese Alba (hh:mm) Tramonto (hh:mm) Minuti d'ombra Inizio ombreggiamento (hh:mm) Fine ombreggiamento (hh:mm) (WTG che provoca l'inizio dell'ombreggiamento) (WTG che provoca l'ultimo ombreggiamento)

## SHADOW - Calendario

Calcolo: Real and worst case Recettore d'ombra: FC - 159  
Assunzioni sui calcoli d'ombra

Probabilità di eliofanìa (media ore giornaliere di insolazione) [CAMPOBASSO]

Gen	Feb	Mar	Apr	Mag	Giu	Lug	Ago	Set	Ott	Nov	Dic
4,21	4,83	5,24	6,37	6,76	8,17	9,01	9,23	7,23	4,84	4,00	3,35

Tempo di operatività

N	NNE	ENE	E	ESE	SSE	S	SSO	OSO	O	ONO	NNO	Somma
1.112	199	90	122	110	71	112	909	1.994	247	130	1.423	6.519

	Gennaio	Febbraio	Marzo	Aprile	Maggio	Giugno
1	07:28 16:41	07:14 17:16	06:38 17:51	06:46 19:25	07:11 (11) 19:58	05:59 20:28
2	07:28 16:42	07:13 17:17	06:36 17:52	06:44 19:27	07:12 (11) 19:59	05:58 20:29
3	07:28 16:43	07:12 17:18	06:34 17:53	06:43 19:28	07:14 (11) 20:00	05:57 20:30
4	07:28 16:44	07:11 17:20	06:33 17:54	06:41 19:29	07:25 (11) 20:01	05:55 20:31
5	07:28 16:44	07:10 17:21	06:31 17:55	06:39 19:30	05:54 20:02	05:28 20:31
6	07:28 16:45	07:09 17:22	07:35 (12) 17:56	06:37 19:31	05:53 20:04	05:28 20:32
7	07:28 16:46	07:08 17:23	07:31 (12) 17:58	06:36 19:32	05:52 20:05	05:27 20:33
8	07:28 16:47	07:07 17:25	07:29 (12) 17:59	06:34 19:33	05:50 20:06	05:27 20:33
9	07:28 16:48	07:05 17:26	07:27 (12) 18:00	06:33 19:34	05:49 20:07	05:27 20:34
10	07:28 16:49	07:04 17:27	07:26 (12) 18:01	06:31 19:35	05:48 20:08	05:27 20:34
11	07:28 16:51	07:03 17:28	07:25 (12) 18:02	06:29 19:36	05:47 20:09	05:27 20:35
12	07:27 16:52	07:02 17:30	07:25 (12) 18:03	06:28 19:38	05:46 20:10	05:26 20:35
13	07:27 16:53	07:01 17:31	07:23 (12) 18:04	06:26 19:39	05:45 20:11	05:26 20:36
14	07:27 16:54	06:59 17:32	07:23 (12) 18:06	06:24 19:40	05:44 20:12	05:26 20:36
15	07:26 16:55	06:58 17:33	07:23 (12) 18:07	06:23 19:41	05:43 20:13	05:26 20:37
16	07:26 16:56	06:57 17:35	07:22 (12) 18:08	06:21 19:42	05:42 20:14	05:26 20:37
17	07:25 16:57	06:55 17:36	07:23 (12) 18:09	06:20 19:43	05:41 20:15	05:26 20:38
18	07:25 16:58	06:54 17:37	07:22 (12) 18:10	06:18 19:44	05:40 20:16	05:26 20:38
19	07:24 17:00	06:52 17:38	07:23 (12) 18:11	06:17 06:27 (11)	05:39 20:17	05:26 20:38
20	07:24 17:01	06:51 17:40	07:22 (12) 18:12	06:31 (11) 06:25 (11)	19:45 19:46	20:37 20:39
21	07:23 17:02	06:50 17:41	07:23 (12) 18:13	06:05 06:34 (11)	06:14 19:47	05:27 20:39
22	07:22 17:03	06:48 17:42	07:23 (12) 18:15	06:03 06:35 (11)	06:12 19:48	05:27 20:39
23	07:22 17:04	06:47 17:43	07:25 (12) 18:16	06:01 06:36 (11)	06:11 19:49	05:27 20:39
24	07:21 17:06	06:45 17:45	07:25 (12) 18:17	06:18 (11) 06:36 (11)	06:09 19:51	05:27 20:39
25	07:20 17:07	06:44 17:46	07:27 (12) 18:18	05:58 06:35 (11)	06:08 19:52	05:28 20:39
26	07:20 17:08	06:42 17:47	07:29 (12) 18:19	05:56 06:36 (11)	06:06 19:53	05:28 20:40
27	07:19 17:09	06:41 17:48	07:33 (12) 18:20	05:54 06:35 (11)	06:05 19:54	05:28 20:40
28	07:18 17:11	06:39 17:49	05:53 18:21	06:11 (11) 06:34 (11)	06:03 19:55	05:29 20:40
29	07:17 17:12		06:51 19:22	07:10 (11) 07:34 (11)	06:02 19:56	05:29 20:40
30	07:16 17:13		06:49 19:23	07:09 (11) 07:33 (11)	06:01 19:57	05:30 20:40
31	07:15 17:14		06:48 19:24	07:10 (11) 07:31 (11)		05:30 20:40
Ore potenziali eliofanìa	296	296	369	399	450	454
Totale, caso peggiore		514	224		47	
Probabilità di eliofanìa		0,46	0,44		0,48	
Tempo di operatività rid.		0,74	0,74		0,74	
Dir. del vento rid.		0,55	0,57		0,57	
Totale ridotto		0,19	0,19		0,20	
Totale effettivo		96	42		10	

Legenda della tabella:

Giorno del mese	Alba (hh:mm)	Inizio ombreggiamento (hh:mm)	(WTG che provoca l'inizio dell'ombreggiamento)
	Tramonto (hh:mm)Minuti d'ombra	Fine ombreggiamento (hh:mm)	(WTG che provoca l'ultimo ombreggiamento)



## SHADOW - Calendario

Calcolo: Real and worst case Recettore d'ombra: FC - 159  
Assunzioni sui calcoli d'ombra

Probabilità di eliofanìa (media ore giornaliere di insolazione) [CAMPOBASSO]

Gen Feb Mar Apr Mag Giu Lug Ago Set Ott Nov Dic  
4,21 4,83 5,24 6,37 6,76 8,17 9,01 9,23 7,23 4,84 4,00 3,35

Tempo di operatività

N NNE ENE E ESE SSE S SSO OSO O ONO NNO Somma  
1.112 199 90 122 110 71 112 909 1.994 247 130 1.423 6.519

	Luglio	Agosto	Settembre	Ottobre	Novembre	Dicembre
1	05:30 20:39	05:54 20:20	06:26 19:36	06:57 18:45	06:32 16:57	06:56 (12) 16:32
2	05:31 20:39	05:55 20:19	06:27 19:34	06:58 18:43	06:33 16:56	06:57 (12) 16:32
3	05:31 20:39	05:56 20:18	06:28 19:33	06:59 18:41	06:34 16:55	06:58 (12) 16:31
4	05:32 20:39	05:57 20:17	06:29 19:31	07:00 18:40	06:36 16:53	07:01 (12) 16:31
5	05:32 20:39	05:58 20:15	06:30 19:29	07:01 18:38	06:37 16:52	07:07 (12) 16:31
6	05:33 20:38	05:59 20:14	06:31 19:28	07:02 18:36	06:38 16:51	07:08 (12) 16:31
7	05:33 20:38	06:00 20:13	06:32 19:26	07:03 18:35	06:39 16:50	07:09 (12) 16:31
8	05:34 20:38	06:01 20:12	06:33 19:24	07:04 18:33	06:40 16:49	07:10 (12) 16:31
9	05:35 20:37	06:02 20:10	06:34 19:23	07:05 18:31	06:42 16:48	07:11 (12) 16:31
10	05:35 20:37	06:04 20:09	06:35 19:21	07:06 (11) 18:30	07:07 16:47	07:12 (12) 16:31
11	05:36 20:37	06:05 20:08	06:36 19:19	07:07 (11) 18:28	07:08 16:46	07:13 (12) 16:31
12	05:37 20:36	06:06 20:06	06:37 19:17	07:08 (11) 18:26	07:09 16:45	07:14 (12) 16:31
13	05:38 20:36	06:07 20:05	06:38 19:16	07:09 (11) 18:25	07:10 16:44	07:15 (12) 16:31
14	05:38 20:35	06:08 20:04	06:39 19:14	07:00 (11) 18:23	07:11 16:43	07:16 (12) 16:31
15	05:39 20:34	06:09 20:02	06:40 19:12	07:01 (11) 18:22	07:12 16:42	07:17 (12) 16:31
16	05:40 20:34	06:10 20:01	06:41 19:11	07:02 (11) 18:20	07:13 16:41	07:18 (12) 16:32
17	05:41 20:33	06:11 19:59	06:42 19:09	07:03 (11) 18:18	07:14 16:40	07:19 (12) 16:32
18	05:42 20:33	06:12 19:58	06:43 19:07	07:04 (11) 18:17	07:16 16:39	07:20 (12) 16:33
19	05:42 20:32	06:13 19:56	06:44 19:05	07:05 (11) 18:15	07:17 16:39	07:21 (12) 16:33
20	05:43 20:31	06:14 19:55	06:45 19:04	07:06 (11) 18:14	07:18 16:38	07:22 (12) 16:33
21	05:44 20:30	06:15 19:53	06:46 19:02	07:07 (11) 18:12	07:19 16:37	07:23 (12) 16:34
22	05:45 20:30	06:16 19:52	06:47 19:00	07:08 (11) 18:11	07:20 16:36	07:24 (12) 16:34
23	05:46 20:29	06:17 19:50	06:49 18:58	07:09 (11) 18:09	07:21 16:35	07:25 (12) 16:35
24	05:47 20:28	06:18 19:49	06:50 18:57	07:10 (11) 18:08	07:22 16:35	07:26 (12) 16:35
25	05:48 20:27	06:19 19:47	06:51 18:55	07:11 (11) 18:07	06:24 16:35	07:01 (12) 16:36
26	05:49 20:26	06:20 19:46	06:52 18:53	07:12 (11) 18:06	07:07 16:35	07:02 (12) 16:36
27	05:50 20:25	06:21 19:44	06:53 18:51	07:13 (11) 18:05	06:24 16:35	07:03 (12) 16:36
28	05:51 20:24	06:22 19:43	06:54 18:50	07:14 (11) 18:04	07:04 16:35	07:04 (12) 16:37
29	05:52 20:23	06:23 19:41	06:55 18:48	07:15 (11) 18:03	07:05 16:35	07:05 (12) 16:38
30	05:53 20:22	06:24 19:39	06:56 18:46	07:16 (11) 18:02	07:06 16:35	07:06 (12) 16:38
31	05:53 20:21	06:25 19:38	06:56 18:46	06:30 16:58	07:06 16:35	07:06 (12) 16:40
Ore potenziali eliofanìa	461	429	375	345	297	286
Totale, caso peggiore			275	438	74	
Probabilità di eliofanìa			0,58	0,44	0,40	
Tempo di operatività rid.			0,74	0,74	0,74	
Dir. del vento rid.			0,57	0,55	0,55	
Totale ridotto			0,24	0,18	0,17	
Totale effettivo			67	78	12	

Legenda della tabella:

Giorno del mese Alba (hh:mm) Tramonto (hh:mm) Minuti d'ombra Inizio ombreggiamento (hh:mm) Fine ombreggiamento (hh:mm) (WTG che provoca l'inizio dell'ombreggiamento) (WTG che provoca l'ultimo ombreggiamento)

## SHADOW - Calendario

Calcolo: Real and worst case Recettore d'ombra: FD - 160  
Assunzioni sui calcoli d'ombra

Probabilità di eliofanìa (media ore giornaliere di insolazione) [CAMPOBASSO]

Gen	Feb	Mar	Apr	Mag	Giu	Lug	Ago	Set	Ott	Nov	Dic
4,21	4,83	5,24	6,37	6,76	8,17	9,01	9,23	7,23	4,84	4,00	3,35

Tempo di operatività

N	NNE	ENE	E	ESE	SSE	S	SSO	OSO	O	ONO	NNO	Somma
1.112	199	90	122	110	71	112	909	1.994	247	130	1.423	6.519

	Gennaio	Febbraio	Marzo	Aprile	Maggio	Giugno	Luglio	Agosto	Settembre	Ottobre	Novembre	Dicembre
1	07:28 16:41	07:14 17:16	06:38 17:51	06:46 19:25	05:59 19:58	06:19 (12) 20:30 (12)	05:30 20:39	05:54 20:20	06:17 (12) 19:36	06:26 18:45	06:57 16:57	06:32 16:32
2	07:28 16:42	07:13 17:17	06:36 17:52	06:44 19:27	05:58 19:59	06:17 (12) 20:29 (12)	05:31 20:39	05:55 20:19	06:18 (12) 19:34	06:27 18:43	06:58 16:56	06:33 16:32
3	07:28 16:43	07:12 17:18	06:34 17:53	06:43 19:28	05:57 20:00	06:16 (12) 20:29 (12)	05:31 20:39	05:56 20:18	06:19 (12) 19:33	06:28 18:41	06:59 16:55	06:34 16:32
4	07:28 16:44	07:11 17:20	06:33 17:54	06:41 19:29	05:55 20:01	06:15 (12) 20:31 (12)	05:32 20:39	05:57 20:17	06:20 (12) 19:31	06:29 18:40	07:00 16:53	06:36 16:31
5	07:28 16:44	07:10 17:21	06:31 17:55	06:39 19:30	05:54 20:02	06:14 (12) 20:31 (12)	05:32 20:39	05:58 20:15	06:21 (12) 19:29	06:30 18:38	07:01 16:52	06:37 16:31
6	07:28 16:45	07:09 17:22	06:30 17:56	06:37 19:31	05:53 20:04	06:13 (12) 20:32 (12)	05:33 20:38	05:59 20:14	06:22 (12) 19:28	06:31 18:36	07:02 16:51	06:38 16:31
7	07:28 16:46	07:08 17:23	06:28 17:58	06:36 19:32	05:52 20:05	06:11 (12) 20:33 (12)	05:33 20:38	06:00 20:13	06:23 (12) 19:26	06:32 18:35	07:03 16:50	06:39 16:31
8	07:28 16:47	07:07 17:25	06:26 17:59	06:34 19:33	05:50 20:06	06:10 (12) 20:33 (12)	05:34 20:38	06:01 20:12	06:24 (12) 19:24	06:33 18:33	07:04 16:49	06:40 16:31
9	07:28 16:48	07:05 17:26	06:25 18:00	06:33 19:34	05:49 20:07	06:09 (12) 20:34 (12)	05:35 20:37	06:03 20:10	06:25 (12) 19:23	06:34 18:31	07:05 16:48	06:42 16:31
10	07:28 16:49	07:04 17:27	06:23 18:01	06:31 19:35	05:48 20:08	06:08 (12) 20:34 (12)	05:35 20:37	06:04 20:09	06:26 (12) 19:21	06:35 18:30	07:07 16:47	06:43 16:31
11	07:28 16:51	07:03 17:28	06:21 18:02	06:29 19:36	05:47 20:09	06:07 (12) 20:35 (12)	05:36 20:37	06:05 20:08	06:27 (12) 19:19	06:36 18:28	07:08 16:46	06:44 16:31
12	07:27 16:52	07:02 17:30	06:20 18:03	06:28 19:37	05:46 20:10	06:06 (12) 20:35 (12)	05:37 20:36	06:06 20:06	06:37 (12) 19:17	06:37 18:26	07:09 16:45	06:45 16:31
13	07:27 16:53	07:01 17:31	06:18 18:04	06:26 19:39	05:45 20:11	06:23 (12) 20:36 (12)	05:38 20:36	06:07 20:05	06:38 (12) 19:16	06:38 18:25	07:10 16:44	06:47 16:31
14	07:27 16:54	07:01 17:32	06:16 18:06	06:24 19:40	05:44 20:12	06:04 (12) 20:36 (12)	05:38 20:35	06:08 20:04	06:29 (12) 19:14	06:39 18:23	07:11 16:43	06:48 16:31
15	07:26 16:55	06:58 17:33	06:15 18:07	06:23 19:41	05:43 20:13	06:03 (12) 20:37 (12)	05:39 20:34	06:09 20:02	06:30 (12) 19:12	06:40 18:22	07:12 16:42	06:49 16:31
16	07:26 16:56	06:57 17:35	06:13 18:08	06:21 19:42	05:42 20:14	06:05 (12) 20:37 (12)	05:40 20:34	06:10 20:01	06:31 (12) 19:11	06:41 18:20	07:13 16:41	06:50 16:32
17	07:25 16:57	06:55 17:36	06:11 18:09	06:20 19:43	05:41 20:15	06:09 (12) 20:38 (12)	05:41 20:33	06:11 19:59	06:32 (12) 19:09	06:42 18:18	07:14 16:40	06:51 16:32
18	07:25 16:58	06:54 17:37	06:10 18:10	06:18 19:44	05:40 20:16	06:12 (12) 20:38 (12)	05:42 20:33	06:12 19:58	06:33 (12) 19:07	06:43 18:17	06:53 16:39	07:22 16:32
19	07:24 17:00	06:52 17:38	06:08 18:11	06:17 19:45	05:39 20:17	06:24 (12) 20:35 (12)	05:42 20:37	06:13 19:56	06:34 (12) 19:05	06:44 18:15	07:17 16:39	06:54 16:33
20	07:24 17:01	06:51 17:40	06:06 18:12	06:15 19:46	05:38 20:18	06:23 (12) 20:36 (12)	05:43 20:31	06:14 19:55	06:35 (12) 19:04	06:45 18:14	07:18 16:38	06:55 16:33
21	07:23 17:02	06:50 17:41	06:05 18:13	06:14 19:47	05:37 20:19	06:22 (12) 20:39 (12)	05:44 20:30	06:15 19:53	06:36 (12) 19:02	06:46 18:12	07:19 16:37	06:56 16:34
22	07:22 17:03	06:48 17:42	06:03 18:15	06:12 19:48	05:36 20:20	06:21 (12) 20:39 (12)	05:45 20:30	06:16 19:52	06:37 (12) 19:00	06:47 18:11	07:20 16:36	06:57 16:34
23	07:22 17:04	06:47 17:43	06:01 18:16	06:11 19:49	05:35 20:21	06:20 (12) 20:39 (12)	05:46 20:29	06:17 19:50	06:38 (12) 18:58	06:49 18:09	07:21 16:36	06:59 16:35
24	07:21 17:06	06:45 17:45	05:59 18:17	06:09 19:51	05:35 20:22	06:19 (12) 20:34 (12)	05:47 20:28	06:18 19:49	06:39 (12) 18:57	06:50 18:08	07:22 16:35	07:00 16:35
25	07:20 17:07	06:44 17:46	05:58 18:18	06:08 19:52	05:34 20:22	06:27 (12) 20:22	05:48 20:27	06:19 19:47	06:40 (12) 18:55	06:51 17:07	07:01 16:35	07:26 16:36
26	07:20 17:08	06:42 17:47	05:56 18:19	06:06 19:53	05:33 20:23	06:25 (12) 20:23	05:49 20:26	06:20 19:46	06:52 (12) 18:53	06:25 17:05	07:02 16:34	07:26 16:36
27	07:19 17:09	06:41 17:48	05:54 18:20	06:05 19:54	05:33 20:24	06:24 (12) 20:24	05:50 20:25	06:21 19:44	06:53 (12) 18:51	06:26 17:04	07:03 16:34	07:27 16:37
28	07:18 17:11	06:39 17:49	05:53 18:21	06:03 19:55	05:32 20:25	06:23 (12) 20:25	05:51 20:26	06:22 19:43	06:54 (12) 18:50	06:27 17:02	07:04 16:33	07:27 16:38
29	07:17 17:12	06:51 17:22	06:02 18:21	06:11 19:56	05:31 20:26	06:21 (12) 20:26	05:48 20:23	06:19 19:41	06:41 (12) 18:48	06:51 17:01	07:05 16:33	07:26 16:38
30	07:16 17:13	06:49 17:23	06:01 18:23	06:10 19:57	05:31 20:27	06:20 (12) 20:27	05:48 20:22	06:24 19:39	06:56 (12) 18:46	06:30 17:00	07:06 16:32	07:28 16:39
31	07:15 17:14	06:48 17:24	06:00 18:24	06:09 19:58	05:30 20:28	06:16 (12) 20:28	05:54 20:21	06:25 19:38	06:57 (12) 18:45	06:31 16:58	07:07 16:30	07:28 16:40
Ore potenziali eliofanìa	296	296	369	399	450	454	461	429	375	345	297	286
Totale, caso peggiore				36	246		71		211			
Probabilità di eliofanìa				0,48	0,47		0,61		0,67			
Tempo di operatività rid.				0,74	0,74		0,74		0,74			
Dir. del vento rid.				0,58	0,58		0,58		0,58			
Totale ridotto				0,21	0,20		0,26		0,29			
Totale effettivo				7	50		19		61			

### Legenda della tabella:

Giorno del mese Alba (hh:mm) Tramonto (hh:mm) Minuti d'ombra Inizio ombreggiamento (hh:mm) Fine ombreggiamento (hh:mm) (WTG che provoca l'inizio dell'ombreggiamento) (WTG che provoca l'ultimo ombreggiamento)

## SHADOW - Calendario

Calcolo: Real and worst case Recettore d'ombra: FE - 161  
Assunzioni sui calcoli d'ombra

Probabilità di eliofanìa (media ore giornaliere di insolazione) [CAMPOBASSO]

Gen Feb Mar Apr Mag Giu Lug Ago Set Ott Nov Dic  
4,21 4,83 5,24 6,37 6,76 8,17 9,01 9,23 7,23 4,84 4,00 3,35

Tempo di operatività

N NNE ENE E ESE SSE S SSO OSO O ONO NNO Somma  
1.112 199 90 122 110 71 112 909 1.994 247 130 1.423 6.519

	Gennaio	Febbraio	Marzo	Aprile	Maggio	Giugno	Luglio	Agosto	Settembre	Ottobre	Novembre	Dicembre
1	07:28 16:41	07:14 17:16	06:38 17:51	06:46 19:26	05:59 19:58	05:30 20:28	05:30 20:40	05:55 20:20	06:26 19:36	06:57 18:45	06:32 16:57	07:08 16:32
2	07:28 16:42	07:13 17:17	06:36 17:52	06:44 19:27	05:58 19:59	05:29 20:29	05:31 20:39	05:56 20:19	06:27 19:34	06:58 18:43	06:33 16:56	07:09 16:32
3	07:28 16:43	07:12 17:18	06:34 17:53	06:43 19:28	05:57 20:00	05:29 20:30	05:31 20:39	05:57 20:18	06:28 19:33	06:59 18:41	06:35 16:55	07:10 16:32
4	07:28 16:44	07:11 17:20	06:33 17:54	06:41 19:29	05:55 20:02	05:28 20:31	05:32 20:39	05:58 20:17	06:29 19:31	07:00 18:40	06:36 16:53	07:11 16:31
5	07:28 16:45	07:10 17:21	06:31 17:55	06:39 19:30	05:54 20:03	05:28 20:31	05:32 20:39	05:59 20:15	06:30 19:29	07:01 18:38	06:37 16:52	07:12 16:31
6	07:28 16:46	07:09 17:22	06:30 17:57	06:38 19:31	05:53 20:04	05:28 20:32	05:33 20:39	06:00 20:14	06:31 19:28	07:02 18:36	06:38 16:51	07:13 16:31
7	07:28 16:46	07:08 17:23	06:28 17:58	06:36 19:32	05:52 20:05	05:27 20:33	05:33 20:38	06:01 20:13	06:32 19:26	07:03 18:35	06:39 16:50	07:14 16:31
8	07:28 16:47	07:07 17:25	06:26 17:59	06:34 19:33	05:50 20:06	05:27 20:33	05:34 20:38	06:02 20:12	06:33 19:24	07:05 18:33	06:41 16:49	07:15 16:31
9	07:28 16:48	07:06 17:26	06:25 18:00	06:33 19:34	05:49 20:07	05:27 20:34	05:35 20:38	06:03 20:10	06:34 19:23	07:06 18:31	06:42 16:48	07:16 16:31
10	07:28 16:50	07:04 17:27	06:23 18:01	06:31 19:35	05:48 20:08	05:27 20:35	05:35 20:37	06:04 20:09	06:35 19:21	07:07 18:30	06:43 16:47	07:16 16:31
11	07:28 16:51	07:03 17:29	06:22 18:02	06:29 19:37	05:47 20:09	05:27 20:35	05:36 20:37	06:05 20:08	06:36 19:19	07:08 18:28	06:44 16:46	07:17 16:31
12	07:27 16:52	07:02 17:30	06:20 18:03	06:28 19:38	05:46 20:10	05:26 20:36	05:37 20:36	06:06 20:06	06:37 19:18	07:09 18:26	06:45 16:45	07:18 16:31
13	07:27 16:53	07:01 17:31	06:18 18:05	06:26 19:39	05:45 20:11	05:26 20:36	05:38 20:36	06:07 20:05	06:38 19:16	07:10 18:25	06:47 16:44	07:19 16:31
14	07:27 16:54	06:59 17:32	06:17 18:06	06:25 19:40	05:44 20:12	05:26 20:37	05:38 20:35	06:08 20:04	06:39 19:14	07:11 18:23	06:48 16:43	07:20 16:31
15	07:26 16:55	06:58 17:34	06:15 18:07	06:23 19:41	05:43 20:13	05:26 20:37	05:39 20:35	06:09 20:02	06:40 19:12	07:12 18:22	06:49 16:42	07:20 16:32
16	07:26 16:56	06:57 17:35	06:13 18:08	06:21 19:42	05:42 20:14	05:26 20:37	05:40 20:34	06:10 20:01	06:41 19:11	07:13 18:20	06:50 16:41	07:21 16:32
17	07:25 16:57	06:55 17:36	06:11 18:09	06:20 19:43	05:41 20:15	05:26 20:38	05:41 20:33	06:11 19:59	06:42 19:09	07:14 18:18	06:52 16:40	07:22 16:32
18	07:25 16:58	06:54 17:37	06:10 18:10	06:18 19:44	05:40 20:16	05:26 20:38	05:42 20:33	06:12 19:58	06:43 19:07	07:16 18:17	06:53 16:39	07:23 16:32
19	07:24 17:00	06:53 17:39	06:08 18:11	06:17 19:45	05:39 20:17	05:26 20:38	05:42 20:32	06:13 19:57	06:45 19:05	07:17 18:15	06:54 16:39	07:23 16:33
20	07:24 17:01	06:51 17:40	06:06 18:12	06:15 19:46	05:38 20:18	05:27 20:39	05:43 20:31	06:14 19:55	06:46 19:04	07:18 18:14	06:55 16:38	07:24 16:33
21	07:23 17:02	06:50 17:41	06:05 18:14	06:14 19:47	05:37 20:19	05:27 20:39	05:44 20:30	06:15 19:54	06:47 19:02	07:19 18:12	06:56 16:37	07:24 16:34
22	07:23 17:03	06:48 17:42	06:03 18:15	06:12 19:49	05:36 20:20	05:27 20:39	05:45 20:30	06:16 19:52	06:48 19:00	07:20 18:11	06:57 16:37	07:25 16:34
23	07:22 17:04	06:47 17:43	06:01 18:16	06:11 19:50	05:36 20:21	05:27 20:39	05:46 20:29	06:17 19:51	06:49 18:58	07:21 18:09	06:59 16:36	07:25 16:35
24	07:21 17:06	06:45 17:45	06:00 18:17	06:09 19:51	05:35 20:22	05:27 20:39	05:47 20:28	06:18 19:49	06:50 18:57	07:23 18:08	07:00 16:35	07:26 16:35
25	07:20 17:07	06:44 17:46	05:58 18:18	06:08 19:52	05:34 20:23	05:28 20:40	05:48 20:27	06:19 19:47	06:51 18:55	06:24 17:07	07:01 16:35	07:26 16:36
26	07:20 17:08	06:42 17:47	05:56 18:19	06:06 19:53	05:33 20:23	05:28 20:40	05:49 20:26	06:20 19:46	06:52 18:53	06:25 17:05	07:02 16:34	07:27 16:36
27	07:19 17:09	06:41 17:48	05:54 18:20	06:05 19:54	05:33 20:24	05:28 20:40	05:50 20:25	06:21 19:44	06:53 18:52	06:26 17:04	07:03 16:34	07:27 16:37
28	07:18 17:11	06:39 17:49	05:53 18:21	06:03 19:55	05:32 20:25	05:29 20:40	05:51 20:24	06:22 19:43	06:54 18:50	06:27 17:02	07:04 16:33	07:27 16:38
29	07:17 17:12	06:37 17:47	05:51 18:22	06:02 19:56	05:31 20:26	05:29 20:40	05:52 20:23	06:23 19:41	06:55 18:48	06:28 17:01	07:05 16:33	07:28 16:38
30	07:16 17:13	06:35 17:45	05:49 18:23	06:01 19:57	05:31 20:27	05:30 20:40	05:53 20:22	06:24 19:39	06:56 18:46	06:30 17:00	07:07 16:32	07:28 16:39
31	07:15 17:15	06:33 17:43	05:47 18:24	06:00 19:58	05:30 20:28	05:30 20:40	05:54 20:21	06:25 19:38	06:57 16:58	06:31 17:00	07:08 16:40	07:28 16:40
Ore potenziali eliofanìa	296	296	369	399	450	454	461	429	375	345	297	286
Totale, caso peggiore												
Probabilità di eliofanìa												
Tempo di operatività rid.												
Dir. del vento rid.												
Totale ridotto												
Totale effettivo												

Legenda della tabella:

Giorno del mese Alba (hh:mm) Tramonto (hh:mm) Minuti d'ombra Inizio ombreggiamento (hh:mm) Fine ombreggiamento (hh:mm) (WTG che provoca l'inizio dell'ombreggiamento) (WTG che provoca l'ultimo ombreggiamento)

## SHADOW - Calendario

Calcolo: Real and worst case Recettore d'ombra: FF - 162  
Assunzioni sui calcoli d'ombra

Probabilità di eliofanìa (media ore giornaliere di insolazione) [CAMPOBASSO]

Gen Feb Mar Apr Mag Giu Lug Ago Set Ott Nov Dic  
4,21 4,83 5,24 6,37 6,76 8,17 9,01 9,23 7,23 4,84 4,00 3,35

Tempo di operatività

N NNE ENE E ESE SSE S SSO OSO O ONO NNO Somma  
1.112 199 90 122 110 71 112 909 1.994 247 130 1.423 6.519

	Gennaio	Febbraio	Marzo	Aprile	Maggio	Giugno	Luglio	Agosto	Settembre	Ottobre	Novembre	Dicembre
1	07:28 16:41	07:14 17:16	06:38 17:51	06:46 19:26	05:59 19:58	05:30 20:29	05:30 20:40	05:54 20:20	06:26 19:36	06:57 18:45	06:32 16:57	07:08 16:32
2	07:28 16:42	07:13 17:17	06:36 17:52	06:44 19:27	05:58 19:59	05:29 20:29	05:30 20:39	05:55 20:19	06:27 19:34	06:58 18:43	06:33 16:56	07:09 16:32
3	07:28 16:43	07:12 17:18	06:34 17:53	06:43 19:28	05:57 20:00	05:29 20:30	05:31 20:39	05:56 20:18	06:28 19:33	06:59 18:41	06:35 16:55	07:10 16:31
4	07:29 16:43	07:11 17:19	06:33 17:54	06:41 19:29	05:55 20:02	05:28 20:31	05:32 20:39	05:57 20:17	06:29 19:31	07:00 18:40	06:36 16:53	07:11 16:31
5	07:29 16:44	07:10 17:21	06:31 17:55	06:39 19:30	05:54 20:03	05:28 20:31	05:32 20:39	05:58 20:15	06:30 19:29	07:01 18:38	06:37 16:52	07:12 16:31
6	07:28 16:45	07:09 17:22	06:30 17:56	06:38 19:31	05:53 20:04	05:28 20:32	05:33 20:39	05:59 20:14	06:31 19:28	07:02 18:36	06:38 16:51	07:13 16:31
7	07:28 16:46	07:08 17:23	06:28 17:58	06:36 19:32	05:52 20:05	05:27 20:33	05:33 20:38	06:00 20:13	06:32 19:26	07:03 18:35	06:39 16:50	07:14 16:31
8	07:28 16:47	07:07 17:25	06:26 17:59	06:34 19:33	05:50 20:06	05:27 20:33	05:34 20:38	06:01 20:12	06:33 19:24	07:04 18:33	06:41 16:49	07:15 16:31
9	07:28 16:48	07:06 17:26	06:25 18:00	06:33 19:34	05:49 20:07	05:27 20:34	05:35 20:38	06:02 20:10	06:34 19:23	07:06 18:31	06:42 16:48	07:16 16:31
10	07:28 16:49	07:04 17:27	06:23 18:01	06:31 19:35	05:48 20:08	05:27 20:35	05:35 20:37	06:03 20:09	06:35 19:21	07:07 18:30	06:43 16:47	07:16 16:31
11	07:28 16:50	07:03 17:28	06:21 18:02	06:29 19:37	05:47 20:09	05:26 20:35	05:36 20:37	06:04 20:08	06:36 19:19	07:08 18:28	06:44 16:46	07:17 16:31
12	07:27 16:52	07:02 17:30	06:20 18:03	06:28 19:38	05:46 20:10	05:26 20:36	05:37 20:36	06:06 20:07	06:37 19:18	07:09 18:26	06:46 16:45	07:18 16:31
13	07:27 16:53	07:01 17:31	06:18 18:05	06:26 19:39	05:45 20:11	05:26 20:36	05:37 20:36	06:07 20:05	06:38 19:16	07:10 18:25	06:47 16:44	07:19 16:31
14	07:27 16:54	06:59 17:32	06:16 18:06	06:24 19:40	05:44 20:12	05:26 20:37	05:38 20:35	06:08 20:04	06:39 19:14	07:11 18:23	06:48 16:43	07:20 16:31
15	07:26 16:55	06:58 17:33	06:15 18:07	06:23 19:41	05:43 20:13	05:26 20:37	05:39 20:35	06:09 20:02	06:40 19:12	07:12 18:22	06:49 16:42	07:21 16:31
16	07:26 16:56	06:57 17:35	06:13 18:08	06:21 19:42	05:42 20:14	05:26 20:37	05:40 20:34	06:10 20:01	06:41 19:11	07:13 18:20	06:50 16:41	07:21 16:32
17	07:25 16:57	06:55 17:36	06:11 18:09	06:20 19:43	05:41 20:15	05:26 20:38	05:41 20:33	06:11 20:00	06:42 19:09	07:14 18:18	06:52 16:40	07:22 16:32
18	07:25 16:58	06:54 17:37	06:10 18:10	06:18 19:44	05:40 20:16	05:26 20:38	05:41 20:33	06:12 19:58	06:43 19:07	07:16 18:17	06:53 16:39	07:23 16:32
19	07:24 16:59	06:53 17:38	06:08 18:11	06:17 19:45	05:39 20:17	05:26 20:38	05:42 20:32	06:13 19:57	06:44 19:05	07:17 18:15	06:54 16:38	07:23 16:33
20	07:24 17:01	06:51 17:40	06:06 18:12	06:15 19:46	05:38 20:18	05:26 20:39	05:43 20:31	06:14 19:55	06:45 19:04	07:18 18:14	06:55 16:38	07:24 16:33
21	07:23 17:02	06:50 17:41	06:05 18:13	06:14 19:47	05:37 20:19	05:27 20:39	05:44 20:31	06:15 19:54	06:47 19:02	07:19 18:12	06:56 16:37	07:24 16:33
22	07:23 17:03	06:48 17:42	06:03 18:15	06:12 19:49	05:36 20:20	05:27 20:39	05:45 20:30	06:16 19:52	06:48 19:00	07:20 18:11	06:58 16:36	07:25 16:34
23	07:22 17:04	06:47 17:43	06:01 18:16	06:11 19:50	05:35 20:21	05:27 20:39	05:46 20:29	06:17 19:51	06:49 18:58	07:21 18:09	06:59 16:36	07:25 16:34
24	07:21 17:06	06:45 17:45	05:59 18:17	06:09 19:51	05:35 20:22	05:27 20:40	05:47 20:28	06:18 19:49	06:50 18:57	07:23 18:08	07:00 16:35	07:26 16:35
25	07:20 17:07	06:44 17:46	05:58 18:18	06:08 19:52	05:34 20:23	05:28 20:40	05:48 20:27	06:19 19:47	06:51 18:55	06:24 17:06	07:01 16:35	07:26 16:36
26	07:20 17:08	06:42 17:47	05:56 18:19	06:06 19:53	05:33 20:24	05:28 20:40	05:49 20:26	06:20 19:46	06:52 18:53	06:25 17:05	07:02 16:34	07:27 16:36
27	07:19 17:09	06:41 17:48	05:54 18:20	06:05 19:54	05:33 20:24	05:28 20:40	05:50 20:25	06:21 19:44	06:53 18:52	06:26 17:04	07:03 16:34	07:27 16:37
28	07:18 17:11	06:39 17:49	05:53 18:21	06:03 19:55	05:32 20:25	05:29 20:40	05:51 20:24	06:22 19:43	06:54 18:50	06:27 17:02	07:04 16:33	07:27 16:38
29	07:17 17:12		06:51 19:22	06:02 19:56	05:31 20:26	05:29 20:40	05:51 20:23	06:23 19:41	06:55 18:48	06:28 17:01	07:06 16:33	07:28 16:38
30	07:16 17:13		06:49 19:23	06:01 19:57	05:31 20:27	05:29 20:40	05:52 20:22	06:24 19:39	06:56 18:46	06:30 17:00	07:07 16:32	07:28 16:39
31	07:15 17:14		06:48 19:24		05:30 20:28		05:53 20:21	06:25 19:38		06:31 16:58		07:28 16:40
Ore potenziali eliofanìa	296	296	369	399	450	454	461	429	375	345	296	286
Totale, caso peggiore												
Probabilità di eliofanìa												
Tempo di operatività rid.												
Dir. del vento rid.												
Totale ridotto												
Totale effettivo												

Legenda della tabella:

Giorno del mese Alba (hh:mm) Tramonto (hh:mm) Minuti d'ombra Inizio ombreggiamento (hh:mm) Fine ombreggiamento (hh:mm) (WTG che provoca l'inizio dell'ombreggiamento) (WTG che provoca l'ultimo ombreggiamento)

## SHADOW - Calendario

Calcolo: Real and worst case Recettore d'ombra: FG - 163  
Assunzioni sui calcoli d'ombra

Probabilità di eliofanìa (media ore giornaliere di insolazione) [CAMPOBASSO]

Gen Feb Mar Apr Mag Giu Lug Ago Set Ott Nov Dic  
4,21 4,83 5,24 6,37 6,76 8,17 9,01 9,23 7,23 4,84 4,00 3,35

Tempo di operatività

N NNE ENE E ESE SSE S SSO OSO O ONO NNO Somma  
1.112 199 90 122 110 71 112 909 1.994 247 130 1.423 6.519

	Gennaio	Febbraio	Marzo	Aprile	Maggio	Giugno	Luglio	Agosto	Settembre	Ottobre	Novembre	Dicembre
1	07:28 16:41	07:14 17:16	06:38 17:51	06:46 19:26	05:59 19:58	05:30 20:29	05:30 20:40	05:54 20:20	06:26 19:36	06:57 18:45	06:32 16:57	07:08 16:32
2	07:28 16:42	07:13 17:17	06:36 17:52	06:44 19:27	05:58 19:59	05:29 20:29	05:30 20:40	05:55 20:19	06:27 19:34	06:58 18:43	06:33 16:56	07:09 16:32
3	07:29 16:43	07:12 17:18	06:34 17:53	06:43 19:28	05:57 20:00	05:29 20:30	05:31 20:39	05:56 20:18	06:28 19:33	06:59 18:41	06:35 16:55	07:10 16:31
4	07:29 16:43	07:11 17:19	06:33 17:54	06:41 19:29	05:55 20:02	05:28 20:31	05:32 20:39	05:57 20:17	06:29 19:31	07:00 18:40	06:36 16:53	07:11 16:31
5	07:29 16:44	07:10 17:21	06:31 17:55	06:39 19:30	05:54 20:03	05:28 20:31	05:32 20:39	05:58 20:15	06:30 19:29	07:01 18:38	06:37 16:52	07:12 16:31
6	07:29 16:45	07:09 17:22	06:30 17:56	06:38 19:31	05:53 20:04	05:28 20:32	05:33 20:39	05:59 20:14	06:31 19:28	07:02 18:36	06:38 16:51	07:13 16:31
7	07:28 16:46	07:08 17:23	06:28 17:58	06:36 19:32	05:52 20:05	05:27 20:33	05:33 20:38	06:00 20:13	06:32 19:26	07:03 18:35	06:39 16:50	07:14 16:31
8	07:28 16:47	07:07 17:25	06:26 17:59	06:34 19:33	05:50 20:06	05:27 20:33	05:34 20:38	06:01 20:12	06:33 19:24	07:04 18:33	06:41 16:49	07:15 16:31
9	07:28 16:48	07:06 17:26	06:25 18:00	06:33 19:34	05:49 20:07	05:27 20:34	05:35 20:38	06:02 20:11	06:34 19:23	07:06 18:31	06:42 16:48	07:16 16:31
10	07:28 16:49	07:04 17:27	06:23 18:01	06:31 19:35	05:48 20:08	05:27 20:35	05:35 20:37	06:03 20:09	06:35 19:21	07:07 18:30	06:43 16:47	07:16 16:31
11	07:28 16:50	07:03 17:28	06:21 18:02	06:29 19:37	05:47 20:09	05:26 20:35	05:36 20:37	06:04 20:08	06:36 19:19	07:08 18:28	06:44 16:46	07:17 16:31
12	07:27 16:51	07:02 17:30	06:20 18:03	06:28 19:38	05:46 20:10	05:26 20:36	05:37 20:36	06:06 20:07	06:37 19:18	07:09 18:26	06:46 16:45	07:18 16:31
13	07:27 16:53	07:01 17:31	06:18 18:05	06:26 19:39	05:45 20:11	05:26 20:36	05:37 20:36	06:07 20:05	06:38 19:16	07:10 18:25	06:47 16:44	07:19 16:31
14	07:27 16:54	06:59 17:32	06:16 18:06	06:24 19:40	05:44 20:12	05:26 20:37	05:38 20:35	06:08 20:04	06:39 19:14	07:11 18:23	06:48 16:43	07:20 16:31
15	07:26 16:55	06:58 17:33	06:15 18:07	06:23 19:41	05:43 20:13	05:26 20:37	05:39 20:35	06:09 20:02	06:40 19:12	07:12 18:22	06:49 16:42	07:21 16:31
16	07:26 16:56	06:57 17:35	06:13 18:08	06:21 19:42	05:42 20:14	05:26 20:37	05:40 20:34	06:10 20:01	06:41 19:11	07:13 18:20	06:50 16:41	07:21 16:32
17	07:25 16:57	06:55 17:36	06:11 18:09	06:20 19:43	05:41 20:15	05:26 20:38	05:41 20:33	06:11 20:00	06:42 19:09	07:14 18:18	06:52 16:40	07:22 16:32
18	07:25 16:58	06:54 17:37	06:10 18:10	06:18 19:44	05:40 20:16	05:26 20:38	05:41 20:33	06:12 19:58	06:43 19:07	07:16 18:17	06:53 16:39	07:23 16:32
19	07:24 16:59	06:53 17:38	06:08 18:11	06:17 19:45	05:39 20:17	05:26 20:38	05:42 20:32	06:13 19:57	06:44 19:05	07:17 18:15	06:54 16:38	07:23 16:33
20	07:24 17:01	06:51 17:40	06:06 18:12	06:15 19:46	05:38 20:18	05:26 20:39	05:43 20:31	06:14 19:55	06:45 19:04	07:18 18:14	06:55 16:38	07:24 16:33
21	07:23 17:02	06:50 17:41	06:05 18:13	06:14 19:47	05:37 20:19	05:27 20:39	05:44 20:31	06:15 19:54	06:47 19:02	07:19 18:12	06:56 16:37	07:24 16:33
22	07:23 17:03	06:48 17:42	06:03 18:15	06:12 19:49	05:36 20:20	05:27 20:39	05:45 20:30	06:16 19:52	06:48 19:00	07:20 18:11	06:58 16:36	07:25 16:34
23	07:22 17:04	06:47 17:43	06:01 18:16	06:11 19:50	05:35 20:21	05:27 20:39	05:46 20:29	06:17 19:51	06:49 18:58	07:21 18:09	06:59 16:36	07:25 16:34
24	07:21 17:06	06:45 17:45	06:00 18:17	06:09 19:51	05:35 20:22	05:27 20:40	05:47 20:28	06:18 19:49	06:50 18:57	07:23 18:08	07:00 16:35	07:26 16:35
25	07:20 17:07	06:44 17:46	05:58 18:18	06:08 19:52	05:34 20:23	05:28 20:40	05:48 20:27	06:19 19:47	06:51 18:55	06:24 17:06	07:01 16:35	07:26 16:36
26	07:20 17:08	06:42 17:47	05:56 18:19	06:06 19:53	05:33 20:24	05:28 20:40	05:49 20:26	06:20 19:46	06:52 18:53	06:25 17:05	07:02 16:34	07:27 16:36
27	07:19 17:09	06:41 17:48	05:54 18:20	06:05 19:54	05:33 20:24	05:28 20:40	05:50 20:25	06:21 19:44	06:53 18:52	06:26 17:04	07:03 16:34	07:27 16:37
28	07:18 17:11	06:39 17:49	05:53 18:21	06:03 19:55	05:32 20:25	05:29 20:40	05:51 20:24	06:22 19:43	06:54 18:50	06:27 17:02	07:04 16:33	07:27 16:38
29	07:17 17:12	06:37 17:47	05:51 18:22	06:02 19:56	05:31 20:26	05:29 20:40	05:51 20:23	06:23 19:41	06:55 18:48	06:28 17:01	07:06 16:33	07:28 16:38
30	07:16 17:13	06:35 17:45	05:49 18:23	06:01 19:57	05:31 20:27	05:29 20:40	05:52 20:22	06:24 19:39	06:56 18:46	06:30 17:00	07:07 16:32	07:28 16:39
31	07:15 17:14	06:33 17:43	05:47 18:24	06:00 19:58	05:30 20:28	05:28 20:40	05:53 20:21	06:25 19:38	06:57 16:58	06:31 17:00	07:08 16:40	07:28 16:40
Ore potenziali eliofanìa	296	296	369	399	450	454	461	429	375	345	296	286
Totale, caso peggiore												
Probabilità di eliofanìa												
Tempo di operatività rid.												
Dir. del vento rid.												
Totale ridotto												
Totale effettivo												

Legenda della tabella:

Giorno del mese Alba (hh:mm) Tramonto (hh:mm) Minuti d'ombra Inizio ombreggiamento (hh:mm) Fine ombreggiamento (hh:mm) (WTG che provoca l'inizio dell'ombreggiamento) (WTG che provoca l'ultimo ombreggiamento)

Progetto:  
Musa

Utente autorizzato:  
MONTANA SPA  
VIA ANGELO CARLO FUMAGALLI 6  
IT-20143 MILANO  
0254118173  
Andrea Mastio / mastio@montanambiente.com  
Redatto il:  
21/09/2023 17:40/4.0.422

## SHADOW - Calendario

Calcolo: Real and worst case Recettore d'ombra: FH - 164  
Assunzioni sui calcoli d'ombra

Probabilità di eliofanìa (media ore giornaliere di insolazione) [CAMPOBASSO]

Gen Feb Mar Apr Mag Giu Lug Ago Set Ott Nov Dic  
4,21 4,83 5,24 6,37 6,76 8,17 9,01 9,23 7,23 4,84 4,00 3,35

Tempo di operatività

N NNE ENE E ESE SSE S SSO OSO O ONO NNO Somma  
1.112 199 90 122 110 71 112 909 1.994 247 130 1.423 6.519

		Gennaio		Febbraio		Marzo		Aprile		Maggio		Giugno		Luglio		Agosto		Settembre		Ottobre		Novembre		Dicembre	
1	07:28		15:59 (17)	07:14	06:38	06:46	05:59	05:30	05:30	05:54	06:26	06:57	06:32	07:08										15:55 (17)	
16:41	15	16:14 (17)	17:16	17:50	19:26	19:58	20:28	20:40	20:20	19:36	18:45	16:57	16:32	7	16:02 (17)									16:02 (17)	
2	07:28		16:00 (17)	07:13	06:36	06:44	05:58	05:29	05:30	05:55	06:27	06:58	06:33	07:09										15:53 (17)	
16:42	15	16:15 (17)	17:17	17:52	19:27	19:59	20:29	20:39	20:19	19:34	18:43	16:56	16:32	12	16:05 (17)									16:05 (17)	
3	07:28		16:01 (17)	07:12	06:34	06:42	05:57	05:29	05:31	05:56	06:28	06:59	06:34	07:10										15:52 (17)	
16:42	15	16:16 (17)	17:18	17:53	19:28	20:00	20:30	20:39	20:18	19:33	18:41	16:54	16:31	14	16:06 (17)									16:06 (17)	
4	07:28		16:02 (17)	07:11	06:33	06:41	05:55	05:28	05:31	05:57	06:29	07:00	06:36	07:11										15:51 (17)	
16:43	15	16:17 (17)	17:19	17:54	19:29	20:01	20:31	20:39	20:17	19:31	18:39	16:53	16:31	15	16:06 (17)									16:06 (17)	
5	07:28		16:03 (17)	07:10	06:31	06:39	05:54	05:28	05:32	05:58	06:30	07:01	06:37	07:12										15:50 (17)	
16:44	15	16:18 (17)	17:21	17:55	19:30	20:03	20:31	20:39	20:15	19:29	18:38	16:52	16:31	16	16:06 (17)									16:06 (17)	
6	07:28		16:04 (17)	07:09	06:30	06:37	05:53	05:28	05:33	05:59	06:31	07:02	06:38	07:13										15:50 (17)	
16:45	15	16:19 (17)	17:22	17:56	19:31	20:04	20:32	20:39	20:14	19:28	18:36	16:51	16:31	15	16:05 (17)									16:05 (17)	
7	07:28		16:05 (17)	07:08	06:28	06:36	05:51	05:27	05:33	06:00	06:32	07:03	06:39	07:14										15:50 (17)	
16:46	15	16:20 (17)	17:23	17:58	19:32	20:05	20:33	20:38	20:13	19:26	18:34	16:50	16:31	15	16:05 (17)									16:05 (17)	
8	07:28		16:06 (17)	07:07	06:26	06:34	05:50	05:27	05:34	06:01	06:33	07:04	06:41	07:15										15:50 (17)	
16:47	15	16:21 (17)	17:25	17:59	19:33	20:06	20:33	20:38	20:12	19:24	18:33	16:49	16:31	15	16:05 (17)									16:05 (17)	
9	07:28		16:08 (17)	07:06	06:25	06:32	05:49	05:27	05:35	06:02	06:34	07:06	06:42	07:16										15:50 (17)	
16:48	14	16:22 (17)	17:26	18:00	19:34	20:07	20:34	20:38	20:10	19:23	18:31	16:48	16:31	15	16:05 (17)									16:05 (17)	
10	07:28		16:10 (17)	07:04	06:23	06:31	05:48	05:27	05:35	06:03	06:35	07:07	06:43	07:16										15:49 (17)	
16:49	12	16:22 (17)	17:27	18:01	19:35	20:08	20:35	20:37	20:09	19:21	18:30	16:47	16:31	15	16:04 (17)									16:04 (17)	
11	07:28		16:13 (17)	07:03	06:21	06:29	05:47	05:26	05:36	06:04	06:36	07:08	06:44	07:17										15:49 (17)	
16:50	7	16:20 (17)	17:28	18:02	19:36	20:09	20:35	20:37	20:08	19:19	18:28	16:46	16:31	15	16:04 (17)									16:04 (17)	
12	07:27		16:20 (17)	07:02	06:20	06:28	05:46	05:26	05:37	06:05	06:37	07:09	06:45	07:18										15:49 (17)	
16:51			17:30	18:03	19:38	20:10	20:36	20:36	20:06	19:17	18:26	16:45	16:31	16	16:05 (17)									16:05 (17)	
13	07:27		16:51	07:01	06:18	06:26	05:45	05:26	05:37	06:06	06:38	07:10	06:47	07:19										15:50 (17)	
16:53			17:31	18:04	19:39	20:11	20:36	20:36	20:05	19:16	18:25	16:44	16:31	15	16:05 (17)									16:05 (17)	
14	07:27		16:54	06:59	06:16	06:24	05:44	05:26	05:38	06:07	06:39	07:11	06:48	07:20										15:50 (17)	
16:54			17:32	18:06	19:40	20:12	20:37	20:35	20:04	19:14	18:23	16:43	16:31	15	16:05 (17)									16:05 (17)	
15	07:26		16:56	06:58	06:15	06:23	05:43	05:26	05:39	06:09	06:40	07:12	06:49	07:20										15:50 (17)	
16:55			17:33	18:07	19:41	20:13	20:37	20:35	20:02	19:12	18:21	16:42	16:31	15	16:05 (17)									16:05 (17)	
16	07:26		16:57	06:57	06:13	06:21	05:42	05:26	05:40	06:10	06:41	07:13	06:50	07:21										15:50 (17)	
16:56			17:35	18:08	19:42	20:14	20:37	20:34	20:01	19:11	18:20	16:41	16:32	15	16:05 (17)									16:05 (17)	
17	07:25		16:57	06:55	06:11	06:20	05:41	05:26	05:41	06:11	06:42	07:14	06:52	07:22										15:51 (17)	
16:57			17:36	18:09	19:43	20:15	20:38	20:33	19:59	19:09	18:18	16:40	16:32	15	16:06 (17)									16:06 (17)	
18	07:25		16:58	06:54	06:10	06:18	05:40	05:26	05:41	06:12	06:43	07:16	06:53	07:23										15:51 (17)	
16:58			17:37	18:10	19:44	20:16	20:38	20:33	19:58	19:07	18:17	16:39	16:32	15	16:06 (17)									16:06 (17)	
19	07:24		16:59	06:52	06:08	06:17	05:39	05:26	05:42	06:13	06:44	07:17	06:54	07:23										15:51 (17)	
16:59			17:38	18:11	19:45	20:17	20:38	20:32	19:57	19:05	18:15	16:38	16:33	15	16:06 (17)									16:06 (17)	
20	07:24		17:01	06:51	06:06	06:15	05:38	05:26	05:43	06:14	06:45	07:18	06:55	07:24										15:51 (17)	
17:01			17:40	18:12	19:46	20:18	20:39	20:31	19:55	19:04	18:14	16:38	16:33	15	16:06 (17)									16:06 (17)	
21	07:23		17:02	06:50	06:05	06:13	05:37	05:27	05:44	06:15	06:46	07:19	06:56	07:24										15:52 (17)	
17:02			17:41	18:13	19:47	20:19	20:39	20:30	19:54	19:02	18:12	16:37	16:33	15	16:07 (17)									16:07 (17)	
22	07:23		17:03	06:48	06:03	06:12	05:36	05:27	05:45	06:16	06:47	07:20	06:57	07:25										15:52 (17)	
17:03			17:42	18:15	19:48	20:20	20:39	20:30	19:52	19:00	18:11	16:36	16:34	15	16:07 (17)									16:07 (17)	
23	07:22		17:04	06:47	06:01	06:10	05:35	05:27	05:46	06:17	06:49	07:21	06:59	07:25										15:53 (17)	
17:04			17:43	18:16	19:50	20:21	20:39	20:29	19:50	18:58	18:09	16:36	16:34	15	16:08 (17)									16:08 (17)	
24	07:21		17:06	06:45	05:59	06:09	05:35	05:27	05:47	06:18	06:50	07:22	07:00	07:26										15:53 (17)	
17:06			17:44	18:17	19:51	20:22	20:39	20:28	19:49	18:57	18:08	16:35	16:35	15	16:08 (17)									16:08 (17)	
25	07:20		17:07	06:44	05:58	06:08	05:34	05:28	05:48	06:19	06:51	07:24	07:01	07:26										15:55 (17)	
17:07			17:46	18:18	19:52	20:23	20:40	20:27	19:47	18:55	17:06	16:34	16:35	15	16:10 (17)									16:10 (17)	
26	07:20		17:08	06:42	05:56	06:06	05:33	05:28	05:49	06:20	06:52	07:25	07:02	07:27										15:55 (17)	
17:08			17:47	18:19	19:53	20:23	20:40	20:26	19:46	18:53	17:05	16:34	16:36	15	16:10 (17)									16:10 (17)	
27	07:19		17:09	06:41	05:54	06:05	05:32	05:28	05:49	06:21	06:53	07:26	07:03	07:27										15:55 (17)	
17:09			17:48	18:20	19:54	20:24	20:40	20:25	19:44	18:51	17:04	16:33	16:37	15	16:10 (17)									16:10 (17)	
28	07:18		17:11	06:39	05:53	06:03	05:32	05:29	05:50	06:22	06:54	07:27	07:04	07:27										15:57 (17)	
17:11			17:49	18:21	19:55	20:25	20:40	20:24	19:43	18:50	17:02	16:33	16:37	15	16:12 (17)									16:12 (17)	
29	07:17		17:12	06:51	06:02	06:11	05:31	05:29	05:51	06:23	06:55	07:28	07:05	07:28										15:57 (17)	
17:12			17:49	18:21	19:55	20:25	20:40	20:24	19:43	18:50	17:02	16:33	16:37	15	16:12 (17)									16:12 (17)	
30	07:16		17:13	06:49	06:00	06:10	05:31	05:29	05:52	06:24	06:56	07:29													







## SHADOW - Calendario

Calcolo: Real and worst case Recettore d'ombra: FK - 167  
Assunzioni sui calcoli d'ombra

Probabilità di eliofanìa (media ore giornaliere di insolazione) [CAMPOBASSO]

Gen	Feb	Mar	Apr	Mag	Giu	Lug	Ago	Set	Ott	Nov	Dic
4,21	4,83	5,24	6,37	6,76	8,17	9,01	9,23	7,23	4,84	4,00	3,35

Tempo di operatività

N	NNE	ENE	E	ESE	SSE	S	SSO	OSO	O	ONO	NNO	Somma
1.112	199	90	122	110	71	112	909	1.994	247	130	1.423	6.519

	Gennaio		Febbraio		Marzo		Aprile		Maggio		Giugno	
1	07:28	15:42 (16)	07:14	06:38	17:04 (17)	06:46	05:59	05:30				
	16:41	32 16:14 (16)	17:16	17:50	25 17:29 (17)	19:25	19:58	20:28				
2	07:28	15:43 (16)	07:13	06:36	17:04 (17)	06:44	05:58	05:29				
	16:42	32 16:15 (16)	17:17	17:52	26 17:30 (17)	19:27	19:59	20:29				
3	07:28	15:43 (16)	07:12	06:34	17:05 (17)	06:42	05:57	05:29				
	16:42	33 16:16 (16)	17:18	17:53	27 17:32 (17)	19:28	20:00	20:30				
4	07:28	15:43 (16)	07:11	06:33	17:05 (17)	06:41	05:55	05:28				
	16:43	34 16:17 (16)	17:19	17:54	28 17:33 (17)	19:29	20:01	20:31				
5	07:28	15:44 (16)	07:10	06:31	17:05 (17)	06:39	05:54	05:28				
	16:44	33 16:17 (16)	17:21	17:55	29 17:34 (17)	19:30	20:03	20:31				
6	07:28	15:44 (16)	07:09	06:30	17:06 (17)	06:37	05:53	05:28				
	16:45	34 16:18 (16)	17:22	17:56	29 17:35 (17)	19:31	20:04	20:32				
7	07:28	15:45 (16)	07:08	06:28	17:06 (17)	06:36	05:51	05:27				
	16:46	33 16:18 (16)	17:23	17:58	30 17:36 (17)	19:32	20:05	20:33				
8	07:28	15:44 (16)	07:07	06:26	17:07 (17)	06:34	05:50	05:27				
	16:47	34 16:18 (16)	17:25	17:59	28 17:35 (17)	19:33	20:06	20:33				
9	07:28	15:45 (16)	07:06	06:25	17:09 (17)	06:32	05:49	05:27				
	16:48	34 16:19 (16)	17:26	18:00	25 17:34 (17)	19:34	20:07	20:34				
10	07:28	15:46 (16)	07:04	06:23	17:10 (17)	06:31	05:48	05:27				
	16:49	33 16:19 (16)	17:27	18:01	21 17:31 (17)	19:35	20:08	20:35				
11	07:28	15:46 (16)	07:03	06:21	17:12 (17)	06:29	05:47	05:26				
	16:50	34 16:20 (16)	17:28	18:02	16 17:28 (17)	19:36	20:09	20:35				
12	07:27	15:46 (16)	07:02	06:20	17:17 (17)	06:28	05:46	05:26				
	16:51	34 16:20 (16)	17:30	18:03	7 17:24 (17)	19:38	20:10	20:36				
13	07:27	15:47 (16)	07:01	06:18	17:09 (17)	06:26	05:45	05:26				
	16:53	34 16:21 (16)	17:31	18:04		19:39	20:11	20:36				
14	07:27	15:47 (16)	06:59	06:16	17:06 (17)	06:24	05:44	05:26				
	16:54	33 16:20 (16)	17:32	18:06		19:40	20:12	20:37				
15	07:26	15:48 (16)	06:58	06:15	17:07 (17)	06:23	05:43	05:26				
	16:55	33 16:21 (16)	17:33	18:07		19:41	20:13	20:37				
16	07:26	15:48 (16)	06:57	06:13	17:08 (17)	06:21	05:42	05:26				
	16:56	33 16:21 (16)	17:35	18:08		19:42	20:14	20:37				
17	07:25	15:49 (16)	06:55	06:11	17:09 (17)	06:20	05:41	05:26				
	16:57	32 16:21 (16)	17:36	18:09		19:43	20:15	20:38				
18	07:25	15:50 (16)	06:54	17:13 (17)	06:10	06:18	05:40	05:26				
	16:58	31 16:21 (16)	17:37	1 17:14 (17)	18:10	19:44	20:16	20:38				
19	07:24	15:51 (16)	06:52	17:12 (17)	06:08	06:17	05:39	05:26				
	16:59	30 16:21 (16)	17:38	4 17:16 (17)	18:11	19:45	20:17	20:38				
20	07:24	15:51 (16)	06:51	17:10 (17)	06:06	06:15	05:38	05:26				
	17:01	30 16:21 (16)	17:40	7 17:17 (17)	18:12	19:46	20:18	20:39				
21	07:23	15:52 (16)	06:50	17:09 (17)	06:05	06:13	05:37	05:27				
	17:02	28 16:20 (16)	17:41	10 17:19 (17)	18:13	19:47	20:19	20:39				
22	07:23	15:54 (16)	06:48	17:08 (17)	06:03	06:12	05:36	05:27				
	17:03	27 16:21 (16)	17:42	12 17:20 (17)	18:15	19:48	20:20	20:39				
23	07:22	15:55 (16)	06:47	17:07 (17)	06:01	06:10	05:35	05:27				
	17:04	25 16:20 (16)	17:43	14 17:21 (17)	18:16	19:50	20:21	20:39				
24	07:21	15:56 (16)	06:45	17:06 (17)	05:59	06:09	05:35	05:27				
	17:06	23 16:19 (16)	17:44	17 17:23 (17)	18:17	19:51	20:22	20:39				
25	07:20	15:57 (16)	06:44	17:05 (17)	05:58	06:08	05:34	05:28				
	17:07	21 16:18 (16)	17:46	19 17:24 (17)	18:18	19:52	20:23	20:40				
26	07:20	15:59 (16)	06:42	17:04 (17)	05:56	06:06	05:33	05:28				
	17:08	18 16:17 (16)	17:47	21 17:25 (17)	18:19	19:53	20:23	20:40				
27	07:19	16:01 (16)	06:41	17:05 (17)	05:54	06:05	05:32	05:28				
	17:09	14 16:15 (16)	17:48	21 17:26 (17)	18:20	19:54	20:24	20:40				
28	07:18	16:05 (16)	06:39	17:04 (17)	05:53	06:03	05:32	05:29				
	17:11	8 16:13 (16)	17:49	23 17:27 (17)	18:21	19:55	20:25	20:40				
29	07:17				06:51	06:02	05:31	05:29				
	17:12				19:22	19:56	20:26	20:40				
30	07:16				06:49	06:01	05:31	05:29				
	17:13				19:23	19:57	20:27	20:40				
31	07:15				06:48		05:30					
	17:14				19:24		20:28					
Ore potenziali eliofanìa	296		296		369		399	450	454			
Totale, caso peggiore	820		149		291							
Probabilità di eliofanìa	0,44		0,46		0,44							
Tempo di operatività rid.	0,74		0,74		0,74							
Dir. del vento rid.	0,63		0,57		0,57							
Totale ridotto	0,21		0,19		0,19							
Totale effettivo	169		29		54							

Legenda della tabella:

Giorno del mese	Alba (hh:mm)	Inizio ombreggiamento (hh:mm)	(WTG che provoca l'inizio dell'ombreggiamento)
	Tramonto (hh:mm)Minuti d'ombra	Fine ombreggiamento (hh:mm)	(WTG che provoca l'ultimo ombreggiamento)



## SHADOW - Calendario

Calcolo: Real and worst case Recettore d'ombra: FL - 168  
Assunzioni sui calcoli d'ombra

Probabilità di eliofanìa (media ore giornaliere di insolazione) [CAMPOBASSO]

Gen Feb Mar Apr Mag Giu Lug Ago Set Ott Nov Dic  
4,21 4,83 5,24 6,37 6,76 8,17 9,01 9,23 7,23 4,84 4,00 3,35

Tempo di operatività

N NNE ENE E ESE SSE S SSO OSO O ONO NNO Somma  
1.112 199 90 122 110 71 112 909 1.994 247 130 1.423 6.519

	Gennaio	Febbraio	Marzo	Aprile	Maggio	Giugno	Luglio	Agosto	Settembre	Ottobre	Novembre	Dicembre
1	07:28 16:40	07:14 17:15	06:37 17:50	06:46 19:25	05:59 19:58	05:29 20:28	05:30 20:39	05:54 20:20	06:26 19:36	06:57 18:44	06:32 16:57	07:07 16:32
2	07:28 16:41	07:13 17:17	06:36 17:51	06:44 19:26	05:57 19:59	05:29 20:29	05:30 20:39	05:55 20:19	06:27 19:34	06:58 18:43	06:33 16:55	07:08 16:31
3	07:28 16:42	07:12 17:18	06:34 17:53	06:42 19:27	05:56 20:00	05:28 20:30	05:31 20:39	05:56 20:18	06:28 19:32	06:59 18:41	06:34 16:54	07:09 16:31
4	07:28 16:43	07:11 17:19	06:33 17:54	06:40 19:29	05:55 20:01	05:28 20:30	05:31 20:39	05:57 20:16	06:29 19:31	07:00 18:39	06:35 16:53	07:11 16:31
5	07:28 16:44	07:10 17:20	06:31 17:55	06:39 19:30	05:54 20:02	05:28 20:31	05:32 20:39	05:58 20:15	06:30 19:29	07:01 18:38	06:37 16:52	07:12 16:31
6	07:28 16:45	07:09 17:22	06:29 17:56	06:37 19:31	05:52 20:03	05:27 20:32	05:32 20:38	05:59 20:14	06:31 19:27	07:02 18:36	06:38 16:51	07:12 16:30
7	07:28 16:46	07:08 17:23	06:28 17:57	06:35 19:32	05:51 20:04	05:27 20:32	05:33 20:38	06:00 20:13	06:32 19:26	07:03 18:34	06:39 16:49	07:13 16:30
8	07:28 16:47	07:06 17:24	06:26 17:58	06:34 19:33	05:50 20:06	05:27 20:33	05:34 20:38	06:01 20:11	06:33 19:24	07:04 18:33	06:40 16:48	07:14 16:30
9	07:28 16:48	07:05 17:25	06:24 18:00	06:32 19:34	05:49 20:07	05:26 20:34	05:34 20:37	06:02 20:10	06:34 19:22	07:05 18:31	06:42 16:47	07:15 16:30
10	07:28 16:49	07:04 17:27	06:23 18:01	06:31 19:35	05:48 20:08	05:26 20:34	05:35 20:37	06:03 20:09	06:35 19:21	07:06 18:29	06:43 16:46	07:16 16:30
11	07:27 16:50	07:03 17:28	06:21 18:02	06:29 19:36	05:46 20:09	05:26 20:35	05:36 20:36	06:04 20:08	06:36 19:19	07:07 18:28	06:44 16:45	07:17 16:30
12	07:27 16:51	07:02 17:29	06:19 18:03	06:27 19:37	05:45 20:10	05:26 20:35	05:36 20:36	06:05 20:06	06:37 19:17	07:09 18:26	06:45 16:44	07:18 16:30
13	07:27 16:52	07:00 17:31	06:18 18:04	06:26 19:38	05:44 20:11	05:26 20:36	05:37 20:36	06:06 20:05	06:38 19:15	07:10 18:24	06:46 16:43	07:19 16:31
14	07:26 16:53	06:59 17:32	06:16 18:05	06:24 19:39	05:43 20:12	05:26 20:36	05:38 20:35	06:07 20:03	06:39 19:14	07:11 18:23	06:48 16:42	07:19 16:31
15	07:26 16:54	06:58 17:33	06:14 18:06	06:22 19:41	05:42 20:13	05:26 20:37	05:39 20:34	06:08 20:02	06:40 19:12	07:12 18:21	06:49 16:41	07:20 16:31
16	07:26 16:56	06:56 17:34	06:13 18:08	06:21 19:42	05:41 20:14	05:26 20:37	05:39 20:34	06:09 20:01	06:41 19:10	07:13 18:20	06:50 16:41	07:21 16:31
17	07:25 16:57	06:55 17:36	06:11 18:09	06:19 19:43	05:40 20:15	05:26 20:38	05:40 20:33	06:10 19:59	06:42 19:09	07:14 18:18	06:51 16:40	07:22 16:31
18	07:25 16:58	06:54 17:37	06:09 18:10	06:18 19:44	05:39 20:16	05:26 20:38	05:41 20:32	06:11 19:58	06:43 19:07	07:15 18:16	06:52 16:39	07:22 16:32
19	07:24 16:59	06:52 17:38	06:08 18:11	06:16 19:45	05:38 20:17	05:26 20:38	05:42 20:32	06:12 19:56	06:44 19:05	07:16 18:15	06:54 16:38	07:23 16:32
20	07:24 17:00	06:51 17:39	06:06 18:12	06:15 19:46	05:37 20:18	05:26 20:38	05:43 20:31	06:13 19:55	06:45 19:03	07:18 18:13	06:55 16:37	07:24 16:33
21	07:23 17:01	06:49 17:41	06:04 18:13	06:13 19:47	05:37 20:19	05:26 20:39	05:44 20:30	06:14 19:53	06:46 19:02	07:19 18:12	06:56 16:37	07:24 16:33
22	07:22 17:03	06:48 17:42	06:03 18:14	06:12 19:48	05:36 20:20	05:26 20:39	05:45 20:29	06:15 19:52	06:47 19:00	07:20 18:10	06:57 16:36	07:25 16:33
23	07:22 17:04	06:46 17:43	06:01 18:15	06:10 19:49	05:35 20:21	05:27 20:39	05:45 20:29	06:16 19:50	06:48 18:58	07:21 18:09	06:58 16:35	07:25 16:34
24	07:21 17:05	06:45 17:44	05:59 18:16	06:09 19:50	05:34 20:21	05:27 20:39	05:46 20:28	06:17 19:49	06:49 18:56	07:22 18:08	07:00 16:35	07:26 16:35
25	07:20 17:06	06:43 17:45	05:57 18:18	06:07 19:51	05:33 20:22	05:27 20:39	05:47 20:27	06:18 19:47	06:50 18:55	06:23 17:06	07:01 16:34	07:26 16:35
26	07:19 17:08	06:42 17:47	05:56 18:19	06:06 19:53	05:33 20:23	05:27 20:39	05:48 20:26	06:20 19:45	06:51 18:53	06:25 17:05	07:02 16:34	07:26 16:36
27	07:19 17:09	06:40 17:48	05:54 18:20	06:04 19:54	05:32 20:24	05:28 20:39	05:49 20:25	06:21 19:44	06:52 18:51	06:26 17:03	07:03 16:33	07:27 16:36
28	07:18 17:10	06:39 17:49	05:52 18:21	06:03 19:55	05:31 20:25	05:28 20:39	05:50 20:24	06:22 19:42	06:53 18:49	06:27 17:02	07:04 16:33	07:27 16:37
29	07:17 17:11	06:37 19:22	05:51 19:22	06:02 19:56	05:31 20:26	05:29 20:39	05:51 20:23	06:23 19:41	06:54 18:48	06:28 17:01	07:05 16:32	07:27 16:38
30	07:16 17:13	06:49 19:23	06:00 19:23	06:00 19:57	05:30 20:27	05:29 20:39	05:52 20:22	06:24 19:39	06:56 18:46	06:29 16:59	07:06 16:32	07:28 16:39
31	07:15 17:14	06:47 19:24	06:00 19:24	06:00 19:57	05:30 20:27	05:29 20:39	05:53 20:21	06:25 19:37	06:31 16:58	06:31 16:58	07:07 16:39	07:28 16:39
Ore potenziali eliofanìa	296	296	369	400	450	454	461	429	375	345	296	286
Totale, caso peggiore												
Probabilità di eliofanìa												
Tempo di operatività rid.												
Dir. del vento rid.												
Totale ridotto												
Totale effettivo												

Legenda della tabella:

Giorno del mese Alba (hh:mm) Tramonto (hh:mm) Minuti d'ombra Inizio ombreggiamento (hh:mm) Fine ombreggiamento (hh:mm) (WTG che provoca l'inizio dell'ombreggiamento) (WTG che provoca l'ultimo ombreggiamento)

## SHADOW - Calendario

Calcolo: Real and worst case Recettore d'ombra: FM - 169  
Assunzioni sui calcoli d'ombra

Probabilità di eliofanìa (media ore giornaliere di insolazione) [CAMPOBASSO]

Gen Feb Mar Apr Mag Giu Lug Ago Set Ott Nov Dic  
4,21 4,83 5,24 6,37 6,76 8,17 9,01 9,23 7,23 4,84 4,00 3,35

Tempo di operatività

N NNE ENE E ESE SSE S SSO OSO O ONO NNO Somma  
1.112 199 90 122 110 71 112 909 1.994 247 130 1.423 6.519

	Gennaio	Febbraio	Marzo	Aprile	Maggio	Giugno	Luglio	Agosto	Settembre	Ottobre	Novembre	Dicembre		
1	07:28	07:14	16:35 (32)	06:37	06:46	05:59	05:29	05:30	05:54	06:26	06:57	06:32	16:08 (32)	07:07
2	07:28	07:13	16:36 (32)	06:36	06:44	05:58	05:29	05:30	05:55	06:27	06:58	06:33	16:07 (32)	07:09
3	07:28	07:12	16:36 (32)	06:34	06:42	05:56	05:28	05:31	05:56	06:28	06:59	06:34	16:07 (32)	07:10
4	07:28	07:11	16:36 (32)	06:33	06:41	05:55	05:28	05:31	05:57	06:29	07:00	06:36	16:07 (32)	07:11
5	07:28	07:10	16:36 (32)	06:31	06:39	05:54	05:28	05:32	05:58	06:30	07:01	06:37	16:07 (32)	07:12
6	07:28	07:09	16:37 (32)	06:29	06:37	05:52	05:27	05:32	05:59	06:31	07:02	06:38	16:06 (32)	07:13
7	07:28	07:08	16:37 (32)	06:28	06:36	05:51	05:27	05:33	06:00	06:32	07:03	06:39	16:07 (32)	07:14
8	07:28	07:07	16:38 (32)	06:26	06:34	05:50	05:27	05:34	06:01	06:33	07:04	06:40	16:07 (32)	07:14
9	07:28	07:05	16:38 (32)	06:24	06:32	05:49	05:26	05:34	06:02	06:34	07:05	06:42	16:06 (32)	07:15
10	07:28	07:04	16:39 (32)	06:23	06:31	05:48	05:26	05:35	06:03	06:35	07:06	06:43	16:06 (32)	07:16
11	07:28	07:03	16:39 (32)	06:21	06:29	05:46	05:26	05:36	06:04	06:36	07:07	06:44	16:07 (32)	07:17
12	07:27	07:02	16:40 (32)	06:20	06:27	05:45	05:26	05:36	06:05	06:37	07:09	06:45	16:07 (32)	07:18
13	07:27	07:00	16:41 (32)	06:18	06:26	05:44	05:26	05:37	06:06	06:38	07:10	06:47	16:07 (32)	07:19
14	07:27	06:59	16:42 (32)	06:16	06:24	05:43	05:26	05:38	06:07	06:39	07:11	06:48	16:09 (32)	07:20
15	07:26	06:58	16:43 (32)	06:14	06:22	05:42	05:26	05:39	06:08	06:40	07:12	06:49	16:09 (32)	07:20
16	07:26	06:56	16:44 (32)	06:13	06:21	05:41	05:26	05:39	06:09	06:41	07:13	06:50	16:09 (32)	07:21
17	07:25	06:55	16:44 (32)	06:11	06:19	05:40	05:26	05:40	06:10	06:42	07:14	06:51	16:10 (32)	07:22
18	07:25	06:54	16:47 (32)	06:09	06:18	05:39	05:26	05:41	06:11	06:43	07:15	06:53	16:11 (32)	07:22
19	07:24	06:52	16:50 (32)	06:08	06:16	05:38	05:26	05:42	06:12	06:44	07:16	06:54	16:11 (32)	07:23
20	07:24	06:51	16:53 (32)	06:06	06:15	05:37	05:26	05:43	06:13	06:45	07:18	06:55	16:13 (32)	07:24
21	07:23	06:49	17:09 (32)	06:04	06:13	05:37	05:26	05:44	06:14	06:46	07:19	06:56	16:13 (32)	07:24
22	07:22	06:48	17:03 (32)	06:03	06:12	05:36	05:26	05:45	06:15	06:47	07:20	06:57	16:13 (32)	07:25
23	07:22	06:46	17:03 (32)	06:03	06:12	05:36	05:26	05:45	06:15	06:47	07:20	06:57	16:13 (32)	07:25
24	07:21	06:45	16:37 (32)	06:01	06:10	05:35	05:27	05:45	06:16	06:48	07:21	06:59	16:13 (32)	07:25
25	07:21	06:45	16:37 (32)	06:01	06:10	05:35	05:27	05:45	06:16	06:48	07:21	06:59	16:13 (32)	07:25
26	07:20	06:44	16:36 (32)	06:00	06:09	05:34	05:27	05:46	06:17	06:49	07:22	06:59	16:13 (32)	07:25
27	07:20	06:44	16:36 (32)	06:00	06:09	05:34	05:27	05:46	06:17	06:49	07:22	06:59	16:13 (32)	07:25
28	07:19	06:43	16:42 (32)	06:00	06:09	05:34	05:27	05:46	06:17	06:49	07:22	06:59	16:13 (32)	07:25
29	07:19	06:43	16:42 (32)	06:00	06:09	05:34	05:27	05:46	06:17	06:49	07:22	06:59	16:13 (32)	07:25
30	07:18	06:42	16:43 (32)	06:00	06:09	05:34	05:27	05:46	06:17	06:49	07:22	06:59	16:13 (32)	07:25
31	07:17	06:41	16:43 (32)	06:00	06:09	05:34	05:27	05:46	06:17	06:49	07:22	06:59	16:13 (32)	07:25
Ore potenziali eliofanìa	74	296	463	400	450	455	461	429	375	345	269	278		
Totale, caso peggiore	0,44		0,46								0,44	0,40		
Probabilità di eliofanìa	0,74		0,74								0,74	0,74		
Tempo di operatività rid.	0,60		0,60								0,60	0,60		
Dir. del vento rid.	0,20		0,20								0,20	0,18		
Totale ridotto	0,20		0,20								0,20	0,18		
Totale effettivo	15	95								52	50			

Legenda della tabella:

Giorno del mese Alba (hh:mm) Tramonto (hh:mm) Minuti d'ombra Inizio ombreggiamento (hh:mm) Fine ombreggiamento (hh:mm) (WTG che provoca l'inizio dell'ombreggiamento) (WTG che provoca l'ultimo ombreggiamento)



## SHADOW - Calendario

Calcolo: Real and worst case Recettore d'ombra: FN - 170

Assunzioni sui calcoli d'ombra

Probabilità di eliofanìa (media ore giornaliere di insolazione) [CAMPOBASSO]

Gen Feb Mar Apr Mag Giu Lug Ago Set Ott Nov Dic  
4,21 4,83 5,24 6,37 6,76 8,17 9,01 9,23 7,23 4,84 4,00 3,35

Tempo di operatività

N NNE ENE E ESE SSE S SSO OSO O ONO NNO Somma  
1.112 199 90 122 110 71 112 909 1.994 247 130 1.423 6.519

	Gennaio	Febbraio	Marzo	Aprile	Maggio	Giugno	Luglio	Agosto	Settembre	Ottobre	Novembre	Dicembre
1	07:28 16:40	07:14 17:15	06:37 17:50	06:46 19:25	05:59 19:58	05:29 20:28	05:30 20:39	05:54 20:20	06:26 19:36	06:57 18:44	06:32 16:57	07:08 16:32
2	07:28 16:41	07:13 17:17	06:36 17:51	06:44 19:26	05:58 19:59	05:29 20:29	05:30 20:39	05:55 20:19	06:27 19:34	06:58 18:43	06:33 16:55	07:09 16:31
3	07:28 16:42	07:12 17:18	06:34 17:53	06:42 19:28	05:56 20:00	05:28 20:30	05:31 20:39	05:56 20:18	06:28 19:33	06:59 18:41	06:34 16:54	07:10 16:31
4	07:28 16:43	07:11 17:19	06:33 17:54	06:41 19:29	05:55 20:01	05:28 20:31	05:31 20:39	05:57 20:17	06:29 19:31	07:00 18:39	06:36 16:53	07:11 16:31
5	07:28 16:44	07:10 17:20	06:31 17:55	06:39 19:30	05:54 20:02	05:28 20:31	05:32 20:39	05:58 20:15	06:30 19:29	07:01 18:38	06:37 16:52	07:12 16:31
6	07:28 16:45	07:09 17:22	06:29 17:56	06:37 19:31	05:52 20:04	05:27 20:32	05:32 20:39	05:59 20:14	06:31 19:28	07:02 18:36	06:38 16:51	07:13 16:30
7	07:28 16:46	07:08 17:23	06:28 17:57	06:36 19:32	05:51 20:05	05:27 20:33	05:33 20:38	06:00 20:13	06:32 19:26	07:03 18:34	06:39 16:50	07:14 16:30
8	07:28 16:47	07:07 17:24	06:26 17:58	06:34 19:33	05:50 20:06	05:27 20:33	05:34 20:38	06:01 20:12	06:33 19:24	07:04 18:33	06:40 16:48	07:15 16:30
9	07:28 16:48	07:05 17:26	06:25 18:00	06:32 19:34	05:49 20:07	05:26 20:34	05:34 20:38	06:02 20:10	06:34 19:22	07:05 18:31	06:42 16:47	07:15 16:30
10	07:28 16:49	07:04 17:27	06:23 18:01	06:31 19:35	05:48 20:08	05:26 20:34	05:35 20:37	06:03 20:09	06:35 19:21	07:06 18:29	06:43 16:46	07:16 16:30
11	07:28 16:50	07:03 17:28	06:21 18:02	06:29 19:36	05:47 20:09	05:26 20:35	05:36 20:37	06:04 20:08	06:36 19:19	07:08 18:28	06:44 16:45	07:17 16:30
12	07:27 16:51	07:02 17:29	06:20 18:03	06:27 19:37	05:45 20:10	05:26 20:36	05:36 20:36	06:05 20:06	06:37 19:17	07:09 18:26	06:45 16:44	07:18 16:30
13	07:27 16:52	07:00 17:31	06:18 18:04	06:26 19:38	05:44 20:11	05:26 20:36	05:37 20:36	06:06 20:05	06:38 19:16	07:10 18:24	06:47 16:43	07:19 16:31
14	07:27 16:53	06:59 17:32	06:16 18:05	06:24 19:40	05:43 20:12	05:26 20:36	05:38 20:35	06:07 20:04	06:39 19:14	07:11 18:23	06:48 16:42	07:20 16:31
15	07:26 16:54	06:58 17:33	06:15 18:06	06:23 19:41	05:42 20:13	05:26 20:37	05:39 20:35	06:08 20:02	06:40 19:12	07:12 18:21	06:49 16:41	07:20 16:31
16	07:26 16:56	06:56 17:34	06:13 18:08	06:21 19:42	05:41 20:14	05:26 20:37	05:39 20:34	06:09 20:01	06:41 19:10	07:13 18:20	06:50 16:41	07:21 16:31
17	07:25 16:57	06:55 17:36	06:11 18:09	06:19 19:43	05:40 20:15	05:26 20:38	05:40 20:33	06:10 19:59	06:42 19:09	07:14 18:18	06:51 16:40	07:22 16:31
18	07:25 16:58	06:54 17:37	06:09 18:10	06:18 19:44	05:39 20:16	05:26 20:38	05:41 20:33	06:11 19:58	06:43 19:07	07:15 18:17	06:53 16:39	07:22 16:32
19	07:24 16:59	06:52 17:38	06:08 18:11	06:16 19:45	05:38 20:17	05:26 20:38	05:42 20:32	06:12 19:56	06:44 19:05	07:17 18:15	06:54 16:38	07:23 16:32
20	07:24 17:00	06:51 17:39	06:06 18:12	06:15 19:46	05:38 20:18	05:26 20:39	05:43 20:31	06:13 19:55	06:45 19:03	07:18 18:13	06:55 16:37	07:24 16:33
21	07:23 17:02	06:49 17:41	06:04 18:13	06:13 19:47	05:37 20:19	05:26 20:39	05:44 20:30	06:14 19:53	06:46 19:02	07:19 18:12	06:56 16:37	07:24 16:33
22	07:22 17:03	06:48 17:42	06:03 18:14	06:12 19:48	05:36 20:20	05:26 20:39	05:45 20:30	06:15 19:52	06:47 19:00	07:20 18:11	06:57 16:36	07:25 16:34
23	07:22 17:04	06:47 17:43	06:01 18:15	06:10 19:49	05:35 20:21	05:27 20:39	05:45 20:29	06:16 19:50	06:48 18:58	07:21 18:09	06:59 16:35	07:25 16:34
24	07:21 17:05	06:45 17:44	05:59 18:17	06:09 19:51	05:34 20:22	05:27 20:39	05:46 20:28	06:18 19:49	06:49 18:56	07:22 18:08	07:00 16:35	07:26 16:35
25	07:20 17:06	06:44 17:45	05:58 18:18	06:07 19:52	05:34 20:23	05:27 20:40	05:47 20:27	06:19 19:47	06:50 18:55	06:24 17:06	07:01 16:34	07:26 16:35
26	07:20 17:08	06:42 17:47	05:56 18:19	06:06 19:53	05:33 20:23	05:27 20:40	05:48 20:26	06:20 19:46	06:51 18:53	06:25 17:05	07:02 16:34	07:27 16:36
27	07:19 17:09	06:40 17:48	05:54 18:20	06:04 19:54	05:32 20:24	05:28 20:40	05:49 20:25	06:21 19:44	06:52 18:51	06:26 17:03	07:03 16:33	07:27 16:36
28	07:18 17:10	06:39 17:49	05:52 18:21	06:03 19:55	05:31 20:25	05:28 20:40	05:50 20:24	06:22 19:42	06:54 18:50	06:27 17:02	07:04 16:33	07:27 16:37
29	07:17 17:11	06:51 19:22	06:02 19:56	06:02 20:26	05:31 20:40	05:29 20:40	05:51 20:23	06:23 19:41	06:55 18:48	06:28 17:01	07:05 16:32	07:27 16:38
30	07:16 17:13	06:49 19:23	06:00 19:57	06:00 20:27	05:30 20:40	05:29 20:40	05:52 20:22	06:24 19:39	06:56 18:46	06:29 16:59	07:06 16:32	07:28 16:39
31	07:15 17:14	06:47 19:24	06:00 19:57	06:00 20:28	05:30 20:40	05:29 20:40	05:53 20:21	06:25 19:38	06:57 16:58	06:31 16:58	07:07 16:39	07:28 16:39
Ore potenziali eliofanìa	295	296	369	400	450	455	461	429	375	345	296	286
Totale, caso peggiore												
Probabilità di eliofanìa												
Tempo di operatività rid.												
Dir. del vento rid.												
Totale ridotto												
Totale effettivo												

Legenda della tabella:

Giorno del mese Alba (hh:mm) Tramonto (hh:mm) Minuti d'ombra Inizio ombreggiamento (hh:mm) Fine ombreggiamento (hh:mm) (WTG che provoca l'inizio dell'ombreggiamento) (WTG che provoca l'ultimo ombreggiamento)

## SHADOW - Calendario

Calcolo: Real and worst case Recettore d'ombra: FO - 171  
Assunzioni sui calcoli d'ombra

Probabilità di eliofanìa (media ore giornaliere di insolazione) [CAMPOBASSO]  
Gen Feb Mar Apr Mag Giu Lug Ago Set Ott Nov Dic  
4,21 4,83 5,24 6,37 6,76 8,17 9,01 9,23 7,23 4,84 4,00 3,35

Tempo di operatività

N NNE ENE E ESE SSE S SSO OSO O ONO NNO Somma  
1.112 199 90 122 110 71 112 909 1.994 247 130 1.423 6.519

	Gennaio	Febbraio	Marzo	Aprile	Maggio	Giugno	Luglio	Agosto	Settembre	Ottobre	Novembre	Dicembre
1	07:28 16:41	07:14 17:15	06:37 17:50	06:46 19:25	05:59 19:58	05:29 20:29	05:30 20:40	05:54 20:20	06:26 19:36	06:57 18:44	06:32 16:57	07:08 16:32
2	07:28 16:41	07:13 17:17	06:36 17:52	06:44 19:27	05:58 19:59	05:29 20:29	05:30 20:39	05:55 20:19	06:27 19:34	06:58 18:43	06:33 16:56	07:09 16:31
3	07:28 16:42	07:12 17:18	06:34 17:53	06:42 19:28	05:56 20:00	05:28 20:30	05:31 20:39	05:56 20:18	06:28 19:33	06:59 18:41	06:34 16:54	07:10 16:31
4	07:29 16:43	07:11 17:19	06:33 17:54	06:41 19:29	05:55 20:01	05:28 20:31	05:31 20:39	05:57 20:17	06:29 19:31	07:00 18:39	06:36 16:53	07:11 16:31
5	07:28 16:44	07:10 17:21	06:31 17:55	06:39 19:30	05:54 20:03	05:28 20:31	05:32 20:39	05:58 20:15	06:30 19:29	07:01 18:38	06:37 16:52	07:12 16:31
6	07:28 16:45	07:09 17:22	06:30 17:56	06:37 19:31	05:53 20:04	05:27 20:32	05:32 20:39	05:59 20:14	06:31 19:28	07:02 18:36	06:38 16:51	07:13 16:31
7	07:28 16:46	07:08 17:23	06:28 17:57	06:36 19:32	05:51 20:05	05:27 20:33	05:33 20:38	06:00 20:13	06:32 19:26	07:03 18:34	06:39 16:50	07:14 16:30
8	07:28 16:47	07:07 17:24	06:26 17:59	06:34 19:33	05:50 20:06	05:27 20:33	05:34 20:38	06:01 20:12	06:33 19:24	07:04 18:33	06:41 16:49	07:15 16:30
9	07:28 16:48	07:06 17:26	06:25 18:00	06:32 19:34	05:49 20:07	05:26 20:34	05:34 20:38	06:02 20:10	06:34 19:23	07:05 18:31	06:42 16:47	07:16 16:30
10	07:28 16:49	07:04 17:27	06:23 18:01	06:31 19:35	05:48 20:08	05:26 20:35	05:35 20:37	06:03 20:09	06:35 19:21	07:07 18:29	06:43 16:46	07:16 16:30
11	07:28 16:50	07:03 17:28	06:21 18:02	06:29 19:36	05:47 20:09	05:26 20:35	05:36 20:37	06:04 20:08	06:36 19:19	07:08 18:28	06:44 16:45	07:17 16:30
12	07:27 16:51	07:02 17:29	06:20 18:03	06:27 19:37	05:46 20:10	05:26 20:36	05:36 20:36	06:05 20:06	06:37 19:17	07:09 18:26	06:45 16:44	07:18 16:31
13	07:27 16:52	07:01 17:31	06:18 18:04	06:26 19:39	05:44 20:11	05:26 20:36	05:37 20:36	06:06 20:05	06:38 19:16	07:10 18:25	06:47 16:43	07:19 16:31
14	07:27 16:53	06:59 17:32	06:16 18:05	06:24 19:40	05:43 20:12	05:26 20:37	05:38 20:35	06:07 20:04	06:39 19:14	07:11 18:23	06:48 16:42	07:20 16:31
15	07:26 16:55	06:58 17:33	06:15 18:07	06:23 19:41	05:42 20:13	05:26 20:37	05:39 20:35	06:08 20:02	06:40 19:12	07:12 18:21	06:49 16:42	07:20 16:31
16	07:26 16:56	06:57 17:34	06:13 18:08	06:21 19:42	05:41 20:14	05:26 20:37	05:40 20:34	06:09 20:01	06:41 19:10	07:13 18:20	06:50 16:41	07:21 16:31
17	07:25 16:57	06:55 17:36	06:11 18:09	06:19 19:43	05:40 20:15	05:26 20:38	05:40 20:33	06:10 19:59	06:42 19:09	07:14 18:18	06:52 16:40	07:22 16:32
18	07:25 16:58	06:54 17:37	06:10 18:10	06:18 19:44	05:39 20:16	05:26 20:38	05:41 20:33	06:11 19:58	06:43 19:07	07:15 18:17	06:53 16:39	07:23 16:32
19	07:24 16:59	06:52 17:38	06:08 18:11	06:16 19:45	05:38 20:17	05:26 20:38	05:42 20:32	06:12 19:56	06:44 19:05	07:17 18:15	06:54 16:38	07:23 16:32
20	07:24 17:00	06:51 17:39	06:06 18:12	06:15 19:46	05:38 20:18	05:26 20:39	05:43 20:31	06:13 19:55	06:45 19:03	07:18 18:14	06:55 16:37	07:24 16:33
21	07:23 17:02	06:50 17:41	06:04 18:13	06:13 19:47	05:37 20:19	05:26 20:39	05:44 20:30	06:15 19:53	06:46 19:02	07:19 18:12	06:56 16:37	07:24 16:33
22	07:23 17:03	06:48 17:42	06:03 18:14	06:12 19:48	05:36 20:20	05:26 20:39	05:45 20:30	06:16 19:52	06:47 19:00	07:20 18:11	06:57 16:36	07:25 16:34
23	07:22 17:04	06:47 17:43	06:01 18:16	06:10 19:50	05:35 20:21	05:27 20:39	05:46 20:29	06:17 19:50	06:48 18:58	07:21 18:09	06:59 16:35	07:25 16:34
24	07:21 17:05	06:45 17:44	05:59 18:17	06:09 19:51	05:34 20:22	05:27 20:40	05:46 20:28	06:18 19:49	06:49 18:57	07:22 18:08	07:00 16:35	07:26 16:35
25	07:20 17:07	06:44 17:46	05:58 18:18	06:07 19:52	05:34 20:23	05:27 20:40	05:47 20:27	06:19 19:47	06:50 18:55	06:24 17:06	07:01 16:34	07:26 16:35
26	07:20 17:08	06:42 17:47	05:56 18:19	06:06 19:53	05:33 20:24	05:28 20:40	05:48 20:26	06:20 19:46	06:52 18:53	06:25 17:05	07:02 16:34	07:27 16:36
27	07:19 17:09	06:41 17:48	05:54 18:20	06:04 19:54	05:32 20:24	05:28 20:40	05:49 20:25	06:21 19:44	06:53 18:51	06:26 17:03	07:03 16:33	07:27 16:37
28	07:18 17:10	06:39 17:49	05:53 18:21	06:03 19:55	05:32 20:25	05:28 20:40	05:50 20:24	06:22 19:43	06:54 18:50	06:27 17:02	07:04 16:33	07:27 16:37
29	07:17 17:12	06:51 19:22	06:02 19:56	06:02 20:26	05:31 20:40	05:29 20:40	05:51 20:23	06:23 19:41	06:55 18:48	06:28 17:01	07:05 16:32	07:28 16:38
30	07:16 17:13	06:49 19:23	06:00 19:57	06:00 20:27	05:30 20:40	05:29 20:40	05:52 20:22	06:24 19:39	06:56 18:46	06:30 16:59	07:07 16:32	07:28 16:39
31	07:15 17:14	06:47 19:24	06:00 19:54	06:00 20:28	05:30 20:40	05:29 20:40	05:53 20:21	06:25 19:38	06:31 16:58	06:31 16:58	07:08 16:39	07:28 16:39
Ore potenziali eliofanìa	295	296	369	400	450	455	461	429	375	345	296	286
Totale, caso peggiore												
Probabilità di eliofanìa												
Tempo di operatività rid.												
Dir. del vento rid.												
Totale ridotto												
Totale effettivo												

Legenda della tabella:

Giorno del mese Alba (hh:mm) Tramonto (hh:mm) Minuti d'ombra  
Inizio ombreggiamento (hh:mm) Fine ombreggiamento (hh:mm)  
(WTG che provoca l'inizio dell'ombreggiamento)  
(WTG che provoca l'ultimo ombreggiamento)

### SHADOW - Calendario

Calcolo: Real and worst case Recettore d'ombra: FP - 172  
Assunzioni sui calcoli d'ombra

Probabilità di eliofanìa (media ore giornaliere di insolazione) [CAMPOBASSO]

Gen	Feb	Mar	Apr	Mag	Giu	Lug	Ago	Set	Ott	Nov	Dic
4,21	4,83	5,24	6,37	6,76	8,17	9,01	9,23	7,23	4,84	4,00	3,35

Tempo di operatività

N	NNE	ENE	E	ESE	SSE	S	SSO	OSO	O	ONO	NNO	Somma
1.112	199	90	122	110	71	112	909	1.994	247	130	1.423	6.519

	Gennaio		Febbraio		Marzo		Aprile		Maggio		Giugno		Luglio		Agosto		Settembre		Ottobre		Novembre		Dicembre		
1	07:28	15:34 (34)	07:14	06:37	06:46	05:59	05:29	05:30	05:54	06:26	06:57	06:32	07:08	15:20 (34)											
	16:41	30	16:04 (34)	17:15	17:50	19:25	19:58	20:28	20:40	20:20	19:36	18:44	16:32	32	15:52 (34)										
2	07:28	15:34 (34)	07:13	06:36	06:44	05:58	05:29	05:30	05:55	06:27	06:58	06:33	07:09	15:20 (34)											
	16:41	31	16:05 (34)	17:17	17:52	19:27	19:59	20:29	20:39	20:19	19:34	18:43	16:31	32	15:52 (34)										
3	07:28	15:34 (34)	07:12	06:34	06:42	05:56	05:28	05:31	05:56	06:28	06:59	06:34	07:10	15:20 (34)											
	16:42	31	16:05 (34)	17:18	17:53	19:28	20:00	20:30	20:39	20:18	19:33	18:41	16:31	32	15:52 (34)										
4	07:28	15:35 (34)	07:11	06:33	06:41	05:55	05:28	05:31	05:57	06:29	07:00	06:36	07:11	15:21 (34)											
	16:43	31	16:06 (34)	17:19	17:54	19:29	20:01	20:31	20:39	20:17	19:31	18:39	16:31	32	15:53 (34)										
5	07:28	15:35 (34)	07:10	06:31	06:39	05:54	05:28	05:32	05:58	06:30	07:01	06:37	07:12	15:21 (34)											
	16:44	32	16:07 (34)	17:21	17:55	19:30	20:03	20:31	20:39	20:15	19:29	18:38	16:31	32	15:53 (34)										
6	07:28	15:36 (34)	07:09	06:30	06:37	05:53	05:27	05:32	05:59	06:31	07:02	06:38	07:13	15:22 (34)											
	16:45	31	16:07 (34)	17:22	17:56	19:31	20:04	20:32	20:39	20:14	19:28	18:36	16:31	31	15:53 (34)										
7	07:28	15:36 (34)	07:08	06:28	06:36	05:51	05:27	05:33	06:00	06:32	07:03	06:39	07:14	15:22 (34)											
	16:46	32	16:08 (34)	17:23	17:57	19:32	20:05	20:33	20:38	20:13	19:26	18:34	16:30	32	15:54 (34)										
8	07:28	15:36 (34)	07:07	06:26	06:34	05:50	05:27	05:34	06:01	06:33	07:04	06:41	07:15	15:23 (34)											
	16:47	32	16:08 (34)	17:24	17:59	19:33	20:06	20:33	20:38	20:12	19:24	18:33	16:30	31	15:54 (34)										
9	07:28	15:36 (34)	07:06	06:25	06:32	05:49	05:27	05:34	06:02	06:34	07:05	06:42	07:16	15:23 (34)											
	16:48	32	16:08 (34)	17:26	18:00	19:34	20:07	20:34	20:38	20:10	19:23	18:31	16:30	31	15:54 (34)										
10	07:28	15:37 (34)	07:04	06:23	06:31	05:48	05:26	05:35	06:03	06:35	07:07	06:43	07:16	15:23 (34)											
	16:49	32	16:09 (34)	17:27	18:01	19:35	20:08	20:35	20:37	20:09	19:21	18:29	16:30	31	15:54 (34)										
11	07:28	15:38 (34)	07:03	06:21	06:29	05:47	05:26	05:36	06:04	06:36	07:08	06:44	07:17	15:24 (34)											
	16:50	32	16:10 (34)	17:28	18:02	19:36	20:09	20:35	20:37	20:08	19:19	18:28	16:30	30	15:54 (34)										
12	07:27	15:38 (34)	07:02	06:20	06:27	05:46	05:26	05:36	06:05	06:37	07:09	06:45	07:18	15:25 (34)											
	16:51	32	16:10 (34)	17:29	18:03	19:37	20:10	20:36	20:36	20:06	19:17	18:26	16:31	30	15:55 (34)										
13	07:27	15:38 (34)	07:01	06:18	06:26	05:44	05:26	05:37	06:06	06:38	07:10	06:47	07:19	15:25 (34)											
	16:52	32	16:10 (34)	17:31	18:04	19:39	20:11	20:36	20:36	20:05	19:16	18:25	16:31	30	15:55 (34)										
14	07:27	15:38 (34)	06:59	06:16	06:24	05:43	05:26	05:38	06:07	06:39	07:11	06:48	07:20	15:26 (34)											
	16:53	32	16:10 (34)	17:32	18:05	19:40	20:12	20:37	20:35	20:04	19:14	18:23	16:42	7	15:28 (34)										
15	07:26	15:39 (34)	06:58	06:15	06:23	05:42	05:26	05:39	06:08	06:40	07:12	06:49	07:20	15:26 (34)											
	16:55	32	16:11 (34)	17:33	18:07	19:41	20:13	20:37	20:35	20:02	19:12	18:21	16:42	14	15:38 (34)										
16	07:26	15:39 (34)	06:57	06:13	06:21	05:41	05:26	05:40	06:09	06:41	07:13	06:50	07:21	15:27 (34)											
	16:56	31	16:10 (34)	17:34	18:08	19:42	20:14	20:37	20:34	20:01	19:10	18:20	16:41	18	15:40 (34)										
17	07:25	15:41 (34)	06:55	06:11	06:19	05:40	05:26	05:40	06:10	06:42	07:14	06:52	07:22	15:28 (34)											
	16:57	30	16:11 (34)	17:36	18:09	19:43	20:15	20:38	20:33	19:59	19:09	18:18	16:40	20	15:42 (34)										
18	07:25	15:41 (34)	06:54	06:10	06:18	05:39	05:26	05:41	06:11	06:43	07:15	06:53	07:23	15:28 (34)											
	16:58	30	16:11 (34)	17:37	18:10	19:44	20:16	20:38	20:33	19:58	19:07	18:17	16:39	22	15:43 (34)										
19	07:24	15:42 (34)	06:52	06:08	06:16	05:39	05:26	05:42	06:12	06:44	07:17	06:54	07:23	15:29 (34)											
	16:59	29	16:11 (34)	17:38	18:11	19:45	20:17	20:38	20:32	19:56	19:05	18:15	16:38	24	15:44 (34)										
20	07:24	15:43 (34)	06:51	06:06	06:15	05:38	05:26	05:43	06:14	06:45	07:18	06:55	07:24	15:29 (34)											
	17:00	28	16:11 (34)	17:39	18:12	19:46	20:18	20:39	20:31	19:55	19:03	18:14	16:37	26	15:46 (34)										
21	07:23	15:43 (34)	06:50	06:04	06:13	05:37	05:26	05:44	06:15	06:46	07:19	06:56	07:24	15:29 (34)											
	17:02	27	16:10 (34)	17:41	18:13	19:47	20:19	20:39	20:30	19:53	19:02	18:12	16:37	27	15:46 (34)										
22	07:23	15:45 (34)	06:48	06:03	06:12	05:36	05:27	05:45	06:16	06:47	07:20	06:57	07:25	15:30 (34)											
	17:03	26	16:11 (34)	17:42	18:14	19:48	20:20	20:39	20:30	19:52	19:00	18:11	16:36	28	15:47 (34)										
23	07:22	15:46 (34)	06:47	06:01	06:10	05:35	05:27	05:46	06:17	06:48	07:21	06:59	07:25	15:30 (34)											
	17:04	24	16:10 (34)	17:43	18:16	19:50	20:21	20:39	20:29	19:50	18:58	18:09	16:35	29	15:47 (34)										
24	07:21	15:47 (34)	06:45	05:59	06:09	05:34	05:27	05:46	06:18	06:49	07:22	07:00	07:26	15:31 (34)											
	17:05	22	16:09 (34)	17:44	18:17	19:51	20:22	20:39	20:28	19:49	18:57	18:08	16:35	30	15:48 (34)										
25	07:20	15:48 (34)	06:44	05:58	06:07	05:34	05:27	05:47	06:19	06:50	07:24	07:01	07:26	15:32 (34)											
	17:07	20	16:08 (34)	17:46	18:18																				

## SHADOW - Calendario

Calcolo: Real and worst case Recettore d'ombra: FQ - 173  
Assunzioni sui calcoli d'ombra

Probabilità di eliofanìa (media ore giornaliere di insolazione) [CAMPOBASSO]

Gen Feb Mar Apr Mag Giu Lug Ago Set Ott Nov Dic  
4,21 4,83 5,24 6,37 6,76 8,17 9,01 9,23 7,23 4,84 4,00 3,35

Tempo di operatività

N NNE ENE E ESE SSE S SSO OSO O ONO NNO Somma  
1.112 199 90 122 110 71 112 909 1.994 247 130 1.423 6.519

	Gennaio	Febbraio	Marzo	Aprile	Maggio	Giugno	Luglio	Agosto	Settembre	Ottobre	Novembre	Dicembre
1	07:28 16:41	07:14 17:15	06:38 17:50	06:46 19:26	05:59 19:58	05:29 20:29	05:30 20:40	05:54 20:20	06:26 19:36	06:57 18:45	06:32 16:57	07:08 16:32
2	07:28 16:41	07:13 17:17	06:36 17:52	06:44 19:27	05:58 19:59	05:29 20:29	05:30 20:40	05:55 20:19	06:27 19:34	06:58 18:43	06:33 16:56	07:09 16:31
3	07:29 16:42	07:12 17:18	06:34 17:53	06:42 19:28	05:56 20:00	05:29 20:30	05:31 20:39	05:56 20:18	06:28 19:33	06:59 18:41	06:35 16:54	07:10 16:31
4	07:29 16:43	07:11 17:19	06:33 17:54	06:41 19:29	05:55 20:02	05:28 20:31	05:31 20:39	05:57 20:17	06:29 19:31	07:00 18:39	06:36 16:53	07:11 16:31
5	07:29 16:44	07:10 17:21	06:31 17:55	06:39 19:30	05:54 20:03	05:28 20:31	05:32 20:39	05:58 20:15	06:30 19:29	07:01 18:38	06:37 16:52	07:12 16:31
6	07:29 16:45	07:09 17:22	06:30 17:56	06:37 19:31	05:53 20:04	05:27 20:32	05:32 20:39	05:59 20:14	06:31 19:28	07:02 18:36	06:38 16:51	07:13 16:31
7	07:28 16:46	07:08 17:23	06:28 17:57	06:36 19:32	05:51 20:05	05:27 20:33	05:33 20:38	06:00 20:13	06:32 19:26	07:03 18:34	06:39 16:50	07:14 16:31
8	07:28 16:47	07:07 17:24	06:26 17:59	06:34 19:33	05:50 20:06	05:27 20:33	05:34 20:38	06:01 20:12	06:33 19:24	07:04 18:33	06:41 16:49	07:15 16:30
9	07:28 16:48	07:06 17:26	06:25 18:00	06:32 19:34	05:49 20:07	05:27 20:34	05:34 20:38	06:02 20:10	06:34 19:23	07:06 18:31	06:42 16:47	07:16 16:30
10	07:28 16:49	07:04 17:27	06:23 18:01	06:31 19:35	05:48 20:08	05:26 20:35	05:35 20:37	06:03 20:09	06:35 19:21	07:07 18:29	06:43 16:46	07:16 16:30
11	07:28 16:50	07:03 17:28	06:21 18:02	06:29 19:36	05:47 20:09	05:26 20:35	05:36 20:37	06:04 20:08	06:36 19:19	07:08 18:28	06:44 16:45	07:17 16:31
12	07:27 16:51	07:02 17:30	06:20 18:03	06:28 19:38	05:46 20:10	05:26 20:36	05:37 20:36	06:05 20:07	06:37 19:17	07:09 18:26	06:46 16:44	07:18 16:31
13	07:27 16:52	07:01 17:31	06:18 18:04	06:26 19:39	05:44 20:11	05:26 20:36	05:37 20:36	06:06 20:05	06:38 19:16	07:10 18:25	06:47 16:43	07:19 16:31
14	07:27 16:54	06:59 17:32	06:16 18:06	06:24 19:40	05:43 20:12	05:26 20:37	05:38 20:35	06:07 20:04	06:39 19:14	07:11 18:23	06:48 16:43	07:20 16:31
15	07:26 16:55	06:58 17:33	06:15 18:07	06:23 19:41	05:42 20:13	05:26 20:37	05:39 20:35	06:08 20:02	06:40 19:12	07:12 18:21	06:49 16:42	07:21 16:31
16	07:26 16:56	06:57 17:35	06:13 18:08	06:21 19:42	05:41 20:14	05:26 20:37	05:40 20:34	06:09 20:01	06:41 19:11	07:13 18:20	06:50 16:41	07:21 16:31
17	07:25 16:57	06:55 17:36	06:11 18:09	06:20 19:43	05:40 20:15	05:26 20:38	05:40 20:33	06:10 19:59	06:42 19:09	07:14 18:18	06:52 16:40	07:22 16:32
18	07:25 16:58	06:54 17:37	06:10 18:10	06:18 19:44	05:39 20:16	05:26 20:38	05:41 20:33	06:12 19:58	06:43 19:07	07:16 18:17	06:53 16:39	07:23 16:32
19	07:24 16:59	06:52 17:38	06:08 18:11	06:16 19:45	05:39 20:17	05:26 20:38	05:42 20:32	06:13 19:57	06:44 19:05	07:17 18:15	06:54 16:38	07:23 16:32
20	07:24 17:01	06:51 17:40	06:06 18:12	06:15 19:46	05:38 20:18	05:26 20:39	05:43 20:31	06:14 19:55	06:45 19:04	07:18 18:14	06:55 16:38	07:24 16:33
21	07:23 17:02	06:50 17:41	06:05 18:13	06:13 19:47	05:37 20:19	05:26 20:39	05:44 20:31	06:15 19:54	06:46 19:02	07:19 18:12	06:56 16:37	07:24 16:33
22	07:23 17:03	06:48 17:42	06:03 18:14	06:12 19:48	05:36 20:20	05:27 20:39	05:45 20:30	06:16 19:52	06:47 19:00	07:20 18:11	06:58 16:36	07:25 16:34
23	07:22 17:04	06:47 17:43	06:01 18:16	06:10 19:50	05:35 20:21	05:27 20:39	05:46 20:29	06:17 19:50	06:48 18:58	07:21 18:09	06:59 16:36	07:25 16:34
24	07:21 17:05	06:45 17:44	05:59 18:17	06:09 19:51	05:34 20:22	05:27 20:40	05:47 20:28	06:18 19:49	06:50 18:57	07:23 18:08	07:00 16:35	07:26 16:35
25	07:20 17:07	06:44 17:46	05:58 18:18	06:07 19:52	05:34 20:23	05:27 20:40	05:47 20:27	06:19 19:47	06:51 18:55	06:24 17:06	07:01 16:34	07:26 16:35
26	07:20 17:08	06:42 17:47	05:56 18:19	06:06 19:53	05:33 20:24	05:28 20:40	05:48 20:26	06:20 19:46	06:52 18:53	06:25 17:05	07:02 16:34	07:27 16:36
27	07:19 17:09	06:41 17:48	05:54 18:20	06:05 19:54	05:32 20:24	05:28 20:40	05:49 20:25	06:21 19:44	06:53 18:51	06:26 17:04	07:03 16:33	07:27 16:37
28	07:18 17:10	06:39 17:49	05:53 18:21	06:03 19:55	05:32 20:25	05:28 20:40	05:50 20:24	06:22 19:43	06:54 18:50	06:27 17:02	07:04 16:33	07:27 16:37
29	07:17 17:12	06:51 19:22	06:02 19:56	06:02 20:26	05:31 20:40	05:29 20:23	05:51 19:41	06:23 18:48	06:55 18:48	06:28 17:01	07:06 16:32	07:28 16:38
30	07:16 17:13	06:49 19:23	06:00 19:57	06:00 20:27	05:30 20:40	05:29 20:40	05:52 20:22	06:24 19:39	06:56 18:46	06:30 16:59	07:07 16:32	07:28 16:39
31	07:15 17:14	06:47 19:24	06:00 19:54	06:00 20:28	05:30 20:40	05:29 20:40	05:53 20:21	06:25 19:38	06:31 16:58	06:31 16:58	07:08 16:40	07:28 16:40
Ore potenziali eliofanìa	295	296	369	400	450	455	461	429	375	345	296	286
Totale, caso peggiore												
Probabilità di eliofanìa												
Tempo di operatività rid.												
Dir. del vento rid.												
Totale ridotto												
Totale effettivo												

Legenda della tabella:

Giorno del mese Alba (hh:mm) Tramonto (hh:mm) Minuti d'ombra Inizio ombreggiamento (hh:mm) Fine ombreggiamento (hh:mm) (WTG che provoca l'inizio dell'ombreggiamento) (WTG che provoca l'ultimo ombreggiamento)

## SHADOW - Calendario

Calcolo: Real and worst case Recettore d'ombra: FR - 174

Assunzioni sui calcoli d'ombra

Probabilità di eliofanìa (media ore giornaliere di insolazione) [CAMPOBASSO]

Gen	Feb	Mar	Apr	Mag	Giu	Lug	Ago	Set	Ott	Nov	Dic
4,21	4,83	5,24	6,37	6,76	8,17	9,01	9,23	7,23	4,84	4,00	3,35

Tempo di operatività

N	NNE	ENE	E	ESE	SSE	S	SSO	OSO	O	ONO	NNO	Somma
1.112	199	90	122	110	71	112	909	1.994	247	130	1.423	6.519

	Gennaio	Febbraio	Marzo	Aprile	Maggio	Giugno	Luglio	Agosto	Settembre	Ottobre	Novembre	Dicembre
1	07:28 16:41	07:14 17:15	06:38 17:50	06:46 19:26	05:59 19:58	05:29 20:29	05:30 20:40	05:54 20:20	06:26 19:36	06:57 18:45	06:32 16:57	07:08 16:32
2	07:28 16:41	07:13 17:17	06:36 17:52	06:44 19:27	05:58 19:59	05:29 20:29	05:30 20:40	05:55 20:19	06:27 19:34	06:58 18:43	06:33 16:56	07:09 16:31
3	07:29 16:42	07:12 17:18	06:34 17:53	06:42 19:28	05:56 20:00	05:29 20:30	05:31 20:39	05:56 20:18	06:28 19:33	06:59 18:41	06:35 16:54	07:10 16:31
4	07:29 16:43	07:11 17:19	06:33 17:54	06:41 19:29	05:55 20:02	05:28 20:31	05:31 20:39	05:57 20:17	06:29 19:31	07:00 18:39	06:36 16:53	07:11 16:31
5	07:29 16:44	07:10 17:21	06:31 17:55	06:39 19:30	05:54 20:03	05:28 20:31	05:32 20:39	05:58 20:15	06:30 19:29	07:01 18:38	06:37 16:52	07:12 16:31
6	07:29 16:45	07:09 17:22	06:30 17:56	06:37 19:31	05:53 20:04	05:27 20:32	05:32 20:39	05:59 20:14	06:31 19:28	07:02 18:36	06:38 16:51	07:13 16:31
7	07:28 16:46	07:08 17:23	06:28 17:58	06:36 19:32	05:51 20:05	05:27 20:33	05:33 20:38	06:00 20:13	06:32 19:26	07:03 18:34	06:39 16:50	07:14 16:31
8	07:28 16:47	07:07 17:24	06:26 17:59	06:34 19:33	05:50 20:06	05:27 20:33	05:34 20:38	06:01 20:12	06:33 19:24	07:04 18:33	06:41 16:49	07:15 16:30
9	07:28 16:48	07:06 17:26	06:25 18:00	06:32 19:34	05:49 20:07	05:27 20:34	05:34 20:38	06:02 20:10	06:34 19:23	07:06 18:31	06:42 16:48	07:16 16:30
10	07:28 16:49	07:04 17:27	06:23 18:01	06:31 19:35	05:48 20:08	05:26 20:35	05:35 20:37	06:03 20:09	06:35 19:21	07:07 18:29	06:43 16:46	07:17 16:30
11	07:28 16:50	07:03 17:28	06:21 18:02	06:29 19:36	05:47 20:09	05:26 20:35	05:36 20:37	06:04 20:08	06:36 19:19	07:08 18:28	06:44 16:45	07:17 16:31
12	07:27 16:51	07:02 17:30	06:20 18:03	06:28 19:38	05:46 20:10	05:26 20:36	05:37 20:36	06:05 20:07	06:37 19:17	07:09 18:26	06:46 16:44	07:18 16:31
13	07:27 16:52	07:01 17:31	06:18 18:04	06:26 19:39	05:45 20:11	05:26 20:36	05:37 20:36	06:06 20:05	06:38 19:16	07:10 18:25	06:47 16:43	07:19 16:31
14	07:27 16:54	06:59 17:32	06:16 18:06	06:24 19:40	05:43 20:12	05:26 20:37	05:38 20:35	06:07 20:04	06:39 19:14	07:11 18:23	06:48 16:43	07:20 16:31
15	07:26 16:55	06:58 17:33	06:15 18:07	06:23 19:41	05:42 20:13	05:26 20:37	05:39 20:35	06:08 20:02	06:40 19:12	07:12 18:21	06:49 16:42	07:21 16:31
16	07:26 16:56	06:57 17:35	06:13 18:08	06:21 19:42	05:41 20:14	05:26 20:37	05:40 20:34	06:09 20:01	06:41 19:11	07:13 18:20	06:50 16:41	07:21 16:31
17	07:26 16:57	06:55 17:36	06:11 18:09	06:20 19:43	05:40 20:15	05:26 20:38	05:40 20:33	06:10 19:59	06:42 19:09	07:14 18:18	06:52 16:40	07:22 16:32
18	07:25 16:58	06:54 17:37	06:10 18:10	06:18 19:44	05:40 20:16	05:26 20:38	05:41 20:33	06:12 19:58	06:43 19:07	07:16 18:17	06:53 16:39	07:23 16:32
19	07:24 16:59	06:52 17:38	06:08 18:11	06:16 19:45	05:39 20:17	05:26 20:38	05:42 20:32	06:13 19:57	06:44 19:05	07:17 18:15	06:54 16:38	07:23 16:32
20	07:24 17:01	06:51 17:40	06:06 18:12	06:15 19:46	05:38 20:18	05:26 20:39	05:43 20:31	06:14 19:55	06:45 19:04	07:18 18:14	06:55 16:38	07:24 16:33
21	07:23 17:02	06:50 17:41	06:05 18:13	06:13 19:47	05:37 20:19	05:26 20:39	05:44 20:31	06:15 19:54	06:46 19:02	07:19 18:12	06:56 16:37	07:24 16:33
22	07:23 17:03	06:48 17:42	06:03 18:15	06:12 19:48	05:36 20:20	05:27 20:39	05:45 20:30	06:16 19:52	06:47 19:00	07:20 18:11	06:58 16:36	07:25 16:34
23	07:22 17:04	06:47 17:43	06:01 18:16	06:10 19:50	05:35 20:21	05:27 20:39	05:46 20:29	06:17 19:50	06:48 18:58	07:21 18:09	06:59 16:36	07:25 16:34
24	07:21 17:05	06:45 17:44	05:59 18:17	06:09 19:51	05:34 20:22	05:27 20:40	05:47 20:28	06:18 19:49	06:50 18:57	07:23 18:08	07:00 16:35	07:26 16:35
25	07:20 17:07	06:44 17:46	05:58 18:18	06:07 19:52	05:34 20:23	05:27 20:40	05:47 20:27	06:19 19:47	06:51 18:55	06:24 17:06	07:01 16:34	07:26 16:35
26	07:20 17:08	06:42 17:47	05:56 18:19	06:06 19:53	05:33 20:24	05:28 20:40	05:48 20:26	06:20 19:46	06:52 18:53	06:25 17:05	07:02 16:34	07:27 16:36
27	07:19 17:09	06:41 17:48	05:54 18:20	06:05 19:54	05:32 20:24	05:28 20:40	05:49 20:25	06:21 19:44	06:53 18:51	06:26 17:04	07:03 16:33	07:27 16:37
28	07:18 17:10	06:39 17:49	05:53 18:21	06:03 19:55	05:32 20:25	05:28 20:40	05:50 20:24	06:22 19:43	06:54 18:50	06:27 17:02	07:04 16:33	07:27 16:37
29	07:17 17:12	06:37 19:22	06:51 19:56	06:02 20:26	05:31 20:40	05:29 20:23	05:51 19:41	06:23 18:48	06:55 17:01	06:28 16:32	07:06 16:32	07:28 16:38
30	07:16 17:13	06:49 19:23	06:00 19:57	06:00 20:27	05:30 20:40	05:29 20:40	05:52 20:22	06:24 19:39	06:56 18:46	06:30 17:00	07:07 16:32	07:28 16:39
31	07:15 17:14	06:47 19:24	06:00 19:54	06:00 20:28	05:30 20:40	05:29 20:40	05:53 20:21	06:25 19:38	06:57 16:58	06:31 16:32	07:08 16:40	07:28 16:40
Ore potenziali eliofanìa	295	296	369	400	450	455	461	429	375	345	296	286
Totale, caso peggiore												
Probabilità di eliofanìa												
Tempo di operatività rid.												
Dir. del vento rid.												
Totale ridotto												
Totale effettivo												

Legenda della tabella:

Giorno del mese	Alba (hh:mm)	Inizio ombreggiamento (hh:mm)	(WTG che provoca l'inizio dell'ombreggiamento)
	Tramonto (hh:mm)	Fine ombreggiamento (hh:mm)	(WTG che provoca l'ultimo ombreggiamento)
	Minuti d'ombra		

## SHADOW - Calendario

Calcolo: Real and worst case Recettore d'ombra: FS - 175

Assunzioni sui calcoli d'ombra

Probabilità di eliofanìa (media ore giornaliere di insolazione) [CAMPOBASSO]

Gen Feb Mar Apr Mag Giu Lug Ago Set Ott Nov Dic  
4,21 4,83 5,24 6,37 6,76 8,17 9,01 9,23 7,23 4,84 4,00 3,35

Tempo di operatività

N NNE ENE E ESE SSE S SSO OSO O ONO NNO Somma  
1.112 199 90 122 110 71 112 909 1.994 247 130 1.423 6.519

	Gennaio	Febbraio	Marzo	Aprile	Maggio	Giugno	Luglio	Agosto	Settembre	Ottobre	Novembre	Dicembre
1	07:28 16:41	07:14 17:15	06:38 17:50	06:46 19:26	05:59 19:58	05:29 20:29	05:30 20:40	05:54 20:20	06:26 19:36	06:57 18:45	06:32 16:57	07:08 16:32
2	07:28 16:41	07:13 17:17	06:36 17:52	06:44 19:27	05:58 19:59	05:29 20:29	05:30 20:40	05:55 20:19	06:27 19:34	06:58 18:43	06:33 16:56	07:09 16:31
3	07:29 16:42	07:12 17:18	06:34 17:53	06:42 19:28	05:56 20:00	05:29 20:30	05:31 20:39	05:56 20:18	06:28 19:33	06:59 18:41	06:35 16:54	07:10 16:31
4	07:29 16:43	07:11 17:19	06:33 17:54	06:41 19:29	05:55 20:02	05:28 20:31	05:31 20:39	05:57 20:17	06:29 19:31	07:00 18:39	06:36 16:53	07:11 16:31
5	07:29 16:44	07:10 17:21	06:31 17:55	06:39 19:30	05:54 20:03	05:28 20:32	05:32 20:39	05:58 20:15	06:30 19:29	07:01 18:38	06:37 16:52	07:12 16:31
6	07:29 16:45	07:09 17:22	06:30 17:56	06:37 19:31	05:53 20:04	05:27 20:32	05:32 20:39	05:59 20:14	06:31 19:28	07:02 18:36	06:38 16:51	07:13 16:31
7	07:28 16:46	07:08 17:23	06:28 17:58	06:36 19:32	05:51 20:05	05:27 20:33	05:33 20:38	06:00 20:13	06:32 19:26	07:03 18:34	06:39 16:50	07:14 16:31
8	07:28 16:47	07:07 17:24	06:26 17:59	06:34 19:33	05:50 20:06	05:27 20:33	05:34 20:38	06:01 20:12	06:33 19:24	07:04 18:33	06:41 16:49	07:15 16:30
9	07:28 16:48	07:06 17:26	06:25 18:00	06:32 19:34	05:49 20:07	05:27 20:34	05:34 20:38	06:02 20:11	06:34 19:23	07:06 18:31	06:42 16:48	07:16 16:30
10	07:28 16:49	07:04 17:27	06:23 18:01	06:31 19:35	05:48 20:08	05:26 20:35	05:35 20:37	06:03 20:09	06:35 19:21	07:07 18:29	06:43 16:46	07:17 16:30
11	07:28 16:50	07:03 17:28	06:21 18:02	06:29 19:36	05:47 20:09	05:26 20:35	05:36 20:37	06:04 20:08	06:36 19:19	07:08 18:28	06:44 16:45	07:17 16:31
12	07:27 16:51	07:02 17:30	06:20 18:03	06:28 19:38	05:46 20:10	05:26 20:36	05:37 20:36	06:05 20:07	06:37 19:17	07:09 18:26	06:46 16:44	07:18 16:31
13	07:27 16:52	07:01 17:31	06:18 18:04	06:26 19:39	05:45 20:11	05:26 20:36	05:37 20:36	06:06 20:05	06:38 19:16	07:10 18:25	06:47 16:43	07:19 16:31
14	07:27 16:54	06:59 17:32	06:16 18:06	06:24 19:40	05:43 20:12	05:26 20:37	05:38 20:35	06:07 20:04	06:39 19:14	07:11 18:23	06:48 16:43	07:20 16:31
15	07:26 16:55	06:58 17:33	06:15 18:07	06:23 19:41	05:42 20:13	05:26 20:37	05:39 20:35	06:08 20:02	06:40 19:12	07:12 18:21	06:49 16:42	07:21 16:31
16	07:26 16:56	06:57 17:35	06:13 18:08	06:21 19:42	05:41 20:14	05:26 20:37	05:40 20:34	06:09 20:01	06:41 19:11	07:13 18:20	06:50 16:41	07:21 16:31
17	07:26 16:57	06:55 17:36	06:11 18:09	06:20 19:43	05:40 20:15	05:26 20:38	05:40 20:33	06:10 19:59	06:42 19:09	07:14 18:18	06:52 16:40	07:22 16:32
18	07:25 16:58	06:54 17:37	06:10 18:10	06:18 19:44	05:40 20:16	05:26 20:38	05:41 20:33	06:12 19:58	06:43 19:07	07:16 18:17	06:53 16:39	07:23 16:32
19	07:24 16:59	06:53 17:38	06:08 18:11	06:16 19:45	05:39 20:17	05:26 20:39	05:42 20:32	06:13 19:57	06:44 19:05	07:17 18:15	06:54 16:38	07:23 16:32
20	07:24 17:01	06:51 17:40	06:06 18:12	06:15 19:46	05:38 20:18	05:26 20:39	05:43 20:31	06:14 19:55	06:45 19:04	07:18 18:14	06:55 16:38	07:24 16:33
21	07:23 17:02	06:50 17:41	06:05 18:13	06:13 19:47	05:37 20:19	05:26 20:39	05:44 20:31	06:15 19:54	06:46 19:02	07:19 18:12	06:56 16:37	07:24 16:33
22	07:23 17:03	06:48 17:42	06:03 18:15	06:12 19:48	05:36 20:20	05:27 20:39	05:45 20:30	06:16 19:52	06:47 19:00	07:20 18:11	06:58 16:36	07:25 16:34
23	07:22 17:04	06:47 17:43	06:01 18:16	06:10 19:50	05:35 20:21	05:27 20:39	05:46 20:29	06:17 19:50	06:48 18:58	07:21 18:09	06:59 16:36	07:25 16:34
24	07:21 17:05	06:45 17:44	05:59 18:17	06:09 19:51	05:34 20:22	05:27 20:40	05:47 20:28	06:18 19:49	06:50 18:57	07:23 18:08	07:00 16:35	07:26 16:35
25	07:20 17:07	06:44 17:46	05:58 18:18	06:07 19:52	05:34 20:23	05:27 20:40	05:47 20:27	06:19 19:47	06:51 18:55	06:24 17:06	07:01 16:34	07:26 16:35
26	07:20 17:08	06:42 17:47	05:56 18:19	06:06 19:53	05:33 20:24	05:28 20:40	05:48 20:26	06:20 19:46	06:52 18:53	06:25 17:05	07:02 16:34	07:27 16:36
27	07:19 17:09	06:41 17:48	05:54 18:20	06:05 19:54	05:32 20:24	05:28 20:40	05:49 20:25	06:21 19:44	06:53 18:51	06:26 17:04	07:03 16:33	07:27 16:37
28	07:18 17:10	06:39 17:49	05:53 18:21	06:03 19:55	05:32 20:25	05:28 20:40	05:50 20:24	06:22 19:43	06:54 18:50	06:27 17:02	07:04 16:33	07:27 16:37
29	07:17 17:12	06:51 19:22	06:02 19:56	06:02 20:26	05:31 20:40	05:29 20:23	05:51 20:23	06:23 19:41	06:55 18:48	06:28 17:01	07:06 16:32	07:28 16:38
30	07:16 17:13	06:49 19:23	06:00 19:57	06:00 20:27	05:30 20:40	05:29 20:40	05:52 20:22	06:24 19:39	06:56 18:46	06:30 17:00	07:07 16:32	07:28 16:39
31	07:15 17:14	06:47 19:24	06:00 19:54	06:00 20:28	05:30 20:40	05:29 20:40	05:53 20:21	06:25 19:38	06:57 16:58	06:31 16:58	07:08 16:40	07:28 16:40
Ore potenziali eliofanìa	295	296	369	400	450	455	461	429	375	345	296	286
Totale, caso peggiore												
Probabilità di eliofanìa												
Tempo di operatività rid.												
Dir. del vento rid.												
Totale ridotto												
Totale effettivo												

Legenda della tabella:

Giorno del mese Alba (hh:mm) Tramonto (hh:mm) Minuti d'ombra Inizio ombreggiamento (hh:mm) Fine ombreggiamento (hh:mm) (WTG che provoca l'inizio dell'ombreggiamento) (WTG che provoca l'ultimo ombreggiamento)



## SHADOW - Calendario

Calcolo: Real and worst case Recettore d'ombra: FT - 176  
Assunzioni sui calcoli d'ombra

Probabilità di eliofanìa (media ore giornaliere di insolazione) [CAMPOBASSO]

Gen Feb Mar Apr Mag Giu Lug Ago Set Ott Nov Dic  
4,21 4,83 5,24 6,37 6,76 8,17 9,01 9,23 7,23 4,84 4,00 3,35

Tempo di operatività

N NNE ENE E ESE SSE S SSO OSO O ONO NNO Somma  
1.112 199 90 122 110 71 112 909 1.994 247 130 1.423 6.519

	Gennaio	Febbraio	Marzo	Aprile	Maggio	Giugno	Luglio	Agosto	Settembre	Ottobre	Novembre	Dicembre
1	07:28 16:41	07:14 17:15	06:38 17:50	06:46 19:26	05:59 19:58	05:29 20:29	05:30 20:40	05:54 20:20	06:26 19:36	06:57 18:45	06:32 16:57	07:08 16:32
2	07:28 16:41	07:13 17:17	06:36 17:52	06:44 19:27	05:58 19:59	05:29 20:29	05:30 20:40	05:55 20:19	06:27 19:34	06:58 18:43	06:33 16:56	07:09 16:31
3	07:29 16:42	07:12 17:18	06:34 17:53	06:42 19:28	05:56 20:00	05:29 20:30	05:31 20:39	05:56 20:18	06:28 19:33	06:59 18:41	06:35 16:54	07:10 16:31
4	07:29 16:43	07:11 17:19	06:33 17:54	06:41 19:29	05:55 20:02	05:28 20:31	05:31 20:39	05:57 20:17	06:29 19:31	07:00 18:39	06:36 16:53	07:11 16:31
5	07:29 16:44	07:10 17:21	06:31 17:55	06:39 19:30	05:54 20:03	05:28 20:32	05:32 20:39	05:58 20:16	06:30 19:29	07:01 18:38	06:37 16:52	07:12 16:31
6	07:29 16:45	07:09 17:22	06:30 17:56	06:37 19:31	05:53 20:04	05:27 20:32	05:32 20:39	05:59 20:14	06:31 19:28	07:02 18:36	06:38 16:51	07:13 16:31
7	07:28 16:46	07:08 17:23	06:28 17:58	06:36 19:32	05:51 20:05	05:27 20:33	05:33 20:38	06:00 20:13	06:32 19:26	07:03 18:34	06:39 16:50	07:14 16:31
8	07:28 16:47	07:07 17:24	06:26 17:59	06:34 19:33	05:50 20:06	05:27 20:33	05:34 20:38	06:01 20:12	06:33 19:24	07:04 18:33	06:41 16:49	07:15 16:31
9	07:28 16:48	07:06 17:26	06:25 18:00	06:32 19:34	05:49 20:07	05:27 20:34	05:34 20:38	06:02 20:11	06:34 19:23	07:06 18:31	06:42 16:48	07:16 16:30
10	07:28 16:49	07:04 17:27	06:23 18:01	06:31 19:35	05:48 20:08	05:26 20:35	05:35 20:37	06:03 20:09	06:35 19:21	07:07 18:29	06:43 16:46	07:17 16:30
11	07:28 16:50	07:03 17:28	06:21 18:02	06:29 19:36	05:47 20:09	05:26 20:35	05:36 20:37	06:04 20:08	06:36 19:19	07:08 18:28	06:44 16:45	07:17 16:31
12	07:27 16:51	07:02 17:30	06:20 18:03	06:28 19:38	05:46 20:10	05:26 20:36	05:37 20:36	06:05 20:07	06:37 19:17	07:09 18:26	06:46 16:44	07:18 16:31
13	07:27 16:52	07:01 17:31	06:18 18:04	06:26 19:39	05:45 20:11	05:26 20:36	05:37 20:36	06:06 20:05	06:38 19:16	07:10 18:25	06:47 16:43	07:19 16:31
14	07:27 16:54	06:59 17:32	06:16 18:06	06:24 19:40	05:43 20:12	05:26 20:37	05:38 20:35	06:07 20:04	06:39 19:14	07:11 18:23	06:48 16:43	07:20 16:31
15	07:26 16:55	06:58 17:33	06:15 18:07	06:23 19:41	05:42 20:13	05:26 20:37	05:39 20:35	06:08 20:02	06:40 19:12	07:12 18:21	06:49 16:42	07:21 16:31
16	07:26 16:56	06:57 17:35	06:13 18:08	06:21 19:42	05:41 20:14	05:26 20:37	05:40 20:34	06:09 20:01	06:41 19:11	07:13 18:20	06:50 16:41	07:21 16:31
17	07:26 16:57	06:55 17:36	06:11 18:09	06:20 19:43	05:40 20:15	05:26 20:38	05:40 20:33	06:10 19:59	06:42 19:09	07:14 18:18	06:52 16:40	07:22 16:32
18	07:25 16:58	06:54 17:37	06:10 18:10	06:18 19:44	05:40 20:16	05:26 20:38	05:41 20:33	06:12 19:58	06:43 19:07	07:16 18:17	06:53 16:39	07:23 16:32
19	07:24 16:59	06:53 17:38	06:08 18:11	06:16 19:45	05:39 20:17	05:26 20:39	05:42 20:32	06:13 19:57	06:44 19:05	07:17 18:15	06:54 16:38	07:23 16:32
20	07:24 17:01	06:51 17:40	06:06 18:12	06:15 19:46	05:38 20:18	05:26 20:39	05:43 20:31	06:14 19:55	06:45 19:04	07:18 18:14	06:55 16:38	07:24 16:33
21	07:23 17:02	06:50 17:41	06:05 18:13	06:13 19:47	05:37 20:19	05:26 20:39	05:44 20:31	06:15 19:54	06:46 19:02	07:19 18:12	06:56 16:37	07:24 16:33
22	07:23 17:03	06:48 17:42	06:03 18:15	06:12 19:49	05:36 20:20	05:27 20:39	05:45 20:30	06:16 19:52	06:47 19:00	07:20 18:11	06:58 16:36	07:25 16:34
23	07:22 17:04	06:47 17:43	06:01 18:16	06:10 19:50	05:35 20:21	05:27 20:39	05:46 20:29	06:17 19:50	06:48 18:58	07:21 18:09	06:59 16:36	07:25 16:34
24	07:21 17:05	06:45 17:44	05:59 18:17	06:09 19:51	05:34 20:22	05:27 20:40	05:47 20:28	06:18 19:49	06:50 18:57	07:23 18:08	07:00 16:35	07:26 16:35
25	07:20 17:07	06:44 17:46	05:58 18:18	06:07 19:52	05:34 20:23	05:27 20:40	05:48 20:27	06:19 19:47	06:51 18:55	06:24 17:06	07:01 16:34	07:26 16:35
26	07:20 17:08	06:42 17:47	05:56 18:19	06:06 19:53	05:33 20:24	05:28 20:40	05:48 20:26	06:20 19:46	06:52 18:53	06:25 17:05	07:02 16:34	07:27 16:36
27	07:19 17:09	06:41 17:48	05:54 18:20	06:05 19:54	05:32 20:24	05:28 20:40	05:49 20:25	06:21 19:44	06:53 18:51	06:26 17:04	07:03 16:33	07:27 16:37
28	07:18 17:10	06:39 17:49	05:53 18:21	06:03 19:55	05:32 20:25	05:28 20:40	05:50 20:24	06:22 19:43	06:54 18:50	06:27 17:02	07:04 16:33	07:27 16:37
29	07:17 17:12	06:37 19:22	05:51 19:22	06:02 19:56	05:31 20:26	05:29 20:40	05:51 20:23	06:23 19:41	06:55 18:48	06:28 17:01	07:06 16:32	07:28 16:38
30	07:16 17:13	06:49 19:23	06:00 19:23	06:00 19:57	05:30 20:27	05:29 20:40	05:52 20:22	06:24 19:39	06:56 18:46	06:30 17:00	07:07 16:32	07:28 16:39
31	07:15 17:14	06:47 19:24	06:00 19:24	06:00 20:28	05:30 20:28	05:29 20:40	05:53 20:21	06:25 19:38	06:57 16:58	06:31 17:00	07:08 16:40	07:28 16:40
Ore potenziali eliofanìa	295	296	369	400	450	455	461	429	375	345	296	286
Totale, caso peggiore												
Probabilità di eliofanìa												
Tempo di operatività rid.												
Dir. del vento rid.												
Totale ridotto												
Totale effettivo												

Legenda della tabella:

Giorno del mese Alba (hh:mm) Tramonto (hh:mm) Minuti d'ombra Inizio ombreggiamento (hh:mm) Fine ombreggiamento (hh:mm) (WTG che provoca l'inizio dell'ombreggiamento) (WTG che provoca l'ultimo ombreggiamento)

## SHADOW - Calendario

Calcolo: Real and worst case Recettore d'ombra: FU - 177

Assunzioni sui calcoli d'ombra

Probabilità di eliofanìa (media ore giornaliere di insolazione) [CAMPOBASSO]

Gen	Feb	Mar	Apr	Mag	Giu	Lug	Ago	Set	Ott	Nov	Dic
4,21	4,83	5,24	6,37	6,76	8,17	9,01	9,23	7,23	4,84	4,00	3,35

Tempo di operatività

N	NNE	ENE	E	ESE	SSE	S	SSO	OSO	O	ONO	NNO	Somma
1.112	199	90	122	110	71	112	909	1.994	247	130	1.423	6.519

	Gennaio		Febbraio		Marzo		Aprile		Maggio		Giugno	
1	07:28		09:04 (34)	07:14		06:38		06:57 (33)	06:46		05:59	05:29
	16:41	22	09:26 (34)	17:15		17:50	4	07:01 (33)	19:26		19:58	20:29
2	07:28		09:05 (34)	07:13		06:36			06:44		05:58	05:29
	16:41	21	09:26 (34)	17:17		17:52			19:27		19:59	20:29
3	07:29		09:06 (34)	07:12		06:34			06:42		05:56	05:29
	16:42	19	09:25 (34)	17:18		17:53			19:28		20:00	20:30
4	07:29		09:08 (34)	07:11		06:33			06:41		05:55	05:28
	16:43	16	09:24 (34)	17:19		17:54			19:29		20:02	20:31
5	07:29		09:10 (34)	07:10		06:31			06:39		05:54	05:28
	16:44	13	09:23 (34)	17:21		17:55			19:30		20:03	20:31
6	07:29		09:13 (34)	07:09		06:30			06:37		05:53	05:27
	16:45	8	09:21 (34)	17:22		17:56			19:31		20:04	20:32
7	07:28			07:08		06:28			06:36		05:51	05:27
	16:46			17:23		17:58			19:32		20:05	20:33
8	07:28			07:07		06:26			06:34		05:50	05:27
	16:47			17:24		17:59			19:33		20:06	20:33
9	07:28			07:06		06:25			06:32		05:49	05:27
	16:48			17:26		18:00			19:34		20:07	20:34
10	07:28			07:04		06:23			06:31		05:48	05:26
	16:49			17:27		18:01			19:35		20:08	20:35
11	07:28			07:03		06:21			06:29		05:47	05:26
	16:50			17:28		18:02			19:36		20:09	20:35
12	07:27			07:02		06:20			06:28		05:46	05:26
	16:51			17:30		18:03			19:38		20:10	20:36
13	07:27			07:01		06:18			06:26		05:45	05:26
	16:52			17:31		18:04			19:39		20:11	20:36
14	07:27			06:59		06:16			06:24		05:43	05:26
	16:54			17:32		18:06			19:40		20:12	20:37
15	07:26			06:58		06:15			06:23		05:42	05:26
	16:55			17:33		18:07			19:41		20:13	20:37
16	07:26			06:57		06:13			06:21		05:41	05:26
	16:56			17:35		18:08			19:42		20:14	20:37
17	07:25			06:55		06:11			06:20		05:40	05:26
	16:57			17:36		18:09			19:43		20:15	20:38
18	07:25			06:54		06:10			06:18		05:40	05:26
	16:58			17:37		18:10			19:44		20:16	20:38
19	07:24			06:52		06:08			06:16		05:39	05:26
	16:59			17:38		18:11			19:45		20:17	20:38
20	07:24			06:51		06:06			06:15		05:38	05:26
	17:01			17:40		18:12			19:46		20:18	20:39
21	07:23			06:50		06:05			06:13		05:37	05:26
	17:02			17:41		18:13			19:47		20:19	20:39
22	07:23			06:48		06:03			06:12		05:36	05:27
	17:03			17:42	1	07:09 (33)			19:48		20:20	20:39
23	07:22			06:47		07:06 (33)			06:10		05:35	05:27
	17:04			17:43	3	07:09 (33)			19:50		20:21	20:39
24	07:21			06:45		07:05 (33)			06:09		05:34	05:27
	17:05			17:44	4	07:09 (33)			19:51		20:22	20:40
25	07:20			06:44		07:03 (33)			06:07		05:34	05:27
	17:07			17:46	5	07:08 (33)			19:52		20:23	20:40
26	07:20			06:42		07:01 (33)			06:06		05:33	05:28
	17:08			17:47	5	07:06 (33)			19:53		20:24	20:40
27	07:19			06:41		07:00 (33)			06:05		05:32	05:28
	17:09			17:48	5	07:05 (33)			19:54		20:24	20:40
28	07:18			06:39		06:58 (33)			06:03		05:32	05:28
	17:10			17:49	5	07:03 (33)			19:55		20:25	20:40
29	07:17					06:51			06:02		05:31	05:29
	17:12					19:22			19:56		20:26	20:40
30	07:16					06:49			06:00		05:30	05:29
	17:13					19:23			19:57		20:27	20:40
31	07:15					06:47					05:30	
	17:14					19:24					20:28	
Ore potenziali eliofanìa	295		296			369			400		450	455
Totale, caso peggiore		99		28				4				
Probabilità di eliofanìa		0,44		0,46				0,44				
Tempo di operatività rid.		0,74		0,74				0,74				
Dir. del vento rid.		0,60		0,54				0,54				
Totale ridotto		0,20		0,18				0,18				
Totale effettivo		20		5				1				

Legenda della tabella:

Giorno del mese	Alba (hh:mm)	Inizio ombreggiamento (hh:mm)	(WTG che provoca l'inizio dell'ombreggiamento)
	Tramonto (hh:mm)	Fine ombreggiamento (hh:mm)	(WTG che provoca l'ultimo ombreggiamento)

## SHADOW - Calendario

Calcolo: Real and worst case Recettore d'ombra: FU - 177

Assunzioni sui calcoli d'ombra

Probabilità di eliofanìa (media ore giornaliere di insolazione) [CAMPOBASSO]

Gen Feb Mar Apr Mag Giu Lug Ago Set Ott Nov Dic  
4,21 4,83 5,24 6,37 6,76 8,17 9,01 9,23 7,23 4,84 4,00 3,35

Tempo di operatività

N NNE ENE E ESE SSE S SSO OSO O ONO NNO Somma  
1.112 199 90 122 110 71 112 909 1.994 247 130 1.423 6.519

	Luglio	Agosto	Settembre	Ottobre	Novembre	Dicembre	
1	05:30 20:40	05:54 20:20	06:26 19:36	06:57 18:45	06:32 16:57	07:08 16:32	
2	05:30 20:40	05:55 20:19	06:27 19:34	06:58 18:43	06:33 16:56	07:09 16:31	
3	05:31 20:39	05:56 20:18	06:28 19:33	06:59 18:41	06:35 16:54	07:10 16:31	
4	05:31 20:39	05:57 20:17	06:29 19:31	07:00 18:39	06:36 16:53	07:11 16:31	
5	05:32 20:39	05:58 20:15	06:30 19:29	07:01 18:38	06:37 16:52	07:12 16:31	
6	05:32 20:39	05:59 20:14	06:31 19:28	07:02 18:36	06:38 16:51	07:13 16:31	09:00 (34)
7	05:33 20:38	06:00 20:13	06:32 19:26	07:03 18:34	06:39 16:50	07:14 16:31	09:07 (34) 08:57 (34)
8	05:34 20:38	06:01 20:12	06:33 19:24	07:04 18:33	06:41 16:49	07:15 16:31	13 09:10 (34) 08:56 (34)
9	05:34 20:38	06:02 20:10	06:34 19:23	07:06 18:31	06:42 16:48	07:16 16:30	16 09:12 (34) 08:55 (34)
10	05:35 20:37	06:03 20:09	06:35 19:21	07:07 18:29	06:43 16:46	07:16 16:30	19 09:14 (34) 08:55 (34)
11	05:36 20:37	06:04 20:08	06:36 19:19	07:08 18:28	06:44 16:45	07:17 16:31	21 09:16 (34) 08:54 (34)
12	05:37 20:36	06:05 20:07	06:37 19:17	07:09 18:26	06:46 16:44	07:18 16:31	22 09:16 (34) 08:54 (34)
13	05:37 20:36	06:06 20:05	06:38 19:16	07:10 18:25	06:47 16:43	07:19 16:31	24 09:18 (34) 08:54 (34)
14	05:38 20:35	06:07 20:04	06:39 19:14	07:11 18:23	5 07:36 (33) 07:32 (33)	16:43 16:31	25 09:19 (34) 08:54 (34)
15	05:39 20:35	06:08 20:02	06:40 19:12	07:12 18:21	5 07:37 (33) 07:33 (33)	16:43 16:49	26 09:20 (34) 08:53 (34)
16	05:40 20:34	06:09 20:01	06:41 19:11	07:13 18:20	5 07:38 (33) 07:34 (33)	16:42 16:50	27 09:20 (34) 08:54 (34)
17	05:40 20:33	06:10 19:59	06:42 19:09	07:14 18:18	5 07:39 (33) 07:35 (33)	16:41 16:52	27 09:21 (34) 08:54 (34)
18	05:41 20:33	06:12 19:58	06:43 19:07	07:16 18:17	4 07:39 (33) 07:36 (33)	16:40 16:53	29 09:23 (34) 08:54 (34)
19	05:42 20:32	06:13 19:57	06:44 19:05	07:17 18:15	3 07:39 (33) 07:38 (33)	16:39 16:54	29 09:23 (34) 08:54 (34)
20	05:43 20:31	06:14 19:55	06:45 19:04	07:18 18:14	2 07:40 (33) 07:39 (33)	16:38 16:55	30 09:24 (34) 08:55 (34)
21	05:44 20:31	06:15 19:54	06:46 19:02	07:19 18:12	1 07:40 (33) 16:38	16:33 16:56	30 09:25 (34) 08:55 (34)
22	05:45 20:30	06:16 19:52	06:47 19:00	07:20 18:11	16:37 16:58	16:33 16:34	30 09:25 (34) 08:56 (34)
23	05:46 20:29	06:17 19:50	06:48 18:58	07:21 18:09	16:36 16:59	16:34 16:34	30 09:26 (34) 08:56 (34)
24	05:47 20:28	06:18 19:49	06:50 18:57	07:23 18:08	16:36 16:35	16:34 16:35	30 09:26 (34) 08:56 (34)
25	05:47 20:27	06:19 19:47	06:51 18:55	06:24 17:06	16:35 16:34	16:35 16:35	30 09:26 (34) 08:58 (34)
26	05:48 20:26	06:20 19:46	06:52 18:53	06:25 17:05	16:34 16:34	16:35 16:36	29 09:27 (34) 08:58 (34)
27	05:49 20:25	06:21 19:44	06:53 18:51	06:26 17:04	16:33 16:33	16:36 16:37	29 09:27 (34) 08:58 (34)
28	05:50 20:24	06:22 19:43	06:54 18:50	06:27 17:02	16:33 16:33	16:37 16:37	28 09:26 (34) 09:00 (34)
29	05:51 20:23	06:23 19:41	06:55 18:48	06:28 17:01	16:33 16:32	16:37 16:38	27 09:27 (34) 09:01 (34)
30	05:52 20:22	06:24 19:39	06:56 18:46	06:30 17:00	16:32 16:32	16:38 16:39	26 09:27 (34) 09:01 (34)
31	05:53 20:21	06:25 19:38	06:57 16:58	06:31 16:58	16:32 16:40	16:39 16:40	26 09:27 (34) 09:02 (34)
Ore potenziali eliofanìa	461	429	375	345	296	286	
Totale, caso peggiore				30		655	
Probabilità di eliofanìa				0,44		0,36	
Tempo di operatività rid.				0,74		0,74	
Dir. del vento rid.				0,54		0,60	
Totale ridotto				0,17		0,16	
Totale effettivo				5		107	

Legenda della tabella:

Giorno del mese Alba (hh:mm) Tramonto (hh:mm) Minuti d'ombra Inizio ombreggiamento (hh:mm) Fine ombreggiamento (hh:mm) (WTG che provoca l'inizio dell'ombreggiamento) (WTG che provoca l'ultimo ombreggiamento)

## SHADOW - Calendario

Calcolo: Real and worst case Recettore d'ombra: FV - 178  
Assunzioni sui calcoli d'ombra

Probabilità di eliofanìa (media ore giornaliere di insolazione) [CAMPOBASSO]

Gen	Feb	Mar	Apr	Mag	Giu	Lug	Ago	Set	Ott	Nov	Dic
4,21	4,83	5,24	6,37	6,76	8,17	9,01	9,23	7,23	4,84	4,00	3,35

Tempo di operatività

N	NNE	ENE	E	ESE	SSE	S	SSO	OSO	O	ONO	NNO	Somma
1.112	199	90	122	110	71	112	909	1.994	247	130	1.423	6.519

	Gennaio		Febbraio		Marzo		Aprile		Maggio		Giugno	
1	07:28	07:51 (27)	07:14	07:42 (34)	06:38	06:46	05:59	05:29				
	16:41	20 08:11 (34)	17:16	49 08:31 (34)	17:50	19:26	19:58	20:29				
2	07:28	07:51 (27)	07:13	07:43 (34)	06:36	06:44	05:58	05:29				
	16:42	21 08:12 (34)	17:17	48 08:31 (34)	17:52	19:27	19:59	20:29				
3	07:29	07:51 (27)	07:12	07:44 (34)	06:34	06:42	05:56	05:29				
	16:42	22 08:13 (34)	17:18	47 08:31 (34)	17:53	19:28	20:00	20:30				
4	07:29	07:51 (27)	07:11	07:43 (34)	06:33	06:41	05:55	05:28				
	16:43	23 08:14 (34)	17:19	47 08:30 (34)	17:54	19:29	20:02	20:31				
5	07:29	07:51 (27)	07:10	07:44 (34)	06:31	06:39	05:54	05:28				
	16:44	24 08:15 (34)	17:21	45 08:29 (34)	17:55	19:30	20:03	20:31				
6	07:29	07:51 (27)	07:09	07:45 (34)	06:30	06:37	05:53	05:27				
	16:45	25 08:16 (34)	17:22	44 08:29 (34)	17:56	19:31	20:04	20:32				
7	07:28	07:51 (27)	07:08	07:46 (34)	06:28	06:36	05:51	05:27				
	16:46	26 08:17 (34)	17:23	43 08:29 (34)	17:58	19:32	20:05	20:33				
8	07:28	07:51 (34)	07:07	07:47 (34)	06:26	06:34	05:50	05:27				
	16:47	27 08:18 (34)	17:24	41 08:28 (34)	17:59	19:33	20:06	20:33				
9	07:28	07:50 (34)	07:06	07:47 (34)	06:25	06:32	05:49	05:27				
	16:48	28 08:18 (34)	17:26	39 08:26 (34)	18:00	19:34	20:07	20:34				
10	07:28	07:50 (34)	07:04	07:49 (34)	06:23	06:31	05:48	05:26				
	16:49	30 08:20 (34)	17:27	36 08:25 (34)	18:01	19:35	20:08	20:35				
11	07:28	07:50 (34)	07:03	07:50 (34)	06:21	06:29	05:47	05:26				
	16:50	31 08:21 (34)	17:28	34 08:24 (34)	18:02	19:36	20:09	20:35				
12	07:27	07:49 (34)	07:02	07:52 (34)	06:20	06:28	05:46	05:26				
	16:51	32 08:21 (34)	17:30	31 08:23 (34)	18:03	19:38	20:10	20:36				
13	07:27	07:49 (34)	07:01	07:53 (34)	06:18	06:26	05:45	05:26				
	16:52	33 08:22 (34)	17:31	28 08:21 (34)	18:04	19:39	20:11	20:36				
14	07:27	07:48 (34)	06:59	07:56 (34)	06:16	06:24	05:43	05:26				
	16:54	35 08:23 (34)	17:32	23 08:19 (34)	18:06	19:40	20:12	20:37				
15	07:26	07:48 (34)	06:58	07:59 (34)	06:15	06:23	05:42	05:26				
	16:55	36 08:24 (34)	17:33	17 08:16 (34)	18:07	19:41	20:13	20:37				
16	07:26	07:47 (34)	06:57	08:04 (34)	06:13	06:21	05:41	05:26				
	16:56	37 08:24 (34)	17:35	6 08:10 (34)	18:08	19:42	20:14	20:37				
17	07:25	07:47 (34)	06:55		06:11	06:20	05:40	05:26				
	16:57	39 08:26 (34)	17:36		18:09	19:43	20:15	20:38				
18	07:25	07:46 (34)	06:54		06:10	06:18	05:40	05:26				
	16:58	40 08:26 (34)	17:37		18:10	19:44	20:16	20:38				
19	07:24	07:46 (34)	06:53		06:08	06:16	05:39	05:26				
	16:59	41 08:27 (34)	17:38		18:11	19:45	20:17	20:38				
20	07:24	07:45 (34)	06:51		06:06	06:15	05:38	05:26				
	17:01	42 08:27 (34)	17:40		18:12	19:46	20:18	20:39				
21	07:23	07:44 (34)	06:50		06:05	06:13	05:37	05:26				
	17:02	44 08:28 (34)	17:41		18:13	19:47	20:19	20:39				
22	07:23	07:44 (34)	06:48		06:03	06:12	05:36	05:27				
	17:03	45 08:29 (34)	17:42		18:15	19:48	20:20	20:39				
23	07:22	07:43 (34)	06:47		06:01	06:10	05:35	05:27				
	17:04	46 08:29 (34)	17:43		18:16	19:50	20:21	20:39				
24	07:21	07:42 (34)	06:45		05:59	06:09	05:34	05:27				
	17:05	47 08:29 (34)	17:44		18:17	19:51	20:22	20:40				
25	07:20	07:41 (34)	06:44		05:58	06:07	05:34	05:27				
	17:07	49 08:30 (34)	17:46		18:18	19:52	20:23	20:40				
26	07:20	07:40 (34)	06:42		05:56	06:06	05:33	05:28				
	17:08	50 08:30 (34)	17:47		18:19	19:53	20:24	20:40				
27	07:19	07:41 (34)	06:41		05:54	06:05	05:32	05:28				
	17:09	50 08:31 (34)	17:48		18:20	19:54	20:24	20:40				
28	07:18	07:41 (34)	06:39		05:53	06:03	05:32	05:28				
	17:10	50 08:31 (34)	17:49		18:21	19:55	20:25	20:40				
29	07:17	07:41 (34)			06:51	06:02	05:31	05:29				
	17:12	50 08:31 (34)			19:22	19:56	20:26	20:40				
30	07:16	07:42 (34)			06:49	06:00	05:31	05:29				
	17:13	49 08:31 (34)			19:23	19:57	20:27	20:40				
31	07:15	07:42 (34)			06:47		05:30					
	17:14	49 08:31 (34)			19:24		20:28					
Ore potenziali eliofanìa	295		296		369	400	450	455				
Totale, caso peggiore	1141		578									
Probabilità di eliofanìa	0,44		0,46									
Tempo di operatività rid.	0,74		0,74									
Dir. del vento rid.	0,56		0,56									
Totale ridotto	0,18		0,19									
Totale effettivo	208		109									

Legenda della tabella:

Giorno del mese	Alba (hh:mm)	Inizio ombreggiamento (hh:mm)	(WTG che provoca l'inizio dell'ombreggiamento)
	Tramonto (hh:mm)Minuti d'ombra	Fine ombreggiamento (hh:mm)	(WTG che provoca l'ultimo ombreggiamento)

## SHADOW - Calendario

Calcolo: Real and worst case Recettore d'ombra: FV - 178  
Assunzioni sui calcoli d'ombra

Probabilità di eliofanìa (media ore giornaliere di insolazione) [CAMPOBASSO]

Gen	Feb	Mar	Apr	Mag	Giu	Lug	Ago	Set	Ott	Nov	Dic
4,21	4,83	5,24	6,37	6,76	8,17	9,01	9,23	7,23	4,84	4,00	3,35

Tempo di operatività

N	NNE	ENE	E	ESE	SSE	S	SSO	OSO	O	ONO	NNO	Somma
1.112	199	90	122	110	71	112	909	1.994	247	130	1.423	6.519

	Luglio	Agosto	Settembre	Ottobre	Novembre	Dicembre
1	05:30 20:40	05:54 20:20	06:26 19:36	06:57 18:45	06:32 16:57	07:18 (34) 16:32
2	05:30 20:40	05:55 20:19	06:27 19:34	06:58 18:43	06:33 16:56	07:17 (34) 16:31
3	05:31 20:39	05:56 20:18	06:28 19:33	06:59 18:41	06:35 16:54	07:17 (34) 16:31
4	05:31 20:39	05:57 20:17	06:29 19:31	07:00 18:39	06:36 16:53	07:16 (34) 16:31
5	05:32 20:39	05:58 20:15	06:30 19:29	07:01 18:38	06:37 16:52	07:15 (34) 16:31
6	05:33 20:39	05:59 20:14	06:31 19:28	07:02 18:36	06:38 16:51	07:14 (34) 16:31
7	05:33 20:38	06:00 20:13	06:32 19:26	07:03 18:34	06:39 16:50	07:14 (34) 16:31
8	05:34 20:38	06:01 20:12	06:33 19:24	07:04 18:33	06:41 16:49	07:13 (34) 16:31
9	05:34 20:38	06:02 20:10	06:34 19:23	07:06 18:31	06:42 16:48	07:13 (34) 16:30
10	05:35 20:37	06:03 20:09	06:35 19:21	07:07 18:29	06:43 16:46	07:13 (34) 16:31
11	05:36 20:37	06:04 20:08	06:36 19:19	07:08 18:28	06:44 16:45	07:13 (34) 16:31
12	05:37 20:36	06:05 20:07	06:37 19:17	07:09 18:26	06:46 16:44	07:13 (34) 16:31
13	05:37 20:36	06:06 20:05	06:38 19:16	07:10 18:25	06:47 16:43	07:13 (34) 16:31
14	05:38 20:35	06:07 20:04	06:39 19:14	07:11 18:23	06:48 16:43	07:13 (34) 16:31
15	05:39 20:35	06:08 20:02	06:40 19:12	07:12 18:21	06:49 16:42	07:13 (34) 16:31
16	05:40 20:34	06:09 20:01	06:41 19:11	07:13 18:20	06:50 16:41	07:13 (34) 16:31
17	05:40 20:33	06:11 19:59	06:42 19:09	07:14 18:18	06:52 16:40	07:15 (34) 16:32
18	05:41 20:33	06:12 19:58	06:43 19:07	07:16 18:17	06:53 16:39	07:16 (34) 16:32
19	05:42 20:32	06:13 19:57	06:44 19:05	07:17 18:15	06:54 16:38	07:17 (34) 16:32
20	05:43 20:31	06:14 19:55	06:45 19:04	07:18 18:14	06:55 16:38	07:19 (34) 16:33
21	05:44 20:31	06:15 19:54	06:46 19:02	07:19 18:12	06:56 16:37	07:20 (34) 16:33
22	05:45 20:30	06:16 19:52	06:47 19:00	07:20 18:11	06:58 16:36	07:21 (34) 16:34
23	05:46 20:29	06:17 19:50	06:48 18:58	07:21 18:09	06:59 16:36	07:22 (34) 16:34
24	05:47 20:28	06:18 19:49	06:50 18:57	07:23 18:08	07:00 16:35	07:24 (34) 16:35
25	05:48 20:27	06:19 19:47	06:51 18:55	06:24 17:06	07:01 16:34	07:25 (34) 16:35
26	05:48 20:26	06:20 19:46	06:52 18:53	06:25 17:05	07:02 16:34	07:26 (34) 16:36
27	05:49 20:25	06:21 19:44	06:53 18:51	06:26 17:04	07:03 16:33	07:27 (34) 16:37
28	05:50 20:24	06:22 19:43	06:54 18:50	06:27 17:02	07:04 16:33	07:28 (34) 16:37
29	05:51 20:23	06:23 19:41	06:55 18:48	06:28 17:01	07:06 16:33	07:29 (34) 16:38
30	05:52 20:22	06:24 19:39	06:56 18:46	06:30 17:00	07:07 16:32	07:31 (34) 16:39
31	05:53 20:21	06:25 19:38	06:57 16:58	06:31 07:54 (34)	07:08 296	07:32 (34) 286
Ore potenziali eliofanìa	461	429	375	345	296	286
Totale, caso peggiore				148	1307	607
Probabilità di eliofanìa				0,44	0,40	0,36
Tempo di operatività rid.				0,74	0,74	0,74
Dir. del vento rid.				0,56	0,56	0,56
Totale ridotto				0,18	0,17	0,15
Totale effettivo				27	219	91

Legenda della tabella:

Giorno del mese	Alba (hh:mm)	Inizio ombreggiamento (hh:mm)	(WTG che provoca l'inizio dell'ombreggiamento)
	Tramonto (hh:mm)	Fine ombreggiamento (hh:mm)	(WTG che provoca l'ultimo ombreggiamento)

## SHADOW - Calendario

Calcolo: Real and worst case Recettore d'ombra: FW - 179  
Assunzioni sui calcoli d'ombra

Probabilità di eliofanìa (media ore giornaliere di insolazione) [CAMPOBASSO]

Gen Feb Mar Apr Mag Giu Lug Ago Set Ott Nov Dic  
4,21 4,83 5,24 6,37 6,76 8,17 9,01 9,23 7,23 4,84 4,00 3,35

Tempo di operatività

N NNE ENE E ESE SSE S SSO OSO O ONO NNO Somma  
1.112 199 90 122 110 71 112 909 1.994 247 130 1.423 6.519

	Gennaio	Febbraio	Marzo	Aprile	Maggio	Giugno	Luglio	Agosto	Settembre	Ottobre	Novembre	Dicembre	
1	07:28 16:41	07:14 17:16	06:38 17:50	06:46 19:26	07:04 (34) 19:58	05:59 20:29	05:30 20:40	05:54 20:20	06:26 19:36	06:56 (34) 07:31 (34)	06:57 18:45	06:32 16:57	07:08 16:32
2	07:28 16:42	07:13 17:17	06:36 17:52	06:44 19:27	07:03 (34) 19:59	05:58 20:29	05:30 20:40	05:55 20:19	06:27 19:34	06:54 (34) 07:32 (34)	06:58 18:43	06:33 16:56	07:09 16:32
3	07:29 16:42	07:12 17:18	06:34 17:53	06:42 19:28	07:01 (34) 20:00	05:56 20:30	05:31 20:39	05:56 20:18	06:28 19:33	06:53 (34) 07:33 (34)	06:59 18:41	06:35 16:54	07:10 16:31
4	07:29 16:43	07:11 17:19	06:33 17:54	06:41 19:29	06:59 (34) 20:02	05:55 20:31	05:31 20:39	05:57 20:17	06:29 19:31	06:51 (34) 07:34 (34)	07:00 18:39	06:36 16:53	07:11 16:31
5	07:29 16:44	07:10 17:21	06:31 17:55	06:39 19:30	06:58 (34) 20:03	05:54 20:31	05:32 20:39	05:58 20:15	06:30 19:29	06:51 (34) 07:34 (34)	07:01 18:38	06:37 16:52	07:12 16:31
6	07:29 16:45	07:09 17:22	06:30 17:56	06:37 19:31	06:56 (34) 20:04	05:53 20:32	05:33 20:39	05:59 20:14	06:31 19:28	06:52 (34) 07:35 (34)	07:02 18:36	06:38 16:51	07:13 16:31
7	07:28 16:46	07:08 17:23	06:28 17:58	06:36 19:32	06:54 (34) 20:05	05:51 20:33	05:33 20:38	06:00 20:13	06:32 19:26	06:53 (34) 07:35 (34)	07:03 18:34	06:39 16:50	07:14 16:31
8	07:28 16:47	07:07 17:24	06:26 17:59	06:34 19:33	06:54 (34) 20:06	05:50 20:33	05:34 20:38	06:01 20:12	06:33 19:24	06:54 (34) 07:35 (34)	07:04 18:33	06:41 16:49	07:15 16:31
9	07:28 16:48	07:06 17:26	06:25 18:00	06:32 19:34	06:55 (34) 20:07	05:49 20:34	05:34 20:38	06:02 20:10	06:34 19:23	06:55 (34) 07:35 (34)	07:06 18:31	06:42 16:48	07:16 16:31
10	07:28 16:49	07:04 17:27	06:23 18:01	06:31 19:35	06:55 (34) 20:08	05:48 20:35	05:35 20:37	06:03 20:09	06:35 19:21	06:56 (34) 07:35 (34)	07:07 18:29	06:43 16:46	07:16 16:31
11	07:28 16:50	07:03 17:28	06:21 18:02	06:29 19:36	06:57 (34) 20:09	05:47 20:35	05:36 20:37	06:04 20:08	06:36 19:19	06:57 (34) 07:35 (34)	07:08 18:28	06:44 16:45	07:17 16:31
12	07:27 16:51	07:02 17:30	06:20 18:03	06:28 19:38	06:58 (34) 20:10	05:46 20:36	05:37 20:36	06:05 20:07	06:37 19:17	06:58 (34) 07:35 (34)	07:09 18:26	06:46 16:44	07:18 16:31
13	07:27 16:52	07:01 17:31	06:18 18:04	06:26 19:39	07:00 (34) 20:11	05:45 20:36	05:37 20:36	06:06 20:05	06:38 19:16	06:59 (34) 07:35 (34)	07:10 18:25	06:47 16:43	07:19 16:31
14	07:27 16:54	06:59 17:32	06:16 18:06	06:24 19:40	07:01 (34) 20:12	05:43 20:37	05:38 20:35	06:07 20:04	06:39 19:14	07:00 (34) 07:34 (34)	07:11 18:23	06:48 16:43	07:20 16:31
15	07:26 16:55	06:58 17:33	06:15 18:07	06:23 19:41	07:04 (34) 20:13	05:42 20:37	05:39 20:35	06:08 20:02	06:40 19:12	07:01 (34) 07:34 (34)	07:12 18:21	06:49 16:42	07:21 16:31
16	07:26 16:56	06:57 17:35	06:13 18:08	06:21 19:42	07:08 (34) 20:14	05:41 20:37	05:40 20:34	06:09 20:01	06:41 19:11	07:02 (34) 07:33 (34)	07:13 18:20	06:50 16:41	07:22 16:31
17	07:25 16:57	06:55 17:36	06:11 18:09	06:20 19:43	06:30 (34) 19:43	06:20 20:15	05:40 20:38	06:11 19:59	06:42 19:09	07:03 (34) 07:32 (34)	07:14 18:18	06:52 16:40	07:22 16:32
18	07:25 16:58	06:54 17:37	06:10 18:10	06:28 (34) 19:44	06:18 19:44	06:18 20:16	05:40 20:38	06:12 19:58	06:43 19:07	07:04 (34) 07:32 (34)	07:16 18:17	06:53 16:39	07:23 16:32
19	07:24 16:59	06:52 17:38	06:08 18:11	06:27 (34) 19:45	06:16 19:45	06:16 20:17	05:39 20:38	06:13 19:57	06:44 19:05	07:05 (34) 07:31 (34)	07:17 18:15	06:54 16:38	07:23 16:32
20	07:24 17:01	06:51 17:40	06:06 18:12	06:25 (34) 19:46	06:15 19:46	06:15 20:18	05:38 20:39	06:14 19:55	06:45 19:04	07:06 (34) 07:29 (34)	07:18 18:14	06:55 16:38	07:24 16:33
21	07:23 17:02	06:50 17:41	06:05 18:13	06:23 (34) 19:47	06:13 19:47	06:13 20:19	05:37 20:39	06:15 19:54	06:46 19:02	07:07 (34) 07:28 (34)	07:19 18:12	06:56 16:37	07:24 16:33
22	07:23 17:03	06:48 17:42	06:03 18:15	06:22 (34) 19:48	06:12 19:48	06:12 20:20	05:36 20:39	06:16 19:52	06:47 19:00	07:08 (34) 07:27 (34)	07:20 18:11	06:58 16:36	07:25 16:34
23	07:22 17:04	06:47 17:43	06:01 18:16	06:20 (34) 19:50	06:10 19:50	06:10 20:21	05:35 20:39	06:17 19:50	06:48 18:58	07:09 (34) 07:25 (34)	07:21 18:09	06:59 16:36	07:25 16:34
24	07:21 17:05	06:45 17:44	05:59 18:17	06:18 (34) 19:51	06:09 19:51	06:09 20:22	05:34 20:40	06:18 19:49	06:50 18:57	07:10 (34) 07:23 (34)	07:23 18:08	07:00 16:35	07:26 16:35
25	07:20 17:07	06:44 17:46	05:58 18:18	06:16 (34) 19:52	06:07 19:52	06:07 20:23	05:34 20:40	06:19 19:47	06:51 18:55	07:11 (34) 07:24 (34)	06:24 17:06	07:01 16:34	07:26 16:35
26	07:20 17:08	06:42 17:47	05:56 18:19	06:15 (34) 19:53	06:06 19:53	06:06 20:24	05:33 20:40	06:20 19:46	06:52 18:53	07:12 (34) 07:29 (34)	06:25 17:05	07:02 16:34	07:27 16:36
27	07:19 17:09	06:41 17:48	05:54 18:20	06:13 (34) 19:54	06:05 19:54	06:05 20:24	05:32 20:40	06:21 19:44	06:53 18:51	07:13 (34) 07:16 (34)	06:26 17:04	07:03 16:33	07:27 16:37
28	07:18 17:10	06:39 17:49	05:53 18:21	06:11 (34) 19:55	06:03 19:55	06:03 20:25	05:32 20:40	06:22 19:43	06:54 18:50	07:14 (34) 07:24 (34)	06:27 17:02	07:04 16:33	07:27 16:37
29	07:17 17:12	06:51 17:52	06:13 (34) 19:56	06:02 19:56	06:02 20:26	06:02 20:40	05:31 20:52	06:23 19:41	06:55 18:48	07:02 (34) 07:27 (34)	06:55 17:01	06:28 16:33	07:28 16:38
30	07:16 17:13	06:49 17:53	06:12 (34) 19:57	06:00 19:57	06:00 20:27	06:00 20:40	05:31 20:52	06:24 19:39	06:56 18:46	07:00 (34) 07:29 (34)	06:56 17:00	06:30 16:32	07:28 16:39
31	07:15 17:14	06:47 17:54	06:11 (34) 19:58	05:59 19:58	05:59 20:28	05:59 20:40	05:30 20:53	06:25 19:38	06:57 18:33	06:57 (34) 07:30 (34)	06:31 16:58	06:28 16:40	07:28 16:40
Ore potenziali eliofanìa	295	296	357	400	456	454	461	429	375	808	296	286	
Totale, caso peggiore			0,44	0,48						0,58			
Probabilità di eliofanìa			0,74	0,74						0,74			
Tempo di operatività rid.			0,57	0,57						0,57			
Dir. del vento rid.			0,19	0,20						0,25			
Totale ridotto			67	113				33	199				

### Legenda della tabella:

Giorno del mese Alba (hh:mm) Tramonto (hh:mm) Minuti d'ombra Inizio ombreggiamento (hh:mm) Fine ombreggiamento (hh:mm) (WTG che provoca l'inizio dell'ombreggiamento) (WTG che provoca l'ultimo ombreggiamento)



Progetto:  
Musa

Utente autorizzato:  
MONTANA SPA  
VIA ANGELO CARLO FUMAGALLI 6  
IT-20143 MILANO  
0254118173  
Andrea Mastio / mastio@montanambiente.com  
Redatto il:  
21/09/2023 17:40/4.0.422

## SHADOW - Calendario

Calcolo: Real and worst case Recettore d'ombra: FX - 180  
Assunzioni sui calcoli d'ombra

Probabilità di eliofanìa (media ore giornaliere di insolazione) [CAMPOBASSO]

Gen Feb Mar Apr Mag Giu Lug Ago Set Ott Nov Dic  
4,21 4,83 5,24 6,37 6,76 8,17 9,01 9,23 7,23 4,84 4,00 3,35

Tempo di operatività

N NNE ENE E ESE SSE S SSO OSO O ONO NNO Somma  
1.112 199 90 122 110 71 112 909 1.994 247 130 1.423 6.519

	Gennaio	Febbraio	Marzo	Aprile	Maggio	Giugno	Luglio	Agosto	Settembre	Ottobre	Novembre	Dicembre			
1	07:28	07:14	06:38	06:46	05:59	06:19 (34)	05:29	05:30	05:54	06:17 (34)	06:26	06:57	06:32	07:08	
2	16:41	17:16	17:50	19:26	19:58	17 06:36 (34)	20:29	20:40	20:20	27 06:44 (34)	19:36	18:45	16:57	16:32	
3	07:28	07:13	06:36	06:44	05:58	06:17 (34)	05:29	05:30	05:55	06:18 (34)	06:27	06:58	06:33	07:09	
4	16:42	17:17	17:52	19:27	19:59	19 06:36 (34)	20:29	20:40	20:19	26 06:44 (34)	19:34	18:43	16:56	16:32	
5	07:29	07:12	06:34	06:42	05:56	06:16 (34)	05:29	05:31	05:56	06:19 (34)	06:28	06:59	06:35	07:10	
6	16:42	17:18	17:53	19:28	20:00	20 06:36 (34)	20:30	20:39	20:18	26 06:45 (34)	19:33	18:41	16:54	16:31	
7	07:29	07:11	06:33	06:41	05:55	06:15 (34)	05:28	05:31	05:57	06:20 (34)	06:29	07:00	06:36	07:11	
8	16:43	17:19	17:54	19:29	20:02	21 06:36 (34)	20:31	20:39	20:17	25 06:45 (34)	19:31	18:39	16:53	16:31	
9	07:29	07:10	06:31	06:39	05:54	06:14 (34)	05:28	05:32	05:58	06:20 (34)	06:30	07:01	06:37	07:12	
10	16:44	17:21	17:55	19:30	20:03	22 06:36 (34)	20:31	20:39	20:15	24 06:44 (34)	19:29	18:38	16:52	16:31	
11	07:28	07:09	06:30	06:37	05:53	06:12 (34)	05:27	05:33	05:59	06:21 (34)	06:31	07:02	06:38	07:13	
12	16:45	17:22	17:56	19:31	20:04	23 06:35 (34)	20:32	20:39	20:14	23 06:44 (34)	19:28	18:36	16:51	16:31	
13	07:28	07:08	06:28	06:36	05:51	06:11 (34)	05:27	05:33	06:00	06:22 (34)	06:32	07:03	06:39	07:14	
14	16:46	17:23	17:58	19:32	20:05	24 06:35 (34)	20:33	20:38	20:13	23 06:45 (34)	19:26	18:34	16:50	16:31	
15	07:28	07:07	06:26	06:34	05:50	06:10 (34)	05:27	05:34	06:01	06:23 (34)	06:33	07:04	06:41	07:15	
16	16:47	17:24	17:59	19:33	20:06	25 06:35 (34)	20:33	20:38	20:12	22 06:45 (34)	19:24	18:33	16:49	16:31	
17	07:28	07:06	06:25	06:32	05:49	06:09 (34)	05:27	05:34	06:02	06:24 (34)	06:34	07:06	06:42	07:16	
18	16:48	17:26	18:00	19:34	20:07	25 06:34 (34)	20:34	20:38	20:10	21 06:45 (34)	19:23	18:31	16:48	16:31	
19	07:28	07:04	06:23	06:31	05:48	06:08 (34)	05:26	05:35	06:03	06:25 (34)	06:35	07:07	06:43	07:16	
20	16:49	17:27	18:01	19:35	20:08	26 06:34 (34)	20:35	20:37	20:09	19 06:44 (34)	19:21	18:29	16:46	16:31	
21	07:28	07:03	06:21	06:29	05:47	06:07 (34)	05:26	05:36	06:04	06:26 (34)	06:36	07:08	06:44	07:17	
22	16:50	17:28	18:02	19:36	20:09	26 06:33 (34)	20:35	20:37	20:08	18 06:44 (34)	19:19	18:28	16:45	16:31	
23	07:27	07:02	06:20	06:28	05:46	06:06 (34)	05:26	05:37	06:05	06:27 (34)	06:37	07:09	06:46	07:18	
24	16:51	17:30	18:03	19:38	20:10	27 06:33 (34)	20:36	20:36	20:07	17 06:44 (34)	19:17	18:26	16:44	16:31	
25	07:27	07:01	06:18	06:26	05:45	06:05 (34)	05:26	05:37	06:06	06:28 (34)	06:38	07:10	06:47	07:19	
26	16:52	17:31	18:04	19:39	20:11	27 06:32 (34)	20:36	20:36	20:05	16 06:44 (34)	19:16	18:25	16:43	16:31	
27	07:27	06:59	06:16	06:24	05:43	06:04 (34)	05:26	05:38	06:07	06:29 (34)	06:39	07:11	06:48	07:20	
28	16:54	17:32	18:06	19:40	20:12	28 06:32 (34)	20:37	20:35	20:04	14 06:43 (34)	19:14	18:23	16:43	16:31	
29	07:26	06:58	06:15	06:23	05:42	06:03 (34)	05:26	05:39	06:08	06:30 (34)	06:40	07:12	06:49	07:21	
30	16:55	17:33	18:07	19:41	20:13	28 06:31 (34)	20:37	20:35	20:02	13 06:43 (34)	19:12	18:21	16:42	16:31	
31	07:26	06:57	06:13	06:21	05:41	06:02 (34)	05:26	05:40	06:09	06:31 (34)	06:41	07:13	06:50	07:21	
32	16:56	17:35	18:08	19:42	20:14	28 06:30 (34)	20:37	20:34	20:01	11 06:42 (34)	19:11	18:20	16:41	16:31	
33	07:25	06:55	06:11	06:20	05:40	06:01 (34)	05:26	05:41	06:11	06:32 (34)	06:42	07:14	06:52	07:22	
34	16:57	17:36	18:09	19:43	20:15	28 06:29 (34)	20:38	20:33	19:59	9 06:41 (34)	19:09	18:18	16:40	16:32	
35	07:25	06:54	06:10	06:18	05:40	06:00 (34)	05:26	05:41	06:12	06:33 (34)	06:43	07:16	06:53	07:23	
36	16:58	17:37	18:10	19:44	20:16	28 06:28 (34)	20:38	20:33	10 06:27 (34)	19:58	7 06:40 (34)	19:07	16:39	16:32	
37	07:24	06:52	06:08	06:16	05:39	05:59 (34)	05:26	05:42	06:15	06:34 (34)	06:44	07:17	06:54	07:23	
38	16:59	17:38	18:11	19:45	20:17	28 06:27 (34)	20:38	20:32	15 06:30 (34)	19:57	5 06:39 (34)	19:05	18:15	16:38	16:32
39	07:24	06:51	06:06	06:15	05:38	05:59 (34)	05:26	05:43	06:13	06:34 (34)	06:45	07:18	06:55	07:24	
40	17:01	17:40	18:12	19:46	20:18	28 06:27 (34)	20:39	20:31	19 06:32 (34)	19:55	3 06:38 (34)	19:04	18:14	16:38	16:33
41	07:23	06:50	06:05	06:13	05:37	06:00 (34)	05:26	05:44	06:12	06:34 (34)	06:46	07:19	06:56	07:24	
42	17:02	17:41	18:13	19:47	20:19	26 06:26 (34)	20:39	20:31	22 06:34 (34)	19:54	1 06:37 (34)	19:02	18:12	16:37	16:33
43	07:23	06:48	06:03	06:12	05:36	06:01 (34)	05:27	05:45	06:11	06:34 (34)	06:46	07:20	06:58	07:25	
44	17:03	17:42	18:15	19:48	1 06:32 (34)	20:20	23 06:24 (34)	20:39	20:30	25 06:36 (34)	19:52	19:00	18:11	16:36	16:34
45	07:22	06:47	06:01	06:10	06:30 (34)	05:35	06:02 (34)	05:27	05:46	06:09 (34)	06:17	06:48	07:21	06:59	07:25
46	17:04	17:43	18:16	19:50	4 06:34 (34)	20:21	21 06:23 (34)	20:39	27 06:36 (34)	19:50	18:58	18:09	16:36	16:34	
47	07:21	06:45	05:59	06:09	06:28 (34)	05:34	06:04 (34)	05:27	05:47	06:09 (34)	06:18	06:50	07:23	07:00	07:26
48	17:05	17:44	18:17	19:51	6 06:34 (34)	20:22	18 06:22 (34)	20:40	20:28	28 06:37 (34)	19:49	18:57	18:08	16:35	16:35
49	07:20	06:44	05:58	06:07	06:27 (34)	05:34	06:06 (34)	05:27	05:48	06:10 (34)	06:19	06:51	06:24	07:01	07:26
50	17:07	17:46	18:18	19:52	8 06:35 (34)	20:23	13 06:19 (34)	20:40	20:27	28 06:38 (34)	19:47	18:55	17:06	16:34	16:35
51	07:20	06:42	05:56	06:06	06:25 (34)	05:33	06:09 (34)	05:28	05:48	06:11 (34)	06:20	06:52	06:25	07:02	07:27
52	17:08	17:47	18:19	19:53	10 06:35 (34)	20:24	7 06:16 (34)	20:40	20:26	28 06:39 (34)	19:46	18:53	17:05	16:34	16:36
53	07:19	06:41	05:54	06:05	06:24 (34)	05:32	05:28	05:49	06:12 (34)	06:21	06:31	06:53	06:26	07:03	07:27
54	17:09	17:48	18:20	19:54	11 06:35 (34)	20:24	20:40	20:25	28 06:40 (34)	19:44	18:51	17:04	16:33	16:37	
55	07:18	06:39	05:53	06:03	06:23 (34)	05:32	05:28	05:50	06:13 (34)	06:22	06:34	06:27	07:04	07:27	
56	17:10	17:49	18:21	19:55	13 06:36 (34)	20:25	20:40	20:24	28 06:41 (34)	19:43	18:50	17:02	16:33	16:37	
57	07:17	06:51	06:02	06:10	06:21 (34)	05:31	05:29	05:51	06:14 (34)	06:23	06:35	06:28	07:06	07:28	
58	17:12	17:51	18:23	19:57	15 06:36 (34)	20:26	20:40	20:23	28 06:42 (34)	19:41	18:48	17:01	16:33	16:38	
59	07:16	06:49	06:00	06:08	06:20 (34)	05:31	05:29	05:52	06:15 (34)	06:24	06:36	06:30	07:07	07:28	
60	17:13	17:52	18:24	19:58	16 06:36 (34)	20:27	20:40	20:22	28 06:43 (34)	19:39	18:46	17:00	16:32	16:39	
61	07:15	06:48	06:00	06:08	05:30	05:30	05:28	05:53	06:16 (34)	06:25	06:37	06:31	07:08	07:28	
62	17:14	17:53	18:25	19:59	17 06:36 (34)	20:28	20:40	20:21	27 06:43 (34)	19:38	18:46	17:00	16:32	16:40	
63	Ore potenziali eliofanìa	296	369	400	450	454	461	429	375	345	296	286			
64	Totale, caso peggiore				84	606	341	350							
65	Probabilità di eliofanìa				0,48	0,47	0,61	0,67							
66	Tempo di operatività rid.				0,74	0,74	0,74	0,74							
67	Dir. del vento rid.				0,58	0,58	0,58	0,58							
68	Totale ridotto				0,21	0,20	0,26	0,29							
69	Totale effettivo				17	122	89	101							

Legenda della tabella:

Giorno del mese Alba (hh:mm) Tramonto (hh:mm) Minuti d'ombra Inizio ombreggiamento (hh:mm) Fine ombreggiamento (hh:mm) (WTG che provoca l'inizio dell'ombreggiamento) (WTG che provoca l'ultimo ombreggiamento)

## SHADOW - Calendario

Calcolo: Real and worst case Recettore d'ombra: FY - 181  
Assunzioni sui calcoli d'ombra

Probabilità di eliofanìa (media ore giornaliere di insolazione) [CAMPOBASSO]

Gen Feb Mar Apr Mag Giu Lug Ago Set Ott Nov Dic  
4,21 4,83 5,24 6,37 6,76 8,17 9,01 9,23 7,23 4,84 4,00 3,35

Tempo di operatività

N NNE ENE E ESE SSE S SSO OSO O ONO NNO Somma  
1.112 199 90 122 110 71 112 909 1.994 247 130 1.423 6.519

	Gennaio	Febbraio	Marzo	Aprile	Maggio	Giugno	Luglio	Agosto	Settembre	Ottobre	Novembre	Dicembre
1	07:28 16:41	07:14 17:16	06:38 17:50	06:46 19:26	05:59 19:58	05:30 20:29	05:30 20:40	05:54 20:20	06:26 19:36	06:57 18:45	06:32 16:57	07:08 16:32
2	07:28 16:42	07:13 17:17	06:36 17:52	06:44 19:27	05:58 19:59	05:29 20:29	05:30 20:39	05:55 20:19	06:27 19:34	06:58 18:43	06:33 16:56	07:09 16:32
3	07:28 16:42	07:12 17:18	06:34 17:53	06:42 19:28	05:56 20:00	05:29 20:30	05:31 20:39	05:56 20:18	06:28 19:33	06:59 18:41	06:35 16:54	07:10 16:31
4	07:29 16:43	07:11 17:19	06:33 17:54	06:41 19:29	05:55 20:02	05:28 20:31	05:31 20:39	05:57 20:17	06:29 19:31	07:00 18:39	06:36 16:53	07:11 16:31
5	07:29 16:44	07:10 17:21	06:31 17:55	06:39 19:30	05:54 20:03	05:28 20:31	05:32 20:39	05:58 20:15	06:30 19:29	07:01 18:38	06:37 16:52	07:12 16:31
6	07:28 16:45	07:09 17:22	06:30 17:56	06:37 19:31	05:53 20:04	05:27 20:32	05:33 20:39	05:59 20:14	06:31 19:28	07:02 18:36	06:38 16:51	07:13 16:31
7	07:28 16:46	07:08 17:23	06:28 17:58	06:36 19:32	05:51 20:05	05:27 20:33	05:33 20:38	06:00 20:13	06:32 19:26	07:03 18:34	06:39 16:50	07:14 16:31
8	07:28 16:47	07:07 17:24	06:26 17:59	06:34 19:33	05:50 20:06	05:27 20:33	05:34 20:38	06:01 20:12	06:33 19:24	07:04 18:33	06:41 16:49	07:15 16:31
9	07:28 16:48	07:06 17:26	06:25 18:00	06:32 19:34	05:49 20:07	05:27 20:34	05:34 20:38	06:02 20:10	06:34 19:23	07:06 18:31	06:42 16:48	07:16 16:31
10	07:28 16:49	07:04 17:27	06:23 18:01	06:31 19:35	05:48 20:08	05:26 20:35	05:35 20:37	06:03 20:09	06:35 19:21	07:07 18:29	06:43 16:47	07:16 16:31
11	07:28 16:50	07:03 17:28	06:21 18:02	06:29 19:36	05:47 20:09	05:26 20:35	05:36 20:37	06:04 20:08	06:36 19:19	07:08 18:28	06:44 16:45	07:17 16:31
12	07:27 16:51	07:02 17:30	06:20 18:03	06:28 19:38	05:46 20:10	05:26 20:36	05:37 20:36	06:05 20:06	06:37 19:17	07:09 18:26	06:45 16:44	07:18 16:31
13	07:27 16:52	07:01 17:31	06:18 18:04	06:26 19:39	05:45 20:11	05:26 20:36	05:37 20:36	06:06 20:05	06:38 19:16	07:10 18:25	06:47 16:44	07:19 16:31
14	07:27 16:54	06:59 17:32	06:16 18:06	06:24 19:40	05:44 20:12	05:26 20:37	05:38 20:35	06:07 20:04	06:39 19:14	07:11 18:23	06:48 16:43	07:20 16:31
15	07:26 16:55	06:58 17:33	06:15 18:07	06:23 19:41	05:42 20:13	05:26 20:37	05:39 20:35	06:08 20:02	06:40 19:12	07:12 18:21	06:49 16:42	07:21 16:31
16	07:26 16:56	06:57 17:35	06:13 18:08	06:21 19:42	05:41 20:14	05:26 20:37	05:40 20:34	06:10 20:01	06:41 19:11	07:13 18:20	06:50 16:41	07:21 16:31
17	07:25 16:57	06:55 17:36	06:11 18:09	06:20 19:43	05:41 20:15	05:26 20:38	05:41 20:33	06:11 19:59	06:42 19:09	07:14 18:18	06:52 16:40	07:22 16:32
18	07:25 16:58	06:54 17:37	06:10 18:10	06:18 19:44	05:40 20:16	05:26 20:38	05:41 20:33	06:12 19:58	06:43 19:07	07:16 18:17	06:53 16:39	07:23 16:32
19	07:24 16:59	06:52 17:38	06:08 18:11	06:16 19:45	05:39 20:17	05:26 20:38	05:42 20:32	06:13 19:57	06:44 19:05	07:17 18:15	06:54 16:38	07:23 16:32
20	07:24 17:01	06:51 17:40	06:06 18:12	06:15 19:46	05:38 20:18	05:26 20:39	05:43 20:31	06:14 19:55	06:45 19:04	07:18 18:14	06:55 16:38	07:24 16:33
21	07:23 17:02	06:50 17:41	06:05 18:13	06:13 19:47	05:37 20:19	05:26 20:39	05:44 20:31	06:15 19:54	06:46 19:02	07:19 18:12	06:56 16:37	07:24 16:33
22	07:23 17:03	06:48 17:42	06:03 18:15	06:12 19:48	05:36 20:20	05:27 20:39	05:45 20:30	06:16 19:52	06:47 19:00	07:20 18:11	06:58 16:36	07:25 16:34
23	07:22 17:04	06:47 17:43	06:01 18:16	06:10 19:50	05:35 20:21	05:27 20:39	05:46 20:29	06:17 19:50	06:49 18:58	07:21 18:09	06:59 16:36	07:25 16:34
24	07:21 17:05	06:45 17:44	05:59 18:17	06:09 19:51	05:35 20:22	05:27 20:40	05:47 20:28	06:18 19:49	06:50 18:57	07:23 18:08	07:00 16:35	07:26 16:35
25	07:20 17:07	06:44 17:46	05:58 18:18	06:07 19:52	05:34 20:23	05:27 20:40	05:48 20:27	06:19 19:47	06:51 18:55	06:24 17:06	07:01 16:34	07:26 16:35
26	07:20 17:08	06:42 17:47	05:56 18:19	06:06 19:53	05:33 20:24	05:28 20:40	05:48 20:26	06:20 19:46	06:52 18:53	06:25 17:05	07:02 16:34	07:27 16:36
27	07:19 17:09	06:41 17:48	05:54 18:20	06:05 19:54	05:32 20:24	05:28 20:40	05:49 20:25	06:21 19:44	06:53 18:51	06:26 17:04	07:03 16:33	07:27 16:37
28	07:18 17:10	06:39 17:49	05:53 18:21	06:03 19:55	05:32 20:25	05:28 20:40	05:50 20:24	06:22 19:43	06:54 18:50	06:27 17:02	07:04 16:33	07:27 16:37
29	07:17 17:12	06:37 19:22	05:51 19:22	06:02 19:56	05:31 20:26	05:29 20:40	05:51 20:23	06:23 19:41	06:55 18:48	06:28 17:01	07:06 16:33	07:28 16:38
30	07:16 17:13	06:49 19:23	06:00 19:23	06:00 19:57	05:31 20:27	05:29 20:40	05:52 20:22	06:24 19:39	06:56 18:46	06:30 17:00	07:07 16:32	07:28 16:39
31	07:15 17:14	06:48 19:24	06:00 19:24	06:00 19:57	05:30 20:28	05:29 20:40	05:53 20:21	06:25 19:38	06:57 16:58	06:31 17:00	07:08 16:40	07:28 16:40
Ore potenziali eliofanìa	296	296	369	400	450	454	461	429	375	345	296	286
Totale, caso peggiore												
Probabilità di eliofanìa												
Tempo di operatività rid.												
Dir. del vento rid.												
Totale ridotto												
Totale effettivo												

Legenda della tabella:

Giorno del mese Alba (hh:mm) Tramonto (hh:mm) Minuti d'ombra Inizio ombreggiamento (hh:mm) Fine ombreggiamento (hh:mm) (WTG che provoca l'inizio dell'ombreggiamento) (WTG che provoca l'ultimo ombreggiamento)

## SHADOW - Calendario

Calcolo: Real and worst case Recettore d'ombra: FZ - 182  
Assunzioni sui calcoli d'ombra

Probabilità di eliofanìa (media ore giornaliere di insolazione) [CAMPOBASSO]

Gen Feb Mar Apr Mag Giu Lug Ago Set Ott Nov Dic  
4,21 4,83 5,24 6,37 6,76 8,17 9,01 9,23 7,23 4,84 4,00 3,35

Tempo di operatività

N NNE ENE E ESE SSE S SSO OSO O ONO NNO Somma  
1.112 199 90 122 110 71 112 909 1.994 247 130 1.423 6.519

	Gennaio	Febbraio	Marzo	Aprile	Maggio	Giugno	Luglio	Agosto	Settembre	Ottobre	Novembre	Dicembre				
1	07:28	07:14	06:37	06:46	05:59	05:30	05:51 (18)	05:30	05:53 (18)	05:54	06:26	06:57	06:32	07:07		
	16:41	17:15	17:50	19:25	19:58	20:28	6	05:57 (18)	20:39	15	06:08 (18)	20:20	19:36	18:44	16:57	16:32
2	07:28	07:13	06:36	06:44	05:58	05:29	05:51 (18)	05:30	05:53 (18)	05:55	06:27	06:58	06:33	07:08		
	16:42	17:17	17:52	19:26	19:59	20:29	7	05:58 (18)	20:39	15	06:08 (18)	20:19	19:34	18:43	16:56	16:32
3	07:28	07:12	06:34	06:42	05:56	05:29	05:50 (18)	05:31	05:54 (18)	05:56	06:28	06:59	06:34	07:09		
	16:42	17:18	17:53	19:27	20:00	20:30	8	05:58 (18)	20:39	14	06:08 (18)	20:18	19:33	18:41	16:54	16:31
4	07:28	07:11	06:33	06:41	05:55	05:28	05:50 (18)	05:31	05:54 (18)	05:57	06:29	07:00	06:35	07:10		
	16:43	17:19	17:54	19:29	20:01	20:30	9	05:59 (18)	20:39	13	06:07 (18)	20:16	19:31	18:39	16:53	16:31
5	07:28	07:10	06:31	06:39	05:54	05:28	05:50 (18)	05:32	05:55 (18)	05:58	06:30	07:01	06:37	07:11		
	16:44	17:21	17:55	19:30	20:02	20:31	10	06:00 (18)	20:39	13	06:08 (18)	20:15	19:29	18:38	16:52	16:31
6	07:28	07:09	06:29	06:37	05:53	05:27	05:50 (18)	05:33	05:55 (18)	05:59	06:31	07:02	06:38	07:12		
	16:45	17:22	17:56	19:31	20:03	20:32	11	06:01 (18)	20:38	12	06:07 (18)	20:14	19:27	18:36	16:51	16:31
7	07:28	07:08	06:28	06:36	05:51	05:27	05:49 (18)	05:33	05:56 (18)	06:00	06:32	07:03	06:39	07:13		
	16:46	17:23	17:57	19:32	20:04	20:32	12	06:01 (18)	20:38	11	06:07 (18)	20:13	19:26	18:34	16:50	16:31
8	07:28	07:06	06:26	06:34	05:50	05:27	05:49 (18)	05:34	05:57 (18)	06:01	06:33	07:04	06:40	07:14		
	16:47	17:24	17:59	19:33	20:06	20:33	13	06:02 (18)	20:38	10	06:07 (18)	20:11	19:24	18:33	16:49	16:31
9	07:28	07:05	06:25	06:32	05:49	05:27	05:49 (18)	05:35	05:57 (18)	06:02	06:34	07:05	06:42	07:15		
	16:48	17:26	18:00	19:34	20:07	20:34	14	06:03 (18)	20:37	9	06:06 (18)	20:10	19:22	18:31	16:48	16:31
10	07:28	07:04	06:23	06:31	05:48	05:26	05:49 (18)	05:35	05:58 (18)	06:03	06:35	07:06	06:43	07:16		
	16:49	17:27	18:01	19:35	20:08	20:34	14	06:03 (18)	20:37	8	06:06 (18)	20:09	19:21	18:29	16:46	16:31
11	07:27	07:03	06:21	06:29	05:47	05:26	05:49 (18)	05:36	05:59 (18)	06:04	06:36	07:08	06:44	07:17		
	16:50	17:28	18:02	19:36	20:09	20:35	15	06:04 (18)	20:36	6	06:05 (18)	20:08	19:19	18:28	16:45	16:31
12	07:27	07:02	06:20	06:27	05:46	05:26	05:49 (18)	05:37	05:59 (18)	06:05	06:37	07:09	06:45	07:18		
	16:51	17:30	18:03	19:37	20:10	20:35	15	06:04 (18)	20:36	5	06:04 (18)	20:06	19:17	18:26	16:44	16:31
13	07:27	07:00	06:18	06:26	05:45	05:26	05:48 (18)	05:37	06:00 (18)	06:06	06:38	07:10	06:46	07:19		
	16:52	17:31	18:04	19:38	20:11	20:36	16	06:04 (18)	20:35	4	06:04 (18)	20:05	19:16	18:25	16:43	16:31
14	07:26	06:59	06:16	06:24	05:43	05:26	05:48 (18)	05:38	06:01 (18)	06:07	06:39	07:11	06:48	07:19		
	16:54	17:32	18:05	19:39	20:12	20:36	16	06:04 (18)	20:35	2	06:03 (18)	20:03	19:14	18:23	16:43	16:31
15	07:26	06:58	06:15	06:23	05:42	05:26	05:48 (18)	05:39	06:02 (18)	06:08	06:40	07:12	06:49	07:20		
	16:55	17:33	18:07	19:41	20:13	20:37	17	06:05 (18)	20:34	1	06:03 (18)	20:02	19:12	18:21	16:42	16:31
16	07:26	06:56	06:13	06:21	05:41	05:26	05:49 (18)	05:40	06:09	06:41	07:13	06:50	07:21			
	16:56	17:35	18:08	19:42	20:14	20:37	17	06:06 (18)	20:34	20:01	19:10	18:20	16:41	16:31		
17	07:25	06:55	06:11	06:19	05:40	05:26	05:49 (18)	05:41	06:10	06:42	07:14	06:51	07:22			
	16:57	17:36	18:09	19:43	20:15	20:37	17	06:06 (18)	20:33	19:59	19:09	18:18	16:40	16:32		
18	07:25	06:54	06:09	06:18	05:40	05:26	05:49 (18)	05:41	06:11	06:43	07:15	06:52	07:22			
	16:58	17:37	18:10	19:44	20:16	20:38	17	06:06 (18)	20:32	19:58	19:07	18:17	16:39	16:32		
19	07:24	06:52	06:08	06:16	05:39	05:26	05:49 (18)	05:42	06:13	06:44	07:16	06:54	07:23			
	16:59	17:38	18:11	19:45	20:17	20:38	18	06:07 (18)	20:32	19:56	19:05	18:15	16:38	16:32		
20	07:24	06:51	06:06	06:15	05:38	05:26	05:49 (18)	05:43	06:14	06:45	07:18	06:55	07:23			
	17:01	17:39	18:12	19:46	20:18	20:38	18	06:07 (18)	20:31	19:55	19:03	18:14	16:38	16:33		
21	07:23	06:49	06:04	06:13	05:37	05:26	05:49 (18)	05:44	06:15	06:46	07:19	06:56	07:24			
	17:02	17:41	18:13	19:47	20:19	20:39	18	06:07 (18)	20:30	19:53	19:02	18:12	16:37	16:33		
22	07:22	06:48	06:03	06:12	05:36	05:27	05:49 (18)	05:45	06:16	06:47	07:20	06:57	07:25			
	17:03	17:42	18:14	19:48	20:20	20:39	18	06:07 (18)	20:29	19:52	19:00	18:11	16:36	16:34		
23	07:22	06:46	06:01	06:10	05:35	05:27	05:50 (18)	05:46	06:17	06:48	07:21	06:58	07:25			
	17:04	17:43	18:15	19:49	20:21	20:39	18	06:08 (18)	20:29	19:50	18:58	18:09	16:36	16:34		
24	07:21	06:45	05:59	06:09	05:34	05:27	05:50 (18)	05:47	06:18	06:49	07:22	07:00	07:25			
	17:05	17:44	18:17	19:50	20:21	20:39	18	06:08 (18)	20:28	19:49	18:56	18:08	16:35	16:35		
25	07:20	06:43	05:58	06:07	05:34	05:27	05:50 (18)	05:48	06:19	06:50	06:23	07:01	07:26			
	17:07	17:46	18:18	19:51	20:22	20:39	17	06:07 (18)	20:27	19:47	18:55	17:06	16:34	16:35		
26	07:19	06:42	05:56	06:06	05:33	05:28	05:51 (18)	05:48	06:20	06:51	06:25	07:02	07:26			
	17:08	17:47	18:19	19:53	20:23	20:39	17	06:08 (18)	20:26	19:46	18:53	17:05	16:34	16:36		
27	07:19	06:40	05:54	06:05	05:32	05:28	05:51 (18)	05:49	06:21	06:52	06:26	07:03	07:27			
	17:09	17:48	18:20	19:54	20:24	20:39	17	06:08 (18)	20:25	19:44	18:51	17:04	16:33	16:37		
28	07:18	06:39	05:52	06:03	05:32	05:29	05:51 (18)	05:50	06:22	06:54	06:27	07:04	07:27			
	17:10	17:49	18:21	19:55	20:25	20:39	17	06:08 (18)	20:24	19:42	18:50	17:02	16:33	16:37		
29	07:17		06:51	06:02	05:31	05:29	05:52 (18)	05:51	06:23	06:55	06:28	07:05	07:27			
	17:12		19:22	19:56	20:26	1	05:54 (18)	20:39	16	06:08 (18)	20:23	19:41	18:48	17:01	16:33	16:38
30	07:16		06:49	06:00	05:31	05:29	05:52 (18)	05:52	06:24	06:56	06:29	07:06	07:27			
	17:13		19:23	19:57	20:27	3	05:55 (18)	20:39	16	06:08 (18)	20:22	19:39	18:46	16:59	16:32	16:39
31	07:15		06:47		05:30	05:52 (18)		05:53	06:25	06:57	06:31	07:08	07:28			
	17:14		19:24		20:27	5	05:57 (18)	20:21	19:37	18:46	16:58	16:40	16:40			
Ore potenziali eliofanìa	296	296	369	399	450	454		461	429	375	345	297	286			
Totale, caso peggiore					9	442		138								
Probabilità di eliofanìa					0,47	0,54		0,61								
Tempo di operatività rid.					0,74	0,74		0,74								
Dir. del vento rid.					0,62	0,62		0,62								
Totale ridotto					0,22	0,25		0,28								
Totale effettivo					2	111		39								

Legenda della tabella:

Giorno del mese Alba (hh:mm) Tramonto (hh:mm) Minuti d'ombra Inizio ombreggiamento (hh:mm) Fine ombreggiamento (hh:mm) (WTG che provoca l'inizio dell'ombreggiamento) (WTG che provoca l'ultimo ombreggiamento)

## SHADOW - Calendario, grafico

Calcolo: Real and worst case

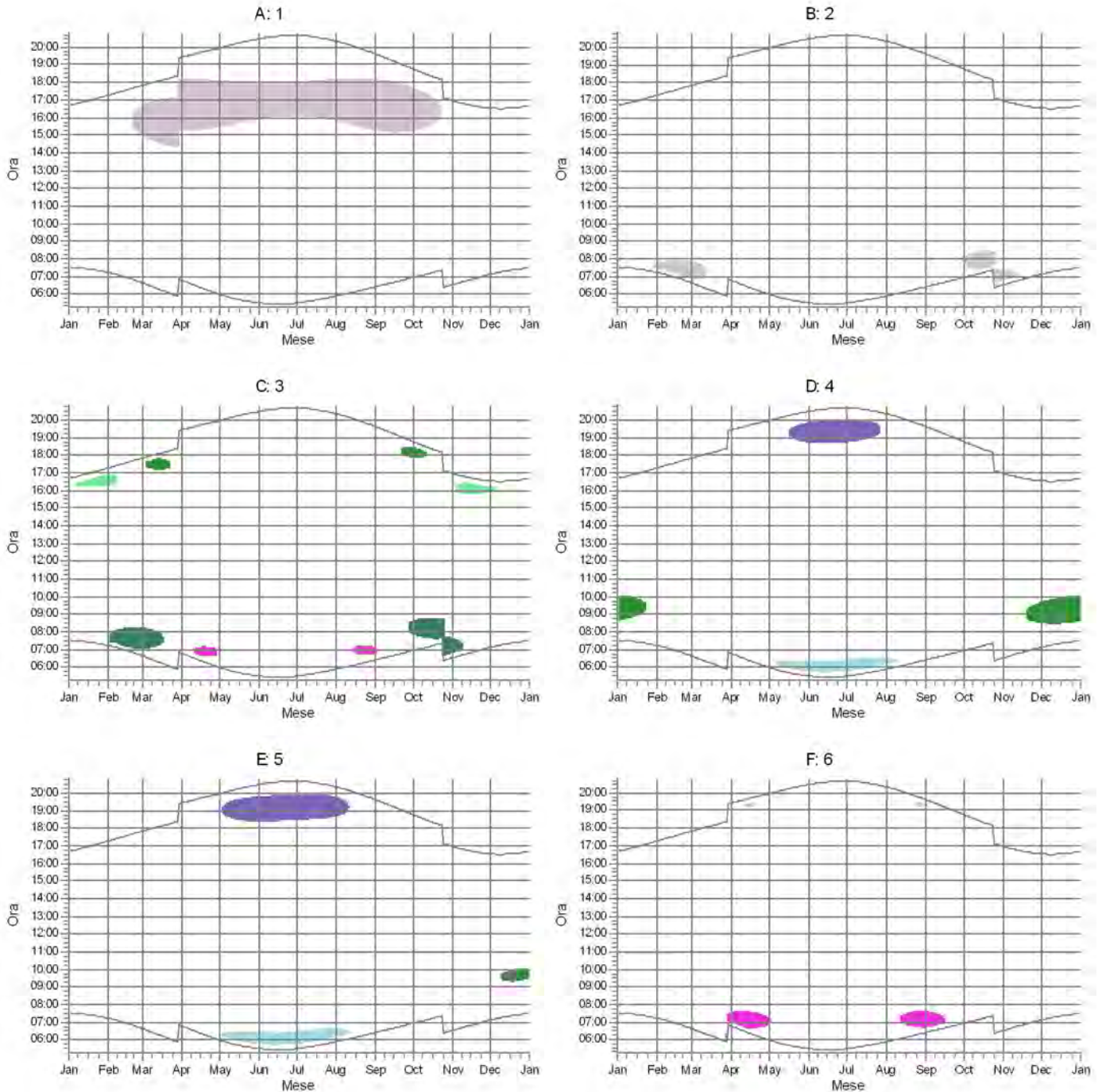

WTG

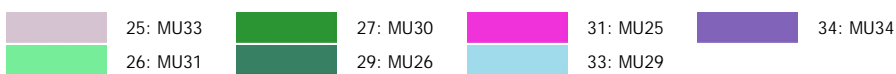

## SHADOW - Calendario, grafico

Calcolo: Real and worst case

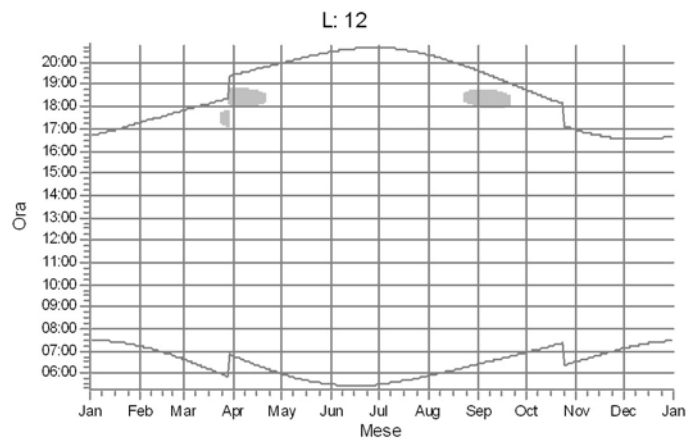
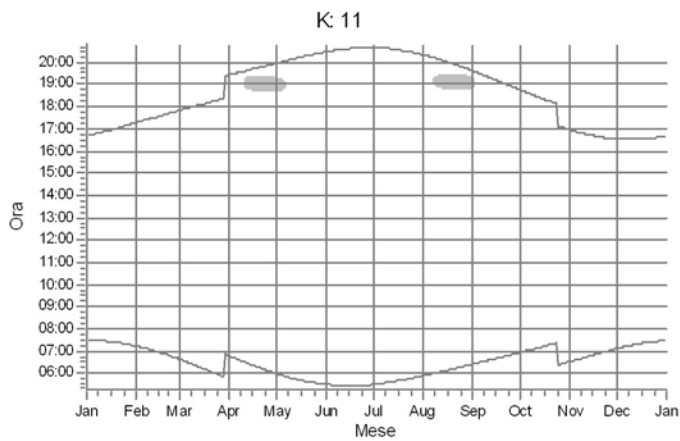
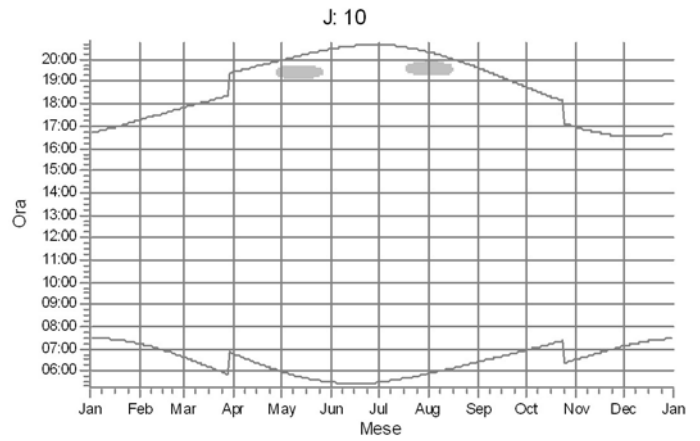
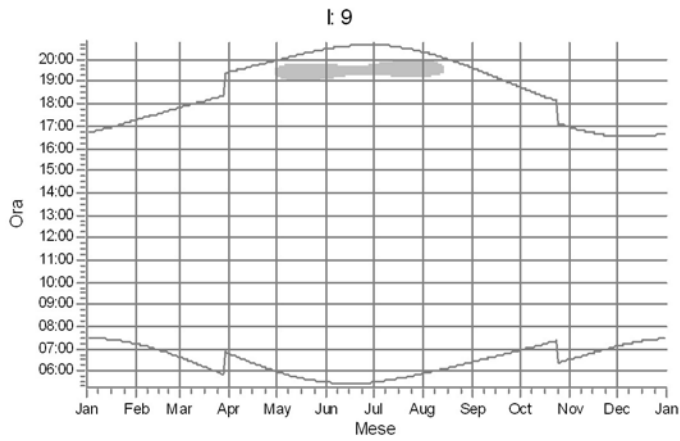
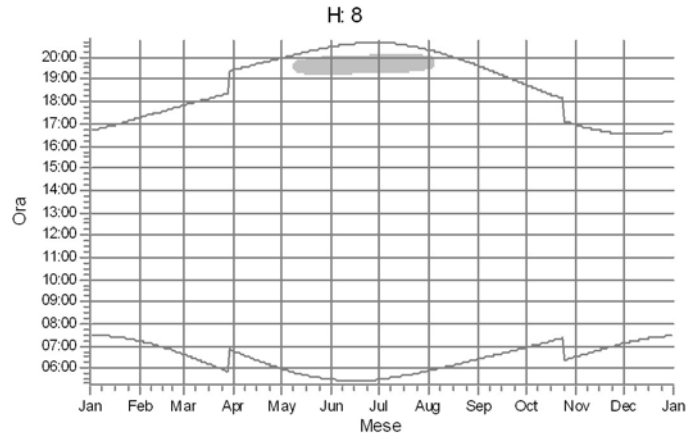
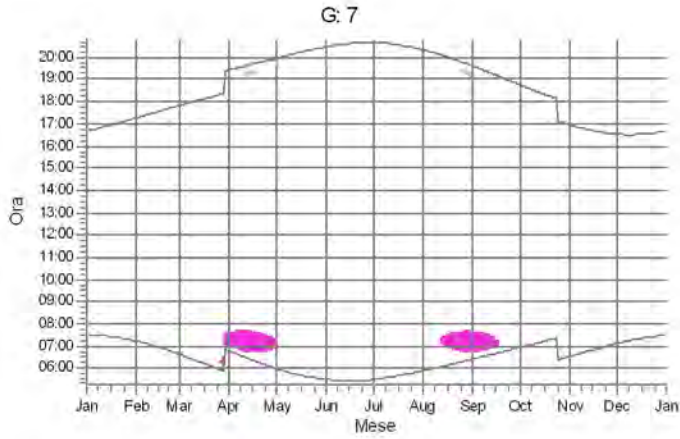

WTG





## SHADOW - Calendario, grafico

Calcolo: Real and worst case

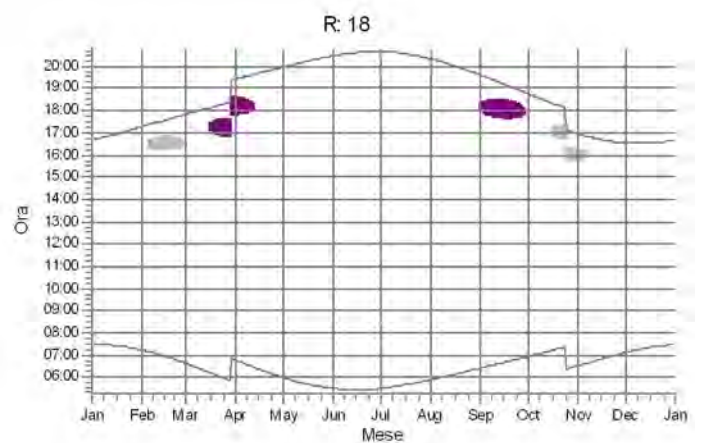
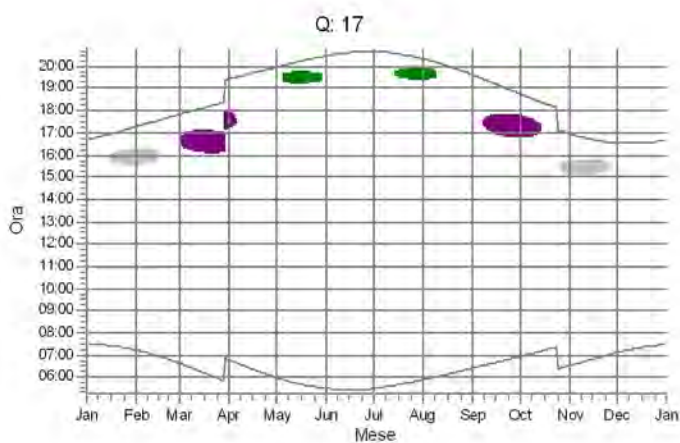
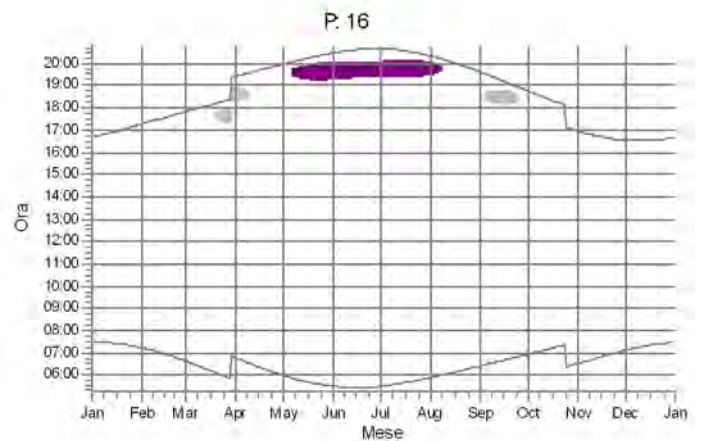
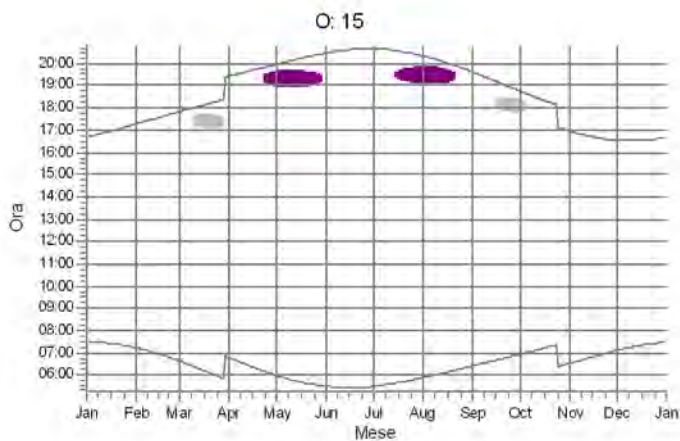
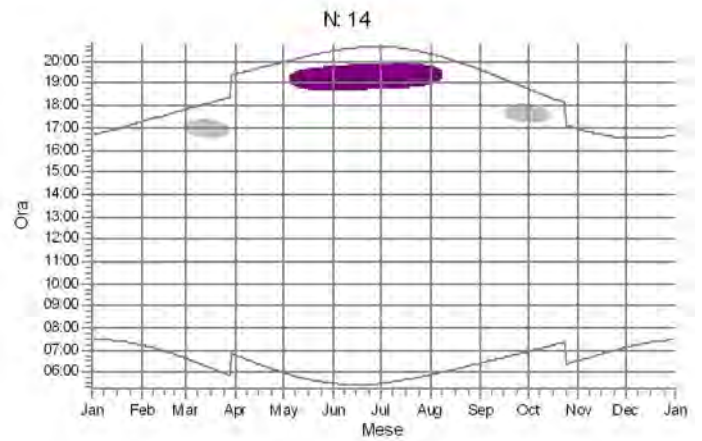
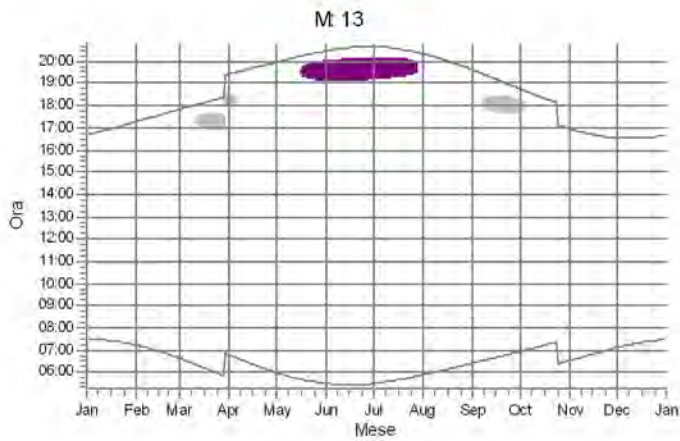

WTG

1: MU15
  11: MU18
  12: MU17



## SHADOW - Calendario, grafico

Calcolo: Real and worst case

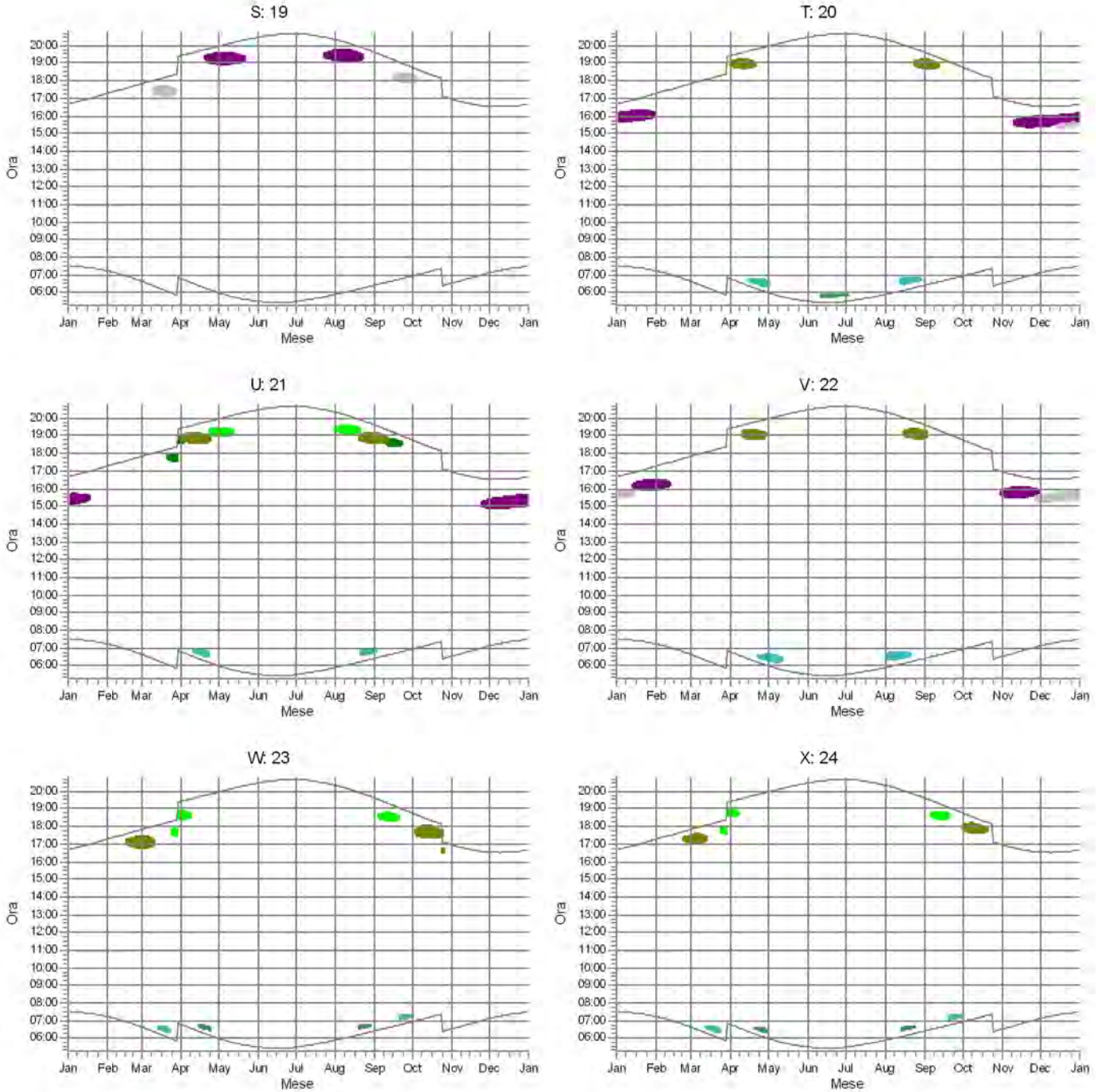

WTG

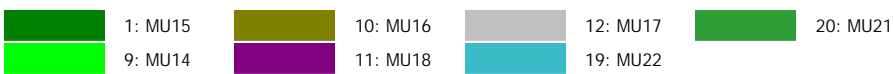

## SHADOW - Calendario, grafico

Calcolo: Real and worst case

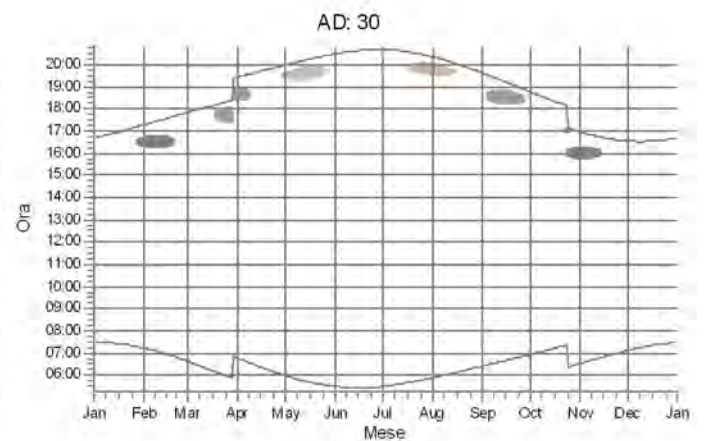
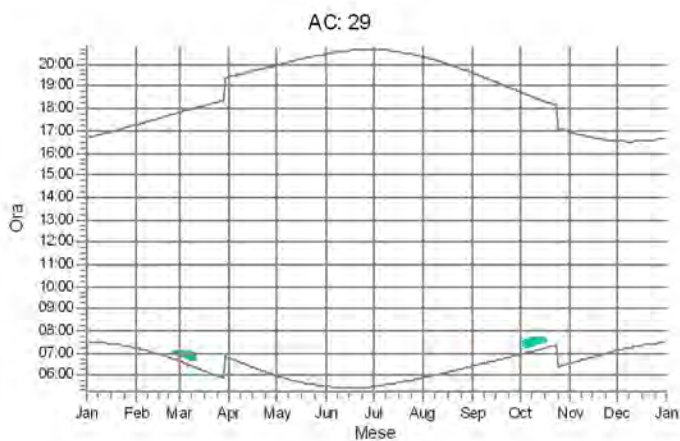
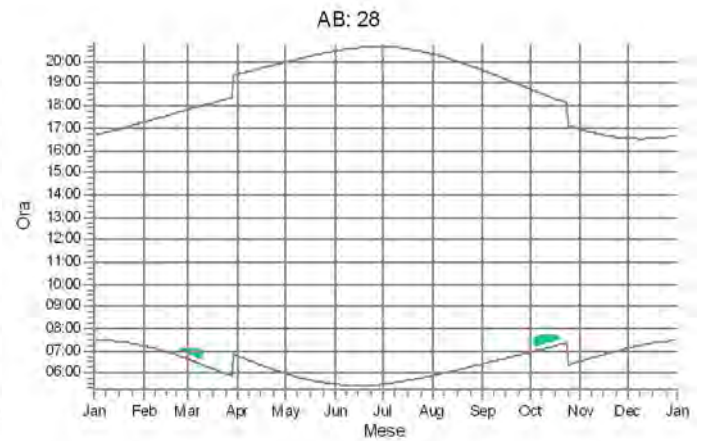
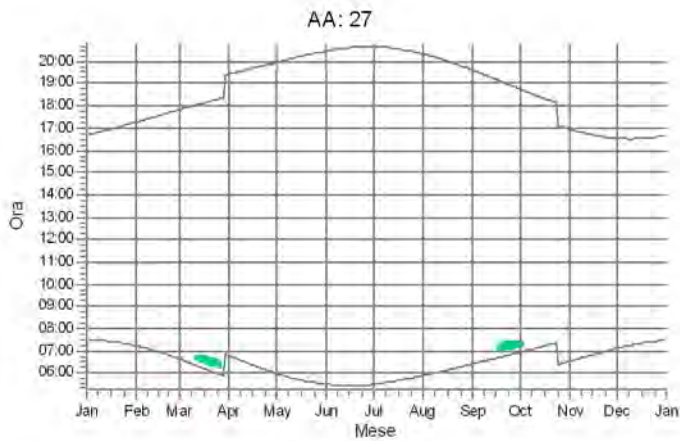
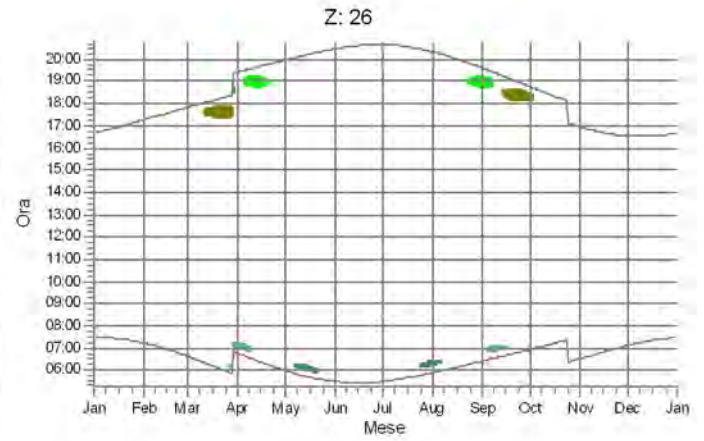
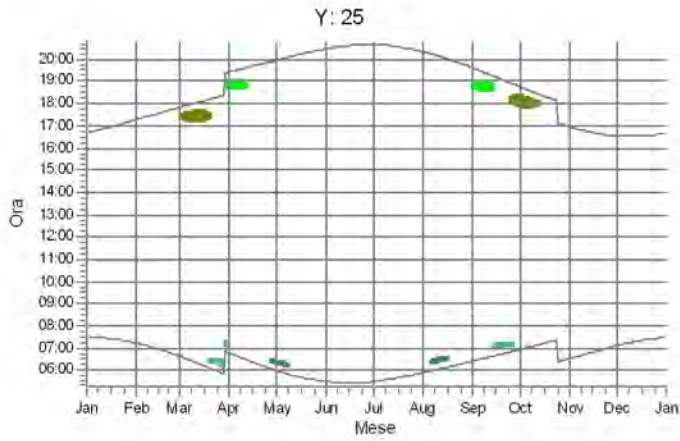

### WTG

	4: MU03		10: MU16		17: MU01		20: MU21
	9: MU14		16: MU02		19: MU22		21: MU11



## SHADOW - Calendario, grafico

Calcolo: Real and worst case

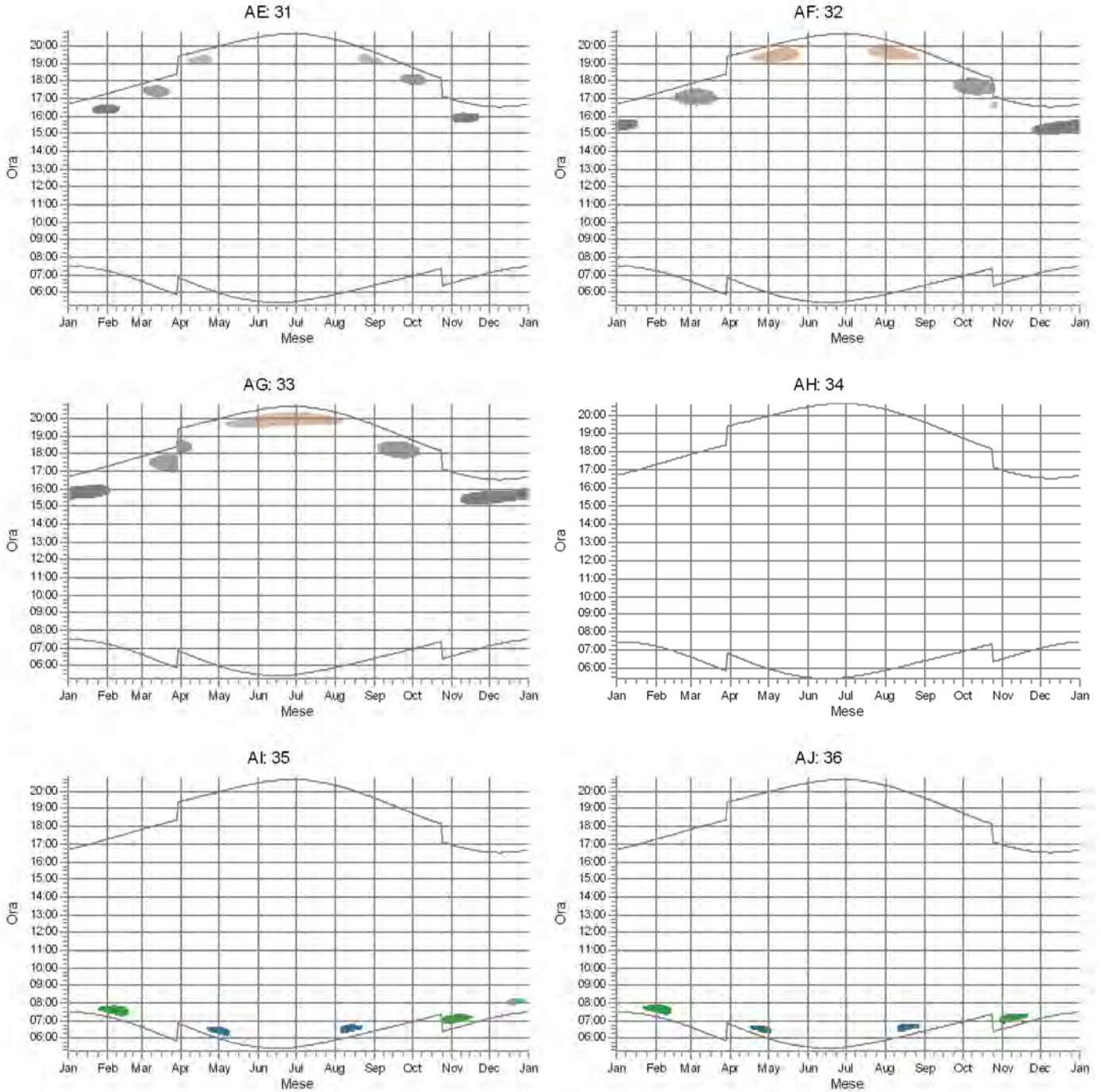

WTG



## SHADOW - Calendario, grafico

Calcolo: Real and worst case

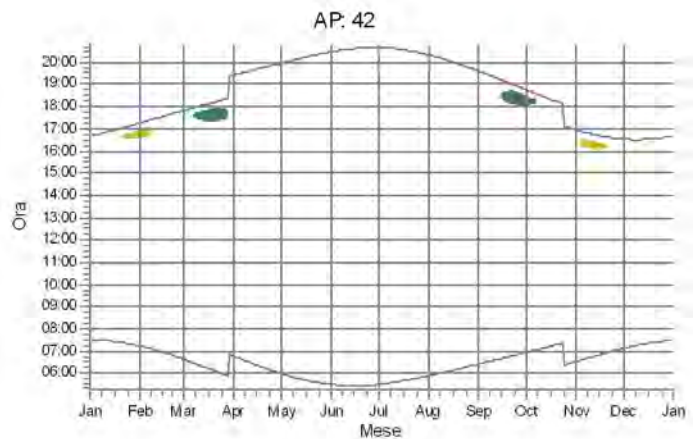
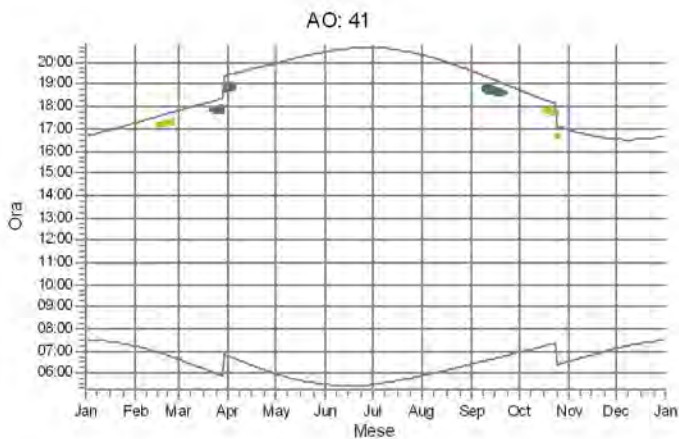
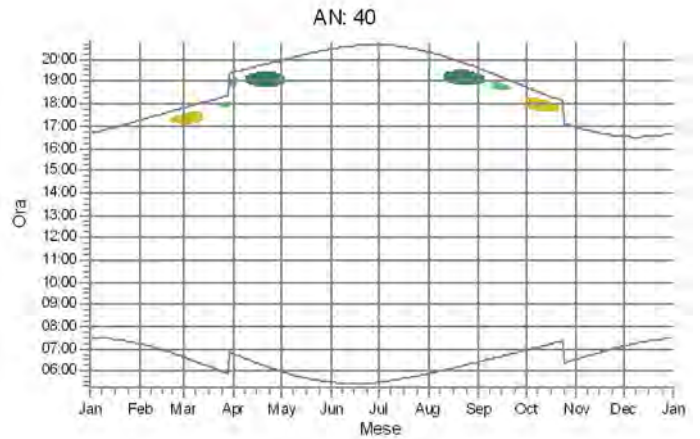
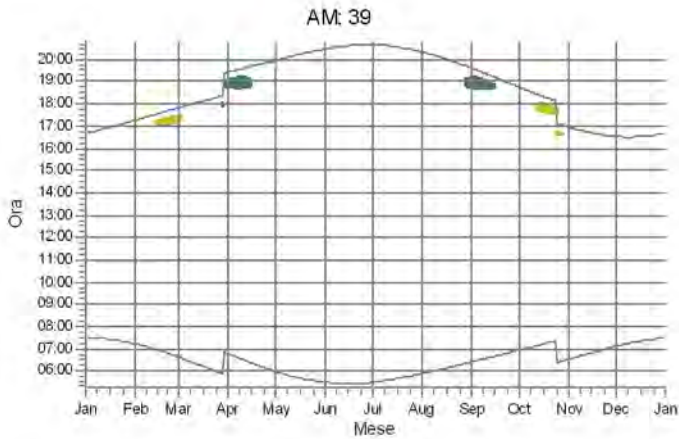
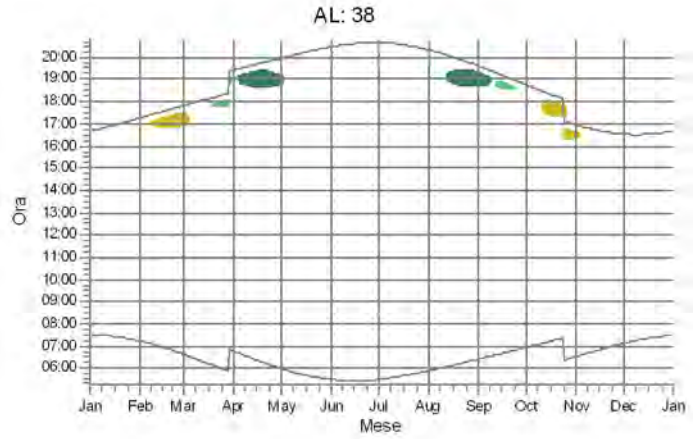
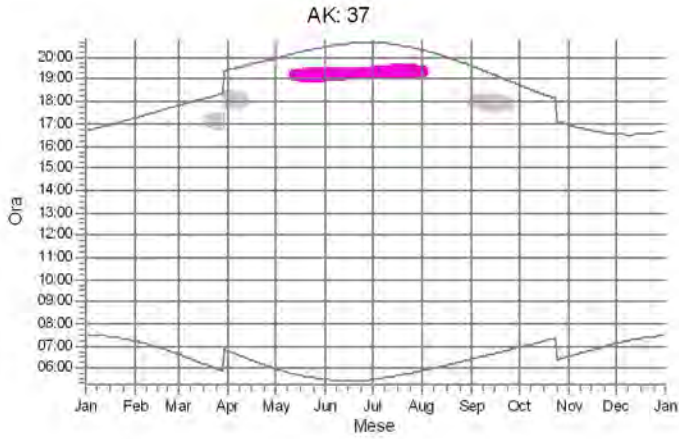

WTG



## SHADOW - Calendario, grafico

Calcolo: Real and worst case

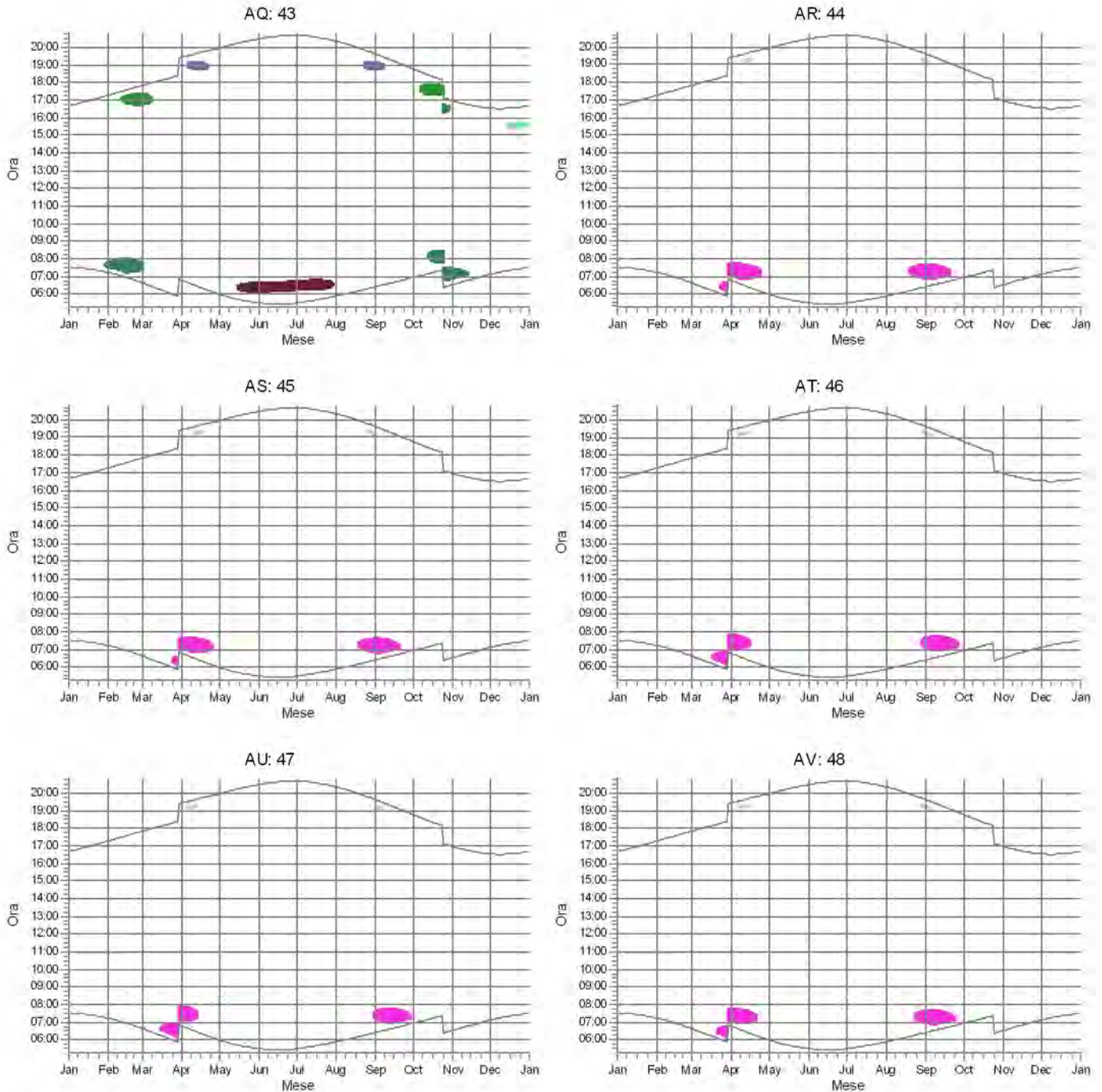

WTG

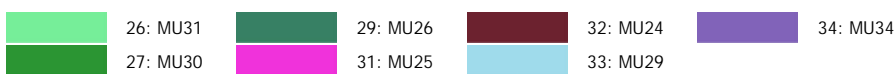



## SHADOW - Calendario, grafico

Calcolo: Real and worst case

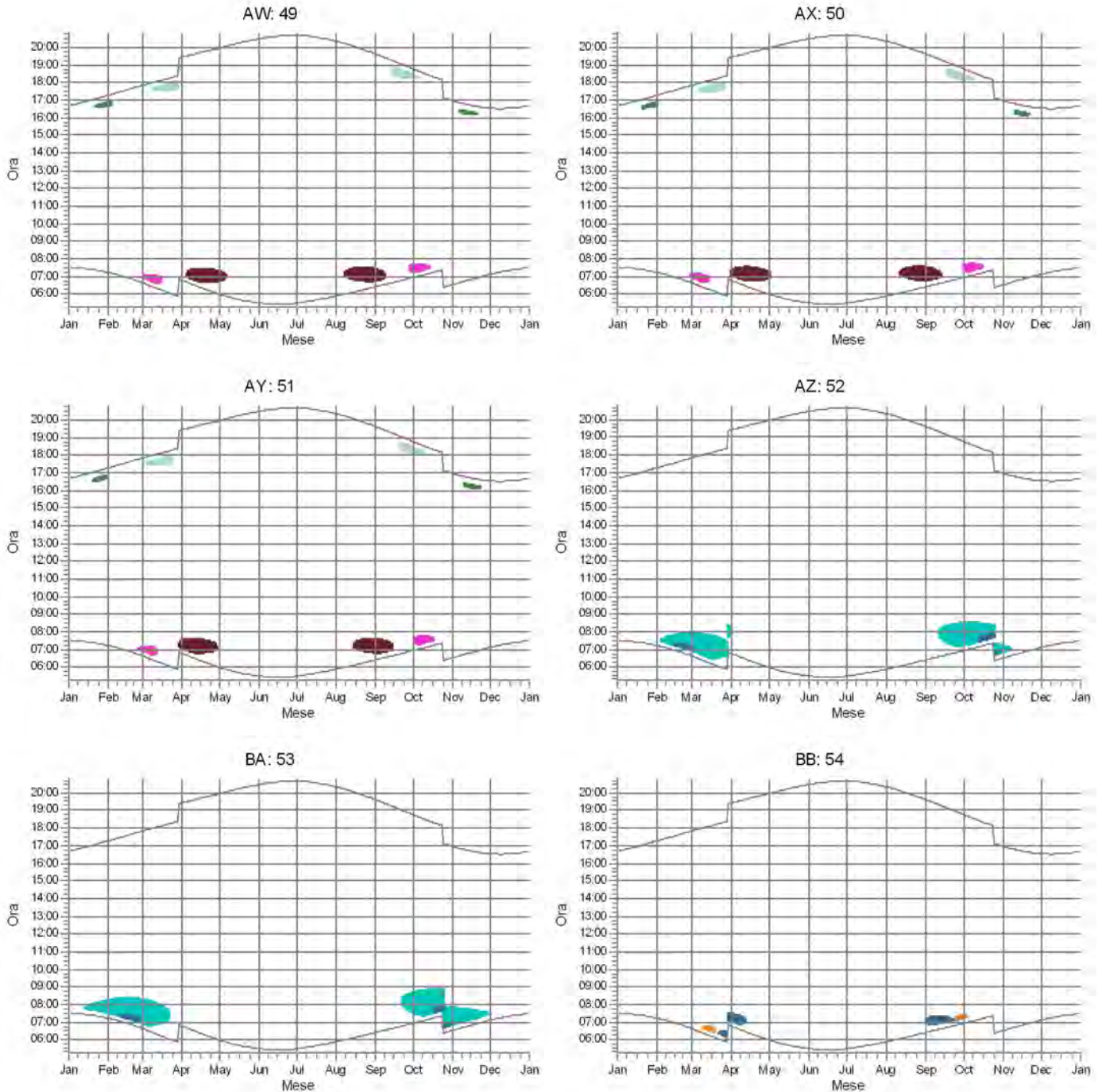

WTG

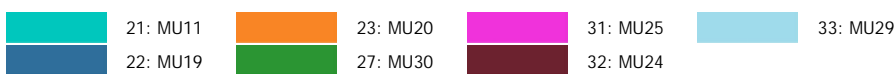



## SHADOW - Calendario, grafico

Calcolo: Real and worst case

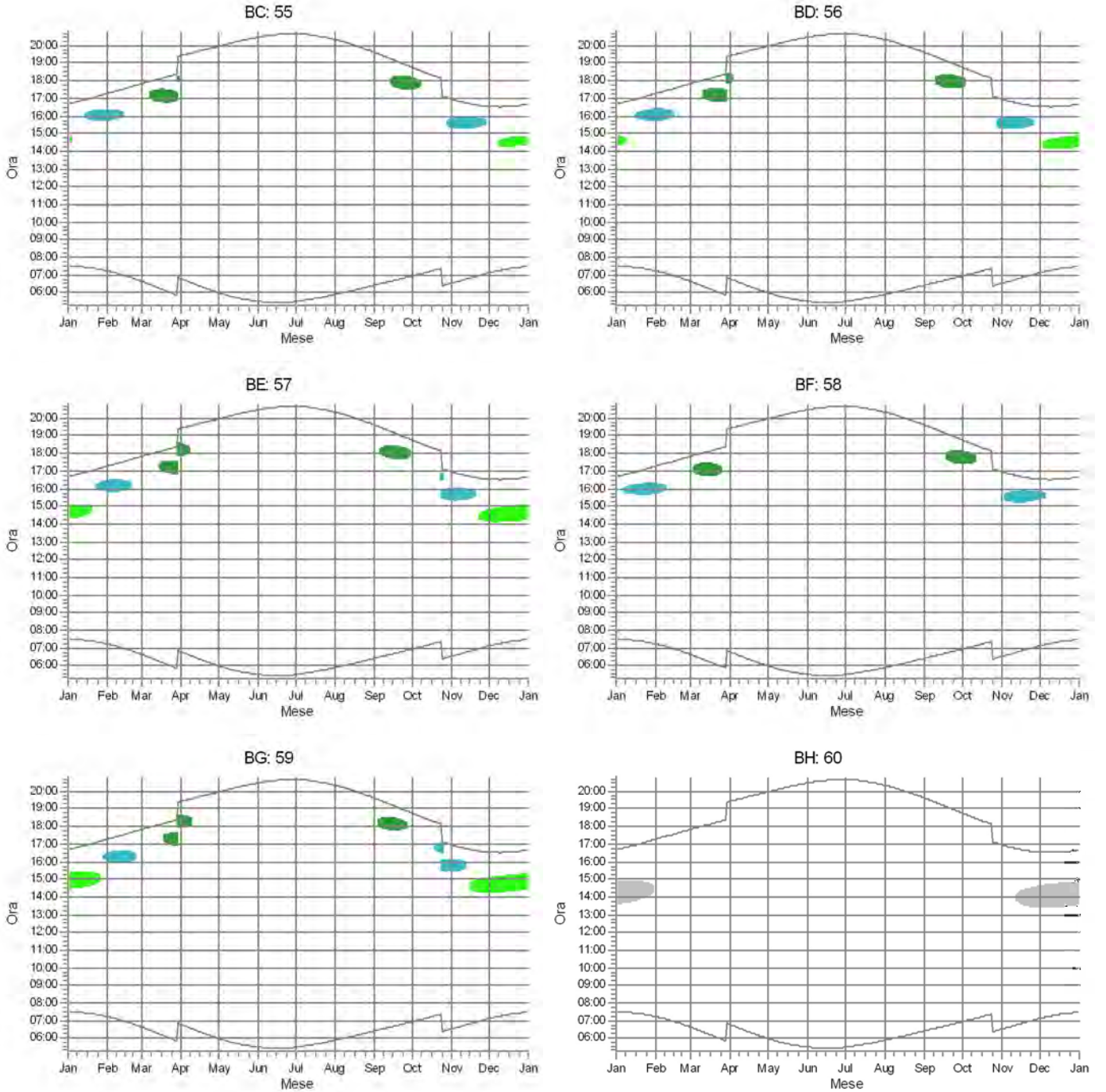

WTG



## SHADOW - Calendario, grafico

Calcolo: Real and worst case

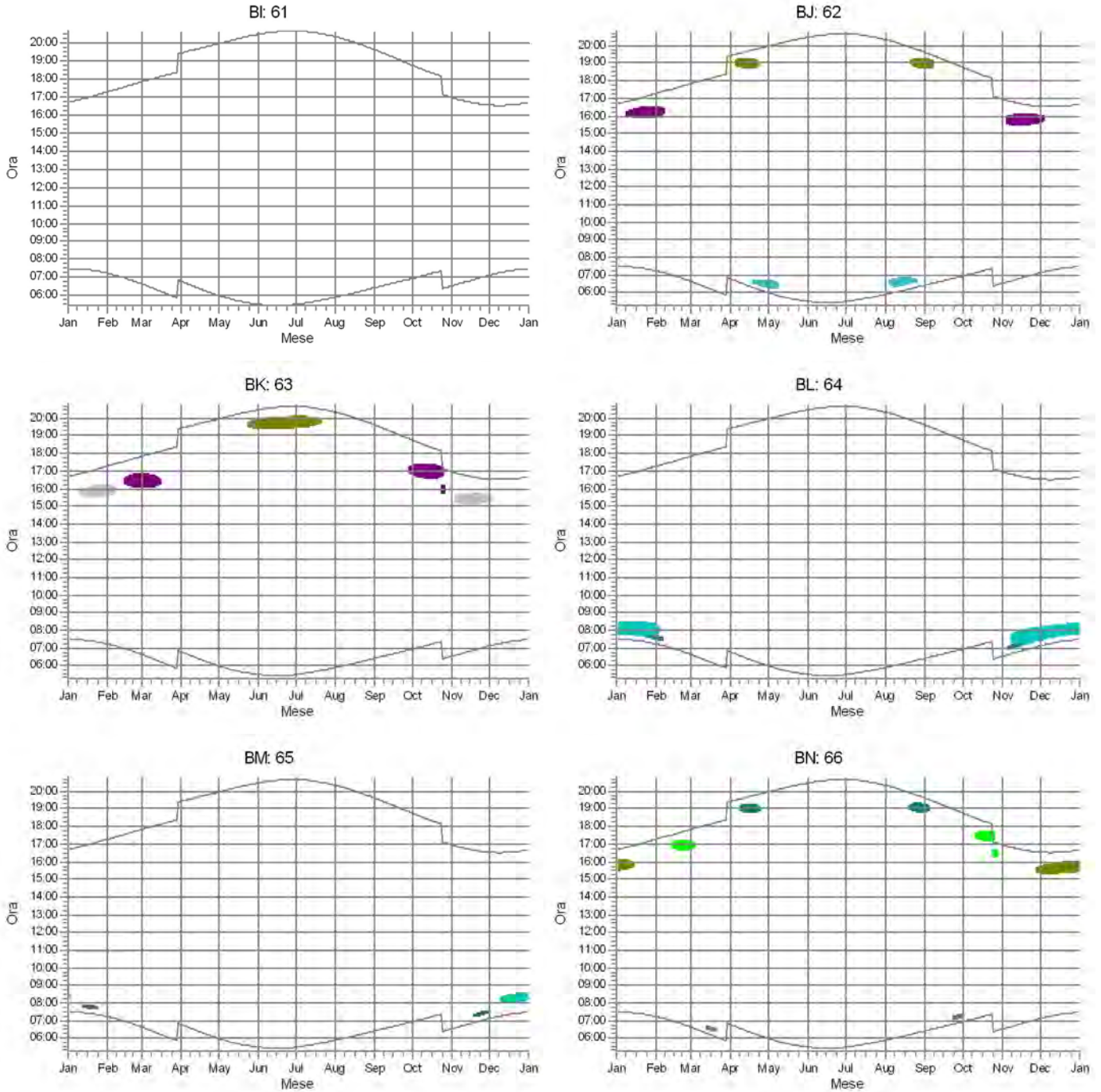

WTG

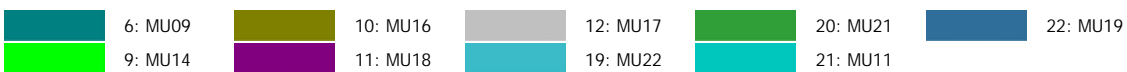





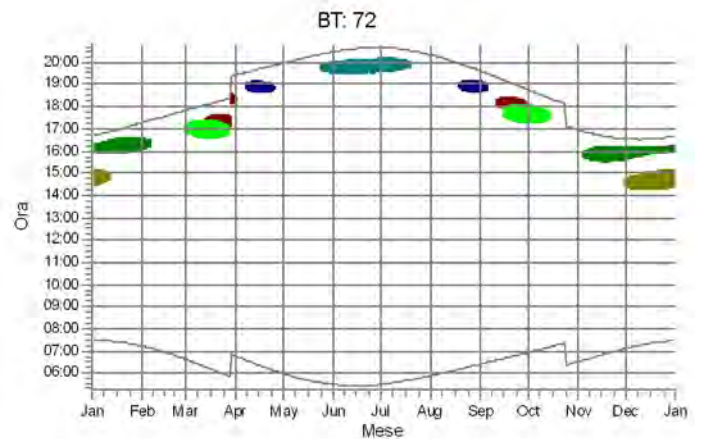
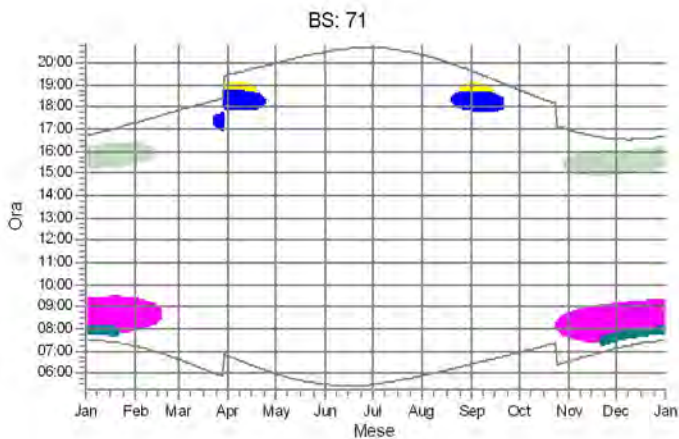
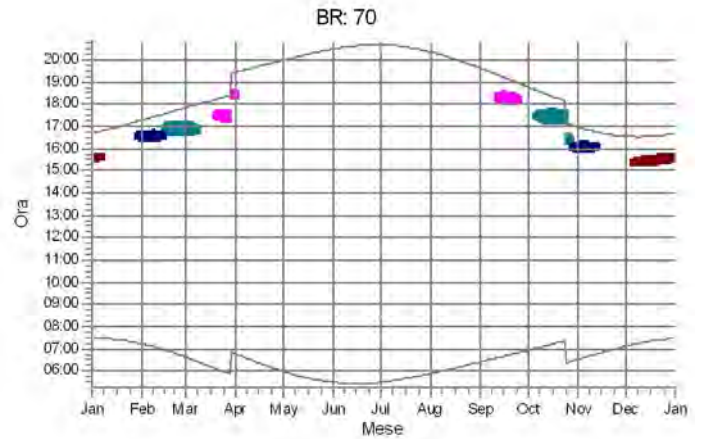
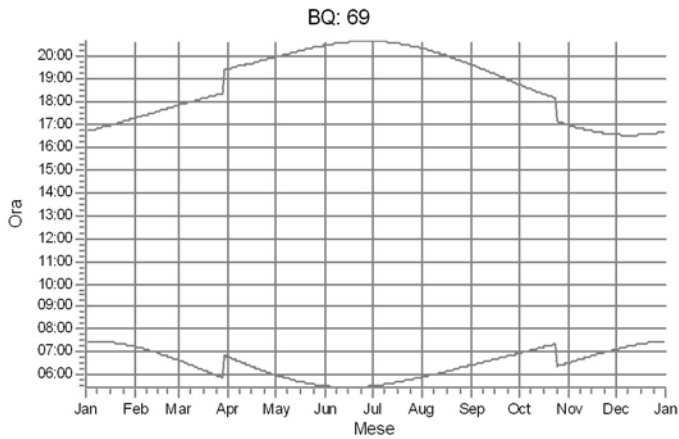
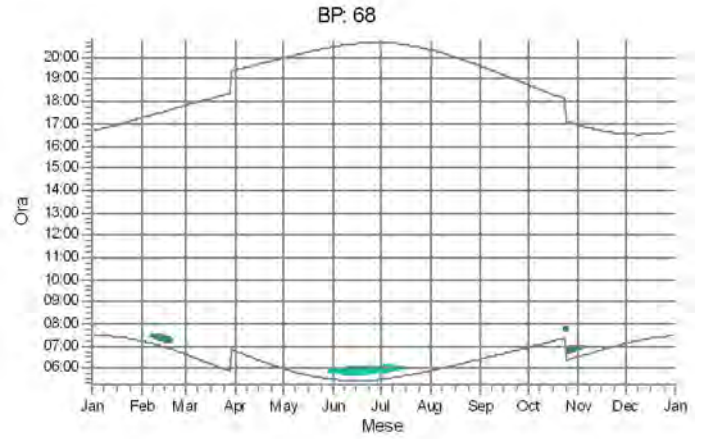
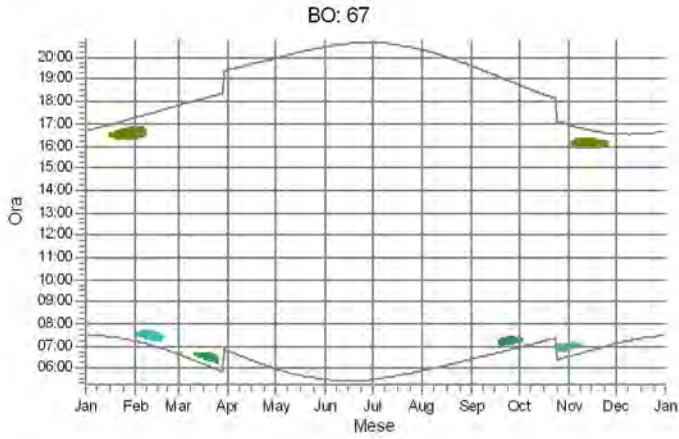







## SHADOW - Calendario, grafico

Calcolo: Real and worst case



### WTG

	1: MU15		5: MU06		8: MU13		14: MU07		21: MU11
	2: MU04		6: MU09		9: MU14		19: MU22		
	3: MU05		7: MU12		10: MU16		20: MU21		







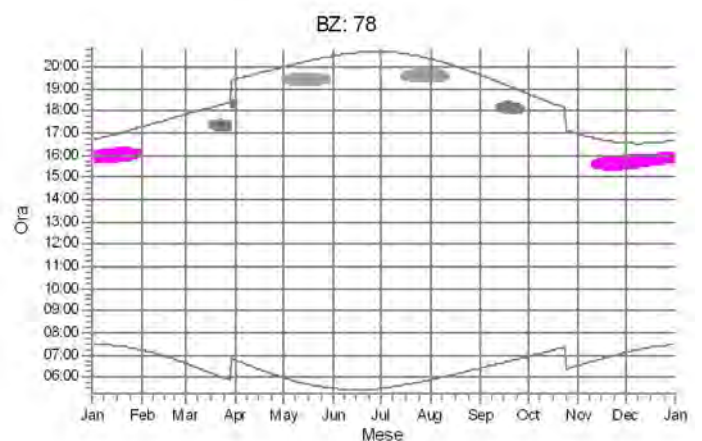
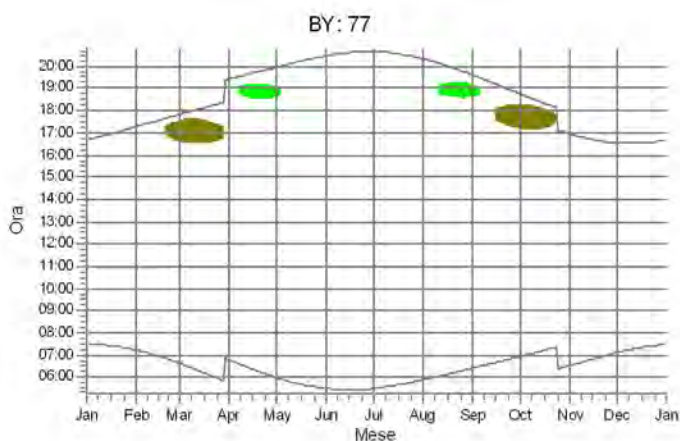
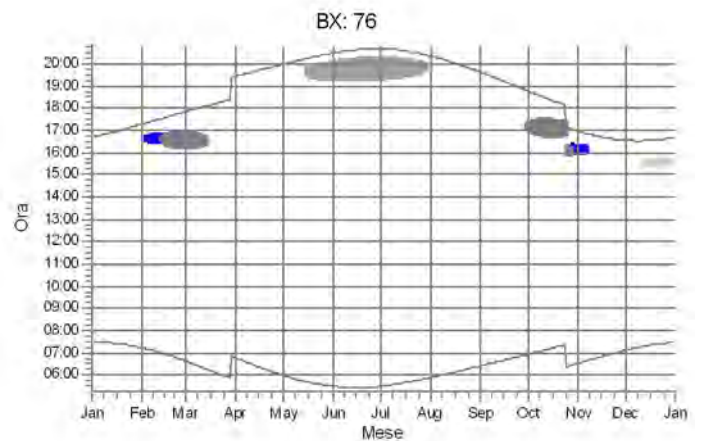
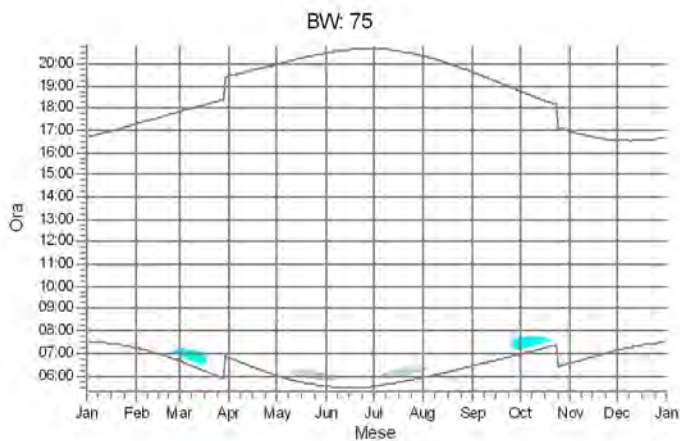
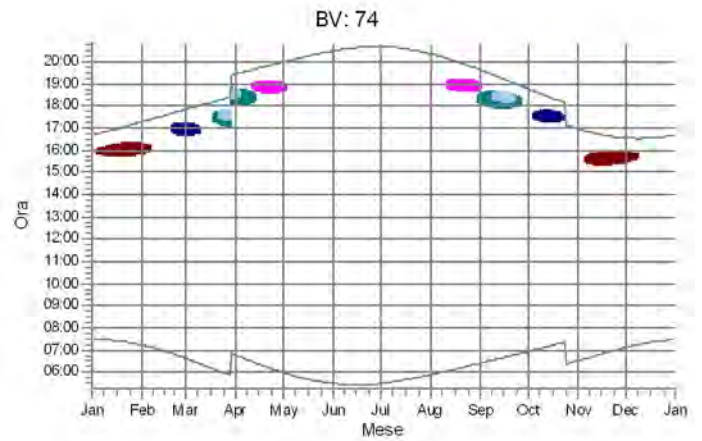
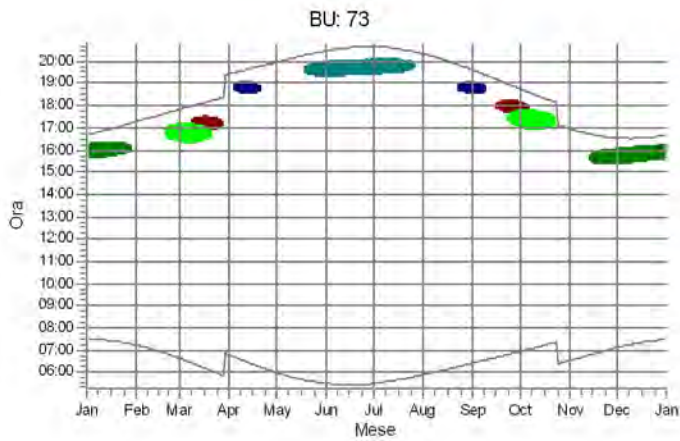







## SHADOW - Calendario, grafico

Calcolo: Real and worst case



### WTG

	1: MU15		5: MU06		8: MU13		13: MU10		16: MU02
	3: MU05		6: MU09		9: MU14		14: MU07		
	4: MU03		7: MU12		10: MU16		15: MU08		

## SHADOW - Calendario, grafico

Calcolo: Real and worst case

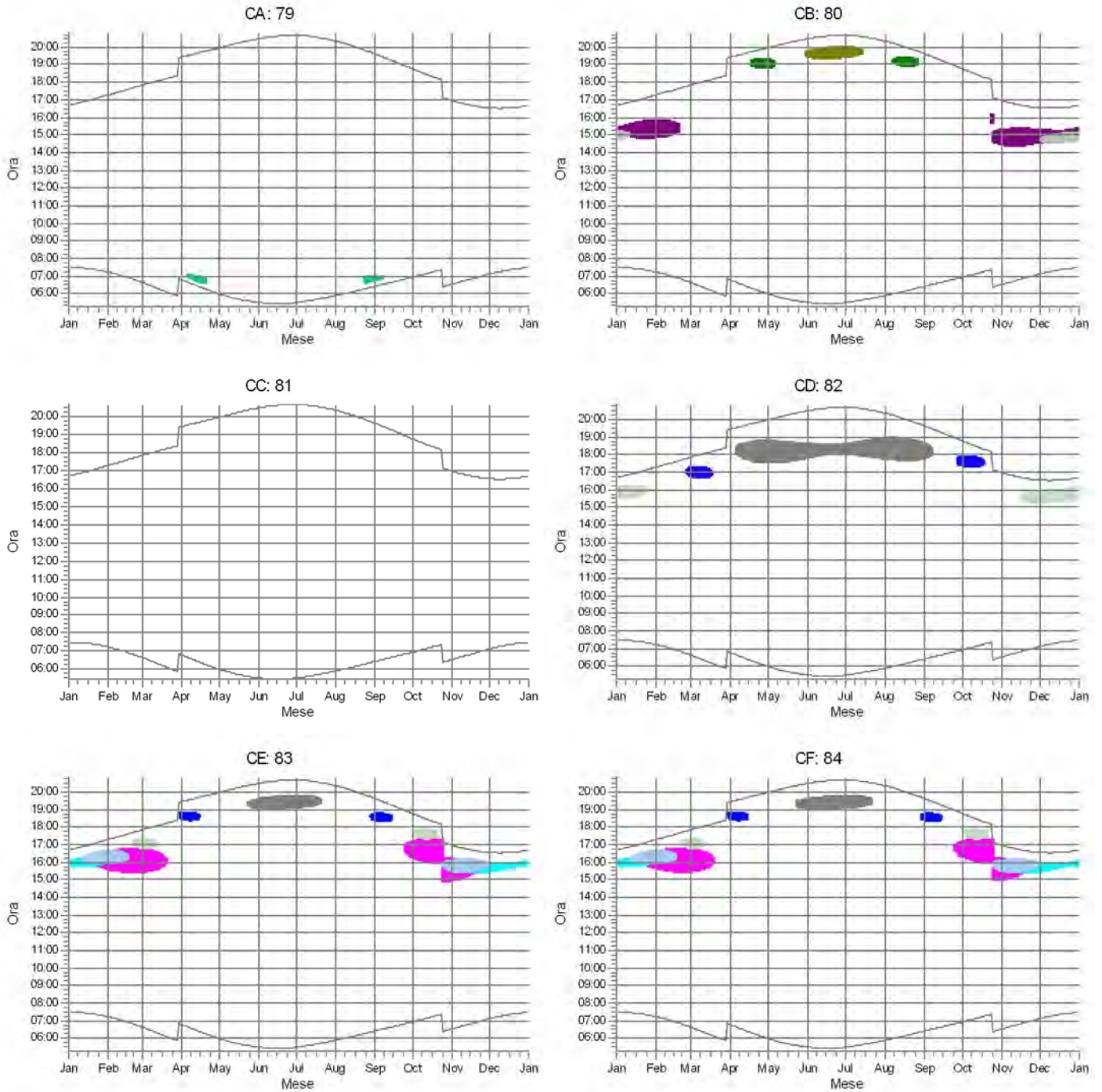

### WTG

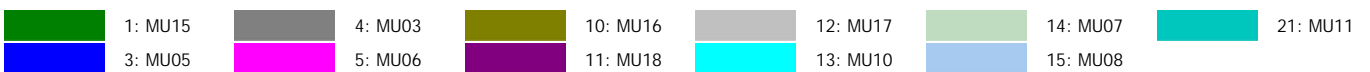



## SHADOW - Calendario, grafico

Calcolo: Real and worst case

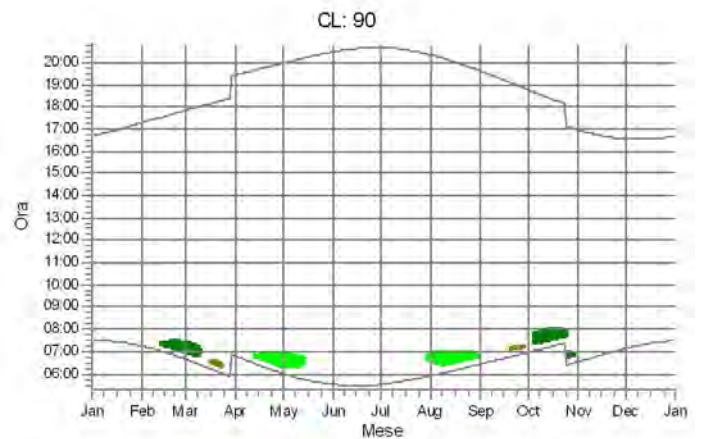
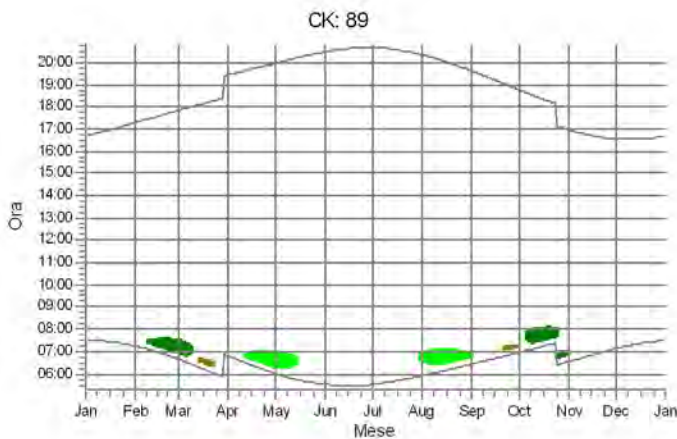
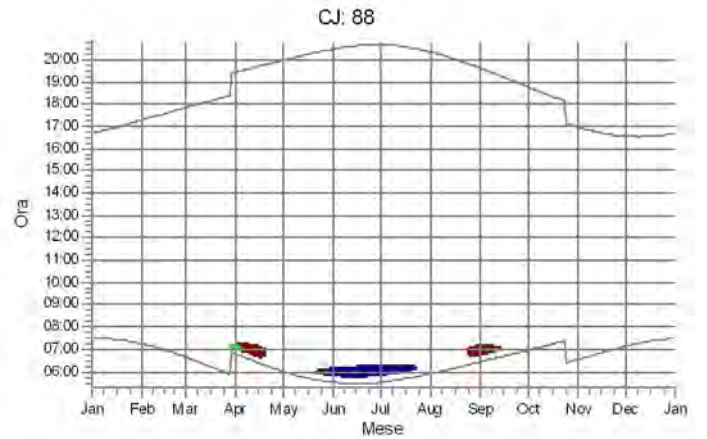
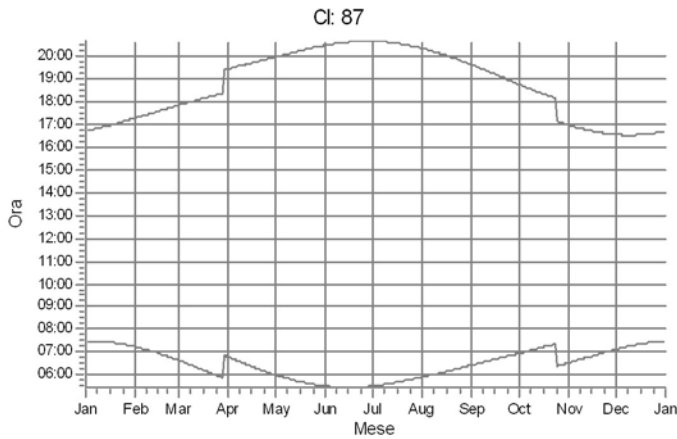
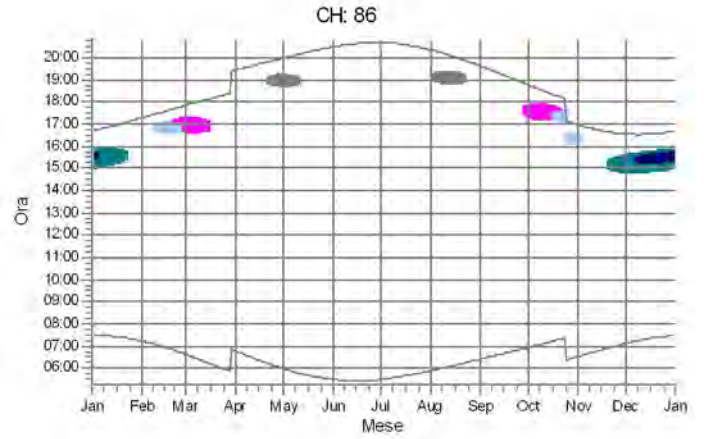
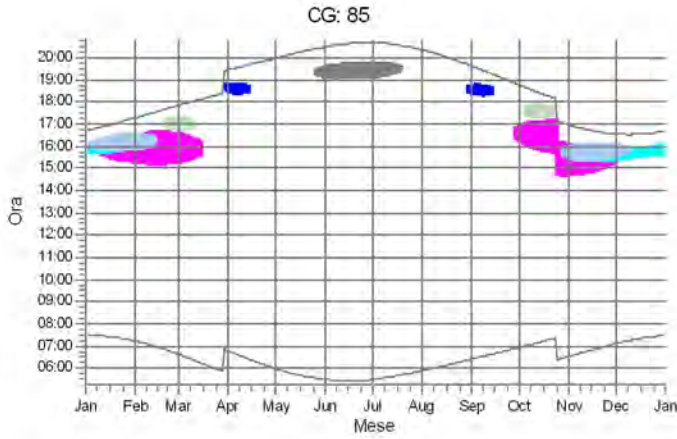

### WTG

	1: MU15		4: MU03		6: MU09		8: MU13		10: MU16		14: MU07
	3: MU05		5: MU06		7: MU12		9: MU14		13: MU10		15: MU08







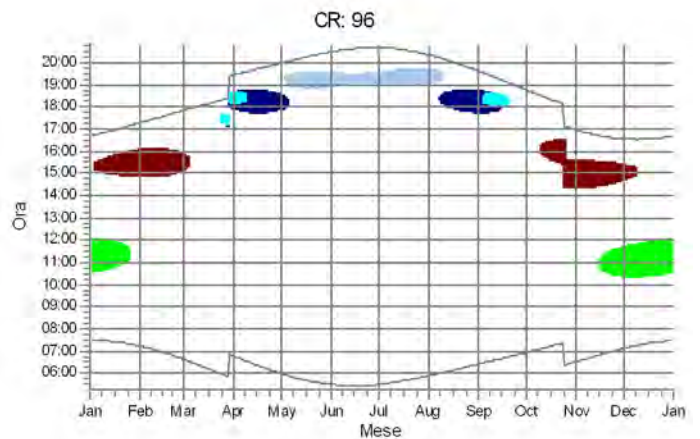
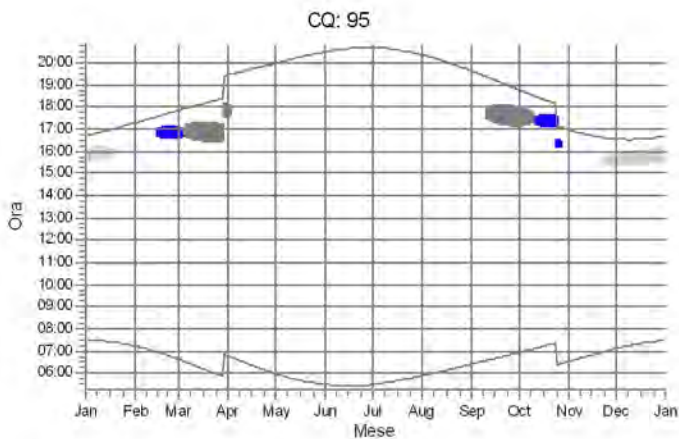
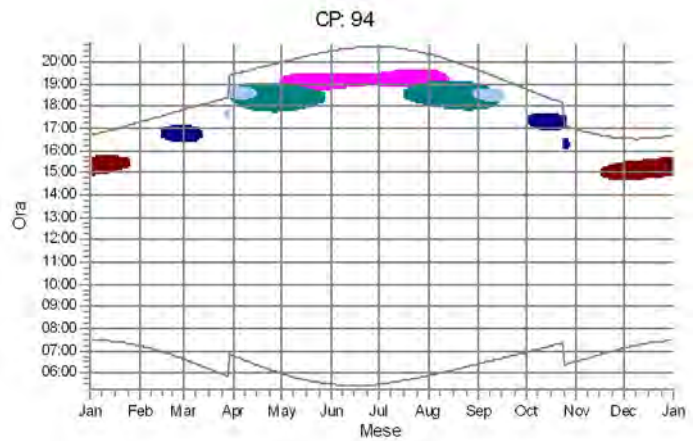
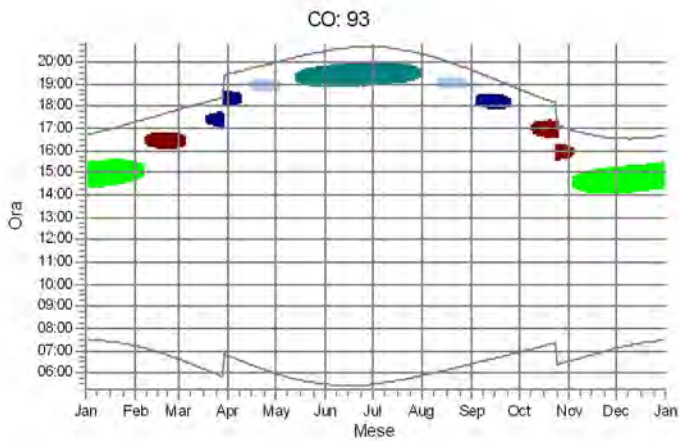
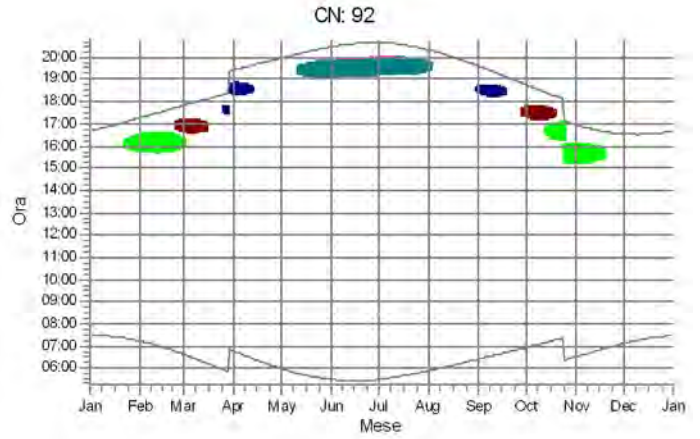
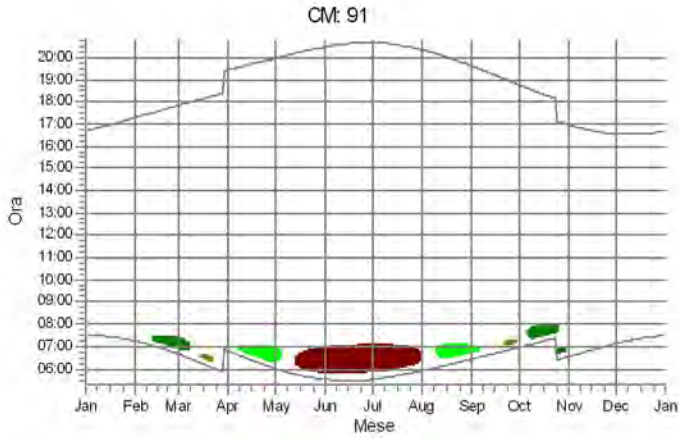





## SHADOW - Calendario, grafico

Calcolo: Real and worst case

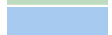

### WTG

	1: MU15		4: MU03		6: MU09		8: MU13		10: MU16		14: MU07
	3: MU05		5: MU06		7: MU12		9: MU14		13: MU10		15: MU08

## SHADOW - Calendario, grafico

Calcolo: Real and worst case

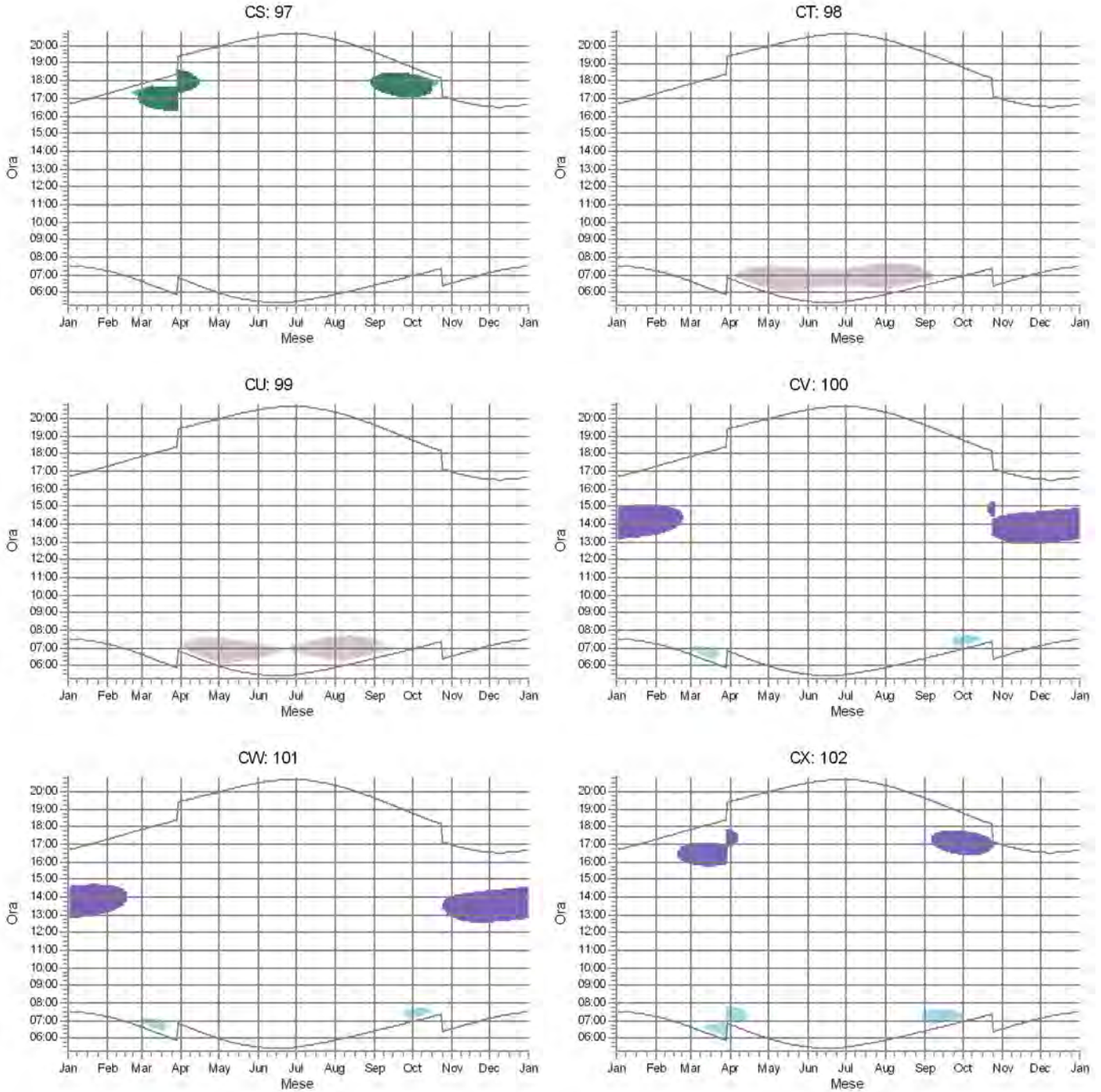

WTG





### SHADOW - Calendario, grafico

Calcolo: Real and worst case

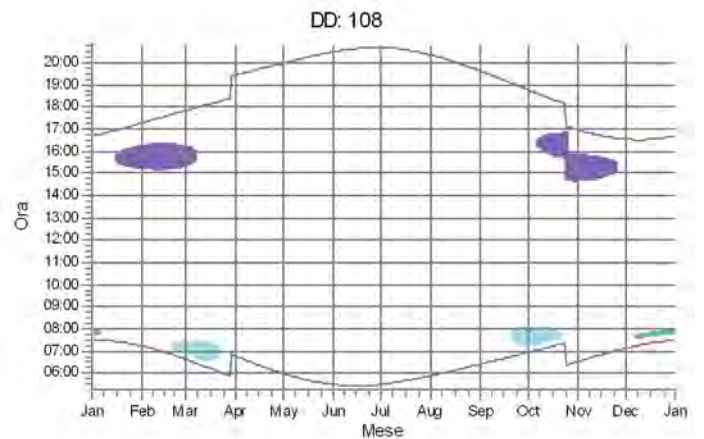
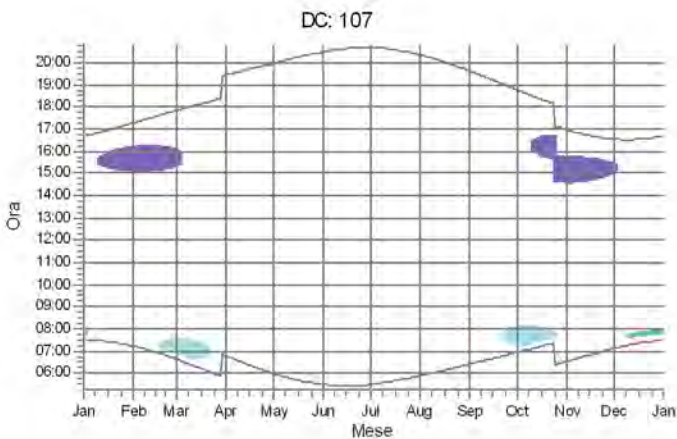
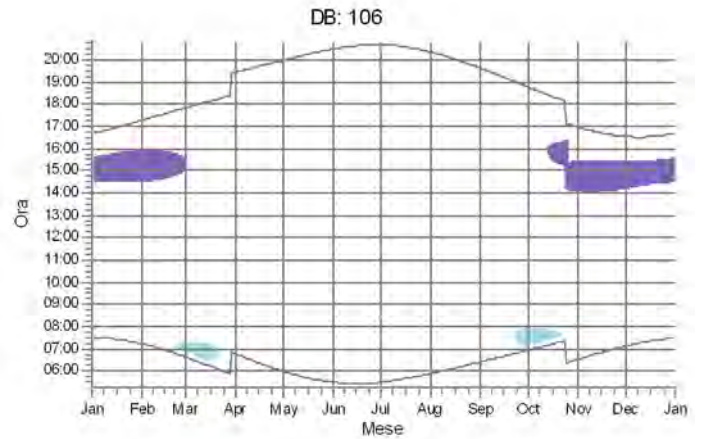
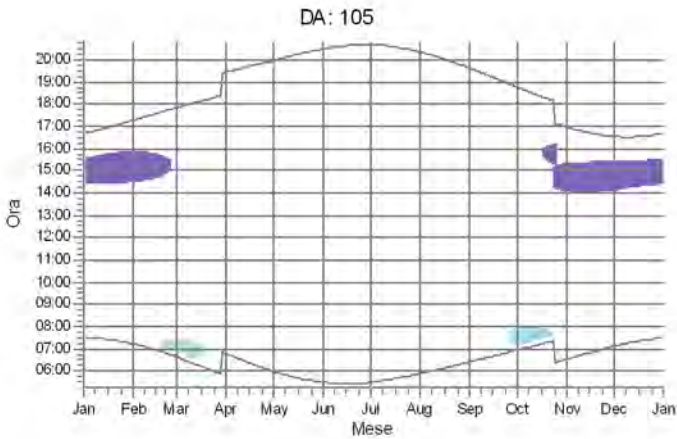
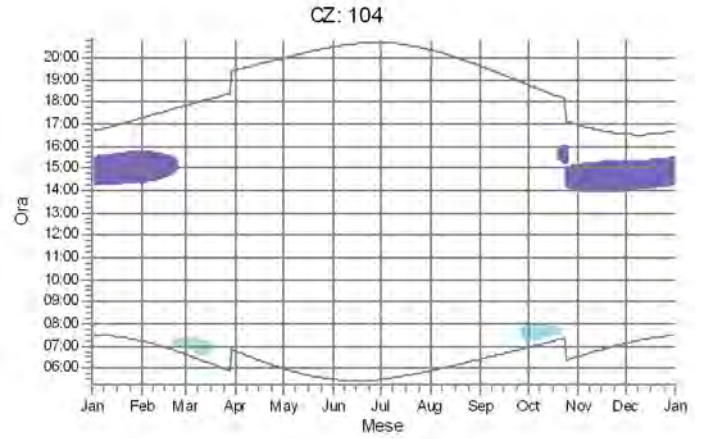
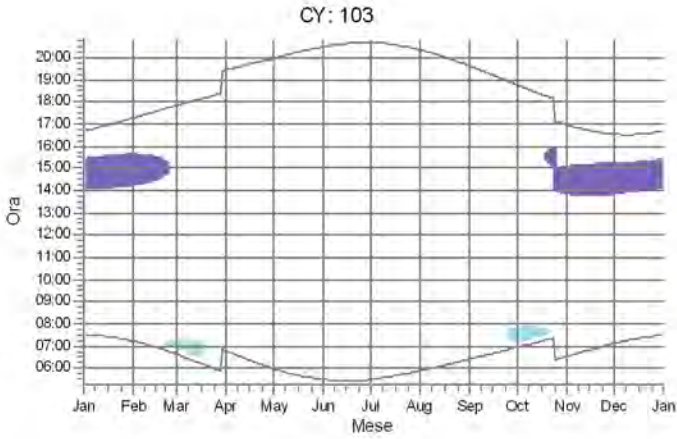

WTG



## SHADOW - Calendario, grafico

Calcolo: Real and worst case

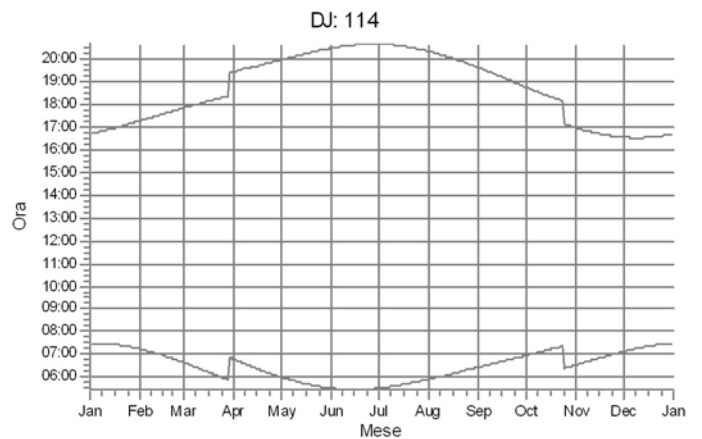
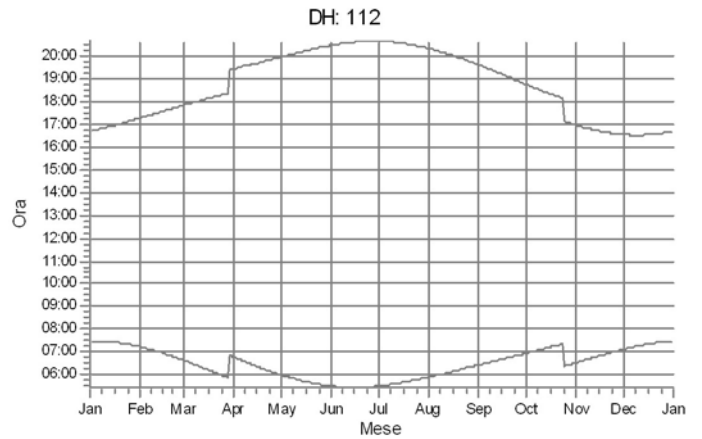
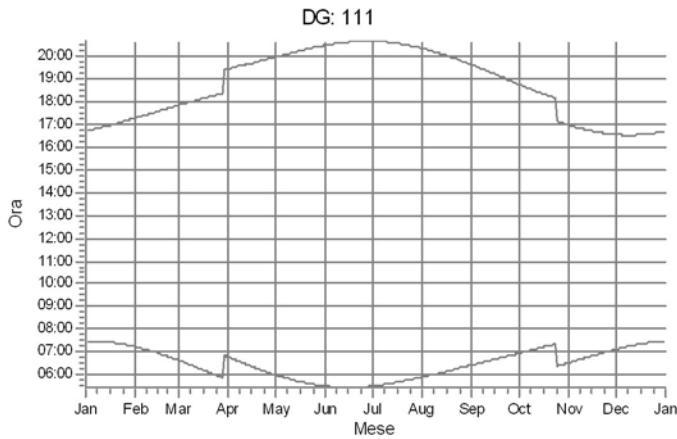
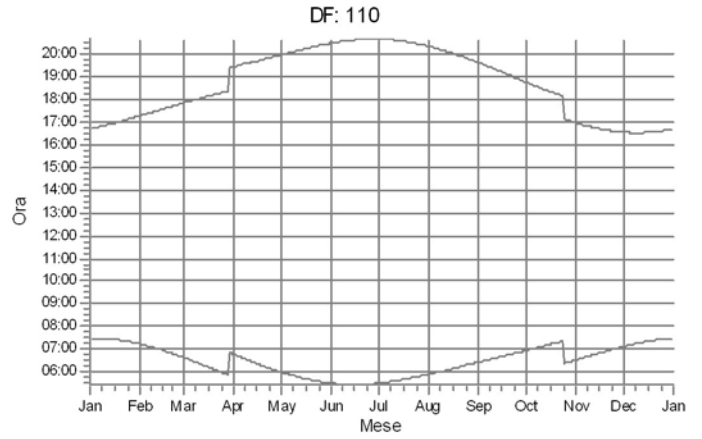
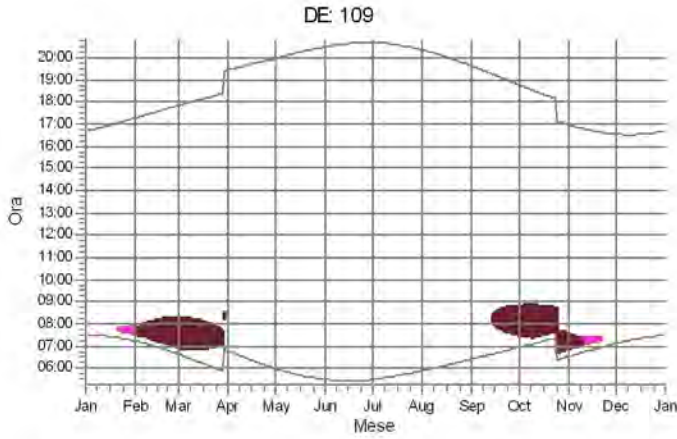

WTG



## SHADOW - Calendario, grafico

Calcolo: Real and worst case

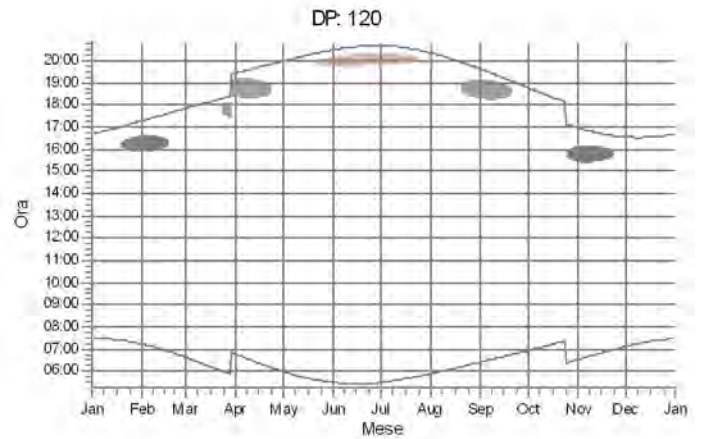
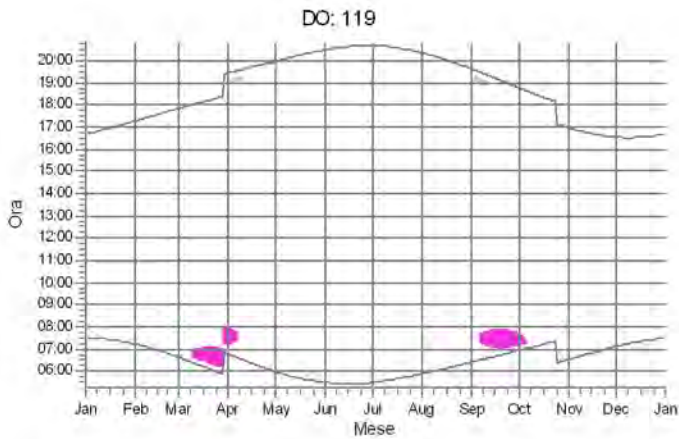
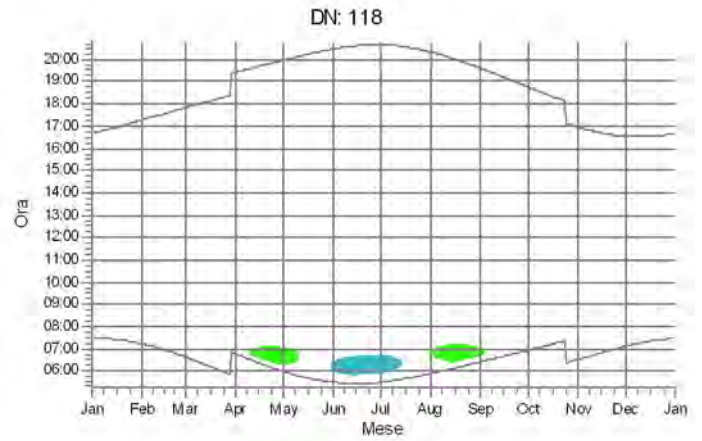
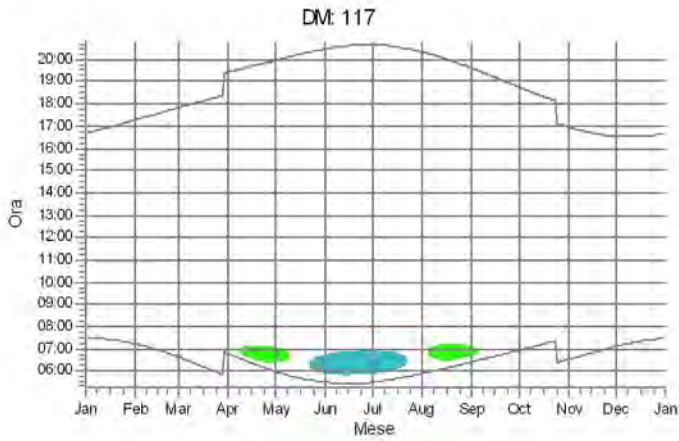
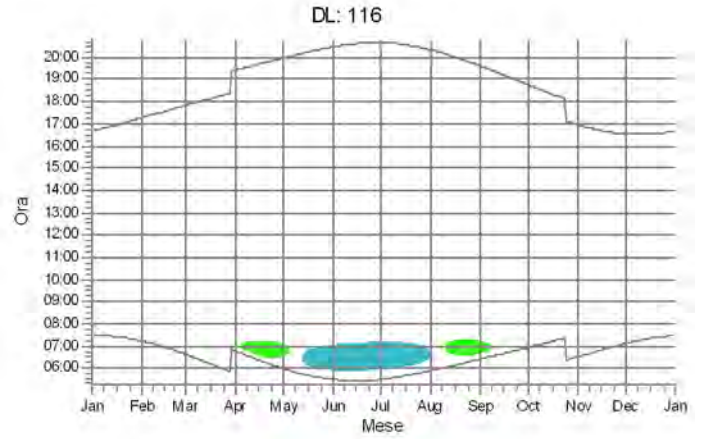
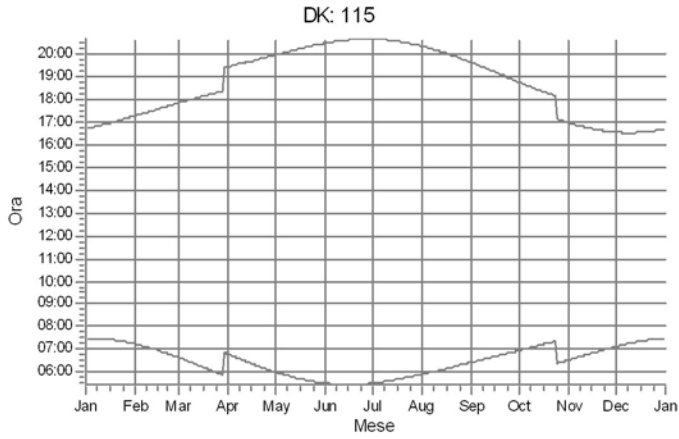

### WTG

	4: MU03		17: MU01		19: MU22		33: MU29
	16: MU02		18: MU23		31: MU25		



## SHADOW - Calendario, grafico

Calcolo: Real and worst case

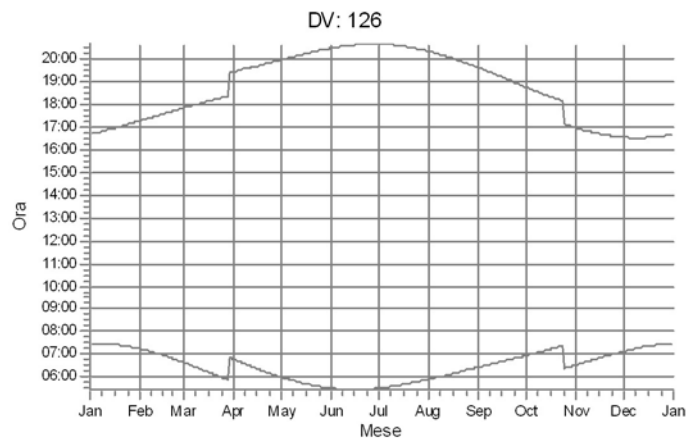
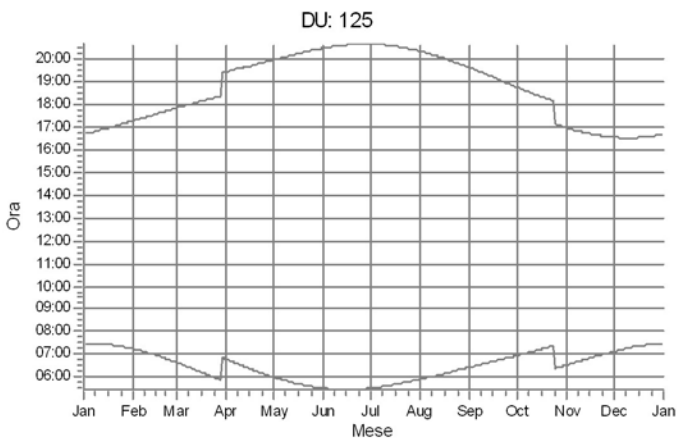
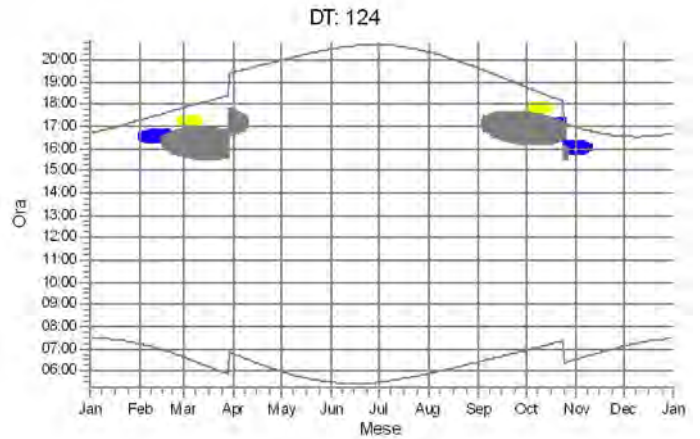
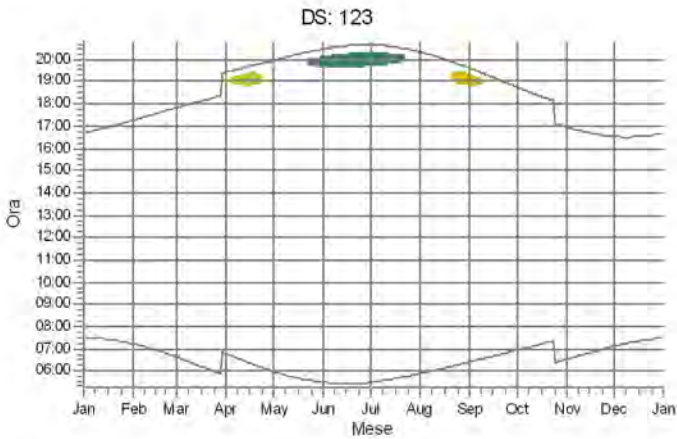
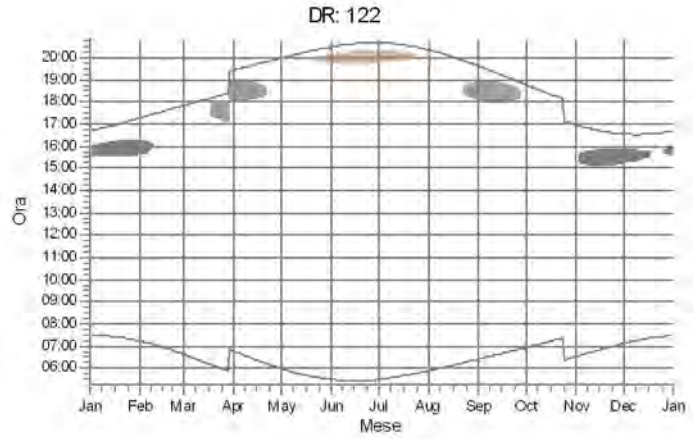
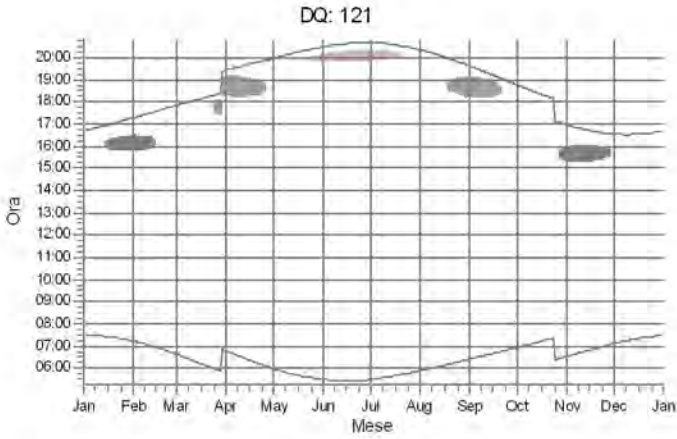

WTG

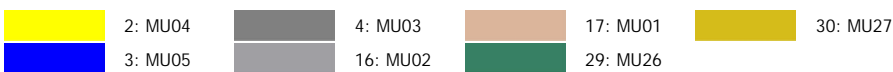



## SHADOW - Calendario, grafico

Calcolo: Real and worst case

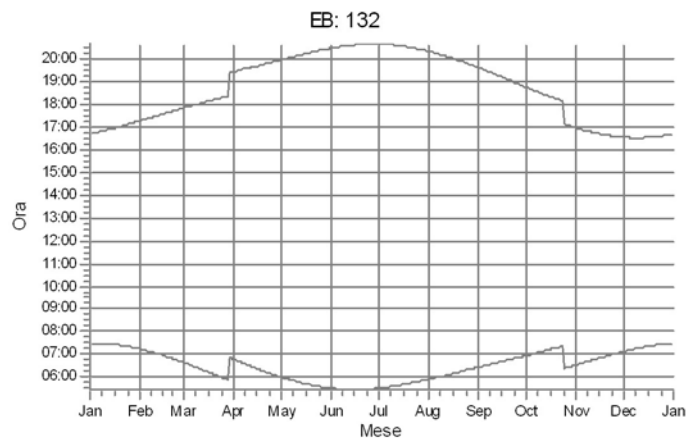
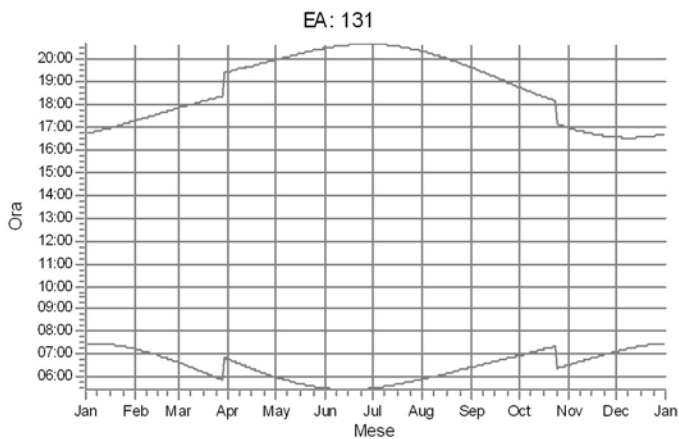
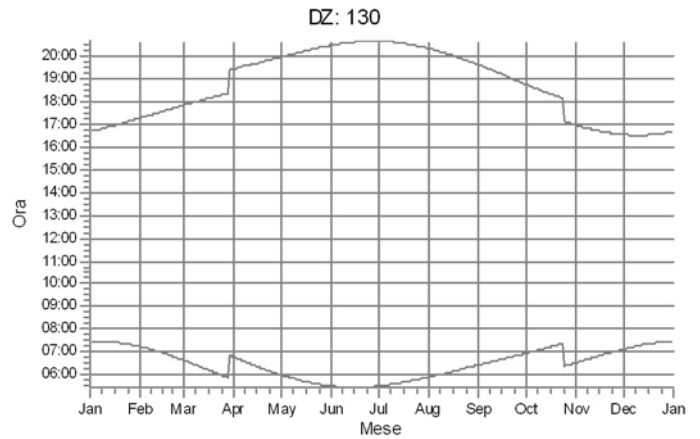
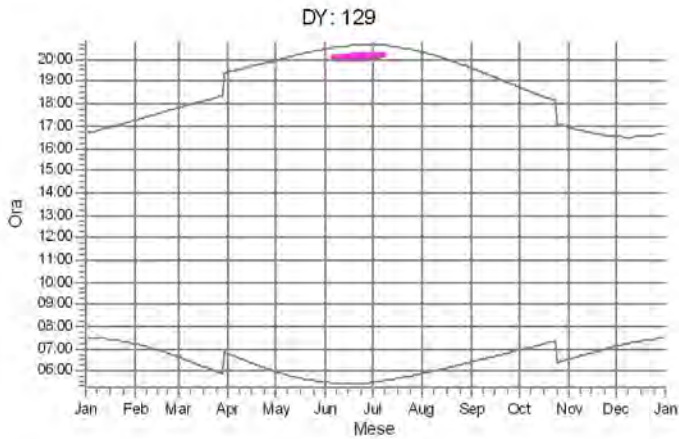
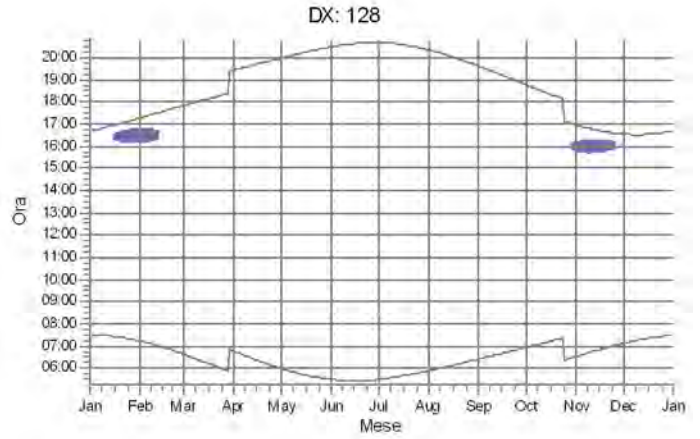
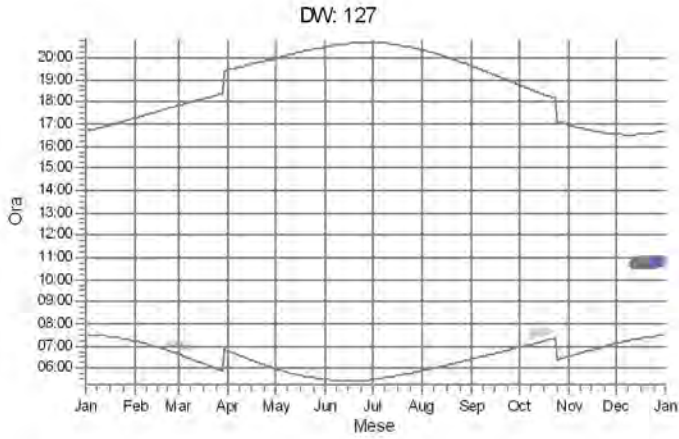

WTG



## SHADOW - Calendario, grafico

Calcolo: Real and worst case

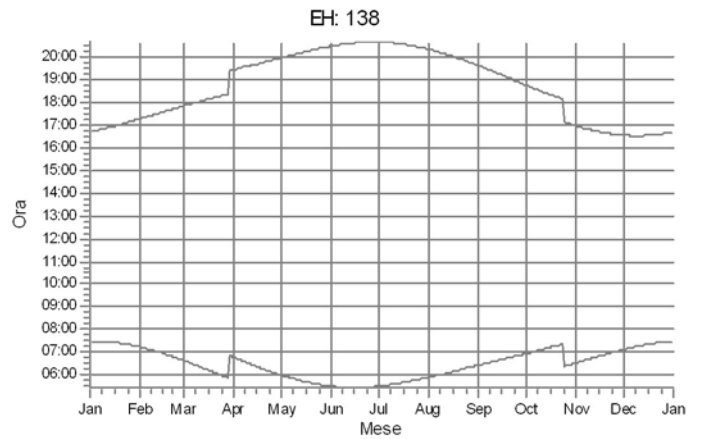
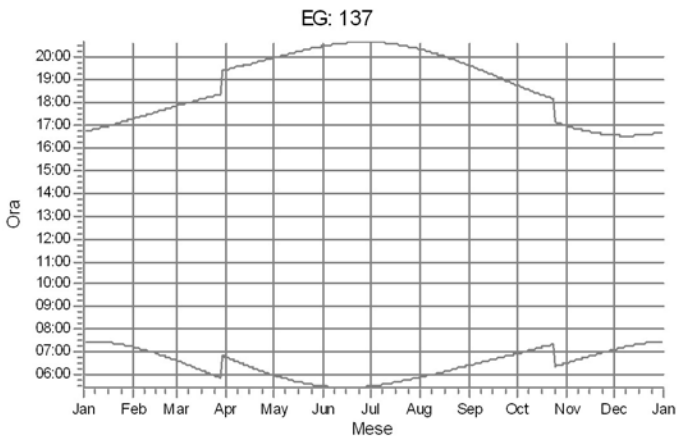
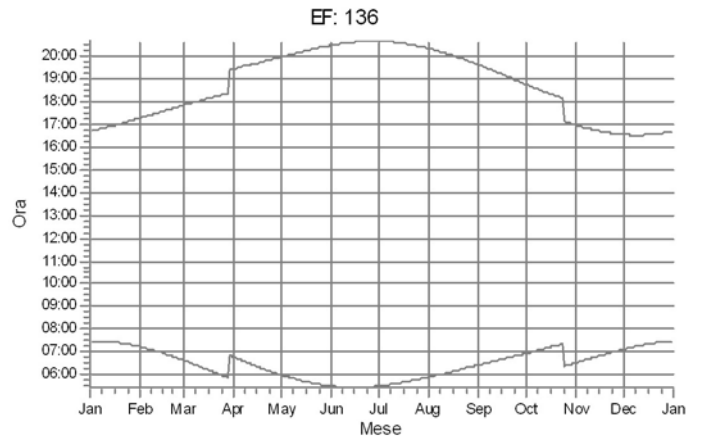
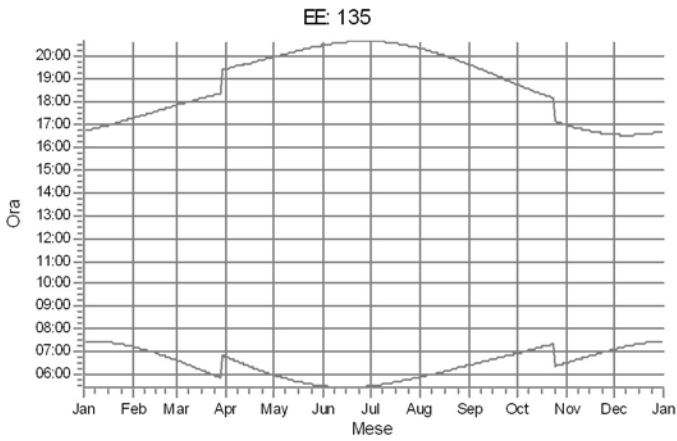
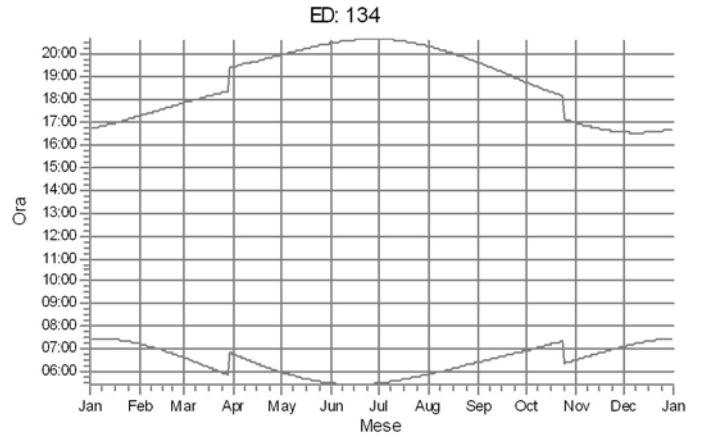
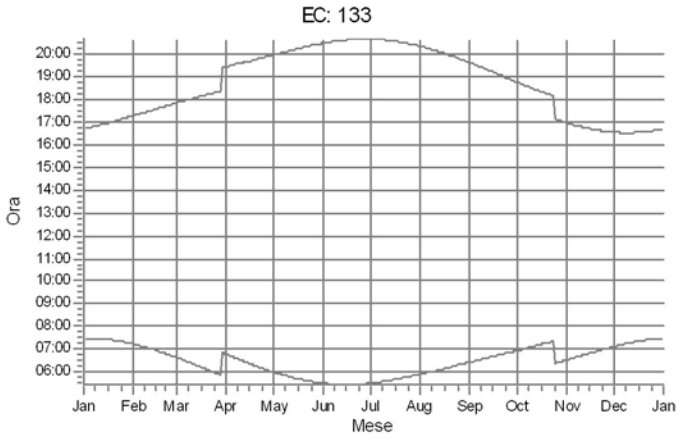

WTG

## SHADOW - Calendario, grafico

Calcolo: Real and worst case

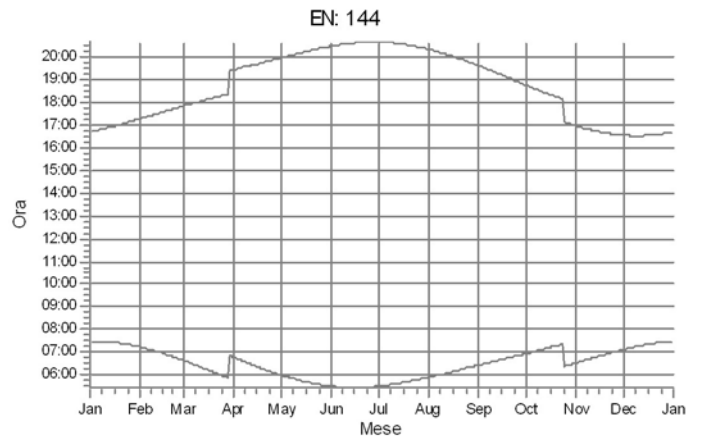
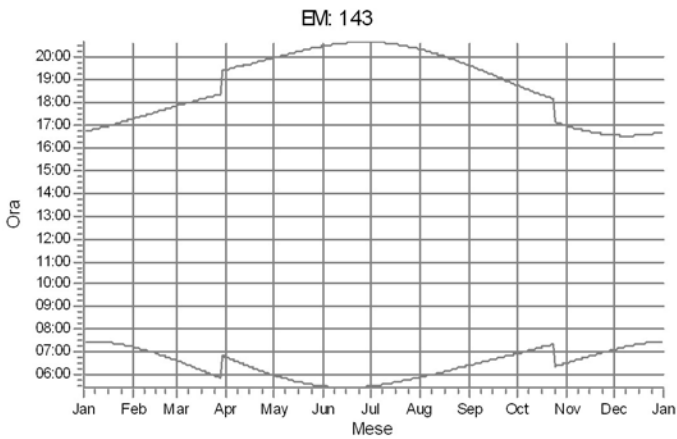
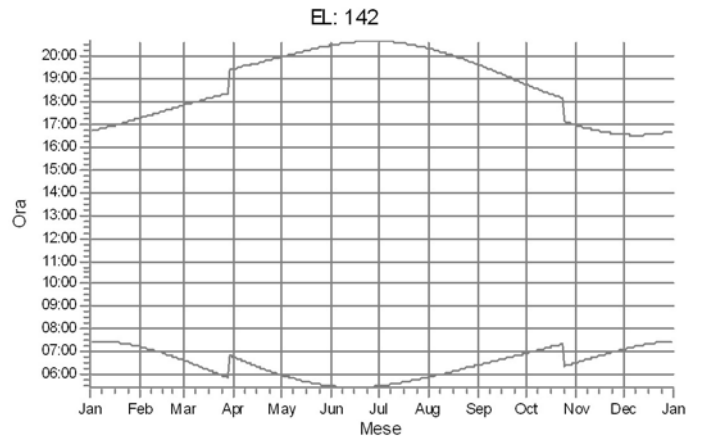
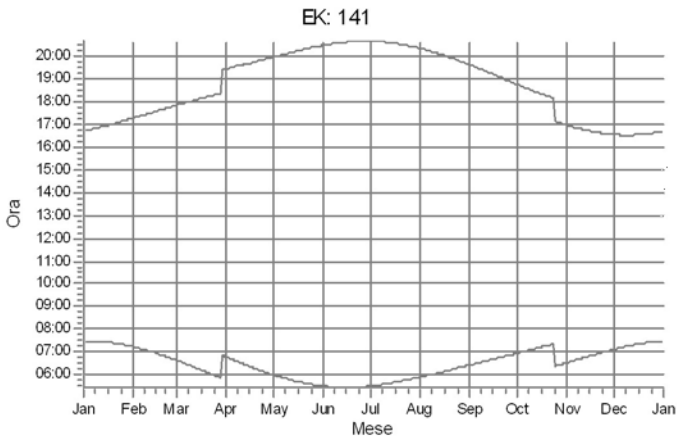
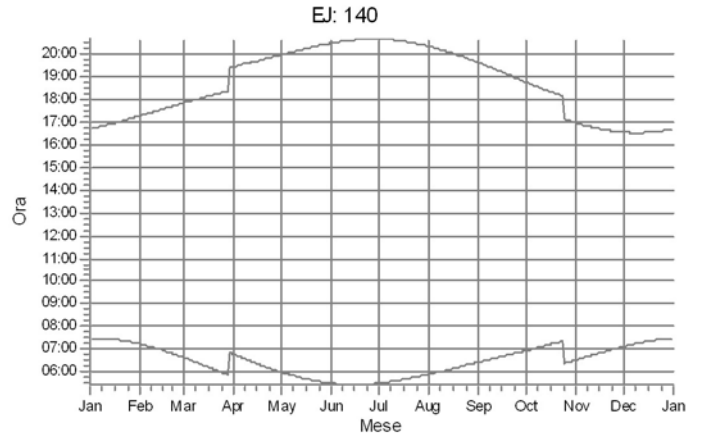
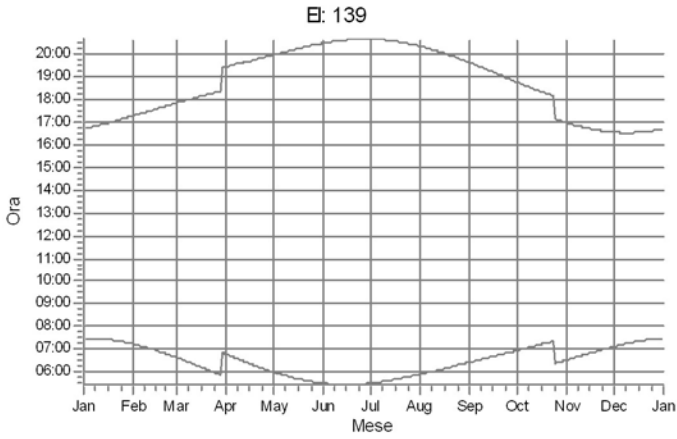

WTG

## SHADOW - Calendario, grafico

Calcolo: Real and worst case

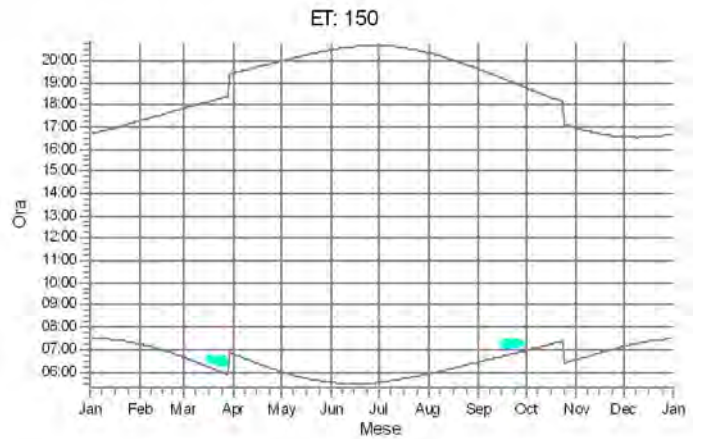
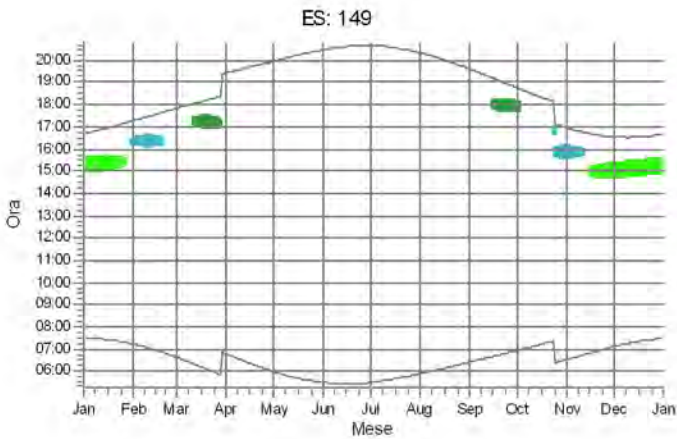
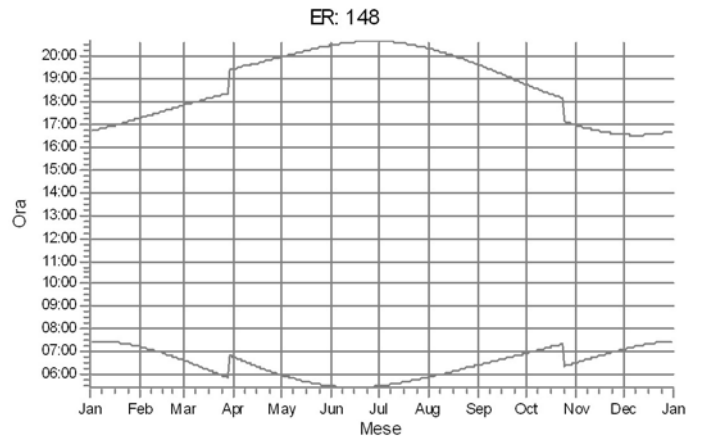
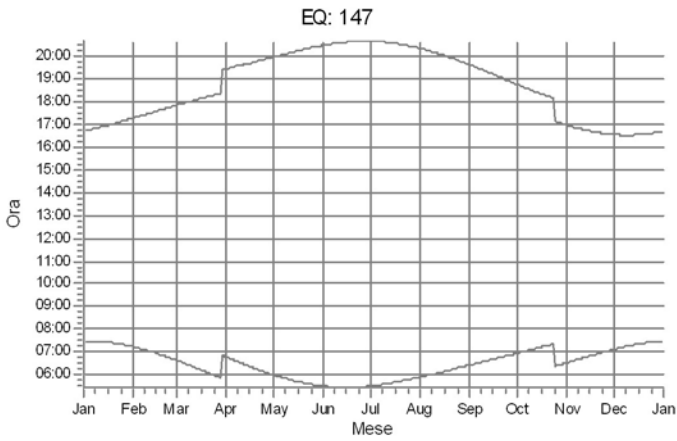
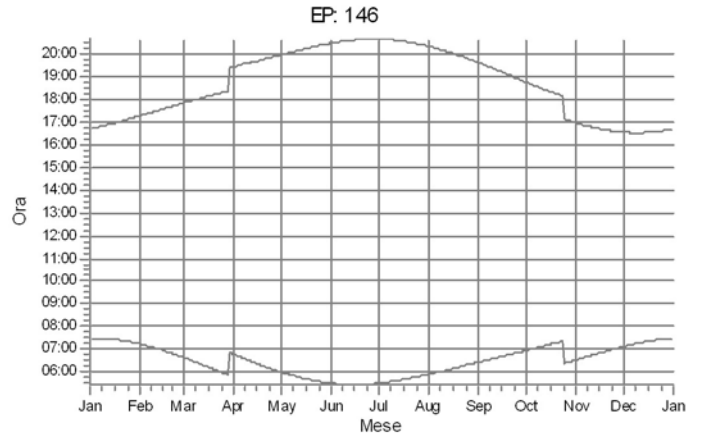
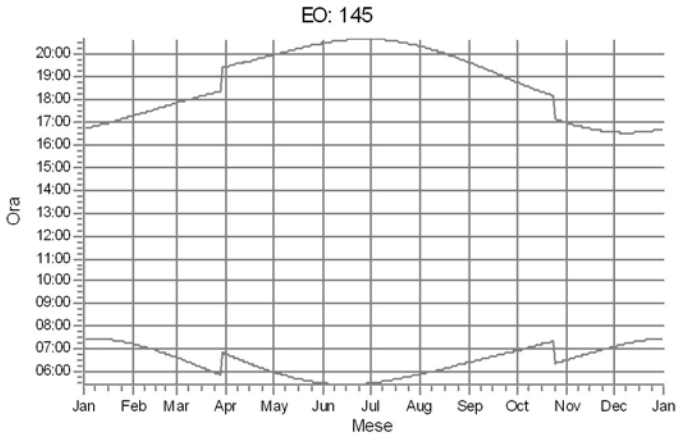

WTG



## SHADOW - Calendario, grafico

Calcolo: Real and worst case

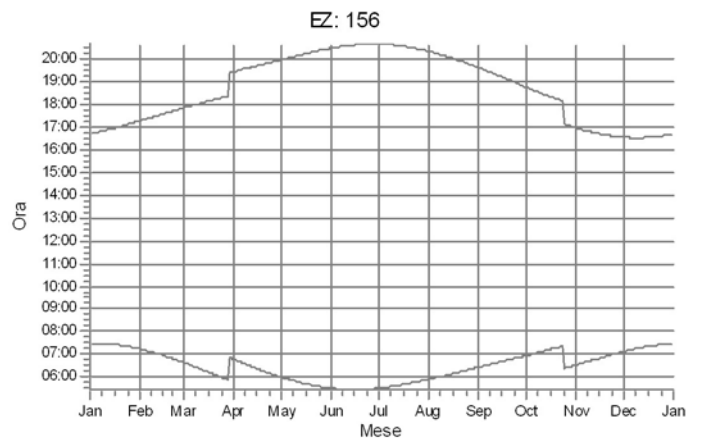
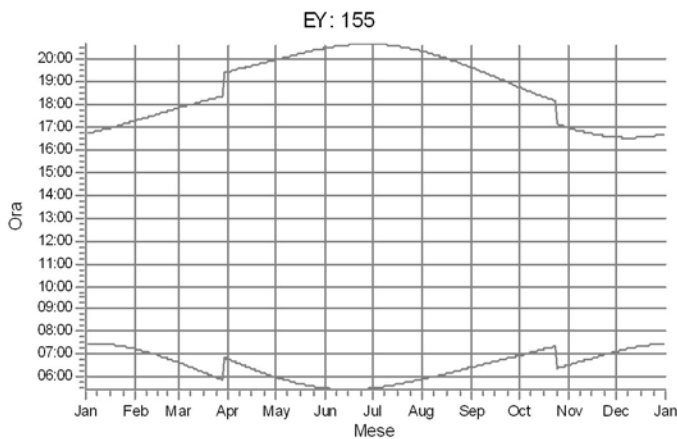
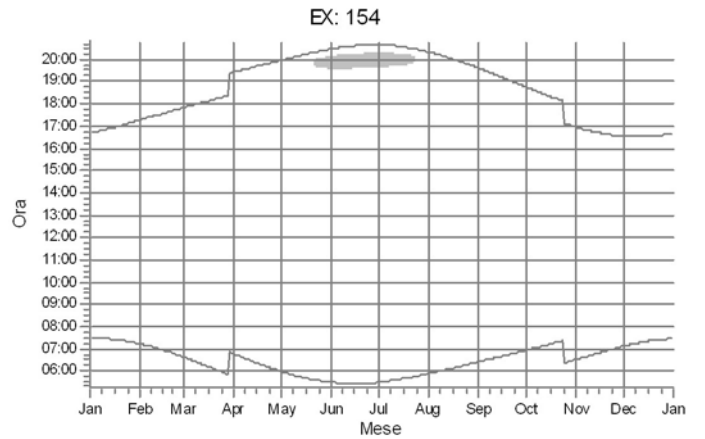
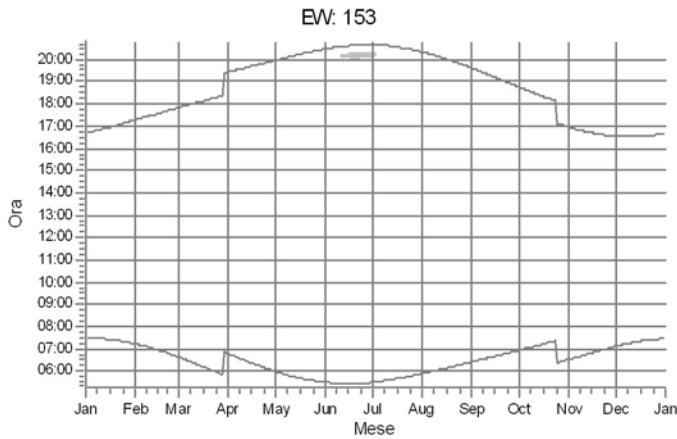
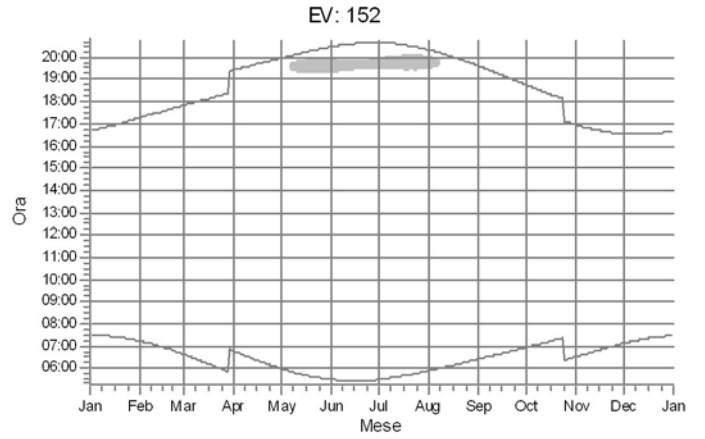
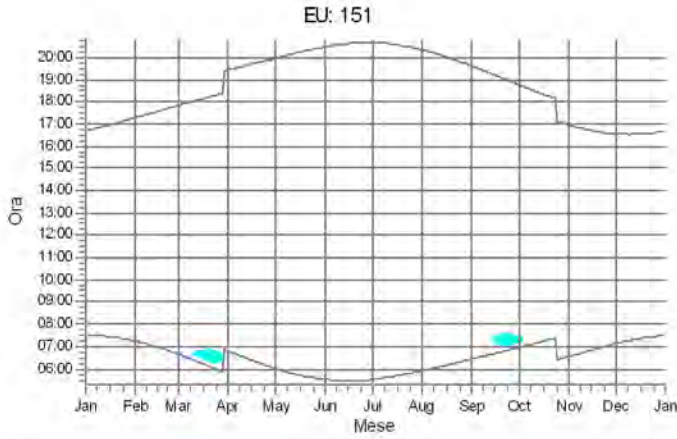

WTG

12: MU17    13: MU10



### SHADOW - Calendario, grafico

Calcolo: Real and worst case

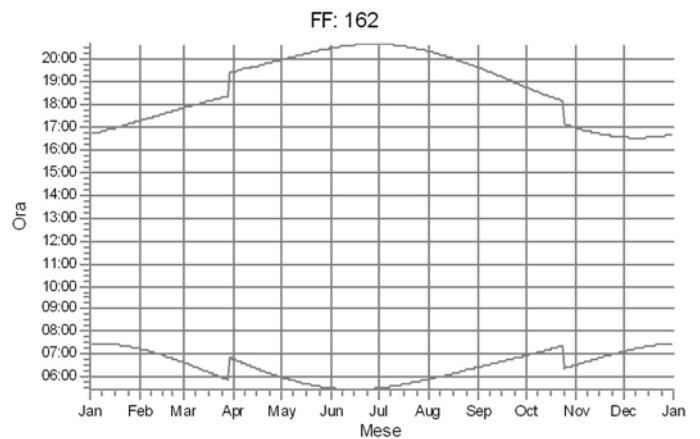
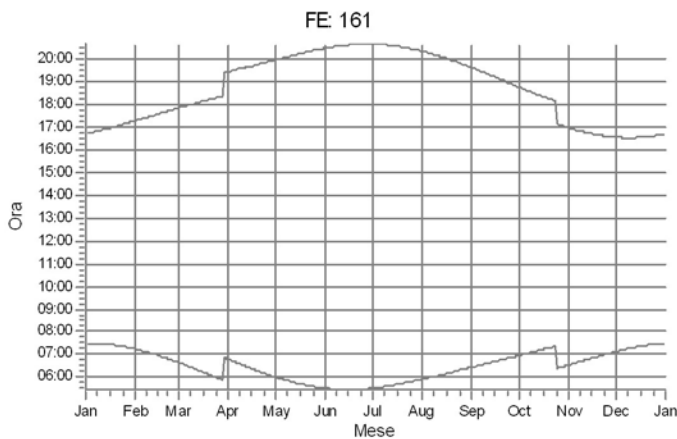
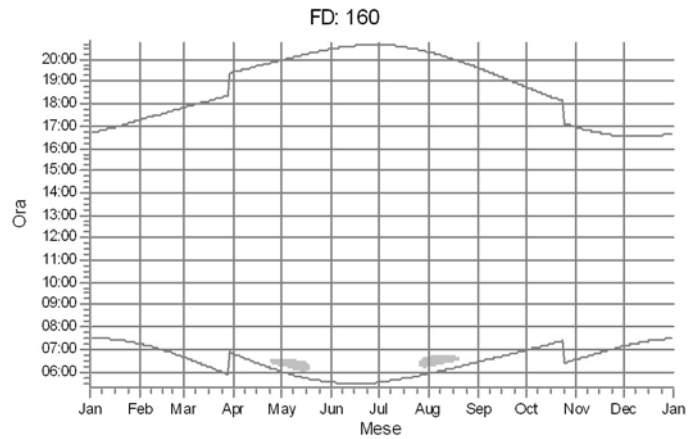
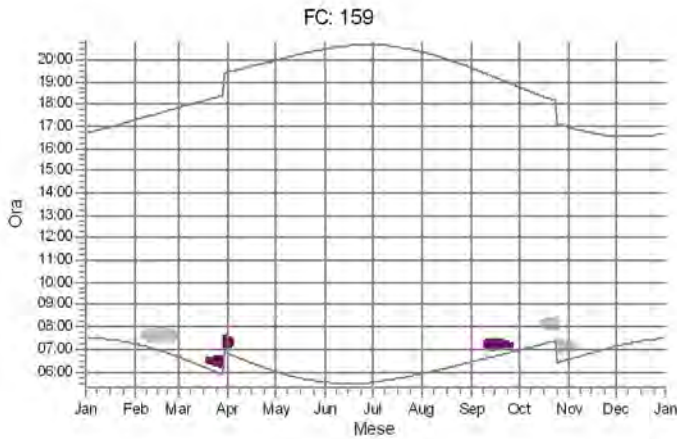
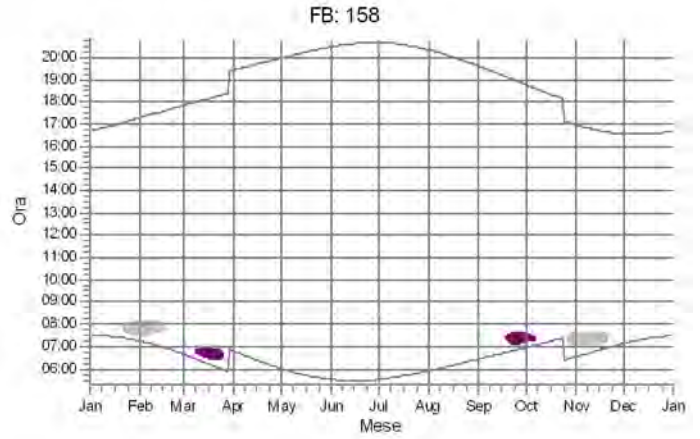
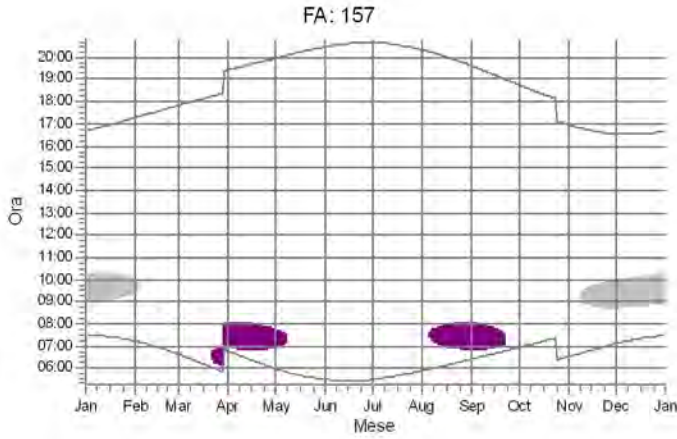

WTG





## SHADOW - Calendario, grafico

Calcolo: Real and worst case

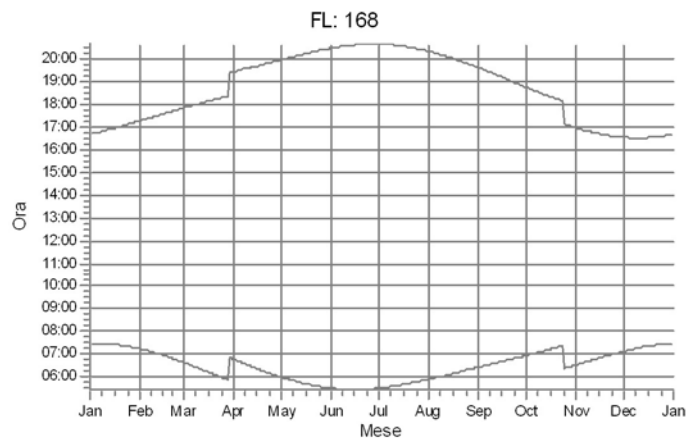
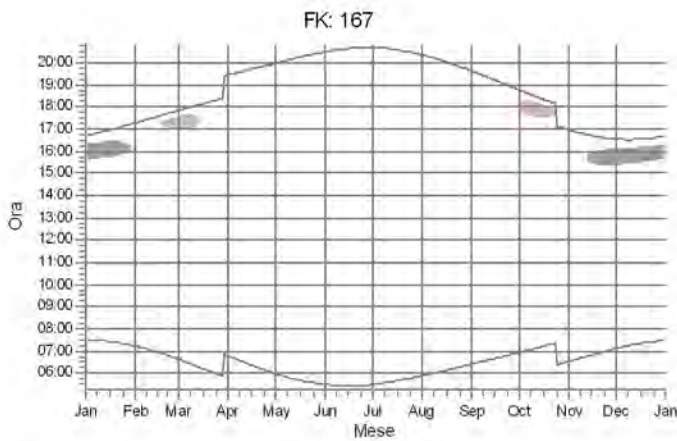
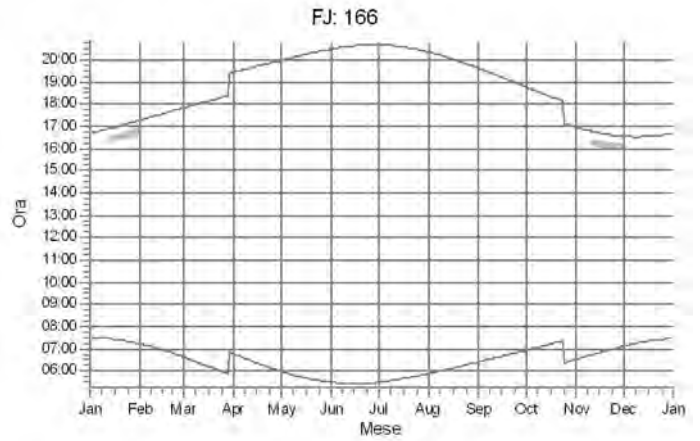
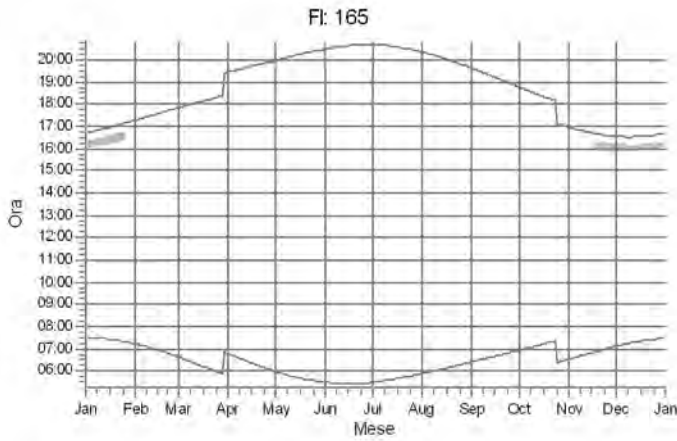
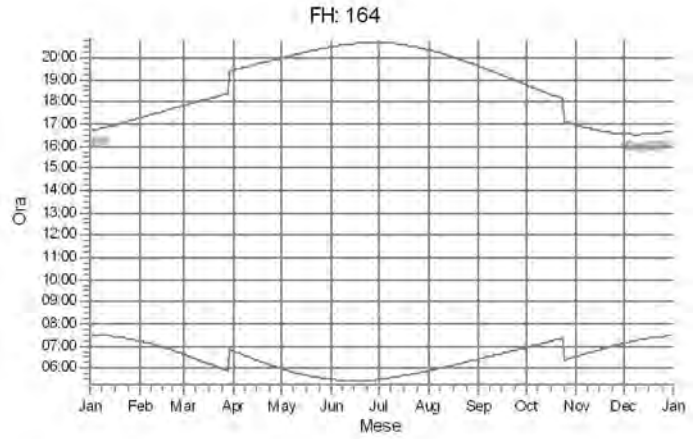
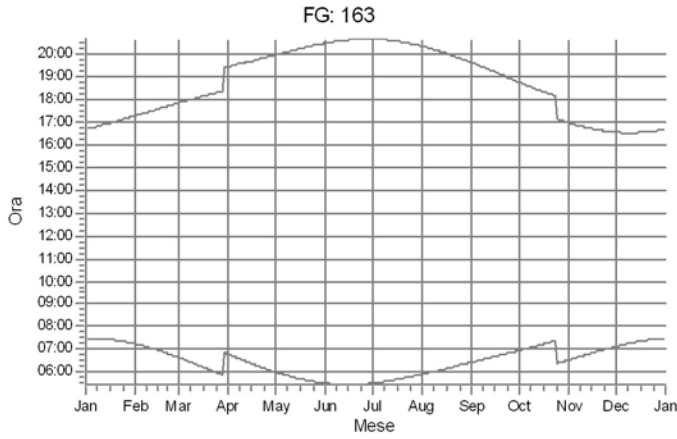

WTG

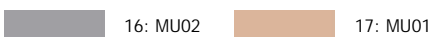

### SHADOW - Calendario, grafico

Calcolo: Real and worst case

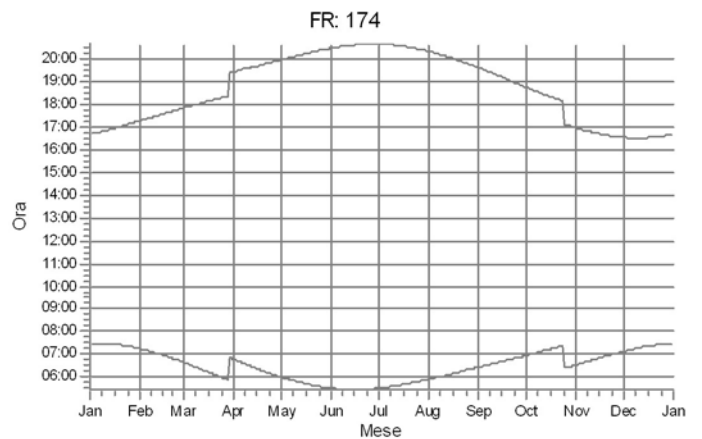
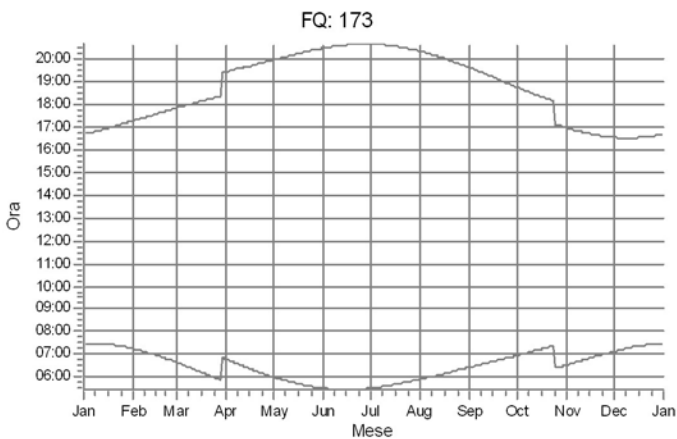
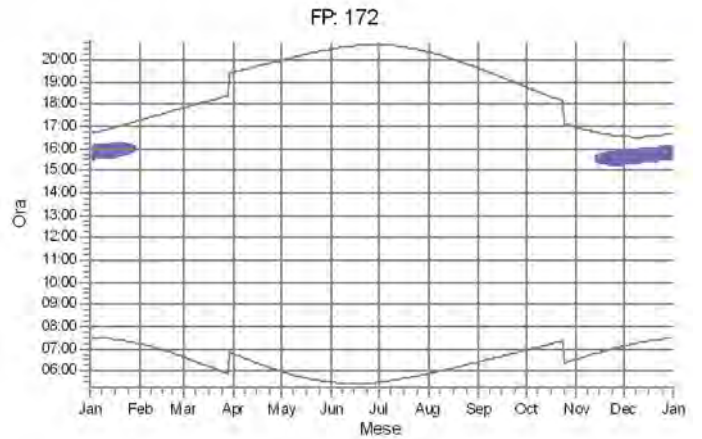
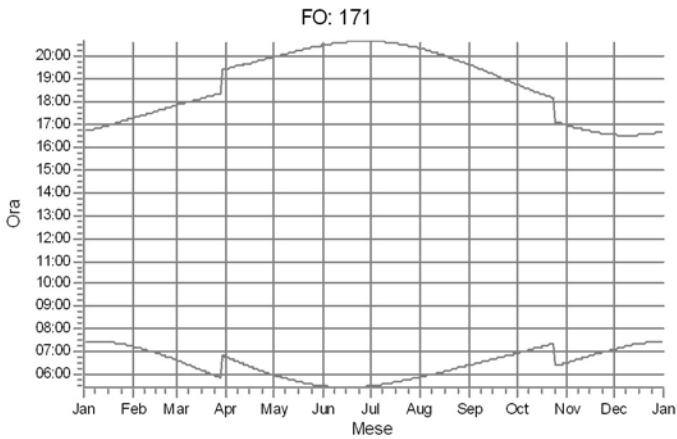
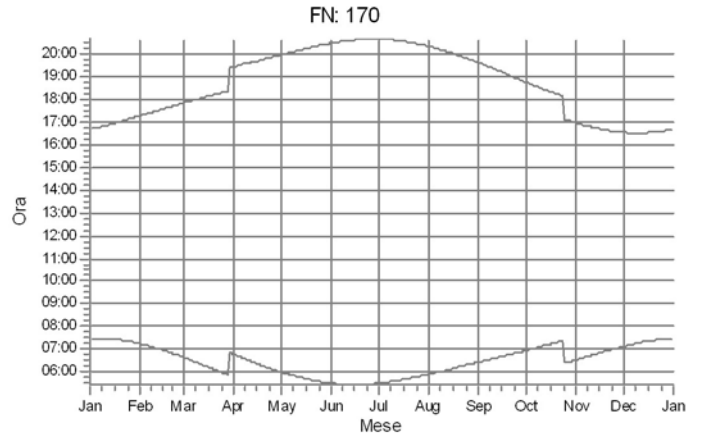
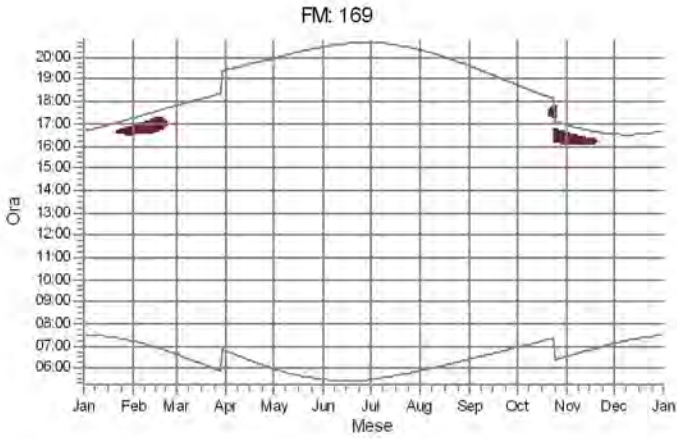

WTG



32: MU24



34: MU34

## SHADOW - Calendario, grafico

Calcolo: Real and worst case

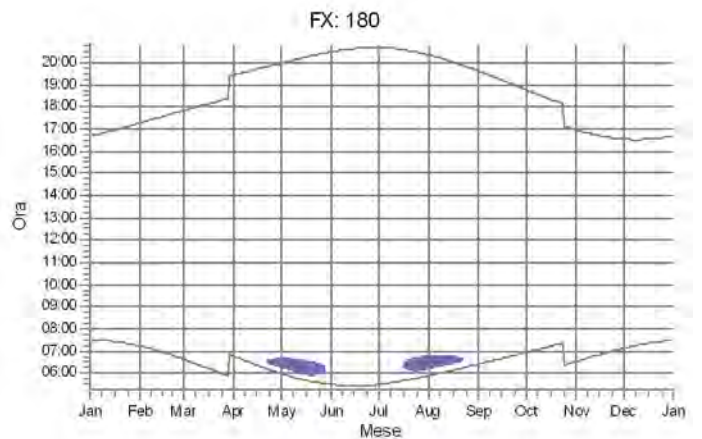
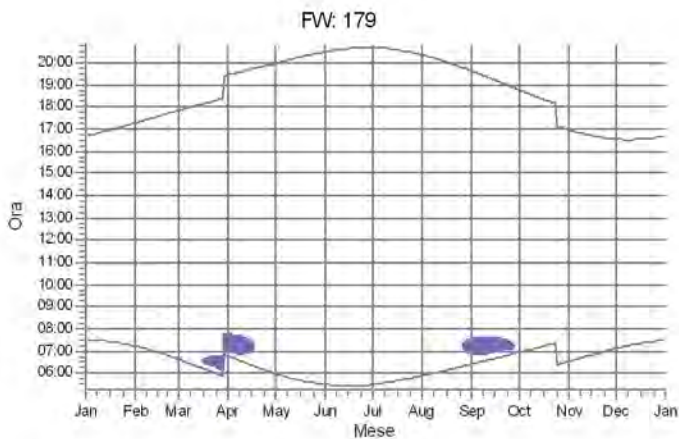
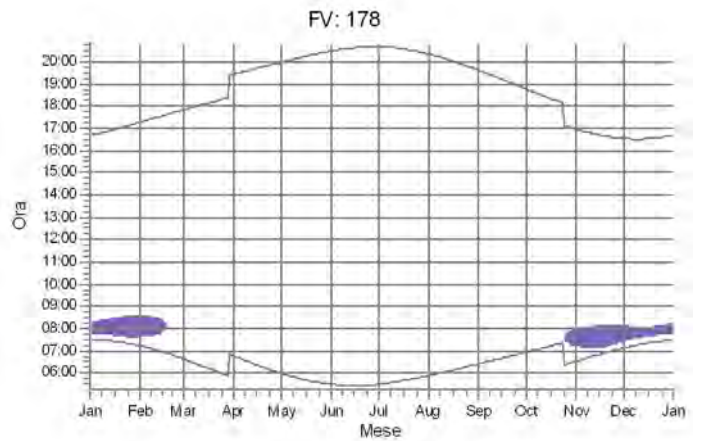
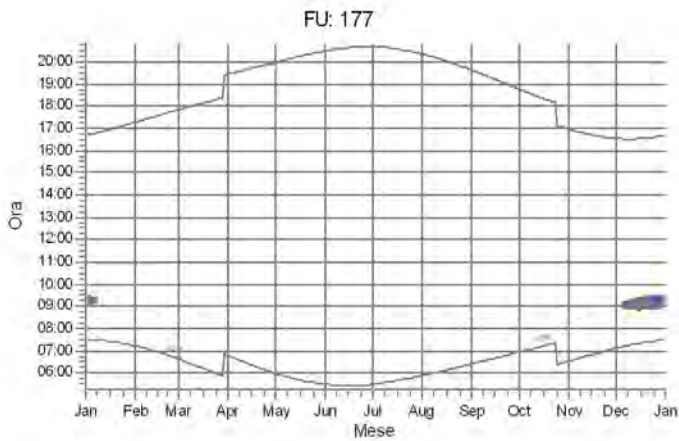
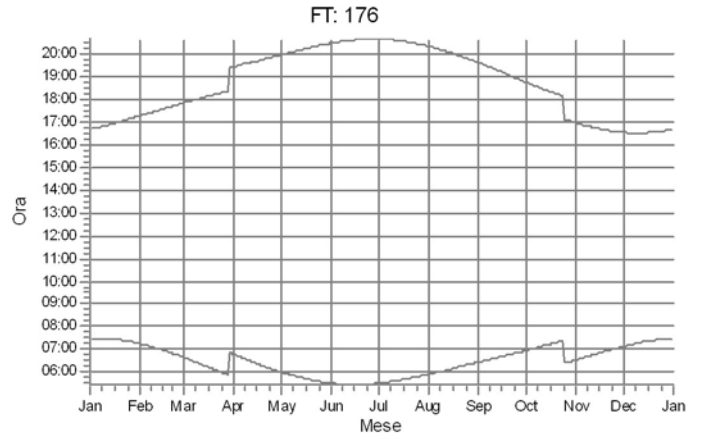
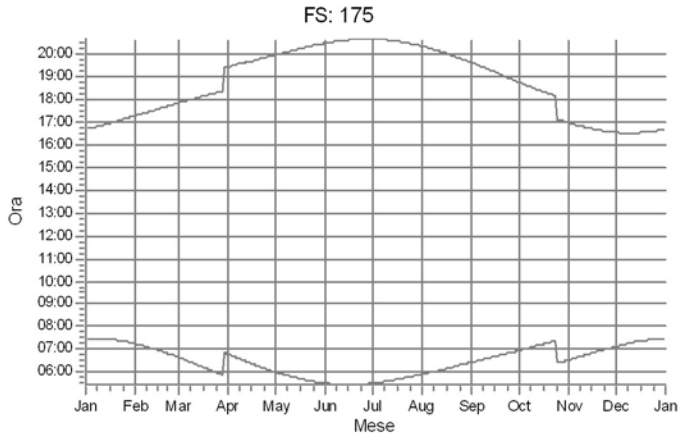

WTG



## SHADOW - Calendario, grafico

Calcolo: Real and worst case

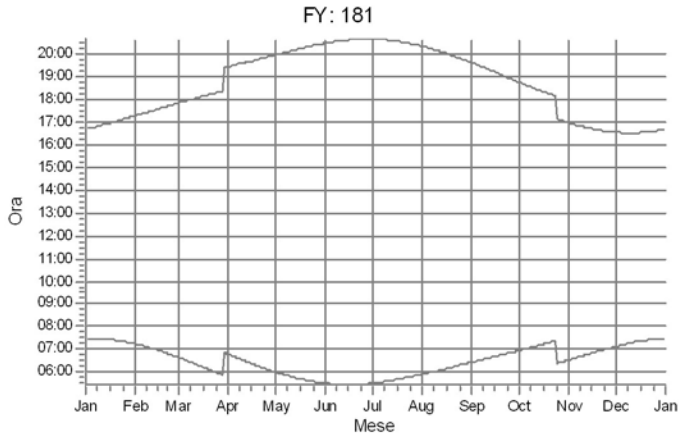

WTG

18: MU23

## SHADOW - Calendario per WTG

Calcolo: Real and worst case WTG: 1 - MU15  
Assunzioni sui calcoli d'ombra

Probabilità di eliofanìa (media ore giornaliere di insolazione) [CAMPOBASSO]

Gen	Feb	Mar	Apr	Mag	Giu	Lug	Ago	Set	Ott	Nov	Dic
4,21	4,83	5,24	6,37	6,76	8,17	9,01	9,23	7,23	4,84	4,00	3,35

Tempo di operatività

N	NNE	ENE	E	ESE	SSE	S	SSO	OSO	O	ONO	NNO	Somma
1.112	199	90	122	110	71	112	909	1.994	247	130	1.423	6.519

	Gennaio	Febbraio	Marzo	Aprile	Maggio	Giugno
1	07:28 15:40-16:15/35 16:41	07:14 16:06-16:31/25 17:16	06:38 06:57-07:27/30 17:51 17:06-17:29/23	06:46 18:36-18:52/16 19:25	05:59 18:53-19:15/22 19:58	05:30 20:28
2	07:28 15:40-16:15/35 16:42	07:13 16:07-16:31/24 17:17	06:36 06:55-07:25/30 17:52 17:06-17:30/24	06:44 18:38-18:51/13 19:27	05:58 18:54-19:13/19 19:59	05:29 20:29
3	07:28 15:41-16:16/35 16:43	07:12 16:09-16:29/20 17:18	06:34 06:54-07:24/30 17:53 17:05-17:31/26	06:42 18:40-18:48/8 19:28	05:57 18:55-19:12/17 20:00	05:29 20:30
4	07:28 15:41-16:17/36 16:43	07:11 16:11-16:28/17 17:19	06:33 06:52-07:22/30 17:54 17:05-17:33/28	06:41 19:29 19:29	05:55 18:57-19:10/13 20:01	05:28 20:31
5	07:28 15:42-16:18/36 16:44	07:10 16:14-16:26/12 17:21	06:31 06:50-07:20/30 17:55 17:04-17:33/29	06:39 19:30 19:30	05:54 18:59-19:08/9 20:02	05:28 20:31
6	07:28 15:42-16:20/38 16:45	07:09 17:22 17:22	06:30 06:49-07:18/29 17:56 17:05-17:34/29	06:37 19:31 19:31	05:53 19:23-19:36/13 20:04	05:28 20:32
7	07:28 15:42-16:20/38 16:46	07:08 17:23 17:23	06:28 06:47-07:15/28 17:58 17:05-17:33/28	06:36 19:32 19:32	05:52 19:22-19:37/15 20:05	05:27 20:33
8	07:28 15:42-16:21/39 16:47	07:07 17:25 17:25	06:26 06:48-07:12/24 17:59 17:04-17:32/28	06:34 19:33 19:33	05:50 19:21-19:39/18 20:06	05:27 20:33
9	07:28 15:43-16:22/39 16:48	07:05 17:26 17:26	06:25 06:52-07:10/18 18:00 17:05-17:32/27	06:33 19:34 19:34	05:49 19:20-19:39/19 20:07	05:27 20:34
10	07:28 15:44-16:24/40 16:49	07:04 07:24-07:27/3 17:27	06:23 06:56-07:04/8 18:01 17:06-17:30/24	06:31 19:35 19:35	05:48 19:19-19:40/21 20:08	05:27 20:34
11	07:28 15:44-16:24/40 16:50	07:03 07:23-07:28/5 17:28	06:21 17:06-17:29/23 18:02	06:29 19:36 19:36	05:47 19:19-19:41/22 20:09	05:26 20:35
12	07:27 15:44-16:26/42 16:52	07:02 07:22-07:29/7 17:30	06:20 17:08-17:27/19 18:03	06:28 19:37 19:37	05:46 19:19-19:41/22 20:10	05:26 20:35
13	07:27 15:45-16:27/42 16:53	07:01 07:20-07:29/9 17:31	06:18 17:10-17:25/15 18:04	06:26 19:39 19:39	05:45 19:18-19:41/23 20:11	05:26 20:36
14	07:27 15:45-16:28/43 16:54	06:59 07:19-07:30/11 17:32	06:16 17:13-17:21/8 18:06	06:24 19:40 19:40	05:44 19:18-19:41/23 20:12	05:26 20:36
15	07:26 15:46-16:29/43 16:55	06:58 07:18-07:31/13 17:33	06:15 18:07 18:07	06:23 19:41 19:41	05:43 19:18-19:41/23 20:13	05:26 20:37
16	07:26 15:46-16:30/44 16:56	06:57 07:16-07:31/15 17:35	06:13 18:08 18:08	06:21 19:42 19:42	05:42 19:18-19:41/23 20:14	05:26 20:37
17	07:25 15:48-16:32/44 16:57	06:55 07:15-07:32/17 17:36	06:11 18:09 18:09	06:20 19:01-19:10/9 19:43	05:41 19:18-19:41/23 20:15	05:26 20:38
18	07:25 15:48-16:32/44 16:58	06:54 07:13-07:31/18 17:37	06:10 18:10 18:10	06:18 18:59-19:13/14 19:44	05:40 19:18-19:41/23 20:16	05:26 20:38
19	07:24 15:48-16:32/44 17:00	06:52 07:12-07:32/20 17:38	06:08 18:11 18:11	06:17 18:56-19:14/18 19:45	05:39 19:19-19:40/21 20:17	05:26 20:38
20	07:24 15:50-16:33/43 17:01	06:51 07:10-07:31/21 17:40	06:06 18:12 18:12	06:15 18:55-19:16/21 19:46	05:38 19:20-19:41/21 20:18	05:26 20:39
21	07:23 15:50-16:33/43 17:02	06:50 07:09-07:32/23 17:41 17:13-17:19/6	06:05 17:46-17:49/3 18:13	06:14 18:54-19:16/22 19:47	05:37 19:20-19:40/20 20:19	05:27 20:39
22	07:22 15:51-16:33/42 17:03	06:48 07:08-07:32/24 17:42 17:10-17:20/10	06:03 17:41-17:53/12 18:15	06:12 18:53-19:17/24 19:48	05:36 19:20-19:39/19 20:20	05:27 20:39
23	07:22 15:53-16:34/41 17:04	06:47 07:06-07:31/25 17:43 17:09-17:21/12	06:01 17:40-17:55/15 18:16	06:11 18:53-19:18/25 19:49	05:35 19:21-19:38/17 20:21	05:27 20:39
24	07:21 15:54-16:34/40 17:06	06:45 07:04-07:30/26 17:45 17:07-17:22/15	05:59 17:38-17:55/17 18:17	06:09 18:52-19:17/25 19:51	05:35 19:22-19:38/16 20:22	05:27 20:39
25	07:20 15:55-16:34/39 17:07	06:44 07:03-07:30/27 17:46 17:07-17:24/17	05:58 17:36-17:56/20 18:18	06:08 18:52-19:18/26 19:52	05:34 19:23-19:37/14 20:22	05:28 20:39
26	07:20 15:57-16:34/37 17:08	06:42 07:01-07:29/28 17:47 17:06-17:25/19	05:56 17:36-17:57/21 18:19	06:06 18:51-19:17/26 19:53	05:33 19:24-19:36/12 20:23	05:28 20:40
27	07:19 15:59-16:34/35 17:09	06:41 07:00-07:29/29 17:48 17:06-17:27/21	05:54 17:35-17:57/22 18:20	06:05 18:52-19:17/25 19:54	05:33 19:26-19:35/9 20:24	05:28 20:40
28	07:18 16:02-16:34/32 17:11	06:39 06:58-07:27/29 17:49 17:05-17:27/22	05:53 17:35-17:56/21 18:21	06:03 18:52-19:17/25 19:55	05:32 19:28-19:33/5 20:25	05:29 20:40
29	07:17 16:03-16:33/30 17:12		06:51 18:34-18:55/21 19:22	06:02 18:52-19:16/24 19:56	05:31 20:26 20:26	05:29 20:40
30	07:16 16:04-16:33/29 17:13		06:49 18:35-18:55/20 19:23	06:01 18:53-19:15/22 19:57	05:31 20:27 20:27	05:30 20:40
31	07:15 16:05-16:32/27 17:14		06:48 18:35-18:54/19 19:24		05:30 20:28 20:28	
Ore potenziali eliofanìa	296	296	369	399	450	454
Somma minuti d'ombra	1195	570	779	343	509	0

Legenda della tabella:

Giorno del mese Alba (hh:mm) Inizio ombreggiamento (hh:mm)-Fine ombreggiamento (hh:mm)/Minuti d'ombra  
Tramonto (hh:mm) Inizio ombreggiamento (hh:mm)-Fine ombreggiamento (hh:mm)/Minuti d'ombra



## SHADOW - Calendario per WTG

Calcolo: Real and worst case WTG: 1 - MU15  
Assunzioni sui calcoli d'ombra

Probabilità di eliofanìa (media ore giornaliere di insolazione) [CAMPOBASSO]

Gen	Feb	Mar	Apr	Mag	Giu	Lug	Ago	Set	Ott	Nov	Dic
4,21	4,83	5,24	6,37	6,76	8,17	9,01	9,23	7,23	4,84	4,00	3,35

Tempo di operatività

N	NNE	ENE	E	ESE	SSE	S	SSO	OSO	O	ONO	NNO	Somma
1.112	199	90	122	110	71	112	909	1.994	247	130	1.423	6.519

	Luglio	Agosto	Settembre	Ottobre	Novembre	Dicembre
1	05:30 20:39	05:54 19:29-19:51/22 20:20	06:26 19:36	06:57 17:48-18:05/17 18:45	06:32 06:54-06:56/2 16:57	07:08 15:26-16:06/40 16:32
2	05:31 20:39	05:55 19:30-19:51/21 20:19	06:27 19:34	06:58 17:46-18:07/21 18:43	06:33 16:56	07:09 15:27-16:07/40 16:32
3	05:31 20:39	05:56 19:30-19:51/21 20:18	06:28 19:33	06:59 17:44-18:07/23 18:41	06:34 16:55	07:10 15:27-16:06/39 16:31
4	05:32 20:39	05:57 19:31-19:50/19 20:17	06:29 19:31	07:00 07:30-07:44/14 18:40 17:43-18:08/25	06:36 16:53	07:11 15:27-16:06/39 16:31
5	05:32 20:39	05:58 19:32-19:49/17 20:15	06:30 19:29	07:01 07:26-07:48/22 18:38 17:41-18:08/27	06:37 15:49-15:51/2 16:52	07:12 15:28-16:06/38 16:31
6	05:33 20:38	05:59 19:33-19:48/15 20:14	06:31 19:28	07:02 07:24-07:51/27 18:36 17:40-18:08/28	06:38 15:43-15:56/13 16:51	07:13 15:28-16:06/38 16:31
7	05:33 20:38	06:00 19:11-19:13/2 20:13 19:34-19:45/11	06:32 19:26	07:03 07:24-07:53/29 18:34 17:41-18:09/28	06:39 15:42-15:59/17 16:50	07:14 15:29-16:06/37 16:31
8	05:34 20:38	06:01 19:07-19:18/11 20:12 19:36-19:42/6	06:33 19:24	07:04 07:25-07:55/30 18:33 17:40-18:09/29	06:40 15:40-16:00/20 16:49	07:14 15:29-16:05/36 16:31
9	05:35 20:37	06:02 19:05-19:19/14 20:10	06:34 18:34-18:41/7 19:23	07:05 07:26-07:56/30 18:31 17:40-18:08/28	06:42 15:38-16:02/24 16:48	07:15 15:29-16:04/35 16:31
10	05:35 20:37	06:03 19:03-19:21/18 20:09	06:35 18:31-18:44/13 19:21	07:07 07:27-07:57/30 18:30 17:39-18:06/27	06:43 15:37-16:02/25 16:47	07:16 15:30-16:05/35 16:31
11	05:36 20:37	06:04 19:02-19:22/20 20:08	06:36 18:29-18:45/16 19:19	07:08 07:28-07:58/30 18:28 17:39-18:05/26	06:44 15:37-16:04/27 16:46	07:17 15:30-16:05/35 16:31
12	05:37 20:36	06:06 19:01-19:22/21 20:06	06:37 18:28-18:46/18 19:17	07:09 07:29-07:59/30 18:26 17:39-18:03/24	06:45 15:36-16:05/29 16:45	07:18 15:31-16:05/34 16:31
13	05:38 20:36	06:07 19:00-19:23/23 20:05	06:38 18:26-18:46/20 19:16	07:10 07:30-08:00/30 18:25 17:38-18:01/23	06:47 15:35-16:05/30 16:44	07:19 15:32-16:05/33 16:31
14	05:38 20:35	06:08 18:59-19:23/24 20:04	06:39 18:26-18:46/20 19:14	07:11 07:32-08:01/29 18:23 17:39-18:00/21	06:48 15:35-16:06/31 16:43	07:20 15:32-16:06/34 16:31
15	05:39 19:39-19:41/2 20:34	06:09 18:59-19:24/25 20:02	06:40 18:25-18:46/21 19:12	07:12 07:33-08:01/28 18:21 17:38-17:58/20	06:49 15:32-16:07/35 16:42	07:20 15:32-16:05/33 16:31
16	05:40 19:36-19:44/8 20:34	06:10 18:58-19:24/26 20:01	06:41 18:25-18:46/21 19:11	07:13 07:34-08:02/28 18:20 17:38-17:57/19	06:50 15:30-16:07/37 16:41	07:21 15:33-16:06/33 16:32
17	05:41 19:34-19:45/11 20:33	06:11 18:58-19:23/25 19:59	06:42 18:24-18:45/21 19:09	07:14 07:35-08:02/27 18:18 17:38-17:55/17	06:51 15:29-16:08/39 16:40	07:22 15:34-16:06/32 16:32
18	05:42 19:33-19:46/13 20:33	06:12 18:58-19:23/25 19:58	06:43 18:25-18:44/19 19:07	07:16 07:36-08:02/26 18:17 17:39-17:53/14	06:53 15:28-16:08/40 16:39	07:22 15:34-16:06/32 16:32
19	05:42 19:32-19:47/15 20:32	06:13 18:58-19:23/25 19:56	06:44 18:25-18:43/18 19:05	07:17 07:38-08:03/25 18:15 17:40-17:51/11	06:54 15:27-16:08/41 16:39	07:23 15:35-16:07/32 16:33
20	05:43 19:32-19:48/16 20:31	06:14 18:58-19:22/24 19:55	06:45 18:26-18:41/15 19:04	07:18 07:39-08:02/23 18:14 17:42-17:51/9	06:55 15:26-16:08/42 16:38	07:24 15:35-16:06/31 16:33
21	05:44 19:31-19:49/18 20:30	06:15 18:58-19:22/24 19:53	06:46 18:27-18:40/13 19:02	07:19 07:40-08:02/22 18:12 17:45-17:49/4	06:56 15:26-16:09/43 16:37	07:24 15:36-16:07/31 16:33
22	05:45 19:31-19:50/19 20:30	06:16 18:59-19:21/22 19:52	06:47 18:29-18:36/7 19:00	07:20 07:41-08:02/21 18:11	06:57 15:26-16:09/43 16:36	07:25 15:36-16:07/31 16:34
23	05:46 19:29-19:50/21 20:29	06:17 18:59-19:19/20 19:50	06:49 18:58	07:21 07:42-08:01/19 18:09	06:59 15:25-16:09/44 16:36	07:25 15:37-16:08/31 16:34
24	05:47 19:29-19:50/21 20:28	06:18 19:00-19:18/18 19:49	06:50 18:57	07:22 07:44-08:02/18 18:08	07:00 15:25-16:09/44 16:35	07:26 15:37-16:09/32 16:35
25	05:48 19:29-19:51/22 20:27	06:19 19:02-19:16/14 19:47	06:51 18:55	06:24 06:45-07:01/16 17:06	07:01 15:26-16:10/44 16:35	07:26 15:37-16:09/32 16:36
26	05:49 19:29-19:51/22 20:26	06:20 19:04-19:13/9 19:46	06:52 18:53	06:25 06:46-07:00/14 17:05	07:02 15:25-16:09/44 16:34	07:26 15:38-16:10/32 16:36
27	05:50 19:29-19:52/23 20:25	06:21 19:44	06:53 18:51	06:26 06:47-07:00/13 17:04	07:03 15:25-16:09/44 16:34	07:27 15:38-16:10/32 16:37
28	05:51 19:29-19:52/23 20:24	06:22 19:43	06:54 18:50	06:27 06:49-07:00/11 17:02	07:04 15:25-16:08/43 16:33	07:27 15:38-16:11/33 16:38
29	05:52 19:29-19:52/23 20:23	06:23 19:41	06:55 18:48	06:28 06:50-06:59/9 17:01	07:05 15:25-16:07/42 16:33	07:27 15:39-16:12/33 16:38
30	05:52 19:29-19:52/23 20:22	06:24 19:39	06:56 17:51-18:03/12 18:46	06:30 06:51-06:58/7 17:00	07:06 15:25-16:07/42 16:32	07:28 15:40-16:13/33 16:39
31	05:53 19:29-19:52/23 20:21	06:25 19:38		06:31 06:53-06:58/5 16:58		07:28 15:40-16:14/34 16:40
Ore potenziali eliofanìa	461	429	375	345	297	286
Somma minuti d'ombra	303	522	241	1054	887	1060

Legenda della tabella:

Giorno del mese Alba (hh:mm) Inizio ombreggiamento (hh:mm)-Fine ombreggiamento (hh:mm)/Minuti d'ombra  
Tramonto (hh:mm) Inizio ombreggiamento (hh:mm)-Fine ombreggiamento (hh:mm)/Minuti d'ombra



## SHADOW - Calendario per WTG

Calcolo: Real and worst case WTG: 2 - MU04  
Assunzioni sui calcoli d'ombra

Probabilità di eliofania (media ore giornaliere di insolazione) [CAMPOBASSO]

Gen Feb Mar Apr Mag Giu Lug Ago Set Ott Nov Dic  
4,21 4,83 5,24 6,37 6,76 8,17 9,01 9,23 7,23 4,84 4,00 3,35

Tempo di operatività

N NNE ENE E ESE SSE S SSO OSO O ONO NNO Somma  
1.112 199 90 122 110 71 112 909 1.994 247 130 1.423 6.519

	Gennaio	Febbraio	Marzo	Aprile	Maggio	Giugno
1	07:28 16:41	07:14 17:16	06:38 17:51	17:06-17:27/21 06:46 19:26	18:43-19:00/17 05:59 19:58	05:30 20:29
2	07:28 16:42	07:13 17:17	06:36 17:52	17:05-17:27/22 06:44 19:27	18:40-19:01/21 05:58 19:59	05:29 20:29
3	07:28 16:43	07:12 17:18	06:35 17:53	17:05-17:27/22 06:43 19:28	18:38-19:01/23 05:57 20:00	05:29 20:30
4	07:29 16:44	07:11 17:20	06:33 17:54	17:04-17:27/23 06:41 19:29	18:37-19:02/25 05:55 20:02	05:28 20:31
5	07:29 16:44	07:10 17:21	06:31 17:55	17:04-17:26/22 06:39 19:30	18:37-19:03/26 05:54 20:03	05:28 20:31
6	07:28 16:45	07:09 17:22	06:30 17:57	17:04-17:27/23 06:38 19:31	18:35-19:02/27 05:53 20:04	05:28 20:32
7	07:28 16:46	07:08 17:23	06:28 17:58	17:04-17:25/21 06:36 19:32	18:35-19:02/27 05:52 20:05	05:27 20:33
8	07:28 16:47	07:07 17:25	06:26 17:59	17:04-17:24/20 06:34 19:33	18:35-19:03/28 05:50 20:06	05:27 20:33
9	07:28 16:48	07:06 17:26	06:25 18:00	17:06-17:23/17 06:33 19:34	18:34-19:02/28 05:49 20:07	05:27 20:34
10	07:28 16:49	07:04 17:27	06:23 18:01	17:07-17:21/14 06:31 19:35	18:35-19:02/27 05:48 20:08	05:27 20:35
11	07:28 16:51	07:03 17:28	06:22 18:02	17:09-17:18/9 06:29 19:37	18:35-19:01/26 05:47 20:09	05:27 20:35
12	07:27 16:52	07:02 17:30	06:20 18:03	06:28 19:38	18:35-19:00/25 05:46 20:10	05:26 20:36
13	07:27 16:53	07:01 17:31	06:18 18:05	06:26 19:39	18:36-18:59/23 05:45 20:11	05:26 20:36
14	07:27 16:54	06:59 17:32	06:17 18:06	06:24 19:40	18:36-18:57/21 05:44 20:12	05:26 20:37
15	07:26 16:55	06:58 17:34	06:15 18:07	06:23 19:41	18:38-18:56/18 05:43 20:13	05:26 20:37
16	07:26 16:56	06:57 17:35	06:13 18:08	06:21 19:42	18:39-18:54/15 05:42 20:14	05:26 20:37
17	07:25 16:57	06:55 17:36	06:11 18:09	06:20 19:43	18:42-18:51/9 05:41 20:15	05:26 20:38
18	07:25 16:58	06:54 17:37	06:10 18:10	06:18 19:44	05:40 20:16	05:26 20:38
19	07:24 17:00	06:53 17:39	06:08 18:11	06:17 19:45	05:39 20:17	05:26 20:38
20	07:24 17:01	06:51 17:40	06:06 18:12	06:15 19:46	05:38 20:18	05:27 20:39
21	07:23 17:02	06:50 17:41	06:05 18:14	06:14 19:47	05:37 20:19	05:27 20:39
22	07:23 17:03	06:48 17:42	06:03 18:15	06:12 19:49	05:36 20:20	05:27 20:39
23	07:22 17:04	06:47 17:43	06:01 18:16	06:11 19:50	05:35 20:21	05:27 20:39
24	07:21 17:06	06:45 17:45	06:00 18:17	06:09 19:51	05:35 20:22	05:27 20:40
25	07:20 17:07	06:44 17:46	17:13-17:20/7 05:58 18:18	06:08 19:52	05:34 20:23	05:28 20:40
26	07:20 17:08	06:42 17:47	17:10-17:22/12 05:56 18:19	06:06 19:53	05:33 20:24	05:28 20:40
27	07:19 17:09	06:41 17:48	17:08-17:25/17 05:54 18:20	06:05 19:54	05:33 20:24	05:28 20:40
28	07:18 17:11	06:39 17:49	17:06-17:25/19 05:53 18:21	06:03 19:55	05:32 20:25	05:29 20:40
29	07:17 17:12		06:51 19:22	06:02 19:56	05:31 20:26	05:29 20:40
30	07:16 17:13		06:49 19:23	06:01 19:57	05:31 20:27	05:30 20:40
31	07:15 17:14		06:48 19:25	18:45-18:57/12	05:30 20:28	
Ore potenziali eliofania	296	296	369	399	450	454
Somma minuti d'ombra	0	55	226	386	0	0

Legenda della tabella:

Giorno del mese Alba (hh:mm) Inizio ombreggiamento (hh:mm)-Fine ombreggiamento (hh:mm)/Minuti d'ombra  
Tramonto (hh:mm) Inizio ombreggiamento (hh:mm)-Fine ombreggiamento (hh:mm)/Minuti d'ombra

## SHADOW - Calendario per WTG

Calcolo: Real and worst case WTG: 2 - MU04  
Assunzioni sui calcoli d'ombra

Probabilità di eliofania (media ore giornaliere di insolazione) [CAMPOBASSO]

Gen Feb Mar Apr Mag Giu Lug Ago Set Ott Nov Dic  
4,21 4,83 5,24 6,37 6,76 8,17 9,01 9,23 7,23 4,84 4,00 3,35

Tempo di operatività

N NNE ENE E ESE SSE S SSO OSO O ONO NNO Somma  
1.112 199 90 122 110 71 112 909 1.994 247 130 1.423 6.519

	Luglio	Agosto	Settembre	Ottobre	Novembre	Dicembre	
1	05:30 20:40	05:54 20:20	06:26 19:36	18:34-19:00/26 18:45	06:57 18:45	06:32 16:57	07:08 16:32
2	05:31 20:39	05:55 20:19	06:27 19:34	18:33-19:00/27 18:43	06:58 17:50-17:54/4 18:43	06:33 16:56	07:09 16:32
3	05:31 20:39	05:56 20:18	06:28 19:33	18:32-19:00/28 18:41	06:59 17:46-17:58/12 18:41	06:35 16:55	07:10 16:32
4	05:32 20:39	05:57 20:17	06:29 19:31	18:32-19:00/28 18:40	07:00 17:43-17:59/16 18:40	06:36 16:53	07:11 16:31
5	05:32 20:39	05:58 20:15	06:30 19:29	18:32-18:59/27 18:38	07:01 17:43-18:01/18 18:38	06:37 16:52	07:12 16:31
6	05:33 20:39	05:59 20:14	06:31 19:28	18:32-18:59/27 19:26	07:02 17:41-18:02/21 18:36	06:38 16:51	07:13 16:31
7	05:33 20:38	06:01 20:13	06:32 19:26	18:32-18:58/26 19:24	07:03 17:40-18:02/22 18:35	06:39 16:50	07:14 16:31
8	05:34 20:38	06:02 20:12	06:33 19:24	18:32-18:57/25 19:24	07:05 17:39-18:02/23 18:33	06:41 16:49	07:15 16:31
9	05:35 20:38	06:03 20:11	06:34 19:23	18:32-18:56/24 19:23	07:06 17:39-18:02/23 18:31	06:42 16:48	07:16 16:31
10	05:35 20:37	06:04 20:09	06:35 19:21	18:33-18:54/21 19:21	07:07 17:38-18:01/23 18:30	06:43 16:47	07:16 16:31
11	05:36 20:37	06:05 20:08	06:36 19:19	18:35-18:52/17 19:19	07:08 17:38-18:01/23 18:28	06:44 16:46	07:17 16:31
12	05:37 20:36	06:06 20:07	06:37 19:18	18:36-18:49/13 19:18	07:09 17:38-18:00/22 18:26	06:46 16:45	07:18 16:31
13	05:38 20:36	06:07 20:05	06:38 19:16	18:41-18:44/3 19:16	07:10 17:40-18:00/20 18:25	06:47 16:44	07:19 16:31
14	05:38 20:35	06:08 20:04	06:39 19:14	07:11 17:40-17:58/18 18:23	06:48 16:43	07:20 16:31	
15	05:39 20:35	06:09 20:02	06:40 19:12	07:12 17:41-17:56/15 18:22	06:49 16:42	07:20 16:31	
16	05:40 20:34	06:10 20:01	06:41 19:11	07:13 17:43-17:54/11 18:20	06:50 16:41	07:21 16:32	
17	05:41 20:33	06:11 20:00	06:42 19:09	07:15 18:18	06:52 16:40	07:22 16:32	
18	05:42 20:33	06:12 19:58	06:43 19:07	07:16 18:17	06:53 16:39	07:23 16:32	
19	05:42 20:32	06:13 19:57	06:45 19:05	07:17 18:15	06:54 16:39	07:23 16:33	
20	05:43 20:31	06:14 19:55	06:46 19:04	07:18 18:14	06:55 16:38	07:24 16:33	
21	05:44 20:31	06:15 19:54	06:47 19:02	07:19 18:12	06:56 16:37	07:24 16:34	
22	05:45 20:30	06:16 19:52	06:48 19:00	07:20 18:11	06:58 16:36	07:25 16:34	
23	05:46 20:29	06:17 19:51	06:49 18:58	07:21 18:09	06:59 16:36	07:25 16:35	
24	05:47 20:28	06:18 19:49	06:50 18:57	07:23 18:08	07:00 16:35	07:26 16:35	
25	05:48 20:27	06:19 19:47	06:51 18:55	06:24 17:07	07:01 16:35	07:26 16:36	
26	05:49 20:26	06:20 19:46	06:52 18:53	06:25 17:05	07:02 16:34	07:27 16:36	
27	05:50 20:25	06:21 19:44	06:53 18:52	06:26 17:04	07:03 16:34	07:27 16:37	
28	05:51 20:24	06:22 19:43	06:54 18:50	06:27 17:02	07:04 16:33	07:27 16:38	
29	05:52 20:23	06:23 19:41	06:55 18:48	06:29 17:01	07:06 16:33	07:28 16:38	
30	05:53 20:22	06:24 19:39	06:56 18:46	06:30 17:00	07:07 16:32	07:28 16:39	
31	05:54 20:21	06:25 19:38	18:34-19:00/26	06:31 16:58		07:28 16:40	
Ore potenziali eliofania	461	429	375	345	296	286	
Somma minuti d'ombra	0	114	292	271	0	0	

Legenda della tabella:

Giorno del mese Alba (hh:mm) Inizio ombreggiamento (hh:mm)-Fine ombreggiamento (hh:mm)/Minuti d'ombra  
Tramonto (hh:mm) Inizio ombreggiamento (hh:mm)-Fine ombreggiamento (hh:mm)/Minuti d'ombra

## SHADOW - Calendario per WTG

Calcolo: Real and worst case WTG: 3 - MU05  
Assunzioni sui calcoli d'ombra

Probabilità di eliofanía (media ore giornaliere di insolazione) [CAMPOBASSO]

Gen Feb Mar Apr Mag Giu Lug Ago Set Ott Nov Dic  
4,21 4,83 5,24 6,37 6,76 8,17 9,01 9,23 7,23 4,84 4,00 3,35

Tempo di operatività

N NNE ENE E ESE SSE S SSO OSO O ONO NNO Somma  
1.112 199 90 122 110 71 112 909 1.994 247 130 1.423 6.519

	Gennaio	Febbraio	Marzo	Aprile	Maggio	Giugno	
1	07:28 16:41	07:14 17:16	16:27-16:37/10 06:38 17:51	16:41-17:14/33 06:34 17:54	06:46 19:26	17:57-18:47/50 19:58	05:59 20:28
2	07:28 16:42	07:13 17:17	16:25-16:40/15 06:36 17:52	16:43-17:14/31 06:34 17:54	06:44 19:27	17:56-18:48/52 19:59	05:58 20:29
3	07:28 16:43	07:12 17:18	16:22-16:42/20 06:34 17:53	16:46-17:15/29 06:34 17:54	06:43 19:28	17:55-18:48/53 20:00	05:57 20:30
4	07:28 16:44	07:11 17:20	16:21-16:43/22 06:33 17:55	16:45-17:15/30 06:30 17:58	06:41 19:29	17:54-18:48/54 20:02	05:55 20:31
5	07:28 16:44	07:10 17:21	16:20-16:45/25 06:31 17:55	16:44-17:15/31 06:30 17:58	06:39 19:30	17:55-18:49/54 20:03	05:54 20:31
6	07:28 16:45	07:09 17:22	16:19-16:46/27 06:30 17:56	16:44-17:16/32 06:30 17:58	06:38 19:31	17:54-18:49/55 20:04	05:53 20:32
7	07:28 16:46	07:08 17:23	16:18-16:48/30 06:28 17:58	16:43-17:15/32 06:26 17:59	06:36 19:32	17:53-18:48/55 20:05	05:52 20:33
8	07:28 16:47	07:07 17:25	16:18-16:49/31 06:26 17:59	16:43-17:15/32 06:23 18:00	06:34 19:33	17:54-18:48/54 20:06	05:50 20:33
9	07:28 16:48	07:06 17:26	16:17-16:49/32 06:25 18:00	16:43-17:15/32 06:23 18:00	06:33 19:34	17:53-18:47/54 20:07	05:49 20:34
10	07:28 16:49	07:04 17:27	16:17-16:50/33 06:23 18:01	16:43-17:14/31 06:23 18:01	06:31 19:35	17:54-18:47/53 20:08	05:48 20:35
11	07:28 16:51	07:03 17:28	16:17-16:51/34 06:21 18:02	16:43-17:13/30 06:20 18:03	06:29 19:37	17:54-18:46/52 20:09	05:47 20:35
12	07:27 16:52	07:02 17:30	16:17-16:51/34 06:20 18:03	16:45-17:12/27 06:18 18:05	06:28 19:38	17:54-18:44/50 20:10	05:46 20:36
13	07:27 16:53	07:01 17:31	16:16-16:51/35 06:18 18:05	16:45-17:11/26 06:16 18:06	06:26 19:39	17:55-18:43/48 20:11	05:45 20:36
14	07:27 16:54	06:59 17:32	16:16-16:51/35 06:16 18:06	16:46-17:09/23 06:15 18:08	06:24 19:40	17:55-18:40/45 20:12	05:44 20:37
15	07:26 16:55	06:58 17:34	16:17-16:57/40 06:15 18:07	16:48-17:08/20 06:13 18:08	06:23 19:41	17:56-18:36/40 20:13	05:43 20:37
16	07:26 16:56	06:57 17:35	16:17-16:59/42 06:13 18:08	16:50-17:05/15 06:11 18:09	06:21 19:42	17:56-18:34/38 20:14	05:42 20:37
17	07:25 16:57	06:55 17:36	16:17-17:01/44 06:11 18:09	16:53-17:01/8 06:10 18:10	06:20 19:43	17:58-18:33/35 20:15	05:41 20:38
18	07:25 16:58	06:54 17:37	16:17-17:01/44 06:10 18:10	16:53-17:01/8 06:08 18:11	06:18 19:44	17:58-18:31/33 20:16	05:40 20:38
19	07:24 17:00	06:53 17:38	16:18-17:03/45 06:08 18:11	17:07-17:34/27 06:06 18:12	06:17 19:45	18:00-18:30/30 20:17	05:39 20:38
20	07:24 17:01	06:51 17:40	16:19-17:03/44 06:06 18:12	17:11-17:32/21 06:05 18:13	06:15 19:46	18:01-18:28/27 20:18	05:38 20:39
21	07:23 17:02	06:50 17:41	16:20-17:03/43 06:05 18:13	17:11-17:32/21 06:03 18:15	06:14 19:47	18:04-18:26/22 20:19	05:37 20:39
22	07:23 17:03	06:48 17:42	16:22-17:04/42 06:03 18:15	17:11-17:32/21 06:01 18:16	06:12 19:49	18:06-18:22/16 20:20	05:36 20:39
23	07:22 17:04	06:47 17:43	16:24-17:04/40 06:01 18:16	17:15-17:28/13 06:00 18:17	06:11 19:50	18:12-18:17/5 20:21	05:35 20:39
24	07:21 17:06	06:45 17:45	16:27-17:04/37 06:00 18:17	17:11-17:32/21 05:58 18:18	06:09 19:51	20:22 20:22	05:35 20:39
25	07:20 17:07	06:44 17:46	16:38-17:05/27 05:58 18:18	17:07-17:34/27 05:56 18:19	06:08 19:52	05:34 20:23	05:28 20:40
26	07:20 17:08	06:42 17:47	16:38-17:08/30 05:56 18:19	17:06-17:36/30 05:54 18:20	06:06 19:53	05:33 20:24	05:28 20:40
27	07:19 17:09	06:41 17:48	16:39-17:11/32 05:54 18:20	17:03-17:37/34 05:53 18:21	06:05 19:54	05:33 20:24	05:28 20:40
28	07:18 17:11	06:39 17:49	16:40-17:12/32 05:53 18:21	17:01-17:38/37 05:51 18:21	06:03 19:55	05:32 20:25	05:29 20:40
29	07:17 17:12			18:01-18:41/40 06:51 19:22	06:02 19:56	05:31 20:26	05:29 20:40
30	07:16 17:13			17:59-18:45/46 06:49 19:23	06:01 19:57	05:31 20:27	05:30 20:40
31	07:15 17:14			17:58-18:46/48 06:48 19:24		05:30 20:28	
Ore potenziali eliofanía	296	296	369	399	450	454	
Somma minuti d'ombra	0	925	758	975	0	0	

Legenda della tabella:

Giorno del mese Alba (hh:mm) Inizio ombreggiamento (hh:mm)-Fine ombreggiamento (hh:mm)/Minuti d'ombra  
Tramonto (hh:mm) Inizio ombreggiamento (hh:mm)-Fine ombreggiamento (hh:mm)/Minuti d'ombra

## SHADOW - Calendario per WTG

Calcolo: Real and worst case WTG: 3 - MU05  
Assunzioni sui calcoli d'ombra

Probabilità di eliofania (media ore giornaliere di insolazione) [CAMPOBASSO]

Gen Feb Mar Apr Mag Giu Lug Ago Set Ott Nov Dic  
4,21 4,83 5,24 6,37 6,76 8,17 9,01 9,23 7,23 4,84 4,00 3,35

Tempo di operatività

N NNE ENE E ESE SSE S SSO OSO O ONO NNO Somma  
1.112 199 90 122 110 71 112 909 1.994 247 130 1.423 6.519

	Luglio	Agosto	Settembre	Ottobre	Novembre	Dicembre
1	05:30 20:40	05:54 20:20	06:26 17:53-18:45/52 19:36	06:57 17:24-17:51/27 18:45	06:32 15:46-16:20/34 16:57	07:08 16:32
2	05:31 20:39	05:55 20:19	06:27 17:52-18:45/53 19:34	06:58 17:22-17:51/29 18:43	06:33 15:47-16:19/32 16:56	07:09 16:32
3	05:31 20:39	05:56 20:18	06:28 17:51-18:45/54 19:33	06:59 17:21-17:51/30 18:41	06:35 15:47-16:18/31 16:55	07:10 16:31
4	05:32 20:39	05:57 20:17	06:29 17:51-18:45/54 19:31	07:00 17:20-17:51/31 18:40	06:36 15:48-16:18/30 16:53	07:11 16:31
5	05:32 20:39	05:58 20:15	06:30 17:50-18:45/55 19:29	07:01 17:19-17:51/32 18:38	06:37 15:49-16:16/27 16:52	07:12 16:31
6	05:33 20:39	05:59 20:14	06:31 17:50-18:45/55 19:28	07:02 17:20-17:52/32 18:36	06:38 15:50-16:15/25 16:51	07:13 16:31
7	05:33 20:38	06:00 20:13	06:32 17:50-18:44/54 19:26	07:03 17:19-17:52/33 18:35	06:39 15:52-16:14/22 16:50	07:14 16:31
8	05:34 20:38	06:01 20:12	06:33 17:49-18:44/55 19:24	07:04 17:19-17:51/32 18:33	06:41 15:53-16:12/19 16:49	07:15 16:31
9	05:35 20:38	06:03 20:10	06:34 17:49-18:43/54 19:23	07:06 17:19-17:50/31 18:31	06:42 15:55-16:10/15 16:48	07:16 16:31
10	05:35 20:37	06:04 20:09	06:35 17:49-18:41/52 19:21	07:07 17:19-17:49/30 18:30	06:43 15:59-16:08/9 16:47	07:16 16:31
11	05:36 20:37	06:05 20:08	06:36 17:49-18:40/51 19:19	07:08 17:18-17:48/30 18:28	06:44 16:46	07:17 16:31
12	05:37 20:36	06:06 20:06	06:37 17:50-18:38/48 19:18	07:09 17:15-17:47/32 18:26	06:45 16:45	07:18 16:31
13	05:38 20:36	06:07 20:05	06:38 17:50-18:36/46 19:16	07:10 17:13-17:45/32 18:25	06:47 16:44	07:19 16:31
14	05:38 20:35	06:08 20:04	06:39 17:51-18:33/42 19:14	07:11 17:13-17:45/32 18:23	06:48 16:43	07:20 16:31
15	05:39 20:35	06:09 20:02	06:40 17:51-18:29/38 19:12	07:12 17:11-17:43/32 18:22	06:49 16:42	07:20 16:31
16	05:40 20:34	06:10 20:01	06:41 17:52-18:27/35 19:11	07:13 17:10-17:40/30 18:20	06:50 16:41	07:21 16:32
17	05:41 20:33	06:11 19:59	06:42 17:54-18:25/31 19:09	07:14 17:00-17:08/8 18:18	06:52 16:40	07:22 16:32
18	05:42 20:33	06:12 19:58	06:43 17:55-18:23/28 19:07	07:16 16:56-17:34/38 18:17	06:53 16:39	07:23 16:32
19	05:42 20:32	06:13 19:57	06:44 17:57-18:20/23 19:05	07:17 16:54-17:35/41 18:15	06:54 16:39	07:23 16:33
20	05:43 20:31	06:14 18:15-18:23/8 19:55	06:45 18:00-18:16/16 19:04	07:18 16:52-17:35/43 18:14	06:55 16:38	07:24 16:33
21	05:44 20:30	06:15 18:10-18:28/18 19:54	06:47 19:02	07:19 16:51-17:34/43 18:12	06:56 16:37	07:24 16:34
22	05:45 20:30	06:16 18:07-18:30/23 19:52	06:48 19:00	07:20 16:49-17:33/44 18:11	06:58 16:36	07:25 16:34
23	05:46 20:29	06:17 18:05-18:32/27 19:50	06:49 18:58	07:21 16:48-17:32/44 18:09	06:59 16:36	07:25 16:35
24	05:47 20:28	06:18 18:03-18:33/30 19:49	06:50 18:57	07:23 16:48-17:32/44 18:08	07:00 16:35	07:26 16:35
25	05:48 20:27	06:19 18:01-18:34/33 19:47	06:51 18:55	06:24 15:47-16:30/43 17:07	07:01 16:35	07:26 16:36
26	05:49 20:26	06:20 18:00-18:35/35 19:46	06:52 18:53	06:25 15:46-16:28/42 17:05	07:02 16:34	07:27 16:36
27	05:50 20:25	06:21 17:58-18:36/38 19:44	06:53 17:32-17:45/13 18:52	06:26 15:46-16:25/39 17:04	07:03 16:34	07:27 16:37
28	05:51 20:24	06:22 17:57-18:37/40 19:43	06:54 17:29-17:48/19 18:50	06:27 15:46-16:21/35 17:02	07:04 16:33	07:27 16:38
29	05:52 20:23	06:23 17:56-18:41/45 19:41	06:55 17:27-17:49/22 18:48	06:28 15:46-16:20/34 17:01	07:05 16:33	07:28 16:38
30	05:53 20:22	06:24 17:55-18:43/48 19:39	06:56 17:25-17:50/25 18:46	06:30 15:46-16:20/34 17:00	07:07 16:32	07:28 16:39
31	05:53 20:21	06:25 17:54-18:44/50 19:38		06:31 15:46-16:20/34 16:58		07:28 16:40
Ore potenziali eliofania	461	429	375	345	296	286
Somma minuti d'ombra	0	395	975	1087	244	0

Legenda della tabella:

Giorno del mese Alba (hh:mm) Inizio ombreggiamento (hh:mm)-Fine ombreggiamento (hh:mm)/Minuti d'ombra  
Tramonto (hh:mm) Inizio ombreggiamento (hh:mm)-Fine ombreggiamento (hh:mm)/Minuti d'ombra

## SHADOW - Calendario per WTG

Calcolo: Real and worst case WTG: 4 - MU03  
Assunzioni sui calcoli d'ombra

Probabilità di eliofanìa (media ore giornaliere di insolazione) [CAMPOBASSO]  
Gen Feb Mar Apr Mag Giu Lug Ago Set Ott Nov Dic  
4,21 4,83 5,24 6,37 6,76 8,17 9,01 9,23 7,23 4,84 4,00 3,35

Tempo di operatività  
N NNE ENE E ESE SSE S SSO OSO O ONO NNO Somma  
1.112 199 90 122 110 71 112 909 1.994 247 130 1.423 6.519

	Gennaio		Febbraio		Marzo		Aprile		Maggio		Giugno	
1	07:28 16:41	15:12-15:57/45	07:14 17:16	15:41-16:39/58	06:38 17:51	15:40-16:55/75	06:46 19:26	16:43-17:59/76	05:59 19:58	17:33-19:10/97	05:30 20:28	19:03-19:34/31 17:49-18:34/45
2	07:28 16:42	15:13-15:58/45	07:13 17:17	15:42-16:40/58	06:36 17:52	15:38-16:55/77	06:44 19:27	16:44-17:38/54 17:42-17:56/14	05:58 19:59	17:33-19:09/96	05:29 20:29	19:03-19:35/32 17:50-18:34/44
3	07:28 16:43	15:14-15:59/45	07:12 17:18	15:43-16:41/58	06:34 17:53	15:38-16:55/77	06:43 19:28	16:45-17:36/51	05:57 20:00	17:33-19:09/96	05:29 20:30	19:03-19:36/33 17:52-18:34/42
4	07:28 16:43	15:14-15:59/45	07:11 17:20	15:44-16:42/58	06:33 17:54	15:37-17:01/84	06:41 19:29	16:47-17:34/47	05:55 20:02	17:33-19:09/96	05:28 20:31	19:02-19:36/34 17:52-18:33/41
5	07:28 16:44	15:15-16:00/45	07:10 17:21	15:46-16:43/57	06:31 17:55	15:36-17:05/89	06:39 19:30	16:49-17:32/43	05:54 20:03	18:46-19:08/22 17:34-18:45/71	05:28 20:31	19:02-19:37/35 17:53-18:33/40
6	07:28 16:45	15:16-16:01/45	07:09 17:22	15:48-16:43/55	06:30 17:56	15:36-17:08/92	06:38 19:31	16:51-17:29/38 18:07-18:21/14	05:53 20:04	18:47-19:08/21 17:34-18:45/71	05:28 20:32	19:02-19:38/36 17:54-18:32/38
7	07:28 16:46	15:17-16:02/45	07:08 17:23	15:50-16:44/54	06:28 17:58	15:35-17:10/95	06:36 19:32	16:53-17:26/33 18:00-18:26/26	05:52 20:05	18:47-19:06/19 17:33-18:44/71	05:27 20:33	19:01-19:38/37 17:54-18:31/37
8	07:28 16:47	15:17-16:02/45	07:07 17:25	15:54-16:44/50	06:26 17:59	15:34-17:11/97	06:34 19:33	16:57-17:23/26 17:57-18:30/33	05:50 20:06	18:48-19:05/17 17:34-18:44/70	05:27 20:33	19:02-19:38/36 17:55-18:31/36
9	07:28 16:48	15:18-16:02/44	07:06 17:26	15:55-16:44/49	06:25 18:00	15:34-17:13/99	06:33 19:34	17:01-17:18/17 17:54-18:32/38	05:49 20:07	18:50-19:03/13 17:34-18:44/70	05:27 20:34	19:02-19:39/37 17:56-18:31/35
10	07:28 16:49	15:20-16:03/43	07:04 17:27	15:56-16:44/48	06:23 18:01	15:33-17:13/100	06:31 19:35	17:52-18:34/42	05:48 20:08	18:52-19:01/9 17:35-18:44/69	05:27 20:35	19:02-19:40/38 17:57-18:31/34
11	07:28 16:50	15:21-16:04/43	07:03 17:28	15:58-16:44/46	06:21 18:02	15:33-17:14/101	06:29 19:36	17:49-18:36/47	05:47 20:09	17:35-18:44/69	05:26 20:35	19:02-19:40/38 17:58-18:31/33
12	07:27 16:52	15:22-16:05/43	07:02 17:30	16:00-16:44/44	06:20 18:03	15:33-17:15/102	06:28 19:38	17:47-18:37/50	05:46 20:10	17:36-18:43/67	05:26 20:36	19:02-19:41/39 17:59-18:30/31
13	07:27 16:53	15:23-16:06/43	07:01 17:31	16:01-16:42/41	06:18 18:04	15:33-17:15/102	06:26 19:39	17:46-18:39/53	05:45 20:11	17:36-18:43/67	05:26 20:36	19:02-19:41/39 18:00-18:30/30
14	07:27 16:54	15:24-16:06/42	06:59 17:32	16:06-16:43/37	06:16 18:06	15:32-17:15/103	06:24 19:40	17:44-18:39/55	05:44 20:12	17:36-18:43/67	05:26 20:37	19:02-19:42/40 18:00-18:30/30
15	07:26 16:55	15:27-16:08/41	06:58 17:33	16:09-16:46/37	06:15 18:07	15:33-17:16/103	06:23 19:41	17:43-18:41/58	05:43 20:13	17:37-18:42/65	05:26 20:37	19:03-19:42/39 18:01-18:30/29
16	07:26 16:56	15:28-16:09/41	06:57 17:35	16:06-16:47/41	06:13 18:08	15:33-17:16/103	06:21 19:42	17:41-18:41/60	05:42 20:14	17:37-18:42/65	05:26 20:37	19:03-19:42/39 18:01-18:30/29
17	07:25 16:57	15:33-16:12/39	06:55 17:36	16:02-16:49/47	06:11 18:09	15:32-17:28/116	06:20 19:43	17:40-18:43/63	05:41 20:15	17:38-18:41/63	05:26 20:38	19:03-19:42/39 18:02-18:29/27
18	07:25 16:58	15:33-16:13/40	06:54 17:37	15:58-16:50/52	06:10 18:10	15:32-17:29/117	06:18 19:44	17:39-18:43/64	05:40 20:16	17:38-18:41/63	05:26 20:38	19:03-19:43/40 18:02-18:29/27
19	07:24 17:00	15:34-16:16/42	06:52 17:38	15:55-16:52/57	06:08 18:11	15:33-17:31/118	06:17 19:45	17:37-18:43/66	05:39 20:17	17:40-18:41/61	05:26 20:38	19:03-19:43/40 18:02-18:29/27
20	07:24 17:01	15:34-16:17/43	06:51 17:40	15:53-16:52/59	06:06 18:12	15:33-17:32/119	06:15 19:46	17:37-18:44/67	05:38 20:18	17:40-18:40/60	05:26 20:39	19:03-19:43/40 18:03-18:29/26
21	07:23 17:02	15:34-16:24/50	06:50 17:41	15:51-16:53/62	06:05 18:13	15:33-17:32/119	06:14 19:47	18:54-19:03/9 17:37-18:45/68	05:37 20:19	17:41-18:40/59	05:27 20:39	19:03-19:43/40 18:03-18:29/26
22	07:23 17:03	15:35-16:27/52	06:48 17:42	15:49-16:55/66	06:03 18:15	15:34-17:33/119	06:12 19:48	18:51-19:06/15 17:36-18:45/69	05:36 20:20	17:41-18:39/58	05:27 20:39	19:04-19:44/40 18:04-18:30/26
23	07:22 17:04	15:36-16:28/52	06:47 17:43	15:47-16:55/68	06:01 18:16	15:34-17:32/118	06:11 19:50	18:50-19:08/18 17:35-18:45/70	05:35 20:21	19:12-19:23/11 17:42-18:38/56	05:27 20:39	19:04-19:44/40 18:03-18:30/27
24	07:21 17:06	15:36-16:29/53	06:45 17:45	15:46-16:56/70	05:59 18:17	15:35-17:32/117	06:09 19:51	18:48-19:08/20 17:34-18:45/71	05:35 20:22	19:10-19:26/16 17:43-18:39/56	05:27 20:39	19:04-19:44/40 18:03-18:30/27
25	07:20 17:07	15:37-16:30/53	06:44 17:46	15:44-16:55/71	05:58 18:18	15:35-17:31/116	06:08 19:52	18:47-19:09/22 17:34-18:46/72	05:34 20:23	19:08-19:27/19 17:44-18:38/54	05:28 20:40	19:04-19:44/40 18:03-18:30/27
26	07:20 17:08	15:37-16:31/54	06:42 17:47	15:43-16:55/72	05:56 18:19	15:37-17:31/114	06:06 19:53	18:46-19:09/23 17:33-18:45/72	05:33 20:23	19:07-19:28/21 17:44-18:37/53	05:28 20:40	19:05-19:44/39 18:04-18:32/28
27	07:19 17:09	15:37-16:32/55	06:41 17:48	15:42-16:56/74	05:54 18:20	15:37-17:30/113	06:05 19:54	17:34-19:10/96	05:33 20:24	19:06-19:30/24 17:45-18:37/52	05:28 20:40	19:05-19:44/39 18:03-18:32/29
28	07:18 17:11	15:39-16:32/53	06:39 17:49	15:40-16:55/75	05:53 18:21	15:38-17:28/110	06:03 19:55	17:34-19:10/96	05:32 20:25	19:05-19:31/26 17:46-18:36/50	05:29 20:40	19:05-19:45/40 18:03-18:33/30
29	07:17 17:12	15:39-16:34/55			06:51 19:22	16:39-18:07/88 18:10-18:28/18	06:02 19:56	17:33-19:10/97	05:31 20:26	19:05-19:32/27 17:47-18:36/49	05:29 20:40	19:05-19:44/39 18:03-18:33/30
30	07:16 17:13	15:40-16:36/56			06:49 19:23	16:40-18:04/84 18:11-18:25/14	06:01 19:57	17:33-19:10/97	05:31 20:27	19:04-19:33/29 17:48-18:35/47	05:30 20:40	19:05-19:44/39 18:02-18:33/31
31	07:15 17:14	15:40-16:38/58			06:48 19:24	16:41-18:02/81 18:13-18:22/9			05:30 20:28	19:04-19:34/30 17:49-18:35/46		
Ore potenziali eliofanìa	296		296		369		399		450		454	
Somma minuti d'ombra	1455		1564		3191		2050		2338		2100	

### Legenda della tabella:

Giorno del mese Alba (hh:mm) Inizio ombreggiamento (hh:mm)-Fine ombreggiamento (hh:mm)/Minuti d'ombra  
Tramonto (hh:mm) Inizio ombreggiamento (hh:mm)-Fine ombreggiamento (hh:mm)/Minuti d'ombra

## SHADOW - Calendario per WTG

Calcolo: Real and worst case WTG: 4 - MU03  
Assunzioni sui calcoli d'ombra

Probabilità di eliofanìa (media ore giornaliere di insolazione) [CAMPOBASSO]  
Gen Feb Mar Apr Mag Giu Lug Ago Set Ott Nov Dic  
4,21 4,83 5,24 6,37 6,76 8,17 9,01 9,23 7,23 4,84 4,00 3,35

Tempo di operatività  
N NNE ENE E ESE SSE S SSO OSO O ONO NNO Somma  
1.112 199 90 122 110 71 112 909 1.994 247 130 1.423 6.519

	Luglio	Agosto	Settembre	Ottobre	Novembre	Dicembre
1	05:30 19:06-19:45/39 20:40 18:02-18:34/32	05:54 17:46-18:54/68 20:20	06:26 17:48-18:35/47 19:36	06:57 16:12-17:54/102 18:45	06:32 15:26-16:14/48 16:57	07:08 15:03-15:47/44 16:32
2	05:30 19:06-19:44/38 20:39 18:01-18:35/34	05:55 19:05-19:10/5 20:19 17:46-18:54/68	06:27 17:50-18:32/42 19:34	06:58 16:11-17:53/102 18:43	06:33 15:24-16:13/49 16:56	07:09 15:03-15:46/43 16:32
3	05:31 19:07-19:44/37 20:39 18:02-18:36/34	05:56 19:02-19:13/11 20:18 17:45-18:55/70	06:28 16:59-17:16/17 19:33 17:52-18:30/38	06:59 16:11-17:52/101 18:41	06:34 15:22-16:13/51 16:55	07:10 15:02-15:47/45 16:31
4	05:32 19:07-19:44/37 20:39 18:01-18:36/35	05:57 19:00-19:14/14 20:17 17:45-18:55/70	06:29 16:54-17:20/26 19:31 17:54-18:27/33	07:00 16:11-17:50/99 18:40	06:36 15:20-16:14/54 16:53	07:11 15:02-15:47/45 16:31
5	05:32 19:07-19:44/37 20:39 18:01-18:37/36	05:58 18:58-19:16/18 20:15 17:44-18:55/71	06:30 16:50-17:23/33 19:29 17:57-18:23/26	07:01 16:11-17:48/97 18:38	06:37 15:17-16:13/56 16:52	07:12 15:02-15:47/45 16:31
6	05:33 19:08-19:44/36 20:39 18:01-18:38/37	05:59 18:57-19:17/20 20:14 17:44-18:55/71	06:31 16:47-17:25/38 19:28 18:02-18:17/15	07:02 16:11-17:47/96 18:36	06:38 15:15-16:12/57 16:51	07:13 15:02-15:47/45 16:31
7	05:33 19:08-19:43/35 20:38 17:59-18:39/40	06:00 18:56-19:17/21 20:13 17:43-18:55/72	06:32 16:44-17:27/43 19:26	07:03 16:11-17:45/94 18:35	06:39 15:15-16:13/58 16:50	07:14 15:02-15:47/45 16:31
8	05:34 19:09-19:43/34 20:38 17:59-18:40/41	06:01 17:43-19:17/94 20:12	06:33 16:42-17:29/47 19:24	07:04 16:11-17:42/91 18:33	06:41 15:13-16:12/59 16:49	07:15 15:02-15:47/45 16:31
9	05:35 19:10-19:43/33 20:38 17:59-18:41/42	06:02 17:43-19:17/94 20:10	06:34 16:40-17:30/50 19:23	07:06 16:11-17:38/87 18:31	06:42 15:12-16:10/58 16:48	07:16 15:03-15:48/45 16:31
10	05:35 19:10-19:43/33 20:37 17:58-18:41/43	06:03 17:41-19:18/97 20:09	06:35 16:37-17:31/54 19:21 17:36-17:48/12	07:07 16:11-17:28/77 18:30	06:43 15:12-16:10/58 16:47	07:16 15:02-15:47/45 16:31
11	05:36 19:11-19:43/32 20:37 17:58-18:42/44	06:05 17:41-19:18/97 20:08	06:36 16:35-17:52/77 19:19	07:08 16:12-17:28/76 18:28	06:44 15:11-16:09/58 16:46	07:17 15:02-15:47/45 16:31
12	05:37 19:12-19:42/30 20:36 17:57-18:43/46	06:06 17:41-19:18/97 20:06	06:37 16:33-17:54/81 19:17 18:06-18:13/7	07:09 16:12-17:28/76 18:26	06:45 15:11-16:07/56 16:45	07:18 15:03-15:48/45 16:31
13	05:38 19:12-19:41/29 20:36 17:56-18:43/47	06:07 17:41-19:18/97 20:05	06:38 16:32-17:55/83 19:16 18:03-18:16/13	07:10 16:13-17:28/75 18:25	06:47 15:10-16:05/55 16:44	07:19 15:03-15:48/45 16:31
14	05:38 19:13-19:41/28 20:35 17:56-18:44/48	06:08 17:41-19:18/97 20:04	06:39 16:30-17:57/87 19:14 18:00-18:18/18	07:11 16:14-17:28/74 18:23	06:48 15:11-16:05/54 16:43	07:20 15:04-15:49/45 16:31
15	05:39 19:14-19:41/27 20:35 17:55-18:45/50	06:09 17:40-19:17/97 20:02	06:40 16:28-17:58/90 19:12 17:59-18:18/19	07:12 16:15-17:28/73 18:22	06:49 15:10-16:05/55 16:42	07:20 15:04-15:48/44 16:31
16	05:40 19:15-19:40/25 20:34 17:55-18:46/51	06:10 17:40-19:17/97 20:01	06:41 16:27-18:19/112 19:11	07:13 16:15-17:27/72 18:20	06:50 15:10-16:04/54 16:41	07:21 15:04-15:49/45 16:32
17	05:41 19:15-19:38/23 20:33 17:54-18:46/52	06:11 18:53-19:16/23 19:59 17:40-18:52/72	06:42 16:25-18:19/114 19:09	07:14 16:16-17:27/71 18:18	06:52 15:11-16:04/53 16:40	07:22 15:05-15:49/44 16:32
18	05:42 19:17-19:37/20 20:33 17:53-18:47/54	06:12 18:53-19:15/22 19:58 17:40-18:51/71	06:43 16:24-18:19/115 19:07	07:16 16:17-17:26/69 18:17	06:53 15:10-16:03/53 16:39	07:23 15:05-15:49/44 16:32
19	05:42 19:19-19:36/17 20:32 17:53-18:48/55	06:13 18:54-19:14/20 19:57 17:40-18:51/71	06:44 16:22-18:19/117 19:05	07:17 16:19-17:26/67 18:15	06:54 15:10-16:02/52 16:39	07:23 15:06-15:50/44 16:33
20	05:43 19:21-19:34/13 20:31 17:53-18:48/55	06:14 18:55-19:12/17 19:55 17:40-18:50/70	06:45 16:21-18:19/118 19:04	07:18 16:21-17:25/64 18:14	06:55 15:09-16:01/52 16:38	07:24 15:06-15:50/44 16:33
21	05:44 19:24-19:31/7 20:30 17:52-18:49/57	06:15 18:57-19:10/13 19:54 17:40-18:49/69	06:46 16:20-18:18/118 19:02	07:19 16:22-17:24/62 18:12	06:56 15:10-16:00/50 16:37	07:24 15:06-15:51/45 16:33
22	05:45 17:52-18:50/58 20:30	06:16 18:59-19:07/8 19:52 17:41-18:49/68	06:48 16:19-18:17/118 19:00	07:20 16:24-17:23/59 18:11	06:57 15:10-15:53/43 16:36	07:25 15:06-15:51/45 16:34
23	05:46 17:51-18:51/60 20:29	06:17 17:41-18:48/67 19:50	06:49 16:18-18:16/118 18:58	07:21 16:26-17:21/55 18:09	06:59 15:10-15:52/42 16:36	07:25 15:07-15:52/45 16:34
24	05:47 17:50-18:50/60 20:28	06:18 17:41-18:47/66 19:49	06:50 16:17-18:15/118 18:57	07:23 16:29-17:20/51 18:08	07:00 15:10-15:50/40 16:35	07:26 15:08-15:52/44 16:35
25	05:48 17:49-18:51/62 20:27	06:19 17:42-18:46/64 19:47	06:51 16:16-18:13/117 18:55	06:24 15:32-16:19/47 17:06	07:01 15:11-15:50/39 16:35	07:26 15:09-15:53/44 16:36
26	05:49 17:49-18:52/63 20:26	06:20 17:42-18:44/62 19:46	06:52 16:15-18:11/116 18:53	06:25 15:37-16:16/39 17:05	07:02 15:08-15:48/40 16:34	07:27 15:09-15:53/44 16:36
27	05:50 17:48-18:52/64 20:25	06:21 17:43-18:43/60 19:44	06:53 16:14-17:58/104 18:52 18:00-18:07/7	06:26 15:37-16:14/37 17:04	07:03 15:06-15:47/41 16:34	07:27 15:09-15:54/45 16:37
28	05:51 17:48-18:53/65 20:24	06:22 17:44-18:42/58 19:43	06:54 16:13-17:57/104 18:50	06:27 15:34-16:12/38 17:02	07:04 15:04-15:46/42 16:33	07:27 15:09-15:54/45 16:38
29	05:52 17:47-18:53/66 20:23	06:23 17:45-18:40/55 19:41	06:55 16:13-17:56/103 18:48	06:28 15:31-16:12/41 17:01	07:05 15:03-15:46/43 16:33	07:28 15:11-15:55/44 16:38
30	05:52 17:47-18:53/66 20:22	06:24 17:46-18:39/53 19:39	06:56 16:12-17:55/103 18:46	06:30 15:28-16:13/45 17:00	07:07 15:03-15:46/43 16:32	07:28 15:11-15:56/45 16:39
31	05:53 17:46-18:54/68 20:21	06:25 17:47-18:37/50 19:38		06:31 15:27-16:14/47 16:58		07:28 15:12-15:56/44 16:40
Ore potenziali eliofanìa	461	429	375	345	296	286
Somma minuti d'ombra	2175	2505	2698	2184	1513	1382

### Legenda della tabella:

Giorno del mese Alba (hh:mm) Inizio ombreggiamento (hh:mm)-Fine ombreggiamento (hh:mm)/Minuti d'ombra  
Tramonto (hh:mm) Inizio ombreggiamento (hh:mm)-Fine ombreggiamento (hh:mm)/Minuti d'ombra



## SHADOW - Calendario per WTG

Calcolo: Real and worst case WTG: 5 - MU06  
Assunzioni sui calcoli d'ombra

Probabilità di eliofanìa (media ore giornaliere di insolazione) [CAMPOBASSO]

Gen	Feb	Mar	Apr	Mag	Giu	Lug	Ago	Set	Ott	Nov	Dic
4,21	4,83	5,24	6,37	6,76	8,17	9,01	9,23	7,23	4,84	4,00	3,35

Tempo di operatività

N	NNE	ENE	E	ESE	SSE	S	SSO	OSO	O	ONO	NNO	Somma
1.112	199	90	122	110	71	112	909	1.994	247	130	1.423	6.519

	Gennaio	Febbraio	Marzo	Aprile	Maggio	Giugno
1	07:28 15:42-16:06/24 16:41 07:51-09:20/89	07:14 15:17-16:31/74 17:16 08:02-09:21/79	06:38 15:18-17:15/117 17:51	06:46 18:17-18:33/16 19:26	05:59 19:02-19:09/7 19:58 18:44-18:54/10	05:30 18:50-19:22/32 20:28 19:25-19:51/26
2	07:28 15:42-16:07/25 16:42 07:51-09:20/89	07:13 15:16-16:32/76 17:17 08:03-09:20/77	06:36 15:19-17:15/116 17:52	06:44 18:19-18:31/12 19:27	05:58 18:57-19:13/16 19:59	05:29 18:50-19:22/32 20:29 19:25-19:52/27
3	07:28 15:42-16:08/26 16:43 07:51-09:21/90	07:12 15:16-16:33/77 17:18 08:04-09:18/74	06:34 15:20-17:14/114 17:53	06:42 19:28	05:57 18:55-19:15/20 20:00	05:29 18:51-19:23/32 20:30 19:25-19:53/28
4	07:28 15:42-16:08/26 16:43 07:51-09:21/90	07:11 15:15-16:35/80 17:19 08:05-09:17/72	06:33 15:21-17:15/114 17:54	06:31 15:22-17:14/112 19:29	05:55 18:53-19:17/24 20:01	05:28 18:51-19:22/31 20:31 19:24-19:53/29
5	07:28 15:42-16:09/27 16:44 07:51-09:22/91	07:10 15:15-16:36/81 17:21 08:06-09:16/70	06:31 15:22-17:14/112 17:55	06:39 19:30	05:54 18:52-19:18/26 20:03	05:28 18:52-19:22/30 20:31 19:24-19:54/30
6	07:28 15:43-16:10/27 16:45 07:51-09:22/91	07:09 15:15-16:37/82 17:22 08:07-09:15/68	06:30 15:24-17:15/111 17:56	06:37 19:31	05:53 18:51-19:20/29 20:04	05:28 18:53-19:22/29 20:32 19:24-19:55/31
7	07:28 15:43-16:11/28 16:46 07:51-09:23/92	07:08 15:15-16:38/83 17:23 08:09-09:14/65	06:28 16:39-17:14/35 17:58 15:25-16:37/72	06:36 19:32	05:52 18:49-19:20/31 20:05	05:27 18:53-19:21/28 20:33 19:23-19:55/32
8	07:28 15:42-16:11/29 16:47 07:50-09:22/92	07:07 15:14-16:40/86 17:25 08:10-09:13/63	06:26 16:39-17:13/34 17:59 15:26-16:36/70	06:34 19:33	05:50 18:48-19:21/33 20:06	05:27 18:54-19:21/27 20:33 19:23-19:56/33
9	07:28 15:43-16:12/29 16:48 07:50-09:23/93	07:06 15:13-16:40/87 17:26 08:11-09:10/59	06:25 16:40-17:12/32 18:00 15:28-16:35/67	06:33 19:34	05:49 18:47-19:21/34 20:07	05:27 18:54-19:21/27 20:34 19:23-19:56/33
10	07:28 15:43-16:12/29 16:49 07:50-09:23/93	07:04 15:13-16:41/88 17:27 08:13-09:09/56	06:23 16:41-17:11/30 18:01 15:29-16:34/65	06:31 19:35	05:48 18:47-19:22/35 20:08	05:27 18:55-19:21/26 20:34 19:23-19:57/34
11	07:28 15:39-16:12/33 16:50 07:50-09:24/94	07:03 15:14-16:42/88 17:28 08:15-09:07/52	06:21 16:41-17:09/28 18:02 15:31-16:32/61	06:29 19:36	05:47 18:46-19:23/37 20:09	05:26 18:56-19:21/25 20:35 19:23-19:57/34
12	07:27 15:36-16:13/37 16:52 07:49-09:23/94	07:02 15:14-16:43/89 17:30 08:17-09:05/48	06:20 16:43-17:08/25 18:03 15:34-16:31/57	06:28 18:50-18:55/5 19:38	05:46 18:46-19:23/37 20:10	05:26 18:56-19:21/25 20:36 19:23-19:58/35
13	07:27 15:35-16:14/39 16:53 07:50-09:24/94	07:01 15:13-16:42/89 17:31 08:19-09:02/43	06:18 16:44-17:06/22 18:04 15:36-16:29/53	06:26 18:46-18:59/13 19:39	05:45 18:46-19:23/37 20:11	05:26 18:57-19:21/24 20:36 19:23-19:58/35
14	07:27 15:32-16:14/42 16:54 07:50-09:24/94	06:59 15:13-16:43/90 17:32 08:22-08:59/37	06:16 16:46-17:03/17 18:06 15:39-16:26/47	06:24 18:43-19:01/18 19:40	05:44 18:46-19:24/38 20:12	05:26 18:58-19:21/23 20:36 19:23-19:58/35
15	07:26 15:31-16:15/44 16:55 07:51-09:24/93	06:58 15:14-16:44/90 17:33 08:26-08:56/30	06:15 16:50-17:00/10 18:07 15:44-16:25/41	06:23 18:42-19:03/21 19:41	05:43 18:45-19:24/39 20:13	05:26 18:58-19:21/23 20:37 19:23-19:59/36
16	07:26 15:30-16:15/45 16:56 07:51-09:24/93	06:57 15:13-16:44/91 17:35 08:30-08:51/21	06:13 15:46-16:22/36 18:08	06:21 18:40-19:03/23 19:42	05:42 18:45-19:24/39 20:14	05:26 18:58-19:21/23 20:37 19:23-19:59/36
17	07:25 15:29-16:16/47 16:57 07:52-09:25/93	06:55 15:13-16:44/91 17:36	06:11 15:48-16:19/31 18:09	06:20 18:39-19:03/24 19:43	05:41 18:45-19:24/39 20:15	05:26 18:59-19:21/22 20:38 19:24-19:59/35
18	07:25 15:27-16:16/49 16:58 07:52-09:24/92	06:54 15:13-16:44/91 17:37	06:10 15:52-16:14/22 18:10 17:25-17:33/8	06:18 18:38-19:04/26 19:44	05:40 18:45-19:24/39 20:16	05:26 18:59-19:21/22 20:38 19:24-19:59/35
19	07:24 15:27-16:16/49 17:00 07:53-09:25/92	06:52 15:13-16:45/92 17:38	06:08 15:59-16:08/9 18:11 17:22-17:37/15	06:17 18:37-19:04/27 19:45	05:39 18:45-19:24/39 20:17	05:26 18:59-19:21/22 20:38 19:24-19:59/35
20	07:24 15:26-16:16/50 17:01 07:53-09:25/92	06:51 15:13-16:44/91 17:40	06:06 17:20-17:38/18 18:12	06:15 18:37-19:04/27 19:46	05:38 18:46-19:24/38 20:18	05:26 18:59-19:21/22 20:39 19:24-19:59/35
21	07:23 15:24-16:16/52 17:02 07:54-09:24/90	06:50 16:53-17:04/11 17:41 15:14-16:45/91	06:05 17:18-17:39/21 18:13	06:14 18:36-19:04/28 19:47	05:37 18:46-19:24/38 20:19	05:27 18:59-19:21/22 20:39 19:24-19:59/35
22	07:23 15:23-16:17/54 17:03 07:55-09:25/90	06:48 16:49-17:07/18 17:42 15:15-16:45/90	06:03 17:17-17:40/23 18:15	06:12 18:37-19:04/27 19:48	05:36 18:46-19:24/38 20:20	05:27 19:00-19:22/22 20:39 19:25-20:00/35
23	07:22 15:23-16:20/57 17:04 07:55-09:24/89	06:47 16:47-17:09/22 17:43 15:15-16:45/90	06:01 17:16-17:40/24 18:16	06:11 18:37-19:04/27 19:50	05:35 18:46-19:24/38 20:21 19:32-19:39/7	05:27 19:00-19:22/22 20:39 19:25-20:00/35
24	07:21 15:22-16:21/59 17:06 07:56-09:24/88	06:45 16:45-17:10/25 17:45 15:14-16:44/90	05:59 17:15-17:40/25 18:17	06:09 18:37-19:03/26 19:51	05:35 18:47-19:24/37 20:22 19:31-19:42/11	05:27 19:00-19:22/22 20:39 19:25-20:00/35
25	07:20 15:21-16:22/61 17:07 07:56-09:24/88	06:44 15:15-17:12/117 17:46	05:58 17:14-17:40/26 18:18	06:08 18:37-19:03/26 19:52	05:34 18:47-19:24/37 20:23 19:29-19:43/14	05:28 19:00-19:22/22 20:40 19:25-20:00/35
26	07:20 15:20-16:23/63 17:08 07:57-09:23/86	06:42 15:16-17:13/117 17:47	05:56 17:15-17:40/25 18:19	06:06 18:37-19:01/24 19:53	05:33 18:47-19:23/36 20:23 19:28-19:44/16	05:28 19:01-19:23/22 20:40 19:25-20:01/36
27	07:19 15:20-16:24/64 17:09 07:57-09:23/86	06:41 15:17-17:14/117 17:48	05:54 17:14-17:39/25 18:20	06:05 18:38-19:01/23 19:54	05:33 18:48-19:24/36 20:24 19:28-19:46/18	05:28 19:00-19:23/23 20:40 19:25-20:01/36
28	07:18 15:19-16:25/66 17:11 07:59-09:23/84	06:39 15:17-17:14/117 17:49	05:53 17:14-17:38/24 18:21	06:03 18:39-19:00/21 19:55	05:32 18:48-19:23/35 20:25 19:27-19:46/19	05:29 19:01-19:24/23 20:40 19:26-20:00/34
29	07:17 15:19-16:27/68 17:12 08:00-09:23/83		06:51 18:15-18:38/23 19:22	06:02 18:40-18:58/18 19:56	05:31 18:49-19:23/34 20:26 19:27-19:47/20	05:29 19:00-19:24/24 20:40 19:26-20:01/35
30	07:16 15:19-16:28/69 17:13 08:01-09:22/81		06:49 18:15-18:37/22 19:23	06:01 18:42-18:57/15 19:57	05:31 18:49-19:23/34 20:27 19:26-19:49/23	05:30 19:00-19:24/24 20:40 19:26-20:01/35
31	07:15 15:18-16:30/72 17:14 08:01-09:21/80		06:48 18:16-18:35/19 19:24		05:30 18:50-19:23/33 20:28 19:26-19:51/25	
Ore potenziali eliofanìa	296	296	369	399	450	454
Somma minuti d'ombra	4176	3535	1846	447	1196	1756

Legenda della tabella:

Giorno del mese Alba (hh:mm) Inizio ombreggiamento (hh:mm)-Fine ombreggiamento (hh:mm)/Minuti d'ombra  
Tramonto (hh:mm) Inizio ombreggiamento (hh:mm)-Fine ombreggiamento (hh:mm)/Minuti d'ombra

## SHADOW - Calendario per WTG

Calcolo: Real and worst case WTG: 5 - MU06  
Assunzioni sui calcoli d'ombra

Probabilità di eliofania (media ore giornaliera di insolazione) [CAMPOBASSO]  
Gen Feb Mar Apr Mag Giu Lug Ago Set Ott Nov Dic  
4,21 4,83 5,24 6,37 6,76 8,17 9,01 9,23 7,23 4,84 4,00 3,35

Tempo di operatività  
N NNE ENE E ESE SSE S SSO OSO O ONO NNO Somma  
1.112 199 90 122 110 71 112 909 1.994 247 130 1.423 6.519

	Luglio	Agosto	Settembre	Ottobre	Novembre	Dicembre
1	05:30 19:00-19:25/25 20:39 19:27-20:01/34	05:54 18:57-19:33/36 20:20	06:26 19:36	06:57 17:22-17:46/24 18:45 16:14-17:09/55	06:32 14:43-16:10/87 16:57 07:43-08:39/56	07:08 15:21-15:55/34 16:32 07:32-09:06/94
2	05:30 18:59-19:25/26 20:39 19:27-20:01/34	05:55 18:57-19:33/36 20:19	06:27 19:34	06:58 17:20-17:47/27 18:43 16:11-17:10/59	06:33 14:43-16:09/86 16:56 07:41-08:40/59	07:09 15:26-15:56/30 16:32 07:33-09:06/93
3	05:31 19:00-19:26/26 20:39 19:28-20:01/33	05:56 18:58-19:32/34 20:18	06:28 19:33	06:59 17:19-17:48/29 18:41 16:08-17:11/63	06:34 14:43-16:08/85 16:55 07:39-08:42/63	07:10 15:27-15:56/29 16:31 07:34-09:07/93
4	05:32 18:59-19:26/27 20:39 19:28-20:01/33	05:57 18:58-19:32/34 20:17	06:29 19:31	07:00 17:17-17:49/32 18:40 16:06-17:12/66	06:36 14:44-16:08/84 16:53 07:39-08:44/65	07:11 15:27-15:56/29 16:31 07:35-09:07/92
5	05:32 18:59-19:30/31 20:39 19:29-20:01/32	05:58 18:59-19:31/32 20:15	06:30 19:29	07:01 17:16-17:49/33 18:38 16:03-17:12/69	06:37 14:45-16:07/82 16:52 07:37-08:45/68	07:12 15:28-15:56/28 16:31 07:36-09:08/92
6	05:33 18:59-19:28/29 20:39 19:30-20:02/32	05:59 19:00-19:30/30 20:14	06:31 19:28	07:02 17:16-17:50/34 18:36 16:02-17:14/72	06:38 14:45-16:06/81 16:51 07:36-08:46/70	07:13 15:29-15:56/27 16:31 07:37-09:08/91
7	05:33 18:59-19:28/29 20:38 19:30-20:01/31	06:00 19:01-19:29/28 20:13	06:32 19:26	07:03 17:15-17:50/35 18:35 16:00-17:14/74	06:39 14:46-16:05/79 16:50 07:35-08:48/73	07:14 15:29-15:56/27 16:31 07:38-09:09/91
8	05:34 18:59-19:29/30 20:38 19:31-20:01/30	06:01 19:01-19:27/26 20:12	06:33 19:24	07:04 15:58-17:50/112 18:33	06:41 14:47-16:04/77 16:49 07:34-08:49/75	07:15 15:30-15:56/26 16:31 07:39-09:09/90
9	05:35 18:59-19:30/31 20:38 19:32-20:00/28	06:02 19:02-19:25/23 20:10	06:34 19:23	07:06 15:56-17:50/114 18:31	06:42 14:47-16:03/76 16:48 07:33-08:50/77	07:15 15:30-15:56/26 16:31 07:40-09:10/90
10	05:35 18:58-19:30/32 20:37 19:32-20:00/28	06:03 19:04-19:23/19 20:09	06:35 18:13-18:24/11 19:21	07:07 15:55-17:49/114 18:30	06:43 14:48-16:02/74 16:47 07:33-08:52/79	07:16 15:31-15:56/25 16:31 07:40-09:09/89
11	05:36 18:58-19:30/32 20:37 19:33-20:00/27	06:04 19:07-19:20/13 20:08	06:36 18:10-18:26/16 19:19	07:08 15:53-17:49/116 18:28	06:44 14:49-16:01/72 16:46 07:32-08:52/80	07:17 15:32-15:56/24 16:31 07:41-09:10/89
12	05:37 18:58-19:31/33 20:36 19:34-19:59/25	06:06 19:12-19:14/2 20:06	06:37 18:08-18:27/19 19:17	07:09 15:52-17:48/116 18:26	06:45 14:50-15:59/69 16:45 07:31-08:53/82	07:18 15:32-15:57/25 16:31 07:42-09:10/88
13	05:38 18:57-19:31/34 20:36 19:34-19:58/24	06:07 18:49-19:05/16 20:05	06:38 18:07-18:28/21 19:16	07:10 15:50-17:47/117 18:25	06:47 14:50-15:58/68 16:44 07:32-08:55/83	07:19 15:33-15:57/24 16:31 07:43-09:11/88
14	05:38 18:57-19:32/35 20:35 19:35-19:57/22	06:08 18:47-19:06/19 20:04	06:39 18:05-18:28/23 19:14	07:11 15:50-17:47/117 18:23	06:48 14:52-15:58/66 16:43 07:31-08:55/84	07:20 15:34-15:57/23 16:31 07:44-09:12/88
15	05:39 18:57-19:32/35 20:35 19:36-19:56/20	06:09 18:46-19:07/21 20:02	06:40 18:04-18:29/25 19:12	07:12 15:49-17:46/117 18:22	06:49 14:53-15:57/64 16:42 07:30-08:56/86	07:20 15:34-15:57/23 16:31 07:44-09:12/88
16	05:40 18:57-19:33/36 20:34 19:37-19:55/18	06:10 18:45-19:08/23 20:01	06:41 18:04-18:29/25 19:11	07:13 15:48-17:45/117 18:20	06:50 14:53-15:56/63 16:41 07:30-08:56/86	07:21 15:35-15:57/22 16:32 07:45-09:12/87
17	05:41 18:56-19:32/36 20:33 19:37-19:54/17	06:11 18:44-19:08/24 19:59	06:42 18:03-18:28/25 19:09	07:14 15:47-17:43/116 18:18	06:51 14:55-15:56/61 16:40 07:30-08:58/88	07:22 15:36-15:58/22 16:32 07:46-09:13/87
18	05:42 18:56-19:33/37 20:33 19:38-19:53/15	06:12 18:43-19:09/26 19:58	06:43 18:03-18:28/25 19:07	07:16 17:17-17:41/24 18:17 15:46-17:15/89	06:53 14:56-15:55/59 16:39 07:30-08:58/88	07:22 15:36-15:58/22 16:32 07:46-09:13/87
19	05:42 18:56-19:34/38 20:32 19:39-19:52/13	06:13 18:42-19:09/27 19:56	06:44 18:02-18:27/25 19:05	07:17 17:19-17:40/21 18:15 15:46-17:16/90	06:54 14:57-15:54/57 16:39 07:29-08:58/89	07:23 15:37-15:59/22 16:33 07:47-09:14/87
20	05:43 18:56-19:34/38 20:31 19:41-19:51/10	06:14 18:42-19:09/27 19:55	06:45 18:02-18:27/25 19:04	07:18 17:21-17:37/16 18:14 15:45-17:16/91	06:55 14:58-15:53/55 16:38 07:29-08:59/90	07:24 15:37-15:58/21 16:33 07:47-09:14/87
21	05:44 18:56-19:34/38 20:30 19:44-19:48/4	06:15 18:41-19:09/28 19:53	06:46 18:03-18:26/23 19:02	07:19 17:25-17:33/8 18:12 15:44-17:15/91	06:56 15:00-15:52/52 16:37 07:30-09:00/90	07:24 15:38-15:59/21 16:33 07:48-09:15/87
22	05:45 18:56-19:35/39 20:30	06:16 18:41-19:08/27 19:52	06:48 18:03-18:24/21 19:00	07:20 15:44-17:15/91 18:11	06:57 15:02-15:52/50 16:36 07:29-09:01/92	07:25 15:38-15:59/21 16:34 07:48-09:15/87
23	05:46 18:55-19:34/39 20:29	06:17 18:41-19:08/27 19:50	06:49 18:04-18:23/19 18:58	07:21 15:43-17:14/91 18:09	06:59 15:03-15:53/50 16:36 07:29-09:01/92	07:25 15:39-16:00/21 16:34 07:49-09:16/87
24	05:47 18:55-19:34/39 20:28	06:18 18:41-19:08/27 19:49	06:50 18:05-18:21/16 18:57	07:22 15:43-17:15/92 18:08	07:00 15:04-15:53/49 16:35 07:29-09:01/92	07:26 15:39-16:00/21 16:35 07:49-09:16/87
25	05:48 18:55-19:34/39 20:27	06:19 18:41-19:07/26 19:47	06:51 16:37-16:56/19 18:55 18:07-18:18/11	06:24 14:43-16:14/91 17:06 08:06-08:14/8	07:01 15:07-15:54/47 16:35 07:30-09:03/93	07:26 15:40-16:02/22 16:36 07:50-09:17/87
26	05:49 18:55-19:34/39 20:26	06:20 18:42-19:06/24 19:46	06:52 16:32-17:00/28 18:53	06:25 14:43-16:13/90 17:05 07:58-08:22/24	07:02 15:09-15:54/45 16:34 07:30-09:03/93	07:27 15:40-16:02/22 16:36 07:50-09:17/87
27	05:50 18:56-19:34/38 20:25	06:21 18:42-19:05/23 19:44	06:53 16:28-17:03/35 18:51	06:26 14:42-16:13/91 17:04 07:54-08:26/32	07:03 15:10-15:54/44 16:34 07:30-09:03/93	07:27 15:40-16:02/22 16:37 07:50-09:17/87
28	05:51 18:56-19:34/38 20:24	06:22 18:43-19:03/20 19:43	06:54 17:33-17:38/5 18:50 16:25-17:05/40	06:27 14:43-16:13/90 17:02 07:51-08:30/39	07:04 15:12-15:54/42 16:33 07:30-09:04/94	07:27 15:40-16:03/23 16:38 07:50-09:17/87
29	05:51 18:56-19:34/38 20:23	06:23 18:44-19:02/18 19:41	06:55 17:28-17:43/15 18:48 16:21-17:06/45	06:28 14:43-16:12/89 17:01 07:48-08:32/44	07:05 15:15-15:54/39 16:33 07:30-09:04/94	07:28 15:41-16:04/23 16:38 07:51-09:19/88
30	05:52 18:56-19:34/38 20:22	06:24 18:46-18:59/13 19:39	06:56 17:25-17:45/20 18:46 16:17-17:08/51	06:30 14:42-16:11/89 17:00 07:46-08:34/48	07:07 15:17-15:54/37 16:32 07:30-09:05/95	07:28 15:41-16:05/24 16:39 07:51-09:19/88
31	05:53 18:56-19:34/38 20:21	06:25 18:50-18:55/5 19:38		06:31 14:43-16:11/88 16:58 07:45-08:37/52		07:28 15:41-16:05/24 16:40 07:51-09:19/88
Ore potenziali eliofania	461	429	375	345	297	286
Somma minuti d'ombra	1570	750	588	3407	4369	3504

### Legenda della tabella:

Giorno del mese Alba (hh:mm) Inizio ombreggiamento (hh:mm)-Fine ombreggiamento (hh:mm)/Minuti d'ombra  
Tramonto (hh:mm) Inizio ombreggiamento (hh:mm)-Fine ombreggiamento (hh:mm)/Minuti d'ombra

## SHADOW - Calendario per WTG

Calcolo: Real and worst case WTG: 6 - MU09  
Assunzioni sui calcoli d'ombra

Probabilità di eliofanìa (media ore giornaliere di insolazione) [CAMPOBASSO]  
Gen Feb Mar Apr Mag Giu Lug Ago Set Ott Nov Dic  
4,21 4,83 5,24 6,37 6,76 8,17 9,01 9,23 7,23 4,84 4,00 3,35

Tempo di operatività  
N NNE ENE E ESE SSE S SSO OSO O ONO NNO Somma  
1.112 199 90 122 110 71 112 909 1.994 247 130 1.423 6.519

	Gennaio	Febbraio	Marzo	Aprile	Maggio	Giugno
1	07:28 15:02-15:49/47 16:41 07:51-08:04/13	07:14 17:16	06:38 16:37-17:10/33 17:51	06:46 18:04-18:43/39 19:25	05:59 17:49-18:56/67 19:58	05:30 18:56-19:57/61 20:28
2	07:28 15:03-15:50/47 16:42 07:51-08:05/14	07:13 17:17	06:36 16:37-17:09/32 17:52	06:44 18:04-18:45/41 19:27	05:58 17:49-18:55/66 19:59	05:29 18:57-19:58/61 20:29
3	07:28 15:03-15:50/47 16:43 07:51-08:05/14	07:12 17:18	06:34 16:37-17:07/30 17:53	06:42 18:04-18:47/43 19:28	05:57 17:49-18:55/66 20:00	05:29 18:57-19:59/62 20:30
4	07:28 15:04-15:50/46 16:43 07:51-08:05/14	07:11 17:19	06:33 16:39-17:07/28 17:54	06:41 18:04-18:48/44 19:29	05:55 17:50-18:55/65 20:01	05:28 18:56-19:59/63 20:31
5	07:28 15:05-15:50/45 16:44 07:51-08:05/14	07:10 17:21	06:31 16:40-17:05/25 17:55	06:39 18:04-18:51/47 19:30	05:54 17:51-18:54/63 20:03	05:28 18:57-20:00/63 20:31
6	07:28 15:06-15:51/45 16:45 07:51-08:06/15	07:09 17:22	06:30 16:42-17:04/22 17:56	06:37 18:02-18:52/50 19:31	05:53 17:52-18:54/62 20:04	05:28 18:57-20:01/64 20:32
7	07:28 15:07-15:51/44 16:46 07:51-08:06/15	07:08 17:23	06:28 16:43-17:01/18 17:58	06:36 18:00-18:52/52 19:32	05:52 17:51-18:52/61 20:05	05:27 18:56-20:00/64 20:33
8	07:28 15:07-15:50/43 16:47 07:50-08:05/15	07:07 17:25	06:26 16:46-16:57/11 17:59	06:34 17:59-18:54/55 19:33	05:50 17:52-18:52/60 20:06	05:27 18:57-20:01/64 20:33
9	07:28 15:08-15:51/43 16:48 07:50-08:05/15	07:06 17:26	06:25 18:00 18:00	06:33 17:57-18:55/58 19:34	05:49 17:53-18:51/58 20:07	05:27 18:57-20:02/65 20:34
10	07:28 15:09-15:51/42 16:49 07:50-08:06/16	07:04 17:27	06:23 18:01 18:01	06:31 17:56-19:11/75 19:35	05:48 17:54-18:51/57 20:08	05:27 18:57-20:02/65 20:34
11	07:28 15:09-15:50/41 16:50 07:50-08:06/16	07:03 17:28	06:21 18:02 18:02	06:29 17:55-19:12/77 19:36	05:47 17:55-18:50/55 20:09	05:26 18:57-20:03/66 20:35
12	07:27 15:10-15:50/40 16:52 07:49-08:05/16	07:02 17:30	06:20 18:03 18:03	06:28 17:53-19:13/80 19:38	05:46 17:56-18:49/53 20:10	05:26 18:58-20:03/65 20:36
13	07:27 15:12-15:50/38 16:53 07:49-08:05/16	07:01 17:31	06:18 18:04 18:04	06:26 17:53-19:14/81 19:39	05:45 17:56-18:48/52 20:11	05:26 18:58-20:03/65 20:36
14	07:27 15:12-15:50/38 16:54 07:48-08:04/16	06:59 16:48-17:01/13 17:32	06:16 18:06 18:06	06:24 17:52-19:13/81 19:40	05:44 17:57-18:47/50 20:12	05:26 18:58-20:04/66 20:36
15	07:26 15:14-15:50/36 16:55 07:48-08:04/16	06:58 16:45-17:03/18 17:33	06:15 18:07 18:07	06:23 17:52-19:14/82 19:41	05:43 17:58-18:46/48 20:13	05:26 18:58-20:04/66 20:37
16	07:26 15:15-15:49/34 16:56 07:47-08:03/16	06:57 16:43-17:05/22 17:35	06:13 18:08 18:08	06:21 17:50-19:13/83 19:42	05:42 17:59-18:45/46 20:14	05:26 18:58-20:04/66 20:37
17	07:25 15:17-15:49/32 16:57 07:47-08:03/16	06:55 16:42-17:07/25 17:36	06:11 18:09 18:09	06:20 17:49-19:12/83 19:43	05:41 18:00-18:44/44 20:15	05:26 18:58-20:04/66 20:38
18	07:25 15:18-15:47/29 16:58 07:46-08:01/15	06:54 16:40-17:08/28 17:37	06:10 18:10 18:10	06:18 17:49-19:12/83 19:44	05:40 18:01-18:43/42 20:16	05:26 18:59-20:05/66 20:38
19	07:24 15:20-15:47/27 17:00 07:46-08:00/14	06:52 16:39-17:09/30 17:38	06:08 17:21-17:35/14 18:11	06:17 17:49-19:11/82 19:45	05:39 18:02-18:42/40 20:17	05:26 18:59-20:05/66 20:38
20	07:24 15:22-15:45/23 17:01 07:45-07:58/13	06:51 16:38-17:09/31 17:40	06:06 17:17-17:38/21 18:12	06:15 17:49-19:10/81 19:46	05:38 18:05-18:41/36 20:18	05:26 18:59-20:05/66 20:39
21	07:23 15:24-15:43/19 17:02 07:50-07:53/3	06:50 16:38-17:10/32 17:41	06:05 17:14-17:40/26 18:13	06:14 17:48-19:08/80 19:47	05:37 18:06-18:40/34 20:19	05:27 18:59-20:05/66 20:39
22	07:22 15:27-15:41/14 17:03	06:48 16:37-17:10/33 17:42	06:03 17:13-17:42/29 18:15	06:12 17:48-19:06/78 19:48	05:36 18:07-18:38/31 20:20	05:27 19:00-20:06/66 20:39
23	07:22 17:04	06:47 16:37-17:11/34 17:43	06:01 17:11-17:42/31 18:16	06:11 17:48-19:02/74 19:50	05:35 18:09-18:37/28 20:21	05:27 19:00-20:06/66 20:39
24	07:21 17:06	06:45 16:36-17:11/35 17:45	05:59 17:09-17:43/34 18:17	06:09 17:48-18:58/70 19:51	05:35 18:11-18:36/25 20:22	05:27 19:00-20:06/66 20:39
25	07:20 17:07	06:44 16:36-17:11/35 17:46	05:58 17:08-17:43/35 18:18	06:08 17:48-18:58/70 19:52	05:34 18:13-18:33/20 20:23	05:28 18:59-20:06/67 20:39
26	07:20 17:08	06:42 16:36-17:10/34 17:47	05:56 17:07-17:44/37 18:19	06:06 17:47-18:58/71 19:53	05:33 18:15-18:31/16 20:23	05:28 19:00-20:06/66 20:40
27	07:19 17:09	06:41 16:36-17:11/35 17:48	05:54 17:06-17:44/38 18:20	06:05 17:48-18:58/70 19:54	05:33 18:20-18:27/7 20:24	05:28 19:00-20:06/66 20:40
28	07:18 17:11	06:39 16:36-17:10/34 17:49	05:53 17:05-17:44/39 18:21	06:03 17:48-18:58/70 19:55	05:32 18:57-19:54/57 20:25	05:29 19:01-20:06/65 20:40
29	07:17 17:12		06:51 18:05-18:45/40 19:22	06:02 17:48-18:57/69 19:56	05:31 18:57-19:55/58 20:26	05:29 19:01-20:07/66 20:40
30	07:16 17:13		06:49 18:05-18:44/39 19:23	06:01 17:49-18:57/68 19:57	05:31 18:57-19:56/59 20:27	05:30 19:01-20:06/65 20:40
31	07:15 17:14		06:48 18:04-18:44/40 19:24		05:30 18:57-19:57/60 20:28	
Ore potenziali eliofanìa	296	296	369	399	450	454
Somma minuti d'ombra	1122	439	622	2047	2138	1949

### Legenda della tabella:

Giorno del mese Alba (hh:mm) Inizio ombreggiamento (hh:mm)-Fine ombreggiamento (hh:mm)/Minuti d'ombra  
Tramonto (hh:mm) Inizio ombreggiamento (hh:mm)-Fine ombreggiamento (hh:mm)/Minuti d'ombra

## SHADOW - Calendario per WTG

Calcolo: Real and worst case WTG: 6 - MU09  
Assunzioni sui calcoli d'ombra

Probabilità di eliofanìa (media ore giornaliere di insolazione) [CAMPOBASSO]

Gen	Feb	Mar	Apr	Mag	Giu	Lug	Ago	Set	Ott	Nov	Dic
4,21	4,83	5,24	6,37	6,76	8,17	9,01	9,23	7,23	4,84	4,00	3,35

Tempo di operatività

N	NNE	ENE	E	ESE	SSE	S	SSO	OSO	O	ONO	NNO	Somma
1.112	199	90	122	110	71	112	909	1.994	247	130	1.423	6.519

	Luglio		Agosto		Settembre		Ottobre		Novembre		Dicembre	
1	05:30	19:01-20:07/66	05:54	18:06-19:00/54	06:26	17:54-19:11/77	06:57		06:32		07:08	14:51-15:32/41
	20:39		20:20	19:30-19:45/15	19:36		18:45		16:57		16:32	07:32-07:48/16
2	05:30	19:01-20:06/65	05:55	18:05-19:01/56	06:27	17:54-18:54/60	06:58		06:33		07:09	14:52-15:34/42
	20:39		20:19	19:33-19:42/9	19:34	18:55-19:10/15	18:43		16:56		16:32	07:33-07:49/16
3	05:31	19:02-20:07/65	05:56	18:04-19:02/58	06:28	17:55-18:53/58	06:59		06:34		07:10	14:52-15:35/43
	20:39		20:18		19:33	18:57-19:07/10	18:41		16:55		16:31	07:34-07:49/15
4	05:32	19:02-20:06/64	05:57	18:03-19:02/59	06:29	17:56-18:51/55	07:00		06:36		07:11	14:52-15:35/43
	20:39		20:17		19:31		18:40		16:53		16:31	07:35-07:50/15
5	05:32	19:02-20:07/65	05:58	18:02-19:03/61	06:30	17:57-18:50/53	07:01	17:26-17:31/5	06:37		07:12	14:52-15:36/44
	20:39		20:15		19:29		18:38		16:52		16:31	07:36-07:51/15
6	05:33	19:03-20:07/64	05:59	18:02-19:03/61	06:31	17:58-18:48/50	07:02	17:21-17:36/15	06:38		07:13	14:52-15:37/45
	20:38		20:14		19:28		18:36		16:51		16:31	07:37-07:52/15
7	05:33	19:03-20:06/63	06:00	18:01-19:04/63	06:32	17:59-18:46/47	07:03	17:18-17:38/20	06:39		07:14	14:52-15:37/45
	20:38		20:13		19:26		18:34		16:50		16:31	07:38-07:52/14
8	05:34	19:03-20:07/64	06:01	17:59-19:03/64	06:33	17:59-18:44/45	07:04	17:16-17:40/24	06:41		07:15	14:52-15:38/46
	20:38		20:12		19:24		18:33		16:49		16:31	07:39-07:53/14
9	05:35	19:04-20:06/62	06:02	17:59-19:03/64	06:34	17:58-18:41/43	07:05	17:14-17:41/27	06:42		07:15	14:51-15:38/47
	20:37		20:10		19:23		18:31		16:48		16:31	07:40-07:54/14
10	05:35	19:04-20:06/62	06:03	17:58-19:04/66	06:35	17:57-18:38/41	07:07	17:13-17:42/29	06:43		07:16	14:52-15:39/47
	20:37		20:09		19:21		18:30		16:47		16:31	07:40-07:54/14
11	05:36	19:04-20:06/62	06:04	17:57-19:04/67	06:36	17:57-18:36/39	07:08	17:11-17:42/31	06:44		07:17	14:52-15:39/47
	20:37		20:08		19:19		18:28		16:46		16:31	07:41-07:54/13
12	05:37	19:05-20:06/61	06:06	17:57-19:04/67	06:37	17:56-18:36/40	07:09	17:10-17:42/32	06:45		07:18	14:52-15:40/48
	20:36		20:06		19:17		18:26		16:45		16:31	07:42-07:55/13
13	05:38	19:05-20:04/59	06:07	17:56-19:04/68	06:38	17:56-18:36/40	07:10	17:09-17:42/33	06:47		07:19	14:53-15:41/48
	20:36		20:05		19:16		18:25		16:44		16:31	07:43-07:56/13
14	05:38	19:06-20:04/58	06:08	17:56-19:04/68	06:39	17:56-18:35/39	07:11	17:09-17:43/34	06:48		07:20	14:54-15:42/48
	20:35		20:04		19:14		18:23		16:43		16:31	07:44-07:57/13
15	05:39	19:06-20:03/57	06:09	17:55-19:04/69	06:40	17:55-18:34/39	07:12	17:09-17:43/34	06:49		07:20	14:53-15:42/49
	20:35		20:02		19:12		18:21		16:42		16:31	07:44-07:57/13
16	05:40	19:07-20:03/56	06:10	17:55-19:04/69	06:41	17:55-18:34/39	07:13	17:08-17:43/35	06:50		07:21	14:54-15:42/48
	20:34		20:01		19:11		18:20		16:41		16:32	07:45-07:58/13
17	05:41	18:26-18:38/12	06:11	17:54-19:04/70	06:42	17:56-18:33/37	07:14	17:08-17:43/35	06:51		07:22	14:55-15:43/48
	20:33	19:07-20:01/54	19:59		19:09		18:18		16:40		16:32	07:46-07:58/12
18	05:41	18:24-18:42/18	06:12	17:54-19:04/70	06:43	17:56-18:32/36	07:16	17:07-17:42/35	06:53		07:22	14:54-15:43/49
	20:33	19:07-20:01/54	19:58		19:07		18:17		16:39		16:32	07:46-07:58/12
19	05:42	18:22-18:44/22	06:13	17:53-19:04/71	06:44	17:56-18:31/35	07:17	17:07-17:41/34	06:54		07:23	14:55-15:44/49
	20:32	19:08-20:00/52	19:56		19:05		18:15		16:38		16:33	07:47-07:59/12
20	05:43	18:20-18:46/26	06:14	17:53-19:09/76	06:45	17:57-18:29/32	07:18	17:08-17:42/34	06:55	15:02-15:16/14	07:24	14:55-15:44/49
	20:31	19:09-20:00/51	19:55		19:04		18:14		16:38		16:33	07:47-07:59/12
21	05:44	18:18-18:48/30	06:15	17:53-19:12/79	06:46	17:58-18:27/29	07:19	17:08-17:41/33	06:56	15:00-15:19/19	07:24	14:56-15:45/49
	20:30	19:10-19:59/49	19:53		19:02		18:12		16:37	07:26-07:29/3	16:33	07:48-08:00/12
22	05:45	18:17-18:50/33	06:16	17:53-19:13/80	06:47	17:59-18:25/26	07:20	17:09-17:40/31	06:57	14:58-15:21/23	07:25	14:56-15:45/49
	20:30	19:11-19:58/47	19:52		19:00		18:11		16:36	07:21-07:34/13	16:34	07:48-08:00/12
23	05:46	18:15-18:50/35	06:17	17:52-19:14/82	06:49	18:01-18:23/22	07:21	17:09-17:38/29	06:59	14:56-15:23/27	07:25	14:57-15:46/49
	20:29	19:11-19:56/45	19:50		18:58		18:09		16:36	07:22-07:36/14	16:34	07:49-08:01/12
24	05:47	18:14-18:52/38	06:18	17:52-19:15/83	06:50	18:03-18:20/17	07:22	17:11-17:38/27	07:00	14:55-15:24/29	07:26	14:57-15:46/49
	20:28	19:12-19:54/42	19:49		18:57		18:08		16:35	07:23-07:38/15	16:35	07:49-08:01/12
25	05:48	18:13-18:53/40	06:19	17:52-19:15/83	06:51	18:07-18:15/8	06:24	16:12-16:36/24	07:01	14:55-15:27/32	07:26	14:58-15:47/49
	20:27	19:14-19:53/39	19:47		18:55		17:06		16:35	07:25-07:41/16	16:36	07:50-08:02/12
26	05:49	18:11-18:54/43	06:20	17:52-19:15/83	06:52		06:25	16:13-16:34/21	07:02	14:54-15:28/34	07:27	14:58-15:47/49
	20:26	19:15-19:52/37	19:46		18:53		17:05		16:34	07:26-07:42/16	16:36	07:50-08:02/12
27	05:50	18:10-18:55/45	06:21	17:52-19:15/83	06:53		06:26	16:15-16:32/17	07:03	14:53-15:29/36	07:27	14:59-15:47/48
	20:25	19:17-19:51/34	19:44		18:51		17:04		16:34	07:27-07:43/16	16:37	07:50-08:02/12
28	05:51	18:09-18:56/47	06:22	17:53-19:15/82	06:54		06:27	16:19-16:29/10	07:04	14:53-15:30/37	07:27	14:59-15:48/49
	20:24	19:19-19:51/32	19:43		18:50		17:02		16:33	07:28-07:44/16	16:38	07:50-08:03/13
29	05:51	18:08-18:57/49	06:23	17:53-19:14/81	06:55		06:28		07:05	14:52-15:30/38	07:27	15:00-15:49/49
	20:23	19:21-19:50/29	19:41		18:48		17:01		16:33	07:29-07:45/16	16:38	07:51-08:04/13
30	05:52	18:08-18:58/50	06:24	17:53-19:14/81	06:56		06:30		07:06	14:52-15:31/39	07:28	15:01-15:49/48
	20:22	19:25-19:48/23	19:39		18:46		17:00		16:32	07:30-07:46/16	16:39	07:51-08:04/13
31	05:53	18:07-18:59/52	06:25	17:53-19:13/80			06:31				07:28	15:01-15:49/48
	20:21	19:28-19:47/19	19:38				16:58				16:40	07:51-08:04/13
Ore potenziali eliofanìa	461		429		375		345		297		286	
Somma minuti d'ombra	2140		2222		1032		649		469		1872	

Legenda della tabella:

Giorno del mese Alba (hh:mm) Inizio ombreggiamento (hh:mm)-Fine ombreggiamento (hh:mm)/Minuti d'ombra  
Tramonto (hh:mm) Inizio ombreggiamento (hh:mm)-Fine ombreggiamento (hh:mm)/Minuti d'ombra

## SHADOW - Calendario per WTG

Calcolo: Real and worst case WTG: 7 - MU12  
Assunzioni sui calcoli d'ombra

Probabilità di eliofanìa (media ore giornaliere di insolazione) [CAMPOBASSO]  
Gen Feb Mar Apr Mag Giu Lug Ago Set Ott Nov Dic  
4,21 4,83 5,24 6,37 6,76 8,17 9,01 9,23 7,23 4,84 4,00 3,35

Tempo di operatività  
N NNE ENE E ESE SSE S SSO OSO O ONO NNO Somma  
1.112 199 90 122 110 71 112 909 1.994 247 130 1.423 6.519

	Gennaio		Febbraio		Marzo		Aprile		Maggio		Giugno	
1	07:28	15:26-15:39/13	07:14	16:24-16:43/19	06:38	16:27-17:11/44	06:46	17:57-18:49/52	05:59	17:57-18:26/29	05:30	05:51-06:05/14
	16:41		17:16		17:51		19:26		19:58		20:28	
2	07:28	15:27-15:39/12	07:13	16:23-16:44/21	06:36	16:27-17:10/43	06:44	17:56-18:50/54	05:58	17:58-18:23/25	05:29	05:51-06:05/14
	16:42		17:17		17:52		19:27		19:59		20:29	
3	07:28	15:29-15:38/9	07:12	16:23-16:44/21	06:34	16:27-17:09/42	06:43	17:54-18:50/56	05:57	18:01-18:21/20	05:29	05:51-06:06/15
	16:43		17:18		17:53		19:28		20:00		20:30	
4	07:28	15:31-15:37/6	07:11	16:22-16:45/23	06:33	16:28-17:09/41	06:41	17:53-18:55/62	05:55	18:05-18:18/13	05:28	05:50-06:06/16
	16:44		17:20		17:54		19:29		20:01		20:31	
5	07:28		07:10	16:22-16:46/24	06:31	16:28-17:07/39	06:39	17:52-18:58/66	05:54		05:28	05:50-06:06/16
	16:44		17:21		17:55		19:30		20:03		20:31	
6	07:28		07:09	16:22-16:46/24	06:30	16:30-17:06/36	06:37	17:51-18:59/68	05:53		05:28	05:50-06:07/17
	16:45		17:22		17:56		19:31		20:04		20:32	
7	07:28		07:08	16:23-16:46/23	06:28	16:30-17:04/34	06:36	17:50-18:59/69	05:52		05:27	05:49-06:07/18
	16:46		17:23		17:58		19:32		20:05		20:33	
8	07:28		07:07	16:23-16:47/24	06:26	16:31-17:01/30	06:34	17:49-19:00/71	05:50		05:27	05:49-06:07/18
	16:47		17:25		17:59		19:33		20:06		20:33	
9	07:28		07:06	16:23-16:46/23	06:25	16:34-16:55/21	06:33	17:48-19:02/74	05:49		05:27	05:49-06:08/19
	16:48		17:26		18:00		19:34		20:07		20:34	
10	07:28		07:04	16:23-16:46/23	06:23	16:36-16:52/16	06:31	17:48-19:03/75	05:48		05:27	05:49-06:08/19
	16:49		17:27		18:01		19:35		20:08		20:34	
11	07:28		07:03	16:24-16:45/21	06:21	16:39-16:47/8	06:29	17:47-19:05/78	05:47		05:26	05:49-06:08/19
	16:50		17:28		18:02		19:36		20:09		20:35	
12	07:27		07:02	16:26-16:45/19	06:20		06:28	17:47-19:05/78	05:46		05:26	05:49-06:09/20
	16:52		17:30		18:03		19:38		20:10		20:36	
13	07:27		07:01	16:26-16:43/17	06:18		06:26	17:47-19:06/79	05:45		05:26	05:49-06:09/20
	16:53		17:31		18:04		19:39		20:11		20:36	
14	07:27		06:59	16:28-16:42/14	06:16		06:24	17:46-19:05/79	05:44		05:26	05:49-06:09/20
	16:54		17:32		18:06		19:40		20:12		20:36	
15	07:26		06:58	16:43-16:51/8	06:15		06:23	17:47-19:06/79	05:43		05:26	05:49-06:09/20
	16:55		17:33	16:30-16:39/9	18:07		19:41		20:13		20:37	
16	07:26		06:57	16:38-16:54/16	06:13		06:21	17:46-19:05/79	05:42		05:26	05:49-06:10/21
	16:56		17:35		18:08		19:42		20:14		20:37	
17	07:25		06:55	16:36-16:57/21	06:11		06:20	17:46-19:04/78	05:41		05:26	05:49-06:10/21
	16:57		17:36		18:09		19:43		20:15		20:38	
18	07:25		06:54	16:34-16:58/24	06:10		06:18	17:47-19:04/77	05:40		05:26	05:49-06:10/21
	16:58		17:37		18:10		19:44		20:16		20:38	
19	07:24		06:52	16:33-17:00/27	06:08	17:20-17:29/9	06:17	17:46-18:39/53	05:39		05:26	05:49-06:10/21
	17:00		17:38		18:11		19:45	18:41-19:03/22	20:17		20:38	
20	07:24		06:51	16:31-17:02/31	06:06	17:16-17:32/16	06:15	17:47-18:39/52	05:38		05:26	05:49-06:10/21
	17:01		17:40		18:12		19:46	18:42-19:02/20	20:18		20:39	
21	07:23		06:50	16:30-17:06/36	06:05	17:13-17:34/21	06:14	17:47-18:37/50	05:37		05:27	05:49-06:10/21
	17:02		17:41		18:13		19:47	18:43-19:01/18	20:19		20:39	
22	07:23		06:48	16:29-17:07/38	06:03	17:12-17:36/24	06:12	17:48-18:37/49	05:36	05:57-05:59/2	05:27	05:50-06:11/21
	17:03		17:42		18:15		19:48	18:44-19:00/16	20:20		20:39	
23	07:22		06:47	16:29-17:08/39	06:01	17:10-17:36/26	06:11	17:49-18:37/48	05:35	05:57-06:00/3	05:27	05:50-06:11/21
	17:04		17:43		18:16		19:50	18:47-18:58/11	20:21		20:39	
24	07:21		06:45	16:28-17:09/41	05:59	17:08-17:37/29	06:09	17:49-18:35/46	05:35	05:56-06:01/5	05:27	05:50-06:11/21
	17:06		17:45		18:17		19:51	18:50-18:53/3	20:22		20:39	
25	07:20		06:44	16:28-17:10/42	05:58	17:07-17:37/30	06:08	17:50-18:35/45	05:34	05:55-06:01/6	05:28	05:51-06:12/21
	17:07		17:46		18:18		19:52		20:23		20:39	
26	07:20		06:42	16:27-17:10/43	05:56	17:07-17:43/36	06:06	17:50-18:33/43	05:33	05:55-06:03/8	05:28	05:51-06:12/21
	17:08		17:47		18:19		19:53		20:23		20:40	
27	07:19		06:41	16:27-17:11/44	05:54	17:06-17:46/40	06:05	17:52-18:32/40	05:33	05:54-06:03/9	05:28	05:51-06:12/21
	17:09		17:48		18:20		19:54		20:24		20:40	
28	07:18	16:30-16:34/4	06:39	16:27-17:10/43	05:53	17:05-17:47/42	06:03	17:53-18:31/38	05:32	05:53-06:03/10	05:29	05:52-06:12/20
	17:11		17:49		18:21		19:55		20:25		20:40	
29	07:17	16:27-16:38/11			06:51	18:06-18:49/43	06:02	17:54-18:29/35	05:31	05:53-06:04/11	05:29	05:52-06:12/20
	17:12				19:22		19:56		20:26		20:40	
30	07:16	16:26-16:41/15			06:49	18:03-18:49/46	06:01	17:55-18:28/33	05:31	05:52-06:04/12	05:30	05:52-06:12/20
	17:13				19:23		19:57		20:27		20:40	
31	07:15	16:25-16:42/17			06:48	18:00-18:49/49			05:30	05:52-06:05/13		
	17:14				19:24				20:28			
Ore potenziali eliofanìa	296		296		369		399		450		454	
Somma minuti d'ombra	87		758		765		1896		166		577	

Legenda della tabella:

Giorno del mese Alba (hh:mm) Inizio ombreggiamento (hh:mm)-Fine ombreggiamento (hh:mm)/Minuti d'ombra  
Tramonto (hh:mm) Inizio ombreggiamento (hh:mm)-Fine ombreggiamento (hh:mm)/Minuti d'ombra

## SHADOW - Calendario per WTG

Calcolo: Real and worst case WTG: 7 - MU12  
Assunzioni sui calcoli d'ombra

Probabilità di eliofanìa (media ore giornaliere di insolazione) [CAMPOBASSO]  
Gen Feb Mar Apr Mag Giu Lug Ago Set Ott Nov Dic  
4,21 4,83 5,24 6,37 6,76 8,17 9,01 9,23 7,23 4,84 4,00 3,35

Tempo di operatività  
N NNE ENE E ESE SSE S SSO OSO O ONO NNO Somma  
1.112 199 90 122 110 71 112 909 1.994 247 130 1.423 6.519

	Luglio	Agosto	Settembre	Ottobre	Novembre	Dicembre
1	05:30 05:53-06:12/19 20:39	05:54 20:20	06:26 17:46-19:03/77 19:36	06:57 18:45	06:32 15:53-16:15/22 16:57	07:08 16:32
2	05:31 05:53-06:12/19 20:39	05:55 20:19	06:27 17:46-19:02/76 19:34	06:58 18:43	06:33 15:52-16:16/24 16:56	07:09 16:32
3	05:31 05:54-06:13/19 20:39	05:56 20:18	06:28 17:46-19:00/74 19:33	06:59 17:15-17:28/13 18:41	06:34 15:52-16:16/24 16:55	07:10 16:31
4	05:32 05:55-06:13/18 20:39	05:57 20:17	06:29 17:46-18:57/71 19:31	07:00 17:11-17:31/20 18:40	06:36 15:52-16:16/24 16:53	07:11 16:31
5	05:32 05:55-06:13/18 20:39	05:58 20:15	06:30 17:47-18:56/69 19:29	07:01 17:09-17:36/27 18:38	06:37 15:52-16:16/24 16:52	07:12 16:31
6	05:33 05:56-06:13/17 20:39	05:59 20:14	06:31 17:47-18:55/68 19:28	07:02 17:08-17:40/32 18:36	06:38 15:52-16:16/24 16:51	07:13 16:31
7	05:33 05:56-06:13/17 20:38	06:00 20:13	06:32 17:47-18:53/66 19:26	07:03 17:06-17:41/35 18:35	06:39 15:53-16:16/23 16:50	07:14 16:31
8	05:34 05:57-06:13/16 20:38	06:01 18:20-18:23/3 20:12	06:33 17:48-18:50/62 19:24	07:04 17:05-17:42/37 18:33	06:41 15:53-16:15/22 16:49	07:15 15:20-15:25/5 16:31
9	05:35 05:58-06:13/15 20:37	06:02 18:12-18:28/16 20:10	06:34 17:49-18:44/55 19:23	07:06 17:03-17:43/40 18:31	06:42 15:54-16:14/20 16:48	07:15 15:17-15:26/9 16:31
10	05:35 05:58-06:13/15 20:37	06:03 18:09-18:31/22 20:09	06:35 17:49-18:43/54 19:21	07:07 17:02-17:43/41 18:30	06:43 15:54-16:13/19 16:47	07:16 15:17-15:28/11 16:31
11	05:36 05:59-06:13/14 20:37	06:05 18:07-18:33/26 20:08	06:36 17:50-18:43/53 19:19	07:08 17:01-17:43/42 18:28	06:44 15:56-16:13/17 16:46	07:17 15:16-15:29/13 16:31
12	05:37 06:00-06:13/13 20:36	06:06 18:04-18:34/30 20:06	06:37 17:52-18:42/50 19:17	07:09 17:00-17:43/43 18:26	06:45 15:57-16:12/15 16:45	07:18 15:16-15:30/14 16:31
13	05:38 06:00-06:12/12 20:36	06:07 18:03-18:36/33 20:05	06:38 17:53-18:41/48 19:16	07:10 17:00-17:43/43 18:25	06:47 15:59-16:10/11 16:44	07:19 15:16-15:32/16 16:31
14	05:38 06:01-06:12/11 20:35	06:08 18:01-18:37/36 20:04	06:39 17:55-18:39/44 19:14	07:11 17:00-17:44/44 18:23	06:48 16:04-16:07/3 16:43	07:20 15:17-15:33/16 16:31
15	05:39 06:02-06:12/10 20:35	06:09 17:59-18:38/39 20:02	06:40 17:56-18:38/42 19:12	07:12 17:00-17:43/43 18:22	06:49 16:42	07:20 15:16-15:33/17 16:31
16	05:40 06:03-06:12/9 20:34	06:10 17:58-18:39/41 20:01	06:41 17:55-18:35/40 19:11	07:13 16:59-17:42/43 18:20	06:50 16:41	07:21 15:16-15:34/18 16:32
17	05:41 06:04-06:12/8 20:33	06:11 17:57-18:40/43 19:59	06:42 17:55-18:32/37 19:09	07:14 16:59-17:41/42 18:18	06:51 16:40	07:22 15:17-15:35/18 16:32
18	05:42 06:04-06:11/7 20:33	06:12 17:56-18:41/45 19:58	06:43 17:55-18:25/30 19:07	07:16 16:59-17:40/41 18:17	06:53 16:39	07:22 15:17-15:35/18 16:32
19	05:42 06:05-06:11/6 20:32	06:13 17:54-18:41/47 19:56	06:44 17:56-18:24/28 19:05	07:17 17:00-17:39/39 18:15	06:54 16:39	07:23 15:17-15:36/19 16:33
20	05:43 06:06-06:10/4 20:31	06:14 17:53-18:42/49 19:55	06:45 17:56-18:23/27 19:04	07:18 17:01-17:38/37 18:14	06:55 16:38	07:24 15:17-15:36/19 16:33
21	05:44 06:07-06:10/3 20:30	06:15 17:52-18:42/50 19:53	06:46 17:57-18:22/25 19:02	07:19 17:01-17:35/34 18:12	06:56 16:37	07:24 15:18-15:37/19 16:33
22	05:45 06:08-06:09/1 20:30	06:16 17:52-18:42/50 19:52	06:48 17:58-18:20/22 19:00	07:20 17:02-17:32/30 18:11	06:57 16:36	07:25 15:18-15:37/19 16:34
23	05:46 20:29	06:17 17:51-18:42/51 19:50	06:49 17:59-18:17/18 18:58	07:21 17:03-17:29/26 18:09	06:59 16:36	07:25 15:19-15:38/19 16:34
24	05:47 20:28	06:18 17:50-18:43/53 19:49	06:50 18:02-18:14/12 18:57	07:22 17:05-17:28/23 18:08	07:00 16:35	07:26 15:19-15:38/19 16:35
25	05:48 20:27	06:19 17:49-19:07/78 19:47	06:51 18:55	06:24 16:06-16:26/20 17:06	07:01 16:35	07:26 15:20-15:39/19 16:36
26	05:49 20:26	06:20 17:49-19:07/78 19:46	06:52 18:53	06:25 16:09-16:23/14 17:05	07:02 16:34	07:27 15:21-15:39/18 16:36
27	05:50 20:25	06:21 17:48-19:07/79 19:44	06:53 18:51	06:26 16:14-16:17/3 17:04	07:03 16:34	07:27 15:21-15:39/18 16:37
28	05:51 20:24	06:22 17:48-19:07/79 19:43	06:54 18:50	06:27 15:57-16:12/15 17:02	07:04 16:33	07:27 15:22-15:39/17 16:38
29	05:52 20:23	06:23 17:47-19:06/79 19:41	06:55 18:48	06:28 15:56-16:13/17 17:01	07:05 16:33	07:27 15:23-15:40/17 16:38
30	05:52 20:22	06:24 17:47-19:06/79 19:39	06:56 18:46	06:30 15:54-16:14/20 17:00	07:07 16:32	07:28 15:24-15:40/16 16:39
31	05:53 20:21	06:25 17:47-19:05/78 19:38		06:31 15:53-16:14/21 16:58		07:28 15:25-15:39/14 16:40
Ore potenziali eliofanìa	461	429	375	345	297	286
Somma minuti d'ombra	271	1279	1148	895	272	388

### Legenda della tabella:

Giorno del mese Alba (hh:mm) Inizio ombreggiamento (hh:mm)-Fine ombreggiamento (hh:mm)/Minuti d'ombra  
Tramonto (hh:mm) Inizio ombreggiamento (hh:mm)-Fine ombreggiamento (hh:mm)/Minuti d'ombra



## SHADOW - Calendario per WTG

Calcolo: Real and worst case WTG: 8 - MU13  
Assunzioni sui calcoli d'ombra

Probabilità di eliofania (media ore giornaliere di insolazione) [CAMPOBASSO]

Gen Feb Mar Apr Mag Giu Lug Ago Set Ott Nov Dic  
4,21 4,83 5,24 6,37 6,76 8,17 9,01 9,23 7,23 4,84 4,00 3,35

Tempo di operatività

N NNE ENE E ESE SSE S SSO OSO O ONO NNO Somma  
1.112 199 90 122 110 71 112 909 1.994 247 130 1.423 6.519

	Gennaio	Febbraio	Marzo	Aprile	Maggio	Giugno
1	07:28 14:57-15:44/47 16:41	07:14 14:55-16:15/80 17:16	06:38 15:16-15:44/28 16:42-17:10/28 17:51 16:13-16:40/27	06:46 07:05-07:11/6 19:25	05:59 19:58	05:30 05:53-06:53/60 20:28
2	07:28 14:58-15:44/46 16:42	07:13 14:54-16:14/80 17:17	06:36 15:19-15:41/22 16:41-17:10/29 17:52 16:15-16:38/23	06:44 07:03-07:12/9 19:27	05:58 19:59	05:29 05:53-06:54/61 20:29
3	07:28 14:58-15:44/46 16:43	07:12 14:54-16:13/79 17:18	06:34 15:24-15:34/10 16:40-17:10/30 17:53 16:16-16:35/19	06:42 07:01-07:12/11 19:28	05:57 20:00	05:29 05:53-06:55/62 20:30
4	07:28 14:59-15:44/45 16:44	07:11 14:54-16:11/77 17:20	06:33 16:20-16:33/13 17:54 16:40-17:11/31	06:41 07:00-07:12/12 19:29	05:55 20:01	05:28 05:52-06:55/63 20:31
5	07:28 15:00-15:44/44 16:44	07:10 14:54-16:01/67 17:21 16:02-16:08/6	06:31 16:39-17:11/32 17:55	06:39 06:58-07:12/14 19:30	05:54 20:03	05:28 05:52-06:56/64 20:31
6	07:28 15:00-15:43/43 16:45	07:09 14:54-16:01/67 17:22	06:30 16:40-17:11/31 17:56	06:37 06:56-07:12/16 19:31	05:53 20:04	05:28 05:53-06:57/64 20:32
7	07:28 15:01-15:43/42 16:46	07:08 14:54-16:02/68 17:23	06:28 16:40-17:10/30 17:58	06:36 06:55-07:12/17 19:32	05:52 20:05	05:27 05:52-06:56/64 20:33
8	07:28 15:01-15:41/40 16:47	07:07 14:55-16:02/67 17:25 16:21-16:34/13	06:26 16:39-17:09/30 17:59	06:34 06:53-07:11/18 19:33	05:50 20:06	05:27 05:52-06:57/65 20:33
9	07:28 15:02-15:40/38 16:48	07:06 14:54-16:01/67 17:26 16:18-16:36/18	06:25 16:40-17:09/29 18:00 17:11-17:21/10	06:33 06:51-07:10/19 19:34	05:49 20:07	05:27 05:52-06:58/66 20:34
10	07:28 15:03-15:41/38 16:49	07:04 14:54-16:02/68 17:27 16:16-16:38/22	06:23 16:41-17:24/43 18:01	06:31 06:50-07:10/20 19:35	05:48 20:08	05:27 05:52-06:58/66 20:34
11	07:28 15:03-15:40/37 16:50	07:03 14:55-16:02/67 17:28 16:15-16:40/25	06:21 16:41-17:25/44 18:02	06:29 06:48-07:09/21 19:36	05:47 20:09	05:26 05:52-06:59/67 20:35
12	07:27 15:03-15:40/37 16:52	07:02 14:56-16:02/66 17:30 16:14-16:42/28	06:20 16:43-17:27/44 18:03	06:28 06:46-07:08/22 19:38	05:46 20:10	05:26 05:52-06:59/67 20:35
13	07:27 15:03-15:41/38 16:53	07:01 14:55-16:01/66 17:31 16:12-16:42/30	06:18 16:44-17:27/43 18:04	06:26 06:45-07:07/22 19:39	05:45 20:11	05:26 05:53-06:59/66 20:36
14	07:27 15:02-15:41/39 16:54	06:59 14:56-16:01/65 17:32 16:11-16:43/32	06:16 16:46-17:27/41 18:06	06:24 06:43-07:05/22 19:40	05:44 06:14-06:30/16 20:12	05:26 05:53-07:00/67 20:36
15	07:26 15:01-15:43/42 16:55	06:58 14:57-16:01/64 17:33 16:10-16:44/34	06:15 16:49-16:56/7 18:07 17:00-17:29/29	06:23 06:42-07:05/23 19:41	05:43 06:10-06:34/24 20:13	05:26 05:53-07:00/67 20:37
16	07:26 15:00-15:44/44 16:56	06:57 14:57-16:00/63 17:35 16:10-16:45/35	06:13 17:00-17:32/32 18:08	06:21 06:40-07:02/22 19:42	05:42 06:08-06:36/28 20:14	05:26 05:53-07:00/67 20:37
17	07:25 15:00-15:46/46 16:57	06:55 14:58-16:00/62 17:36 16:10-16:45/35	06:11 17:00-17:33/33 18:09	06:20 06:42-07:01/19 19:43	05:41 06:05-06:39/34 20:15	05:26 05:53-07:00/67 20:38
18	07:25 14:59-15:46/47 16:58	06:54 14:58-15:59/61 17:37 16:09-16:45/36	06:10 16:59-17:33/34 18:10	06:18 06:45-06:57/12 19:44	05:40 06:04-06:40/36 20:16	05:26 05:53-07:01/68 20:38
19	07:24 14:59-16:14/75 17:00	06:52 14:59-15:59/60 17:38 16:09-16:46/37	06:08 17:00-17:35/35 18:11	06:17 18:43-19:04/21 19:45	05:39 06:03-06:43/40 20:17	05:26 05:53-07:01/68 20:38
20	07:24 14:58-16:16/78 17:01	06:51 15:00-15:58/58 17:40 16:08-16:45/37	06:06 17:00-17:35/35 18:12	06:15 18:44-19:03/19 19:46	05:38 06:01-06:44/43 20:18	05:26 05:53-07:01/68 20:39
21	07:23 14:58-16:16/78 17:02	06:50 15:01-15:57/56 17:41 16:09-16:46/37	06:05 17:00-17:34/34 18:13	06:14 18:44-19:02/18 19:47	05:37 06:00-06:45/45 20:19	05:27 05:53-07:01/68 20:39
22	07:22 14:57-16:16/79 17:03	06:48 15:02-15:56/54 17:42 16:08-16:45/37	06:03 17:01-17:35/34 18:15	06:12 18:46-19:00/14 19:48	05:36 05:59-06:46/47 20:20	05:27 05:54-07:02/68 20:39
23	07:22 14:57-16:17/80 17:04	06:47 15:04-15:55/51 17:43 16:09-16:45/36	06:01 17:01-17:35/34 18:16	06:11 18:48-18:59/11 19:50	05:35 05:59-06:48/49 20:21	05:27 05:54-07:02/68 20:39
24	07:21 14:57-16:17/80 17:06	06:45 15:04-15:53/49 16:50-17:03/13 17:45 16:09-16:44/35	05:59 17:02-17:34/32 18:17	06:09 19:51 19:51	05:35 05:57-06:48/51 20:22	05:27 05:54-07:02/68 20:39
25	07:20 14:56-16:17/81 17:07	06:44 15:07-15:52/45 16:48-17:06/18 17:46 16:10-16:44/34	05:58 17:04-17:33/29 18:18	06:08 19:52 19:52	05:34 05:56-06:49/53 20:23	05:28 05:54-07:02/68 20:39
26	07:20 14:55-16:17/82 17:08	06:42 15:08-15:50/42 16:45-17:07/22 17:47 16:10-16:43/33	05:56 17:07-17:33/26 18:19	06:06 19:53 19:53	05:33 05:56-06:50/54 20:23	05:28 05:55-07:02/67 20:40
27	07:19 14:55-16:17/82 17:09	06:41 15:10-15:49/39 16:44-17:09/25 17:48 16:11-16:43/32	05:54 17:08-17:31/23 18:20	06:05 19:54 19:54	05:33 05:55-06:51/56 20:24	05:28 05:55-07:02/67 20:40
28	07:18 14:55-16:17/82 17:11	06:39 15:12-15:47/35 16:42-17:09/27 17:49 16:12-16:41/29	05:53 17:08-17:30/22 18:21	06:03 19:55 19:55	05:32 05:54-06:51/57 20:25	05:29 05:56-07:03/67 20:40
29	07:17 14:55-16:17/82 17:12	17:12	06:51 18:10-18:29/19 19:22	06:02 19:56 19:56	05:31 05:54-06:52/58 20:26	05:29 05:56-07:03/67 20:40
30	07:16 14:55-16:17/82 17:13	17:13	06:49 07:08-07:09/1 19:23 18:11-18:26/15	06:01 19:57 19:57	05:31 05:54-06:52/58 20:27	05:30 05:56-07:02/66 20:40
31	07:15 14:55-16:17/82 17:14	17:14	06:48 07:06-07:10/4 19:24 18:14-18:22/8	19:57	05:30 05:54-06:53/59 20:28	20:40
Ore potenziali eliofania	296	296	369	399	450	454
Somma minuti d'ombra	2065	2489	1123	604	808	1981

Legenda della tabella:

Giorno del mese Alba (hh:mm) Inizio ombreggiamento (hh:mm)-Fine ombreggiamento (hh:mm)/Minuti d'ombra  
Tramonto (hh:mm) Inizio ombreggiamento (hh:mm)-Fine ombreggiamento (hh:mm)/Minuti d'ombra

## SHADOW - Calendario per WTG

Calcolo: Real and worst case WTG: 8 - MU13  
Assunzioni sui calcoli d'ombra

Probabilità di eliofania (media ore giornaliere di insolazione) [CAMPOBASSO]  
Gen Feb Mar Apr Mag Giu Lug Ago Set Ott Nov Dic  
4,21 4,83 5,24 6,37 6,76 8,17 9,01 9,23 7,23 4,84 4,00 3,35

Tempo di operatività

N NNE ENE E ESE SSE S SSO OSO O ONO NNO Somma  
1.112 199 90 122 110 71 112 909 1.994 247 130 1.423 6.519

	Luglio	Agosto	Settembre	Ottobre	Novembre	Dicembre
1	05:30 05:56-07:03/67 20:39	05:54 20:20	06:26 06:47-07:08/21 19:36 18:45-19:04/19	06:57 17:22-18:06/44 18:45	06:32 14:24-15:31/67 16:57 15:46-16:08/22	07:08 14:45-15:22/37 16:32 15:30-15:50/20
2	05:31 05:56-07:02/66 20:39	05:55 20:19	06:27 06:48-07:08/20 19:34 18:46-19:03/17	06:58 17:20-18:04/44 18:43	06:33 14:24-15:31/67 16:56 15:48-16:05/17	07:09 14:46-15:24/38 16:32 15:32-15:50/18
3	05:31 05:57-07:03/66 20:39	05:56 20:18	06:28 06:49-07:08/19 19:33 18:48-19:01/13	06:59 17:19-18:02/43 18:41	06:34 14:23-15:31/68 16:55 15:51-16:02/11	07:10 14:46-15:24/38 16:31 15:33-15:50/17
4	05:32 05:58-07:03/65 20:39	05:57 20:17	06:29 06:50-07:08/18 19:31 18:50-18:58/8	07:00 17:17-18:00/43 18:40	06:36 14:24-15:31/67 16:53	07:11 14:46-15:26/40 16:31 15:35-15:49/14
5	05:32 05:58-07:03/65 20:39	05:58 20:15	06:30 06:51-07:08/17 19:29	07:01 17:16-17:46/30 18:38 17:50-17:54/4	06:37 14:24-15:31/67 16:52	07:12 14:46-15:28/42 16:31 15:36-15:48/12
6	05:33 05:59-07:03/64 20:38	05:59 20:14	06:31 06:52-07:08/16 19:28	07:02 17:16-17:47/31 18:36	06:38 14:24-15:39/75 16:51	07:13 14:46-15:29/43 16:31 15:38-15:47/9
7	05:33 05:58-07:02/64 20:38	06:00 20:13	06:32 06:53-07:07/14 19:26	07:03 17:16-17:47/31 18:34	06:39 14:24-15:42/78 16:50	07:14 14:47-15:31/44 16:31 15:40-15:46/6
8	05:34 05:59-07:03/64 20:38	06:01 20:12	06:33 06:54-07:07/13 19:24	07:04 17:15-17:46/31 18:33	06:41 14:24-15:44/80 16:49	07:15 14:47-15:32/45 16:31
9	05:35 06:00-07:03/63 20:37	06:02 20:10	06:34 06:55-07:06/11 19:23	07:06 16:57-17:05/8 18:31 17:15-17:46/31	06:42 14:24-15:45/81 16:48	07:15 14:46-15:32/46 16:31
10	05:35 06:00-07:02/62 20:37	06:03 20:09	06:35 06:56-07:05/9 19:21	07:07 16:52-17:09/17 18:30 17:14-17:45/31	06:43 14:26-15:46/80 16:47	07:16 14:47-15:33/46 16:31
11	05:36 06:01-07:02/61 20:37	06:05 20:08	06:36 06:57-07:04/7 19:19	07:08 15:56-16:12/16 17:14-17:44/30 18:28 16:49-17:11/22	06:44 14:26-15:48/82 16:46	07:17 14:47-15:34/47 16:31
12	05:37 06:02-07:02/60 20:36	06:06 20:06	06:37 06:58-07:02/4 19:17 18:07-18:14/7	07:09 15:51-16:16/25 17:14-17:44/30 18:26 16:47-17:12/25	06:45 14:26-15:48/82 16:45	07:18 14:48-15:35/47 16:31
13	05:38 06:02-07:01/59 20:36	06:07 20:05	06:38 06:59-07:01/2 19:16 18:03-18:17/14	07:10 15:47-16:18/31 17:15-17:42/27 18:25 16:45-17:13/28	06:47 14:26-15:49/83 16:44	07:19 14:49-15:36/47 16:31
14	05:38 06:03-07:01/58 20:35	06:08 20:04	06:39 18:00-18:19/19 19:14	07:11 15:45-16:21/36 17:16-17:42/26 18:23 16:45-17:15/30	06:48 14:28-15:50/82 16:43	07:20 14:49-15:36/47 16:31
15	05:39 06:03-07:01/58 20:35	06:09 20:02	06:40 17:59-18:20/21 19:12	07:12 15:42-16:22/40 17:17-17:41/24 18:22 16:43-17:15/32	06:49 14:28-15:50/82 16:42	07:20 14:49-15:36/47 16:31
16	05:40 06:04-07:00/56 20:34	06:10 20:01	06:41 17:57-18:20/23 19:11	07:13 15:40-16:23/43 17:18-17:39/21 18:20 16:42-17:16/34	06:50 14:28-15:50/82 16:41	07:21 14:50-15:37/47 16:32
17	05:41 06:05-07:00/55 20:33	06:11 19:59	06:42 17:56-18:21/25 19:09	07:14 15:37-16:24/47 17:20-17:36/16 18:18 16:41-17:16/35	06:51 14:30-15:51/81 16:40	07:22 14:50-15:38/48 16:32
18	05:42 06:05-06:59/54 20:33	06:12 19:58	06:43 17:53-18:21/28 19:07	07:16 15:35-16:25/50 17:22-17:33/11 18:17 16:40-17:16/36	06:53 14:31-15:51/80 16:39	07:22 14:50-15:38/48 16:32
19	05:42 06:06-06:58/52 20:32	06:13 18:57-19:00/3 19:56	06:44 17:50-18:21/31 19:05	07:17 15:35-16:27/52 18:15 16:39-17:16/37	06:54 14:31-15:51/80 16:39	07:23 14:51-15:39/48 16:33
20	05:43 06:07-06:57/50 20:31	06:14 18:53-19:04/11 19:55	06:45 17:48-18:21/33 19:04	07:18 15:33-16:28/55 18:14 16:40-17:17/37	06:55 14:32-15:51/79 16:38	07:24 14:51-15:39/48 16:33
21	05:44 06:09-06:57/48 20:30	06:15 18:51-19:05/14 19:53	06:46 17:46-18:21/35 19:02	07:19 15:31-16:28/57 18:12 16:39-17:16/37	06:56 14:34-15:52/78 16:37	07:24 14:52-15:40/48 16:33
22	05:45 06:10-06:56/46 20:30	06:16 18:49-19:07/18 19:52	06:47 17:45-18:20/35 19:00	07:20 15:30-16:28/58 18:11 16:39-17:16/37	06:57 14:34-15:52/78 16:36	07:25 14:52-15:40/48 16:34
23	05:46 06:11-06:55/44 20:29	06:17 18:48-19:07/19 19:50	06:49 17:44-18:19/35 18:58	07:21 15:29-16:29/60 18:09 16:38-17:15/37	06:59 14:35-15:51/76 16:36	07:25 14:53-15:41/48 16:34
24	05:47 06:12-06:53/41 20:28	06:18 18:47-19:08/21 19:49	06:50 17:43-18:18/35 18:57	07:22 15:28-16:30/62 18:08 16:39-17:16/37	07:00 14:36-15:51/75 16:35	07:26 14:53-15:41/48 16:35
25	05:48 06:13-06:52/39 20:27	06:19 06:47-07:00/13 19:47 18:46-19:08/22	06:51 17:43-18:17/34 18:55	06:24 14:27-15:30/63 17:06 15:39-16:15/36	07:01 14:38-15:24/46 16:35 15:26-15:52/26	07:26 14:54-15:42/48 16:36
26	05:49 06:15-06:50/35 20:26	06:20 06:44-07:03/19 19:46 18:45-19:08/23	06:52 17:42-18:16/34 18:53	06:25 14:26-15:30/64 17:05 15:39-16:14/35	07:02 14:39-15:23/44 16:34 15:26-15:52/26	07:27 14:54-15:42/48 16:36
27	05:50 06:17-06:48/31 20:25	06:21 06:42-07:04/22 19:44 18:45-19:08/23	06:53 17:42-18:14/32 18:51	06:26 14:25-15:30/65 17:04 15:40-16:13/33	07:03 14:40-15:22/42 16:34 15:27-15:51/24	07:27 14:55-15:42/47 16:37
28	05:51 06:19-06:46/27 20:24	06:22 06:43-07:06/23 19:43 18:44-19:08/24	06:54 17:41-18:12/31 18:50	06:27 14:26-15:31/65 17:02 15:41-16:13/32	07:04 14:41-15:21/40 16:33 15:28-15:51/23	07:27 14:55-15:42/47 16:38
29	05:52 06:22-06:43/21 20:23	06:23 06:44-07:06/22 19:41 18:44-19:07/23	06:55 17:27-17:40/13 18:48 17:42-18:08/26	06:28 14:25-15:31/66 17:01 15:42-16:12/30	07:05 14:43-15:21/38 16:33 15:28-15:50/22	07:27 14:56-15:43/47 16:38
30	05:52 06:27-06:39/12 20:22	06:24 06:45-07:07/22 19:39 18:44-19:07/23	06:56 17:24-18:07/43 18:46	06:30 14:24-15:31/67 17:00 15:43-16:10/27	07:06 14:44-15:21/37 16:32 15:29-15:50/21	07:28 14:56-15:44/48 16:39
31	05:53 20:21	06:25 06:46-07:08/22 19:38 18:45-19:06/21		06:31 14:25-15:32/67 16:58 15:44-16:09/25		07:28 14:57-15:44/47 16:40
Ore potenziali eliofania	461	429	375	345	297	286
Somma minuti d'ombra	1553	388	782	2344	2289	1513

Legenda della tabella:

Giorno del mese Alba (hh:mm) Inizio ombreggiamento (hh:mm)-Fine ombreggiamento (hh:mm)/Minuti d'ombra  
Tramonto (hh:mm)nizio ombreggiamento (hh:mm)-Fine ombreggiamento (hh:mm)/Minuti d'ombra

## SHADOW - Calendario per WTG

Calcolo: Real and worst case WTG: 9 - MU14  
Assunzioni sui calcoli d'ombra

Probabilità di eliofania (media ore giornaliere di insolazione) [CAMPOBASSO]

Gen Feb Mar Apr Mag Giu Lug Ago Set Ott Nov Dic  
4,21 4,83 5,24 6,37 6,76 8,17 9,01 9,23 7,23 4,84 4,00 3,35

Tempo di operatività

N NNE ENE E ESE SSE S SSO OSO O ONO NNO Somma  
1.112 199 90 122 110 71 112 909 1.994 247 130 1.423 6.519

	Gennaio	Febbraio	Marzo	Aprile	Maggio	Giugno
1	07:28 10:36-11:59/83 16:41 14:23-15:24/61	07:14 14:45-15:24/39 17:16 15:47-16:28/41	06:38 16:27-17:08/41 17:51	06:46 07:05-07/07/2 19:25 18:28-19:02/34	05:59 06:19-06:56/37 19:01-19:24/23	05:30 20:28
2	07:28 10:37-11:59/82 16:42 14:23-15:25/62	07:13 14:47-15:23/36 17:17 15:47-16:29/42	06:36 16:26-17:11/45 17:52	06:44 07:03-07/05/2 19:27 18:28-19:03/35	05:58 06:17-06:54/37 19:59 19:00-19:23/23	05:29 20:29
3	07:28 10:37-11:59/82 16:43 14:24-15:25/61	07:12 14:49-15:22/33 17:18 15:46-16:30/44	06:34 16:25-17:13/48 17:53	06:42 07:01-07/02/1 19:28 18:28-19:03/35	05:57 06:16-06:54/38 20:00 19:00-19:23/23	05:29 20:30
4	07:28 10:38-12:00/82 16:43 14:24-15:26/62	07:11 14:51-15:20/29 17:19 15:46-16:31/45	06:33 16:25-17:15/50 17:54	06:41 18:28-19:02/34 19:29	05:55 06:15-06:53/38 20:01 19:01-19:23/22	05:28 20:31
5	07:28 10:39-12:00/81 16:44 14:25-15:26/61	07:10 14:54-15:18/24 17:21 15:46-16:32/46	06:31 16:25-17:16/51 17:55	06:39 18:30-19:05/35 19:30	05:54 06:16-06:52/36 20:02 19:01-19:23/22	05:28 20:31
6	07:28 10:40-12:00/80 16:45 14:25-15:27/62	07:09 14:58-15:15/17 17:22 15:46-16:33/47	06:30 16:25-17:18/53 17:56	06:37 18:31-19:08/37 19:31	05:53 06:16-06:52/36 20:04 19:01-19:21/20	05:28 20:32
7	07:28 10:41-12:00/79 16:46 14:26-15:27/61	07:08 15:45-16:33/48 17:23	06:28 16:25-17:18/53 17:58	06:36 18:32-19:09/37 19:32	05:52 06:16-06:50/34 20:05 19:01-19:21/20	05:27 20:33
8	07:28 10:41-11:59/78 16:47 14:25-15:27/62	07:07 15:45-16:34/49 17:25	06:26 16:25-17:19/54 17:59	06:34 06:53-06:55/2 18:37-18:40/3 19:33 18:42-19:10/28	05:50 06:17-06:49/32 20:06 19:02-19:20/18	05:27 20:33
9	07:28 10:43-11:59/76 16:48 14:26-15:28/62	07:05 15:45-16:33/48 17:26	06:25 16:25-17:20/55 18:00	06:32 06:51-06:56/5 19:34 18:43-19:10/27	05:49 06:19-06:48/29 20:07 19:03-19:19/16	05:27 20:34
10	07:28 10:44-11:59/75 16:49 14:27-15:28/61	07:04 15:45-16:34/49 17:27	06:23 16:25-17:20/55 18:01	06:31 06:50-06:58/8 19:35 18:44-19:10/26	05:48 06:20-06:46/26 20:08 19:05-19:18/13	05:27 20:34
11	07:28 10:44-11:58/74 16:50 14:27-15:28/61	07:03 15:45-16:34/49 17:28	06:21 16:26-17:20/54 18:02	06:29 06:48-06:59/11 19:36 18:42-19:11/29	05:47 06:22-06:44/22 20:09 19:07-19:16/9	05:26 20:35
12	07:27 10:46-11:57/71 16:52 14:28-15:29/61	07:02 15:44-16:34/50 17:30	06:20 16:27-17:20/53 18:03	06:28 06:46-06:59/13 19:37 18:40-19:10/30	05:46 06:23-06:42/19 20:10	05:26 20:35
13	07:27 10:47-11:57/70 16:53 14:28-15:29/61	07:01 15:45-16:34/49 17:31	06:18 16:27-17:20/53 18:04	06:26 06:45-07/00/15 19:39 18:40-19:10/30	05:45 06:26-06:39/13 20:11	05:26 20:36
14	07:27 10:48-11:56/68 16:54 14:28-15:29/61	06:59 15:45-16:34/49 17:32 16:54-17/01/7	06:16 16:28-17:20/52 18:06	06:24 06:43-07/00/17 19:40 18:38-19:09/31	05:44 20:12	05:26 20:36
15	07:26 10:50-11:56/66 16:55 14:29-15:30/61	06:58 15:45-16:33/48 17:33 16:51-17/03/12	06:15 16:29-17:19/50 18:07	06:23 06:42-07/01/19 19:41 18:38-19:09/31	05:43 20:13	05:26 20:37
16	07:26 10:51-11:54/63 16:56 14:30-15:29/59	06:57 15:46-16:34/48 17:35 16:49-17/06/17	06:13 16:31-17:19/48 18:08	06:21 06:40-07/01/21 19:42 18:37-19:09/32	05:42 20:14	05:26 20:37
17	07:25 10:53-11:54/61 16:57 14:31-15:30/59	06:55 15:47-16:34/47 17:36 16:48-17/07/19	06:11 16:32-17:18/46 18:09	06:20 06:39-07/01/22 19:43 18:36-19:09/33	05:41 20:15	05:26 20:38
18	07:25 10:54-11:52/58 16:58 14:31-15:30/59	06:54 15:47-16:32/45 17:37 16:46-17/08/22	06:10 16:35-17:17/42 18:10	06:18 06:37-07/01/24 19:44 18:36-19:09/33	05:40 20:16	05:26 20:38
19	07:24 10:56-11:51/55 17:00 14:31-15:30/59	06:52 15:48-16:32/44 17:38 16:46-17/09/23	06:08 16:38-17:17/39 18:11	06:17 06:36-07/01/25 19:45 18:35-19:08/33	05:39 20:17	05:26 20:38
20	07:24 10:58-11:49/51 17:01 14:32-15:30/58	06:51 15:48-16:31/43 17:40 16:41-17/09/28	06:06 16:39-17:16/37 18:12	06:15 06:34-07/00/26 19:46 18:35-19:09/34	05:38 20:18	05:26 20:39
21	07:23 11:00-11:47/47 17:02 14:33-15:30/57	06:50 15:49-16:31/42 17:41 16:38-17/09/31	06:05 16:39-17:14/35 18:13	06:13 06:33-07/00/27 19:47 18:35-19:08/33	05:37 20:19	05:27 20:39
22	07:22 11:02-11:44/42 17:03 14:33-15:30/57	06:48 15:50-16:29/39 17:42 16:35-17/09/34	06:03 16:41-17:14/33 18:14	06:12 06:31-06:59/28 19:48 18:35-19:08/33	05:36 20:20	05:27 20:39
23	07:22 11:06-11:41/35 16:00-16:13/13 17:04 14:35-15:30/55	06:47 15:51-16:28/37 17:43 16:34-17/09/35	06:01 16:41-17:12/31 18:16	06:11 06:30-06:59/29 19:49 18:36-19:07/31	05:35 20:21	05:27 20:39
24	07:21 11:10-11:37/27 15:57-16:16/19 17:06 14:36-15:30/54	06:45 15:52-16:26/34 17:45 16:31-17/08/37	05:59 16:43-17:10/27 18:17 17:38-17:52/14	06:09 06:28-06:58/30 19:08-19:18/10 19:51 18:36-19:06/30	05:35 20:22	05:27 20:39
25	07:20 11:17-11:30/13 15:55-16:18/23 17:07 14:36-15:29/53	06:44 15:55-16:25/30 17:46 16:31-17/08/37	05:58 16:44-17/07/23 18:18 17:35-17:54/19	06:08 06:27-06:58/31 19:52 18:37-19:21/44	05:34 20:23	05:28 20:39
26	07:20 14:37-15:29/52 17:08 15:53-16:20/27	06:42 15:56-16:23/27 17:47 16:29-17/07/38	05:56 16:47-17/05/18 18:19 17:33-17:56/23	06:06 06:25-06:57/32 19:53 18:37-19:21/44	05:33 20:23	05:28 20:40
27	07:19 14:38-15:28/50 17:09 15:52-16:22/30	06:41 15:59-16:20/21 17:48 16:28-17/07/39	05:54 16:51-17/00/9 18:20 17:31-17:57/26	06:05 06:24-06:57/33 19:54 18:38-19:22/44	05:33 20:24	05:28 20:40
28	07:18 14:39-15:28/49 17:11 15:51-16:23/32	06:39 16:03-16:16/13 17:49 16:27-17/07/40	05:53 17:30-17:57/27 18:21	06:03 06:23-06:57/34 19:55 18:39-19:23/44	05:32 20:25	05:29 20:40
29	07:17 14:40-15:27/47 17:12 15:50-16:25/35	06:38 16:04-16:17/14 17:48 16:28-17/07/39	05:52 17:07-17/07/27 18:22 18:29-18:58/29	06:02 06:21-06:56/35 19:01-19:23/22 19:56 18:40-19:00/20	05:31 20:26	05:29 20:40
30	07:16 14:43-15:27/44 17:13 15:50-16:27/37	06:37 16:05-16:18/15 17:49 16:29-17/07/38	05:51 17:08-17/07/26 19:23 18:29-19:01/32	06:01 06:20-06:56/36 19:01-19:23/22 19:57 18:42-18:58/16	05:31 20:27	05:30 20:40
31	07:15 14:44-15:26/42 17:14 15:49-16:28/39	06:36 16:04-16:17/14 17:49 16:29-17/07/38	05:50 17:09-17/07/25 19:24 18:28-19:01/33	06:00 06:20-06:56/36 19:01-19:23/22 19:57 18:42-18:58/16	05:30 20:28	05:30 20:40
Ore potenziali eliofania	296	296	369	399	450	454
Somma minuti d'ombra	3628	1771	1363	1568	617	0

### Legenda della tabella:

Giorno del mese Alba (hh:mm) Inizio ombreggiamento (hh:mm)-Fine ombreggiamento (hh:mm)/Minuti d'ombra  
Tramonto (hh:mm) Inizio ombreggiamento (hh:mm)-Fine ombreggiamento (hh:mm)/Minuti d'ombra

## SHADOW - Calendario per WTG

Calcolo: Real and worst case WTG: 9 - MU14  
Assunzioni sui calcoli d'ombra

Probabilità di eliofanìa (media ore giornaliere di insolazione) [CAMPOBASSO]

Gen Feb Mar Apr Mag Giu Lug Ago Set Ott Nov Dic  
4,21 4,83 5,24 6,37 6,76 8,17 9,01 9,23 7,23 4,84 4,00 3,35

Tempo di operatività

N NNE ENE E ESE SSE S SSO OSO O ONO NNO Somma  
1.112 199 90 122 110 71 112 909 1.994 247 130 1.423 6.519

	Luglio	Agosto	Settembre	Ottobre	Novembre	Dicembre
1	05:30 20:39	05:54 06:33-06:54/21 20:20 19:19-19:24/5	06:26 06:47-06:58/11 19:36 18:41-19:10/29	06:57 17:06-17:59/53 18:45	06:32 15:15-16:04/49 16:57	07:08 10:26-11:40/74 16:32 14:09-15:10/61
2	05:30 20:39	05:55 06:32-06:56/24 20:19 19:17-19:27/10	06:27 06:48-06:56/8 19:34 18:43-19:09/26	06:58 17:04-17:58/54 18:43	06:33 15:14-16:03/49 16:56	07:09 10:27-11:42/75 16:32 14:10-15:11/61
3	05:31 20:39	05:56 06:30-06:57/27 20:18 19:15-19:29/14	06:28 06:49-06:54/5 19:33 18:41-19:08/27	06:59 17:03-17:58/55 18:41	06:34 15:14-16:03/49 16:55	07:10 10:27-11:43/76 16:31 14:10-15:12/62
4	05:32 20:39	05:57 06:29-06:59/30 20:17 19:14-19:30/16	06:29 06:50-06:52/2 18:34-18:36/2 19:31 18:39-19:07/28	07:00 17:02-17:57/55 18:39	06:36 14:34-14:39/5 16:53 15:15-16:03/48	07:11 10:26-11:44/78 16:31 14:11-15:12/61
5	05:32 20:39	05:58 06:28-07:00/32 20:15 19:13-19:31/18	06:30 18:29-19:06/37 19:29	07:01 17:01-17:56/55 18:38	06:37 14:27-14:45/18 16:52 15:15-16:02/47	07:12 10:26-11:45/79 16:31 14:11-15:12/61
6	05:33 20:38	05:59 06:27-07:01/34 20:14 19:11-19:31/20	06:31 18:27-19:04/37 19:28	07:02 17:02-17:56/54 18:36	06:38 14:24-14:48/24 16:51 15:16-16:02/46	07:13 10:26-11:46/80 16:31 14:11-15:13/62
7	05:33 20:38	06:00 06:26-07:02/36 20:13 19:10-19:31/21	06:32 18:25-19:00/35 19:26	07:03 17:01-17:54/53 18:34	06:39 14:22-14:51/29 16:50 15:17-16:02/45	07:14 10:26-11:47/81 16:31 14:12-15:13/61
8	05:34 20:38	06:01 06:25-07:02/37 20:12 19:10-19:31/21	06:33 18:24-18:57/33 19:24	07:04 17:01-17:53/52 18:33	06:40 14:20-14:53/33 16:49 15:17-16:01/44	07:15 10:26-11:48/82 16:31 14:12-15:14/62
9	05:35 20:37	06:02 06:25-07:03/38 20:10 19:09-19:32/23	06:34 18:22-18:57/35 19:23	07:05 17:00-17:51/51 18:31	06:42 14:17-14:54/37 16:48 15:18-16:00/42	07:15 10:26-11:47/81 16:31 14:12-15:13/61
10	05:35 20:37	06:03 06:26-07:04/38 20:09 19:09-19:32/23	06:35 06:56-06:58/2 19:21 18:22-18:56/34	07:07 17:00-17:49/49 18:30	06:43 14:16-14:55/39 16:47 15:18-15:59/41	07:16 10:26-11:48/82 16:31 14:12-15:14/62
11	05:36 20:37	06:04 06:26-07:03/37 20:08 19:09-19:32/23	06:36 06:57-06:59/2 19:19 18:21-18:55/34	07:08 17:00-17:46/46 18:28	06:44 14:15-14:57/42 16:46 15:20-15:59/39	07:17 10:26-11:49/83 16:31 14:13-15:14/61
12	05:37 20:36	06:06 06:27-07:03/36 19:09-19:31/22 20:06 18:52-19:04/12	06:37 06:58-07:00/2 19:17 18:20-18:54/34	07:09 17:00-17:43/43 18:26	06:45 14:14-14:58/44 16:45 15:21-15:58/37	07:18 10:26-11:50/84 16:31 14:13-15:15/62
13	05:38 20:36	06:07 06:28-07:04/36 19:09-19:31/22 20:05 18:49-19:06/17	06:38 06:59-07:01/2 19:16 18:20-18:52/32	07:10 16:40-16:45/5 18:25 17:00-17:41/41	06:47 14:12-14:59/47 16:44 15:22-15:57/35	07:19 10:27-11:51/84 16:31 14:14-15:15/61
14	05:38 20:35	06:08 06:29-07:04/35 19:09-19:31/22 20:04 18:47-19:08/21	06:39 07:00-07:01/1 19:14 18:20-18:50/30	07:11 16:34-16:51/17 18:23 17:01-17:40/39	06:48 14:12-15:01/49 16:43 15:24-15:56/32	07:20 10:27-11:52/85 16:31 14:15-15:16/61
15	05:39 20:34	06:09 06:30-07:04/34 20:02 18:46-19:30/44	06:40 18:20-18:47/27 19:12	07:12 16:31-16:54/23 18:21 17:01-17:40/39	06:49 14:11-15:01/50 16:42 15:25-15:55/30	07:20 10:27-11:52/85 16:31 14:15-15:16/61
16	05:40 20:34	06:10 06:31-07:04/33 20:01 18:45-19:29/44	06:41 17:42-17:48/6 19:11 18:21-18:46/25	07:13 16:28-16:56/28 18:20 17:02-17:40/38	06:50 14:10-15:02/52 16:41 15:26-15:53/27	07:21 10:28-11:53/85 16:32 14:15-15:16/61
17	05:41 20:33	06:11 06:32-07:04/32 19:59 18:43-19:28/45	06:42 17:36-17:52/16 19:09 18:21-18:45/24	07:14 16:25-16:57/32 18:18 17:03-17:40/37	06:51 10:50-11:04/14 15:29-15:52/23 16:40 14:10-15:03/53	07:22 10:28-11:54/86 16:32 14:16-15:17/61
18	05:42 20:33	06:12 06:33-07:03/30 19:58 18:42-19:26/44	06:43 17:33-17:55/22 19:07 18:22-18:43/21	07:16 16:23-16:58/35 18:17 17:03-17:40/37	06:53 10:44-11:11/27 15:31-15:50/19 16:39 14:10-15:04/54	07:22 10:28-11:54/86 16:32 14:16-15:17/61
19	05:42 20:32	06:13 06:34-07:04/30 19:14-19:24/10 19:56 18:41-19:12/31	06:44 17:30-17:57/27 19:05 18:24-18:40/16	07:17 16:22-16:59/37 18:15 17:05-17:40/35	06:54 10:40-11:16/36 15:34-15:47/13 16:38 14:09-15:04/55	07:23 10:29-11:55/86 16:33 14:17-15:18/61
20	05:43 20:31	06:14 06:35-07:04/29 19:55 18:41-19:12/31	06:45 17:28-17:58/30 19:04	07:18 16:21-17:01/40 18:14 17:07-17:40/33	06:55 10:37-11:19/42 16:38 14:08-15:05/57	07:24 10:29-11:55/86 16:33 14:17-15:18/61
21	05:44 20:30	06:15 06:36-07:04/28 19:53 18:40-19:12/32	06:46 17:26-17:59/33 19:02	07:19 16:19-17:01/42 18:12 17:09-17:40/31	06:56 10:36-11:23/47 16:37 14:09-15:06/57	07:24 10:30-11:56/86 16:33 14:18-15:19/61
22	05:45 20:30	06:16 06:37-07:04/27 19:52 18:40-19:12/32	06:47 17:25-17:59/34 19:00	07:20 16:18-17:02/44 18:11 17:13-17:39/26	06:57 10:34-11:25/51 16:36 14:09-15:06/57	07:25 10:30-11:56/86 16:34 14:18-15:19/61
23	05:46 20:29	06:17 06:38-07:04/26 19:50 18:39-19:12/33	06:48 17:23-18:00/37 18:58	07:21 16:17-17:02/45 18:09 17:16-17:38/22	06:59 10:32-11:27/55 16:36 14:08-15:07/59	07:25 10:31-11:57/86 16:34 14:19-15:20/61
24	05:47 20:28	06:18 06:39-07:04/25 19:49 18:39-19:12/33	06:50 17:22-18:00/38 18:57	07:22 16:17-17:03/46 18:08 17:17-17:38/21	07:00 10:31-11:29/58 16:35 14:08-15:07/59	07:26 10:31-11:57/86 16:35 14:19-15:20/61
25	05:48 20:27	06:19 06:40-07:03/23 19:47 18:39-19:12/33	06:51 17:19-18:01/42 18:55	07:23 16:16-16:03/47 17:06 16:18-16:37/19	07:01 10:31-11:32/61 16:35 14:09-15:08/59	07:26 10:32-11:58/86 16:36 14:20-15:21/61
26	05:49 20:26	06:20 06:41-07:03/22 19:46 18:38-19:11/33	06:52 17:16-18:01/45 18:53	07:24 15:15-16:03/48 17:05 16:19-16:35/16	07:02 10:30-11:33/63 16:34 14:09-15:08/59	07:26 10:32-11:58/86 16:36 14:20-15:21/61
27	05:50 20:25	06:21 06:42-07:02/20 19:44 18:39-19:11/32	06:53 17:13-18:01/48 18:51	07:25 15:15-16:03/48 17:04 16:21-16:32/11	07:03 10:29-11:35/66 16:34 14:09-15:09/60	07:27 10:32-11:58/86 16:37 14:20-15:21/61
28	05:51 20:24	06:22 06:43-07:02/19 19:43 18:39-19:10/31	06:54 17:11-18:00/49 18:50	07:26 15:15-16:04/49 17:02 16:26-16:29/3	07:04 10:28-11:36/68 16:33 14:08-15:09/61	07:27 10:33-11:58/85 16:38 14:21-15:22/61
29	05:51 20:23	06:23 06:44-07:01/17 19:41 18:39-19:10/31	06:55 17:09-18:00/51 18:48	07:27 15:15-16:04/49 17:01	07:05 10:27-11:37/70 16:33 14:09-15:09/60	07:27 10:34-11:59/85 16:38 14:22-15:23/61
30	05:52 06:39-06:47/8 20:22	06:24 06:45-07:00/15 19:39 18:40-19:10/30	06:56 17:07-18:00/53 18:46	07:28 15:14-16:03/49 17:00	07:06 10:27-11:38/71 16:32 14:09-15:10/61	07:28 10:35-11:59/84 16:39 14:22-15:23/61
31	05:53 06:36-06:51/15 20:21	06:25 06:46-06:59/13 19:38 18:40-19:10/30	   	06:31 15:14-16:03/49 16:58	   	07:28 10:35-11:59/84 16:40 14:22-15:24/62
Ore potenziali eliofanìa	461	429	375	345	297	286
Somma minuti d'ombra	23	1793	1132	1801	2724	4475

### Legenda della tabella:

Giorno del mese Alba (hh:mm) Inizio ombreggiamento (hh:mm)-Fine ombreggiamento (hh:mm)/Minuti d'ombra  
Tramonto (hh:mm)nizio ombreggiamento (hh:mm)-Fine ombreggiamento (hh:mm)/Minuti d'ombra

## SHADOW - Calendario per WTG

Calcolo: Real and worst case WTG: 10 - MU16  
Assunzioni sui calcoli d'ombra

Probabilità di eliofanía (media ore giornaliere di insolazione) [CAMPOBASSO]

Gen	Feb	Mar	Apr	Mag	Giu	Lug	Ago	Set	Ott	Nov	Dic
4,21	4,83	5,24	6,37	6,76	8,17	9,01	9,23	7,23	4,84	4,00	3,35

Tempo di operatività

N	NNE	ENE	E	ESE	SSE	S	SSO	OSO	O	ONO	NNO	Somma
1.112	199	90	122	110	71	112	909	1.994	247	130	1.423	6.519

	Gennaio	Febbraio	Marzo	Aprile	Maggio	Giugno
1	07:28 14:28-15:05/37 16:41 15:33-16:00/27	07:14 16:24-16:48/24 17:16	06:37 16:43-17:29/46 17:50	06:46 18:58-19:03/5 19:25	05:59 19:58	05:30 19:28-19:52/24 20:28
2	07:28 14:29-15:05/36 16:42 15:33-16:00/27	07:13 16:25-16:47/22 17:17	06:36 16:42-17:30/48 17:52	06:44 18:48-19:05/17 19:27	05:58 19:59	05:29 19:28-19:53/25 20:29
3	07:28 14:31-15:05/34 16:43 15:34-16:00/26	07:12 16:26-16:47/21 17:18	06:34 16:40-17:31/51 17:53	06:42 18:45-19:06/21 19:28	05:57 20:00	05:29 19:27-19:54/27 20:30
4	07:28 14:32-15:05/33 16:43 15:35-16:00/25	07:11 16:27-16:46/19 17:19	06:33 16:40-17:33/53 17:54	06:41 18:42-19:07/25 19:29	05:55 20:01	05:28 19:26-19:54/28 20:31
5	07:28 14:33-15:05/32 16:44 15:36-16:00/24	07:10 16:28-16:46/18 17:21	06:31 16:39-17:34/55 17:55	06:39 18:41-19:08/27 19:30	05:54 20:02	05:28 19:25-19:54/29 20:31
6	07:28 14:35-15:04/29 16:45 15:37-16:00/23	07:09 16:30-16:44/14 17:22	06:30 16:39-17:34/55 17:56	06:37 18:39-19:09/30 19:31	05:53 20:04	05:28 19:25-19:55/30 20:32
7	07:28 14:36-15:03/27 16:46 15:37-16:00/23	07:08 16:32-16:42/10 17:23	06:28 16:38-17:36/58 17:58	06:36 18:38-19:10/32 19:32	05:52 20:05	05:27 19:24-19:55/31 20:33
8	07:28 14:38-15:02/24 16:47 15:38-16:00/22	07:07 17:25	06:26 16:38-17:37/59 17:59	06:34 18:37-19:12/35 19:33	05:50 20:06	05:27 19:24-19:55/31 20:33
9	07:28 14:40-15:01/21 16:48 15:39-16:00/21	07:05 17:26	06:25 16:38-17:39/61 18:00	06:32 18:36-19:12/36 19:34	05:49 20:07	05:27 19:24-19:56/32 20:34
10	07:28 14:43-15:00/17 16:49 15:41-16:00/19	07:04 17:27	06:23 16:38-17:40/62 18:01	06:31 18:35-19:13/38 19:35	05:48 20:08	05:27 19:24-19:56/32 20:34
11	07:28 14:45-14:57/12 16:50 15:42-15:58/16	07:03 17:28	06:21 16:37-17:41/64 18:02	06:29 18:35-19:14/39 19:36	05:47 20:09	05:26 19:24-19:57/33 20:35
12	07:27 15:44-15:58/14 16:52	07:02 17:30	06:20 16:38-17:42/64 18:03	06:28 18:35-19:15/40 19:37	05:46 20:10	05:26 19:24-19:57/33 20:35
13	07:27 15:46-15:57/11 16:53	07:00 17:31	06:18 16:37-17:43/66 18:04	06:26 18:35-19:16/41 19:39	05:45 20:11	05:26 19:24-19:58/34 20:36
14	07:27 15:49-15:54/5 16:54	06:59 17:32	06:16 06:35-06:36/1 18:06 16:37-17:44/67	06:24 18:35-19:17/42 19:40	05:44 20:12	05:26 19:24-19:58/34 20:36
15	07:26 16:55	06:58 17:33	06:15 06:34-06:36/2 18:07 16:37-17:45/68	06:23 18:35-19:17/42 19:41	05:43 20:13	05:26 19:24-19:58/34 20:37
16	07:26 16:56	06:57 17:35	06:13 06:32-06:35/3 18:08 16:38-17:47/69	06:21 18:35-19:17/42 19:42	05:42 20:14	05:26 19:24-19:58/34 20:37
17	07:25 16:29-16:32/3 16:57	06:55 17:02-17:13/11 17:36	06:11 06:30-06:34/4 18:09 16:38-17:48/70	06:20 18:35-19:17/42 19:43	05:41 20:15	05:26 19:24-19:59/35 20:38
18	07:25 16:27-16:33/6 16:58	06:54 16:58-17:14/16 17:37	06:10 06:28-06:33/5 18:10 16:39-17:48/69	06:18 18:36-19:17/41 19:44	05:40 20:16	05:26 19:24-19:59/35 20:38
19	07:24 16:26-16:34/8 16:59	06:52 16:57-17:16/19 17:38	06:08 06:27-06:32/5 18:11 16:40-17:50/70	06:17 18:37-19:17/40 19:45	05:39 20:17	05:26 19:24-19:59/35 20:38
20	07:24 16:25-16:36/11 17:01	06:51 16:55-17:17/22 17:40	06:06 06:25-06:30/5 18:12 16:41-17:51/70	06:15 18:38-19:17/39 19:46	05:38 20:18	05:26 19:24-19:59/35 20:39
21	07:23 16:24-16:37/13 17:02	06:50 16:54-17:19/25 17:41	06:05 06:23-06:28/5 17:24-17:52/28 18:13 16:41-17:23/42	06:13 18:39-19:16/37 19:47	05:37 20:19	05:27 19:24-19:59/35 20:39
22	07:22 16:24-16:38/14 17:03	06:48 16:52-17:20/28 17:42	06:03 06:22-06:26/4 17:24-17:52/28 18:14 16:42-17:21/39	06:12 18:41-19:15/34 19:48	05:36 20:20	05:27 19:25-20:00/35 20:39
23	07:22 16:24-16:40/16 17:04	06:47 16:52-17:21/29 17:43	06:01 06:20-06:23/3 17:25-17:52/27 18:16 16:44-17:20/36	06:10 18:45-19:14/29 19:49	05:35 20:21	05:27 19:25-20:00/35 20:39
24	07:21 16:24-16:41/17 17:06	06:45 16:49-17:22/33 17:44	05:59 16:46-17:18/32 18:17 17:25-17:51/26	06:09 18:52-19:13/21 19:51	05:35 20:22	05:27 19:25-20:00/35 20:39
25	07:20 16:23-16:42/19 17:07	06:44 16:48-17:24/36 17:46	05:58 16:48-17:15/27 18:18 17:25-17:49/24	06:08 18:53-19:12/19 19:52	05:34 19:35-19:43/8 20:22	05:28 19:25-20:00/35 20:39
26	07:20 16:23-16:43/20 17:08	06:42 16:46-17:25/39 17:47	05:56 16:51-17:12/21 18:19 17:27-17:49/22	06:06 18:54-19:10/16 19:53	05:33 19:32-19:45/13 20:23	05:28 19:26-20:01/35 20:39
27	07:19 16:23-16:44/21 17:09	06:41 16:45-17:27/42 17:48	05:54 16:55-17:07/12 18:20 17:28-17:46/18	06:05 18:56-19:08/12 19:54	05:33 19:32-19:47/15 20:24	05:28 19:26-20:00/34 20:40
28	07:18 16:23-16:46/23 17:11	06:39 16:43-17:27/44 17:49	05:53 17:29-17:44/15 18:21	06:03 19:00-19:05/5 19:55	05:32 19:30-19:48/18 20:25	05:29 19:26-20:00/34 20:40
29	07:17 16:23-16:47/24 17:12		06:51 18:33-18:39/6 19:22	06:02 19:56	05:31 19:30-19:50/20 20:26	05:29 19:27-20:01/34 20:40
30	07:16 16:23-16:48/25 17:13		06:49 19:23	06:01 19:57	05:31 19:29-19:50/21 20:27	05:30 19:27-20:00/33 20:39
31	07:15 16:24-16:48/24 17:14		06:48 19:24		05:30 19:29-19:51/22 20:28	
Ore potenziali eliofanía	296	296	369	399	450	454
Somma minuti d'ombra	829	472	1665	847	117	976

Legenda della tabella:

Giorno del mese Alba (hh:mm) Inizio ombreggiamento (hh:mm)-Fine ombreggiamento (hh:mm)/Minuti d'ombra  
Tramonto (hh:mm) Inizio ombreggiamento (hh:mm)-Fine ombreggiamento (hh:mm)/Minuti d'ombra

## SHADOW - Calendario per WTG

Calcolo: Real and worst case WTG: 10 - MU16  
Assunzioni sui calcoli d'ombra

Probabilità di eliofanía (media ore giornaliere di insolazione) [CAMPOBASSO]

Gen Feb Mar Apr Mag Giu Lug Ago Set Ott Nov Dic  
4,21 4,83 5,24 6,37 6,76 8,17 9,01 9,23 7,23 4,84 4,00 3,35

Tempo di operatività

N NNE ENE E ESE SSE S SSO OSO O ONO NNO Somma  
1.112 199 90 122 110 71 112 909 1.994 247 130 1.423 6.519

	Luglio	Agosto	Settembre	Ottobre	Novembre	Dicembre
1	05:30 19:28-20:01/33 20:39	05:54 20:20	06:26 18:34-19:13/39 19:36	06:57 17:16-18:22/66 18:45	06:32 16:57	07:07 14:28-14:39/11 16:32 15:24-15:40/16
2	05:30 19:28-20:01/33 20:39	05:55 20:19	06:27 18:34-19:12/38 19:34	06:58 17:16-18:20/64 18:43	06:33 16:56	07:09 14:26-14:43/17 16:32 15:23-15:41/18
3	05:31 19:29-20:01/32 20:39	05:56 20:18	06:28 18:34-19:10/36 19:33	06:59 17:15-18:18/63 18:41	06:34 16:06-16:07/1 16:55	07:10 14:24-14:45/21 16:31 15:24-15:44/20
4	05:32 19:29-20:01/32 20:39	05:57 20:16	06:29 18:34-19:09/35 19:31	07:00 17:15-18:16/61 18:39	06:36 16:02-16:13/11 16:53	07:11 14:23-14:47/24 16:31 15:23-15:45/22
5	05:32 19:30-20:01/31 20:39	05:58 20:15	06:30 18:35-19:07/32 19:29	07:01 17:14-18:14/60 18:38	06:37 16:00-16:14/14 16:52	07:12 14:22-14:49/27 16:31 15:23-15:46/23
6	05:33 19:31-20:01/30 20:38	05:59 20:14	06:31 18:35-19:05/30 19:28	07:02 17:14-18:13/59 18:36	06:38 15:58-16:16/18 16:51	07:13 14:21-14:50/29 16:31 15:23-15:46/23
7	05:33 19:31-20:01/30 20:38	06:00 20:13	06:32 18:36-19:04/28 19:26	07:03 17:15-18:12/57 18:34	06:39 15:57-16:16/19 16:50	07:14 14:20-14:52/32 16:31 15:23-15:47/24
8	05:34 19:33-20:01/28 20:38	06:01 20:12	06:33 18:37-19:02/25 19:24	07:04 17:15-18:10/55 18:33	06:40 15:57-16:18/21 16:49	07:14 14:20-14:53/33 16:31 15:22-15:47/25
9	05:35 19:33-20:00/27 20:37	06:02 20:10	06:34 18:39-19:00/21 19:23	07:05 17:15-18:08/53 18:31	06:42 15:56-16:18/22 16:48	07:15 14:19-14:53/34 16:31 15:22-15:48/26
10	05:35 19:35-20:00/25 20:37	06:03 20:09	06:35 18:41-18:59/18 19:21	07:07 17:15-18:06/51 18:29	06:43 15:55-16:18/23 16:47	07:16 14:18-14:54/36 16:31 15:22-15:49/27
11	05:36 19:36-20:00/24 20:37	06:04 20:08	06:36 18:50-18:57/7 19:19	07:08 17:15-18:05/50 18:28	06:44 15:56-16:20/24 16:46	07:17 14:18-14:55/37 16:31 15:23-15:50/27
12	05:37 19:37-20:00/23 20:36	06:05 20:06	06:37 19:17	07:09 17:15-18:03/48 18:26	06:45 15:55-16:20/25 16:45	07:18 14:19-14:57/38 16:31 15:23-15:51/28
13	05:38 19:37-19:59/22 20:36	06:07 20:05	06:38 19:16	07:10 17:16-18:01/45 18:25	06:47 15:55-16:19/24 16:44	07:19 14:19-14:58/39 16:31 15:23-15:51/28
14	05:38 19:38-19:58/20 20:35	06:08 20:04	06:39 18:25-18:29/4 19:14	07:11 17:17-18:00/43 18:23	06:48 15:56-16:19/23 16:43	07:20 14:19-14:59/40 16:31 15:23-15:51/28
15	05:39 19:39-19:58/19 20:34	06:09 19:05-19:13/8 20:02	06:40 18:20-18:33/13 19:12	07:12 17:18-17:58/40 18:21	06:49 15:56-16:17/21 16:42	07:20 14:18-14:59/41 16:31 15:24-15:52/28
16	05:40 19:41-19:57/16 20:34	06:10 19:02-19:16/14 20:01	06:41 17:46-17:55/9 19:10 18:17-18:35/18	07:13 17:19-17:57/38 18:20	06:50 15:56-16:16/20 16:41	07:21 14:19-15:00/41 16:32 15:24-15:53/29
17	05:41 19:41-19:55/14 20:33	06:11 19:00-19:17/17 19:59	06:42 17:40-18:00/20 19:09 18:15-18:37/22	07:14 17:20-17:55/35 18:18	06:51 15:57-16:16/19 16:40	07:22 14:19-15:01/42 16:32 15:25-15:54/29
18	05:41 19:43-19:54/11 20:33	06:12 18:59-19:18/19 19:58	06:43 17:37-18:03/26 19:07 18:14-18:37/23	07:15 17:21-17:53/32 18:17	06:53 15:58-16:15/17 16:39	07:22 14:19-15:01/42 16:32 15:25-15:54/29
19	05:42 19:46-19:51/5 20:32	06:13 18:57-19:19/22 19:56	06:44 17:34-18:05/31 19:05 18:12-18:38/26	07:17 17:23-17:51/28 18:15	06:54 15:58-16:14/16 16:38	07:23 14:20-15:02/42 16:33 15:26-15:55/29
20	05:43 20:31	06:14 18:49-19:20/31 19:55	06:45 07:06-07:09/3 18:11-18:38/27 19:04 17:31-18:06/35	07:18 17:24-17:51/27 18:14	06:55 15:59-16:13/14 16:38	07:24 14:20-15:02/42 16:33 15:25-15:55/30
21	05:44 20:30	06:15 18:46-19:20/34 19:53	06:46 07:07-07:11/4 18:10-18:38/28 19:02 17:29-18:07/38	07:19 17:25-17:49/24 18:12	06:56 16:00-16:13/13 16:37	07:24 14:20-15:03/43 16:33 15:26-15:56/30
22	05:45 20:30	06:16 18:43-19:20/37 19:52	06:47 07:08-07:13/5 18:10-18:38/28 19:00 17:27-18:08/41	07:20 17:26-17:47/21 18:11	06:57 16:01-16:12/11 16:36	07:25 14:20-15:03/43 16:34 15:26-15:56/30
23	05:46 20:29	06:17 18:42-19:21/39 19:50	06:48 07:09-07:14/5 18:58 17:25-18:36/71	07:21 17:27-17:45/18 18:09	06:59 16:03-16:11/8 16:36	07:25 14:22-15:04/42 16:34 15:27-15:57/30
24	05:47 20:28	06:18 18:40-19:20/40 19:49	06:50 07:10-07:15/5 18:57 17:24-18:34/70	07:22 17:30-17:45/15 18:08	07:00 16:04-16:10/6 16:35	07:26 14:22-15:04/42 16:35 15:27-15:57/30
25	05:48 20:27	06:19 18:39-19:20/41 19:47	06:51 07:11-07:16/5 18:55 17:22-18:32/70	06:24 16:33-16:42/9 17:06	07:01 16:06-16:09/3 16:35	07:26 14:22-15:04/42 16:36 15:28-15:57/29
26	05:49 20:26	06:20 18:38-19:20/42 19:46	06:52 07:12-07:16/4 18:53 17:21-18:31/70	06:25 17:05 17:05	07:02 16:34	07:26 14:23-15:05/42 16:36 15:29-15:58/29
27	05:50 20:25	06:21 18:37-19:19/42 19:44	06:53 07:13-07:16/3 18:51 17:20-18:29/69	06:26 17:04 17:04	07:03 16:34	07:27 14:24-15:05/41 16:37 15:29-15:58/29
28	05:51 20:24	06:22 18:36-19:18/42 19:42	06:54 07:14-07:16/2 18:50 17:19-18:27/68	06:27 17:02 17:02	07:04 15:29-15:34/5 16:33	07:27 14:24-15:05/41 16:38 15:29-15:58/29
29	05:51 20:23	06:23 18:36-19:18/42 19:41	06:55 07:15-07:16/1 18:48 17:18-18:25/67	06:28 17:01 17:01	07:05 15:26-15:37/11 16:33	07:27 14:26-15:06/40 16:38 15:31-15:59/28
30	05:52 20:22	06:24 18:35-19:16/41 19:39	06:56 17:17-18:23/66 18:46	06:30 17:00 17:00	07:06 15:25-15:39/14 16:32	07:28 14:26-15:06/40 16:39 15:31-15:59/28
31	05:53 20:21	06:25 18:35-19:15/40 19:38		06:31 16:58		07:28 14:27-15:06/39 16:40 15:32-15:59/27
Ore potenziali eliofanía	461	429	375	345	297	286
Somma minuti d'ombra	455	551	1286	1062	403	1951

Legenda della tabella:

Giorno del mese Alba (hh:mm) Inizio ombreggiamento (hh:mm)-Fine ombreggiamento (hh:mm)/Minuti d'ombra  
Tramonto (hh:mm) Inizio ombreggiamento (hh:mm)-Fine ombreggiamento (hh:mm)/Minuti d'ombra



## SHADOW - Calendario per WTG

Calcolo: Real and worst case WTG: 11 - MU18  
Assunzioni sui calcoli d'ombra

Probabilità di eliofania (media ore giornaliera di insolazione) [CAMPOBASSO]

Gen	Feb	Mar	Apr	Mag	Giu	Lug	Ago	Set	Ott	Nov	Dic
4,21	4,83	5,24	6,37	6,76	8,17	9,01	9,23	7,23	4,84	4,00	3,35

Tempo di operatività

N	NNE	ENE	E	ESE	SSE	S	SSO	OSO	O	ONO	NNO	Somma
1.112	199	90	122	110	71	112	909	1.994	247	130	1.423	6.519

	Gennaio	Febbraio	Marzo	Aprile	Maggio	Giugno
1	07:28 14:58-15:39/41 16:41 15:42-16:08/26	07:14 14:54-15:48/54 17:16 15:59-16:30/31	06:37 16:06-16:48/42 17:50	06:46 07:04-07:58/54 17:18-17:48/30	05:59 07:02-07:41/39 19:58 18:59-19:35/36	05:30 18:45-19:56/71 20:28
2	07:28 14:57-15:39/42 16:42 15:42-16:09/27	07:13 14:54-15:48/54 17:17 15:59-16:30/31	06:36 16:06-16:47/41 17:52	06:44 07:03-07:59/56 17:21-17:46/25	05:58 07:03-07:39/36 19:59 18:58-19:36/38	05:29 18:46-19:57/71 20:29
3	07:28 14:57-15:39/42 16:43 15:42-16:09/27	07:12 14:54-15:48/54 17:18 16:00-16:29/29	06:34 16:05-16:51/46 17:53	06:42 07:01-07:59/58 17:23-17:43/20	05:57 07:05-07:37/32 20:00 18:58-19:37/39	05:29 18:46-19:58/72 20:30
4	07:28 14:57-15:39/42 16:43 15:43-16:10/27	07:11 14:55-15:48/53 17:19 16:01-16:29/28	06:33 16:06-16:54/48 17:54	06:41 06:59-07:59/60 17:28-17:37/9	05:55 07:07-07:35/28 20:01 18:58-19:38/40	05:28 18:46-19:58/72 20:30
5	07:28 14:57-15:40/43 16:44 15:43-16:12/29	07:10 14:56-15:48/52 17:21 16:02-16:29/27	06:31 16:06-16:56/50 17:55	06:39 06:58-08:00/62 19:30 17:54-18:30/36	05:54 07:10-07:32/22 20:02 18:59-19:38/39	05:28 18:46-19:58/72 20:31
6	07:28 14:57-15:40/43 16:45 15:43-16:12/29	07:09 14:56-15:48/52 17:22 16:03-16:28/25	06:30 16:06-16:58/52 17:56	06:37 06:56-08:00/64 19:31 17:55-18:28/33	05:53 07:13-07:28/15 20:03 18:58-19:38/40	05:28 18:46-19:59/73 20:32
7	07:28 14:55-15:39/44 16:46 15:43-16:12/29	07:08 14:57-15:48/51 17:23 16:04-16:28/24	06:28 16:07-16:59/52 17:58	06:36 06:55-08:00/65 19:32 17:55-18:26/31	05:52 18:58-19:41/43 20:05	05:27 18:46-19:59/73 20:33
8	07:28 14:55-15:39/44 16:47 15:43-16:12/29	07:07 14:57-15:47/50 17:25 16:05-16:26/21	06:26 16:08-17:00/52 17:59	06:34 06:55-08:00/65 19:33 17:57-18:25/28	05:50 18:59-19:42/43 20:06	05:27 18:46-19:59/73 20:33
9	07:28 14:55-15:39/44 16:48 15:43-16:13/30	07:05 14:58-15:46/48 17:26 16:07-16:24/17	06:25 06:44-06:48/4 18:00 16:09-17:01/52	06:32 06:54-08:00/66 19:34 17:58-18:23/25	05:49 18:58-19:43/45 20:07	05:27 18:47-20:00/73 20:34
10	07:28 14:55-15:39/44 16:49 15:44-16:14/30	07:04 14:59-15:46/47 17:27 16:10-16:22/12	06:23 06:42-06:50/8 18:01 16:10-17:02/52	06:31 06:54-08:00/66 19:35 18:00-18:20/20	05:48 18:57-19:44/47 20:08	05:27 18:47-20:00/73 20:34
11	07:27 14:54-15:39/45 16:50 15:44-16:15/31	07:03 15:01-15:46/45 17:28 16:15-16:17/2	06:21 06:40-06:50/10 18:02 16:11-17:02/51	06:29 06:54-07:59/65 19:36 18:04-18:17/13	05:47 18:55-19:45/50 20:09	05:26 18:47-20:01/74 20:35
12	07:27 14:55-15:39/44 16:52 15:44-16:17/33	07:02 15:01-15:44/43 17:30	06:20 06:39-06:52/13 18:03 16:13-17:03/50	06:28 06:53-07:59/66 19:37	05:46 18:54-19:46/52 20:10	05:26 18:48-20:01/73 20:35
13	07:27 14:55-15:38/43 16:53 15:45-16:19/34	07:00 15:03-15:43/40 17:31	06:18 06:37-06:52/15 18:04 16:12-17:03/51	06:26 06:53-07:59/66 19:39	05:45 18:52-19:47/55 20:11	05:26 18:48-20:01/73 20:36
14	07:27 14:54-15:37/43 16:54 15:45-16:19/34	06:59 15:04-15:43/39 17:32	06:16 06:35-06:52/17 18:06 16:11-17:03/52	06:24 06:53-07:58/65 19:40	05:44 18:51-19:48/57 20:12	05:26 18:48-20:02/74 20:36
15	07:26 14:54-15:39/45 16:55 15:45-16:21/36	06:58 15:06-15:41/35 17:33	06:15 06:34-06:52/18 18:07 16:11-17:03/52	06:23 06:53-07:58/65 19:41	05:43 18:50-19:49/59 20:13	05:26 18:48-20:02/74 20:37
16	07:26 14:54-15:39/45 16:56 15:45-16:22/37	06:56 15:08-15:39/31 17:35 16:20-16:35/15	06:13 06:32-06:52/20 18:08 17:11-17:24/13	06:21 06:53-07:57/64 19:42	05:42 18:50-19:50/60 20:14	05:26 18:48-20:02/74 20:37
17	07:25 14:54-15:40/46 16:57 15:46-16:23/37	06:55 15:11-15:38/27 17:36 16:18-16:38/20	06:11 06:30-06:51/21 18:09 17:07-17:27/20	06:20 06:52-07:56/64 19:43	05:41 18:49-19:50/61 20:15	05:26 18:49-20:02/73 20:38
18	07:25 14:53-15:41/48 16:58 15:46-16:24/38	06:54 15:13-15:35/22 17:37 16:15-16:40/25	06:10 06:28-06:50/22 18:10 17:04-17:29/25	06:18 06:53-07:56/63 19:44	05:40 18:48-19:51/63 20:16	05:26 18:49-20:03/74 20:38
19	07:24 14:53-15:41/48 17:00 15:46-16:24/38	06:52 15:17-15:31/14 17:38 16:13-16:42/29	06:08 06:27-06:50/23 18:11 16:10-17:32/82	06:17 06:52-07:55/63 19:45	05:39 18:47-19:52/65 20:17	05:26 18:49-20:03/74 20:38
20	07:24 14:53-15:43/50 17:01 15:47-16:26/39	06:51 16:11-16:43/32 17:40	06:06 06:25-06:49/24 18:12 16:10-17:32/82	06:15 06:53-07:54/61 19:46 19:16-19:21/5	05:38 18:48-19:54/66 20:18	05:26 18:49-20:03/74 20:38
21	07:23 14:53-15:43/50 17:02 15:48-16:26/38	06:49 16:11-16:44/33 17:41	06:05 06:23-06:47/24 18:13 16:10-17:33/83	06:13 06:53-07:53/60 19:47 19:11-19:24/13	05:37 18:47-19:54/67 20:19	05:27 18:49-20:03/74 20:39
22	07:22 14:53-15:44/51 17:03 15:48-16:26/38	06:48 16:09-16:45/36 17:42	06:03 06:22-06:46/24 18:14 16:09-17:34/85	06:12 06:54-07:52/58 19:48 19:08-19:26/18	05:36 18:46-19:55/69 20:20	05:27 18:50-20:04/74 20:39
23	07:22 14:53-15:45/52 17:04 15:50-16:28/38	06:47 16:09-16:46/37 17:43	06:01 06:20-06:45/25 18:16 16:10-17:35/85	06:10 06:55-07:52/57 19:49 19:07-19:27/20	05:35 18:46-19:55/69 20:21	05:27 18:50-20:04/74 20:39
24	07:21 14:53-15:45/52 17:06 15:50-16:28/38	06:45 16:07-16:46/39 17:44	05:59 06:18-06:48/30 18:17 16:10-17:35/85	06:09 06:55-07:50/55 19:51 19:04-19:28/24	05:35 18:46-19:56/70 20:22	05:27 18:50-20:04/74 20:39
25	07:20 14:53-15:46/53 17:07 15:51-16:28/37	06:44 16:07-16:47/40 17:46	05:58 06:16-06:50/34 18:18 16:11-17:35/84	06:08 06:56-07:49/53 19:52 19:04-19:29/25	05:34 18:46-19:56/70 20:22	05:28 18:50-20:04/74 20:39
26	07:19 14:53-15:46/53 17:08 15:52-16:28/36	06:42 16:06-16:47/41 17:47	05:56 06:15-06:53/38 18:19 16:12-17:36/84	06:06 06:56-07:48/52 19:53 19:02-19:30/28	05:33 18:45-19:55/70 20:23	05:28 18:50-20:04/74 20:39
27	07:19 14:53-15:46/53 17:09 15:53-16:29/36	06:41 16:06-16:48/42 17:48	05:54 06:13-06:54/41 18:20 16:12-17:35/83	06:05 06:57-07:47/50 19:54 19:01-19:31/30	05:33 18:46-19:56/70 20:24	05:28 18:50-20:04/74 20:39
28	07:18 14:53-15:47/54 17:11 15:54-16:29/35	06:39 16:06-16:47/41 17:49	05:53 06:11-06:55/44 18:21 16:13-17:35/82	06:03 06:58-07:46/48 19:55 19:01-19:32/31	05:32 18:45-19:56/71 20:25	05:29 18:51-20:05/74 20:40
29	07:17 14:53-15:47/54 17:12 15:56-16:29/33		06:51 07:10-07:57/47 19:22 17:14-18:34/80	06:02 06:59-07:44/45 19:56 18:59-19:33/34	05:31 18:46-19:56/70 20:26	05:29 18:51-20:05/74 20:39
30	07:16 14:53-15:47/54 17:13 15:58-16:29/31		06:49 07:08-07:57/49 19:23 17:16-18:35/79	06:01 07:00-07:42/42 19:57 18:59-19:34/35	05:31 18:45-19:56/71 20:27	05:30 18:51-20:04/73 20:39
31	07:15 14:53-15:47/54 17:14 15:58-16:30/32		06:47 07:06-07:58/52 19:24 17:52-18:34/42		05:30 18:46-19:56/70 20:27	
Ore potenziali eliofania	296	296	369	399	450	454
Somma minuti d'ombra	2497	1488	2631	2468	1937	2199

Legenda della tabella:

Giorno del mese Alba (hh:mm) Inizio ombreggiamento (hh:mm)-Fine ombreggiamento (hh:mm)/Minuti d'ombra  
Tramonto (hh:mm) Inizio ombreggiamento (hh:mm)-Fine ombreggiamento (hh:mm)/Minuti d'ombra

## SHADOW - Calendario per WTG

Calcolo: Real and worst case WTG: 11 - MU18  
Assunzioni sui calcoli d'ombra

Probabilità di eliofanía (media ore giornaliera di insolazione) [CAMPOBASSO]

Gen Feb Mar Apr Mag Giu Lug Ago Set Ott Nov Dic  
4,21 4,83 5,24 6,37 6,76 8,17 9,01 9,23 7,23 4,84 4,00 3,35

Tempo di operatività

N NNE ENE E ESE SSE S SSO OSO O ONO NNO Somma  
1.112 199 90 122 110 71 112 909 1.994 247 130 1.423 6.519

	Luglio	Agosto	Settembre	Ottobre	Novembre	Dicembre
1	05:30 18:51-20:05/74 20:39	05:54 19:05-19:56/51 20:20	06:26 06:53-07:58/65 19:36 18:03-18:16/13	06:57 07:17-07:31/14 18:45 16:52-17:42/50	06:32 14:29-15:16/47 16:57 15:39-15:52/13	07:07 14:37-15:21/44 16:32 15:26-15:57/31
2	05:30 18:51-20:05/74 20:39	05:55 19:06-19:55/49 20:19	06:27 06:52-07:58/66 19:34 17:59-18:19/20	06:58 07:18-07:29/11 18:43 16:50-17:41/51	06:33 14:28-15:16/48 16:56 15:36-15:54/18	07:09 14:37-15:22/45 16:32 15:26-15:56/30
3	05:31 18:52-20:05/73 20:39	05:56 19:08-19:54/46 20:18	06:28 06:52-07:58/66 19:33 17:56-18:21/25	06:59 07:19-07:28/9 18:41 16:48-17:40/52	06:34 14:27-15:17/50 16:55 15:34-15:56/22	07:10 14:39-15:23/44 16:31 15:26-15:56/30
4	05:32 18:51-20:05/74 20:39	05:57 19:10-19:53/43 20:16	06:29 06:52-07:57/65 19:31 17:54-18:22/28	07:00 07:20-07:26/6 18:39 16:46-17:38/52	06:36 14:27-15:18/51 16:53 15:34-15:57/23	07:11 14:40-15:24/44 16:31 15:28-15:57/29
5	05:32 18:52-20:05/73 20:39	05:58 19:09-19:52/43 20:15	06:30 06:52-07:57/65 19:29 17:52-18:23/31	07:01 07:21-07:23/2 18:38 16:45-17:37/52	06:37 14:26-15:18/52 16:52 15:32-15:58/26	07:12 14:41-15:25/44 16:31 15:29-15:58/29
6	05:33 18:53-20:05/72 20:38	05:59 07:28-07:34/6 20:14 19:09-19:50/41	06:31 06:52-07:56/64 19:28 17:51-18:24/33	07:02 16:43-17:35/52 18:36	06:38 14:25-15:18/53 16:51 15:31-15:59/28	07:13 14:43-15:26/43 16:31 15:29-15:58/29
7	05:33 18:52-20:05/73 20:38	06:00 07:22-07:39/17 20:13 19:07-19:47/40	06:32 06:53-07:55/62 19:26 17:49-18:25/36	07:03 16:43-17:34/51 18:34	06:39 14:25-15:18/53 16:50 15:31-15:59/28	07:13 14:44-15:27/43 16:31 15:29-15:57/28
8	05:34 18:53-20:05/72 20:38	06:01 07:18-07:43/25 20:12 19:07-19:47/40	06:33 06:54-07:54/60 19:24 17:48-18:25/37	06:33 06:54-07:54/60 19:24 17:48-18:25/37	07:04 16:42-17:32/50 18:33	06:40 14:25-15:19/54 16:49 15:31-16:00/29
9	05:35 18:53-20:05/72 20:37	06:02 07:15-07:44/29 20:10 19:07-19:46/39	06:34 06:55-07:54/59 19:23 17:47-18:26/39	06:34 06:55-07:54/59 19:23 17:47-18:26/39	07:05 16:41-17:30/49 18:31	06:42 14:25-15:19/54 16:48 15:30-16:00/30
10	05:35 18:53-20:05/72 20:37	06:03 07:13-07:46/33 20:09 19:07-19:45/38	06:35 06:56-07:52/56 19:21 17:46-18:26/40	07:07 16:40-17:27/47 18:29	06:43 14:25-15:19/54 16:47 15:30-16:01/31	07:16 14:46-15:28/42 16:31 15:31-15:58/27
11	05:36 18:53-20:05/72 20:37	06:04 07:11-07:48/37 20:08 19:07-19:44/37	06:36 06:57-07:51/54 19:19 17:45-18:26/41	07:08 16:40-17:24/44 18:28	06:44 14:25-15:19/54 16:46 15:30-16:01/31	07:17 14:48-15:29/41 16:31 15:32-15:58/26
12	05:37 18:54-20:05/71 20:36	06:05 07:09-07:49/40 20:06 19:07-19:43/36	06:37 06:58-07:50/52 19:17 17:44-18:26/42	07:09 16:39-17:21/42 18:26	06:45 14:25-15:19/54 16:45 15:30-16:01/31	07:18 14:49-15:29/40 16:31 15:33-15:59/26
13	05:38 18:53-20:04/71 20:36	06:07 07:08-07:51/43 20:05 19:07-19:41/34	06:38 06:59-07:49/50 19:16 17:07-18:26/79	07:10 16:39-17:20/41 18:25	06:47 14:25-15:19/54 16:44 15:28-16:01/33	07:19 14:50-15:30/40 16:31 15:34-15:59/25
14	05:38 18:54-20:04/70 20:35	06:08 07:06-07:52/46 20:04 19:07-19:40/33	06:39 07:00-07:47/47 19:14 17:05-18:26/81	07:11 16:39-17:21/42 18:23	06:48 14:26-15:20/54 16:43 15:27-16:02/35	07:19 14:50-15:30/40 16:31 15:34-15:58/24
15	05:39 18:54-20:05/71 20:34	06:09 07:05-07:53/48 20:02 19:08-19:39/31	06:40 07:01-07:45/44 19:12 17:03-18:25/82	07:12 16:39-17:20/41 18:21	06:49 14:26-15:19/53 16:42 15:26-16:02/36	07:20 14:52-15:31/39 16:31 15:35-15:59/24
16	05:40 18:55-20:05/70 20:34	06:10 07:04-07:54/50 20:01 19:08-19:37/29	06:41 07:02-07:43/41 19:10 17:02-18:25/83	07:13 16:39-17:19/40 18:20	06:50 14:26-15:19/53 16:41 15:25-16:01/36	07:21 14:53-15:32/39 16:32 15:36-16:00/24
17	05:41 18:54-20:05/71 20:33	06:11 07:02-07:55/53 19:59 19:09-19:36/27	06:42 07:03-07:41/38 19:09 17:00-18:24/84	07:14 16:39-17:18/39 18:18	06:51 14:27-15:20/53 16:40 15:24-16:01/37	07:22 14:54-15:33/39 16:32 15:35-15:59/24
18	05:41 18:55-20:05/70 20:32	06:12 07:01-07:55/54 19:58 19:09-19:35/26	06:43 07:04-07:39/35 19:07 16:59-18:23/84	07:15 16:39-17:17/38 18:17	06:53 14:27-15:19/52 16:39 15:24-16:02/38	07:22 14:54-15:32/38 16:32 15:36-16:00/24
19	05:42 18:55-20:05/70 20:32	06:13 07:00-07:56/56 19:56 19:10-19:33/23	06:44 07:05-07:36/31 19:05 16:58-18:22/84	07:17 16:39-17:16/37 18:15	06:54 14:27-15:19/52 16:38 15:24-16:02/38	07:23 14:56-15:33/37 16:33 15:37-16:01/24
20	05:43 18:56-20:05/69 20:31	06:14 06:59-07:57/58 19:55 19:12-19:32/20	06:45 07:06-07:33/27 19:04 16:57-18:21/84	07:18 16:41-17:16/35 18:14	06:55 14:28-15:19/51 16:38 15:23-16:01/38	07:24 14:56-15:33/37 16:33 15:37-16:01/24
21	05:44 18:57-20:06/69 20:30	06:15 06:59-07:57/58 19:53 19:13-19:30/17	06:46 07:07-07:31/24 19:02 16:56-18:20/84	07:19 16:42-17:15/33 18:12	06:56 14:29-15:19/50 16:37 15:24-16:02/38	07:24 14:57-15:34/37 16:33 15:38-16:01/23
22	05:45 18:57-20:05/68 20:29	06:16 06:58-07:58/60 19:52 19:16-19:29/13	06:47 07:08-07:32/24 19:00 16:55-18:19/84	07:20 16:42-17:13/31 18:11	06:57 14:29-15:19/50 16:36 15:24-16:02/38	07:25 14:57-15:34/37 16:34 15:38-16:01/23
23	05:46 18:57-20:04/67 20:29	06:17 06:57-07:58/61 19:50	06:48 07:09-07:33/24 18:58 16:54-18:17/83	07:21 15:45-16:02/17 18:09 16:44-17:11/27	06:58 14:30-15:18/48 16:36 15:23-16:01/38	07:25 14:58-15:35/37 16:34 15:39-16:02/23
24	05:47 18:57-20:03/66 20:28	06:18 06:56-07:58/62 19:49	06:49 07:10-07:33/23 18:57 16:54-18:15/81	07:22 15:43-16:06/23 18:08 16:46-17:10/24	07:00 14:30-15:18/48 16:35 15:23-16:01/38	07:26 14:58-15:35/37 16:35 15:39-16:03/24
25	05:48 18:58-20:02/64 20:27	06:19 06:56-07:59/63 19:47	06:51 07:11-07:34/23 18:55 16:53-18:13/80	06:24 14:40-15:08/28 17:06 15:48-16:07/19	07:01 14:31-15:17/46 16:35 15:23-16:00/37	07:26 14:58-15:35/37 16:36 15:39-16:03/24
26	05:49 18:59-20:01/62 20:26	06:20 06:55-07:59/64 19:46	06:52 07:12-07:34/22 18:53 17:48-18:11/23	06:25 14:37-15:09/32 17:05 15:51-16:03/12	07:02 14:33-15:18/45 16:34 15:24-16:01/37	07:26 14:58-15:37/39 16:36 15:40-16:04/24
27	05:50 19:00-20:01/61 20:25	06:21 06:54-07:59/65 19:44	06:53 07:13-07:33/20 18:51 17:51-18:07/16	06:26 14:35-15:11/36 17:04	07:03 14:33-15:18/45 16:34 15:24-16:00/36	07:27 14:58-15:37/39 16:37 15:40-16:04/24
28	05:51 19:00-20:00/60 20:24	06:22 06:54-07:59/65 19:42	06:54 07:14-07:33/19 18:50 17:56-18:01/5	06:27 14:34-15:13/39 17:02	07:04 14:34-15:17/43 16:33 15:25-15:59/34	07:27 14:58-15:37/39 16:38 15:41-16:05/24
29	05:51 19:01-19:59/58 20:23	06:23 06:54-07:59/65 19:41	06:55 07:15-07:32/17 18:48 16:52-17:44/52	06:28 14:32-15:13/41 17:01	07:05 14:35-15:18/43 16:33 15:25-15:59/34	07:27 14:57-15:37/40 16:38 15:41-16:05/24
30	05:52 19:02-19:58/56 20:22	06:24 06:53-07:59/66 19:39	06:56 07:16-07:32/16 18:46 16:52-17:43/51	06:29 14:31-15:14/43 17:00	07:06 14:36-15:20/44 16:32 15:25-15:58/33	07:28 14:58-15:38/40 16:39 15:42-16:07/25
31	05:53 19:04-19:57/53 20:21	06:25 06:53-07:59/66 19:38		06:31 14:29-15:15/46 16:58 15:42-15:48/6		07:28 14:58-15:38/40 16:40 15:42-16:07/25
Ore potenziali eliofanía	461	429	375	345	297	286
Somma minuti d'ombra	2118	2046	3135	1404	2472	2040

Legenda della tabella:

Giorno del mese Alba (hh:mm) Inizio ombreggiamento (hh:mm)-Fine ombreggiamento (hh:mm)/Minuti d'ombra  
Tramonto (hh:mm)nizio ombreggiamento (hh:mm)-Fine ombreggiamento (hh:mm)/Minuti d'ombra

## SHADOW - Calendario per WTG

Calcolo: Real and worst case WTG: 12 - MU17  
Assunzioni sui calcoli d'ombra

Probabilità di eliofanìa (media ore giornaliere di insolazione) [CAMPOBASSO]

Gen Feb Mar Apr Mag Giu Lug Ago Set Ott Nov Dic  
4,21 4,83 5,24 6,37 6,76 8,17 9,01 9,23 7,23 4,84 4,00 3,35

Tempo di operatività

N NNE ENE E ESE SSE S SSO OSO O ONO NNO Somma  
1.112 199 90 122 110 71 112 909 1.994 247 130 1.423 6.519

	Gennaio	Febbraio	Marzo	Aprile	Maggio	Giugno
1	07:28 09:00-10:12/72 15:29-15:52/23 16:41 13:39-15:08/89	07:14 07:37-08:06/29 15:38-16:13/35 17:16 09:33-09:52/19	06:37 16:58-17:03/5 17:50	06:46 18:01-18:50/49 19:25	05:59 06:19-06:30/11 19:17-19:35/18 19:58 18:49-19:13/24	05:30 19:12-20:03/51 20:28
2	07:28 09:00-10:12/72 15:30-15:52/22 16:42 13:40-15:09/89	07:13 07:36-08:06/30 15:39-16:13/34 17:17 09:40-09:46/6	06:36 16:52-17:08/16 17:52	06:44 18:03-18:50/47 19:27	06:44 18:03-18:50/47 19:29	05:29 19:13-20:04/51 20:29
3	07:28 09:01-10:12/71 15:30-15:52/22 16:43 13:40-15:09/89	07:12 07:36-08:06/30 17:18 15:39-16:13/34	06:34 16:48-17:10/22 17:53	06:42 18:05-18:48/43 19:28	05:57 06:16-06:29/13 19:14-19:37/23 20:00 18:51-19:09/18	05:29 19:14-20:05/51 20:30
4	07:28 09:02-10:13/71 15:31-15:53/22 16:44 13:41-15:09/88	07:11 07:36-08:06/30 17:19 15:39-16:13/34	06:33 16:47-17:13/26 17:54	06:41 18:04-18:47/43 19:29	05:55 06:15-06:29/14 19:13-19:38/25 20:01 18:54-19:07/13	05:28 19:14-20:05/51 20:30
5	07:28 09:02-10:13/71 15:32-15:53/21 16:44 13:42-15:09/87	07:10 07:37-08:07/30 17:21 15:40-16:13/33	06:31 16:45-17:14/29 17:55	06:39 18:05-18:47/42 19:30	05:54 06:14-06:29/15 19:13-19:39/26 20:02 18:58-19:03/5	05:28 19:15-20:06/51 20:31
6	07:28 09:03-10:13/70 15:32-15:53/21 16:45 13:43-15:08/85	07:09 07:35-08:07/32 16:25-16:37/12 17:22 15:41-16:13/32	06:30 16:44-17:15/31 17:56	06:37 18:04-18:46/42 19:31	05:53 06:13-06:28/15 20:03 19:11-19:39/28	05:28 19:16-20:07/51 20:32
7	07:28 09:03-10:13/70 15:32-15:53/21 16:46 13:43-15:07/84	07:08 07:31-08:07/36 16:23-16:39/16 17:23 15:41-16:13/32	06:28 16:42-17:16/34 17:58	06:36 18:04-18:45/41 19:32	05:52 06:11-06:27/16 20:05 19:10-19:41/31	05:27 19:16-20:07/51 20:33
8	07:28 09:04-10:13/69 13:44-14:51/67 16:47 14:52-15:07/15 15:33-15:53/20	07:07 07:29-08:07/38 15:41-16:12/31 17:25 16:20-16:40/20	06:26 16:41-17:16/35 17:59	06:34 18:04-18:45/41 19:33	05:50 06:10-06:27/17 20:06 19:09-19:42/33	05:27 19:17-20:07/50 20:33
9	07:28 09:04-10:13/69 13:45-14:51/66 16:48 14:54-15:06/12 15:34-15:53/19	07:05 07:27-08:05/38 15:42-16:11/29 17:26 16:19-16:42/23	06:25 16:41-17:17/36 18:00	06:32 18:04-18:44/40 19:34	05:49 06:09-06:26/17 20:07 19:09-19:43/34	05:27 19:17-20:08/51 20:34
10	07:28 09:05-10:14/69 15:36-15:53/17 16:49 14:57-15:05/8 13:46-14:52/66	07:04 07:26-08:05/39 15:44-16:11/27 17:27 16:19-16:43/24	06:23 17:20-17:34/14 18:01 16:39-17:17/38	06:31 18:04-18:43/39 19:35	05:48 06:08-06:25/17 20:08 19:08-19:44/36	05:27 19:18-20:09/51 20:34
11	07:27 09:05-10:13/68 13:46-14:51/65 16:50 15:36-15:53/17	07:03 07:25-08:04/39 15:45-16:10/25 17:28 16:18-16:45/27	06:21 16:39-17:35/56 18:02	06:29 18:05-18:43/38 19:36 18:59-19:11/12	05:47 06:07-06:24/17 20:09 19:08-19:45/37	05:26 19:19-20:09/50 20:35
12	07:27 09:06-10:13/67 13:47-14:52/65 16:52 15:37-15:54/17	07:02 07:25-08:03/38 15:46-16:08/22 17:30 16:17-16:45/28	06:20 16:39-17:37/58 18:03	06:28 18:05-18:42/37 19:37 18:55-19:13/18	05:46 06:06-06:23/17 20:10 19:07-19:46/39	05:26 19:19-20:10/51 20:35
13	07:27 09:08-10:14/66 13:49-14:52/63 16:53 15:39-15:56/17	07:00 07:23-08:01/38 15:48-16:07/19 17:31 16:17-16:46/29	06:18 16:38-17:38/60 18:04	06:26 18:06-18:41/35 19:39 18:53-19:15/22	05:45 06:05-06:22/17 20:11 19:07-19:47/40	05:26 19:20-20:11/51 20:36
14	07:27 09:08-10:14/66 13:49-14:51/62 16:54 15:39-15:57/18	06:59 07:23-07:59/36 15:51-16:04/13 17:32 16:17-16:46/29	06:16 16:38-17:39/61 18:06	06:24 18:06-18:40/34 19:40 18:51-19:16/25	05:44 06:04-06:21/17 20:12 19:07-19:48/41	05:26 19:20-20:11/51 20:36
15	07:26 09:09-10:13/64 13:51-14:51/60 16:55 15:39-15:59/20	06:58 07:23-07:56/33 17:33 16:16-16:46/30	06:15 16:37-17:39/62 18:07	06:23 18:08-18:39/31 19:41 18:50-19:17/27	05:43 06:03-06:19/16 20:13 19:07-19:49/42	05:26 19:20-20:11/51 20:37
16	07:26 09:09-10:13/64 13:51-14:51/60 16:56 15:38-16:00/22	06:56 07:22-07:53/31 17:35 16:16-16:46/30	06:13 16:38-17:40/62 18:08	06:21 18:09-18:37/28 19:42 18:49-19:18/29	05:42 06:05-06:17/12 20:14 19:07-19:50/43	05:26 19:20-20:12/52 20:37
17	07:25 09:11-10:13/62 13:53-14:51/58 16:57 15:38-16:01/23	06:55 07:22-07:53/30 17:36 16:17-16:47/30	06:11 16:38-17:39/61 18:09	19:42 18:49-19:18/29 19:43 18:47-19:18/31	20:14 19:07-19:50/43 20:15 19:06-19:50/44	05:26 19:21-20:12/51 20:38
18	07:25 09:11-10:12/61 13:54-14:50/56 16:58 15:38-16:02/24	06:54 07:22-07:52/30 17:37 16:16-16:46/30	06:10 16:38-17:39/61 18:10	06:18 18:12-18:32/20 19:44 18:47-19:19/32	05:40 19:06-19:51/45 20:16	05:26 19:21-20:12/51 20:38
19	07:24 09:12-10:11/59 13:55-14:49/54 17:00 15:37-16:02/25	06:52 07:23-07:53/30 17:38 16:17-16:46/29	06:08 16:39-17:39/60 18:11	06:17 18:15-18:29/14 19:45 18:46-19:18/32	05:39 19:06-19:52/46 20:17	05:26 19:21-20:12/51 20:38
20	07:24 09:13-10:12/59 13:57-14:50/53 17:01 15:37-16:04/27	06:51 07:22-07:52/30 17:40 16:17-16:45/28	06:06 16:39-17:42/63 18:12	06:15 18:46-19:19/33 19:46	05:38 19:07-19:53/46 20:18	05:26 19:21-20:12/51 20:38
21	07:23 09:14-10:11/57 13:58-14:49/51 17:02 15:37-16:04/27	06:50 07:23-07:51/28 17:41 16:18-16:45/27	06:05 16:40-17:47/67 18:13	06:13 18:45-19:18/33 19:47	05:37 19:07-19:54/47 20:19	05:27 19:21-20:12/51 20:39
22	07:22 07:46-07:52/6 15:37-16:05/28 17:03 09:15-10:10/55 14:00-14:48/48	06:48 07:23-07:50/27 17:42 16:18-16:43/25	06:03 16:41-17:48/67 18:14	06:12 18:45-19:19/34 19:48	05:36 19:07-19:55/48 20:20	05:27 19:22-20:13/51 20:39
23	07:22 07:44-07:56/12 15:38-16:07/29 17:04 09:16-10:10/54 14:02-14:47/45	06:47 07:25-07:49/24 17:43 16:20-16:42/22	06:01 16:43-17:50/67 18:16	06:11 18:45-19:19/34 19:49	05:35 19:07-19:55/48 20:21	05:27 19:22-20:13/51 20:39
24	07:21 07:42-07:58/16 15:37-16:08/31 17:06 09:17-10:09/52 14:04-14:46/42	06:45 07:25-07:48/23 17:45 16:21-16:40/19	05:59 16:44-17:51/67 18:17	06:09 18:45-19:18/33 19:51	05:35 19:08-19:57/49 20:22	05:27 19:22-20:13/51 20:39
25	07:20 07:41-07:59/18 15:37-16:09/32 17:07 09:18-10:07/49 14:06-14:45/39	06:44 07:27-07:46/19 17:46 16:23-16:39/16	05:58 16:47-17:51/64 18:18	06:08 06:27-06:29/2 19:52 18:45-19:18/33	05:34 19:08-19:58/50 20:22	05:28 19:22-20:13/51 20:39
26	07:19 07:40-08:00/20 15:37-16:10/33 17:08 09:20-10:06/46 14:08-14:43/35	06:42 07:29-07:44/15 17:47 16:26-16:35/9	05:56 16:57-17:53/56 18:19 16:54-16:56/2	06:06 06:25-06:29/4 19:53 18:45-19:17/32	05:33 19:08-19:58/50 20:23	05:28 19:23-20:14/51 20:39
27	07:19 07:39-08:01/22 15:38-16:10/32 17:09 09:21-10:05/44 14:11-14:41/30	06:41 07:33-07:40/7 17:48	05:54 16:57-17:52/55 18:20	06:05 06:24-06:29/5 19:54 18:46-19:16/30	05:33 19:10-19:59/49 20:24	05:28 19:22-20:13/51 20:39
28	07:18 07:38-08:02/24 15:38-16:11/33 17:11 09:23-10:03/40 14:15-14:38/23	06:39 17:49	05:53 16:57-17:52/55 18:21	06:03 06:23-06:30/7 19:24-19:30/6 19:55 18:46-19:16/30	05:32 19:10-20:00/50 20:25	05:29 19:23-20:14/51 20:40
29	07:17 07:37-08:03/26 15:38-16:11/33 17:12 09:24-10:01/37 14:19-14:34/15		06:51 17:58-18:52/54 19:22	06:02 06:21-06:29/8 19:20-19:33/13 19:56 18:46-19:14/28	05:31 19:11-20:01/50 20:26	05:29 19:23-20:14/51 20:39
30	07:16 07:38-08:05/27 15:38-16:12/34 17:13 09:27-09:59/32		06:49 17:59-18:52/53 19:23	06:01 06:20-06:30/10 19:18-19:34/16 19:57 18:48-19:14/26	05:31 19:11-20:01/50 20:27	05:30 19:22-20:13/51 20:39
31	07:15 07:37-08:06/29 15:38-16:12/34 17:14 09:29-09:56/27		06:48 18:00-18:51/51 19:24		05:30 19:12-20:03/51 20:27	
Ore potenziali eliofanìa	296	296	369	399	450	454
Somma minuti d'ombra	4565	1738	1548	1333	1567	1529

Legenda della tabella:

Giorno del mese Alba (hh:mm) Inizio ombreggiamento (hh:mm)-Fine ombreggiamento (hh:mm)/Minuti d'ombra  
Tramonto (hh:mm) Inizio ombreggiamento (hh:mm)-Fine ombreggiamento (hh:mm)/Minuti d'ombra

## SHADOW - Calendario per WTG

Calcolo: Real and worst case WTG: 12 - MU17  
Assunzioni sui calcoli d'ombra

Probabilità di eliofanìa (media ore giornaliere di insolazione) [CAMPOBASSO]

Gen Feb Mar Apr Mag Giu Lug Ago Set Ott Nov Dic  
4,21 4,83 5,24 6,37 6,76 8,17 9,01 9,23 7,23 4,84 4,00 3,35

Tempo di operatività

N NNE ENE E ESE SSE S SSO OSO O ONO NNO Somma  
1.112 199 90 122 110 71 112 909 1.994 247 130 1.423 6.519

	Luglio		Agosto		Settembre		Ottobre		Novembre		Dicembre			
1	05:30	19:23-20:14/51	05:54	06:17-06:34/17	06:26	18:04-18:42/38	06:57	17:17-18:17/60	06:32	06:56-07:35/39	15:13-15:41/28	07:07	08:47-09:55/68	13:28-14:33/65
2	05:31	19:23-20:13/50	05:55	06:18-06:35/17	06:27	18:03-18:42/39	06:58	17:17-18:15/58	06:33	06:57-07:35/38	15:12-15:41/29	07:09	08:47-09:56/69	15:18-15:35/17
3	05:31	19:23-20:13/50	05:56	06:19-06:36/17	06:28	18:02-18:42/40	06:59	17:57-18:12/15	06:34	06:58-07:35/37	15:11-15:42/31	07:10	08:49-09:57/68	13:29-14:36/67
4	05:32	19:22-20:13/51	05:57	06:20-06:37/17	06:29	18:01-18:42/41	07:00	18:00-18:09/9	06:36	07:01-07:37/36	15:53-16:09/16	07:11	08:49-09:58/69	13:29-14:36/67
5	05:32	19:22-20:13/51	05:58	06:21-06:37/16	06:30	18:01-18:42/41	07:01	17:17-17:53/36	06:37	07:07-07:37/30	15:55-16:06/11	07:12	08:49-09:59/70	15:18-15:39/21
6	05:33	19:22-20:13/51	05:59	06:22-06:38/16	06:31	18:00-18:42/42	07:02	17:17-17:52/35	06:38	07:07-07:36/29		07:13	08:49-09:59/70	15:19-15:39/20
7	05:33	19:21-20:12/51	06:00	06:23-06:38/15	06:32	18:00-18:42/42	07:03	17:19-17:52/33	06:39	07:07-07:37/30		07:13	08:49-10:00/71	15:18-15:39/21
8	05:34	19:21-20:12/51	06:01	06:24-06:38/14	06:33	18:00-18:42/42	07:04	17:20-17:50/30	06:40	07:07-07:37/30		07:14	08:49-10:00/71	15:18-15:40/22
9	05:35	19:21-20:12/51	06:02	06:25-06:39/14	06:34	17:59-18:42/43	07:05	17:21-17:48/27	06:42	07:07-07:37/30	15:10-15:44/34	07:15	08:49-10:00/71	15:18-15:40/22
10	05:35	19:20-20:11/51	06:03	06:26-06:39/13	06:35	17:56-18:43/47	07:07	17:22-17:46/24	06:43	07:08-07:37/29	15:09-15:44/35	07:17	08:50-10:01/71	15:19-15:41/22
11	05:36	19:20-20:11/51	06:04	06:27-06:39/12	06:36	17:54-18:43/49	07:08	17:24-17:43/19	06:44	07:08-07:37/29	15:10-15:44/34	07:17	08:50-10:02/72	15:19-15:42/23
12	05:37	19:20-20:11/51	06:06	06:27-06:38/11	06:37	17:52-18:43/51	07:09	17:27-17:40/13	06:45	07:09-07:36/27	15:10-15:44/34	07:18	08:51-10:02/71	15:20-15:42/22
13	05:38	19:19-20:10/51	06:07	06:28-06:37/9	06:38	17:50-18:43/53	07:10		06:45	08:58-09:31/33		07:19	08:51-10:03/72	15:20-15:43/23
14	05:38	19:19-20:10/51	06:08	06:29-06:37/8	06:39	17:49-18:43/54	07:11		06:46	08:56-09:33/37	13:51-14:06/15	07:20	08:51-10:03/72	15:20-15:43/23
15	05:39	19:19-20:09/50	06:09	06:30-06:36/6	06:40	17:48-18:42/54	07:12	08:04-08:14/10	06:47	07:11-07:35/24	15:11-15:44/33	07:21	08:51-10:04/73	15:21-15:44/23
16	05:40	19:19-20:09/50	06:10	06:31-06:36/5	06:41	17:47-18:42/55	07:13	08:01-08:17/16	06:48	07:12-07:34/22	15:11-15:43/32	07:22	08:51-10:04/73	15:21-15:44/23
17	05:41	19:18-20:08/50	06:11	06:32-06:35/3	06:42	17:46-18:41/55	07:14	07:58-08:18/20	06:49	07:12-07:34/22	15:11-15:43/32	07:23	08:51-10:04/73	15:21-15:44/23
18	05:42	19:18-20:07/49	06:12	06:33-06:34/1	06:43	17:36-18:40/64	07:15	07:56-08:20/24	06:50	07:16-07:32/16	15:11-15:42/31	07:24	08:51-10:05/72	15:22-15:45/23
19	05:42	19:18-20:07/49	06:13	18:50-19:24/34	06:44	17:32-18:39/67	07:17	07:56-08:21/25	06:51	07:16-07:32/16	15:11-15:42/31	07:25	08:51-10:05/72	15:22-15:45/23
20	05:43	19:18-20:06/48	06:14	18:50-19:24/34	06:45	17:30-18:37/67	07:18	07:55-08:22/27	06:52	07:17-07:33/18	15:10-15:42/32	07:26	08:51-10:05/72	15:22-15:45/23
21	05:44	19:18-20:06/48	06:15	18:50-19:24/34	06:46	17:28-18:35/67	07:19	07:54-08:22/28	06:53	07:18-07:34/18	15:10-15:42/32	07:27	08:51-10:05/72	15:22-15:45/23
22	05:45	19:18-20:05/47	06:16	18:50-19:23/33	06:47	17:26-18:33/67	07:20	07:53-08:22/29	06:54	07:19-07:35/17	15:10-15:42/32	07:28	08:51-10:05/72	15:22-15:45/23
23	05:46	19:17-20:03/46	06:17	18:24-18:28/4	06:48	17:24-18:29/65	07:21	07:52-08:22/30	06:55	07:20-07:36/16	15:10-15:42/32	07:29	08:51-10:05/72	15:22-15:45/23
24	05:47	19:17-20:03/46	06:18	18:18-18:33/15	06:49	17:23-18:33/66	07:22	07:53-08:23/30	06:56	07:21-07:37/14	15:10-15:42/32	07:30	08:51-10:05/72	15:22-15:45/23
25	05:48	19:17-20:02/45	06:19	18:15-18:36/21	06:51	17:22-18:22/60	07:23	07:54-08:23/31	06:57	07:22-07:38/12	15:10-15:42/32	07:31	08:51-10:05/72	15:22-15:45/23
26	05:49	19:17-20:01/44	06:20	18:12-18:37/25	06:52	17:20-18:22/62	07:24	07:55-08:23/31	06:58	07:23-07:39/6	15:10-15:42/32	07:32	08:51-10:05/72	15:22-15:45/23
27	05:50	19:17-20:01/44	06:21	18:11-18:39/28	06:53	17:20-18:21/61	07:25	15:24-15:30/6	06:59	07:24-07:40/16	15:10-15:42/32	07:33	08:51-10:05/72	15:22-15:45/23
28	05:51	19:17-20:00/43	06:22	18:09-18:40/31	06:54	17:19-18:20/61	07:26	15:20-15:35/15	07:00	07:25-07:41/16	15:10-15:42/32	07:34	08:51-10:05/72	15:22-15:45/23
29	05:51	19:17-20:00/43	06:23	18:07-18:41/34	06:55	17:18-18:19/61	07:27	15:18-15:37/19	07:01	07:26-07:42/16	15:10-15:42/32	07:35	08:51-10:05/72	15:22-15:45/23
30	05:52	19:18-19:58/40	06:24	18:06-18:41/35	06:56	17:18-18:18/60	07:28	15:16-15:38/22	07:02	07:27-07:43/16	15:10-15:42/32	07:36	08:51-10:05/72	15:22-15:45/23
31	05:53	19:18-19:57/39	06:25	18:05-18:42/37	06:57		07:29	15:14-15:39/25	07:03	07:28-07:44/16	15:10-15:42/32	07:37	08:51-10:05/72	15:22-15:45/23
	05:53	19:18-19:57/39	06:25	18:05-18:42/37	06:57		07:29	15:14-15:39/25	07:03	07:28-07:44/16	15:10-15:42/32	07:37	08:51-10:05/72	15:22-15:45/23
	05:53	19:18-19:57/39	06:25	18:05-18:42/37	06:57		07:29	15:14-15:39/25	07:03	07:28-07:44/16	15:10-15:42/32	07:37	08:51-10:05/72	15:22-15:45/23
Ore potenziali eliofanìa	461		429		375		345		297		286			
Somma minuti d'ombra	1563		1466		1619		1421		3434		5630			

### Legenda della tabella:

Giorno del mese Alba (hh:mm) Inizio ombreggiamento (hh:mm)-Fine ombreggiamento (hh:mm)/Minuti d'ombra  
Tramonto (hh:mm) Inizio ombreggiamento (hh:mm)-Fine ombreggiamento (hh:mm)/Minuti d'ombra

## SHADOW - Calendario per WTG

Calcolo: Real and worst case WTG: 13 - MU10  
Assunzioni sui calcoli d'ombra

Probabilità di eliofanìa (media ore giornaliere di insolazione) [CAMPOBASSO]

Gen Feb Mar Apr Mag Giu Lug Ago Set Ott Nov Dic  
4,21 4,83 5,24 6,37 6,76 8,17 9,01 9,23 7,23 4,84 4,00 3,35

Tempo di operatività

N NNE ENE E ESE SSE S SSO OSO O ONO NNO Somma  
1.112 199 90 122 110 71 112 909 1.994 247 130 1.423 6.519

	Gennaio	Febbraio	Marzo	Aprile	Maggio	Giugno
1	07:28 15:40-16:01/21 16:41	07:14 17:16	06:38 06:57-07:07/10 17:51	06:46 18:13-18:37/24 19:26	05:59 19:58	05:30 20:28
2	07:28 15:40-16:02/22 16:42	07:13 17:17	06:36 06:55-07:06/11 17:52	06:44 18:13-18:37/24 19:27	05:58 19:59	05:29 20:29
3	07:28 15:40-16:03/23 16:43	07:12 17:18	06:34 06:54-07:07/13 17:53	06:43 18:13-18:36/23 19:28	05:57 20:00	05:29 20:30
4	07:28 15:40-16:04/24 16:44	07:11 17:20	06:33 06:52-07:06/14 17:54	06:41 18:13-18:35/22 19:29	05:55 20:02	05:28 20:31
5	07:28 15:41-16:05/24 16:44	07:10 17:21	06:31 06:50-07:06/16 17:55	06:39 18:14-18:34/20 19:30	05:54 20:03	05:28 20:31
6	07:28 15:41-16:06/25 16:45	07:09 17:22	06:30 06:49-07:06/17 17:56	06:38 18:15-18:33/18 19:31	05:53 20:04	05:28 20:32
7	07:28 15:41-16:07/26 16:46	07:08 17:23	06:28 06:47-07:05/18 17:58	06:36 18:16-18:30/14 19:32	05:52 20:05	05:27 20:33
8	07:28 15:41-16:07/26 16:47	07:07 17:25	06:26 06:45-07:04/19 17:59	06:34 18:19-18:28/9 19:33	05:50 20:06	05:27 20:33
9	07:28 15:41-16:08/27 16:48	07:06 17:26	06:25 06:44-07:04/20 18:00	06:33 19:34	05:49 20:07	05:27 20:34
10	07:28 15:42-16:09/27 16:49	07:04 17:27	06:23 06:42-07:02/20 18:01	06:31 19:35	05:48 20:08	05:27 20:34
11	07:28 15:42-16:10/28 16:51	07:03 17:28	06:21 06:40-07:01/21 18:02	06:29 19:36	05:47 20:09	05:27 20:35
12	07:27 15:42-16:10/28 16:52	07:02 17:30	06:20 06:39-07:00/21 18:03	06:28 19:38	05:46 20:10	05:26 20:36
13	07:27 15:43-16:11/28 16:53	07:01 17:31	06:18 06:37-06:58/21 18:05	06:26 19:39	05:45 20:11	05:26 20:36
14	07:27 15:43-16:11/28 16:54	06:59 17:32	06:16 06:35-06:56/21 18:06	06:24 19:40	05:44 20:12	05:26 20:37
15	07:26 15:44-16:12/28 16:55	06:58 17:34	06:15 06:34-06:54/20 18:07	06:23 19:41	05:43 20:13	05:26 20:37
16	07:26 15:44-16:12/28 16:56	06:57 17:35	06:13 06:32-06:50/18 18:08	06:21 19:42	05:42 20:14	05:26 20:37
17	07:25 15:45-16:13/28 16:57	06:55 17:36	06:11 06:30-06:45/15 18:09	06:20 19:43	05:41 20:15	05:26 20:38
18	07:25 15:45-16:13/28 16:58	06:54 17:37	06:10 06:29-06:46/17 18:10	06:18 19:44	05:40 20:16	05:26 20:38
19	07:24 15:46-16:14/28 17:00	06:52 17:38	06:08 06:27-06:45/18 18:11	06:17 19:45	05:39 20:17	05:26 20:38
20	07:24 15:46-16:14/28 17:01	06:51 17:40	06:06 06:25-06:44/19 18:12	06:15 19:46	05:38 20:18	05:27 20:39
21	07:23 15:47-16:14/27 17:02	06:50 17:41	06:05 06:23-06:43/20 18:13	06:14 19:47	05:37 20:19	05:27 20:39
22	07:23 15:48-16:14/26 17:03	06:48 17:42	06:03 06:22-06:43/21 18:15	06:12 19:48	05:36 20:20	05:27 20:39
23	07:22 15:49-16:14/25 17:04	06:47 17:43	06:01 06:20-06:41/21 18:16	06:11 19:50	05:35 20:21	05:27 20:39
24	07:21 15:50-16:14/24 17:06	06:45 17:45	06:00 06:18-06:40/22 18:17	06:09 19:51	05:35 20:22	05:27 20:39
25	07:20 15:52-16:13/21 17:07	06:44 07:03-07:05/2 17:46	05:58 06:19-06:38/19 18:18	06:08 17:21-17:33/12 19:52	05:34 20:23	05:28 20:40
26	07:20 15:53-16:13/20 17:08	06:42 07:02-07:06/4 17:47	05:56 06:20-06:35/15 18:19	06:06 17:20-17:35/15 19:53	05:33 20:23	05:28 20:40
27	07:19 15:54-16:12/18 17:09	06:41 07:00-07:06/6 17:48	05:54 06:21-06:33/12 18:20	06:05 17:17-17:36/19 19:54	05:33 20:24	05:28 20:40
28	07:18 15:56-16:11/15 17:11	06:39 06:58-07:06/8 17:49	05:53 06:25-06:27/2 18:21	06:03 17:16-17:37/21 19:55	05:32 20:25	05:29 20:40
29	07:17 15:59-16:10/11 17:12		06:51 18:15-18:38/23 19:22	06:02 19:56	05:31 20:26	05:29 20:40
30	07:16 16:04-16:05/1 17:13		06:49 18:14-18:38/24 19:23	06:01 19:57	05:31 20:27	05:30 20:40
31	07:15 17:14		06:48 18:13-18:37/24 19:24		05:30 20:28	
Ore potenziali eliofanìa	296	296	369	399	450	454
Somma minuti d'ombra	713	20	619	154	0	0

Legenda della tabella:

Giorno del mese Alba (hh:mm) Inizio ombreggiamento (hh:mm)-Fine ombreggiamento (hh:mm)/Minuti d'ombra  
Tramonto (hh:mm) Inizio ombreggiamento (hh:mm)-Fine ombreggiamento (hh:mm)/Minuti d'ombra

## SHADOW - Calendario per WTG

Calcolo: Real and worst case WTG: 13 - MU10  
Assunzioni sui calcoli d'ombra

Probabilità di eliofanìa (media ore giornaliere di insolazione) [CAMPOBASSO]  
Gen Feb Mar Apr Mag Giu Lug Ago Set Ott Nov Dic  
4,21 4,83 5,24 6,37 6,76 8,17 9,01 9,23 7,23 4,84 4,00 3,35

Tempo di operatività  
N NNE ENE E ESE SSE S SSO OSO O ONO NNO Somma  
1.112 199 90 122 110 71 112 909 1.994 247 130 1.423 6.519

	Luglio	Agosto	Settembre	Ottobre	Novembre	Dicembre	
1	05:30 20:40	05:54 20:20	06:26 19:36	06:57 18:45	07:17-07:38/21 18:45	06:32 16:57	07:08 16:32
2	05:31 20:39	05:55 20:19	06:27 19:34	06:58 18:43	07:18-07:39/21 18:43	06:33 16:56	07:09 16:32
3	05:31 20:39	05:56 20:18	06:28 19:33	06:59 18:41	07:19-07:39/20 18:41	06:34 16:55	07:10 16:32
4	05:32 20:39	05:57 20:17	06:29 19:31	07:00 18:40	07:20-07:40/20 18:40	06:36 16:53	07:11 16:31
5	05:32 20:39	05:58 20:15	06:30 19:29	07:01 18:38	07:22-07:41/19 18:38	06:37 16:52	07:12 16:31
6	05:33 20:39	05:59 20:14	06:31 19:28	07:02 18:36	07:23-07:41/18 18:36	06:38 16:51	07:13 16:31
7	05:33 20:38	06:00 20:13	06:32 19:26	07:03 18:35	07:24-07:41/17 18:35	06:39 16:50	07:14 16:31
8	05:34 20:38	06:01 20:12	06:33 19:24	07:04 18:33	07:25-07:41/16 18:33	06:41 16:49	07:15 16:31
9	05:35 20:38	06:03 20:10	06:34 19:23	07:06 18:31	07:26-07:41/15 18:31	06:42 16:48	07:16 16:31
10	05:35 20:37	06:04 20:09	06:35 19:21	07:07 18:30	07:27-07:41/14 18:30	06:43 16:47	07:16 16:31
11	05:36 20:37	06:05 20:08	06:36 19:19	07:08 18:28	07:28-07:40/12 18:28	06:44 16:46	07:17 16:31
12	05:37 20:36	06:06 20:06	06:37 19:18	07:09 18:26	07:29-07:40/11 18:26	06:45 16:45	07:18 16:31
13	05:38 20:36	06:07 20:05	06:38 19:16	07:10 18:25	07:31-07:40/9 18:25	06:47 16:44	07:19 16:31
14	05:38 20:35	06:08 20:04	06:39 19:14	07:11 18:23	07:32-07:39/7 18:23	06:48 16:43	07:20 16:31
15	05:39 20:35	06:09 20:02	06:40 19:12	07:12 18:22	07:33-07:38/5 18:22	06:49 16:42	07:20 16:31
16	05:40 20:34	06:10 20:01	06:41 19:11	07:13 18:20	07:34-07:37/3 18:20	06:50 16:41	07:21 16:32
17	05:41 20:33	06:11 19:59	06:42 19:09	07:14 18:18	07:35-07:36/1 18:18	06:52 16:40	07:22 16:32
18	05:42 20:33	06:12 19:58	06:43 19:07	07:16 18:17	07:07-07:25/18 18:17	06:53 16:39	07:22 16:32
19	05:42 20:32	06:13 19:57	06:44 19:05	07:17 18:15	07:05-07:27/22 18:15	06:54 16:39	07:23 16:33
20	05:43 20:31	06:14 19:55	06:45 19:04	07:18 18:14	07:06-07:27/21 18:14	06:55 16:38	07:24 16:33
21	05:44 20:30	06:15 19:54	06:47 19:02	07:19 18:12	07:07-07:28/21 18:12	06:56 16:37	07:24 16:34
22	05:45 20:30	06:16 19:52	06:48 19:00	07:20 18:11	07:08-07:28/20 18:11	06:57 16:36	07:25 16:34
23	05:46 20:29	06:17 19:50	06:49 18:58	07:21 18:09	07:09-07:29/20 18:09	06:59 16:36	07:25 16:35
24	05:47 20:28	06:18 19:49	06:50 18:57	07:23 18:08	07:10-07:28/18 18:08	07:00 16:35	07:26 16:35
25	05:48 20:27	06:19 19:47	06:51 18:55	07:24 17:07	07:11-07:28/17 17:07	07:01 16:35	07:26 16:36
26	05:49 20:26	06:20 19:46	06:52 18:53	07:25 17:05	07:12-07:28/16 17:05	07:02 16:34	07:27 16:36
27	05:50 20:25	06:21 19:44	06:53 18:52	07:26 17:04	07:13-07:30/17 17:04	07:03 16:34	07:27 16:37
28	05:51 20:24	06:22 19:43	06:54 18:50	07:27 17:02	07:14-07:33/19 17:02	07:04 16:33	07:27 16:38
29	05:52 20:23	06:23 19:41	06:55 18:48	07:28 17:01	07:15-07:35/20 17:01	07:05 16:33	07:28 16:38
30	05:53 20:22	06:24 19:39	06:56 18:46	07:29 17:00	07:16-07:37/21 17:00	07:07 16:32	07:28 16:39
31	05:54 20:21	06:25 19:38		07:30 16:58			07:28 16:40
Ore potenziali eliofanìa	461	429	375	345	297	286	
Somma minuti d'ombra	0	0	571	229	444	670	

Legenda della tabella:

Giorno del mese Alba (hh:mm) Inizio ombreggiamento (hh:mm)-Fine ombreggiamento (hh:mm)/Minuti d'ombra  
Tramonto (hh:mm) Inizio ombreggiamento (hh:mm)-Fine ombreggiamento (hh:mm)/Minuti d'ombra



## SHADOW - Calendario per WTG

Calcolo: Real and worst case WTG: 14 - MU07  
Assunzioni sui calcoli d'ombra

Probabilità di eliofanìa (media ore giornaliere di insolazione) [CAMPOBASSO]

Gen Feb Mar Apr Mag Giu Lug Ago Set Ott Nov Dic  
4,21 4,83 5,24 6,37 6,76 8,17 9,01 9,23 7,23 4,84 4,00 3,35

Tempo di operatività

N NNE ENE E ESE SSE S SSO OSO O ONO NNO Somma  
1.112 199 90 122 110 71 112 909 1.994 247 130 1.423 6.519

	Gennaio	Febbraio	Marzo	Aprile	Maggio	Giugno	
1	07:28 15:17-16:09/52 16:41	07:14 15:30-16:18/48 17:16	06:38 16:46-17:17/31 17:51	06:46 19:26	05:59 19:58	05:30 05:51-05:59/8	
2	07:28 15:17-16:09/52 16:42	07:13 15:31-16:18/47 17:17	06:36 16:46-17:17/31 17:52	06:44 19:27	05:58 19:59	05:29 05:51-05:58/7	
3	07:28 15:18-16:10/52 16:43	07:12 15:31-16:16/45 17:18	06:34 16:47-17:17/30 17:53	06:43 19:28	05:57 19:15-19:17/2	05:29 05:51-05:57/6	
4	07:28 15:18-16:11/53 16:44	07:11 15:32-16:16/44 17:20	06:33 16:47-17:16/29 17:54	06:41 19:29	05:55 19:11-19:21/10	05:28 05:50-05:55/5	
5	07:28 15:18-16:11/53 16:44	07:10 15:34-16:15/41 17:21	06:31 16:47-17:15/28 17:55	06:39 19:30	05:54 19:09-19:23/14	05:28 05:50-05:54/4	
6	07:28 15:19-16:12/53 16:45	07:09 15:35-16:14/39 17:22	06:30 16:48-17:15/27 17:56	06:38 19:31	05:53 19:08-19:25/17	05:28 20:32	
7	07:28 15:19-16:13/54 16:46	07:08 15:37-16:13/36 17:23	06:28 16:49-17:14/25 17:58	06:36 19:32	05:52 19:06-19:25/19	05:27 20:33	
8	07:28 15:18-16:13/55 16:47	07:07 15:39-16:12/33 17:25	06:26 16:50-17:12/22 17:59	06:34 19:33	05:50 19:05-19:26/21	05:27 20:33	
9	07:28 15:19-16:14/55 16:48	07:06 15:41-16:09/28 17:26	06:25 16:52-17:11/19 18:00	06:33 19:34	05:49 19:04-19:26/22	05:27 20:34	
10	07:28 15:19-16:14/55 16:49	07:04 15:43-16:07/24 17:27	06:23 16:53-17:09/16 18:01	06:31 19:35	05:48 19:04-19:27/23	05:27 20:35	
11	07:28 15:20-16:15/55 16:51	07:03 15:47-16:04/17 17:28	06:21 16:56-17:05/9 18:02	06:29 19:36	05:47 19:04-19:27/23	05:27 20:35	
12	07:27 15:20-16:15/55 16:52	07:02 15:49-16:03/16 17:30	06:20 16:57-17:04/8 18:03	06:28 19:38	05:46 19:03-19:27/24	05:26 20:36	
13	07:27 15:20-16:16/56 16:53	07:01 15:51-16:02/15 17:31	06:18 16:58-17:03/7 18:05	06:26 19:39	05:45 19:03-19:28/25	05:26 20:36	
14	07:27 15:20-16:16/56 16:54	06:59 15:52-16:01/14 17:32	06:16 16:59-17:02/6 18:06	06:24 19:40	05:44 19:03-19:28/25	05:26 20:37	
15	07:26 15:21-16:17/56 16:55	06:58 15:53-16:00/13 17:34	06:15 16:59-17:01/5 18:07	06:23 19:41	05:43 19:03-19:27/24	05:26 20:37	
16	07:26 15:21-16:17/56 16:56	06:57 15:54-16:00/12 17:35	06:13 16:59-17:00/4 18:08	06:21 19:42	05:42 19:03-19:27/24	05:26 20:37	
17	07:25 15:21-16:18/57 16:57	06:55 15:55-16:00/11 17:36	06:11 16:59-17:00/3 18:09	06:20 19:43	05:41 19:04-19:27/23	05:26 20:38	
18	07:25 15:21-16:18/57 16:58	06:54 15:56-16:00/10 17:37	06:10 16:59-17:00/2 18:10	06:18 19:44	05:40 19:04-19:27/23	05:26 20:38	
19	07:24 15:22-16:19/57 17:00	06:53 15:57-16:00/9 17:38	06:08 16:59-17:00/1 18:11	06:17 19:45	05:39 19:05-19:27/22	05:26 20:38	
20	07:24 15:22-16:19/57 17:01	06:51 16:55-17:07/12 17:40	06:06 16:59-17:00/0 18:12	06:15 19:46	05:38 19:06-19:26/20	05:27 20:39	
21	07:23 15:22-16:19/57 17:02	06:50 16:53-17:10/17 17:41	06:05 16:59-17:00/0 18:13	06:14 19:47	05:37 19:06-19:26/20	05:27 20:39	
22	07:23 15:24-16:20/56 17:03	06:48 16:52-17:12/20 17:42	06:03 16:59-17:00/0 18:15	06:12 19:48	05:36 19:06-19:25/19	05:27 20:39	
23	07:22 15:24-16:19/55 17:04	06:47 16:50-17:13/23 17:43	06:01 16:59-17:00/0 18:16	06:11 19:50	05:35 19:07-19:24/17	05:27 20:39	
24	07:21 15:24-16:19/55 17:06	06:45 16:48-17:13/25 17:45	06:00 16:59-17:00/0 18:17	06:09 19:51	05:35 19:09-19:24/15	05:27 20:39	
25	07:20 15:24-16:19/55 17:07	06:44 16:48-17:15/27 17:46	05:58 16:59-17:00/0 18:18	06:08 19:52	05:34 19:09-19:23/14	05:28 20:40	
26	07:20 15:25-16:19/54 17:08	06:42 16:47-17:15/28 17:47	05:56 16:59-17:00/0 18:19	06:06 19:53	05:33 19:10-19:21/11	05:28 20:40	
27	07:19 15:25-16:19/54 17:09	06:41 16:47-17:16/29 17:48	05:54 16:59-17:00/0 18:20	06:05 19:54	05:33 19:13-19:20/7	05:28 20:40	
28	07:18 15:27-16:20/53 17:11	06:39 16:46-17:16/30 17:49	05:53 16:59-17:00/0 18:21	06:03 19:55	05:32 05:53-06:02/9	05:29 20:40	
29	07:17 15:27-16:19/52 17:12		05:51 16:59-17:00/0 19:22	06:02 19:56	05:31 05:53-06:02/9	05:29 20:40	
30	07:16 15:28-16:19/51 17:13		05:49 16:59-17:00/0 19:23	06:01 19:57	05:31 05:52-06:01/9	05:30 20:40	
31	07:15 15:29-16:19/50 17:14		05:48 16:59-17:00/0 19:24		05:30 05:52-06:00/8		
Ore potenziali eliofanìa	296	296	369	399	450	454	
Somma minuti d'ombra	1688	613	267	0	615	30	

Legenda della tabella:

Giorno del mese Alba (hh:mm) Inizio ombreggiamento (hh:mm)-Fine ombreggiamento (hh:mm)/Minuti d'ombra  
Tramonto (hh:mm) Inizio ombreggiamento (hh:mm)-Fine ombreggiamento (hh:mm)/Minuti d'ombra

## SHADOW - Calendario per WTG

Calcolo: Real and worst case WTG: 14 - MU07  
Assunzioni sui calcoli d'ombra

Probabilità di eliofanìa (media ore giornaliere di insolazione) [CAMPOBASSO]  
Gen Feb Mar Apr Mag Giu Lug Ago Set Ott Nov Dic  
4,21 4,83 5,24 6,37 6,76 8,17 9,01 9,23 7,23 4,84 4,00 3,35

Tempo di operatività  
N NNE ENE E ESE SSE S SSO OSO O ONO NNO Somma  
1.112 199 90 122 110 71 112 909 1.994 247 130 1.423 6.519

	Luglio	Agosto	Settembre	Ottobre	Novembre	Dicembre
1	05:30 20:40	05:54 19:14-19:38/24 20:20 06:17-06:19/2	06:26 19:36	06:57 18:45	06:32 15:13-15:37/24 16:57	07:08 15:02-15:57/55 16:32
2	05:31 20:39	05:55 19:14-19:38/24 20:19 06:18-06:19/1	06:27 19:34	06:58 17:37-17:42/5 18:43	06:33 15:10-15:39/29 16:56	07:09 15:03-15:57/54 16:32
3	05:31 20:39	05:56 19:15-19:37/22 20:18	06:28 19:33	06:59 17:32-17:45/13 18:41	06:34 15:08-15:41/33 16:55	07:10 15:03-15:58/55 16:31
4	05:32 20:39	05:57 19:15-19:37/22 20:17	06:29 19:31	07:00 17:29-17:47/18 18:40	06:36 15:07-15:43/36 16:53	07:11 15:03-15:58/55 16:31
5	05:32 20:39	05:58 19:16-19:36/20 20:15	06:30 19:29	07:01 17:27-17:48/21 18:38	06:37 15:05-15:44/39 16:52	07:12 15:04-15:58/54 16:31
6	05:33 20:39	05:59 19:17-19:35/18 20:14	06:31 19:28	07:02 17:26-17:50/24 18:36	06:38 15:03-15:45/42 16:51	07:13 15:05-15:58/53 16:31
7	05:33 05:56-05:59/3 20:38	06:00 19:18-19:34/16 20:13	06:32 19:26	07:03 17:24-17:51/27 18:35	06:39 15:03-15:47/44 16:50	07:14 15:05-15:58/53 16:31
8	05:34 05:57-06:02/5 20:38	06:01 19:19-19:33/14 20:12	06:33 19:24	07:04 17:23-17:51/28 18:33	06:41 15:02-15:47/45 16:49	07:15 15:06-15:59/53 16:31
9	05:35 05:58-06:04/6 20:38	06:03 19:20-19:29/9 20:10	06:34 19:23	07:06 17:22-17:51/29 18:31	06:42 15:01-15:48/47 16:48	07:16 15:07-15:59/52 16:31
10	05:35 05:58-06:05/7 20:37	06:04 20:09	06:35 19:21	07:07 17:21-17:51/30 18:30	06:43 15:01-15:49/48 16:47	07:16 15:06-15:58/52 16:31
11	05:36 05:59-06:07/8 20:37	06:05 20:08	06:36 19:19	07:08 17:20-17:51/31 18:28	06:44 15:00-15:50/50 16:46	07:17 15:07-15:59/52 16:31
12	05:37 06:00-06:08/8 20:36	06:06 20:06	06:37 19:18	07:09 17:19-17:50/31 18:26	06:45 14:59-15:50/51 16:45	07:18 15:08-15:59/51 16:31
13	05:38 06:00-06:08/8 20:36	06:07 20:05	06:38 19:16	07:10 17:19-17:49/30 18:25	06:47 14:59-15:51/52 16:44	07:19 15:09-16:00/51 16:31
14	05:38 06:01-06:10/9 20:35	06:08 20:04	06:39 19:14	07:11 17:20-17:50/30 18:23	06:48 14:59-15:52/53 16:43	07:20 15:09-16:00/51 16:31
15	05:39 06:02-06:11/9 20:35	06:09 20:02	06:40 19:12	07:12 17:19-17:49/30 18:22	06:49 14:58-15:52/54 16:42	07:20 15:09-16:00/51 16:31
16	05:40 19:24-19:28/4 20:34 06:03-06:12/9	06:10 20:01	06:41 19:11	07:13 17:19-17:47/28 18:20	06:50 14:58-15:52/54 16:41	07:21 15:10-16:01/51 16:32
17	05:41 19:21-19:29/8 20:33 06:04-06:13/9	06:11 19:59	06:42 19:09	07:14 17:20-17:46/26 18:18	06:52 14:58-15:53/55 16:40	07:22 15:11-16:01/50 16:32
18	05:42 19:19-19:31/12 20:33 06:04-06:13/9	06:12 19:58	06:43 19:07	07:16 17:20-17:45/25 18:17	06:53 14:58-15:53/55 16:39	07:23 15:11-16:01/50 16:32
19	05:42 19:19-19:33/14 20:32 06:05-06:14/9	06:13 19:57	06:44 19:05	07:17 17:22-17:44/22 18:15	06:54 14:58-15:53/55 16:39	07:23 15:12-16:02/50 16:33
20	05:43 19:18-19:34/16 20:31 06:06-06:15/9	06:14 19:55	06:45 19:04	07:18 17:23-17:42/19 18:14	06:55 14:58-15:54/56 16:38	07:24 15:12-16:02/50 16:33
21	05:44 19:17-19:35/18 20:30 06:07-06:16/9	06:15 19:54	06:47 19:02	07:19 17:24-17:40/16 18:12	06:56 14:58-15:55/57 16:37	07:24 15:13-16:03/50 16:34
22	05:45 19:17-19:36/19 20:30 06:08-06:16/8	06:16 19:52	06:48 19:00	07:20 17:27-17:37/10 18:11	06:57 14:58-15:55/57 16:36	07:25 15:13-16:03/50 16:34
23	05:46 19:16-19:37/21 20:29 06:09-06:17/8	06:17 19:50	06:49 18:58	07:21 18:09	06:59 14:58-15:55/57 16:36	07:25 15:14-16:04/50 16:35
24	05:47 19:15-19:36/21 20:28 06:10-06:18/8	06:18 19:49	06:50 18:57	07:23 18:08	07:00 14:58-15:55/57 16:35	07:26 15:14-16:04/50 16:35
25	05:48 19:15-19:37/22 20:27 06:10-06:17/7	06:19 19:47	06:51 18:55	06:24 17:07	07:01 14:59-15:56/57 16:35	07:26 15:15-16:05/50 16:36
26	05:49 19:14-19:37/23 20:26 06:11-06:18/7	06:20 19:46	06:52 18:53	06:25 17:05	07:02 15:00-15:56/56 16:34	07:27 15:15-16:05/50 16:36
27	05:50 19:14-19:38/24 20:25 06:12-06:18/6	06:21 19:44	06:53 18:52	06:26 17:04	07:03 15:00-15:56/56 16:34	07:27 15:15-16:06/51 16:37
28	05:51 19:14-19:38/24 20:24 06:13-06:19/6	06:22 19:43	06:54 18:50	06:27 17:02	07:04 15:00-15:56/56 16:33	07:27 15:15-16:06/51 16:38
29	05:52 19:14-19:38/24 20:23 06:14-06:19/5	06:23 19:41	06:55 18:48	06:28 17:01	07:05 15:00-15:56/56 16:33	07:28 15:16-16:07/51 16:38
30	05:53 19:14-19:38/24 20:22 06:15-06:19/4	06:24 19:39	06:56 18:46	06:30 15:21-15:28/7 17:00	07:07 15:01-15:56/55 16:32	07:28 15:16-16:08/52 16:39
31	05:53 19:14-19:38/24 20:21 06:16-06:19/3	06:25 19:38	 16:58	06:31 15:16-15:34/18 	 	07:28 15:17-16:08/51 16:40
Ore potenziali eliofanìa	461	429	375	345	297	286
Somma minuti d'ombra	477	172	0	518	1486	1599

Legenda della tabella:

Giorno del mese Alba (hh:mm) Inizio ombreggiamento (hh:mm)-Fine ombreggiamento (hh:mm)/Minuti d'ombra  
Tramonto (hh:mm) Inizio ombreggiamento (hh:mm)-Fine ombreggiamento (hh:mm)/Minuti d'ombra

## SHADOW - Calendario per WTG

Calcolo: Real and worst case WTG: 15 - MU08  
Assunzioni sui calcoli d'ombra

Probabilità di eliofanìa (media ore giornaliere di insolazione) [CAMPOBASSO]  
Gen Feb Mar Apr Mag Giu Lug Ago Set Ott Nov Dic  
4,21 4,83 5,24 6,37 6,76 8,17 9,01 9,23 7,23 4,84 4,00 3,35

Tempo di operatività  
N NNE ENE E ESE SSE S SSO OSO O ONO NNO Somma  
1.112 199 90 122 110 71 112 909 1.994 247 130 1.423 6.519

	Gennaio	Febbraio	Marzo	Aprile	Maggio	Giugno
1	07:28 16:41	07:14 15:52-16:37/45 17:16	06:38 17:51	06:46 18:24-18:49/25 19:26	05:59 18:49-19:02/13 19:58	05:30 18:58-19:27/29 20:28
2	07:28 16:42	07:13 15:51-16:37/46 17:17	06:36 17:52	06:44 18:23-18:50/27 19:27	05:58 18:51-18:58/7 19:59	05:29 18:59-19:27/28 20:29
3	07:28 16:00-16:04/4 16:43	07:12 15:52-16:37/45 17:18	06:34 17:53	06:43 18:23-18:49/26 19:28	05:57 20:00	05:29 19:00-19:27/27 20:30
4	07:28 15:58-16:07/9 16:44	07:11 15:53-16:37/44 17:20	06:33 17:54	06:41 18:22-18:49/27 19:29	05:55 19:10-19:14/4 20:01	05:28 19:00-19:26/26 20:31
5	07:28 15:57-16:09/12 16:44	07:10 15:53-16:37/44 17:21	06:31 17:55	06:39 18:22-18:49/27 19:30	05:54 19:05-19:18/13 20:03	05:28 19:01-19:26/25 20:31
6	07:28 15:56-16:11/15 16:45	07:09 15:54-16:37/43 17:22	06:30 17:56	06:38 18:22-18:48/26 19:31	05:53 19:03-19:21/18 20:04	05:28 19:02-19:27/25 20:32
7	07:28 15:55-16:13/18 16:46	07:08 15:55-16:37/42 17:23	06:28 17:58	06:36 18:22-18:47/25 19:32	05:52 19:01-19:22/21 20:05	05:27 19:01-19:26/25 20:33
8	07:28 15:54-16:14/20 16:47	07:07 15:57-16:37/40 17:25	06:26 17:59	06:34 18:22-18:47/25 19:33	05:50 18:59-19:23/24 20:06	05:27 19:02-19:26/24 20:33
9	07:28 15:54-16:16/22 16:48	07:06 16:45-16:54/9 17:26	06:25 18:00	06:33 18:23-18:46/23 19:34	05:49 18:58-19:24/26 20:07	05:27 19:03-19:25/22 20:34
10	07:28 15:53-16:17/24 16:49	07:04 16:43-16:57/14 17:27	06:23 18:01	06:31 18:24-18:45/21 19:35	05:48 18:57-19:25/28 20:08	05:27 19:04-19:25/21 20:34
11	07:28 15:53-16:19/26 16:50	07:03 16:42-16:59/17 17:28	06:21 18:02	06:29 18:25-18:43/18 19:36	05:47 18:57-19:26/29 20:09	05:26 19:04-19:25/21 20:35
12	07:27 15:52-16:19/27 16:52	07:02 16:41-17:00/19 17:30	06:20 18:03	06:28 18:26-18:41/15 19:38	05:46 18:56-19:26/30 20:10	05:26 19:05-19:25/20 20:36
13	07:27 15:52-16:21/29 16:53	07:01 16:39-17:01/22 17:31	06:18 18:04	06:26 18:29-18:38/9 19:39	05:45 18:56-19:27/31 20:11	05:26 19:06-19:25/19 20:36
14	07:27 15:51-16:21/30 16:54	06:59 16:39-17:02/23 17:32	06:16 18:06	06:24 19:40	05:44 18:55-19:27/32 20:12	05:26 19:06-19:25/19 20:36
15	07:26 15:51-16:23/32 16:55	06:58 16:39-17:03/24 17:33	06:15 18:07	06:23 18:56-19:01/5 19:41	05:43 18:55-19:28/33 20:13	05:26 19:07-19:25/18 20:37
16	07:26 15:51-16:24/33 16:56	06:57 16:38-17:02/24 17:35	06:13 18:08	06:21 18:52-19:04/12 19:42	05:42 18:54-19:28/34 20:14	05:26 19:07-19:25/18 20:37
17	07:25 15:51-16:25/34 16:57	06:55 16:38-17:03/25 17:36	06:11 18:09	06:20 18:49-19:05/16 19:43	05:41 18:54-19:28/34 20:15	05:26 19:08-19:25/17 20:38
18	07:25 15:50-16:26/36 16:58	06:54 16:37-17:02/25 17:37	06:10 18:10	06:18 18:48-19:07/19 19:44	05:40 18:54-19:28/34 20:16	05:26 19:08-19:25/17 20:38
19	07:24 15:51-16:27/36 17:00	06:52 16:38-17:02/24 17:38	06:08 18:11	06:17 18:47-19:07/20 19:45	05:39 18:55-19:29/34 20:17	05:26 19:08-19:25/17 20:38
20	07:24 15:50-16:28/38 17:01	06:51 16:38-17:01/23 17:40	06:06 18:12	06:15 18:46-19:08/22 19:46	05:38 18:55-19:29/34 20:18	05:26 19:08-19:25/17 20:39
21	07:23 15:50-16:29/39 17:02	06:50 16:39-17:01/22 17:41	06:05 18:13	06:14 18:45-19:08/23 19:47	05:37 18:55-19:29/34 20:19	05:27 19:08-19:25/17 20:39
22	07:23 15:49-16:30/41 17:03	06:48 16:39-17:00/21 17:42	06:03 17:31-17:41/10 18:15	06:12 18:45-19:08/23 19:48	05:36 18:54-19:28/34 20:20	05:27 19:09-19:26/17 20:39
23	07:22 15:50-16:32/42 17:04	06:47 16:41-16:59/18 17:43	06:01 17:28-17:43/15 18:16	06:11 18:45-19:09/24 19:50	05:35 18:54-19:28/34 20:21	05:27 19:09-19:26/17 20:39
24	07:21 15:50-16:32/42 17:06	06:45 16:42-16:57/15 17:45	05:59 17:26-17:43/17 18:17	06:09 18:44-19:08/24 19:51	05:35 18:55-19:29/34 20:22	05:27 19:09-19:26/17 20:39
25	07:20 15:50-16:33/43 17:07	06:44 16:44-16:55/11 17:46	05:58 17:24-17:44/20 18:18	06:08 18:45-19:08/23 19:52	05:34 18:55-19:28/33 20:23	05:28 19:09-19:26/17 20:40
26	07:20 15:50-16:34/44 17:08	06:42 17:47	05:56 17:24-17:45/21 18:19	06:06 18:44-19:07/23 19:53	05:33 18:55-19:28/33 20:23	05:28 19:09-19:27/18 20:40
27	07:19 15:50-16:34/44 17:09	06:41 17:48	05:54 17:23-17:44/21 18:20	06:05 18:45-19:07/22 19:54	05:33 18:56-19:28/32 20:24	05:28 19:09-19:27/18 20:40
28	07:18 15:50-16:35/45 17:11	06:39 17:49	05:53 17:23-17:45/22 18:21	06:03 18:46-19:06/20 19:55	05:32 18:56-19:28/32 20:25	05:29 19:09-19:28/19 20:40
29	07:17 15:51-16:36/45 17:12		06:51 18:23-18:47/24 19:22	06:02 18:46-19:04/18 19:56	05:31 18:57-19:28/31 20:26	05:29 19:09-19:28/19 20:40
30	07:16 15:51-16:37/46 17:13		06:49 18:23-18:48/25 19:23	06:01 18:48-19:03/15 19:57	05:31 18:57-19:27/30 20:27	05:30 19:08-19:28/20 20:40
31	07:15 15:51-16:37/46 17:14		06:48 18:23-18:49/26 19:24		05:30 18:58-19:28/30 20:28	
Ore potenziali eliofanìa	296	296	369	399	450	454
Somma minuti d'ombra	922	909	201	603	836	614

### Legenda della tabella:

Giorno del mese Alba (hh:mm) Inizio ombreggiamento (hh:mm)-Fine ombreggiamento (hh:mm)/Minuti d'ombra  
Tramonto (hh:mm) Inizio ombreggiamento (hh:mm)-Fine ombreggiamento (hh:mm)/Minuti d'ombra

## SHADOW - Calendario per WTG

Calcolo: Real and worst case WTG: 15 - MU08  
Assunzioni sui calcoli d'ombra

Probabilità di eliofanìa (media ore giornaliere di insolazione) [CAMPOBASSO]

Gen	Feb	Mar	Apr	Mag	Giu	Lug	Ago	Set	Ott	Nov	Dic
4,21	4,83	5,24	6,37	6,76	8,17	9,01	9,23	7,23	4,84	4,00	3,35

Tempo di operatività

N	NNE	ENE	E	ESE	SSE	S	SSO	OSO	O	ONO	NNO	Somma
1.112	199	90	122	110	71	112	909	1.994	247	130	1.423	6.519

	Luglio	Agosto	Settembre	Ottobre	Novembre	Dicembre
1	05:30 19:09-19:29/20 20:40	05:54 19:07-19:37/30 20:20	06:26 18:24-18:42/18 19:36	06:57 18:45	06:32 16:13-16:26/13 16:57 15:28-16:05/37	07:08 15:35-16:01/26 16:32
2	05:31 19:08-19:29/21 20:39	05:55 19:08-19:36/28 20:19	06:27 18:22-18:43/21 19:34	06:58 18:43	06:33 16:15-16:23/8 16:56 15:27-16:05/38	07:09 15:36-16:00/24 16:32
3	05:31 19:08-19:30/22 20:39	05:56 19:08-19:35/27 20:18	06:28 18:21-18:44/23 19:33	06:59 18:41	06:34 15:25-16:05/40 16:55	07:10 15:38-16:00/22 16:31
4	05:32 19:08-19:31/23 20:39	05:57 19:09-19:34/25 20:17	06:29 18:19-18:44/25 19:31	07:00 18:40	06:36 15:25-16:07/42 16:53	07:11 15:39-15:59/20 16:31
5	05:32 19:08-19:32/24 20:39	05:58 19:10-19:33/23 20:15	06:30 18:19-18:44/25 19:29	07:01 18:38	06:37 15:24-16:07/43 16:52	07:12 15:40-15:58/18 16:31
6	05:33 19:08-19:33/25 20:39	05:59 19:12-19:32/20 20:14	06:31 18:18-18:44/26 19:28	07:02 18:36	06:38 15:23-16:07/44 16:51	07:13 15:42-15:58/16 16:31
7	05:33 19:07-19:32/25 20:38	06:00 19:13-19:30/17 20:13	06:32 18:17-18:44/27 19:26	07:03 18:35	06:39 15:23-16:08/45 16:50	07:14 15:44-15:57/13 16:31
8	05:34 19:07-19:33/26 20:38	06:01 19:16-19:27/11 20:12	06:33 18:17-18:44/27 19:24	07:04 18:33	06:41 15:23-16:08/45 16:49	07:15 15:46-15:55/9 16:31
9	05:35 19:07-19:34/27 20:38	06:02 20:10	06:34 18:17-18:43/26 19:23	07:06 18:31	06:42 15:22-16:07/45 16:48	07:15 15:49-15:53/4 16:31
10	05:35 19:06-19:34/28 20:37	06:04 20:09	06:35 18:17-18:43/26 19:21	07:07 18:30	06:43 15:23-16:08/45 16:47	07:16 16:31
11	05:36 19:06-19:35/29 20:37	06:05 18:59-19:08/9 20:08	06:36 18:17-18:42/25 19:19	07:08 18:28	06:44 15:22-16:08/46 16:46	07:17 16:31
12	05:37 19:07-19:36/29 20:36	06:06 18:57-19:10/13 20:06	06:37 18:16-18:41/25 19:17	07:09 18:26	06:45 15:22-16:07/45 16:45	07:18 16:31
13	05:38 19:06-19:36/30 20:36	06:07 18:55-19:11/16 20:05	06:38 18:15-18:39/24 19:16	07:10 18:25	06:47 15:22-16:07/45 16:44	07:19 16:31
14	05:38 19:06-19:36/30 20:35	06:08 18:54-19:12/18 20:04	06:39 18:14-18:38/24 19:14	07:11 18:23	06:48 15:23-16:08/45 16:43	07:20 16:31
15	05:39 19:06-19:37/31 20:35	06:09 18:53-19:13/20 20:02	06:40 18:13-18:35/22 19:12	07:12 18:22	06:49 15:23-16:07/44 16:42	07:20 16:31
16	05:40 19:06-19:37/31 20:34	06:10 18:52-19:13/21 20:01	06:41 18:13-18:34/21 19:11	07:13 17:19-17:24/5 18:20	06:50 15:23-16:07/44 16:41	07:21 16:32
17	05:41 19:05-19:37/32 20:33	06:11 18:51-19:14/23 19:59	06:42 18:13-18:33/20 19:09	07:14 17:15-17:27/12 18:18	06:52 15:24-16:07/43 16:40	07:22 16:32
18	05:42 19:05-19:37/32 20:33	06:12 18:51-19:14/23 19:58	06:43 18:13-18:32/19 19:07	07:16 17:12-17:29/17 18:17	06:53 15:24-16:06/42 16:39	07:22 16:32
19	05:42 19:05-19:38/33 20:32	06:13 18:50-19:14/24 19:57	06:44 18:13-18:31/18 19:05	07:17 17:12-17:31/19 18:15	06:54 15:24-16:06/42 16:39	07:23 16:33
20	05:43 19:05-19:38/33 20:31	06:14 18:50-19:14/24 19:55	06:45 18:14-18:29/15 19:04	07:18 17:10-17:32/22 18:14	06:55 15:24-16:05/41 16:38	07:24 16:33
21	05:44 19:05-19:39/34 20:30	06:15 18:50-19:13/23 19:54	06:46 18:15-18:27/12 19:02	07:19 17:09-17:32/23 18:12	06:56 15:26-16:05/39 16:37	07:24 16:34
22	05:45 19:05-19:39/34 20:30	06:16 18:50-19:13/23 19:52	06:48 18:18-18:23/5 19:00	07:20 17:08-17:32/24 18:11	06:57 15:26-16:04/38 16:36	07:25 16:34
23	05:46 19:05-19:39/34 20:29	06:17 18:50-19:12/22 19:50	06:49 18:58 18:58	07:21 17:07-17:32/25 18:09	06:59 15:27-16:03/36 16:36	07:25 16:34
24	05:47 19:04-19:38/34 20:28	06:18 18:51-19:11/20 19:49	06:50 18:57 18:57	07:23 17:08-17:33/25 18:08	07:00 15:27-16:03/36 16:35	07:26 16:35
25	05:48 19:04-19:38/34 20:27	06:19 18:51-19:10/19 19:47	06:51 18:55 18:55	06:24 16:08-16:32/24 17:07 15:45-15:51/6	07:01 15:29-16:03/34 16:35	07:26 16:36
26	05:49 19:05-19:38/33 20:26	06:20 18:52-19:08/16 19:46	06:52 18:53 18:53	06:25 16:07-16:32/25 17:05 15:40-15:56/16	07:02 15:30-16:03/33 16:34	07:27 16:36
27	05:50 19:05-19:38/33 20:25	06:21 18:54-19:06/12 19:44	06:53 18:52 18:52	06:26 16:07-16:31/24 17:04 15:37-15:58/21	07:03 15:30-16:02/32 16:34	07:27 16:37
28	05:51 19:05-19:38/33 20:24	06:22 18:58-19:01/3 19:43	06:54 18:50 18:50	06:27 16:09-16:31/22 17:02 15:35-16:00/25	07:04 15:31-16:02/31 16:33	07:27 16:38
29	05:52 19:06-19:38/32 20:23	06:23 19:41	06:55 18:48 18:48	06:28 16:09-16:30/21 17:01 15:34-16:02/28	07:05 15:32-16:01/29 16:33	07:28 16:38
30	05:52 19:06-19:38/32 20:22	06:24 18:29-18:38/9 19:39	06:56 18:46 18:46	06:30 16:10-16:29/19 17:00 15:31-16:03/32	07:07 15:33-16:00/27 16:32	07:28 16:39
31	05:53 19:06-19:37/31 20:21	06:25 18:26-18:41/15 19:38		06:31 16:12-16:28/16 16:58 15:30-16:04/34		07:28 16:40
Ore potenziali eliofanìa	461	429	375	345	297	286
Somma minuti d'ombra	915	534	474	485	1217	152

Legenda della tabella:

Giorno del mese Alba (hh:mm) Inizio ombreggiamento (hh:mm)-Fine ombreggiamento (hh:mm)/Minuti d'ombra  
Tramonto (hh:mm) Inizio ombreggiamento (hh:mm)-Fine ombreggiamento (hh:mm)/Minuti d'ombra

## SHADOW - Calendario per WTG

Calcolo: Real and worst case WTG: 16 - MU02  
Assunzioni sui calcoli d'ombra

Probabilità di eliofanìa (media ore giornaliere di insolazione) [CAMPOBASSO]  
Gen Feb Mar Apr Mag Giu Lug Ago Set Ott Nov Dic  
4,21 4,83 5,24 6,37 6,76 8,17 9,01 9,23 7,23 4,84 4,00 3,35

Tempo di operatività  
N NNE ENE E ESE SSE S SSO OSO O ONO NNO Somma  
1.112 199 90 122 110 71 112 909 1.994 247 130 1.423 6.519

	Gennaio		Febbraio		Marzo		Aprile		Maggio		Giugno	
1	07:28	15:42-16:14/32	07:14		06:38	16:43-17:29/46	06:46	18:04-19:04/60	05:59		05:30	19:16-20:03/47
	16:41		17:16		17:51		19:26		19:58		20:28	
2	07:28	15:43-16:15/32	07:13		06:36	16:42-17:29/47	06:44	18:05-19:05/60	05:58	19:22-19:28/6	05:29	19:16-20:04/48
	16:42		17:17		17:52		19:27		19:59		20:29	
3	07:28	15:43-16:16/33	07:12		06:34	16:42-17:30/48	06:43	18:06-19:06/60	05:57	19:19-19:31/12	05:29	19:17-20:05/48
	16:43		17:18		17:53		19:28		20:00		20:30	
4	07:28	15:43-16:17/34	07:11		06:33	16:42-17:33/51	06:41	18:07-19:06/59	05:55	19:17-19:33/16	05:28	19:16-20:05/49
	16:43		17:19		17:54		19:29		20:02		20:31	
5	07:28	15:44-16:17/33	07:10		06:31	16:41-17:34/53	06:39	18:07-19:06/59	05:54	19:16-19:35/19	05:28	19:16-20:06/50
	16:44		17:21		17:55		19:30		20:03		20:31	
6	07:28	15:44-16:18/34	07:09		06:30	16:42-17:35/53	06:37	18:07-19:06/59	05:53	19:14-19:35/21	05:28	19:16-20:07/51
	16:45		17:22		17:56		19:31		20:04		20:32	
7	07:28	15:45-16:18/33	07:08		06:28	16:42-17:36/54	06:36	18:07-19:06/59	05:52	19:13-19:36/23	05:27	19:16-20:07/51
	16:46		17:23		17:58		19:32		20:05		20:33	
8	07:28	15:44-16:18/34	07:07		06:26	16:42-17:37/55	06:34	18:08-19:06/58	05:50	19:12-19:37/25	05:27	19:16-20:08/52
	16:47		17:25		17:59		19:33		20:06		20:33	
9	07:28	15:45-16:19/34	07:06		06:25	16:43-17:39/56	06:33	18:08-19:05/57	05:49	19:12-19:37/25	05:27	19:16-20:08/52
	16:48		17:26		18:00		19:34		20:07		20:34	
10	07:28	15:46-16:19/33	07:04		06:23	16:43-17:40/57	06:31	18:09-19:05/56	05:48	19:12-19:38/26	05:27	19:16-20:09/53
	16:49		17:27		18:01		19:35		20:08		20:35	
11	07:28	15:46-16:20/34	07:03		06:21	16:43-17:41/58	06:29	18:09-19:04/55	05:47	19:11-19:38/27	05:26	19:17-20:10/53
	16:50		17:28		18:02		19:36		20:09		20:35	
12	07:27	15:46-16:20/34	07:02		06:20	16:44-17:42/58	06:28	18:09-19:03/54	05:46	19:11-19:38/27	05:26	19:17-20:10/53
	16:52		17:30		18:03		19:38		20:10		20:36	
13	07:27	15:47-16:21/34	07:01		06:18	16:45-17:43/58	06:26	18:11-19:03/52	05:45	19:11-19:38/27	05:26	19:17-20:11/54
	16:53		17:31		18:04		19:39		20:11		20:36	
14	07:27	15:47-16:20/33	06:59		06:16	16:46-17:44/58	06:24	18:11-19:02/51	05:44	19:11-19:38/27	05:26	19:17-20:11/54
	16:54		17:32		18:06		19:40		20:12		20:37	
15	07:26	15:48-16:21/33	06:58		06:15	16:48-17:46/58	06:23	18:13-19:01/48	05:43	19:11-19:47/36	05:26	19:17-20:11/54
	16:55		17:33		18:07		19:41		20:13		20:37	
16	07:26	15:48-16:21/33	06:57		06:13	16:49-17:47/58	06:21	18:14-19:00/46	05:42	19:11-19:50/39	05:26	19:17-20:12/55
	16:56		17:35		18:08		19:42		20:14		20:37	
17	07:25	15:49-16:21/32	06:55	17:00-17:14/14	06:11	16:51-17:48/57	06:20	18:16-18:58/42	05:41	19:11-19:51/40	05:26	19:17-20:12/55
	16:57		17:36		18:09		19:43		20:15		20:38	
18	07:25	15:50-16:21/31	06:54	16:56-17:14/18	06:10	16:53-17:48/55	06:18	18:18-18:57/39	05:40	19:12-19:51/39	05:26	19:18-20:12/54
	16:58		17:37		18:10		19:44		20:16		20:38	
19	07:24	15:51-16:21/30	06:52	16:54-17:16/22	06:08	17:00-17:50/50	06:17	18:21-18:55/34	05:39	19:12-19:52/40	05:26	19:18-20:12/54
	17:00		17:38		18:11		19:45		20:17		20:38	
20	07:24	15:51-16:21/30	06:51	16:51-17:17/26	06:06	17:03-17:51/48	06:15	18:23-18:54/31	05:38	19:13-19:54/41	05:26	19:18-20:12/54
	17:01		17:40		18:12		19:46		20:18		20:39	
21	07:23	15:52-16:20/28	06:50	16:50-17:19/29	06:05	17:02-17:52/50	06:14	18:24-18:51/27	05:37	19:13-19:54/41	05:27	19:18-20:12/54
	17:02		17:41		18:13		19:47		20:19		20:39	
22	07:23	15:54-16:21/27	06:48	16:49-17:20/31	06:03	17:03-17:54/51	06:12	18:26-18:50/24	05:36	19:14-19:55/41	05:27	19:19-20:13/54
	17:03		17:42		18:15		19:48		20:20		20:39	
23	07:22	15:55-16:20/25	06:47	16:47-17:21/34	06:01	17:02-17:55/53	06:11	18:29-18:47/18	05:35	19:14-19:56/42	05:27	19:19-20:13/54
	17:04		17:43		18:16		19:50		20:21		20:39	
24	07:21	15:56-16:19/23	06:45	16:47-17:23/36	05:59	17:02-17:55/53	06:09	18:33-18:42/9	05:35	19:16-19:57/41	05:27	19:19-20:13/54
	17:06		17:45		18:17		19:51		20:22		20:39	
25	07:20	15:57-16:18/21	06:44	16:45-17:24/39	05:58	17:01-17:56/55	06:08		05:34	19:16-19:58/42	05:28	19:18-20:13/55
	17:07		17:46		18:18		19:52		20:23		20:40	
26	07:20	15:59-16:17/18	06:42	16:44-17:25/41	05:56	17:02-17:58/56	06:06		05:33	19:17-19:58/41	05:28	19:19-20:14/55
	17:08		17:47		18:19		19:53		20:24		20:40	
27	07:19	16:01-16:15/14	06:41	16:44-17:26/42	05:54	17:02-17:59/57	06:05		05:33	19:18-20:00/42	05:28	19:19-20:14/55
	17:09		17:48		18:20		19:54		20:24		20:40	
28	07:18	16:05-16:13/8	06:39	16:43-17:27/44	05:53	17:02-18:00/58	06:03		05:32	19:17-20:00/43	05:29	19:20-20:14/54
	17:11		17:49		18:21		19:55		20:25		20:40	
29	07:17				06:51	18:03-19:01/58	06:02		05:31	19:17-20:01/44	05:29	19:20-20:14/54
	17:12				19:22		19:56		20:26		20:40	
30	07:16				06:49	18:03-19:02/59	06:01		05:31	19:17-20:02/45	05:30	19:20-20:13/53
	17:13				19:23		19:57		20:27		20:40	
31	07:15				06:48	18:03-19:03/60			05:30	19:17-20:03/46		
	17:14				19:24				20:28			
Ore potenziali eliofanìa	296		296		369		399		450		454	
Somma minuti d'ombra	820		376		1688		1117		984		1583	

Legenda della tabella:

Giorno del mese Alba (hh:mm) Inizio ombreggiamento (hh:mm)-Fine ombreggiamento (hh:mm)/Minuti d'ombra  
Tramonto (hh:mm) Inizio ombreggiamento (hh:mm)-Fine ombreggiamento (hh:mm)/Minuti d'ombra

## SHADOW - Calendario per WTG

Calcolo: Real and worst case WTG: 16 - MU02  
Assunzioni sui calcoli d'ombra

Probabilità di eliofanìa (media ore giornaliere di insolazione) [CAMPOBASSO]  
Gen Feb Mar Apr Mag Giu Lug Ago Set Ott Nov Dic  
4,21 4,83 5,24 6,37 6,76 8,17 9,01 9,23 7,23 4,84 4,00 3,35

Tempo di operatività  
N NNE ENE E ESE SSE S SSO OSO O ONO NNO Somma  
1.112 199 90 122 110 71 112 909 1.994 247 130 1.423 6.519

	Luglio	Agosto	Settembre	Ottobre	Novembre	Dicembre
1	05:30 19:21-20:14/53 20:40	05:54 19:22-19:49/27 20:20	06:26 18:08-19:03/55 19:36	06:57 17:23-18:22/59 18:45	06:32 16:57	07:08 15:29-16:02/33 16:32
2	05:30 19:20-20:13/53 20:39	05:55 19:22-19:48/26 20:19	06:27 18:07-19:03/56 19:34	06:58 17:22-18:20/58 18:43	06:33 16:56	07:09 15:29-16:03/34 16:32
3	05:31 19:21-20:14/53 20:39	05:56 19:22-19:48/26 20:18	06:28 18:06-19:03/57 19:33	06:59 17:21-18:18/57 18:41	06:34 16:55	07:10 15:29-16:03/34 16:31
4	05:32 19:21-20:13/52 20:39	05:57 19:23-19:48/25 20:17	06:29 18:05-19:03/58 19:31	07:00 17:20-18:16/56 18:40	06:36 16:53	07:11 15:29-16:03/34 16:31
5	05:32 19:22-20:13/51 20:39	05:58 19:23-19:47/24 20:15	06:30 18:04-19:03/59 19:29	07:01 17:19-18:14/55 18:38	06:37 16:52	07:12 15:30-16:04/34 16:31
6	05:33 19:23-20:13/50 20:39	05:59 19:24-19:46/22 20:14	06:31 18:03-19:02/59 19:28	07:02 17:19-18:14/55 18:36	06:38 16:51	07:13 15:30-16:04/34 16:31
7	05:33 19:22-20:12/50 20:38	06:00 19:24-19:44/20 20:13	06:32 18:02-19:02/60 19:26	07:03 17:18-18:12/54 18:35	06:39 16:50	07:14 15:31-16:04/33 16:31
8	05:34 19:23-20:13/50 20:38	06:01 19:25-19:43/18 20:12	06:33 18:02-19:01/59 19:24	07:04 17:17-18:10/53 18:33	06:41 16:49	07:15 15:31-16:05/34 16:31
9	05:35 19:24-20:13/49 20:38	06:02 19:26-19:42/16 20:10	06:34 18:00-19:00/60 19:23	07:06 17:17-18:08/51 18:31	06:42 16:48	07:16 15:32-16:05/33 16:31
10	05:35 19:24-20:12/48 20:37	06:03 19:28-19:39/11 20:09	06:35 17:59-18:59/60 19:21	07:07 17:16-18:06/50 18:30	06:43 16:47	07:16 15:32-16:04/32 16:31
11	05:36 19:24-20:11/47 20:37	06:04 19:33-19:34/1 20:08	06:36 17:57-18:57/60 19:19	07:08 17:16-18:03/47 18:28	06:44 16:46	07:17 15:32-16:05/33 16:31
12	05:37 19:25-20:11/46 20:36	06:06 20:06	06:37 17:56-18:55/59 19:17	07:09 17:16-18:02/46 18:26	06:45 16:45	07:18 15:33-16:05/32 16:31
13	05:38 19:25-20:10/45 20:36	06:07 20:05	06:38 17:54-18:53/59 19:16	07:10 17:16-18:01/45 18:25	06:47 16:44	07:19 15:34-16:05/31 16:31
14	05:38 19:26-20:10/44 20:35	06:08 20:04	06:39 17:53-18:52/59 19:14	07:11 17:17-18:00/43 18:23	06:48 15:36-15:45/9 16:43	07:20 15:34-16:05/31 16:31
15	05:39 19:26-20:10/44 20:35	06:09 20:02	06:40 17:52-18:50/58 19:12	07:12 17:17-17:58/41 18:22	06:49 15:33-15:48/15 16:42	07:20 15:34-16:05/31 16:31
16	05:40 19:27-20:09/42 20:34	06:10 20:01	06:41 17:51-18:48/57 19:11	07:13 17:17-17:57/40 18:20	06:50 15:31-15:50/19 16:41	07:21 15:35-16:05/30 16:32
17	05:41 19:27-20:08/41 20:33	06:11 19:59	06:42 17:50-18:47/57 19:09	07:14 17:17-17:55/38 18:18	06:52 15:31-15:52/21 16:40	07:22 15:36-16:06/30 16:32
18	05:41 19:26-20:07/41 20:33	06:12 19:58	06:43 17:50-18:45/55 19:07	07:16 17:18-17:53/35 18:17	06:53 15:30-15:53/23 16:39	07:23 15:36-16:06/30 16:32
19	05:42 19:26-20:07/41 20:32	06:13 18:37-18:49/12 19:57	06:44 17:49-18:43/54 19:05	07:17 17:19-17:52/33 18:15	06:54 15:29-15:54/25 16:38	07:23 15:37-16:06/29 16:33
20	05:43 19:25-20:06/41 20:31	06:14 18:33-18:53/20 19:55	06:45 17:48-18:41/53 19:04	07:18 17:20-17:51/31 18:14	06:55 15:29-15:56/27 16:38	07:24 15:37-16:06/29 16:33
21	05:44 19:25-20:06/41 20:30	06:15 18:31-18:55/24 19:54	06:46 17:48-18:40/52 19:02	07:19 17:21-17:49/28 18:12	06:56 15:28-15:56/28 16:37	07:24 15:38-16:07/29 16:33
22	05:45 19:24-20:05/41 20:30	06:16 18:29-18:56/27 19:52	06:48 17:48-18:38/50 19:00	07:20 17:22-17:47/25 18:11	06:58 15:28-15:57/29 16:36	07:25 15:38-16:07/29 16:34
23	05:46 19:23-20:04/41 20:29	06:17 18:27-18:58/31 19:50	06:49 17:48-18:36/48 18:58	07:21 17:24-17:45/21 18:09	06:59 15:27-15:57/30 16:36	07:25 15:39-16:08/29 16:34
24	05:47 19:23-20:03/40 20:28	06:18 18:25-18:59/34 19:49	06:50 17:47-18:34/47 18:57	07:23 17:27-17:45/18 18:08	07:00 15:27-15:58/31 16:35	07:26 15:39-16:08/29 16:35
25	05:48 19:22-20:02/40 20:27	06:19 18:21-19:00/39 19:47	06:51 17:38-18:32/54 18:55	06:24 16:31-16:43/12 17:06	07:01 15:27-15:59/32 16:35	07:26 15:40-16:10/30 16:36
26	05:49 19:22-20:02/40 20:26	06:20 18:18-19:01/43 19:46	06:52 17:34-18:31/57 18:53	06:25 17:05	07:02 15:27-16:00/33 16:34	07:27 15:40-16:10/30 16:36
27	05:50 19:22-20:01/39 20:25	06:21 18:16-19:01/45 19:44	06:53 17:31-18:29/58 18:51	06:26 17:04	07:03 15:27-16:00/33 16:34	07:27 15:40-16:10/30 16:37
28	05:51 19:22-20:00/38 20:24	06:22 18:14-19:02/48 19:43	06:54 17:29-18:27/58 18:50	06:27 17:02	07:04 15:27-16:00/33 16:33	07:27 15:40-16:11/31 16:38
29	05:51 19:22-19:56/34 20:23	06:23 18:12-19:03/51 19:41	06:55 17:27-18:25/58 18:48	06:28 17:01	07:05 15:27-16:01/34 16:33	07:28 15:41-16:12/31 16:38
30	05:52 19:22-19:49/27 20:22	06:24 18:11-19:03/52 19:39	06:56 17:25-18:23/58 18:46	06:30 17:00	07:07 15:27-16:01/34 16:32	07:28 15:42-16:13/31 16:39
31	05:53 19:22-19:49/27 20:21	06:25 18:09-19:03/54 19:38		06:31 16:58		07:28 15:42-16:13/31 16:40
Ore potenziali eliofanìa	461	429	375	345	296	286
Somma minuti d'ombra	1349	696	1694	1051	456	971

Legenda della tabella:

Giorno del mese Alba (hh:mm) Inizio ombreggiamento (hh:mm)-Fine ombreggiamento (hh:mm)/Minuti d'ombra  
Tramonto (hh:mm) Inizio ombreggiamento (hh:mm)-Fine ombreggiamento (hh:mm)/Minuti d'ombra



### SHADOW - Calendario per WTG

Calcolo: Real and worst case WTG: 17 - MU01  
Assunzioni sui calcoli d'ombra

Probabilità di eliofanìa (media ore giornaliere di insolazione) [CAMPOBASSO]  
Gen Feb Mar Apr Mag Giu Lug Ago Set Ott Nov Dic  
4,21 4,83 5,24 6,37 6,76 8,17 9,01 9,23 7,23 4,84 4,00 3,35

Tempo di operatività  
N NNE ENE E ESE SSE S SSO OSO O ONO NNO Somma  
1.112 199 90 122 110 71 112 909 1.994 247 130 1.423 6.519

	Gennaio	Febbraio	Marzo	Aprile	Maggio	Giugno
1	07:28 15:59-16:14/15 16:41	07:14 17:16	06:38 17:04-17:29/25 17:51	06:46 19:26	05:59 19:09-19:35/26 19:58	05:30 19:33-20:03/30 20:28
2	07:28 16:00-16:15/15 16:42	07:13 17:17	06:36 17:04-17:30/26 17:52	06:44 19:27	05:58 19:08-19:36/28 19:59	05:29 19:33-20:04/31 20:29
3	07:28 16:01-16:16/15 16:43	07:12 17:18	06:34 17:05-17:32/27 17:53	06:43 19:28	05:57 19:08-19:37/29 20:00	05:29 19:34-20:05/31 20:30
4	07:28 16:02-16:17/15 16:43	07:11 17:19	06:33 17:05-17:33/28 17:54	06:41 19:29	05:55 19:08-19:38/30 20:02	05:28 19:34-20:05/31 20:31
5	07:28 16:03-16:18/15 16:44	07:10 17:21	06:31 17:05-17:34/29 17:55	06:39 19:30	05:54 19:09-19:39/30 20:03	05:28 19:34-20:06/32 20:31
6	07:28 16:04-16:19/15 16:45	07:09 17:22	06:30 17:06-17:35/29 17:56	06:37 19:31	05:53 19:09-19:41/32 20:04	05:28 19:35-20:07/32 20:32
7	07:28 16:05-16:20/15 16:46	07:08 17:23	06:28 17:06-17:36/30 17:58	06:36 19:06-19:10/4 19:32	05:52 19:08-19:41/33 20:05	05:27 19:34-20:07/33 20:33
8	07:28 16:06-16:21/15 16:47	07:07 17:25	06:26 17:07-17:35/28 17:59	06:34 19:05-19:12/7 19:33	05:50 19:09-19:42/33 20:06	05:27 19:35-20:08/33 20:33
9	07:28 16:08-16:22/14 16:48	07:06 17:26	06:25 17:09-17:34/25 18:00	06:33 19:03-19:12/9 19:34	05:49 19:09-19:43/34 20:07	05:27 19:36-20:08/32 20:34
10	07:28 16:10-16:23/13 16:49	07:04 17:27	06:23 17:10-17:31/21 18:01	06:31 19:03-19:14/11 19:35	05:48 19:10-19:44/34 20:08	05:27 19:36-20:09/33 20:35
11	07:28 16:13-16:25/12 16:50	07:03 17:28	06:21 17:12-17:28/16 18:02	06:29 19:01-19:15/14 19:36	05:47 19:11-19:45/34 20:09	05:26 19:37-20:10/33 20:35
12	07:27 16:13-16:25/12 16:52	07:02 17:30	06:20 17:17-17:24/7 18:03	06:28 19:00-19:15/15 19:38	05:46 19:11-19:46/35 20:10	05:26 19:37-20:10/33 20:36
13	07:27 16:14-16:27/13 16:53	07:01 17:31	06:18 18:04 18:04	06:26 19:00-19:17/17 19:39	05:45 19:12-19:47/35 20:11	05:26 19:37-20:11/34 20:36
14	07:27 16:15-16:28/13 16:54	06:59 17:32	06:16 18:06 18:06	06:24 19:00-19:17/17 19:40	05:44 19:13-19:48/35 20:12	05:26 19:38-20:11/33 20:37
15	07:26 16:16-16:29/13 16:55	06:58 17:33	06:15 18:07 18:07	06:23 19:00-19:19/19 19:41	05:43 19:14-19:49/35 20:13	05:26 19:38-20:12/34 20:37
16	07:26 16:16-16:30/14 16:56	06:57 17:35	06:13 18:08 18:08	06:21 19:00-19:20/20 19:42	05:42 19:14-19:50/36 20:14	05:26 19:38-20:12/34 20:37
17	07:25 16:18-16:32/14 16:57	06:55 17:36	06:11 18:09 18:09	06:20 18:59-19:20/21 19:43	05:41 19:15-19:51/36 20:15	05:26 19:38-20:12/34 20:38
18	07:25 16:18-16:33/15 16:58	06:54 17:13-17:14/1 17:37	06:10 18:10 18:10	06:18 19:00-19:22/22 19:44	05:40 19:16-19:51/35 20:16	05:26 19:39-20:12/33 20:38
19	07:24 16:20-16:34/14 16:59	06:53 17:12-17:16/4 17:38	06:08 18:11 18:11	06:17 19:00-19:22/22 19:45	05:39 19:18-19:52/34 20:17	05:26 19:39-20:13/34 20:38
20	07:24 16:21-16:35/14 17:01	06:51 17:10-17:17/7 17:40	06:06 18:12 18:12	06:15 19:02-19:24/22 19:46	05:38 19:20-19:54/34 20:18	05:26 19:39-20:13/34 20:39
21	07:23 16:22-16:36/14 17:02	06:50 17:09-17:19/10 17:41	06:05 18:13 18:13	06:14 19:02-19:24/22 19:47	05:37 19:21-19:54/33 20:19	05:27 19:39-20:13/34 20:39
22	07:23 16:24-16:38/14 17:03	06:48 17:08-17:20/12 17:42	06:03 18:15 18:15	06:12 19:04-19:26/22 19:48	05:36 19:23-19:55/32 20:20	05:27 19:40-20:14/34 20:39
23	07:22 16:26-16:39/13 17:04	06:47 17:07-17:21/14 17:43	06:01 18:16 18:16	06:11 19:07-19:27/20 19:50	05:35 19:26-19:56/30 20:21	05:27 19:40-20:14/34 20:39
24	07:21 16:28-16:41/13 17:06	06:45 17:06-17:23/17 17:45	05:59 18:17 18:17	06:09 19:11-19:28/17 19:51	05:35 19:32-19:57/25 20:22	05:27 19:40-20:14/34 20:39
25	07:20 16:32-16:42/10 17:07	06:44 17:05-17:24/19 17:46	05:58 18:18 18:18	06:08 19:11-19:29/18 19:52	05:34 19:32-19:58/26 20:23	05:28 19:39-20:13/34 20:40
26	07:20 16:33-16:43/10 17:08	06:42 17:04-17:25/21 17:47	05:56 18:19 18:19	06:06 19:10-19:30/20 19:53	05:33 19:31-19:58/27 20:24	05:28 19:40-20:14/34 20:40
27	07:19 16:34-16:44/10 17:09	06:41 17:05-17:26/21 17:48	05:54 18:20 18:20	06:05 19:10-19:31/21 19:54	05:33 19:32-20:00/28 20:24	05:28 19:40-20:14/34 20:40
28	07:18 16:37-16:46/9 17:11	06:39 17:04-17:27/23 17:49	05:53 18:21 18:21	06:03 19:10-19:32/22 19:55	05:32 19:32-20:00/28 20:25	05:29 19:40-20:13/33 20:40
29	07:17 16:39-16:48/9 17:12		06:51 19:22 19:22	06:02 19:08-19:33/25 19:56	05:31 19:32-20:01/29 20:26	05:29 19:40-20:14/34 20:40
30	07:16 16:43-16:48/5 17:13		06:49 19:23 19:23	06:01 19:09-19:34/25 19:57	05:31 19:32-20:02/30 20:27	05:29 19:40-20:13/33 20:40
31	07:15 17:14		06:48 19:24 19:24		05:30 19:33-20:03/30 20:28	
Ore potenziali eliofanìa	296	296	369	399	450	454
Somma minuti d'ombra	388	149	291	432	976	992

#### Legenda della tabella:

Giorno del mese Alba (hh:mm) Inizio ombreggiamento (hh:mm)-Fine ombreggiamento (hh:mm)/Minuti d'ombra  
Tramonto (hh:mm) Inizio ombreggiamento (hh:mm)-Fine ombreggiamento (hh:mm)/Minuti d'ombra

## SHADOW - Calendario per WTG

Calcolo: Real and worst case WTG: 17 - MU01  
Assunzioni sui calcoli d'ombra

Probabilità di eliofania (media ore giornaliere di insolazione) [CAMPOBASSO]

Gen Feb Mar Apr Mag Giu Lug Ago Set Ott Nov Dic  
4,21 4,83 5,24 6,37 6,76 8,17 9,01 9,23 7,23 4,84 4,00 3,35

Tempo di operatività

N NNE ENE E ESE SSE S SSO OSO O ONO NNO Somma  
1.112 199 90 122 110 71 112 909 1.994 247 130 1.423 6.519

	Luglio	Agosto	Settembre	Ottobre	Novembre	Dicembre
1	05:30 19:41-20:14/33 20:40	05:54 19:22-19:56/34 20:20	06:26 19:00-19:14/14 19:36	06:57 18:45	06:32 16:57	07:08 15:55-16:07/12 16:32
2	05:30 19:40-20:13/33 20:39	05:55 19:21-19:55/34 20:19	06:27 19:01-19:12/11 19:34	06:58 17:52-18:05/13 18:43	06:33 16:56	07:09 15:53-16:07/14 16:32
3	05:31 19:41-20:14/33 20:39	05:56 19:20-19:54/34 20:18	06:28 19:01-19:10/9 19:33	06:59 17:49-18:08/19 18:41	06:34 16:55	07:10 15:52-16:06/14 16:31
4	05:32 19:40-20:13/33 20:39	05:57 19:20-19:53/33 20:17	06:29 19:02-19:09/7 19:31	07:00 17:46-18:09/23 18:40	06:36 16:53	07:11 15:51-16:06/15 16:31
5	05:32 19:41-20:13/32 20:39	05:58 19:19-19:52/33 20:15	06:30 19:03-19:07/4 19:29	07:01 17:44-18:11/27 18:38	06:37 16:52	07:12 15:50-16:06/16 16:31
6	05:33 19:41-20:13/32 20:39	05:59 19:19-19:51/32 20:14	06:31 19:28	07:02 17:43-18:13/30 18:36	06:38 16:51	07:13 15:50-16:05/15 16:31
7	05:33 19:41-20:12/31 20:38	06:00 19:19-19:50/31 20:13	06:32 19:26	07:03 17:42-18:12/30 18:35	06:39 16:50	07:14 15:50-16:05/15 16:31
8	05:34 19:41-20:13/32 20:38	06:01 19:17-19:48/31 20:12	06:33 19:24	07:04 17:41-18:10/29 18:33	06:41 16:49	07:15 15:50-16:05/15 16:31
9	05:35 19:40-20:13/33 20:38	06:02 19:17-19:47/30 20:10	06:34 19:23	07:06 17:40-18:08/28 18:31	06:42 16:48	07:16 15:50-16:05/15 16:31
10	05:35 19:41-20:12/31 20:37	06:03 19:17-19:45/28 20:09	06:35 19:21	07:07 17:39-18:06/27 18:30	06:43 16:47	07:16 15:49-16:04/15 16:31
11	05:36 19:41-20:11/30 20:37	06:04 19:16-19:44/28 20:08	06:36 19:19	07:08 17:38-18:05/27 18:28	06:44 16:46	07:17 15:49-16:05/16 16:31
12	05:37 19:41-20:11/30 20:36	06:06 19:16-19:43/27 20:06	06:37 19:17	07:09 17:37-18:03/26 18:26	06:45 16:13-16:19/6 16:45	07:18 15:49-16:05/16 16:31
13	05:37 19:41-20:10/29 20:36	06:07 19:16-19:42/26 20:05	06:38 19:16	07:10 17:37-18:01/24 18:25	06:47 16:11-16:20/9 16:44	07:19 15:50-16:05/15 16:31
14	05:38 19:41-20:10/29 20:35	06:08 19:16-19:40/24 20:04	06:39 19:14	07:11 17:37-18:00/23 18:23	06:48 16:09-16:18/9 16:43	07:20 15:50-16:05/15 16:31
15	05:39 19:41-20:10/29 20:35	06:09 19:16-19:39/23 20:02	06:40 19:12	07:12 17:37-17:58/21 18:22	06:49 16:07-16:17/10 16:42	07:20 15:50-16:05/15 16:31
16	05:40 19:41-20:09/28 20:34	06:10 19:16-19:38/22 20:01	06:41 19:11	07:13 17:37-17:57/20 18:20	06:50 16:06-16:16/10 16:41	07:21 15:50-16:05/15 16:32
17	05:41 19:41-20:08/27 20:33	06:11 19:17-19:36/19 19:59	06:42 19:09	07:14 17:37-17:55/18 18:18	06:52 16:06-16:16/10 16:40	07:22 15:51-16:06/15 16:32
18	05:41 19:41-20:07/26 20:33	06:12 19:17-19:35/18 19:58	06:43 19:07	07:16 17:37-17:53/16 18:17	06:53 16:02-16:15/13 16:39	07:23 15:51-16:06/15 16:32
19	05:42 19:41-20:07/26 20:32	06:13 19:17-19:33/16 19:57	06:44 19:05	07:17 17:39-17:52/13 18:15	06:54 16:00-16:13/13 16:38	07:23 15:51-16:06/15 16:33
20	05:43 19:40-20:06/26 20:31	06:14 19:11-19:32/21 19:55	06:45 19:04	07:18 17:39-17:51/12 18:14	06:55 15:59-16:13/14 16:38	07:24 15:51-16:06/15 16:33
21	05:44 19:35-20:06/31 20:30	06:15 19:09-19:30/21 19:54	06:46 19:02	07:19 17:40-17:49/9 18:12	06:56 15:58-16:12/14 16:37	07:24 15:52-16:07/15 16:33
22	05:45 19:33-20:05/32 20:30	06:16 19:07-19:29/22 19:52	06:48 19:00	07:20 17:41-17:47/6 18:11	06:58 15:57-16:11/14 16:36	07:25 15:52-16:07/15 16:34
23	05:46 19:30-20:04/34 20:29	06:17 19:05-19:28/23 19:50	06:49 18:58	07:21 17:42-17:45/3 18:09	06:59 15:56-16:11/15 16:36	07:25 15:53-16:08/15 16:34
24	05:47 19:29-20:03/34 20:28	06:18 19:04-19:26/22 19:49	06:50 18:57	07:23 18:08	07:00 15:55-16:10/15 16:35	07:26 15:53-16:08/15 16:35
25	05:48 19:28-20:02/34 20:27	06:19 19:03-19:25/22 19:47	06:51 18:55	06:24 17:06	07:01 15:56-16:10/14 16:35	07:26 15:55-16:10/15 16:36
26	05:49 19:27-20:02/35 20:26	06:20 19:02-19:23/21 19:46	06:52 18:53	06:25 17:05	07:02 15:55-16:09/14 16:34	07:27 15:55-16:10/15 16:36
27	05:50 19:26-20:01/35 20:25	06:21 19:02-19:21/19 19:44	06:53 18:51	06:26 17:04	07:03 15:55-16:08/13 16:34	07:27 15:55-16:10/15 16:37
28	05:51 19:25-20:00/35 20:24	06:22 19:01-19:20/19 19:43	06:54 18:50	06:27 17:02	07:04 15:55-16:08/13 16:33	07:27 15:57-16:12/15 16:38
29	05:51 19:24-19:59/35 20:23	06:23 19:01-19:18/17 19:41	06:55 18:48	06:28 17:01	07:05 15:55-16:07/12 16:33	07:28 15:57-16:12/15 16:38
30	05:52 19:23-19:58/35 20:22	06:24 19:00-19:17/17 19:39	06:56 18:46	06:30 17:00	07:07 15:54-16:06/12 16:32	07:28 15:57-16:13/16 16:39
31	05:53 19:22-19:57/35 20:21	06:25 19:00-19:15/15 19:38		06:31 16:58		07:28 15:58-16:13/15 16:40
Ore potenziali eliofania	461	429	375	345	296	286
Somma minuti d'ombra	978	762	45	444	230	464

Legenda della tabella:

Giorno del mese Alba (hh:mm) Inizio ombreggiamento (hh:mm)-Fine ombreggiamento (hh:mm)/Minuti d'ombra  
Tramonto (hh:mm) Inizio ombreggiamento (hh:mm)-Fine ombreggiamento (hh:mm)/Minuti d'ombra

## SHADOW - Calendario per WTG

Calcolo: Real and worst case WTG: 18 - MU23  
Assunzioni sui calcoli d'ombra

Probabilità di eliofanìa (media ore giornaliere di insolazione) [CAMPOBASSO]

Gen Feb Mar Apr Mag Giu Lug Ago Set Ott Nov Dic  
4,21 4,83 5,24 6,37 6,76 8,17 9,01 9,23 7,23 4,84 4,00 3,35

Tempo di operatività

N NNE ENE E ESE SSE S SSO OSO O ONO NNO Somma  
1.112 199 90 122 110 71 112 909 1.994 247 130 1.423 6.519

	Gennaio		Febbraio	Marzo	Aprile	Maggio		Giugno	
1	07:28	14:22-15:35/73	07:14	06:37	06:46	05:59	06:24-06:59/35	05:29	05:51-05:57/6
	16:41		17:15	17:50	19:25	19:58		20:28	
2	07:28	14:23-15:35/72	07:13	06:36	06:44	05:58	06:24-06:57/33	05:29	05:51-05:58/7
	16:42		17:17	17:52	19:26	19:59		20:29	
3	07:28	14:24-15:36/72	07:12	06:34	06:42	05:56	06:25-06:57/32	05:29	05:50-05:58/8
	16:42		17:18	17:53	19:27	20:00		20:30	
4	07:28	14:24-15:36/72	07:11	06:33	06:41	05:55	06:26-06:56/30	05:28	05:50-05:59/9
	16:43		17:19	17:54	19:29	20:01		20:30	
5	07:28	14:25-15:37/72	07:10	06:31	06:39	05:54	06:27-06:55/28	05:28	05:50-06:00/10
	16:44		17:21	17:55	19:30	20:02		20:31	
6	07:28	14:25-15:36/71	07:09	06:29	06:37	05:53	06:28-06:52/24	05:27	05:49-06:01/12
	16:45		17:22	17:56	19:31	20:03		20:32	
7	07:28	14:26-15:37/71	07:08	06:28	06:36	05:51	06:29-06:51/22	05:27	05:49-06:01/12
	16:46		17:23	17:57	19:32	20:04		20:32	
8	07:28	14:27-15:37/70	07:06	06:26	06:34	05:50	06:31-06:49/18	05:27	05:49-06:02/13
	16:47		17:24	17:59	19:33	20:05		20:33	
9	07:28	14:29-15:38/69	07:05	06:24	06:32	05:49	06:34-06:46/12	05:27	05:49-06:03/14
	16:48		17:26	18:00	19:34	20:07		20:34	
10	07:28	14:30-15:39/69	07:04	06:23	06:31	05:48	06:49-07:09/20	05:26	05:49-06:03/14
	16:49		17:27	18:01	19:35	20:08		20:34	
11	07:27	14:31-15:38/67	07:03	06:21	06:29	05:47	06:48-07:10/22	05:26	05:49-06:04/15
	16:50		17:28	18:02	19:36	20:09		20:35	
12	07:27	14:32-15:39/67	07:02	06:20	06:27	05:46	06:46-07:10/24	05:26	05:49-06:04/15
	16:51		17:29	18:03	19:37	20:10		20:35	
13	07:27	14:33-15:39/66	07:00	06:18	06:26	05:45	06:45-07:11/26	05:26	05:48-06:04/16
	16:52		17:31	18:04	19:38	20:11		20:36	
14	07:26	14:35-15:39/64	06:59	06:16	06:24	05:43	06:43-07:11/28	05:26	05:48-06:04/16
	16:54		17:32	18:05	19:39	20:12		20:36	
15	07:26	14:37-15:40/63	06:58	06:15	06:23	05:42	06:41-07:11/30	05:26	05:48-06:05/17
	16:55		17:33	18:07	19:41	20:13		20:37	
16	07:26	14:39-15:39/60	06:56	06:13	06:21	05:41	06:40-07:11/31	05:26	05:49-06:06/17
	16:56		17:34	18:08	19:42	20:14		20:37	
17	07:25	14:42-15:39/57	06:55	06:11	06:19	05:40	06:38-07:11/33	05:26	05:49-06:06/17
	16:57		17:36	18:09	19:43	20:15		20:37	
18	07:25	14:44-15:39/55	06:54	06:09	06:18	05:40	06:37-07:11/34	05:26	05:49-06:06/17
	16:58		17:37	18:10	19:44	20:16		20:38	
19	07:24	14:44-15:39/55	06:52	06:08	06:16	05:39	06:35-07:10/35	05:26	05:49-06:07/18
	16:59		17:38	18:11	19:45	20:17		20:38	
20	07:24	14:46-15:39/53	06:51	06:06	06:15	05:38	06:34-07:10/36	05:26	05:49-06:07/18
	17:01		17:39	18:12	19:46	20:18		20:38	
21	07:23	14:47-15:39/52	06:49	06:04	06:13	05:37	06:32-07:09/37	05:26	05:49-06:07/18
	17:02		17:41	18:13	19:47	20:19		20:39	
22	07:22	14:49-15:38/49	06:48	06:03	06:12	05:36	06:31-07:09/38	05:27	05:49-06:07/18
	17:03		17:42	18:14	19:48	20:20		20:39	
23	07:22	14:50-15:37/47	06:46	06:01	06:10	05:35	06:29-07:08/39	05:27	05:50-06:08/18
	17:04		17:43	18:15	19:49	20:20		20:39	
24	07:21	14:53-15:37/44	06:45	05:59	06:09	05:34	06:28-07:08/40	05:27	05:50-06:08/18
	17:05		17:44	18:17	19:50	20:21		20:39	
25	07:20	15:16-15:36/20	06:43	05:58	06:07	05:34	06:27-07:07/40	05:27	05:50-06:07/17
	17:07	14:55-15:13/18	17:46	18:18	19:51	20:22		20:39	
26	07:19	15:18-15:34/16	06:42	05:56	06:06	05:33	06:25-07:05/40	05:28	05:51-06:08/17
	17:08	14:58-15:11/13	17:47	18:19	19:53	20:23		20:39	
27	07:19	15:21-15:31/10	06:40	05:54	06:05	05:32	06:24-07:05/41	05:28	05:51-06:08/17
	17:09		17:48	18:20	19:54	20:24		20:39	
28	07:18		06:39	05:52	06:03	05:32	06:22-07:03/41	05:28	05:51-06:08/17
	17:10		17:49	18:21	19:55	20:25		20:39	
29	07:17			06:51	06:02	05:31	05:53-05:54/1	05:29	05:52-06:08/16
	17:12			19:22	19:56	20:26		20:39	
30	07:16			06:49	06:00	05:31	05:52-05:55/3	05:29	05:52-06:08/16
	17:13			19:23	19:57	20:27		20:39	
31	07:15			06:47		05:30	05:52-05:57/5		
	17:14			19:24		20:27			
Ore potenziali eliofanìa	296		296	369	399	450		454	
Somma minuti d'ombra	1587		0	0	759	243		443	

Legenda della tabella:

Giorno del mese Alba (hh:mm) Inizio ombreggiamento (hh:mm)-Fine ombreggiamento (hh:mm)/Minuti d'ombra  
Tramonto (hh:mm) Inizio ombreggiamento (hh:mm)-Fine ombreggiamento (hh:mm)/Minuti d'ombra

## SHADOW - Calendario per WTG

Calcolo: Real and worst case WTG: 18 - MU23  
Assunzioni sui calcoli d'ombra

Probabilità di eliofanìa (media ore giornaliere di insolazione) [CAMPOBASSO]  
Gen Feb Mar Apr Mag Giu Lug Ago Set Ott Nov Dic  
4,21 4,83 5,24 6,37 6,76 8,17 9,01 9,23 7,23 4,84 4,00 3,35

Tempo di operatività  
N NNE ENE E ESE SSE S SSO OSO O ONO NNO Somma  
1.112 199 90 122 110 71 112 909 1.994 247 130 1.423 6.519

	Luglio	Agosto	Settembre	Ottobre	Novembre	Dicembre
1	05:30 05:53-06:08/15 20:39	05:54 20:20	06:26 06:47-07:09/22 19:36	06:57 18:44	06:32 16:57	07:07 14:13-15:20/67 16:32
2	05:30 05:53-06:08/15 20:39	05:55 20:19	06:27 06:48-07:08/20 19:34	06:58 18:43	06:33 16:56	07:08 14:12-15:21/69 16:32
3	05:31 05:54-06:08/14 20:39	05:56 06:48-06:54/6 20:17	06:28 06:49-07:06/17 19:33	06:59 18:41	06:34 16:54	07:09 14:12-15:21/69 16:31
4	05:31 05:54-06:07/13 20:39	05:57 06:44-06:58/14 20:16	06:29 06:50-07:04/14 19:31	07:00 18:39	06:35 16:53	07:10 14:12-15:21/69 16:31
5	05:32 05:55-06:08/13 20:39	05:58 06:40-06:59/19 20:15	06:30 06:51-07:02/11 19:29	07:01 18:38	06:37 16:52	07:11 14:11-15:22/71 16:31
6	05:33 05:55-06:07/12 20:38	05:59 06:38-07:01/23 20:14	06:31 06:52-06:59/7 19:27	07:02 18:36	06:38 16:51	07:12 14:11-15:22/71 16:31
7	05:33 05:56-06:07/11 20:38	06:00 06:37-07:02/25 20:13	06:32 06:53-06:54/1 19:26	07:03 18:34	06:39 16:50	07:13 14:11-15:23/72 16:31
8	05:34 05:57-06:07/10 20:38	06:01 06:36-07:04/28 20:11	06:33 19:24	07:04 18:33	06:40 16:49	07:14 14:11-15:23/72 16:31
9	05:34 05:57-06:06/9 20:37	06:02 06:34-07:05/31 20:10	06:34 19:22	07:05 18:31	06:42 16:47	07:15 14:12-15:24/72 16:31
10	05:35 05:58-06:06/8 20:37	06:03 06:33-07:05/32 20:09	06:35 19:21	07:06 18:29	06:43 16:46	07:16 14:12-15:24/72 16:31
11	05:36 05:59-06:05/6 20:36	06:04 06:32-07:06/34 20:08	06:36 19:19	07:07 18:28	06:44 16:45	07:17 14:12-15:25/73 16:31
12	05:37 05:59-06:04/5 20:36	06:05 06:32-07:07/35 20:06	06:37 19:17	07:09 18:26	06:45 16:44	07:18 14:13-15:25/72 16:31
13	05:37 06:00-06:04/4 20:35	06:06 06:31-07:08/37 20:05	06:38 19:16	07:10 18:24	06:46 16:43	07:19 14:13-15:26/73 16:31
14	05:38 06:01-06:03/2 20:35	06:07 06:30-07:09/39 20:03	06:39 19:14	07:11 18:23	06:48 16:42	07:19 14:12-15:25/73 16:31
15	05:39 06:02-06:03/1 20:34	06:08 06:30-07:11/41 20:02	06:40 19:12	07:12 18:21	06:49 14:54-15:04/10 16:42	07:20 14:13-15:26/73 16:31
16	05:40 20:34	06:09 06:31-07:12/41 20:01	06:41 19:10	07:13 18:20	06:50 14:51-15:07/16 16:41 14:31-14:44/13	07:21 14:13-15:27/74 16:31
17	05:40 20:33	06:10 06:32-07:12/40 19:59	06:42 19:09	07:14 18:18	06:51 14:49-15:09/20 16:40 14:28-14:46/18	07:22 14:13-15:27/74 16:32
18	05:41 20:32	06:11 06:33-07:13/40 19:58	06:43 19:07	07:15 18:17	06:52 14:27-15:11/44 16:39	07:22 14:13-15:27/74 16:32
19	05:42 20:32	06:12 06:34-07:14/40 19:56	06:44 19:05	07:16 18:15	06:54 14:25-15:12/47 16:38	07:23 14:14-15:28/74 16:32
20	05:43 20:31	06:14 06:35-07:14/39 19:55	06:45 19:03	07:18 18:14	06:55 14:24-15:13/49 16:38	07:23 14:14-15:28/74 16:33
21	05:44 20:30	06:15 06:36-07:14/38 19:53	06:46 19:02	07:19 18:12	06:56 14:22-15:14/52 16:37	07:24 14:15-15:29/74 16:33
22	05:45 20:29	06:16 06:37-07:14/37 19:52	06:47 19:00	07:20 18:11	06:57 14:22-15:15/53 16:36	07:25 14:15-15:29/74 16:34
23	05:46 20:29	06:17 06:38-07:14/36 19:50	06:48 18:58	07:21 18:09	06:58 14:21-15:16/55 16:36	07:25 14:16-15:30/74 16:34
24	05:47 20:28	06:18 06:39-07:14/35 19:49	06:49 18:56	07:22 18:08	07:00 14:21-15:16/55 16:35	07:25 14:16-15:30/74 16:35
25	05:48 20:27	06:19 06:40-07:14/34 19:47	06:50 18:55	07:23 18:06	07:01 14:19-15:17/58 16:34	07:26 14:16-15:30/74 16:35
26	05:48 20:26	06:20 06:41-07:14/33 19:46	06:51 18:53	07:25 17:05	07:02 14:18-15:18/60 16:34	07:26 14:18-15:32/74 16:36
27	05:49 20:25	06:21 06:42-07:13/31 19:44	06:52 18:51	07:26 17:03	07:03 14:16-15:19/63 16:33	07:27 14:18-15:32/74 16:37
28	05:50 20:24	06:22 06:43-07:13/30 19:42	06:54 18:50	07:27 17:02	07:04 14:15-15:19/64 16:33	07:27 14:19-15:32/73 16:37
29	05:51 20:23	06:23 06:44-07:12/28 19:41	06:55 18:48	07:28 17:01	07:05 14:14-15:20/66 16:33	07:27 14:19-15:32/73 16:38
30	05:52 20:22	06:24 06:45-07:11/26 19:39	06:56 18:46	07:29 16:59	07:06 14:13-15:20/67 16:32	07:27 14:21-15:34/73 16:39
31	05:53 20:21	06:25 06:46-07:10/24 19:37		06:58 16:58		07:28 14:21-15:34/73 16:40
Ore potenziali eliofanìa	461	429	375	345	297	286
Somma minuti d'ombra	138	916	92	0	810	2248

Legenda della tabella:

Giorno del mese Alba (hh:mm) Inizio ombreggiamento (hh:mm)-Fine ombreggiamento (hh:mm)/Minuti d'ombra  
Tramonto (hh:mm) Inizio ombreggiamento (hh:mm)-Fine ombreggiamento (hh:mm)/Minuti d'ombra

## SHADOW - Calendario per WTG

Calcolo: Real and worst case WTG: 19 - MU22  
Assunzioni sui calcoli d'ombra

Probabilità di eliofanía (media ore giornaliere di insolazione) [CAMPOBASSO]  
Gen Feb Mar Apr Mag Giu Lug Ago Set Ott Nov Dic  
4,21 4,83 5,24 6,37 6,76 8,17 9,01 9,23 7,23 4,84 4,00 3,35

Tempo di operatività  
N NNE ENE E ESE SSE S SSO OSO O ONO NNO Somma  
1.112 199 90 122 110 71 112 909 1.994 247 130 1.423 6.519

	Gennaio	Febbraio	Marzo	Aprile	Maggio	Giugno
1	07:28 16:41	07:14 15:47-16:27/40 17:15	06:37 17:50	06:46 07:04-07:13/9 19:25	05:59 06:19-06:38/19 19:58	05:30 05:58-06:59/61 20:28
2	07:28 16:42	07:13 15:48-16:29/41 17:17 07:33-07:34/1	06:36 17:52	06:44 07:03-07:13/10 19:26	05:58 06:17-06:37/20 19:59	05:29 05:58-07:00/62 20:29
3	07:28 16:42	07:12 15:48-16:31/43 17:18 07:32-07:35/3	06:34 17:53	06:42 07:01-07:11/10 19:27	05:56 06:16-06:36/20 20:00	05:29 05:57-07:00/63 20:30
4	07:28 16:43	07:11 15:49-16:32/43 17:19 07:31-07:35/4	06:33 17:54	06:41 06:59-07:10/11 19:29	05:55 06:15-06:35/20 20:01	05:28 05:56-07:01/65 20:30
5	07:28 16:44	07:10 15:49-16:33/44 17:21 07:30-07:36/6	06:31 17:55	06:39 06:58-07:09/11 19:30	05:54 06:14-06:34/20 20:02	05:28 05:56-07:02/66 20:31
6	07:28 16:45	07:09 15:50-16:34/44 17:22 07:29-07:37/8	06:29 17:56	06:37 06:56-07:06/10 19:31	05:53 06:12-06:32/20 20:03	05:27 05:56-07:02/66 20:32
7	07:28 16:46	07:08 15:51-16:35/44 17:23 07:28-07:37/9	06:28 17:57	06:36 06:55-07:02/7 19:32	05:51 06:11-06:31/20 20:04	05:27 05:55-07:02/67 20:32
8	07:28 15:50-15:57/7 16:47	07:06 15:51-16:35/44 17:24 07:26-07:36/10	06:26 17:59	06:34 19:33	05:50 06:12-06:30/18 20:06	05:27 05:55-07:03/68 20:33
9	07:28 15:49-16:00/11 16:48	07:05 15:52-16:35/43 17:26 07:25-07:37/12	06:25 18:00	06:32 19:34	05:49 06:13-06:29/16 20:07	05:27 05:55-07:03/68 20:34
10	07:28 15:48-16:02/14 16:49	07:04 15:53-16:36/43 17:27 07:24-07:37/13	06:23 18:01	06:31 06:49-06:51/2 19:35	05:48 06:15-06:27/12 20:08	05:26 05:55-07:04/69 20:34
11	07:27 15:47-16:03/16 16:50	07:03 15:55-16:36/41 17:28 07:23-07:37/14	06:21 18:02	06:29 06:48-06:52/4 19:36	05:47 06:18-06:24/6 20:09	05:26 05:55-07:04/69 20:35
12	07:27 15:47-16:05/18 16:51	07:02 15:56-16:35/39 17:29 07:21-07:35/14	06:20 18:03	06:27 06:46-06:52/6 19:37	05:46 20:10	05:26 05:55-07:05/70 20:35
13	07:27 15:45-16:06/21 16:52	07:00 15:57-16:35/38 17:31 07:20-07:35/15	06:18 06:37-06:38/1 18:04	06:26 06:45-06:53/8 19:38	05:45 20:11	05:26 05:54-07:04/70 20:36
14	07:26 15:45-16:07/22 16:54	06:59 15:58-16:35/37 17:32 07:19-07:34/15	06:16 06:35-06:38/3 18:05	06:24 06:43-06:52/9 19:39	05:43 06:21-06:35/14 20:12	05:26 05:54-07:04/70 20:36
15	07:26 15:45-16:09/24 16:55	06:58 15:59-16:33/34 17:33 07:17-07:32/15	06:15 06:33-06:37/4 18:07	06:23 06:41-06:53/12 19:41	05:42 06:17-06:39/22 20:13	05:26 05:54-07:05/71 20:37
16	07:26 15:45-16:09/24 16:56	06:56 16:00-16:33/33 17:35 07:18-07:30/12	06:13 06:32-06:38/6 18:08	06:21 06:40-06:52/12 19:42	05:41 06:14-06:42/28 20:14	05:26 05:55-07:06/71 20:37
17	07:25 15:45-16:11/26 16:57	06:55 16:03-16:32/29 17:36 07:23-07:26/3	06:11 06:30-06:37/7 18:09	06:19 06:38-06:51/13 19:43	05:40 06:12-06:44/32 20:15	05:26 05:55-07:06/71 20:37
18	07:25 15:44-16:11/27 16:58	06:54 16:04-16:31/27 17:37	06:09 06:28-06:36/8 18:10	06:18 06:37-06:50/13 19:44	05:40 06:10-06:46/36 20:16	05:26 05:55-07:06/71 20:38
19	07:24 15:44-16:12/28 16:59	06:52 16:06-16:30/24 17:38	06:08 06:27-06:36/9 18:11	06:16 06:35-06:49/14 19:45	05:39 06:08-06:47/39 20:17	05:26 05:55-07:06/71 20:38
20	07:24 15:44-16:13/29 17:01	06:51 16:07-16:28/21 17:39	06:06 06:25-06:35/10 18:12	06:15 06:34-06:48/14 19:46	05:38 06:08-06:49/41 20:18	05:26 05:55-07:06/71 20:38
21	07:23 15:44-16:14/30 17:02	06:49 16:09-16:26/17 17:41	06:04 06:23-06:33/10 18:13	06:13 06:32-06:46/14 19:47	05:37 06:06-06:50/44 20:19	05:26 05:55-07:06/71 20:39
22	07:22 15:44-16:15/31 17:03	06:48 16:12-16:23/11 17:42	06:03 06:21-06:31/10 18:14	06:12 06:31-06:44/13 19:48	05:36 06:05-06:51/46 20:20	05:27 05:55-07:06/71 20:39
23	07:22 15:43-16:16/33 17:04	06:46 17:43	06:01 06:20-06:29/9 18:15	06:10 06:29-06:43/14 19:49	05:35 06:04-06:52/48 20:21	05:27 05:56-07:07/71 20:39
24	07:21 15:44-16:17/33 17:05	06:45 17:44	05:59 06:18-06:27/9 18:17	06:09 06:28-06:43/15 19:50	05:34 06:04-06:54/50 20:21	05:27 05:56-07:07/71 20:39
25	07:20 15:44-16:18/34 17:07	06:43 17:46	05:58 06:16-06:26/10 18:18	06:07 06:27-06:43/16 19:51	05:34 06:03-06:54/51 20:22	05:27 05:56-07:07/71 20:39
26	07:19 15:44-16:18/34 17:08	06:42 17:47	05:56 06:15-06:26/11 18:19	06:06 06:25-06:41/16 19:53	05:33 06:02-06:55/53 20:23	05:28 05:57-07:08/71 20:39
27	07:19 15:44-16:19/35 17:09	06:40 17:48	05:54 06:13-06:24/11 18:20	06:05 06:24-06:40/16 19:54	05:32 06:02-06:56/54 20:24	05:28 05:57-07:08/71 20:39
28	07:18 15:45-16:20/35 17:10	06:39 17:49	05:52 06:11-06:21/10 18:21	06:03 06:23-06:40/17 19:55	05:32 06:01-06:57/56 20:25	05:29 05:57-07:07/70 20:39
29	07:17 15:45-16:21/36 17:12		06:51 07:09-07:18/9 19:22	06:02 06:21-06:39/18 19:56	05:31 06:01-06:58/57 20:26	05:29 05:58-07:08/70 20:39
30	07:16 15:46-16:22/36 17:13		06:49 07:08-07:14/6 19:23	06:00 06:20-06:39/19 19:57	05:31 06:00-06:58/58 20:27	05:29 05:58-07:08/70 20:39
31	07:15 15:46-16:24/38 17:14		06:47 07:06-07:14/8 19:24		05:30 06:00-06:59/59 20:27	
Ore potenziali eliofanía	296	296	369	399	450	454
Somma minuti d'ombra	642	934	151	333	979	2067

### Legenda della tabella:

Giorno del mese Alba (hh:mm) Inizio ombreggiamento (hh:mm)-Fine ombreggiamento (hh:mm)/Minuti d'ombra  
Tramonto (hh:mm) Inizio ombreggiamento (hh:mm)-Fine ombreggiamento (hh:mm)/Minuti d'ombra

## SHADOW - Calendario per WTG

Calcolo: Real and worst case WTG: 19 - MU22  
Assunzioni sui calcoli d'ombra

Probabilità di eliofanìa (media ore giornaliere di insolazione) [CAMPOBASSO]

Gen	Feb	Mar	Apr	Mag	Giu	Lug	Ago	Set	Ott	Nov	Dic
4,21	4,83	5,24	6,37	6,76	8,17	9,01	9,23	7,23	4,84	4,00	3,35

Tempo di operatività

N	NNE	ENE	E	ESE	SSE	S	SSO	OSO	O	ONO	NNO	Somma
1.112	199	90	122	110	71	112	909	1.994	247	130	1.423	6.519

	Luglio		Agosto		Settembre		Ottobre		Novembre		Dicembre	
1	05:30	05:59-07:08/69	05:54		06:26	06:47-06:51/4	06:57		06:32	15:23-16:05/42	07:07	15:29-15:45/16
	20:39		20:20		19:36		18:44		16:57	06:54-07:06/12	16:32	
2	05:30	05:59-07:08/69	05:55	06:27-06:36/9	06:27	06:48-06:50/2	06:58		06:33	15:22-16:05/43	07:08	15:30-15:44/14
	20:39		20:19		19:34		18:43		16:56	06:55-07:06/11	16:32	
3	05:31	06:00-07:08/68	05:56	06:25-06:39/14	06:28		06:59		06:34	15:20-16:04/44	07:09	15:32-15:43/11
	20:39		20:18		19:33		18:41		16:54	06:56-07:06/10	16:31	
4	05:31	06:00-07:08/68	05:57	06:23-06:40/17	06:29		07:00		06:35	15:20-16:04/44	07:10	15:34-15:42/8
	20:39		20:16		19:31		18:39		16:53	06:58-07:07/9	16:31	
5	05:32	06:01-07:08/67	05:58	06:22-06:41/19	06:30	06:52-06:59/7	07:01		06:37	15:20-16:04/44	07:11	
	20:39		20:15		19:29		18:38		16:52	06:59-07:06/7	16:31	
6	05:33	06:02-07:09/67	05:59	06:21-06:41/20	06:31	06:52-07:02/10	07:02		06:38	15:19-16:03/44	07:12	
	20:38		20:14		19:27		18:36		16:51	07:00-07:06/6	16:31	
7	05:33	06:02-07:08/66	06:00	06:22-06:42/20	06:32	06:53-07:04/11	07:03		06:39	15:19-16:02/43	07:13	
	20:38		20:13		19:26		18:34		16:50	07:01-07:05/4	16:31	
8	05:34	06:03-07:08/65	06:01	06:23-06:43/20	06:33	06:54-07:05/11	07:04		06:40	15:19-16:01/42	07:14	
	20:38		20:11		19:24		18:33		16:49	07:03-07:05/2	16:31	
9	05:34	06:04-07:07/63	06:02	06:24-06:44/20	06:34	06:55-07:05/10	07:05		06:42	15:19-16:00/41	07:15	
	20:37		20:10		19:22		18:31		16:47		16:31	
10	05:35	06:05-07:07/62	06:03	06:25-06:45/20	06:35	06:56-07:06/10	07:06		06:43	15:18-15:58/40	07:16	
	20:37		20:09		19:21		18:29		16:46		16:31	
11	05:36	06:06-07:08/62	06:04	06:26-06:46/20	06:36	06:57-07:06/9	07:08		06:44	15:18-15:55/37	07:17	
	20:36		20:08		19:19		18:28		16:45		16:31	
12	05:37	06:07-07:08/61	06:05	06:27-06:46/19	06:37	06:58-07:06/8	07:09		06:45	15:17-15:54/37	07:18	
	20:36		20:06		19:17		18:26		16:44		16:31	
13	05:37	06:08-07:06/58	06:06	06:28-06:47/19	06:38	06:59-07:05/6	07:10		06:46	15:17-15:53/36	07:19	
	20:35		20:05		19:16		18:24		16:43		16:31	
14	05:38	06:09-07:06/57	06:07	06:29-06:47/18	06:39	07:00-07:08/8	07:11		06:48	15:18-15:53/35	07:19	
	20:35		20:03		19:14		18:23		16:43		16:31	
15	05:39	06:10-07:06/56	06:08	06:30-06:47/17	06:40	07:01-07:11/10	07:12		06:49	15:17-15:52/35	07:20	
	20:34		20:02		19:12		18:21		16:42		16:31	
16	05:40	06:11-07:06/55	06:09	06:31-06:47/16	06:41	07:02-07:13/11	07:13		06:50	15:17-15:51/34	07:21	08:02-08:05/3
	20:34		20:01		19:10		18:20		16:41		16:31	
17	05:41	06:11-07:05/54	06:10	06:32-06:48/16	06:42	07:03-07:14/11	07:14		06:51	15:17-15:51/34	07:22	08:02-08:07/5
	20:33		19:59		19:09		18:18		16:40		16:32	
18	05:41	06:12-07:04/52	06:11	06:33-06:49/16	06:43	07:04-07:14/10	07:15		06:52	15:18-15:51/33	07:22	08:01-08:07/6
	20:32		19:58		19:07		18:17		16:39		16:32	
19	05:42	06:13-07:04/51	06:13	06:34-06:49/15	06:44	07:05-07:15/10	07:16	16:46-16:50/4	06:54	15:18-15:51/33	07:23	08:02-08:09/7
	20:32		19:56		19:05		18:15		16:38		16:32	
20	05:43	06:14-07:03/49	06:14	06:35-06:49/14	06:45	07:06-07:15/9	07:18	16:42-16:56/14	06:55	15:19-15:50/31	07:23	08:01-08:09/8
	20:31		19:55		19:03		18:14		16:38		16:33	
21	05:44	06:15-07:02/47	06:15	06:36-06:49/13	06:46	07:07-07:17/10	07:19	16:39-16:58/19	06:56	15:19-15:49/30	07:24	08:02-08:10/8
	20:30		19:53		19:02		18:12		16:37		16:33	
22	05:45	06:16-07:01/45	06:16	06:37-06:51/14	06:47	07:08-07:18/10	07:20	16:37-16:59/22	06:57	15:20-15:49/29	07:25	08:02-08:10/8
	20:29		19:52		19:00		18:11		16:36		16:34	
23	05:46	06:16-06:59/43	06:17	06:38-06:52/14	06:48	07:09-07:19/10	07:21	16:35-17:00/25	06:58	15:21-15:49/28	07:25	08:03-08:11/8
	20:29		19:50		18:58		18:09		16:36		16:34	
24	05:47	06:18-06:58/40	06:18	06:39-06:53/14	06:49	07:10-07:19/9	07:22	16:34-17:00/26	07:00	15:21-15:49/28	07:26	08:03-08:11/8
	20:28		19:49		18:56		18:08		16:35		16:35	
25	05:48	06:20-06:57/37	06:19	06:40-06:53/13	06:50	07:11-07:20/9	06:23	15:32-16:02/30	07:01	15:22-15:48/26	07:26	08:04-08:11/7
	20:27		19:47		18:55		17:06	06:51-06:58/7	16:34		16:35	
26	05:48	06:21-06:56/35	06:20	06:41-06:54/13	06:51	07:12-07:20/8	06:25	15:30-16:03/33	07:02	15:24-15:49/25	07:26	08:06-08:11/5
	20:26		19:46		18:53		17:05	06:47-07:01/14	16:34		16:36	
27	05:49	06:23-06:54/31	06:21	06:42-06:54/12	06:52	07:13-07:19/6	06:26	15:28-16:03/35	07:03	15:24-15:48/24	07:27	08:07-08:10/3
	20:25		19:44		18:51		17:03	06:47-07:02/15	16:33		16:37	
28	05:50	06:26-06:51/25	06:22	06:43-06:54/11	06:54	07:14-07:19/5	06:27	15:26-16:04/38	07:04	15:25-15:47/22	07:27	
	20:24		19:42		18:50		17:02	06:49-07:04/15	16:33		16:37	
29	05:51	06:29-06:48/19	06:23	06:44-06:53/9	06:55	07:15-07:18/3	06:28	15:26-16:05/39	07:05	15:26-15:47/21	07:27	
	20:23		19:41		18:48		17:01	06:50-07:05/15	16:33		16:38	
30	05:52	06:34-06:43/9	06:24	06:45-06:53/8	06:56	07:16-07:17/1	06:29	15:25-16:05/40	07:06	15:28-15:46/18	07:28	
	20:22		19:39		18:46		16:59	06:51-07:05/14	16:32		16:39	
31	05:53		06:25	06:46-06:52/6			06:31	15:23-16:05/42			07:28	
	20:21		19:37				16:58	06:52-07:05/13			16:40	
Ore potenziali eliofanìa	461		429		375		345		297		286	
Somma minuti d'ombra	1550		456		228		460		1084		125	

Legenda della tabella:

Giorno del mese Alba (hh:mm) Inizio ombreggiamento (hh:mm)-Fine ombreggiamento (hh:mm)/Minuti d'ombra  
Tramonto (hh:mm) Inizio ombreggiamento (hh:mm)-Fine ombreggiamento (hh:mm)/Minuti d'ombra



## SHADOW - Calendario per WTG

Calcolo: Real and worst case WTG: 20 - MU21  
Assunzioni sui calcoli d'ombra

Probabilità di eliofanìa (media ore giornaliere di insolazione) [CAMPOBASSO]  
Gen Feb Mar Apr Mag Giu Lug Ago Set Ott Nov Dic  
4,21 4,83 5,24 6,37 6,76 8,17 9,01 9,23 7,23 4,84 4,00 3,35

Tempo di operatività  
N NNE ENE E ESE SSE S SSO OSO O ONO NNO Somma  
1.112 199 90 122 110 71 112 909 1.994 247 130 1.423 6.519

	Gennaio	Febbraio	Marzo	Aprile	Maggio	Giugno
1	07:28 16:41	07:14 07:34-07:49/15 17:15	06:37 17:50	06:46 17:57-18:33/36 19:25	05:59 06:19-06:24/5 19:58	05:29 20:28
2	07:28 16:42	07:13 07:33-07:49/16 17:17	06:36 17:52	06:44 17:59-18:32/33 19:26	05:58 06:17-06:23/6 19:59	05:29 20:29
3	07:28 16:42	07:12 07:32-07:49/17 17:18	06:34 17:07-17:09/2 17:53	06:42 17:59-18:31/32 19:27	05:56 06:16-06:22/6 20:00	05:29 20:30
4	07:28 16:43	07:11 07:31-07:49/18 17:19	06:33 17:01-17:16/15 17:54	06:41 18:00-18:30/30 19:29	05:55 06:15-06:21/6 20:01	05:28 20:30
5	07:28 16:44	07:10 07:30-07:49/19 17:21	06:31 16:58-17:18/20 17:55	06:39 18:03-18:29/26 19:30	05:54 06:14-06:20/6 20:02	05:28 20:31
6	07:28 16:45	07:09 07:29-07:48/19 17:22	06:29 16:56-17:19/23 17:56	06:37 18:04-18:27/23 19:31	05:53 06:12-06:17/5 20:03	05:27 20:32
7	07:28 16:46	07:08 07:28-07:48/20 17:23	06:28 16:54-17:21/27 17:57	06:36 18:05-18:24/19 19:32	05:51 06:11-06:14/3 20:04	05:27 20:32
8	07:28 16:47	07:07 07:26-07:47/21 17:24	06:26 16:53-17:21/28 17:59	06:34 18:09-18:22/13 19:33	05:50 06:10-06:12/2 20:06	05:27 20:33
9	07:28 16:48	07:05 07:25-07:46/21 17:26	06:25 16:51-17:22/31 18:00	06:32 19:34	05:49 06:09-06:12/3 20:07	05:27 20:34
10	07:28 16:49	07:04 07:24-07:46/22 17:27	06:23 16:51-17:23/32 18:01	06:31 19:35	05:48 06:08-06:11/3 20:08	05:26 20:34
11	07:27 16:50	07:03 07:23-07:46/23 17:28	06:21 16:50-17:24/34 18:02	06:29 19:36	05:47 06:07-06:11/4 20:09	05:26 05:49-05:50/1 20:35
12	07:27 16:51	07:02 07:21-07:44/23 17:29	06:20 16:49-17:24/35 18:03 06:39-06:40/1	06:27 19:37	05:46 06:06-06:11/5 20:10	05:26 05:49-05:50/1 20:35
13	07:27 16:52	07:00 07:20-07:43/23 17:31	06:18 16:49-17:26/37 18:04 06:37-06:40/3	06:26 19:38	05:45 06:05-06:10/5 20:11	05:26 05:49-05:50/1 20:36
14	07:26 16:54	06:59 07:19-07:42/23 17:32	06:16 16:49-17:26/37 18:05 06:35-06:40/5	06:24 19:40	05:43 06:04-06:09/5 20:12	05:26 05:49-05:51/2 20:36
15	07:26 16:55	06:58 07:17-07:39/22 17:33	06:15 16:48-17:27/39 18:07 06:33-06:40/7	06:23 06:42-06:43/1 19:41	05:42 06:03-06:08/5 20:13	05:26 05:49-05:51/2 20:37
16	07:26 16:56	06:56 07:16-07:25/9 17:35 07:30-07:35/5	06:13 16:49-17:28/39 18:08 06:32-06:40/8	06:21 06:40-06:42/2 19:42	05:41 06:02-06:07/5 20:14	05:26 05:49-05:51/2 20:37
17	07:25 16:57	06:55 07:15-07:23/8 17:36	06:11 16:49-17:29/40 18:09 06:30-06:39/9	06:19 06:38-06:41/3 19:43	05:40 06:01-06:06/5 20:15	05:26 05:49-05:51/2 20:37
18	07:25 16:58	06:54 07:14-07:19/5 17:37	06:09 16:49-17:29/40 18:10 06:28-06:38/10	06:18 06:37-06:41/4 19:44	05:40 06:00-06:04/4 20:16	05:26 05:49-05:51/2 20:38
19	07:24 16:59	06:52 17:38	06:08 16:49-17:29/40 18:11 06:27-06:38/11	06:16 06:35-06:40/5 19:45	05:39 05:59-06:01/2 20:17	05:26 05:49-05:51/2 20:38
20	07:24 17:01	06:51 17:39	06:06 16:50-17:31/41 18:12 06:25-06:37/12	06:15 06:34-06:39/5 19:46	05:38 20:18	05:26 05:49-05:51/2 20:38
21	07:23 17:02	06:49 17:41	06:04 16:51-17:32/41 18:13 06:23-06:35/12	06:13 06:32-06:37/5 19:47	05:37 20:19	05:26 05:49-05:52/3 20:39
22	07:22 07:43-07:44/1 17:03	06:48 17:42	06:03 16:51-17:32/41 18:14 06:21-06:33/12	06:12 06:31-06:36/5 19:48	05:36 20:20	05:27 05:49-05:52/3 20:39
23	07:22 07:43-07:45/2 17:04	06:46 17:43	06:01 16:52-17:34/42 18:15 06:20-06:32/12	06:10 06:29-06:33/4 19:49	05:35 20:21	05:27 05:50-05:52/2 20:39
24	07:21 07:42-07:46/4 17:05	06:45 17:44	05:59 16:53-17:34/41 18:17 06:18-06:28/10	06:09 06:28-06:33/5 19:50	05:34 20:21	05:27 05:50-05:52/2 20:39
25	07:20 07:41-07:47/6 17:07	06:43 17:46	05:58 16:53-17:34/41 18:18	06:07 06:27-06:32/5 19:51	05:34 20:22	05:27 05:50-05:52/2 20:39
26	07:19 07:40-07:47/7 17:08	06:42 17:47	05:56 16:53-17:34/41 18:19	06:06 06:25-06:31/6 19:53	05:33 20:23	05:28 05:51-05:53/2 20:39
27	07:19 07:39-07:48/9 17:09	06:40 17:48	05:54 16:54-17:35/41 18:20	06:05 06:24-06:29/5 19:54	05:32 20:24	05:28 05:51-05:53/2 20:39
28	07:18 07:38-07:48/10 17:10	06:39 17:49	05:52 16:54-17:35/41 18:21	06:03 06:23-06:28/5 19:55	05:32 20:25	05:28 05:51-05:53/2 20:39
29	07:17 07:37-07:49/12 17:12		06:51 17:54-18:34/40 19:22	06:02 06:21-06:25/4 19:56	05:31 20:26	05:29 05:52-05:53/1 20:39
30	07:16 07:36-07:49/13 17:13		06:49 17:56-18:34/38 19:23	06:00 06:20-06:24/4 19:57	05:31 20:27	05:29 05:52-05:53/1 20:39
31	07:15 07:35-07:49/14 17:14		06:47 17:57-18:34/37 19:24		05:30 20:27	
Ore potenziali eliofanìa	296	296	369	399	450	454
Somma minuti d'ombra	78	329	1116	280	85	37

### Legenda della tabella:

Giorno del mese Alba (hh:mm) Inizio ombreggiamento (hh:mm)-Fine ombreggiamento (hh:mm)/Minuti d'ombra  
Tramonto (hh:mm) Inizio ombreggiamento (hh:mm)-Fine ombreggiamento (hh:mm)/Minuti d'ombra

## SHADOW - Calendario per WTG

Calcolo: Real and worst case WTG: 20 - MU21  
Assunzioni sui calcoli d'ombra

Probabilità di eliofanìa (media ore giornaliere di insolazione) [CAMPOBASSO]  
Gen Feb Mar Apr Mag Giu Lug Ago Set Ott Nov Dic  
4,21 4,83 5,24 6,37 6,76 8,17 9,01 9,23 7,23 4,84 4,00 3,35

Tempo di operatività  
N NNE ENE E ESE SSE S SSO OSO O ONO NNO Somma  
1.112 199 90 122 110 71 112 909 1.994 247 130 1.423 6.519

	Luglio	Agosto	Settembre	Ottobre	Novembre	Dicembre
1	05:30 05:53-05:54/1 20:39	05:54 06:17-06:21/4 20:20	06:26 19:36	06:57 17:28-18:05/37 18:44 07:17-07:19/2	06:32 06:54-07:16/22 16:57	07:07 16:32
2	05:30 20:39	05:55 06:18-06:22/4 20:19	06:27 19:34	06:58 17:28-18:03/35 18:43	06:33 06:55-07:16/21 16:56	07:08 16:32
3	05:31 20:39	05:56 06:19-06:22/3 20:18	06:28 19:33	06:59 17:28-18:01/33 18:41	06:34 06:56-07:16/20 16:54	07:09 16:31
4	05:31 20:39	05:57 06:20-06:22/2 20:16	06:29 18:06-18:19/13 19:31	07:00 17:29-18:00/31 18:39	06:35 06:58-07:18/20 16:53	07:10 16:31
5	05:32 20:39	05:58 06:21-06:22/1 20:15	06:30 18:03-18:21/18 19:29	07:01 17:29-17:59/30 18:38	06:37 06:59-07:18/19 16:52	07:11 16:31
6	05:33 20:38	05:59 06:21-06:25/4 20:14	06:31 18:00-18:23/23 19:28	07:02 17:30-17:57/27 18:36	06:38 07:00-07:19/19 16:51	07:12 16:31
7	05:33 20:38	06:00 06:22-06:27/5 20:13	06:32 17:58-18:24/26 19:26	07:03 17:30-17:55/25 18:34	06:39 07:01-07:20/19 16:50	07:13 16:31
8	05:34 20:38	06:01 06:23-06:29/6 20:11	06:33 17:56-18:25/29 19:24	07:04 17:33-17:54/21 18:33	06:40 07:03-07:20/17 16:49	07:14 16:31
9	05:34 20:37	06:02 06:24-06:30/6 20:10	06:34 17:54-18:25/31 19:22	07:05 17:34-17:52/18 18:31	06:42 07:04-07:20/16 16:47	07:15 16:31
10	05:35 20:37	06:03 06:25-06:31/6 20:09	06:35 17:52-18:26/34 19:21	07:06 17:37-17:48/11 18:29	06:43 07:05-07:20/15 16:46	07:16 16:31
11	05:36 20:36	06:04 06:26-06:31/5 20:08	06:36 17:50-18:26/36 19:19	07:08 18:28	06:44 07:07-07:21/14 16:45	07:17 16:31
12	05:37 20:36	06:05 06:27-06:32/5 20:06	06:37 17:49-18:26/37 19:17	07:09 18:26	06:45 07:08-07:21/13 16:44	07:18 16:31
13	05:37 20:35	06:06 06:28-06:32/4 20:05	06:38 17:48-18:26/38 19:16	07:10 18:24	06:46 07:09-07:21/12 16:43	07:19 16:31
14	05:38 20:35	06:07 06:29-06:32/3 20:03	06:39 17:46-18:25/39 19:14	07:11 18:23	06:48 07:11-07:21/10 16:43	07:19 16:31
15	05:39 20:34	06:08 06:30-06:35/5 20:02	06:40 17:44-18:25/41 19:12	07:12 18:21	06:49 07:12-07:21/9 16:42	07:20 16:31
16	05:40 20:34	06:09 06:31-06:36/5 20:01	06:41 17:43-18:24/41 19:10	07:13 18:20	06:50 07:13-07:20/7 16:41	07:21 16:31
17	05:40 20:33	06:10 06:32-06:38/6 19:59	06:42 17:42-18:24/42 19:09	07:14 18:18	06:51 07:15-07:21/6 16:40	07:22 16:32
18	05:41 20:32	06:11 06:33-06:38/5 19:58	06:43 17:41-18:23/42 19:07	07:15 18:17	06:52 07:16-07:20/4 16:39	07:22 16:32
19	05:42 20:32	06:13 06:34-06:39/5 19:56	06:44 17:40-18:22/42 19:05	07:16 18:15	06:54 07:17-07:19/2 16:38	07:23 16:32
20	05:43 20:31	06:14 06:35-06:39/4 19:55	06:45 17:39-18:21/42 19:03	07:18 18:14	06:55 07:18-07:19/1 16:38	07:23 16:33
21	05:44 20:30	06:15 06:36-06:41/5 19:53	06:46 17:38-18:19/41 19:02	07:19 18:12	06:56 16:37	07:24 16:33
22	05:45 20:29	06:16 06:37-06:42/5 19:52	06:47 17:37-18:17/40 19:00	07:20 18:11	06:57 16:36	07:25 16:34
23	05:46 20:29	06:17 06:38-06:43/5 19:50	06:48 17:35-18:16/41 18:58	07:21 18:09	06:58 16:36	07:25 16:34
24	05:47 20:28	06:18 06:39-06:44/5 19:49	06:49 17:34-18:14/40 18:56	07:22 07:44-07:51/7 18:08	07:00 16:35	07:26 16:35
25	05:48 20:27	06:19 06:40-06:44/4 19:47	06:50 17:32-18:13/41 18:55	06:23 06:45-06:54/9 17:06	07:01 16:34	07:26 16:35
26	05:48 20:26	06:20 06:41-06:44/3 19:46	06:51 17:31-18:11/40 18:53	06:25 06:46-06:55/9 17:05	07:02 16:34	07:26 16:36
27	05:49 20:25	06:21 06:42-06:44/2 19:44	06:52 17:30-18:10/40 18:51	06:26 06:47-07:09/22 17:03	07:03 16:33	07:27 16:37
28	05:50 20:24	06:22 06:43-06:44/1 19:42	06:54 17:30-18:09/39 18:50	06:27 06:49-07:12/23 17:02	07:04 16:33	07:27 16:37
29	05:51 20:23	06:23 19:41	06:55 17:29-18:07/38 18:48	06:28 06:50-07:13/23 17:01	07:05 16:33	07:27 16:38
30	05:52 20:22	06:24 19:39	06:56 17:29-18:06/37 18:46	06:29 06:51-07:14/23 16:59	07:06 16:32	07:28 16:39
31	05:53 20:21	06:25 19:37		06:31 06:52-07:15/23 16:58		07:28 16:40
Ore potenziali eliofanìa	461	429	375	345	297	286
Somma minuti d'ombra	34	118	1085	417	266	0

Legenda della tabella:

Giorno del mese Alba (hh:mm) Inizio ombreggiamento (hh:mm)-Fine ombreggiamento (hh:mm)/Minuti d'ombra  
Tramonto (hh:mm) Inizio ombreggiamento (hh:mm)-Fine ombreggiamento (hh:mm)/Minuti d'ombra

## SHADOW - Calendario per WTG

Calcolo: Real and worst case WTG: 21 - MU11  
Assunzioni sui calcoli d'ombra

Probabilità di eliofanìa (media ore giornaliere di insolazione) [CAMPOBASSO]  
Gen Feb Mar Apr Mag Giu Lug Ago Set Ott Nov Dic  
4,21 4,83 5,24 6,37 6,76 8,17 9,01 9,23 7,23 4,84 4,00 3,35

Tempo di operatività

N NNE ENE E ESE SSE S SSO OSO O ONO NNO Somma  
1.112 199 90 122 110 71 112 909 1.994 247 130 1.423 6.519

	Gennaio		Febbraio		Marzo		Aprile		Maggio		Giugno	
1	07:28 16:41	07:51-08:27/36	07:14 17:15	07:34-08:15/41	06:37 17:50	06:57-08:16/79	06:46 19:25		05:59 19:58		05:29 20:28	05:51-05:55/4
2	07:28 16:42	07:51-08:24/33	07:13 17:17	07:33-08:14/41	06:36 17:52	06:55-08:15/80	06:44 19:26		05:58 19:59		05:29 20:29	05:51-05:56/5
3	07:28 16:42	07:51-08:23/32	07:12 17:18	07:32-08:15/43	06:34 17:53	06:53-08:13/80	06:42 19:28		05:56 20:00		05:29 20:30	05:50-05:56/6
4	07:28 16:43	07:51-08:23/32	07:11 17:19	07:31-08:16/45	06:33 17:54	06:52-08:13/81	06:41 19:29		05:55 20:01		05:28 20:30	05:50-05:57/7
5	07:28 16:44	07:51-08:24/33	07:10 17:21	07:30-08:16/46	06:31 17:55	06:50-08:12/82	06:39 19:30	06:58-07:01/3	05:54 20:02		05:28 20:31	05:50-05:58/8
6	07:28 16:45	07:51-08:24/33	07:09 17:22	07:29-08:17/48	06:29 17:56	06:48-08:10/82	06:37 19:31	06:56-07:01/5	05:53 20:03		05:27 20:32	05:50-05:59/9
7	07:28 16:46	07:50-08:24/34	07:08 17:23	07:28-08:18/50	06:28 17:57	06:47-08:09/82	06:36 19:32	06:54-07:01/7	05:51 20:05		05:27 20:33	05:49-05:58/9
8	07:28 16:47	07:50-08:24/34	07:07 17:24	07:26-08:18/52	06:26 17:59	06:45-08:08/83	06:34 19:33	06:53-07:01/8	05:50 20:06		05:27 20:33	05:49-05:59/10
9	07:28 16:48	07:50-08:25/35	07:05 17:26	07:25-08:18/53	06:25 18:00	06:44-08:07/83	06:32 19:34	06:51-07:01/10	05:49 20:07		05:27 20:34	05:49-05:59/10
10	07:28 16:49	07:50-08:26/36	07:04 17:27	07:24-08:19/55	06:23 18:01	06:42-08:05/83	06:31 19:35	06:49-07:00/11	05:48 20:08		05:26 20:34	05:49-06:00/11
11	07:27 16:50	07:49-08:25/36	07:03 17:28	07:23-08:20/57	06:21 18:02	06:40-08:03/83	06:29 19:36	06:48-07:00/12	05:47 20:09		05:26 20:35	05:49-06:00/11
12	07:27 16:51	07:49-08:26/37	07:02 17:29	07:21-08:19/58	06:20 18:03	06:38-08:01/83	06:27 19:37	06:46-06:59/13	05:46 20:10		05:26 20:35	05:49-06:01/12
13	07:27 16:52	07:49-08:26/37	07:00 17:31	07:20-08:20/60	06:18 18:04	06:37-08:00/83	06:26 19:38	06:45-06:59/14	05:45 20:11		05:26 20:36	05:49-06:01/12
14	07:26 16:54	07:48-08:26/38	06:59 17:32	07:19-08:20/61	06:16 18:05	06:35-07:57/82	06:24 19:40	06:43-06:58/15	05:43 20:12		05:26 20:36	05:48-06:00/12
15	07:26 16:55	07:48-08:26/38	06:58 17:33	07:17-08:20/63	06:15 18:07	06:33-07:55/82	06:23 19:41	06:41-06:56/15	05:42 20:13		05:26 20:37	05:48-06:01/13
16	07:26 16:56	07:47-08:26/39	06:56 17:35	07:16-08:20/64	06:13 18:08	06:32-07:53/81	06:21 19:42	06:40-06:55/15	05:41 20:14		05:26 20:37	05:49-06:02/13
17	07:25 16:57	07:47-08:27/40	06:55 17:36	07:15-08:21/66	06:11 18:09	06:30-07:50/80	06:19 19:43	06:38-06:53/15	05:40 20:15		05:26 20:38	05:49-06:02/13
18	07:25 16:58	07:46-08:26/40	06:54 17:37	07:13-08:20/67	06:09 18:10	06:28-07:46/78	06:18 19:44	06:37-06:52/15	05:40 20:16		05:26 20:38	05:49-06:02/13
19	07:24 16:59	07:45-08:26/41	06:52 17:38	07:12-08:20/68	06:08 18:11	06:27-07:43/76	06:16 19:45	06:38-06:48/10	05:39 20:17		05:26 20:38	05:49-06:02/13
20	07:24 17:01	07:45-08:26/41	06:51 17:39	07:10-08:20/70	06:06 18:12	06:25-07:41/76	06:15 19:46		05:38 20:18		05:26 20:38	05:49-06:02/13
21	07:23 17:02	07:44-08:26/42	06:49 17:41	07:09-08:20/71	06:04 18:13	06:23-07:39/76	06:13 19:47		05:37 20:19		05:26 20:39	05:49-06:02/13
22	07:22 17:03	07:43-08:25/42	06:48 17:42	07:07-08:19/72	06:03 18:14	06:21-07:37/76	06:12 19:48		05:36 20:20		05:27 20:39	05:49-06:02/13
23	07:22 17:04	07:43-08:25/42	06:47 17:43	07:06-08:19/73	06:01 18:15	06:36-07:36/60	06:10 19:49		05:35 20:21		05:27 20:39	05:50-06:03/13
24	07:21 17:05	07:42-08:25/43	06:45 17:44	07:04-08:18/74	05:59 18:17	06:37-07:34/57	06:09 19:50		05:34 20:22		05:27 20:39	05:50-06:03/13
25	07:20 17:07	07:41-08:24/43	06:44 17:46	07:03-08:18/75	05:58 18:18	06:38-07:32/54	06:07 19:52		05:33 20:22		05:27 20:39	05:50-06:03/13
26	07:19 17:08	07:40-08:23/43	06:42 17:47	07:01-08:17/76	05:56 18:19	06:40-07:30/50	06:06 19:53		05:33 20:23		05:28 20:39	05:51-06:04/13
27	07:19 17:09	07:39-08:22/43	06:40 17:48	07:00-08:17/77	05:54 18:20	06:41-07:27/46	06:05 19:54		05:32 20:24		05:28 20:39	05:51-06:04/13
28	07:18 17:10	07:38-08:21/43	06:39 17:49	06:58-08:16/78	05:52 18:21	06:43-07:24/41	06:03 19:55		05:32 20:25		05:28 20:39	05:51-06:03/12
29	07:17 17:12	07:37-08:20/43			06:51 19:22	07:45-08:21/36	06:02 19:56		05:31 20:26	05:53-05:54/1	05:29 20:39	05:52-06:04/12
30	07:16 17:13	07:36-08:18/42			06:49 19:23	07:49-08:17/28	06:00 19:57		05:31 20:27	05:52-05:54/2	05:29 20:39	05:52-06:04/12
31	07:15 17:14	07:35-08:17/42			06:47 19:24	07:54-08:11/17			05:30 20:27	05:52-05:55/3		
Ore potenziali eliofanìa	296		296		369		399		450		454	
Somma minuti d'ombra	1193		1704		2200		168		6		331	

Legenda della tabella:

Giorno del mese Alba (hh:mm) Inizio ombreggiamento (hh:mm)-Fine ombreggiamento (hh:mm)/Minuti d'ombra  
Tramonto (hh:mm) Inizio ombreggiamento (hh:mm)-Fine ombreggiamento (hh:mm)/Minuti d'ombra

## SHADOW - Calendario per WTG

Calcolo: Real and worst case WTG: 21 - MU11  
Assunzioni sui calcoli d'ombra

Probabilità di eliofanìa (media ore giornaliere di insolazione) [CAMPOBASSO]  
Gen Feb Mar Apr Mag Giu Lug Ago Set Ott Nov Dic  
4,21 4,83 5,24 6,37 6,76 8,17 9,01 9,23 7,23 4,84 4,00 3,35

Tempo di operatività  
N NNE ENE E ESE SSE S SSO OSO O ONO NNO Somma  
1.112 199 90 122 110 71 112 909 1.994 247 130 1.423 6.519

	Luglio	Agosto	Settembre	Ottobre	Novembre	Dicembre
1	05:30 05:53-06:04/11 20:39	05:54 20:20	06:26 06:47-06:59/12 19:36	06:57 07:17-08:40/83 18:44	06:32 06:54-07:49/55 16:57	07:07 07:31-08:07/36 16:32
2	05:30 05:53-06:04/11 20:39	05:55 20:19	06:27 06:48-06:59/11 19:34	06:58 07:18-08:41/83 18:43	06:33 06:55-07:48/53 16:56	07:08 07:32-08:08/36 16:32
3	05:31 05:54-06:05/11 20:39	05:56 20:18	06:28 06:49-06:59/10 19:33	06:59 07:19-08:42/83 18:41	06:34 06:56-07:47/51 16:54	07:10 07:34-08:09/35 16:31
4	05:31 05:54-06:04/10 20:39	05:57 20:16	06:29 06:50-06:58/8 19:31	07:00 07:20-08:43/83 18:39	06:35 06:58-07:48/50 16:53	07:11 07:35-08:09/34 16:31
5	05:32 05:55-06:04/9 20:39	05:58 20:15	06:30 06:51-06:58/7 19:29	07:01 07:21-08:44/83 18:38	06:37 06:59-07:47/48 16:52	07:12 07:36-08:10/34 16:31
6	05:33 05:56-06:05/9 20:38	05:59 20:14	06:31 06:52-06:57/5 19:28	07:02 07:22-08:45/83 18:36	06:38 07:00-07:46/46 16:51	07:13 07:37-08:10/33 16:31
7	05:33 05:56-06:04/8 20:38	06:00 20:13	06:32 06:53-06:56/3 19:26	07:03 07:24-08:46/82 18:34	06:39 07:01-07:45/44 16:50	07:13 07:38-08:11/33 16:31
8	05:34 05:57-06:04/7 20:38	06:01 20:12	06:33 19:24	07:04 07:25-08:47/82 18:33	06:40 07:03-07:45/42 16:49	07:14 07:38-08:10/32 16:31
9	05:34 05:57-06:04/7 20:37	06:02 20:10	06:34 19:22	07:05 07:26-08:47/81 18:31	06:42 07:04-07:45/41 16:47	07:15 07:39-08:11/32 16:31
10	05:35 05:58-06:04/6 20:37	06:03 20:09	06:35 19:21	07:06 07:27-08:48/81 18:29	06:43 07:05-07:46/41 16:46	07:16 07:40-08:12/32 16:31
11	05:36 05:59-06:04/5 20:37	06:04 20:08	06:36 19:19	07:08 07:28-08:48/80 18:28	06:44 07:07-07:49/42 16:45	07:17 07:41-08:16/35 16:31
12	05:37 06:00-06:04/4 20:36	06:05 20:06	06:37 07:47-08:03/16 19:17	07:09 07:29-08:48/79 18:26	06:45 07:08-07:50/42 16:44	07:18 07:42-08:19/37 16:31
13	05:37 06:00-06:03/3 20:36	06:06 20:05	06:38 07:41-08:08/27 19:16	07:10 07:30-08:49/79 18:25	06:46 07:09-07:52/43 16:43	07:19 07:43-08:21/38 16:31
14	05:38 06:01-06:02/1 20:35	06:07 20:04	06:39 07:37-08:11/34 19:14	07:11 07:31-08:49/78 18:23	06:48 07:11-07:54/43 16:43	07:19 07:43-08:22/39 16:31
15	05:39 20:34	06:08 20:02	06:40 07:34-08:14/40 19:12	07:12 07:33-08:50/77 18:21	06:49 07:12-07:55/43 16:42	07:20 07:44-08:23/39 16:31
16	05:40 20:34	06:09 20:01	06:41 07:31-08:16/45 19:10	07:13 07:34-08:50/76 18:20	06:50 07:13-07:56/43 16:41	07:21 07:45-08:24/39 16:31
17	05:40 20:33	06:10 19:59	06:42 07:29-08:18/49 19:09	07:14 07:35-08:50/75 18:18	06:51 07:15-07:58/43 16:40	07:22 07:46-08:25/39 16:32
18	05:41 20:32	06:11 19:58	06:43 07:26-08:20/54 19:07	07:15 07:36-08:50/74 18:17	06:53 07:16-07:59/43 16:39	07:22 07:46-08:25/39 16:32
19	05:42 20:32	06:13 19:56	06:44 07:24-08:21/57 19:05	07:17 07:37-08:50/73 18:15	06:54 07:17-07:59/42 16:38	07:23 07:47-08:27/40 16:32
20	05:43 20:31	06:14 19:55	06:45 07:22-08:22/60 19:03	07:18 07:39-08:51/72 18:14	06:55 07:18-08:00/42 16:38	07:24 07:47-08:27/40 16:33
21	05:44 20:30	06:15 19:53	06:46 07:07-08:23/76 19:02	07:19 07:40-08:50/70 18:12	06:56 07:20-08:02/42 16:37	07:24 07:48-08:28/40 16:33
22	05:45 20:29	06:16 19:52	06:47 07:08-08:24/76 19:00	07:20 07:41-08:50/69 18:11	06:57 07:21-08:02/41 16:36	07:25 07:48-08:28/40 16:34
23	05:46 20:29	06:17 19:50	06:48 07:09-08:25/76 18:58	07:21 07:42-08:50/68 18:09	06:58 07:22-08:03/41 16:36	07:25 07:49-08:29/40 16:34
24	05:47 20:28	06:18 06:42-06:53/11 19:49	06:49 07:10-08:26/76 18:56	07:22 07:44-08:51/67 18:08	07:00 07:23-08:03/40 16:35	07:26 07:49-08:29/40 16:35
25	05:48 20:27	06:19 06:40-06:55/15 19:47	06:50 07:11-08:29/78 18:55	06:23 06:45-07:50/65 17:06	07:01 07:24-08:05/41 16:34	07:26 07:49-08:28/39 16:35
26	05:48 20:26	06:20 06:41-06:56/15 19:46	06:51 07:12-08:31/79 18:53	06:25 06:46-07:50/64 17:05	07:02 07:26-08:05/39 16:34	07:26 07:50-08:29/39 16:36
27	05:49 20:25	06:21 06:42-06:57/15 19:44	06:53 07:13-08:34/81 18:51	06:26 06:47-07:49/62 17:03	07:03 07:27-08:05/38 16:33	07:27 07:50-08:29/39 16:37
28	05:50 20:24	06:22 06:43-06:58/15 19:42	06:54 07:14-08:35/81 18:50	06:27 06:49-07:50/61 17:02	07:04 07:28-08:06/38 16:33	07:27 07:50-08:29/39 16:37
29	05:51 20:23	06:23 06:44-06:59/15 19:41	06:55 07:15-08:37/82 18:48	06:28 06:50-07:49/59 17:01	07:05 07:29-08:06/37 16:33	07:27 07:51-08:29/38 16:38
30	05:52 20:22	06:24 06:45-06:59/14 19:39	06:56 07:16-08:38/82 18:46	06:29 06:51-07:49/58 16:59	07:06 07:30-08:07/37 16:32	07:28 07:51-08:29/38 16:39
31	05:53 20:21	06:25 06:46-06:59/13 19:38		06:31 06:52-07:48/56 16:58		07:28 07:51-08:28/37 16:40
Ore potenziali eliofanìa	461	429	375	345	296	286
Somma minuti d'ombra	102	113	1262	2286	1291	1151

Legenda della tabella:

Giorno del mese Alba (hh:mm) Inizio ombreggiamento (hh:mm)-Fine ombreggiamento (hh:mm)/Minuti d'ombra  
Tramonto (hh:mm) Inizio ombreggiamento (hh:mm)-Fine ombreggiamento (hh:mm)/Minuti d'ombra

## SHADOW - Calendario per WTG

Calcolo: Real and worst case WTG: 22 - MU19  
Assunzioni sui calcoli d'ombra

Probabilità di eliofanìa (media ore giornaliere di insolazione) [CAMPOBASSO]

Gen	Feb	Mar	Apr	Mag	Giu	Lug	Ago	Set	Ott	Nov	Dic
4,21	4,83	5,24	6,37	6,76	8,17	9,01	9,23	7,23	4,84	4,00	3,35

Tempo di operatività

N	NNE	ENE	E	ESE	SSE	S	SSO	OSO	O	ONO	NNO	Somma
1.112	199	90	122	110	71	112	909	1.994	247	130	1.423	6.519

	Gennaio	Febbraio	Marzo	Aprile	Maggio	Giugno
1	07:28 16:41	07:14 07:34-07:38/4 17:15	06:37 06:58-07:03/5 17:50	06:46 07:04-07:27/23 19:25	05:59 06:19-06:32/13 19:58	05:29 20:28
2	07:28 16:41	07:13 07:33-07:37/4 17:17	06:36 17:52	06:44 07:03-07:27/24 19:26	05:58 06:17-06:31/14 19:59	05:29 20:29
3	07:28 16:42	07:12 07:32-07:36/4 17:18	06:34 17:53	06:42 07:01-07:26/25 19:27	05:56 06:16-06:30/14 20:00	05:29 20:30
4	07:28 16:43	07:11 07:31-07:35/4 17:19	06:33 17:54	06:41 06:59-07:25/26 19:29	05:55 06:15-06:29/14 20:01	05:28 20:30
5	07:28 16:44	07:10 07:30-07:33/3 17:21	06:31 17:55	06:39 06:58-07:24/26 19:30	05:54 06:14-06:28/14 20:02	05:28 20:31
6	07:28 16:45	07:09 17:22	06:29 17:56	06:37 06:56-07:23/27 19:31	05:53 06:13-06:26/13 20:03	05:27 20:32
7	07:28 16:46	07:08 17:23	06:28 17:57	06:36 06:54-07:21/27 19:32	05:51 06:16-06:23/7 20:04	05:27 20:32
8	07:28 16:47	07:07 17:24	06:26 17:59	06:34 06:56-07:20/24 19:33	05:50 20:06	05:27 20:33
9	07:28 16:48	07:05 17:26	06:25 18:00	06:32 06:57-07:17/20 19:34	05:49 20:07	05:27 20:34
10	07:28 16:49	07:04 17:27	06:23 18:01	06:31 06:59-07:14/15 19:35	05:48 20:08	05:26 20:34
11	07:27 16:50	07:03 07:23-07:25/2 17:28	06:21 18:02	06:29 07:03-07:10/7 19:36	05:47 20:09	05:26 20:35
12	07:27 16:51	07:02 07:21-07:24/3 17:29	06:20 18:03	06:27 19:37	05:46 20:10	05:26 20:35
13	07:27 07:49-07:50/1 16:52	07:00 07:20-07:25/5 17:31	06:18 18:04	06:26 19:38	05:44 20:11	05:26 20:36
14	07:26 07:48-07:50/2 16:54	06:59 07:19-07:25/6 17:32	06:16 18:05	06:24 19:40	05:43 20:12	05:26 20:36
15	07:26 07:48-07:50/2 16:55	06:58 07:17-07:24/7 17:33	06:15 18:07	06:23 19:41	05:42 20:13	05:26 20:37
16	07:26 07:47-07:50/3 16:56	06:56 07:16-07:24/8 17:34	06:13 18:08	06:21 19:42	05:41 20:14	05:26 20:37
17	07:25 07:47-07:50/3 16:57	06:55 07:15-07:24/9 17:36	06:11 18:09	06:19 19:43	05:40 20:15	05:26 20:37
18	07:25 07:46-07:49/3 16:58	06:54 07:13-07:23/10 17:37	06:09 18:10	06:18 06:37-06:39/2 19:44	05:39 20:16	05:26 20:38
19	07:24 07:45-07:49/4 16:59	06:52 07:12-07:22/10 17:38	06:08 18:11	06:16 06:35-06:39/4 19:45	05:39 20:17	05:26 20:38
20	07:24 07:45-07:49/4 17:00	06:51 07:10-07:21/11 17:39	06:06 18:12	06:15 06:34-06:40/6 19:46	05:38 20:18	05:26 20:38
21	07:23 07:44-07:48/4 17:02	06:49 07:09-07:20/11 17:41	06:04 18:13	06:13 06:32-06:39/7 19:47	05:37 20:19	05:26 20:39
22	07:22 07:43-07:46/3 17:03	06:48 07:07-07:18/11 17:42	06:03 06:21-06:24/3 18:14	06:12 06:31-06:39/8 19:48	05:36 20:20	05:27 20:39
23	07:22 07:43-07:45/2 17:04	06:46 07:06-07:16/10 17:43	06:01 06:20-06:26/6 18:15	06:10 06:29-06:38/9 19:49	05:35 20:21	05:27 20:39
24	07:21 17:05	06:45 07:04-07:14/10 17:44	05:59 18:17	06:09 06:28-06:38/10 19:50	05:34 20:21	05:27 20:39
25	07:20 17:07	06:43 07:03-07:14/11 17:46	05:58 18:18	06:07 06:27-06:38/11 19:51	05:34 20:22	05:27 20:39
26	07:19 17:08	06:42 07:01-07:12/11 17:47	05:56 18:19	06:06 06:25-06:37/12 19:53	05:33 20:23	05:28 20:39
27	07:19 17:09	06:40 07:00-07:10/10 17:48	05:54 18:20	06:05 06:24-06:36/12 19:54	05:32 20:24	05:28 20:39
28	07:18 07:38-07:39/1 17:10	06:39 06:58-07:07/9 17:49	05:52 18:21	06:03 06:22-06:35/13 19:55	05:32 20:25	05:28 20:39
29	07:17 07:37-07:39/2 17:12		06:51 07:09-07:28/19 19:22	06:02 06:21-06:33/12 19:56	05:31 20:26	05:29 20:39
30	07:16 07:36-07:39/3 17:13		06:49 07:08-07:28/20 19:23	06:00 06:20-06:33/13 19:57	05:30 20:27	05:29 20:39
31	07:15 07:35-07:38/3 17:14		06:47 07:06-07:28/22 19:24		05:30 20:27	
Ore potenziali eliofanìa	296	296	369	399	450	454
Somma minuti d'ombra	40	173	142	363	89	0

Legenda della tabella:

Giorno del mese Alba (hh:mm) Inizio ombreggiamento (hh:mm)-Fine ombreggiamento (hh:mm)/Minuti d'ombra  
Tramonto (hh:mm) Inizio ombreggiamento (hh:mm)-Fine ombreggiamento (hh:mm)/Minuti d'ombra

## SHADOW - Calendario per WTG

Calcolo: Real and worst case WTG: 22 - MU19  
Assunzioni sui calcoli d'ombra

Probabilità di eliofania (media ore giornaliere di insolazione) [CAMPOBASSO]

Gen Feb Mar Apr Mag Giu Lug Ago Set Ott Nov Dic  
4,21 4,83 5,24 6,37 6,76 8,17 9,01 9,23 7,23 4,84 4,00 3,35

Tempo di operatività

N NNE ENE E ESE SSE S SSO OSO O ONO NNO Somma  
1.112 199 90 122 110 71 112 909 1.994 247 130 1.423 6.519

	Luglio	Agosto	Settembre	Ottobre	Novembre	Dicembre
1	05:30 20:39	05:54 20:20	06:26 07:02-07:09/7 19:36	06:57 18:44	06:32 16:57	07:07 16:32
2	05:30 20:39	05:55 20:19	06:27 06:58-07:13/15 19:34	06:58 18:43	06:33 16:56	07:08 16:31
3	05:31 20:39	05:56 20:18	06:28 06:55-07:15/20 19:33	06:59 18:41	06:34 16:54	07:09 16:31
4	05:31 20:39	05:57 20:16	06:29 06:53-07:17/24 19:31	07:00 18:39	06:35 16:53	07:10 16:31
5	05:32 20:39	05:58 20:15	06:30 06:51-07:18/27 19:29	07:01 18:38	06:37 16:52	07:11 16:31
6	05:32 20:38	05:59 06:24-06:34/10 20:14	06:31 06:52-07:19/27 19:27	07:02 18:36	06:38 07:00-07:03/3 16:51	07:12 16:31
7	05:33 20:38	06:00 06:22-06:36/14 20:13	06:32 06:53-07:19/26 19:26	07:03 18:34	06:39 07:02-07:06/4 16:50	07:13 16:31
8	05:34 20:38	06:01 06:23-06:37/14 20:11	06:33 06:54-07:20/26 19:24	07:04 18:33	06:40 07:03-07:07/4 16:49	07:14 16:30
9	05:34 20:37	06:02 06:24-06:38/14 20:10	06:34 06:55-07:20/25 19:22	07:05 18:31	06:42 07:04-07:08/4 16:47	07:15 16:30
10	05:35 20:37	06:03 06:25-06:39/14 20:09	06:35 06:56-07:20/24 19:21	07:06 18:29	06:43 07:05-07:09/4 16:46	07:16 16:30
11	05:36 20:36	06:04 06:26-06:40/14 20:08	06:36 06:57-07:20/23 19:19	07:07 18:28	06:44 07:07-07:10/3 16:45	07:17 16:31
12	05:37 20:36	06:05 06:27-06:40/13 20:06	06:37 06:58-07:20/22 19:17	07:09 18:26	06:45 07:08-07:10/2 16:44	07:18 16:31
13	05:37 20:35	06:06 06:28-06:41/13 20:05	06:38 06:59-07:20/21 19:16	07:10 07:30-07:38/8 18:24	06:46 07:09-07:11/2 16:43	07:19 16:31
14	05:38 20:35	06:07 06:29-06:41/12 20:03	06:39 07:00-07:19/19 19:14	07:11 07:31-07:41/10 18:23	06:48 07:11-07:12/1 16:42	07:19 16:31
15	05:39 20:34	06:08 06:30-06:42/12 20:02	06:40 07:01-07:19/18 19:12	07:12 07:33-07:44/11 18:21	06:49 16:42	07:20 16:31
16	05:40 20:34	06:09 06:31-06:43/12 20:01	06:41 07:02-07:18/16 19:10	07:13 07:34-07:45/11 18:20	06:50 16:41	07:21 16:31
17	05:40 20:33	06:10 06:32-06:44/12 19:59	06:42 07:03-07:17/14 19:09	07:14 07:35-07:46/11 18:18	06:51 16:40	07:22 16:32
18	05:41 20:32	06:11 06:33-06:44/11 19:58	06:43 07:04-07:16/12 19:07	07:15 07:36-07:46/10 18:17	06:52 16:39	07:22 16:32
19	05:42 20:32	06:12 06:34-06:44/10 19:56	06:44 07:05-07:15/10 19:05	07:16 07:37-07:47/10 18:15	06:54 07:17-07:19/2 16:38	07:23 16:32
20	05:43 20:31	06:14 06:35-06:44/9 19:55	06:45 07:06-07:13/7 19:03	07:18 07:39-07:50/11 18:14	06:55 07:18-07:21/3 16:38	07:23 16:33
21	05:44 20:30	06:15 06:36-06:44/8 19:53	06:46 07:07-07:11/4 19:02	07:19 07:40-07:51/11 18:12	06:56 07:20-07:24/4 16:37	07:24 16:33
22	05:45 20:29	06:16 06:37-06:44/7 19:52	06:47 07:08-07:09/1 19:00	07:20 07:41-07:52/11 18:11	06:57 07:21-07:25/4 16:36	07:25 16:34
23	05:46 20:29	06:17 06:38-06:43/5 19:50	06:48 18:58	07:21 07:42-07:52/10 18:09	06:58 07:22-07:26/4 16:36	07:25 16:34
24	05:47 20:28	06:18 06:39-06:43/4 19:49	06:49 18:56	07:22 07:44-07:54/10 18:08	07:00 07:23-07:26/3 16:35	07:26 16:35
25	05:47 20:27	06:19 06:40-06:42/2 19:47	06:50 18:55	06:23 06:45-06:54/9 17:06	07:01 07:25-07:28/3 16:34	07:26 16:35
26	05:48 20:26	06:20 19:46	06:51 18:53	06:25 06:46-06:54/8 17:05	07:02 07:26-07:29/3 16:34	07:26 16:36
27	05:49 20:25	06:21 19:44	06:52 18:51	06:26 06:47-06:54/7 17:03	07:03 07:27-07:29/2 16:33	07:27 16:37
28	05:50 20:24	06:22 19:42	06:54 18:50	06:27 06:49-06:55/6 17:02	07:04 07:28-07:30/2 16:33	07:27 16:37
29	05:51 20:23	06:23 19:41	06:55 18:48	06:28 06:50-06:54/4 17:01	07:05 07:29-07:30/1 16:32	07:27 16:38
30	05:52 20:22	06:24 19:39	06:56 18:46	06:29 06:51-06:54/3 16:59	07:06 16:32	07:28 16:39
31	05:53 20:21	06:25 19:37		06:31 06:52-06:54/2 16:58		07:28 16:40
Ore potenziali eliofania	461	429	375	345	296	286
Somma minuti d'ombra	0	210	388	163	58	0

Legenda della tabella:

Giorno del mese Alba (hh:mm) Inizio ombreggiamento (hh:mm)-Fine ombreggiamento (hh:mm)/Minuti d'ombra  
Tramonto (hh:mm) Inizio ombreggiamento (hh:mm)-Fine ombreggiamento (hh:mm)/Minuti d'ombra



## SHADOW - Calendario per WTG

Calcolo: Real and worst case WTG: 23 - MU20  
Assunzioni sui calcoli d'ombra

Probabilità di eliofanìa (media ore giornaliera di insolazione) [CAMPOBASSO]

Gen Feb Mar Apr Mag Giu Lug Ago Set Ott Nov Dic  
4,21 4,83 5,24 6,37 6,76 8,17 9,01 9,23 7,23 4,84 4,00 3,35

Tempo di operatività

N NNE ENE E ESE SSE S SSO OSO O ONO NNO Somma  
1.112 199 90 122 110 71 112 909 1.994 247 130 1.423 6.519

	Gennaio	Febbraio	Marzo	Aprile	Maggio	Giugno	Luglio	Agosto	Settembre	Ottobre	Novembre	Dicembre	
1	07:28 16:41	07:14 17:15	06:37 17:50	06:46 19:25	05:59 19:58	05:29 20:28	05:30 20:39	05:54 20:20	06:26 19:36	06:57 18:44	07:17-07:22/5	06:32 16:57	07:07 16:32
2	07:28 16:41	07:13 17:17	06:36 17:51	06:44 19:26	05:58 19:59	05:29 20:29	05:30 20:39	05:55 20:19	06:27 19:34	06:58 18:43	07:18-07:22/4	06:33 16:56	07:08 16:31
3	07:28 16:42	07:12 17:18	06:34 17:53	06:42 19:27	05:56 20:00	05:29 20:30	05:31 20:39	05:56 20:18	06:28 19:32	06:59 18:41	07:19-07:21/2	06:34 16:54	07:09 16:31
4	07:28 16:43	07:11 17:19	06:33 17:54	06:41 19:29	05:55 20:01	05:28 20:30	05:31 20:39	05:57 20:16	06:29 19:31	07:00 18:39		06:35 16:53	07:10 16:31
5	07:28 16:44	07:10 17:21	06:31 17:55	06:39 19:30	05:54 20:02	05:28 20:31	05:32 20:39	05:58 20:15	06:30 19:29	07:01 18:38		06:37 16:52	07:11 16:31
6	07:28 16:45	07:09 17:22	06:29 17:56	06:37 19:31	05:53 20:03	05:27 20:32	05:32 20:38	05:59 20:14	06:31 19:27	07:02 18:36		06:38 16:51	07:12 16:31
7	07:28 16:46	07:08 17:23	06:28 17:57	06:36 19:32	05:51 20:04	05:27 20:32	05:33 20:38	06:00 20:13	06:32 19:26	07:03 18:34		06:39 16:50	07:13 16:31
8	07:28 16:47	07:06 17:24	06:26 17:58	06:34 19:33	05:50 20:05	05:27 20:33	05:34 20:38	06:01 20:11	06:33 19:24	07:04 18:33		06:40 16:49	07:14 16:30
9	07:28 16:48	07:05 17:26	06:24 18:00	06:32 19:34	05:49 20:07	05:27 20:34	05:34 20:37	06:02 20:10	06:34 19:22	07:05 18:31		06:42 16:47	07:15 16:30
10	07:28 16:49	07:04 17:27	06:23 18:01	06:31 19:35	05:48 20:08	05:26 20:34	05:35 20:37	06:03 20:09	06:35 19:21	07:06 18:29		06:43 16:46	07:16 16:30
11	07:27 16:50	07:03 17:28	06:21 18:02	06:29 19:36	05:47 20:09	05:26 20:35	05:36 20:36	06:04 20:08	06:36 19:19	07:07 18:28		06:44 16:45	07:17 16:31
12	07:27 16:51	07:02 17:29	06:20 18:03	06:27 19:37	05:46 20:10	05:26 20:35	05:37 20:36	06:05 20:06	06:37 19:17	07:09 18:26		06:45 16:44	07:18 16:31
13	07:27 16:52	07:00 17:31	06:18 18:04	06:26 19:38	05:44 20:11	05:26 20:36	05:37 20:35	06:06 20:05	06:38 19:15	07:10 18:24		06:46 16:43	07:19 16:31
14	07:26 16:53	06:59 17:32	06:16 18:05	06:24 19:39	05:43 20:12	05:26 20:36	05:38 20:35	06:07 20:03	06:39 19:14	07:11 18:23		06:48 16:42	07:19 16:31
15	07:26 16:55	06:58 17:33	06:14 18:06	06:23 19:41	05:42 20:13	05:26 20:37	05:39 20:34	06:08 20:02	06:40 19:12	07:12 18:21		06:49 16:42	07:20 16:31
16	07:26 16:56	06:56 17:34	06:13 18:08	06:21 19:42	05:41 20:14	05:26 20:37	05:40 20:34	06:09 20:01	06:41 19:10	07:13 18:20		06:50 16:41	07:21 16:31
17	07:25 16:57	06:55 17:36	06:11 18:09	06:19 19:43	05:40 20:15	05:26 20:37	05:40 20:33	06:10 19:59	06:42 19:09	07:14 18:18		06:51 16:40	07:22 16:32
18	07:25 16:58	06:54 17:37	06:09 18:10	06:18 19:44	05:39 20:16	05:26 20:38	05:41 20:32	06:11 19:58	06:43 19:07	07:15 18:17		06:52 16:39	07:22 16:32
19	07:24 16:59	06:52 17:38	06:08 18:11	06:16 19:45	05:39 20:17	05:26 20:38	05:42 20:32	06:12 19:56	06:44 19:05	07:16 18:15		06:54 16:38	07:23 16:32
20	07:24 17:00	06:51 17:39	06:06 18:12	06:15 19:46	05:38 20:18	05:26 20:38	05:43 20:31	06:13 19:55	06:45 19:03	07:18 18:14		06:55 16:38	07:23 16:33
21	07:23 17:02	06:49 17:41	06:04 18:13	06:13 19:47	05:37 20:19	05:26 20:39	05:44 20:30	06:15 19:53	06:46 19:02	07:19 18:12		06:56 16:37	07:24 16:33
22	07:22 17:03	06:48 17:42	06:03 18:14	06:12 19:48	05:36 20:20	05:27 20:39	05:45 20:29	06:16 19:52	06:47 19:00	07:20 18:11		06:57 16:36	07:25 16:34
23	07:22 17:04	06:46 17:43	06:01 18:15	06:10 19:49	05:35 20:21	05:27 20:39	05:46 20:29	06:17 19:50	06:48 18:58	07:21 18:09		06:58 16:35	07:25 16:34
24	07:21 17:05	06:45 17:44	05:59 18:16	06:09 19:50	05:34 20:21	05:27 20:39	05:47 20:28	06:18 19:49	06:49 18:56	07:22 18:08		07:00 16:35	07:25 16:35
25	07:20 17:07	06:43 17:46	05:58 18:18	06:07 19:51	05:34 20:22	05:27 20:39	05:47 20:27	06:19 19:47	06:50 18:55	07:11-07:18/7		06:23 16:34	07:26 16:35
26	07:19 17:08	06:42 17:47	05:56 18:19	06:06 19:53	05:33 20:23	05:28 20:39	05:48 20:26	06:20 19:46	06:51 18:53	07:12-07:20/8		06:25 16:34	07:26 16:36
27	07:19 17:09	06:40 17:48	05:54 18:20	06:04 19:54	05:32 20:24	05:28 20:39	05:49 20:25	06:21 19:44	06:52 18:51	07:13-07:21/8		06:26 16:33	07:27 16:37
28	07:18 17:10	06:39 17:49	05:52 18:21	06:03 19:55	05:32 20:25	05:28 20:39	05:50 20:24	06:22 19:42	06:53 18:50	07:14-07:22/8		06:27 16:33	07:27 16:37
29	07:17 17:12		06:51 19:22	06:02 19:56	05:31 20:26	05:29 20:39	05:51 20:23	06:23 19:41	06:55 18:48	07:15-07:22/7		06:28 16:32	07:27 16:38
30	07:16 17:13		06:49 19:23	06:00 19:57	05:30 20:27	05:29 20:39	05:52 20:22	06:24 19:39	06:56 18:46	07:16-07:22/6		06:29 16:32	07:28 16:39
31	07:15 17:14		06:47 19:24		05:30 20:27		05:53 20:21	06:25 19:37				06:31 16:58	07:28 16:40
Ore potenziali eliofanìa	296	296	369	399	450	454	461	429	375	345	297	286	
Somma minuti d'ombra	0	0	52	0	0	0	0	0	44	11	0	0	

### Legenda della tabella:

Giorno del mese Alba (hh:mm) Inizio ombreggiamento (hh:mm)-Fine ombreggiamento (hh:mm)/Minuti d'ombra  
Tramonto (hh:mm) Inizio ombreggiamento (hh:mm)-Fine ombreggiamento (hh:mm)/Minuti d'ombra

## SHADOW - Calendario per WTG

Calcolo: Real and worst case WTG: 24 - MU32  
Assunzioni sui calcoli d'ombra

Probabilità di eliofanìa (media ore giornaliere di insolazione) [CAMPOBASSO]

Gen Feb Mar Apr Mag Giu Lug Ago Set Ott Nov Dic  
4,21 4,83 5,24 6,37 6,76 8,17 9,01 9,23 7,23 4,84 4,00 3,35

Tempo di operatività

N NNE ENE E ESE SSE S SSO OSO O ONO NNO Somma  
1.112 199 90 122 110 71 112 909 1.994 247 130 1.423 6.519

	Gennaio	Febbraio	Marzo	Aprile	Maggio	Giugno	Luglio	Agosto	Settembre	Ottobre	Novembre	Dicembre
1	07:28 16:41	07:14 17:15	06:37 17:50	06:46 19:25	05:59 19:58	05:29 19:00-19:27/27 20:28	05:30 19:09-19:31/22 20:39	05:54 19:14-19:31/17 20:20	06:26 19:36	06:57 18:44	06:32 16:57	07:08 16:32
2	07:28 16:41	07:13 17:17	06:36 17:52	06:44 19:27	05:58 19:59	05:29 19:00-19:27/27 20:29	05:30 19:08-19:31/23 20:39	05:55 19:15-19:28/13 20:19	06:27 19:34	06:58 18:43	06:33 16:56	07:09 16:31
3	07:28 16:42	07:12 17:18	06:34 17:53	06:42 19:28	05:56 20:00	05:29 19:00-19:27/27 20:30	05:31 19:09-19:32/23 20:39	05:56 19:18-19:26/8 20:18	06:28 19:33	06:59 18:41	06:34 16:54	07:10 16:31
4	07:28 16:43	07:11 17:19	06:33 17:54	06:41 19:29	05:55 20:01	05:28 19:01-19:27/26 20:31	05:31 19:08-19:32/24 20:39	05:57 20:17	06:29 19:31	07:00 18:39	06:36 16:53	07:11 16:31
5	07:28 16:44	07:10 17:21	06:31 17:55	06:39 19:30	05:54 20:02	05:28 19:02-19:27/25 20:31	05:32 19:09-19:33/24 20:39	05:58 20:15	06:30 19:29	07:01 18:38	06:37 16:52	07:12 16:31
6	07:28 16:45	07:09 17:22	06:30 17:56	06:37 19:31	05:53 20:04	05:27 19:02-19:26/24 20:32	05:32 19:08-19:33/25 20:39	05:59 20:14	06:31 19:28	07:02 18:36	06:38 16:51	07:13 16:31
7	07:28 16:46	07:08 17:23	06:28 17:57	06:36 19:32	05:51 20:05	05:27 19:02-19:27/25 20:33	05:33 19:08-19:33/25 20:38	06:00 20:13	06:32 19:26	07:03 18:34	06:39 16:50	07:14 16:31
8	07:28 16:47	07:07 17:24	06:26 17:59	06:34 19:33	05:50 20:06	05:27 19:03-19:27/24 20:33	05:34 19:08-19:34/26 20:38	06:01 20:12	06:33 19:24	07:04 18:33	06:40 16:49	07:15 16:30
9	07:28 16:48	07:05 17:26	06:25 18:00	06:32 19:34	05:49 20:07	05:27 19:04-19:27/23 20:34	05:34 19:08-19:34/26 20:38	06:02 20:10	06:34 19:23	07:05 18:31	06:42 16:47	07:15 16:30
10	07:28 16:49	07:04 17:27	06:23 18:01	06:31 19:35	05:48 19:07-19:17/10 20:08	05:26 19:04-19:27/23 20:34	05:35 19:08-19:35/27 20:37	06:03 20:09	06:35 19:21	07:07 18:29	06:43 16:46	07:16 16:30
11	07:28 16:50	07:03 17:28	06:21 18:02	06:29 19:36	05:47 19:05-19:20/15 20:09	05:26 19:04-19:26/22 20:35	05:36 19:08-19:35/27 20:37	06:04 20:08	06:36 19:19	07:08 18:28	06:44 16:45	07:17 16:31
12	07:27 16:51	07:02 17:29	06:20 18:03	06:27 19:37	05:46 19:03-19:21/18 20:10	05:26 19:04-19:26/22 20:36	05:37 19:07-19:35/28 20:36	06:05 20:06	06:37 19:17	07:09 18:26	06:45 16:44	07:18 16:31
13	07:27 16:52	07:00 17:31	06:18 18:04	06:26 19:39	05:44 19:02-19:22/20 20:11	05:26 19:05-19:26/21 20:36	05:37 19:07-19:36/29 20:36	06:06 20:05	06:38 19:16	07:10 18:25	06:47 16:43	07:19 16:31
14	07:27 16:54	06:59 17:32	06:16 18:05	06:24 19:40	05:43 19:01-19:23/22 20:12	05:26 19:05-19:26/21 20:36	05:38 19:08-19:36/28 20:35	06:07 20:04	06:39 19:14	07:11 18:23	06:48 16:42	07:20 16:31
15	07:26 16:55	06:58 17:33	06:15 18:07	06:23 19:41	05:42 19:00-19:24/24 20:13	05:26 19:06-19:26/20 20:37	05:39 19:08-19:37/29 20:35	06:08 20:02	06:40 19:12	07:12 18:21	06:49 16:42	07:20 16:31
16	07:26 16:56	06:57 17:35	06:13 18:08	06:21 19:42	05:41 18:59-19:25/26 20:14	05:26 19:06-19:26/20 20:37	05:40 19:07-19:36/29 20:34	06:09 20:01	06:41 19:10	07:13 18:20	06:50 16:41	07:21 16:31
17	07:25 16:57	06:55 17:36	06:11 18:09	06:19 19:43	05:40 18:59-19:25/26 20:15	05:26 19:06-19:26/20 20:38	05:40 19:07-19:36/29 20:33	06:10 19:59	06:42 19:09	07:14 18:18	06:51 16:40	07:22 16:32
18	07:25 16:58	06:54 17:37	06:10 18:10	06:18 19:44	05:39 18:58-19:25/27 20:16	05:26 19:08-19:27/19 20:38	05:41 19:07-19:37/30 20:33	06:11 19:58	06:43 19:07	07:15 18:17	06:53 16:39	07:22 16:32
19	07:24 16:59	06:52 17:38	06:08 18:11	06:16 19:45	05:39 18:58-19:26/28 20:17	05:26 19:08-19:27/19 20:38	05:42 19:08-19:37/29 20:32	06:13 19:56	06:44 19:05	07:17 18:15	06:54 16:38	07:23 16:32
20	07:24 17:00	06:51 17:39	06:06 18:12	06:15 19:46	05:38 18:57-19:26/29 20:18	05:26 19:08-19:27/19 20:39	05:43 19:08-19:37/29 20:31	06:14 19:55	06:45 19:03	07:18 18:14	06:55 16:38	07:24 16:33
21	07:23 17:02	06:50 17:41	06:04 18:13	06:13 19:47	05:37 18:58-19:27/29 20:19	05:26 19:08-19:27/19 20:39	05:44 19:08-19:37/29 20:30	06:15 19:53	06:46 19:02	07:19 18:12	06:56 16:37	07:24 16:33
22	07:22 17:03	06:48 17:42	06:03 18:14	06:12 19:48	05:36 18:58-19:27/29 20:20	05:27 19:08-19:27/19 20:39	05:45 19:07-19:36/29 20:30	06:16 19:52	06:47 19:00	07:20 18:11	06:57 16:36	07:25 16:34
23	07:22 17:04	06:47 17:43	06:01 18:16	06:10 19:49	05:35 18:57-19:27/30 20:21	05:27 19:09-19:28/19 20:39	05:46 19:08-19:36/28 20:29	06:17 19:50	06:48 18:58	07:21 18:09	06:59 16:36	07:25 16:34
24	07:21 17:05	06:45 17:44	05:59 18:17	06:09 19:51	05:34 18:58-19:28/30 20:22	05:27 19:09-19:28/19 20:39	05:47 19:08-19:36/28 20:28	06:18 19:49	06:49 18:57	07:22 18:08	07:00 16:35	07:26 16:35
25	07:20 17:07	06:44 17:46	05:58 18:18	06:07 19:52	05:34 18:58-19:27/29 20:23	05:27 19:08-19:28/20 20:40	05:47 19:09-19:36/27 20:27	06:19 19:47	06:50 18:55	07:23 17:06	07:01 16:34	07:26 16:35
26	07:20 17:08	06:42 17:47	05:56 18:19	06:06 19:53	05:33 18:58-19:27/29 20:23	05:28 19:08-19:28/20 20:40	05:48 19:09-19:36/27 20:26	06:20 19:46	06:52 18:53	07:24 17:05	07:02 16:34	07:27 16:36
27	07:19 17:09	06:41 17:48	05:54 18:20	06:05 19:54	05:32 18:59-19:28/29 20:24	05:28 19:09-19:29/20 20:40	05:49 19:10-19:35/25 20:25	06:21 19:44	06:53 18:51	07:25 17:04	07:03 16:33	07:27 16:37
28	07:18 17:10	06:39 17:49	05:53 18:21	06:03 19:55	05:32 18:58-19:27/29 20:25	05:28 19:08-19:29/21 20:40	05:50 19:10-19:35/25 20:24	06:22 19:42	06:54 18:50	07:26 17:02	07:04 16:33	07:27 16:37
29	07:17 17:12	06:38 17:48	05:52 18:22	06:02 19:56	05:31 18:59-19:28/29 20:26	05:29 19:09-19:30/21 20:40	05:51 19:11-19:34/23 20:23	06:23 19:41	06:55 18:48	07:27 17:01	07:05 16:32	07:28 16:38
30	07:16 17:13	06:37 17:47	05:51 18:23	06:01 19:57	05:30 18:59-19:27/28 20:27	05:29 19:09-19:30/21 20:40	05:52 19:12-19:33/21 20:22	06:24 19:39	06:56 18:46	07:28 16:59	07:06 16:32	07:28 16:39
31	07:15 17:14	06:36 17:46	05:50 18:24	06:00 19:58	05:29 19:00-19:28/28 20:28	05:28 19:08-19:28/20 20:40	05:53 19:13-19:32/19 20:21	06:25 19:38	06:57 18:47	07:29 16:58	07:07 16:40	07:29 16:40
Ore potenziali eliofanìa	296	296	369	399	450	454	461	429	375	345	296	286
Somma minuti d'ombra	0	0	0	0	564	653	813	38	0	0	0	0

### Legenda della tabella:

Giorno del mese Alba (hh:mm) Inizio ombreggiamento (hh:mm)-Fine ombreggiamento (hh:mm)/Minuti d'ombra  
Tramonto (hh:mm) Inizio ombreggiamento (hh:mm)-Fine ombreggiamento (hh:mm)/Minuti d'ombra

## SHADOW - Calendario per WTG

Calcolo: Real and worst case WTG: 25 - MU33  
Assunzioni sui calcoli d'ombra

Probabilità di eliofanía (media ore giornaliere di insolazione) [CAMPOBASSO]  
Gen Feb Mar Apr Mag Giu Lug Ago Set Ott Nov Dic  
4,21 4,83 5,24 6,37 6,76 8,17 9,01 9,23 7,23 4,84 4,00 3,35

Tempo di operatività  
N NNE ENE E ESE SSE S SSO OSO O ONO NNO Somma  
1.112 199 90 122 110 71 112 909 1.994 247 130 1.423 6.519

	Gennaio	Febbraio	Marzo	Aprile	Maggio	Giugno
1	07:28 16:41	07:14 07:35-07:40/5 17:15	06:37 06:57-07:46/49 17:50 15:05-16:38/93	06:46 15:21-18:25/184 19:25	05:59 06:19-07:29/70 19:58 15:34-17:59/145	05:29 06:18-07:16/58 20:28 15:59-17:50/111
2	07:28 16:41	07:13 07:33-07:41/8 17:17	06:36 06:55-07:45/50 17:52 15:02-16:40/98	06:44 15:22-18:25/183 19:26	05:58 06:17-07:28/71 19:59 15:35-17:59/144	05:29 06:19-07:16/57 20:29 16:00-17:50/110
3	07:28 16:42	07:12 07:32-07:42/10 17:18	06:34 06:53-07:43/50 17:53 14:59-16:41/102	06:42 07:01-07:02/1 19:28 15:21-18:24/183	05:56 06:16-07:28/72 20:00 15:36-17:59/143	05:29 06:19-07:15/56 20:30 16:00-17:49/109
4	07:28 16:43	07:11 07:31-07:44/13 17:19	06:33 06:54-07:42/48 17:54 14:57-16:44/107	06:41 06:59-07:09/10 19:29 15:21-18:23/182	05:55 06:15-07:28/73 20:01 15:37-17:59/142	05:28 06:20-07:15/55 20:31 16:01-17:50/109
5	07:28 16:44	07:10 07:30-07:45/15 17:21	06:31 06:54-07:40/46 17:55 14:54-16:45/111	06:39 06:58-07:13/15 19:30 15:21-18:22/181	05:54 06:14-07:28/74 20:02 15:38-17:59/141	05:28 06:21-07:15/54 20:31 16:02-17:50/108
6	07:28 16:45	07:09 07:29-07:46/17 17:22	06:29 06:56-07:39/43 17:56 14:53-16:47/114	06:37 06:56-07:16/20 19:31 15:21-18:21/180	05:53 06:12-07:26/74 20:04 15:38-17:58/140	05:27 06:21-07:14/53 20:32 16:02-17:49/107
7	07:28 16:46	07:08 07:28-07:47/19 17:23	06:28 06:58-07:37/39 17:57 14:50-16:48/118	06:36 06:54-07:18/24 19:32 15:21-18:19/178	05:51 06:11-07:26/75 20:05 15:39-17:58/139	05:27 06:22-07:14/52 20:33 16:03-17:49/106
8	07:28 16:47	07:07 07:27-07:48/21 17:24	06:26 06:59-07:34/35 17:59 14:48-16:49/121	06:34 06:53-07:20/27 19:33 15:21-18:18/177	05:50 06:10-07:26/76 20:06 15:40-17:57/137	05:27 06:23-07:14/51 20:33 16:03-17:49/106
9	07:28 16:48	07:05 07:25-07:48/23 17:26	06:25 07:02-07:32/30 18:00 14:47-16:51/124	06:32 06:51-07:21/30 19:34 15:21-18:16/175	05:49 06:09-07:25/76 20:07 15:41-17:57/136	05:27 06:23-07:14/51 20:34 16:04-17:50/106
10	07:28 16:49	07:04 07:24-07:49/25 17:27	06:23 07:05-07:28/23 18:01 14:45-16:52/127	06:31 06:49-07:22/33 19:35 15:21-18:14/173	05:48 06:08-07:25/77 20:08 15:42-17:57/135	05:26 06:24-07:14/50 20:34 16:05-17:50/105
11	07:28 16:50	07:03 07:23-07:50/27 17:28	06:21 07:09-07:23/14 18:02 14:43-16:53/130	06:29 06:48-07:24/36 19:36 15:22-18:12/170	05:47 06:09-07:24/75 20:09 15:43-17:56/133	05:26 06:25-07:13/48 20:35 16:05-17:50/105
12	07:27 16:51	07:02 07:22-07:51/29 17:29	06:20 14:42-16:55/133 18:03	06:27 06:46-07:25/39 19:37 15:22-18:08/166	05:46 06:09-07:24/75 20:10 15:44-17:56/132	05:26 06:24-07:12/48 20:35 16:05-17:49/104
13	07:27 16:52	07:00 07:20-07:50/30 17:31	06:18 14:40-16:56/136 18:04	06:26 06:45-07:26/41 19:39 15:23-18:05/162	05:44 06:09-07:24/75 20:11 15:45-17:56/131	05:26 06:25-07:12/47 20:36 16:05-17:49/104
14	07:27 16:54	06:59 07:19-07:51/32 17:32	06:16 14:38-16:56/138 18:05	06:24 06:43-07:26/43 19:40 15:23-18:05/162	05:43 06:09-07:23/74 20:12 15:45-17:55/130	05:26 06:25-07:12/47 20:36 16:06-17:49/103
15	07:26 16:55	06:58 07:17-07:51/34 17:33	06:15 14:36-16:57/141 18:07	06:23 06:41-07:27/46 19:41 15:23-18:04/161	05:42 06:10-07:23/73 20:13 15:46-17:55/129	05:26 06:26-07:12/46 20:37 16:06-17:49/103
16	07:26 16:56	06:57 07:16-07:51/35 17:35	06:13 14:36-16:58/142 18:08	06:21 06:40-07:28/48 19:42 15:24-18:05/161	05:41 06:10-07:22/72 20:14 15:47-17:55/128	05:26 06:26-07:12/46 20:37 16:07-17:49/102
17	07:25 16:57	06:55 07:15-07:52/37 17:36	06:11 14:34-16:59/145 18:09	06:19 06:38-07:28/50 19:43 15:24-18:04/160	05:40 06:10-07:22/72 20:15 15:48-17:54/126	05:26 06:28-07:13/45 20:38 16:07-17:49/102
18	07:25 16:58	06:54 07:13-07:51/38 17:37	06:10 17:02-17:15/13 18:10 14:33-16:59/146	06:18 06:37-07:29/52 19:44 15:25-18:04/159	05:39 06:10-07:21/71 20:16 15:48-17:54/126	05:26 06:28-07:13/45 20:38 16:08-17:50/102
19	07:24 16:59	06:52 07:12-07:52/40 17:38	06:08 14:32-17:19/167 18:11	06:16 06:35-07:29/54 19:45 15:25-18:03/158	05:39 06:11-07:21/70 20:17 15:49-17:53/124	05:26 06:28-07:13/45 20:38 16:08-17:50/102
20	07:24 17:00	06:51 07:10-07:51/41 17:39	06:06 14:31-17:21/170 18:12	06:15 06:34-07:29/55 19:46 15:26-18:04/158	05:38 06:12-07:21/69 20:18 15:50-17:53/123	05:26 06:28-07:13/45 20:39 16:08-17:50/102
21	07:23 17:02	06:49 07:09-07:51/42 17:41 15:37-16:08/31	06:04 14:29-17:22/173 18:13	06:13 06:32-07:29/57 19:47 15:26-18:03/157	05:37 06:12-07:21/69 20:19 15:51-17:53/122	05:26 06:28-07:13/45 20:39 16:08-17:50/102
22	07:22 17:03	06:48 07:07-07:50/43 17:42 15:30-16:14/44	06:03 14:28-17:23/175 18:14	06:12 06:31-07:30/59 19:48 15:27-18:03/156	05:36 06:12-07:20/68 20:20 15:52-17:53/121	05:27 06:28-07:13/45 20:39 16:08-17:50/102
23	07:22 17:04	06:47 07:06-07:50/44 17:43 15:25-16:20/55	06:01 14:28-17:24/176 18:15	06:10 06:29-07:29/60 19:49 15:27-18:02/155	05:35 06:13-07:19/66 20:21 15:52-17:52/120	05:27 06:29-07:14/45 20:39 16:09-17:51/102
24	07:21 17:05	06:45 07:04-07:49/45 17:44 15:20-16:23/63	05:59 14:26-17:25/179 18:17	06:09 06:28-07:29/61 19:51 15:29-18:02/153	05:34 06:14-07:19/65 20:22 15:54-17:52/118	05:27 06:29-07:14/45 20:39 16:09-17:51/102
25	07:20 17:07	06:44 07:03-07:49/46 17:46 15:17-16:27/70	05:58 14:25-17:25/180 18:18	06:07 06:27-07:30/63 19:52 15:30-18:02/152	05:34 06:14-07:19/65 20:23 15:54-17:52/118	05:27 06:29-07:14/45 20:39 16:09-17:51/102
26	07:20 17:08	06:42 07:01-07:48/47 17:47 15:13-16:30/77	05:56 14:25-17:26/181 18:19	06:06 06:25-07:29/64 19:53 15:30-18:02/152	05:33 06:14-07:18/64 20:23 15:55-17:51/116	05:28 06:29-07:15/46 20:40 16:10-17:52/102
27	07:19 17:09	06:41 07:00-07:48/48 17:48 15:10-16:33/83	05:54 14:24-17:26/182 18:20	06:05 06:24-07:29/65 19:54 15:31-18:02/151	05:32 06:15-07:18/63 20:24 15:56-17:51/115	05:28 06:29-07:15/46 20:40 16:09-17:52/103
28	07:18 17:10	06:39 06:58-07:47/49 17:49 15:07-16:35/88	05:52 14:23-17:26/183 18:21	06:03 06:22-07:29/67 19:55 15:31-18:01/150	05:32 06:16-07:17/61 20:25 15:56-17:51/115	05:28 06:29-07:15/46 20:40 16:09-17:52/103
29	07:17 17:12	06:51 15:23-18:25/182 19:22	06:51 15:23-18:25/182 19:22	06:02 06:21-07:29/68 19:56 15:32-18:01/149	05:31 06:17-07:17/60 20:26 15:58-17:51/113	05:29 06:29-07:16/47 20:40 16:10-17:53/103
30	07:16 17:13	06:49 15:23-18:26/183 19:23	06:49 15:23-18:26/183 19:23	06:00 06:20-07:29/69 19:57 15:33-18:01/148	05:30 06:17-07:16/59 20:27 15:58-17:50/112	05:29 06:29-07:16/47 20:40 16:09-17:53/104
31	07:15 17:14	07:36-07:39/3 19:24	06:47 15:22-18:25/183 19:24	06:47 15:22-18:25/183 19:24	05:30 06:18-07:17/59 20:28 15:59-17:51/112	
Ore potenziali eliofanía	296	296	369	399	450	454
Somma minuti d'ombra	3	1374	4980	6193	6129	4587

### Legenda della tabella:

Giorno del mese Alba (hh:mm) Inizio ombreggiamento (hh:mm)-Fine ombreggiamento (hh:mm)/Minuti d'ombra  
Tramonto (hh:mm) Inizio ombreggiamento (hh:mm)-Fine ombreggiamento (hh:mm)/Minuti d'ombra

## SHADOW - Calendario per WTG

Calcolo: Real and worst case WTG: 25 - MU33  
Assunzioni sui calcoli d'ombra

Probabilità di eliofanìa (media ore giornaliere di insolazione) [CAMPOBASSO]

Gen Feb Mar Apr Mag Giu Lug Ago Set Ott Nov Dic  
4,21 4,83 5,24 6,37 6,76 8,17 9,01 9,23 7,23 4,84 4,00 3,35

Tempo di operatività

N NNE ENE E ESE SSE S SSO OSO O ONO NNO Somma  
1.112 199 90 122 110 71 112 909 1.994 247 130 1.423 6.519

	Luglio	Agosto	Settembre	Ottobre	Novembre	Dicembre
1	05:30 06:29-07:17/48 20:39 16:10-17:54/104	05:54 06:19-07:35/76 20:20 15:54-18:07/133	06:26 06:47-07:23/36 19:36 15:21-18:11/170	06:57 15:20-17:34/134 18:44	06:32 06:54-07:19/25 16:57	07:08 16:32
2	05:30 06:28-07:18/50 20:39 16:09-17:54/105	05:55 06:19-07:35/76 20:19 15:53-18:07/134	06:27 06:48-07:21/33 19:34 15:20-18:13/173	06:58 07:51-07:57/6 18:43 15:21-17:32/131	06:33 06:55-07:18/23 16:56	07:09 16:31
3	05:31 06:29-07:19/50 20:39 16:09-17:55/106	05:56 06:19-07:36/77 20:17 15:50-18:07/137	06:28 06:49-07:19/30 19:31 15:18-18:15/177	06:59 07:44-08:04/20 18:39 15:23-17:29/126	06:34 06:56-07:17/21 16:53	07:10 16:31
4	05:31 06:28-07:19/51 20:39 16:09-17:54/105	05:57 06:19-07:35/76 20:17 15:50-18:07/137	06:29 06:50-07:17/27 19:31 15:18-18:15/177	07:00 07:40-08:07/27 18:39 15:23-17:29/126	06:36 06:58-07:17/19 16:53	07:11 16:31
5	05:32 06:28-07:20/52 20:39 16:09-17:55/106	05:58 06:20-07:35/75 20:15 15:49-18:07/138	06:30 06:51-07:15/24 19:29 15:18-18:16/178	07:01 07:37-08:09/32 18:38 15:24-17:27/123	06:37 06:59-07:16/17 16:52	07:12 16:31
6	05:32 06:27-07:20/53 20:38 16:08-17:55/107	05:59 06:21-07:36/75 20:14 15:48-18:07/139	06:31 06:52-07:12/20 19:28 15:17-18:17/180	07:02 07:35-08:12/37 18:36 15:25-17:25/120	06:38 07:00-07:15/15 16:51	07:13 16:31
7	05:33 06:27-07:21/54 20:38 16:08-17:56/108	06:00 06:22-07:36/74 20:13 15:47-18:08/141	06:32 06:53-07:09/16 19:26 15:16-18:17/181	07:03 07:33-08:14/41 18:34 15:28-17:24/116	06:39 07:02-07:14/12 16:50	07:14 16:31
8	05:34 06:27-07:22/55 20:38 16:08-17:57/109	06:01 06:23-07:36/73 20:12 15:46-18:08/142	06:33 06:54-07:04/10 19:24 15:16-18:18/182	07:04 07:31-08:15/44 18:33 15:29-17:22/113	06:40 07:03-07:13/10 16:49	07:15 16:30
9	05:34 06:26-07:22/56 20:37 16:08-17:57/109	06:02 06:24-07:36/72 20:10 15:45-18:08/143	06:34 06:55-06:57/2 19:22 15:15-18:18/183	07:05 07:29-08:16/47 18:31 15:31-17:19/108	06:42 07:04-07:12/8 16:47	07:15 16:30
10	05:35 06:26-07:23/57 20:37 16:08-17:57/109	06:03 06:25-07:37/72 20:09 15:44-18:08/144	06:35 15:15-18:18/183 19:21	07:06 07:27-08:17/50 18:29 15:32-17:17/105	06:43 07:06-07:11/5 16:46	07:16 16:30
11	05:36 06:26-07:24/58 20:37 16:07-17:58/111	06:04 06:26-07:37/71 20:08 15:43-18:08/145	06:36 15:14-18:18/184 19:19	07:08 07:28-08:18/50 18:28 15:34-17:15/101	06:44 07:07-07:10/3 16:45	07:17 16:31
12	05:37 06:25-07:24/59 20:36 16:06-17:58/112	06:05 06:27-07:37/70 20:06 15:42-18:08/146	06:37 15:14-18:17/183 19:17	07:09 07:29-08:18/49 18:26 15:36-17:12/96	06:45 16:44	07:18 16:31
13	05:37 06:25-07:25/60 20:36 16:06-17:59/113	06:06 06:28-07:37/69 20:05 15:41-18:08/147	06:38 15:14-18:17/183 19:16	07:10 07:30-08:19/49 18:25 15:38-17:09/91	06:47 16:43	07:19 16:31
14	05:38 06:25-07:25/60 20:35 16:06-17:59/113	06:07 06:29-07:37/68 20:04 15:40-18:08/148	06:39 15:14-18:17/183 19:14	07:11 07:32-08:20/48 18:23 15:41-17:07/86	06:48 16:42	07:20 16:31
15	05:39 06:25-07:26/61 20:35 16:06-18:00/114	06:08 06:30-07:36/66 20:02 15:39-18:08/149	06:40 15:14-18:16/182 19:12	07:12 07:33-08:21/48 18:21 15:44-17:04/80	06:49 16:42	07:20 16:31
16	05:40 06:24-07:26/62 20:34 16:05-18:00/115	06:09 06:31-07:36/65 20:01 15:37-18:08/151	06:41 15:14-18:15/181 19:10	07:13 07:34-08:21/47 18:20 15:47-17:01/74	06:50 16:41	07:21 16:31
17	05:40 06:24-07:27/63 20:33 16:04-18:00/116	06:10 06:32-07:36/64 19:59 15:36-18:08/152	06:42 15:13-18:15/182 19:09	07:14 07:35-08:21/46 18:18 15:50-16:57/67	06:51 16:40	07:22 16:32
18	05:41 06:24-07:28/64 20:33 16:04-18:01/117	06:11 06:33-07:36/63 19:58 15:35-18:08/153	06:43 15:14-18:14/180 19:07	07:15 07:36-08:21/45 18:17 15:53-16:53/60	06:53 16:39	07:22 16:32
19	05:42 06:23-07:29/66 20:32 16:04-18:02/118	06:12 06:34-07:35/61 19:56 15:34-18:08/154	06:44 15:14-18:12/178 19:05	07:17 07:37-08:21/44 18:15 15:57-16:49/52	06:54 16:38	07:23 16:32
20	05:43 06:23-07:29/66 20:31 16:03-18:02/119	06:14 06:35-07:35/60 19:55 15:33-18:08/155	06:45 15:14-18:11/177 19:03	07:18 07:39-08:22/43 18:14 16:03-16:44/41	06:55 16:38	07:24 16:33
21	05:44 06:23-07:30/67 20:30 16:03-18:03/120	06:15 06:36-07:34/58 19:53 15:32-18:08/156	06:46 15:14-18:10/176 19:02	07:19 07:40-08:22/42 18:12 16:11-16:36/25	06:56 16:37	07:24 16:33
22	05:45 06:22-07:30/68 20:30 16:01-18:02/121	06:16 06:37-07:34/57 19:52 15:31-18:08/157	06:47 15:14-18:08/174 19:00	07:20 07:41-08:21/40 18:11	06:57 16:36	07:25 16:34
23	05:46 06:21-07:30/69 20:29 16:01-18:03/122	06:17 06:38-07:33/55 19:50 15:30-18:08/158	06:48 15:15-18:06/171 18:58	07:21 07:42-08:21/39 18:09	06:59 16:36	07:25 16:34
24	05:47 06:21-07:31/70 20:28 16:00-18:03/123	06:18 06:39-07:32/53 19:49 15:29-18:07/158	06:49 15:15-18:03/168 18:57	07:22 07:44-08:22/38 18:08	07:00 16:35	07:26 16:35
25	05:47 06:21-07:32/71 20:27 15:59-18:04/125	06:19 06:40-07:31/51 19:47 15:27-18:07/160	06:50 17:44-18:00/16 18:55 15:16-17:43/147	06:24 06:45-07:21/36 17:06	07:01 16:34	07:26 16:35
26	05:48 06:21-07:32/71 20:26 15:59-18:04/125	06:20 06:41-07:31/50 19:46 15:26-18:07/161	06:52 17:51-17:52/1 18:53 15:16-17:42/146	06:25 06:46-07:21/35 17:05	07:02 16:34	07:27 16:36
27	05:49 06:21-07:33/72 20:25 15:58-18:05/127	06:21 06:42-07:30/48 19:44 15:25-18:06/161	06:53 15:17-17:40/143 18:51	06:26 06:47-07:20/33 17:03	07:03 16:33	07:27 16:37
28	05:50 06:20-07:33/73 20:24 15:57-18:05/128	06:22 06:43-07:28/45 19:42 15:24-18:06/162	06:54 15:17-17:39/142 18:50	06:27 06:49-07:21/32 17:02	07:04 16:33	07:27 16:37
29	05:51 06:20-07:34/74 20:23 15:56-18:06/130	06:23 06:44-07:27/43 19:41 15:23-18:06/163	06:55 15:18-17:37/139 18:48	06:28 06:50-07:20/30 17:01	07:05 16:32	07:27 16:38
30	05:52 06:20-07:34/74 20:22 15:56-18:06/130	06:24 06:45-07:26/41 19:39 15:22-18:05/163	06:56 15:19-17:36/137 18:46	06:30 06:51-07:19/28 16:59	07:06 16:32	07:28 16:39
31	05:53 06:20-07:34/74 20:21 15:55-18:07/132	06:25 06:46-07:24/38 19:38 15:22-18:08/166		06:31 06:52-07:19/27 16:58		07:28 16:40
Ore potenziali eliofanìa	461	429	375	345	296	286
Somma minuti d'ombra	5527	6594	5353	3130	158	0

Legenda della tabella:

Giorno del mese Alba (hh:mm) Inizio ombreggiamento (hh:mm)-Fine ombreggiamento (hh:mm)/Minuti d'ombra  
Tramonto (hh:mm) Inizio ombreggiamento (hh:mm)-Fine ombreggiamento (hh:mm)/Minuti d'ombra

## SHADOW - Calendario per WTG

Calcolo: Real and worst case WTG: 26 - MU31  
Assunzioni sui calcoli d'ombra

Probabilità di eliofania (media ore giornaliere di insolazione) [CAMPOBASSO]

Gen Feb Mar Apr Mag Giu Lug Ago Set Ott Nov Dic  
4,21 4,83 5,24 6,37 6,76 8,17 9,01 9,23 7,23 4,84 4,00 3,35

Tempo di operatività

N NNE ENE E ESE SSE S SSO OSO O ONO NNO Somma  
1.112 199 90 122 110 71 112 909 1.994 247 130 1.423 6.519

	Gennaio	Febbraio	Marzo	Aprile	Maggio	Giugno	Luglio	Agosto	Settembre	Ottobre	Novembre	Dicembre
1	07:28 16:41	07:14 17:15	16:22-16:51/29 17:50	06:37 19:25	06:46 19:58	05:59 20:28	05:29 20:40	05:30 20:20	05:54 19:36	06:26 18:44	06:57 16:57	06:32 16:32
2	07:28 16:41	07:13 17:17	16:22-16:49/27 17:52	06:36 19:27	06:44 19:59	05:58 20:29	05:29 20:39	05:30 20:19	05:55 19:34	06:27 18:43	06:58 16:56	06:33 16:31
3	07:28 16:42	07:12 17:18	16:24-16:49/25 17:53	06:34 19:28	06:42 20:00	05:56 20:30	05:29 20:39	05:31 20:18	05:56 19:33	06:28 18:41	06:59 16:54	06:34 16:31
4	07:28 16:43	07:11 17:19	16:25-16:48/23 17:54	06:33 19:29	06:41 20:01	05:55 20:31	05:28 20:39	05:31 20:17	05:57 19:31	06:29 18:39	07:00 16:53	06:36 16:31
5	07:28 16:44	07:10 17:21	16:27-16:47/20 17:55	06:31 19:30	06:39 20:03	05:54 20:31	05:28 20:39	05:32 20:15	05:58 19:29	06:30 18:38	07:01 16:52	06:37 16:31
6	07:28 16:45	07:09 17:22	16:29-16:45/16 17:56	06:30 19:31	06:37 20:04	05:53 20:32	05:27 20:39	05:32 20:14	05:59 19:28	06:31 18:36	07:02 16:51	06:38 16:31
7	07:28 16:46	07:08 17:23	16:32-16:43/11 17:57	06:28 19:32	06:36 20:05	05:51 20:33	05:27 20:38	05:33 20:13	06:00 19:26	06:32 18:34	07:03 16:50	06:39 16:31
8	07:28 16:47	16:20-16:21/1 17:24	06:26 17:59	06:34 19:33	06:34 20:06	05:50 20:33	05:27 20:38	05:34 20:12	06:01 19:24	06:33 18:33	07:04 16:49	06:41 16:30
9	07:28 16:48	16:19-16:22/3 17:26	07:05 18:00	06:25 19:34	06:32 20:07	05:49 20:34	05:27 20:38	05:34 20:10	06:02 19:23	06:34 18:31	07:05 16:47	06:42 16:30
10	07:28 16:49	16:19-16:23/4 17:27	07:04 18:01	06:23 19:35	06:31 20:08	05:48 20:34	05:26 20:37	05:35 20:09	06:03 19:21	06:35 18:29	07:07 16:46	06:43 16:30
11	07:28 16:50	16:19-16:25/6 17:28	07:03 18:02	06:21 19:36	06:29 20:09	05:47 20:35	05:26 20:37	06:04 20:08	06:36 19:19	07:08 18:28	06:44 16:45	06:44 16:31
12	07:27 16:51	16:18-16:25/7 17:29	07:02 18:03	06:20 19:37	06:27 20:10	05:46 20:36	05:37 20:36	06:05 20:06	06:37 19:17	07:09 18:26	06:45 16:44	06:44 16:31
13	07:27 16:52	16:19-16:27/8 17:31	07:01 18:04	06:18 19:39	06:26 20:11	05:44 20:36	05:37 20:36	06:06 20:05	06:38 19:16	07:10 18:25	06:47 16:43	06:47 16:31
14	07:27 16:54	16:18-16:27/9 17:32	06:59 18:05	06:16 19:40	06:24 20:12	05:43 20:37	05:38 20:35	06:07 20:04	06:39 19:14	07:11 18:23	06:48 16:42	06:48 16:31
15	07:26 16:55	16:18-16:29/11 17:33	06:58 18:07	06:15 19:41	06:23 20:13	05:42 20:37	05:39 20:35	06:08 20:02	06:40 19:12	07:12 18:21	06:49 16:42	06:49 16:31
16	07:26 16:56	16:17-16:30/13 17:35	06:57 18:08	06:13 19:42	06:21 20:14	05:41 20:37	05:40 20:34	06:09 20:01	06:41 19:10	07:13 18:20	06:50 16:41	06:51 16:31
17	07:25 16:57	16:18-16:32/14 17:36	06:55 18:09	06:11 19:43	06:19 20:15	05:40 20:38	05:26 20:33	06:10 19:59	06:42 19:09	07:14 18:18	06:51 16:40	06:51 16:32
18	07:25 16:58	16:17-16:32/15 17:37	06:54 18:10	06:10 19:44	06:18 20:16	05:39 20:38	05:26 20:33	06:11 19:58	06:43 19:07	07:15 18:17	06:53 16:39	06:53 16:32
19	07:24 16:59	16:18-16:34/16 17:38	06:52 18:11	06:08 19:45	06:16 20:17	05:39 20:38	05:26 20:32	06:13 19:56	06:44 19:05	07:17 18:15	06:54 16:38	06:54 16:32
20	07:24 17:00	16:18-16:35/17 17:39	06:51 18:12	06:06 19:46	06:15 20:18	05:38 20:39	05:26 20:31	06:14 19:55	06:45 19:03	07:18 18:14	06:55 16:38	06:55 16:33
21	07:23 17:02	16:17-16:36/19 17:41	06:50 18:13	06:04 19:47	06:13 20:19	05:37 20:39	05:26 20:30	06:15 19:53	06:46 19:02	07:19 18:12	06:56 16:37	06:56 16:33
22	07:23 17:03	16:17-16:37/20 17:42	06:48 18:14	06:03 19:48	06:12 20:20	05:36 20:39	05:27 20:30	06:16 19:52	06:47 19:00	07:20 18:11	06:57 16:36	06:57 16:34
23	07:22 17:04	16:18-16:39/21 17:43	06:47 18:16	06:01 19:49	06:10 20:21	05:35 20:39	05:27 20:29	06:17 19:50	06:48 18:58	07:21 18:09	06:59 16:36	06:59 16:34
24	07:21 17:05	16:18-16:40/22 17:44	06:45 18:17	05:59 19:51	06:09 20:22	05:34 20:39	05:27 20:28	06:18 19:49	06:49 18:57	07:22 18:08	07:00 16:35	07:00 16:35
25	07:20 17:07	16:18-16:42/24 17:46	06:44 18:18	05:58 19:52	06:07 20:23	05:34 20:40	05:27 20:27	06:19 19:47	06:50 18:55	07:24 17:06	07:01 16:34	07:01 16:35
26	07:20 17:08	16:18-16:43/25 17:47	06:42 18:19	05:56 19:53	06:06 20:23	05:33 20:40	05:28 20:26	06:20 19:46	06:52 18:53	07:25 17:05	07:02 16:34	07:02 16:36
27	07:19 17:09	16:19-16:44/25 17:48	06:41 18:20	05:54 19:54	06:05 20:24	05:32 20:40	05:28 20:25	06:21 19:44	06:53 18:51	07:26 17:04	07:03 16:33	07:03 16:37
28	07:18 17:10	16:19-16:45/26 17:49	06:39 18:21	05:53 19:55	06:03 20:25	05:32 20:40	05:28 20:24	06:22 19:42	06:54 18:50	07:27 17:02	07:04 16:33	07:04 16:37
29	07:17 17:12	16:20-16:48/28 17:50	06:38 18:22	06:51 19:56	06:02 20:26	05:31 20:40	05:29 20:23	06:23 19:41	06:55 18:48	07:28 17:01	07:05 16:32	07:05 16:38
30	07:16 17:13	16:21-16:49/28 17:51	06:37 18:23	06:49 19:57	06:00 20:27	05:30 20:40	05:29 20:22	06:24 19:39	06:56 18:46	07:07 16:59	07:07 16:32	07:07 16:39
31	07:15 17:14	16:22-16:50/28 17:52	06:36 18:24	06:47 19:58	06:27 20:28	05:30 20:40	05:28 20:21	06:25 19:38	06:58 16:58	07:08 16:58	07:08 16:40	07:08 16:40
Ore potenziali eliofania	296	296	369	400	450	454	461	429	375	345	296	286
Somma minuti d'ombra	390	151	0	0	0	0	0	0	0	0	533	170

Legenda della tabella:

Giorno del mese Alba (hh:mm) Inizio ombreggiamento (hh:mm)-Fine ombreggiamento (hh:mm)/Minuti d'ombra  
Tramonto (hh:mm) Inizio ombreggiamento (hh:mm)-Fine ombreggiamento (hh:mm)/Minuti d'ombra

## SHADOW - Calendario per WTG

Calcolo: Real and worst case WTG: 27 - MU30  
Assunzioni sui calcoli d'ombra

Probabilità di eliofanìa (media ore giornaliere di insolazione) [CAMPOBASSO]

Gen Feb Mar Apr Mag Giu Lug Ago Set Ott Nov Dic  
4,21 4,83 5,24 6,37 6,76 8,17 9,01 9,23 7,23 4,84 4,00 3,35

Tempo di operatività

N NNE ENE E ESE SSE S SSO OSO O ONO NNO Somma  
1.112 199 90 122 110 71 112 909 1.994 247 130 1.423 6.519

	Gennaio	Febbraio	Marzo	Aprile	Maggio	Giugno
1	07:28 07:51-07:57/6 16:41 08:43-09:58/75	07:14 16:43-16:52/9 17:15	06:37 16:47-17:18/31 17:50	06:46 19:25	05:59 19:58	05:29 20:28
2	07:28 07:51-07:57/6 16:41 08:43-09:58/75	07:13 16:44-16:52/8 17:17	06:36 16:48-17:17/29 17:52	06:44 19:27	05:58 19:59	05:29 20:29
3	07:28 07:51-07:57/6 16:42 08:44-09:58/74	07:12 16:46-16:54/8 17:18	06:34 16:48-17:15/27 17:53	06:42 19:28	05:56 20:00	05:29 20:30
4	07:28 07:51-07:57/6 16:43 08:45-09:58/73	07:11 17:19	06:33 16:50-17:14/24 17:54	06:41 19:29	05:55 20:01	05:28 20:31
5	07:28 07:51-07:57/6 16:44 08:46-09:57/71	07:10 17:21	06:31 16:51-17:12/21 17:55	06:39 19:30	05:54 20:03	05:28 20:31
6	07:28 07:51-07:56/5 16:45 08:47-09:57/70	07:09 17:22	06:30 16:54-17:10/16 17:56	06:37 19:31	05:53 20:04	05:27 20:32
7	07:28 07:51-07:55/4 16:46 08:49-09:57/68	07:08 17:23	06:28 16:58-17:05/7 17:57	06:36 19:32	05:51 20:05	05:27 20:33
8	07:28 08:49-09:56/67 16:47	07:07 17:24	06:26 17:17-17:37/20 17:59	06:34 19:33	05:50 20:06	05:27 20:33
9	07:28 08:50-09:56/66 16:48	07:06 17:26	06:25 17:17-17:39/22 18:00	06:32 19:34	05:49 20:07	05:27 20:34
10	07:28 08:52-09:56/64 16:49	07:04 17:27	06:23 17:16-17:40/24 18:01	06:31 19:35	05:48 20:08	05:26 20:35
11	07:28 08:53-09:55/62 16:50	07:03 17:28	06:21 17:15-17:41/26 18:02	06:29 19:36	05:47 20:09	05:26 20:35
12	07:27 08:54-09:54/60 16:51	07:02 17:29	06:20 17:15-17:41/26 18:03	06:27 19:37	05:46 20:10	05:26 20:36
13	07:27 08:56-09:53/57 16:52	07:01 17:31	06:18 17:15-17:43/28 18:04	06:26 19:39	05:44 20:11	05:26 20:36
14	07:27 08:57-09:52/55 16:54	06:59 17:32	06:16 17:15-17:42/27 18:05	06:24 19:40	05:43 20:12	05:26 20:37
15	07:26 08:59-09:51/52 16:55	06:58 17:33	06:15 17:15-17:41/26 18:07	06:23 19:41	05:42 20:13	05:26 20:37
16	07:26 09:00-09:50/50 16:56	06:57 17:35	06:13 17:16-17:41/25 18:08	06:21 19:42	05:41 20:14	05:26 20:37
17	07:25 09:02-09:49/47 16:57	06:55 17:36	06:11 17:16-17:40/24 18:09	06:20 19:43	05:40 20:15	05:26 20:38
18	07:25 09:04-09:47/43 16:58	06:54 17:37	06:10 17:17-17:38/21 18:10	06:18 19:44	05:39 20:16	05:26 20:38
19	07:24 09:07-09:45/38 16:59	06:52 17:38	06:08 17:19-17:37/18 18:11	06:16 19:45	05:39 20:17	05:26 20:38
20	07:24 16:34-16:35/1 17:00 09:09-09:43/34	06:51 17:39	06:06 17:21-17:34/13 18:12	06:15 19:46	05:38 20:18	05:26 20:39
21	07:23 16:34-16:36/2 17:02 09:12-09:39/27	06:50 17:41	06:04 17:17-19:32 18:13	06:13 19:47	05:37 20:19	05:26 20:39
22	07:23 16:34-16:37/3 17:03 09:17-09:36/19	06:48 17:42	06:03 18:14	06:12 19:48	05:36 20:20	05:27 20:39
23	07:22 16:35-16:39/4 17:04	06:47 17:43	06:01 18:16	06:10 19:50	05:35 20:21	05:27 20:39
24	07:21 16:35-16:40/5 17:05	06:45 17:44	05:59 18:17	06:09 19:51	05:34 20:22	05:27 20:39
25	07:20 16:36-16:42/6 17:07	06:44 17:46	05:58 18:18	06:07 19:52	05:34 20:23	05:27 20:40
26	07:20 16:37-16:43/6 17:08	06:42 17:47	05:56 18:19	06:06 19:53	05:33 20:23	05:28 20:40
27	07:19 16:37-16:44/7 17:09	06:41 17:48	05:54 18:20	06:05 19:54	05:32 20:24	05:28 20:40
28	07:18 16:38-16:45/7 17:10	06:39 17:49	05:53 18:21	06:03 19:55	05:32 20:25	05:28 20:40
29	07:17 16:40-16:48/8 17:12		06:51 19:22	06:02 19:56	05:31 20:26	05:29 20:40
30	07:16 16:41-16:49/8 17:13		06:49 19:23	06:00 19:57	05:30 20:27	05:29 20:40
31	07:15 16:42-16:50/8 17:14		06:47 19:24		05:30 20:28	
Ore potenziali eliofanìa	296	296	369	400	450	454
Somma minuti d'ombra	1351	466	505	0	0	0

Legenda della tabella:

Giorno del mese Alba (hh:mm) Inizio ombreggiamento (hh:mm)-Fine ombreggiamento (hh:mm)/Minuti d'ombra  
Tramonto (hh:mm) Inizio ombreggiamento (hh:mm)-Fine ombreggiamento (hh:mm)/Minuti d'ombra



## SHADOW - Calendario per WTG

Calcolo: Real and worst case WTG: 27 - MU30  
Assunzioni sui calcoli d'ombra

Probabilità di eliofanìa (media ore giornaliere di insolazione) [CAMPOBASSO]

Gen Feb Mar Apr Mag Giu Lug Ago Set Ott Nov Dic  
4,21 4,83 5,24 6,37 6,76 8,17 9,01 9,23 7,23 4,84 4,00 3,35

Tempo di operatività

N NNE ENE E ESE SSE S SSO OSO O ONO NNO Somma  
1.112 199 90 122 110 71 112 909 1.994 247 130 1.423 6.519

	Luglio	Agosto	Settembre	Ottobre	Novembre	Dicembre		
1	05:30 20:40	05:54 20:20	06:26 19:36	06:57 18:44	17:54-18:22/28 18:44	06:32 16:57	07:08 16:32	08:35-09:37/62
2	05:30 20:39	05:55 20:19	06:27 19:34	06:58 18:43	17:54-18:20/26 18:43	06:33 16:56	07:09 16:31	08:35-09:39/64
3	05:31 20:39	05:56 20:18	06:28 19:33	06:59 18:41	17:54-18:18/24 18:41	06:34 16:54	07:10 16:31	08:34-09:40/66
4	05:31 20:39	05:57 20:17	06:29 19:31	07:00 18:39	17:54-18:16/22 18:39	06:36 16:53	07:11 16:31	08:34-09:41/67
5	05:32 20:39	05:58 20:15	06:30 19:29	07:01 18:38	17:54-18:14/20 18:38	06:37 16:52	07:12 16:31	07:36-07:40/4 08:34-09:42/68
6	05:32 20:39	05:59 20:14	06:31 19:28	07:02 18:36	17:54-18:13/19 18:36	06:38 16:51	07:13 16:31	07:37-07:42/5 08:33-09:43/70
7	05:33 20:38	06:00 20:13	06:32 19:26	07:03 18:34	17:32-17:44/12 17:56-18:12/16	06:39 16:50	07:14 16:31	07:38-07:43/5 08:33-09:44/71
8	05:34 20:38	06:01 20:12	06:33 19:24	07:04 18:33	17:28-17:46/18 17:57-18:10/13	06:41 16:49	07:15 16:30	07:39-07:45/6 08:33-09:46/73
9	05:34 20:38	06:02 20:10	06:34 19:23	07:05 18:31	17:26-17:48/22 17:58-18:08/10	06:42 16:47	07:16 16:30	07:40-07:46/6 08:33-09:47/74
10	05:35 20:37	06:03 20:09	06:35 19:21	07:07 18:29	17:24-17:49/25 18:01-18:06/5	06:43 16:46	07:16 16:30	07:41-07:47/6 08:33-09:47/74
11	05:36 20:37	06:04 20:08	06:36 19:19	07:08 18:28	17:22-17:50/28 18:28	06:44 16:45	07:17 16:31	07:41-07:47/6 08:33-09:48/75
12	05:37 20:36	06:05 20:06	06:37 19:17	07:09 18:26	17:21-17:51/30 18:26	06:45 16:44	07:18 16:31	07:42-07:48/6 08:33-09:49/76
13	05:37 20:36	06:06 20:05	06:38 19:16	07:10 18:25	17:20-17:51/31 18:25	06:47 16:43	07:19 16:31	07:43-07:49/6 08:33-09:50/77
14	05:38 20:35	06:07 20:04	06:39 19:14	07:11 18:23	17:19-17:52/33 18:23	06:48 16:42	07:20 16:31	07:44-07:50/6 08:34-09:51/77
15	05:39 20:35	06:08 20:02	06:40 19:12	07:12 18:21	17:19-17:52/33 18:21	06:49 16:42	07:20 16:31	07:45-07:51/6 08:33-09:51/78
16	05:40 20:34	06:09 20:01	06:41 19:10	07:13 18:20	17:18-17:52/34 18:20	06:50 16:41	07:21 16:31	07:45-07:51/6 08:34-09:52/78
17	05:40 20:33	06:10 19:59	06:42 19:09	07:14 18:18	17:17-17:52/35 18:18	06:51 16:40	07:22 16:32	07:46-07:52/6 08:35-09:53/78
18	05:41 20:33	06:11 19:58	06:43 19:07	07:15 18:17	17:17-17:51/34 18:17	06:53 16:39	07:23 16:32	07:46-07:52/6 08:34-09:53/79
19	05:42 20:32	06:13 19:56	06:44 19:05	07:17 18:15	17:17-17:51/34 18:15	06:54 16:38	07:23 16:32	07:47-07:53/6 08:35-09:54/79
20	05:43 20:31	06:14 19:55	06:45 19:04	07:18 18:14	17:17-17:50/33 18:14	06:55 16:38	07:24 16:33	07:48-07:54/6 08:36-09:55/79
21	05:44 20:30	06:15 19:53	06:46 19:02	07:19 18:12	17:17-17:49/32 18:12	06:56 16:37	07:24 16:33	07:48-07:54/6 08:36-09:56/80
22	05:45 20:30	06:16 19:52	06:47 19:00	07:20 18:11	17:18-17:47/29 18:11	06:57 16:36	07:25 16:34	07:49-07:55/6 08:37-09:57/80
23	05:46 20:29	06:17 19:50	06:48 18:58	07:21 18:09	17:18-17:45/27 18:09	06:59 16:36	07:25 16:34	07:49-07:55/6 08:37-09:57/80
24	05:47 20:28	06:18 19:49	06:49 18:57	07:22 18:08	17:19-17:44/25 18:08	07:00 16:35	07:26 16:35	07:49-07:55/6 08:37-09:56/79
25	05:47 20:27	06:19 19:47	06:51 18:55	06:24 17:06	16:20-16:43/23 17:06	07:01 16:34	07:26 16:35	07:50-07:56/6 08:38-09:57/79
26	05:48 20:26	06:20 19:46	06:52 18:53	06:25 17:05	16:21-16:41/20 17:05	07:02 16:34	07:27 16:36	07:50-07:56/6 08:38-09:57/79
27	05:49 20:25	06:21 19:44	06:53 18:51	06:26 17:04	16:22-16:39/17 17:04	07:03 16:33	07:27 16:37	07:50-07:56/6 08:39-09:57/78
28	05:50 20:24	06:22 19:43	06:54 18:50	06:27 17:02	16:25-16:39/14 17:02	07:04 16:33	07:27 16:37	07:51-07:57/6 08:40-09:58/78
29	05:51 20:23	06:23 19:41	06:55 18:48	06:28 17:01	16:27-16:37/10 17:01	07:05 16:32	07:28 16:38	07:51-07:57/6 08:41-09:58/77
30	05:52 20:22	06:24 19:39	06:56 18:46	06:30 16:59	17:55-18:23/28 16:59	07:07 16:32	07:28 16:39	07:51-07:57/6 08:41-09:58/77
31	05:53 20:21	06:25 19:38		06:31 16:58			07:28 16:40	07:51-07:57/6 08:42-09:58/76
Ore potenziali eliofanìa	461	429	375	345	296	286		
Somma minuti d'ombra	0	0	175	782	575	2486		

Legenda della tabella:

Giorno del mese Alba (hh:mm) Inizio ombreggiamento (hh:mm)-Fine ombreggiamento (hh:mm)/Minuti d'ombra  
Tramonto (hh:mm) Inizio ombreggiamento (hh:mm)-Fine ombreggiamento (hh:mm)/Minuti d'ombra

## SHADOW - Calendario per WTG

Calcolo: Real and worst case WTG: 28 - MU28  
Assunzioni sui calcoli d'ombra

Probabilità di eliofanìa (media ore giornaliere di insolazione) [CAMPOBASSO]

Gen Feb Mar Apr Mag Giu Lug Ago Set Ott Nov Dic  
4,21 4,83 5,24 6,37 6,76 8,17 9,01 9,23 7,23 4,84 4,00 3,35

Tempo di operatività

N NNE ENE E ESE SSE S SSO OSO O ONO NNO Somma  
1.112 199 90 122 110 71 112 909 1.994 247 130 1.423 6.519

	Gennaio	Febbraio	Marzo	Aprile	Maggio	Giugno
1	07:28 07:51-07:53/2 16:41	07:14 17:15	06:37 17:14-17:29/15 17:50	06:46 18:55-19:04/9 19:25	05:59 19:58	05:29 20:28
2	07:28 07:51-07:53/2 16:41	07:13 17:17	06:36 17:13-17:30/17 17:52	06:44 18:58-19:05/7 19:26	05:58 19:59	05:29 20:29
3	07:28 07:51-07:53/2 16:42	07:12 17:18	06:34 17:13-17:31/18 17:53	06:42 19:28	05:56 20:00	05:28 20:30
4	07:28 07:51-07:53/2 16:43	07:11 17:19	06:33 17:14-17:33/19 17:54	06:41 19:29	05:55 20:01	05:28 20:31
5	07:28 07:51-07:52/1 16:44	07:10 17:21	06:31 17:14-17:33/19 17:55	06:39 19:30	05:54 20:02	05:28 20:31
6	07:28 16:45	07:09 17:22	06:29 17:14-17:34/20 17:56	06:37 19:31	05:53 20:04	05:27 20:32
7	07:28 16:46	07:08 17:23	06:28 17:15-17:36/21 17:57	06:36 19:32	05:51 20:05	05:27 20:33
8	07:28 16:47	07:07 17:24	06:26 17:16-17:37/21 17:59	06:34 19:33	05:50 20:06	05:27 20:33
9	07:28 16:48	07:05 17:26	06:25 17:17-17:38/21 18:00	06:32 19:34	05:49 20:07	05:27 20:34
10	07:28 16:49	07:04 17:27	06:23 17:19-17:37/18 18:01	06:31 19:35	05:48 20:08	05:26 20:34
11	07:28 16:50	07:03 17:28	06:21 17:22-17:34/12 18:02	06:29 19:36	05:47 20:09	05:26 20:35
12	07:27 16:51	07:02 17:29	06:20 18:03	06:27 19:37	05:46 20:10	05:26 20:36
13	07:27 16:52	07:00 17:31	06:18 18:04	06:26 19:39	05:44 20:11	05:26 20:36
14	07:27 16:53	06:59 17:32	06:16 18:05	06:24 19:40	05:43 20:12	05:26 20:36
15	07:26 16:55	06:58 17:33	06:15 18:07	06:23 19:41	05:42 20:13	05:26 20:37
16	07:26 16:56	06:57 17:34	06:13 18:08	06:21 19:42	05:41 20:14	05:26 20:37
17	07:25 16:57	06:55 17:36	06:11 18:09	06:19 19:43	05:40 20:15	05:26 20:38
18	07:25 16:58	06:54 17:37	06:10 18:10	06:18 19:44	05:39 20:16	05:26 20:38
19	07:24 16:59	06:52 17:38	06:08 18:11	06:16 19:45	05:39 20:17	05:26 20:38
20	07:24 17:00	06:51 17:39	06:06 17:50-17:51/1 18:12	06:15 19:46	05:38 20:18	05:26 20:39
21	07:23 17:02	06:49 17:41	06:04 17:49-17:52/3 18:13	06:13 19:47	05:37 20:19	05:26 20:39
22	07:22 17:03	06:48 17:18-17:19/1 17:42	06:03 17:48-17:53/5 18:14	06:12 19:48	05:36 20:20	05:27 20:39
23	07:22 17:04	06:47 17:17-17:21/4 17:43	06:01 17:48-17:55/7 18:15	06:10 19:49	05:35 20:21	05:27 20:39
24	07:21 17:05	06:45 17:16-17:22/6 17:44	05:59 17:48-17:55/7 18:17	06:09 19:51	05:34 20:22	05:27 20:39
25	07:20 17:07	06:44 17:16-17:24/8 17:46	05:58 17:48-17:56/8 18:18	06:07 19:52	05:34 20:23	05:27 20:39
26	07:20 17:08	06:42 17:14-17:25/11 17:47	05:56 17:48-17:57/9 18:19	06:06 19:53	05:33 20:23	05:28 20:40
27	07:19 17:09	06:41 17:14-17:26/12 17:48	05:54 17:49-17:59/10 18:20	06:04 19:54	05:32 20:24	05:28 20:40
28	07:18 17:10	06:39 17:14-17:27/13 17:49	05:52 17:50-18:00/10 18:21	06:03 19:55	05:32 20:25	05:28 20:40
29	07:17 17:12		06:51 18:51-19:00/9 19:22	06:02 19:56	05:31 20:26	05:29 20:40
30	07:16 17:13		06:49 18:53-19:02/9 19:23	06:00 19:57	05:30 20:27	05:29 20:40
31	07:15 17:14		06:47 18:54-19:03/9 19:24		05:30 20:28	
Ore potenziali eliofanìa	296	296	369	400	450	454
Somma minuti d'ombra	9	55	288	16	0	0

Legenda della tabella:

Giorno del mese Alba (hh:mm) Inizio ombreggiamento (hh:mm)-Fine ombreggiamento (hh:mm)/Minuti d'ombra  
Tramonto (hh:mm) Inizio ombreggiamento (hh:mm)-Fine ombreggiamento (hh:mm)/Minuti d'ombra

## SHADOW - Calendario per WTG

Calcolo: Real and worst case WTG: 28 - MU28  
Assunzioni sui calcoli d'ombra

Probabilità di eliofanìa (media ore giornaliere di insolazione) [CAMPOBASSO]

Gen Feb Mar Apr Mag Giu Lug Ago Set Ott Nov Dic  
4,21 4,83 5,24 6,37 6,76 8,17 9,01 9,23 7,23 4,84 4,00 3,35

Tempo di operatività

N NNE ENE E ESE SSE S SSO OSO O ONO NNO Somma  
1.112 199 90 122 110 71 112 909 1.994 247 130 1.423 6.519

	Luglio	Agosto	Settembre	Ottobre	Novembre	Dicembre
1	05:30 20:39	05:54 20:20	06:26 19:36	06:57 18:44	06:32 16:57	07:08 16:32
2	05:30 20:39	05:55 20:19	06:27 19:34	06:58 18:43	18:02-18:10/8 06:33	07:09 16:31
3	05:31 20:39	05:56 20:18	06:28 19:33	06:59 18:41	17:58-18:14/16 06:34	07:10 16:31
4	05:31 20:39	05:57 20:17	06:29 19:31	07:00 18:39	17:55-18:16/21 06:36	07:11 16:31
5	05:32 20:39	05:58 20:15	06:30 19:29	07:01 18:38	17:53-18:14/21 06:37	07:12 16:31
6	05:32 20:38	05:59 20:14	06:31 19:28	07:02 18:36	17:51-18:13/22 06:38	07:13 16:31
7	05:33 20:38	06:00 20:13	06:32 19:26	07:03 18:34	17:51-18:12/21 06:39	07:14 16:30
8	05:34 20:38	06:01 20:12	06:33 19:24	07:04 18:33	17:50-18:10/20 06:40	07:15 16:30
9	05:34 20:37	06:02 20:10	06:34 19:22	07:05 18:31	17:49-18:08/19 06:42	07:15 16:30
10	05:35 20:37	06:03 20:09	06:35 19:21	18:51-18:59/8 07:06	17:48-18:06/18 06:43	07:16 16:30
11	05:36 20:37	06:04 20:08	06:36 19:19	18:48-18:57/9 07:08	17:47-18:04/17 06:44	07:17 16:30
12	05:36 20:36	06:05 20:06	06:37 19:17	18:46-18:55/9 07:09	17:47-18:03/16 06:45	07:18 16:31
13	05:37 20:36	06:06 20:05	06:38 19:16	18:45-18:54/9 07:10	17:46-18:01/15 06:47	07:19 16:31
14	05:38 20:35	06:07 20:04	06:39 19:14	18:43-18:52/9 07:11	17:46-17:59/13 06:48	07:20 16:31
15	05:39 20:35	06:08 20:02	06:40 19:12	18:40-18:50/10 07:12	17:47-17:58/11 06:49	07:20 16:31
16	05:40 20:34	06:09 20:01	06:41 19:10	18:38-18:48/10 07:13	17:47-17:57/10 06:50	07:21 16:31
17	05:40 20:33	06:10 19:59	06:42 19:09	18:37-18:47/10 07:14	17:47-17:55/8 06:51	07:22 16:32
18	05:41 20:33	06:11 19:58	06:43 19:07	18:36-18:45/9 07:15	17:48-17:53/5 06:53	07:22 16:32
19	05:42 20:32	06:12 19:56	06:44 19:05	18:35-18:43/8 07:17	17:48-17:51/3 06:54	07:23 16:32
20	05:43 20:31	06:13 19:55	06:45 19:03	18:35-18:41/6 07:18	06:55	07:24 16:33
21	05:44 20:30	06:15 19:53	06:46 19:02	18:34-18:40/6 07:19	06:56	07:24 16:33
22	05:45 20:30	06:16 19:52	06:47 19:00	18:34-18:38/4 07:20	06:57	07:25 16:34
23	05:46 20:29	06:17 19:50	06:48 18:58	18:34-18:36/2 07:21	06:59	07:25 16:34
24	05:46 20:28	06:18 19:49	06:49 18:56	07:22 18:08	07:00	07:26 16:35
25	05:47 20:27	06:19 19:47	06:50 18:55	06:24 17:06	07:01	07:26 16:35
26	05:48 20:26	06:20 19:46	06:51 18:53	06:25 17:05	07:02	07:27 16:36
27	05:49 20:25	06:21 19:44	06:53 18:51	06:26 17:03	07:03	07:27 16:37
28	05:50 20:24	06:22 19:42	06:54 18:50	06:27 17:02	07:04	07:27 16:37
29	05:51 20:23	06:23 19:41	06:55 18:48	06:28 17:01	07:05	07:27 16:38
30	05:52 20:22	06:24 19:39	06:56 18:46	06:30 16:59	07:06	07:28 16:39
31	05:53 20:21	06:25 19:38		06:31 16:58	07:07	07:28 16:39
Ore potenziali eliofanìa	461	429	375	345	296	286
Somma minuti d'ombra	0	0	109	264	0	69

Legenda della tabella:

Giorno del mese Alba (hh:mm) Inizio ombreggiamento (hh:mm)-Fine ombreggiamento (hh:mm)/Minuti d'ombra  
Tramonto (hh:mm) Inizio ombreggiamento (hh:mm)-Fine ombreggiamento (hh:mm)/Minuti d'ombra

## SHADOW - Calendario per WTG

Calcolo: Real and worst case WTG: 29 - MU26  
Assunzioni sui calcoli d'ombra

Probabilità di eliofanía (media ore giornaliere di insolazione) [CAMPOBASSO]  
Gen Feb Mar Apr Mag Giu Lug Ago Set Ott Nov Dic  
4,21 4,83 5,24 6,37 6,76 8,17 9,01 9,23 7,23 4,84 4,00 3,35

Tempo di operatività

N NNE ENE E ESE SSE S SSO OSO O ONO NNO Somma  
1.112 199 90 122 110 71 112 909 1.994 247 130 1.423 6.519

	Gennaio	Febbraio	Marzo	Aprile	Maggio	Giugno
1	07:28 16:41	07:14 07:35-07:47/12 17:15	06:37 16:47-17:24/37 17:50 07:11-08:10/59	06:46 17:27-18:28/61 19:25 18:45-19:04/19	05:59 19:01-19:09/8 19:58	05:29 19:43-20:03/20 20:28
2	07:28 16:41	07:13 07:33-07:48/15 17:17	06:36 16:44-17:26/42 17:51 07:10-08:09/59	06:44 17:28-18:28/60 19:26 18:47-19:05/18	05:58 19:59	05:29 19:43-20:04/21 20:29
3	07:28 16:42	07:12 07:32-07:50/18 17:18	06:34 16:42-17:27/45 17:53 07:10-08:08/58	06:42 17:29-18:26/57 19:28 18:46-19:06/20	05:56 20:00	05:28 19:42-20:04/22 20:30
4	07:28 16:43	07:11 07:31-07:52/21 17:19	06:33 16:40-17:29/49 17:54 07:11-08:07/56	06:41 17:30-18:24/54 19:29 18:45-19:07/22	05:55 20:01	05:28 19:43-20:05/22 20:31
5	07:28 16:44	07:10 07:30-07:55/25 17:20	06:31 16:38-17:30/52 17:55 07:11-08:06/55	06:39 17:31-18:24/53 19:30 18:44-19:09/25	05:54 20:02	05:28 19:43-20:06/23 20:31
6	07:28 16:45	07:09 07:29-07:58/29 17:22	06:29 16:36-17:31/55 17:56 07:12-08:06/54	06:37 17:32-18:22/50 19:31 18:45-19:09/24	05:52 20:04	05:27 19:42-20:06/24 20:32
7	07:28 16:46	07:08 07:28-08:00/32 17:23	06:28 16:35-17:33/58 17:57 07:13-08:04/51	06:36 17:33-18:19/46 19:32 18:44-19:10/26	05:51 20:05	05:27 19:42-20:07/25 20:33
8	07:28 16:47	07:07 07:27-08:02/35 17:24	06:26 16:34-17:33/59 17:59 17:35-17:37/2	06:34 17:35-18:18/43 19:33 18:45-19:12/27	05:50 20:06	05:27 19:43-20:08/25 20:33
9	07:28 16:48	07:05 07:25-08:02/37 17:26	06:25 16:32-17:38/66 18:00 07:15-08:01/46	06:32 17:37-18:15/38 19:34 18:45-19:12/27	05:49 20:07	05:26 19:43-20:09/26 20:34
10	07:28 16:49	07:04 07:24-08:04/40 17:27	06:23 16:32-17:40/68 18:01 07:16-07:59/43	06:31 17:38-18:13/35 19:35 18:45-19:13/28	05:48 20:08	05:26 19:42-20:08/26 20:34
11	07:28 16:50	07:03 07:23-08:05/42 17:28	06:21 16:30-17:41/71 18:02 07:17-07:57/40	06:29 17:42-18:10/28 19:36 18:46-19:15/29	05:47 20:09	05:26 19:42-20:09/27 20:35
12	07:27 16:51	07:02 07:21-08:06/45 17:29	06:20 16:29-17:41/72 18:03 07:18-07:55/37	06:27 17:45-18:06/21 19:37 18:45-19:15/30	05:45 20:10	05:26 19:43-20:09/26 20:35
13	07:27 16:52	07:00 07:20-08:07/47 17:31	06:18 16:29-17:43/74 18:04 07:20-07:53/33	06:26 17:50-18:00/10 19:38 18:44-19:16/32	05:44 20:11	05:26 19:43-20:10/27 20:36
14	07:27 16:53	06:59 07:19-08:08/49 17:32	06:16 16:28-17:44/76 18:05 07:22-07:50/28	06:24 18:44-19:18/34 19:40	05:43 20:12	05:26 19:43-20:10/27 20:36
15	07:26 16:55	06:58 07:17-08:08/51 17:33	06:15 16:27-17:45/78 18:07 07:25-07:46/21	06:23 18:43-19:18/35 19:41	05:42 20:13	05:26 19:43-20:11/28 20:37
16	07:26 16:56	06:56 07:16-08:10/54 17:34	06:13 16:27-17:47/80 18:08 07:31-07:40/9	06:21 18:43-19:20/37 19:42	05:41 20:14	05:26 19:43-20:11/28 20:37
17	07:25 16:57	06:55 07:15-08:10/55 17:36	06:11 16:26-17:48/82 18:09	06:19 18:42-19:20/38 19:43	05:40 20:15	05:26 19:43-20:11/28 20:38
18	07:25 16:58	06:54 07:13-08:10/57 17:37	06:09 16:25-17:48/83 18:10	06:18 18:43-19:22/39 19:44	05:39 20:16	05:26 19:43-20:12/29 20:38
19	07:24 16:59	06:52 07:12-08:11/59 17:38	06:08 16:26-17:49/83 18:11	06:16 18:42-19:22/40 19:45	05:38 20:17	05:26 19:45-20:13/28 20:38
20	07:24 17:00	06:51 07:11-08:11/60 17:39	06:06 16:25-17:51/86 18:12	06:15 18:43-19:24/41 19:46	05:38 20:18	05:26 19:45-20:13/28 20:39
21	07:23 17:02	06:49 07:11-08:11/60 17:41	06:04 16:25-17:52/87 18:13	06:13 18:43-19:23/40 19:47	05:37 20:19	05:26 19:45-20:13/28 20:39
22	07:22 17:03	06:48 07:10-08:11/61 17:42	06:03 16:24-17:53/89 18:14	06:12 18:44-19:23/39 19:48	05:36 20:20	05:26 19:45-20:13/28 20:39
23	07:22 17:04	06:47 07:10-08:12/62 17:43	06:01 16:25-17:55/90 18:15	06:10 18:43-19:22/39 19:49	05:35 20:21	05:27 19:45-20:13/28 20:39
24	07:21 17:05	06:45 07:10-08:11/61 17:44	05:59 16:25-17:55/90 18:17	06:09 18:45-19:21/36 19:50	05:34 19:49-19:56/7 20:22	05:27 19:45-20:14/29 20:39
25	07:20 17:07	06:44 07:10-08:11/61 17:46	05:58 16:24-17:56/92 18:18	06:07 18:45-19:20/35 19:52	05:34 19:48-19:58/10 20:23	05:27 19:45-20:13/28 20:39
26	07:20 17:08	06:42 17:00-17:11/11 17:47 07:10-08:11/61	05:56 16:24-17:57/93 18:19	06:06 18:46-19:19/33 19:53	05:33 19:46-19:58/12 20:23	05:28 19:45-20:13/28 20:40
27	07:19 17:09	06:40 16:54-17:17/23 17:48 07:10-08:11/61	05:54 16:25-17:33/68 18:20 17:44-17:59/15	06:04 18:48-19:18/30 19:54	05:32 19:46-20:00/14 20:24	05:28 19:46-20:14/28 20:40
28	07:18 17:10	06:39 16:50-17:20/30 17:49 07:10-08:10/60	05:52 16:25-17:32/67 18:21 17:44-18:00/16	06:03 18:49-19:16/27 19:55	05:32 19:45-20:00/15 20:25	05:28 19:46-20:14/28 20:40
29	07:17 17:12		06:51 17:25-18:31/66 19:22 18:43-19:00/17	06:02 18:51-19:15/24 19:56	05:31 19:44-20:00/16 20:26	05:29 19:47-20:14/27 20:40
30	07:16 17:13	07:37-07:41/4	06:49 17:26-18:31/65 19:23 18:44-19:02/18	06:00 18:54-19:13/19 19:57	05:30 19:44-20:02/18 20:27	05:29 19:47-20:14/27 20:40
31	07:15 17:14	07:36-07:45/9	06:47 17:27-18:30/63 19:24 18:45-19:03/18		05:30 19:43-20:02/19 20:28	
Ore potenziali eliofanía	296	296	369	400	450	454
Somma minuti d'ombra	13	1334	2970	1469	119	789

Legenda della tabella:

Giorno del mese Alba (hh:mm) Inizio ombreggiamento (hh:mm)-Fine ombreggiamento (hh:mm)/Minuti d'ombra  
Tramonto (hh:mm) Inizio ombreggiamento (hh:mm)-Fine ombreggiamento (hh:mm)/Minuti d'ombra

## SHADOW - Calendario per WTG

Calcolo: Real and worst case WTG: 29 - MU26  
Assunzioni sui calcoli d'ombra

Probabilità di eliofania (media ore giornaliere di insolazione) [CAMPOBASSO]

Gen Feb Mar Apr Mag Giu Lug Ago Set Ott Nov Dic  
4,21 4,83 5,24 6,37 6,76 8,17 9,01 9,23 7,23 4,84 4,00 3,35

Tempo di operatività

N NNE ENE E ESE SSE S SSO OSO O ONO NNO Somma  
1.112 199 90 122 110 71 112 909 1.994 247 130 1.423 6.519

	Luglio	Agosto	Settembre	Ottobre	Novembre	Dicembre
1	05:30 19:47-20:14/27 20:39	05:54 20:20	06:26 17:40-18:09/29 19:36 18:45-19:14/29	06:57 17:08-18:22/74 18:44 07:58-08:33/35	06:32 06:54-07:34/40 16:57	07:08 16:32
2	05:30 19:47-20:13/26 20:39	05:55 20:19	06:27 17:37-18:12/35 19:34 18:44-19:12/28	06:58 17:09-18:20/71 18:43 07:56-08:35/39	06:33 06:55-07:32/37 16:56	07:09 16:31
3	05:31 19:48-20:14/26 20:39	05:56 20:18	06:28 17:35-18:13/38 19:33 18:43-19:10/27	06:59 17:09-18:18/69 18:41 07:54-08:36/42	06:34 06:56-07:30/34 16:54	07:10 16:31
4	05:31 19:48-20:13/25 20:39	05:57 20:16	06:29 17:32-18:15/43 19:31 18:42-19:09/27	07:00 17:09-18:16/67 18:39 07:52-08:37/45	06:36 06:58-07:29/31 16:53	07:11 16:31
5	05:32 19:49-20:13/24 20:39	05:58 20:15	06:30 17:30-18:16/46 19:29 18:41-19:07/26	07:01 17:10-18:10/60 07:50-08:38/48 18:38 18:11-18:14/3	06:37 06:59-07:27/28 16:52	07:12 16:31
6	05:32 19:48-20:13/25 20:38	05:59 20:14	06:31 17:28-18:18/50 19:28 18:41-19:05/24	07:02 17:10-18:09/59 18:36 07:49-08:39/50	06:38 07:00-07:25/25 16:51	07:13 16:31
7	05:33 19:49-20:13/24 20:38	06:00 20:13	06:32 17:26-18:19/53 19:26 18:40-19:04/24	07:03 17:12-18:08/56 18:34 07:49-08:41/52	06:39 07:02-07:23/21 16:50	07:14 16:30
8	05:34 19:50-20:13/23 20:38	06:01 20:12	06:33 17:25-18:19/54 19:24 18:40-19:02/22	07:04 17:13-18:07/54 18:33 07:47-08:41/54	06:40 07:03-07:21/18 16:48	07:15 16:30
9	05:34 19:50-20:12/22 20:37	06:02 20:10	06:34 17:23-18:20/57 19:22 18:40-19:00/20	07:05 17:14-18:05/51 18:31 07:46-08:42/56	06:42 07:04-07:19/15 16:47	07:15 16:30
10	05:35 19:50-20:12/22 20:37	06:03 20:09	06:35 17:22-18:21/59 19:21 18:40-18:59/19	07:06 17:15-18:03/48 18:29 07:45-08:42/57	06:43 07:06-07:18/12 16:46	07:16 16:30
11	05:36 19:51-20:12/21 20:37	06:04 20:08	06:36 17:20-18:21/61 19:19 18:38-18:57/19	07:08 17:17-18:00/43 18:28 07:44-08:42/58	06:44 07:07-07:16/9 16:45	07:17 16:30
12	05:36 19:51-20:10/19 20:36	06:05 19:08-19:19/11 20:06	06:37 17:19-18:22/63 19:17 18:37-18:55/18	07:09 17:19-17:58/39 18:26 07:44-08:42/58	06:45 07:08-07:12/4 16:44	07:18 16:31
13	05:37 19:52-20:10/18 20:36	06:06 19:01-19:22/21 20:05	06:38 17:18-18:22/64 19:16 18:36-18:54/18	07:10 17:21-17:55/34 18:24 07:43-08:42/59	06:47 07:21-17:55/34 16:43	07:19 16:31
14	05:38 19:53-20:10/17 20:35	06:07 18:58-19:23/25 20:04	06:39 17:17-18:22/65 19:14 18:35-18:52/17	07:11 17:23-17:52/29 18:23 07:43-08:43/60	06:48 07:20-17:52/29 16:42	07:20 16:31
15	05:39 19:54-20:10/16 20:35	06:08 18:56-19:24/28 20:02	06:40 17:15-18:22/67 19:12 18:34-18:50/16	07:12 17:28-17:48/20 18:21 07:43-08:43/60	06:49 07:20-17:48/20 16:41	07:20 16:31
16	05:40 19:54-20:08/14 20:34	06:09 18:54-19:25/31 20:01	06:41 17:14-18:23/69 19:10 18:34-18:48/14	07:13 07:42-08:43/61 18:20	06:50 07:20-17:48/20 16:41	07:21 16:31
17	05:40 19:55-20:08/13 20:33	06:10 18:53-19:26/33 19:59	06:42 17:14-18:23/69 18:33-18:47/14 19:09 18:24-18:32/8	07:14 07:42-08:43/61 18:18	06:51 07:20-17:48/20 16:40	07:22 16:32
18	05:41 19:57-20:08/11 20:33	06:11 18:51-19:27/36 19:58	06:43 17:13-18:45/92 19:07	07:15 07:41-08:42/61 18:17	06:53 07:20-17:48/20 16:39	07:22 16:32
19	05:42 19:58-20:07/9 20:32	06:12 18:50-19:27/37 19:56	06:44 17:12-18:43/91 19:05	07:17 07:41-08:42/61 18:15	06:54 07:20-17:48/20 16:38	07:23 16:32
20	05:43 20:01-20:07/6 20:31	06:13 18:49-19:28/39 19:55	06:45 17:11-18:41/90 19:03	07:18 07:42-08:43/61 18:14	06:55 07:20-17:48/20 16:37	07:24 16:33
21	05:44 20:30 20:30	06:14 18:48-19:28/40 19:53	06:46 17:11-18:40/89 19:02	07:19 07:42-08:42/60 18:12	06:56 07:20-17:48/20 16:37	07:24 16:33
22	05:45 20:30 20:30	06:16 18:47-19:28/41 19:52	06:47 17:10-18:38/88 19:00	07:20 07:42-08:41/59 18:11	06:57 07:20-17:48/20 16:36	07:25 16:34
23	05:46 20:29 20:29	06:17 18:47-19:28/41 19:50	06:48 17:10-18:36/86 18:58	07:21 07:42-08:41/59 18:09	06:59 07:20-17:48/20 16:35	07:25 16:34
24	05:46 20:28 20:28	06:18 18:46-19:26/40 19:49	06:49 17:09-18:34/85 18:56	07:22 07:44-08:41/57 18:08	07:00 07:20-17:48/20 16:35	07:26 16:35
25	05:47 20:27 20:27	06:19 18:46-19:25/39 19:47	06:50 17:09-18:32/83 18:55	06:24 06:45-07:40/55 17:06	07:01 07:20-17:48/20 16:34	07:26 16:35
26	05:48 20:26 20:26	06:20 18:45-19:23/38 19:46	06:51 17:09-18:31/82 18:53	06:25 06:46-07:39/53 17:05	07:02 07:20-17:48/20 16:34	07:27 16:36
27	05:49 20:25 20:25	06:21 18:45-19:22/37 19:44	06:53 17:08-18:29/81 18:51	06:26 06:47-07:38/51 17:03	07:03 07:20-17:48/20 16:33	07:27 16:37
28	05:50 20:24 20:24	06:22 18:45-19:20/35 19:42	06:54 17:08-18:27/79 18:50 08:08-08:25/17	06:27 06:49-07:38/49 17:02	07:04 07:20-17:48/20 16:33	07:27 16:37
29	05:51 20:23 20:23	06:23 18:45-19:18/33 19:41	06:55 17:08-18:25/77 18:48 08:04-08:29/25	06:28 06:50-07:37/47 17:01	07:05 07:20-17:48/20 16:32	07:27 16:38
30	05:52 20:22 20:22	06:24 17:50-18:01/11 19:39 18:45-19:17/32	06:56 17:08-18:23/75 18:46 08:01-08:31/30	06:29 06:51-07:35/44 16:59	07:06 07:20-17:48/20 16:32	07:28 16:39
31	05:53 20:21 20:21	06:25 17:44-18:06/22 19:38 18:45-19:15/30		06:31 06:52-07:34/42 16:58		07:28 16:39
Ore potenziali eliofania	461	429	375	345	296	286
Somma minuti d'ombra	388	700	2462	2431	274	0

Legenda della tabella:

Giorno del mese Alba (hh:mm) Inizio ombreggiamento (hh:mm)-Fine ombreggiamento (hh:mm)/Minuti d'ombra  
Tramonto (hh:mm) Inizio ombreggiamento (hh:mm)-Fine ombreggiamento (hh:mm)/Minuti d'ombra

## SHADOW - Calendario per WTG

Calcolo: Real and worst case WTG: 30 - MU27  
Assunzioni sui calcoli d'ombra

Probabilità di eliofanìa (media ore giornaliere di insolazione) [CAMPOBASSO]

Gen Feb Mar Apr Mag Giu Lug Ago Set Ott Nov Dic  
4,21 4,83 5,24 6,37 6,76 8,17 9,01 9,23 7,23 4,84 4,00 3,35

Tempo di operatività

N NNE ENE E ESE SSE S SSO OSO O ONO NNO Somma  
1.112 199 90 122 110 71 112 909 1.994 247 130 1.423 6.519

	Gennaio	Febbraio	Marzo	Aprile	Maggio	Giugno
1	07:28 16:41	07:14 16:40-16:51/11 17:15	06:37 17:04-17:29/25 17:50	06:46 19:25	05:59 19:58	05:29 20:28
2	07:28 16:41	07:13 16:41-16:52/11 17:17	06:36 17:07-17:30/23 17:51	06:44 19:26	05:58 19:59	05:29 20:29
3	07:28 16:42	07:12 16:43-16:54/11 17:18	06:34 17:11-17:31/20 17:53	06:42 19:28	05:56 20:00	05:28 20:30
4	07:28 16:43	07:11 16:44-16:55/11 17:19	06:33 17:11-17:33/22 17:54	06:41 19:03-19:07/4 19:29	05:55 20:01	05:28 20:31
5	07:28 16:44	07:10 16:46-16:57/11 17:20	06:31 17:11-17:33/22 17:55	06:39 19:02-19:09/7 19:30	05:54 20:02	05:28 20:31
6	07:28 16:45	07:09 16:48-16:58/10 17:22	06:29 17:12-17:34/22 17:56	06:37 19:00-19:09/9 19:31	05:52 20:04	05:27 20:32
7	07:28 16:46	07:08 16:52-16:58/6 17:23	06:28 17:13-17:36/23 17:57	06:36 18:58-19:10/12 19:32	05:51 20:05	05:27 20:33
8	07:28 16:47	07:07 17:24	06:26 17:14-17:37/23 17:59	06:34 18:58-19:12/14 19:33	05:50 20:06	05:27 20:33
9	07:28 16:48	07:05 16:59-17:02/3 17:26	06:25 17:15-17:35/20 18:00	06:32 18:56-19:12/16 19:34	05:49 20:07	05:26 20:34
10	07:28 16:49	07:04 16:58-17:04/6 17:27	06:23 17:18-17:33/15 18:01	06:31 18:55-19:13/18 19:35	05:48 20:08	05:26 20:34
11	07:28 16:50	07:03 16:57-17:05/8 17:28	06:21 17:21-17:29/8 18:02	06:29 18:56-19:15/19 19:36	05:47 20:09	05:26 20:35
12	07:27 16:51	07:02 16:56-17:06/10 17:29	06:20 18:03	06:27 18:55-19:15/20 19:37	05:45 20:10	05:26 20:35
13	07:27 16:52	07:00 16:56-17:08/12 17:31	06:18 18:04	06:26 18:54-19:16/22 19:38	05:44 20:11	05:26 20:36
14	07:27 16:53	06:59 16:55-17:09/14 17:32	06:16 18:05	06:24 18:55-19:18/23 19:40	05:43 20:12	05:26 20:36
15	07:26 16:55	06:58 16:54-17:10/16 17:33	06:15 18:07	06:23 18:54-19:18/24 19:41	05:42 20:13	05:26 20:37
16	07:26 16:56	06:56 16:54-17:12/18 17:34	06:13 18:08	06:21 18:55-19:20/25 19:42	05:41 20:14	05:26 20:37
17	07:25 16:57	06:55 16:55-17:14/19 17:36	06:11 18:09	06:19 18:55-19:20/25 19:43	05:40 20:15	05:26 20:38
18	07:25 16:58	06:54 16:54-17:14/20 17:37	06:09 18:10	06:18 18:57-19:21/24 19:44	05:39 20:16	05:26 20:38
19	07:24 16:59	06:52 16:54-17:16/22 17:38	06:08 18:11	06:16 18:57-19:19/22 19:45	05:38 20:17	05:26 20:38
20	07:24 17:00	06:51 16:54-17:17/23 17:39	06:06 18:12	06:15 18:59-19:18/19 19:46	05:38 20:18	05:26 20:39
21	07:23 17:02	06:49 16:55-17:19/24 17:41	06:04 18:13	06:13 19:00-19:15/15 19:47	05:37 20:19	05:26 20:39
22	07:22 16:36-16:37/1 17:03	06:48 16:55-17:19/24 17:42	06:03 18:14	06:12 19:04-19:12/8 19:48	05:36 20:20	05:26 20:39
23	07:22 16:37-16:39/2 17:04	06:47 16:56-17:21/25 17:43	06:01 18:15	06:10 19:49	05:35 20:21	05:27 20:39
24	07:21 16:37-16:40/3 17:05	06:45 16:56-17:22/26 17:44	05:59 18:17	06:09 19:50	05:34 20:22	05:27 20:39
25	07:20 16:37-16:42/5 17:07	06:44 16:57-17:24/27 17:46	05:58 18:18	06:07 19:52	05:34 20:22	05:27 20:39
26	07:19 16:37-16:43/6 17:08	06:42 16:58-17:25/27 17:47	05:56 18:19	06:06 19:53	05:33 20:23	05:28 20:40
27	07:19 16:38-16:44/6 17:09	06:40 17:00-17:26/26 17:48	05:54 18:20	06:04 19:54	05:32 20:24	05:28 20:40
28	07:18 16:38-16:45/7 17:10	06:39 17:01-17:27/26 17:49	05:52 18:21	06:03 19:55	05:32 20:25	05:28 20:40
29	07:17 16:38-16:47/9 17:12		06:51 19:22	06:02 19:56	05:31 20:26	05:29 20:40
30	07:16 16:39-16:48/9 17:13		06:49 19:23	06:00 19:57	05:30 20:27	05:29 20:40
31	07:15 16:40-16:49/9 17:14		06:47 19:24		05:30 20:28	
Ore potenziali eliofanìa	296	296	369	399	450	454
Somma minuti d'ombra	57	447	223	326	0	0

Legenda della tabella:

Giorno del mese Alba (hh:mm) Inizio ombreggiamento (hh:mm)-Fine ombreggiamento (hh:mm)/Minuti d'ombra  
Tramonto (hh:mm) Inizio ombreggiamento (hh:mm)-Fine ombreggiamento (hh:mm)/Minuti d'ombra



## SHADOW - Calendario per WTG

Calcolo: Real and worst case WTG: 30 - MU27  
Assunzioni sui calcoli d'ombra

Probabilità di eliofania (media ore giornaliere di insolazione) [CAMPOBASSO]

Gen Feb Mar Apr Mag Giu Lug Ago Set Ott Nov Dic  
4,21 4,83 5,24 6,37 6,76 8,17 9,01 9,23 7,23 4,84 4,00 3,35

Tempo di operatività

N NNE ENE E ESE SSE S SSO OSO O ONO NNO Somma  
1.112 199 90 122 110 71 112 909 1.994 247 130 1.423 6.519

	Luglio	Agosto	Settembre	Ottobre	Novembre	Dicembre
1	05:30 20:39	05:54 20:20	06:26 18:54-19:14/20 19:36	06:57 18:44	06:32 16:28-16:33/5 16:57	07:08 16:32
2	05:30 20:39	05:55 20:19	06:27 18:54-19:12/18 19:34	06:58 18:43	06:33 16:29-16:32/3 16:56	07:09 16:31
3	05:31 20:39	05:56 20:18	06:28 18:54-19:10/16 19:33	06:59 17:57-18:09/12 18:41	06:34 16:54	07:10 16:31
4	05:31 20:39	05:57 20:16	06:29 18:55-19:09/14 19:31	07:00 17:53-18:12/19 18:39	06:36 16:21-16:29/8 16:53	07:11 16:31
5	05:32 20:39	05:58 20:15	06:30 18:55-19:07/12 19:29	07:01 17:51-18:13/22 18:38	06:37 16:18-16:28/10 16:52	07:12 16:31
6	05:32 20:38	05:59 20:14	06:31 18:56-19:05/9 19:28	07:02 17:49-18:13/24 18:36	06:38 16:15-16:26/11 16:51	07:13 16:31
7	05:33 20:38	06:00 20:13	06:32 18:57-19:04/7 19:26	07:03 17:48-18:11/23 18:34	06:39 16:14-16:25/11 16:50	07:14 16:30
8	05:34 20:38	06:01 20:12	06:33 18:58-19:02/4 19:24	07:04 17:47-18:10/23 18:33	06:40 16:13-16:24/11 16:48	07:14 16:30
9	05:34 20:37	06:02 20:10	06:34 19:22	07:05 17:46-18:08/22 18:31	06:42 16:12-16:23/11 16:47	07:15 16:30
10	05:35 20:37	06:03 20:09	06:35 19:21	07:06 17:45-18:06/21 18:29	06:43 16:11-16:22/11 16:46	07:16 16:30
11	05:36 20:37	06:04 20:08	06:36 19:19	07:08 17:45-18:04/19 18:28	06:44 16:11-16:21/10 16:45	07:17 16:30
12	05:36 20:36	06:05 20:06	06:37 19:17	07:09 17:38-18:03/25 18:26	06:45 16:11-16:20/9 16:44	07:18 16:31
13	05:37 20:36	06:06 20:05	06:38 19:16	07:10 17:35-18:01/26 18:24	06:47 16:10-16:19/9 16:43	07:19 16:31
14	05:38 20:35	06:07 20:04	06:39 19:14	07:11 17:32-17:59/27 18:23	06:48 16:11-16:18/7 16:42	07:20 16:31
15	05:39 20:34	06:08 20:02	06:40 19:12	07:12 17:31-17:58/27 18:21	06:49 16:11-16:17/6 16:41	07:20 16:31
16	05:40 20:34	06:09 20:01	06:41 19:10	07:13 17:30-17:57/27 18:20	06:50 16:10-16:16/6 16:41	07:21 16:31
17	05:40 20:33	06:10 19:59	06:42 19:09	07:14 17:28-17:55/27 18:18	06:51 16:11-16:16/5 16:40	07:22 16:32
18	05:41 20:33	06:11 19:58	06:43 19:07	07:15 17:27-17:53/26 18:17	06:53 16:11-16:14/3 16:39	07:22 16:32
19	05:42 20:32	06:12 19:56	06:44 19:05	07:17 17:26-17:51/25 18:15	06:54 16:11-16:13/2 16:38	07:23 16:32
20	05:43 20:31	06:13 19:55	06:45 19:03	07:18 17:26-17:50/24 18:14	06:55 16:11-16:12/1 16:37	07:24 16:33
21	05:44 20:30	06:14 19:08-19:18/10 19:53	06:46 19:02	07:19 17:25-17:49/24 18:12	06:56 16:37	07:24 16:33
22	05:45 20:30	06:16 19:05-19:20/15 19:52	06:47 19:00	07:20 17:25-17:47/22 18:11	06:57 16:36	07:25 16:34
23	05:46 20:29	06:17 19:02-19:22/20 19:50	06:48 18:58	07:21 17:24-17:45/21 18:09	06:59 16:35	07:25 16:34
24	05:46 20:28	06:18 19:01-19:23/22 19:49	06:49 18:56	07:22 17:25-17:44/19 18:08	07:00 16:35	07:26 16:35
25	05:47 20:27	06:19 18:59-19:24/25 19:47	06:50 18:55	06:24 16:24-16:43/19 17:06	07:01 16:34	07:26 16:35
26	05:48 20:26	06:20 18:58-19:23/25 19:46	06:51 18:53	06:25 16:24-16:41/17 17:05	07:02 16:34	07:26 16:36
27	05:49 20:25	06:21 18:57-19:22/25 19:44	06:52 18:51	06:26 16:24-16:39/15 17:03	07:03 16:33	07:27 16:37
28	05:50 20:24	06:22 18:56-19:20/24 19:42	06:54 18:50	06:27 16:25-16:39/14 17:02	07:04 16:33	07:27 16:37
29	05:51 20:23	06:23 18:56-19:18/22 19:41	06:55 18:48	06:28 16:25-16:37/12 17:01	07:05 16:32	07:27 16:38
30	05:52 20:22	06:24 18:55-19:17/22 19:39	06:56 18:46	06:29 16:26-16:35/9 16:59	07:06 16:32	07:28 16:39
31	05:53 20:21	06:25 18:55-19:15/20 19:38		06:31 16:26-16:34/8 16:58		07:28 16:39
Ore potenziali eliofania	461	429	375	345	296	286
Somma minuti d'ombra	0	230	100	599	139	0

Legenda della tabella:

Giorno del mese Alba (hh:mm) Inizio ombreggiamento (hh:mm)-Fine ombreggiamento (hh:mm)/Minuti d'ombra  
Tramonto (hh:mm) Inizio ombreggiamento (hh:mm)-Fine ombreggiamento (hh:mm)/Minuti d'ombra

## SHADOW - Calendario per WTG

Calcolo: Real and worst case WTG: 31 - MU25  
Assunzioni sui calcoli d'ombra

Probabilità di eliofanìa (media ore giornaliere di insolazione) [CAMPOBASSO]  
Gen Feb Mar Apr Mag Giu Lug Ago Set Ott Nov Dic  
4,21 4,83 5,24 6,37 6,76 8,17 9,01 9,23 7,23 4,84 4,00 3,35

Tempo di operatività  
N NNE ENE E ESE SSE S SSO OSO O ONO NNO Somma  
1.112 199 90 122 110 71 112 909 1.994 247 130 1.423 6.519

	Gennaio	Febbraio	Marzo	Aprile	Maggio	Giugno
1	07:28 16:40	07:14 07:35-07:53/18 17:15	06:37 06:57-07:09/12 17:50	06:46 07:04-07:52/48 19:25	05:59 19:58	05:29 20:28
2	07:28 16:41	07:13 07:33-07:52/19 17:17	06:36 06:55-07:09/14 17:51	06:44 07:03-07:51/48 19:26	05:58 19:59	05:29 20:29
3	07:28 16:42	07:12 07:32-07:52/20 17:18	06:34 06:53-07:08/15 17:53	06:42 07:01-07:50/49 19:27	05:56 20:00	05:28 20:30
4	07:28 16:43	07:11 07:31-07:52/21 17:19	06:33 06:52-07:09/17 17:54	06:41 06:59-07:49/50 19:29	05:55 20:01	05:28 20:31
5	07:28 16:44	07:10 07:30-07:52/22 17:20	06:31 06:50-07:08/18 17:55	06:39 06:58-07:48/50 19:30	05:54 20:02	05:28 20:31
6	07:28 16:45	07:09 07:29-07:51/22 17:22	06:29 06:49-07:08/19 17:56	06:37 06:56-07:47/51 19:31	05:52 20:03	05:27 20:03-20:06/3 20:32
7	07:28 16:46	07:08 07:28-07:51/23 17:23	06:28 06:47-07:07/20 17:57	06:36 06:54-07:45/51 19:32	05:51 20:05	05:27 20:01-20:07/6 20:33
8	07:28 16:47	07:07 07:27-07:50/23 17:24	06:26 06:45-07:06/21 17:58	06:34 06:53-07:44/51 19:33	05:50 20:06	05:27 20:00-20:08/8 20:33
9	07:28 16:48	07:05 07:25-07:49/24 17:26	06:24 06:44-07:05/21 18:00	06:32 06:51-07:42/51 19:34	05:49 20:07	05:26 20:00-20:09/9 20:34
10	07:28 16:49	07:04 07:26-07:48/22 17:27	06:23 06:42-07:03/21 18:01	06:31 06:49-07:41/52 19:35	05:48 20:08	05:26 19:58-20:08/10 20:34
11	07:27 16:50	07:03 07:28-07:46/18 17:28	06:21 06:40-07:01/21 18:02	06:29 06:48-07:40/52 19:36	05:47 20:09	05:26 19:58-20:09/11 20:35
12	07:27 16:51	07:02 07:30-07:43/13 17:29	06:20 06:38-07:00/22 18:03	06:27 06:46-07:39/53 19:37	05:45 20:10	05:26 19:58-20:09/11 20:35
13	07:27 16:52	07:00 07:35-07:38/3 17:31	06:18 06:37-06:59/22 18:04	06:26 06:45-07:39/54 19:38	05:44 20:11	05:26 19:58-20:10/12 20:36
14	07:27 16:53	06:59 17:32	06:16 06:35-06:59/24 18:05	06:24 06:45-07:37/52 19:40	05:43 20:12	05:26 19:58-20:10/12 20:36
15	07:26 16:54	06:58 17:33	06:14 06:33-07:00/27 18:06	06:23 06:44-07:36/52 19:41	05:42 20:13	05:26 19:58-20:11/13 20:37
16	07:26 16:56	06:56 17:34	06:13 06:32-07:01/29 18:08	06:21 06:44-07:35/51 19:42	05:41 20:14	05:26 19:57-20:11/14 20:37
17	07:25 16:57	06:55 17:36	06:11 06:30-07:01/31 18:09	06:19 06:43-07:34/51 19:43	05:40 20:15	05:26 19:57-20:11/14 20:38
18	07:25 16:58	06:54 17:37	06:09 06:28-07:01/33 18:10	06:18 06:43-07:33/50 19:44	05:39 20:16	05:26 19:57-20:12/15 20:38
19	07:24 16:59	06:52 17:38	06:08 06:27-07:02/35 18:11	06:16 06:42-07:32/50 19:45	05:38 20:17	05:26 19:58-20:13/15 20:38
20	07:24 17:00	06:51 17:39	06:06 06:25-07:02/37 18:12	06:15 06:42-07:31/49 19:46	05:38 20:18	05:26 19:58-20:13/15 20:39
21	07:23 07:44-07:46/2 17:02	06:49 17:41	06:04 06:23-07:02/39 18:13	06:13 06:42-07:30/48 19:47	05:37 20:19	05:26 19:58-20:13/15 20:39
22	07:22 07:43-07:47/4 17:03	06:48 17:42	06:03 06:21-07:01/40 18:14	06:12 06:42-07:29/47 19:48	05:36 20:20	05:26 19:58-20:13/15 20:39
23	07:22 07:43-07:48/5 17:04	06:46 17:43	06:01 06:20-07:02/42 18:15	06:10 06:42-07:27/45 19:49	05:35 20:21	05:27 19:58-20:13/15 20:39
24	07:21 07:42-07:49/7 17:05	06:45 17:44	05:59 06:18-07:01/43 18:16	06:09 06:43-07:26/43 19:50	05:34 20:22	05:27 19:59-20:14/15 20:39
25	07:20 07:41-07:49/8 17:06	06:43 07:03-07:04/1 17:45	05:57 06:16-07:00/44 18:18	06:07 06:44-07:24/40 19:52	05:34 20:22	05:27 19:59-20:14/15 20:39
26	07:19 07:40-07:50/10 17:08	06:42 07:01-07:05/4 17:47	05:56 06:15-07:00/45 18:19	06:06 06:45-07:23/38 19:53	05:33 20:23	05:28 19:59-20:13/14 20:40
27	07:19 07:39-07:50/11 17:09	06:40 07:00-07:07/7 17:48	05:54 06:13-06:59/46 18:20	06:04 06:47-07:21/34 19:54	05:32 20:24	05:28 20:00-20:14/14 20:40
28	07:18 07:38-07:51/13 17:10	06:39 06:58-07:07/9 17:49	05:52 06:11-06:58/47 18:21	06:03 06:54-07:18/24 19:55	05:31 20:25	05:28 20:01-20:14/13 20:40
29	07:17 07:38-07:52/14 17:11		06:51 07:09-07:57/48 19:22	06:02 06:57-07:15/18 19:56	05:31 20:26	05:29 20:02-20:14/12 20:40
30	07:16 07:37-07:53/16 17:13		06:49 07:08-07:56/48 19:23	06:00 07:04-07:06/2 19:57	05:30 20:27	05:29 20:02-20:14/12 20:40
31	07:15 07:36-07:53/17 17:14		06:47 07:06-07:54/48 19:24		05:30 20:28	
Ore potenziali eliofanìa	296	296	369	400	450	454
Somma minuti d'ombra	107	269	949	1354	0	308

Legenda della tabella:

Giorno del mese Alba (hh:mm) Inizio ombreggiamento (hh:mm)-Fine ombreggiamento (hh:mm)/Minuti d'ombra  
Tramonto (hh:mm) Inizio ombreggiamento (hh:mm)-Fine ombreggiamento (hh:mm)/Minuti d'ombra

## SHADOW - Calendario per WTG

Calcolo: Real and worst case WTG: 31 - MU25  
Assunzioni sui calcoli d'ombra

Probabilità di eliofanìa (media ore giornaliere di insolazione) [CAMPOBASSO]

Gen	Feb	Mar	Apr	Mag	Giu	Lug	Ago	Set	Ott	Nov	Dic
4,21	4,83	5,24	6,37	6,76	8,17	9,01	9,23	7,23	4,84	4,00	3,35

Tempo di operatività

N	NNE	ENE	E	ESE	SSE	S	SSO	OSO	O	ONO	NNO	Somma
1.112	199	90	122	110	71	112	909	1.994	247	130	1.423	6.519

	Luglio	Agosto	Settembre	Ottobre	Novembre	Dicembre
1	05:30 20:02-20:13/11 20:39	05:54 20:20	06:26 06:47-07:39/52 19:36	06:57 07:17-07:39/22 18:44	06:32 06:55-07:18/23 16:57	07:07 16:32
2	05:30 20:03-20:14/11 20:39	05:55 20:19	06:27 06:48-07:40/52 19:34	06:58 07:18-07:40/22 18:43	06:33 06:55-07:19/24 16:55	07:09 16:31
3	05:31 20:04-20:13/9 20:39	05:56 20:18	06:28 06:49-07:40/51 19:33	06:59 07:19-07:40/21 18:41	06:34 06:56-07:19/23 16:54	07:10 16:31
4	05:31 20:05-20:13/8 20:39	05:57 20:16	06:29 06:50-07:41/51 19:31	07:00 07:20-07:41/21 18:39	06:36 06:58-07:21/23 16:53	07:11 16:31
5	05:32 20:07-20:13/6 20:39	05:58 20:15	06:30 06:51-07:42/51 19:29	07:01 07:21-07:42/21 18:38	06:37 06:59-07:21/22 16:52	07:12 16:31
6	05:32 20:08-20:13/5 20:38	05:59 20:14	06:31 06:52-07:43/51 19:27	07:02 07:22-07:42/20 18:36	06:38 07:00-07:22/22 16:51	07:13 16:30
7	05:33 20:11-20:13/2 20:38	06:00 20:13	06:32 06:53-07:44/51 19:26	07:03 07:24-07:44/20 18:34	06:39 07:02-07:23/21 16:50	07:14 16:30
8	05:34 20:38	06:01 20:12	06:33 06:54-07:44/50 19:24	07:04 07:25-07:44/19 18:33	06:40 07:03-07:23/20 16:48	07:14 16:30
9	05:34 20:37	06:02 20:10	06:34 06:55-07:44/49 19:22	07:05 07:26-07:43/17 18:31	06:42 07:04-07:23/19 16:47	07:15 16:30
10	05:35 20:37	06:03 20:09	06:35 06:56-07:45/49 19:21	07:06 07:27-07:43/16 18:29	06:43 07:06-07:24/18 16:46	07:16 16:30
11	05:36 20:37	06:04 20:08	06:36 06:57-07:45/48 19:19	07:07 07:28-07:43/15 18:28	06:44 07:07-07:24/17 16:45	07:17 16:30
12	05:36 20:36	06:05 20:06	06:37 06:58-07:46/48 19:17	07:09 07:29-07:42/13 18:26	06:45 07:08-07:23/15 16:44	07:18 16:30
13	05:37 20:36	06:06 07:09-07:19/10 20:05	06:38 06:59-07:47/48 19:16	07:10 07:30-07:41/11 18:24	06:47 07:09-07:23/14 16:43	07:19 16:31
14	05:38 20:35	06:07 07:04-07:24/20 20:04	06:39 07:00-07:48/48 19:14	07:11 07:32-07:41/9 18:23	06:48 07:11-07:24/13 16:42	07:20 16:31
15	05:39 20:34	06:08 07:01-07:26/25 20:02 06:58-07:00/2	06:40 07:01-07:48/47 19:12	07:12 07:33-07:39/6 18:21	06:49 07:12-07:23/11 16:41	07:20 16:31
16	05:39 20:34	06:09 06:54-07:28/34 20:01	06:41 07:02-07:48/46 19:10	07:13 07:34-07:37/3 18:20	06:50 07:13-07:23/10 16:41	07:21 16:31
17	05:40 20:33	06:10 06:51-07:30/39 19:59	06:42 07:03-07:48/45 19:09	07:14 18:18	06:51 07:15-07:23/8 16:40	07:22 16:32
18	05:41 20:33	06:11 06:50-07:31/41 19:58	06:43 07:04-07:48/44 19:07	07:15 18:17	06:53 07:16-07:23/7 16:39	07:22 16:32
19	05:42 20:32	06:12 06:49-07:32/43 19:56	06:44 07:05-07:48/43 19:05	07:16 18:15	06:54 07:17-07:22/5 16:38	07:23 16:32
20	05:43 20:31	06:13 06:48-07:33/45 19:55	06:45 07:06-07:48/42 19:03	07:18 18:13	06:55 07:18-07:22/4 16:37	07:24 16:33
21	05:44 20:30	06:14 06:47-07:34/47 19:53	06:46 07:07-07:48/41 19:02	07:19 18:12	06:56 07:20-07:22/2 16:37	07:24 16:33
22	05:45 20:30	06:15 06:46-07:35/49 19:52	06:47 07:08-07:47/39 19:00	07:20 18:10	06:57 16:36	07:25 16:34
23	05:45 20:29	06:16 06:46-07:35/49 19:50	06:48 07:09-07:47/38 18:58	07:21 18:09	06:59 16:35	07:25 16:34
24	05:46 20:28	06:18 06:46-07:36/50 19:49	06:49 07:10-07:46/36 18:56	07:22 18:08	07:00 16:35	07:26 16:35
25	05:47 20:27	06:19 06:46-07:36/50 19:47	06:50 07:11-07:45/34 18:55	06:23 17:06	07:01 16:34	07:26 16:35
26	05:48 20:26	06:20 06:46-07:37/51 19:46	06:51 07:12-07:44/32 18:53	06:25 17:05	07:02 16:34	07:26 16:36
27	05:49 20:25	06:21 06:46-07:37/51 19:44	06:52 07:13-07:43/30 18:51	06:26 17:03	07:03 16:33	07:27 16:36
28	05:50 20:24	06:22 06:46-07:38/52 19:42	06:53 07:14-07:42/28 18:49	06:27 17:02	07:04 16:33	07:27 16:37
29	05:51 20:23	06:23 06:45-07:38/53 19:41	06:55 07:15-07:40/25 18:48	06:28 07:03-07:10/7 17:01	07:05 16:32	07:27 16:38
30	05:52 20:22	06:24 06:45-07:39/54 19:39	06:56 07:16-07:38/22 18:46	06:29 06:59-07:13/14 16:59	07:06 16:32	07:28 16:39
31	05:53 20:21	06:25 06:46-07:39/53 19:38		06:31 06:56-07:15/19 16:58		07:28 16:39
Ore potenziali eliofanìa	461	429	375	345	296	286
Somma minuti d'ombra	52	818	1291	296	321	0

Legenda della tabella:

Giorno del mese Alba (hh:mm) Inizio ombreggiamento (hh:mm)-Fine ombreggiamento (hh:mm)/Minuti d'ombra  
Tramonto (hh:mm) Inizio ombreggiamento (hh:mm)-Fine ombreggiamento (hh:mm)/Minuti d'ombra

## SHADOW - Calendario per WTG

Calcolo: Real and worst case WTG: 32 - MU24  
Assunzioni sui calcoli d'ombra

Probabilità di eliofanìa (media ore giornaliere di insolazione) [CAMPOBASSO]

Gen	Feb	Mar	Apr	Mag	Giu	Lug	Ago	Set	Ott	Nov	Dic
4,21	4,83	5,24	6,37	6,76	8,17	9,01	9,23	7,23	4,84	4,00	3,35

Tempo di operatività

N	NNE	ENE	E	ESE	SSE	S	SSO	OSO	O	ONO	NNO	Somma
1.112	199	90	122	110	71	112	909	1.994	247	130	1.423	6.519

	Gennaio	Febbraio	Marzo	Aprile	Maggio	Giugno
1	07:28 16:40	07:14 16:35-16:51/16 17:15	06:37 06:57-08:15/78 17:50	06:46 07:04-07:30/26 19:25	05:59 06:47-07:15/28 19:58	05:29 06:08-06:38/30 20:28
2	07:28 16:41	07:13 16:36-16:52/16 17:17 07:33-07:43/10	06:36 06:55-08:15/80 17:51	06:44 07:03-07:32/29 19:26	05:58 06:49-07:13/24 19:59	05:29 06:09-06:38/29 20:29
3	07:28 16:42	07:12 16:36-16:54/18 17:18 07:32-07:47/15	06:34 06:53-08:14/81 17:53	06:42 07:01-07:33/32 19:28	05:56 06:51-07:11/20 20:00	05:28 06:08-06:38/30 20:30
4	07:28 16:43	07:11 16:36-16:55/19 17:19 07:31-07:51/20	06:33 06:52-08:15/83 17:54	06:41 06:59-07:33/34 19:29	05:55 06:53-07:09/16 20:01	05:28 06:09-06:38/29 20:31
5	07:28 16:44	07:10 16:36-16:57/21 17:20 07:30-07:54/24	06:31 06:51-08:14/83 17:55	06:39 06:58-07:34/36 19:30	05:54 06:56-07:04/8 20:02	05:28 06:09-06:38/29 20:31
6	07:28 16:45	07:09 16:37-16:58/21 17:22 07:29-07:56/27	06:29 06:51-08:13/82 17:56	06:37 06:56-07:35/39 19:31	05:52 20:04	05:27 06:09-06:38/29 20:32
7	07:28 16:46	07:08 16:37-17:00/23 17:23 07:28-07:58/30	06:28 06:51-08:13/82 17:57	06:36 06:54-07:35/41 19:32	05:51 20:05	05:27 06:09-06:38/29 20:33
8	07:28 16:47	07:07 16:38-17:01/23 17:24 07:27-08:00/33	06:26 06:51-08:12/81 17:58	06:34 06:53-07:35/42 19:33	05:50 20:06	05:27 06:10-06:39/29 20:33
9	07:28 16:48	07:05 16:38-17:02/24 17:26 07:25-08:01/36	06:25 06:52-08:12/80 18:00	06:32 06:51-07:35/44 19:34	05:49 20:07	05:26 06:10-06:39/29 20:34
10	07:28 16:49	07:04 16:39-17:04/25 17:27 07:24-08:03/39	06:23 06:51-08:11/80 18:01	06:31 06:49-07:35/46 19:35	05:48 20:08	05:26 06:11-06:39/28 20:34
11	07:28 16:50	07:03 16:39-17:05/26 17:28 07:23-08:05/42	06:21 06:51-08:10/79 18:02	06:29 06:48-07:35/47 19:36	05:47 20:09	05:26 06:10-06:38/28 20:35
12	07:27 16:51	07:02 16:40-17:06/26 17:29 07:21-08:06/45	06:20 06:51-08:09/78 18:03	06:27 06:46-07:34/48 19:37	05:45 20:10	05:26 06:11-06:38/27 20:35
13	07:27 16:52	07:00 16:41-17:08/27 17:31 07:20-08:07/47	06:18 06:52-08:08/76 18:04	06:26 06:46-07:35/49 19:38	05:44 20:11	05:26 06:11-06:39/28 20:36
14	07:27 16:53	06:59 16:42-17:09/27 17:32 07:19-08:09/50	06:16 06:52-08:07/75 18:05	06:24 06:44-07:34/50 19:40	05:43 20:12	05:26 06:11-06:39/28 20:36
15	07:26 16:54	06:58 16:43-17:10/27 17:33 07:17-08:09/52	06:15 06:52-08:05/73 18:06	06:23 06:43-07:33/50 19:41	05:42 06:18-06:26/8 20:13	05:26 06:11-06:39/28 20:37
16	07:26 16:56	06:56 16:44-17:12/28 17:34 07:16-08:10/54	06:13 06:54-08:05/71 18:08	06:21 06:43-07:33/50 19:42	05:41 06:15-06:28/13 20:14	05:26 06:12-06:39/27 20:37
17	07:25 16:57	06:55 16:46-17:13/27 17:36 07:15-08:12/57	06:11 06:54-08:03/69 18:09	06:19 06:42-07:32/50 19:43	05:40 06:14-06:30/16 20:15	05:26 06:12-06:39/27 20:38
18	07:25 16:58	06:54 16:47-17:14/27 17:37 07:13-08:12/59	06:09 06:54-08:02/68 18:10	06:18 06:42-07:31/49 19:44	05:39 06:12-06:31/19 20:16	05:26 06:13-06:40/27 20:38
19	07:24 16:59	06:52 16:50-17:13/23 17:38 07:12-08:13/61	06:08 06:56-08:01/65 18:11	06:16 06:42-07:30/48 19:45	05:38 06:11-06:32/21 20:17	05:26 06:13-06:40/27 20:38
20	07:24 17:00	06:51 16:53-17:09/16 17:39 07:10-08:13/63	06:06 06:56-07:59/63 18:12	06:15 06:42-07:29/47 19:46	05:38 06:10-06:33/23 20:18	05:26 06:13-06:40/27 20:39
21	07:23 17:02	06:49 17:00-17:03/3 17:41 07:09-08:14/65	06:04 06:57-07:57/60 18:13	06:13 06:41-07:28/47 19:47	05:37 06:10-06:34/24 20:19	05:26 06:13-06:40/27 20:39
22	07:22 17:03	06:48 07:07-08:14/67 17:42	06:03 06:58-07:54/56 18:14	06:12 06:42-07:27/45 19:48	05:36 06:10-06:35/25 20:20	05:26 06:13-06:40/27 20:39
23	07:22 16:37-16:39/2 17:04	06:47 07:06-08:15/69 17:43	06:01 07:00-07:53/53 18:15	06:10 06:42-07:25/43 19:49	05:35 06:09-06:35/26 20:21	05:27 06:14-06:41/27 20:39
24	07:21 16:37-16:40/3 17:05	06:45 07:04-08:14/70 17:44	05:59 07:01-07:51/50 18:17	06:09 06:42-07:24/42 19:50	05:34 06:08-06:35/27 20:22	05:27 06:14-06:41/27 20:39
25	07:20 16:36-16:42/6 17:06	06:44 07:03-08:15/72 17:45	05:58 07:03-07:48/45 18:18	06:07 06:43-07:23/40 19:52	05:34 06:09-06:36/27 20:23	05:27 06:14-06:41/27 20:39
26	07:20 16:36-16:43/7 17:08	06:42 07:01-08:15/74 17:47	05:56 07:05-07:46/41 18:19	06:06 06:43-07:21/38 19:53	05:33 06:08-06:36/28 20:23	05:28 06:14-06:41/27 20:40
27	07:19 16:36-16:44/8 17:09	06:40 07:00-08:15/75 17:48	05:54 07:08-07:42/34 18:20	06:04 06:44-07:20/36 19:54	05:32 06:09-06:37/28 20:24	05:28 06:15-06:42/27 20:40
28	07:18 16:36-16:45/9 17:10	06:39 06:58-08:15/77 17:49	05:52 07:10-07:38/28 18:21	06:03 06:44-07:19/35 19:55	05:32 06:08-06:37/29 20:25	05:28 06:14-06:42/28 20:40
29	07:17 16:35-16:47/12 17:12		06:51 08:15-08:32/17 19:22 07:12-07:21/9	06:02 06:45-07:18/33 19:56	05:31 06:09-06:38/29 20:26	05:29 06:15-06:43/28 20:40
30	07:16 16:35-16:48/13 17:13		06:49 07:08-07:26/18 19:23	06:00 06:46-07:17/31 19:57	05:30 06:08-06:37/29 20:27	05:29 06:15-06:43/28 20:40
31	07:15 16:35-16:49/14 17:14		06:47 07:06-07:28/22 19:24		05:30 06:09-06:38/29 20:28	
Ore potenziali eliofanìa	295	296	369	400	450	455
Somma minuti d'ombra	74	1796	1960	1247	497	838

Legenda della tabella:

Giorno del mese Alba (hh:mm) Inizio ombreggiamento (hh:mm)-Fine ombreggiamento (hh:mm)/Minuti d'ombra  
Tramonto (hh:mm) Inizio ombreggiamento (hh:mm)-Fine ombreggiamento (hh:mm)/Minuti d'ombra

## SHADOW - Calendario per WTG

Calcolo: Real and worst case WTG: 32 - MU24  
Assunzioni sui calcoli d'ombra

Probabilità di eliofanìa (media ore giornaliere di insolazione) [CAMPOBASSO]  
Gen Feb Mar Apr Mag Giu Lug Ago Set Ott Nov Dic  
4,21 4,83 5,24 6,37 6,76 8,17 9,01 9,23 7,23 4,84 4,00 3,35

Tempo di operatività  
N NNE ENE E ESE SSE S SSO OSO O ONO NNO Somma  
1.112 199 90 122 110 71 112 909 1.994 247 130 1.423 6.519

	Luglio	Agosto	Settembre	Ottobre	Novembre	Dicembre
1	05:30 06:15-06:43/28 20:39	05:54 20:20	06:26 06:47-07:34/47 19:36	06:57 07:31-08:48/77 18:44	06:32 16:08-16:33/25 16:57 06:54-07:33/39	07:08 16:32
2	05:30 06:15-06:43/28 20:39	05:55 20:19	06:27 06:48-07:34/46 19:34	06:58 07:30-08:48/78 18:43	06:33 16:07-16:32/25 16:55 06:55-07:31/36	07:09 16:31
3	05:31 06:16-06:44/28 20:39	05:56 20:18	06:28 06:49-07:33/44 19:33	06:59 07:29-08:48/79 18:41	06:34 16:07-16:30/23 16:54 06:56-07:29/33	07:10 16:31
4	05:31 06:15-06:44/29 20:39	05:57 20:16	06:29 06:50-07:32/42 19:31	07:00 07:28-08:49/81 18:39	06:36 16:07-16:29/22 16:53 06:58-07:28/30	07:11 16:31
5	05:32 06:16-06:44/28 20:39	05:58 20:15	06:30 06:51-07:32/41 19:29	07:01 07:28-08:49/81 18:38	06:37 16:07-16:28/21 16:52 06:59-07:26/27	07:12 16:31
6	05:32 06:15-06:44/29 20:38	05:59 20:14	06:31 06:52-07:31/39 19:28	07:02 07:27-08:49/82 18:36	06:38 16:06-16:26/20 16:51 07:00-07:23/23	07:13 16:31
7	05:33 06:16-06:45/29 20:38	06:00 20:13	06:32 06:53-07:30/37 19:26	07:03 07:27-08:50/83 18:34	06:39 16:07-16:26/19 16:50 07:02-07:21/19	07:14 16:30
8	05:34 06:16-06:45/29 20:38	06:01 07:04-07:15/11 20:12	06:33 06:54-07:28/34 19:24	07:04 07:27-08:49/82 18:33	06:40 16:07-16:24/17 16:48 07:03-07:18/15	07:15 16:30
9	05:34 06:16-06:45/29 20:37	06:02 07:01-07:18/17 20:10	06:34 06:55-07:27/32 19:22	07:05 07:26-08:49/83 18:31	06:42 16:06-16:23/17 16:47 07:04-07:13/9	07:15 16:30
10	05:35 06:16-06:45/29 20:37	06:03 06:59-07:21/22 20:09	06:35 06:56-07:25/29 19:21	07:06 07:27-08:49/82 18:29	06:43 16:06-16:22/16 16:46	07:16 16:30
11	05:36 06:17-06:46/29 20:37	06:04 06:57-07:22/25 20:08	06:36 06:57-07:23/26 19:19	07:08 07:28-08:49/81 18:28	06:44 16:07-16:21/14 16:45	07:17 16:30
12	05:36 06:16-06:45/29 20:36	06:05 06:55-07:24/29 20:06	06:37 06:58-07:21/23 19:17	07:09 07:29-08:48/79 18:26	06:45 16:07-16:20/13 16:44	07:18 16:30
13	05:37 06:16-06:46/30 20:36	06:06 06:54-07:25/31 20:05	06:38 06:59-07:18/19 19:16	07:10 07:30-08:48/78 18:24	06:47 16:07-16:18/11 16:43	07:19 16:31
14	05:38 06:17-06:46/29 20:35	06:07 06:52-07:26/34 20:04	06:39 08:07-08:22/15 19:14	07:11 07:32-08:48/76 18:23	06:48 16:09-16:18/9 16:42	07:20 16:31
15	05:39 06:17-06:46/29 20:35	06:08 06:51-07:27/36 20:02	06:40 08:01-08:27/26 19:12	07:12 07:33-08:48/75 18:21	06:49 16:09-16:17/8 16:41	07:20 16:31
16	05:39 06:17-06:45/28 20:34	06:09 06:50-07:27/37 20:01	06:41 07:57-08:31/34 19:10	07:13 07:34-08:47/73 18:20	06:50 16:09-16:16/7 16:41	07:21 16:31
17	05:40 06:17-06:46/29 20:33	06:10 06:49-07:28/39 19:59	06:42 07:54-08:33/39 19:09	07:14 07:35-08:46/71 18:18	06:51 16:10-16:16/6 16:40	07:22 16:32
18	05:41 06:18-06:46/28 20:33	06:11 06:49-07:29/40 19:58	06:43 07:51-08:36/45 19:07	07:15 07:36-08:46/70 18:17	06:53 16:11-16:14/3 16:39	07:22 16:32
19	05:42 06:18-06:46/28 20:32	06:12 06:48-07:30/42 19:56	06:44 07:49-08:37/48 19:05	07:17 07:37-08:45/68 18:15	06:54 16:11-16:13/2 16:38	07:23 16:32
20	05:43 06:19-06:45/26 20:31	06:13 06:47-07:31/44 19:55	06:45 07:47-08:39/52 19:03	07:18 07:39-08:45/66 18:14	06:55 16:37	07:24 16:33
21	05:44 06:20-06:45/25 20:30	06:14 06:47-07:32/45 19:53	06:46 07:45-08:40/55 19:02	07:19 17:27-17:37/10 18:12	06:56 16:37	07:24 16:33
22	05:45 06:19-06:44/25 20:30	06:15 06:46-07:33/47 19:52	06:47 07:43-08:42/59 19:00	07:20 17:22-17:41/19 18:11	06:57 16:36	07:25 16:34
23	05:45 06:20-06:44/24 20:29	06:16 06:46-07:33/47 19:50	06:48 07:41-08:43/62 18:58	07:21 17:19-17:43/24 18:09	06:59 16:35	07:25 16:34
24	05:46 06:21-06:43/22 20:28	06:18 06:46-07:34/48 19:49	06:49 07:40-08:44/64 18:56	07:22 17:17-17:44/27 18:08	07:00 16:35	07:26 16:35
25	05:47 06:22-06:42/20 20:27	06:19 06:45-07:34/49 19:47	06:50 07:38-08:45/67 18:55	07:23 16:15-16:43/28 17:06	07:01 16:34	07:26 16:35
26	05:48 06:23-06:41/18 20:26	06:20 06:45-07:35/50 19:46	06:51 07:37-08:45/68 18:53	07:24 16:14-16:41/27 17:05	07:02 16:34	07:27 16:36
27	05:49 06:25-06:40/15 20:25	06:21 06:45-07:35/50 19:44	06:52 07:35-08:46/71 18:51	07:25 16:12-16:39/27 17:03	07:03 16:33	07:27 16:36
28	05:50 06:27-06:38/11 20:24	06:22 06:45-07:35/50 19:42	06:54 07:34-08:47/73 18:50	07:26 16:11-16:39/28 17:02	07:04 16:33	07:27 16:37
29	05:51 06:30-06:35/5 20:23	06:23 06:45-07:35/50 19:41	06:55 07:33-08:47/74 18:48	07:27 16:10-16:37/27 17:01	07:05 16:32	07:27 16:38
30	05:52 20:22	06:24 06:46-07:35/49 19:39	06:56 07:32-08:48/76 18:46	07:28 16:09-16:35/26 16:59	07:06 16:32	07:28 16:39
31	05:53 20:21	06:25 06:46-07:34/48 19:38		07:29 16:08-16:34/26 16:58		07:28 16:39
Ore potenziali eliofanìa	461	429	375	345	296	286
Somma minuti d'ombra	736	940	1399	2400	509	0

Legenda della tabella:

Giorno del mese Alba (hh:mm) Inizio ombreggiamento (hh:mm)-Fine ombreggiamento (hh:mm)/Minuti d'ombra  
Tramonto (hh:mm) Inizio ombreggiamento (hh:mm)-Fine ombreggiamento (hh:mm)/Minuti d'ombra

## SHADOW - Calendario per WTG

Calcolo: Real and worst case WTG: 33 - MU29  
Assunzioni sui calcoli d'ombra

Probabilità di eliofanìa (media ore giornaliere di insolazione) [CAMPOBASSO]

Gen	Feb	Mar	Apr	Mag	Giu	Lug	Ago	Set	Ott	Nov	Dic
4,21	4,83	5,24	6,37	6,76	8,17	9,01	9,23	7,23	4,84	4,00	3,35

Tempo di operatività

N	NNE	ENE	E	ESE	SSE	S	SSO	OSO	O	ONO	NNO	Somma
1.112	199	90	122	110	71	112	909	1.994	247	130	1.423	6.519

	Gennaio	Febbraio	Marzo	Aprile	Maggio	Giugno
1	07:28 16:41	07:14 17:15	06:37 17:50	06:46 19:25	07:04-07:43/39 19:58	05:29 20:28
2	07:28 16:41	07:13 17:17	06:36 17:52	06:44 19:27	07:03-07:42/39 19:59	05:29 20:29
3	07:28 16:42	07:12 17:18	06:34 17:53	06:42 19:28	19:04-19:06/2 07:01-07:41/40	05:28 20:30
4	07:28 16:43	07:11 17:19	06:33 17:54	06:41 19:29	19:04-19:07/3 06:59-07:40/41	05:28 20:31
5	07:28 16:44	07:10 17:21	06:31 17:55	06:39 19:30	19:05-19:09/4 06:58-07:39/41	05:28 20:31
6	07:28 16:45	07:09 17:22	06:30 17:56	06:37 19:31	19:05-19:09/4 06:58-07:37/39	05:27 20:32
7	07:28 16:46	07:08 17:23	06:28 17:57	06:36 19:32	19:06-19:10/4 06:59-07:36/37	05:27 20:33
8	07:28 16:47	07:07 17:24	06:26 17:59	06:34 19:33	19:08-19:12/4 07:01-07:34/33	05:27 20:33
9	07:28 16:48	07:05 17:26	06:25 18:00	06:32 19:34	19:09-19:12/3 07:02-07:32/30	05:27 20:34
10	07:28 16:49	07:04 17:27	06:23 18:01	06:31 19:35	07:03-07:29/26 19:10-19:13/3	05:26 20:35
11	07:28 16:50	07:03 17:28	06:21 18:02	06:29 19:36	07:06-07:27/21 19:11-19:15/4	05:26 20:35
12	07:27 16:51	07:02 17:29	06:20 18:03	06:27 19:37	07:09-07:23/14 19:12-19:15/3	05:26 20:36
13	07:27 16:52	07:01 17:31	06:18 18:04	06:26 19:39	19:14-19:17/3 19:39	05:26 20:36
14	07:27 16:53	06:59 17:32	06:16 18:05	06:24 19:40	19:15-19:18/3 19:40	05:26 20:37
15	07:26 16:55	06:58 17:33	06:15 18:07	06:23 19:41	19:15-19:18/3 19:41	05:26 20:37
16	07:26 16:56	06:57 17:34	06:13 18:08	06:21 19:42	19:17-19:20/3 19:42	05:26 20:37
17	07:25 16:57	06:55 17:36	06:11 18:09	06:19 19:43	19:18-19:20/2 19:43	05:26 20:38
18	07:25 16:58	06:54 17:37	06:10 18:10	06:18 19:44	19:21-19:22/1 19:44	05:26 20:38
19	07:24 16:59	06:52 17:38	06:08 18:11	06:16 19:45	07:12-07:19/7 17:32-17:50/18	05:26 20:38
20	07:24 17:00	06:51 17:39	06:06 18:12	06:15 19:46	06:46-07:09/23 06:25-06:45/20	05:26 20:39
21	07:23 17:02	06:50 17:41	06:04 18:13	06:13 19:47	06:49-07:05/16 06:23-06:45/22	05:26 20:39
22	07:23 17:03	06:48 17:42	06:03 18:14	06:12 19:48	07:08-07:25/17 17:33-17:53/20	05:27 20:39
23	07:22 17:04	06:47 17:43	06:01 18:16	06:10 19:49	07:06-07:25/19 17:34-17:55/21	05:27 20:39
24	07:21 17:05	06:45 17:44	05:59 18:17	06:09 19:51	07:04-07:26/22 17:35-17:55/20	05:27 20:39
25	07:20 17:07	06:44 17:46	05:58 18:18	06:07 19:52	07:03-07:27/24 17:36-17:56/20	05:27 20:40
26	07:20 17:08	06:42 17:47	05:56 18:19	06:06 19:53	07:01-07:27/26 17:38-17:58/20	05:28 20:40
27	07:19 17:09	06:41 17:48	05:54 18:20	06:05 19:54	07:00-07:28/28 17:39-17:59/20	05:28 20:40
28	07:18 17:10	06:39 17:49	05:52 18:21	06:03 19:55	06:58-07:28/30 17:41-18:00/19	05:28 20:40
29	07:17 17:12		06:51 19:22	06:02 19:56	07:09-07:44/35 18:44-18:56/12	05:29 20:40
30	07:16 17:13		06:49 19:23	06:00 19:57	07:08-07:45/37 19:23	05:29 20:40
31	07:15 17:14		06:47 19:24		07:06-07:44/38 19:24	05:29 20:40
Ore potenziali eliofanìa	295	296	369	400	450	454
Somma minuti d'ombra	0	200	1564	449	575	925

Legenda della tabella:

Giorno del mese Alba (hh:mm) Inizio ombreggiamento (hh:mm)-Fine ombreggiamento (hh:mm)/Minuti d'ombra  
Tramonto (hh:mm) Inizio ombreggiamento (hh:mm)-Fine ombreggiamento (hh:mm)/Minuti d'ombra



## SHADOW - Calendario per WTG

Calcolo: Real and worst case WTG: 33 - MU29  
Assunzioni sui calcoli d'ombra

Probabilità di eliofanìa (media ore giornaliere di insolazione) [CAMPOBASSO]

Gen	Feb	Mar	Apr	Mag	Giu	Lug	Ago	Set	Ott	Nov	Dic
4,21	4,83	5,24	6,37	6,76	8,17	9,01	9,23	7,23	4,84	4,00	3,35

Tempo di operatività

N	NNE	ENE	E	ESE	SSE	S	SSO	OSO	O	ONO	NNO	Somma
1.112	199	90	122	110	71	112	909	1.994	247	130	1.423	6.519

	Luglio	Agosto	Settembre	Ottobre	Novembre	Dicembre
1	05:30 05:53-06:24/31 20:40	05:54 06:17-06:33/16 20:20	06:26 07:05-07:26/21 19:36 19:10-19:14/4	06:57 07:17-08:02/45 18:44 18:08-18:22/14	06:32 07:08 16:57 16:32	07:08 16:32
2	05:30 05:53-06:24/31 20:39	05:55 06:18-06:33/15 20:19	06:27 07:02-07:28/26 19:34 19:09-19:12/3	06:58 07:18-08:03/45 18:43 18:07-18:20/13	06:33 07:09 16:56 16:31	07:09 16:31
3	05:31 05:54-06:25/31 20:39	05:56 06:19-06:33/14 20:18	06:28 19:07-19:10/3 19:33 07:00-07:30/30	06:59 07:19-08:03/44 18:41 18:06-18:18/12	06:34 07:10 16:54 16:31	07:10 16:31
4	05:31 05:54-06:25/31 20:39	05:57 06:19-06:31/12 20:17	06:29 19:06-19:09/3 19:31 06:58-07:31/33	07:00 07:20-08:03/43 18:39 18:06-18:16/10	06:36 07:11 16:53 16:31	07:11 16:31
5	05:32 05:55-06:26/31 20:39	05:58 06:20-06:31/11 20:15	06:30 19:03-19:07/4 19:29 06:56-07:33/37	07:01 07:21-08:03/42 18:38 18:06-18:14/8	06:37 07:12 16:52 16:31	07:12 16:31
6	05:32 05:55-06:26/31 20:39	05:59 06:21-06:30/9 20:14	06:31 19:02-19:05/3 19:28 06:54-07:33/39	07:02 07:23-08:04/41 18:36 18:05-18:13/8	06:38 07:13 16:51 16:31	07:13 16:31
7	05:33 05:56-06:27/31 20:38	06:00 06:22-06:29/7 20:13	06:32 19:00-19:04/4 19:26 06:53-07:34/41	07:03 07:24-08:04/40 18:34 18:06-18:12/6	06:39 07:14 16:50 16:30	07:14 16:30
8	05:34 05:57-06:27/30 20:38	06:01 06:23-06:28/5 20:12	06:33 18:59-19:02/3 19:24 06:54-07:35/41	07:04 07:25-08:04/39 18:33 18:06-18:10/4	06:41 07:15 16:49 16:30	07:15 16:30
9	05:34 05:57-06:27/30 20:38	06:02 06:24-06:28/4 20:10	06:34 18:58-19:00/2 19:23 06:55-07:35/40	07:05 07:26-08:04/38 18:31 18:07-18:08/1	06:42 07:16 16:47 16:30	07:16 16:30
10	05:35 05:58-06:28/30 20:37	06:03 06:25-06:26/1 20:09	06:35 18:58-18:59/1 19:21 06:56-07:36/40	07:07 07:27-08:03/36 18:29	06:43 07:16 16:46 16:30	07:16 16:30
11	05:36 05:59-06:29/30 20:37	06:04 20:08	06:36 06:57-07:36/39 19:19	07:08 07:28-08:03/35 18:28	06:44 07:17 16:45 16:30	07:17 16:30
12	05:36 05:59-06:29/30 20:36	06:05 20:06	06:37 06:58-07:36/38 19:17	07:09 07:29-08:02/33 18:26	06:45 07:18 16:44 16:31	07:18 16:31
13	05:37 06:00-06:29/29 20:36	06:06 20:05	06:38 06:59-07:36/37 19:16	07:10 07:30-08:01/31 18:25	06:47 07:19 16:43 16:31	07:19 16:31
14	05:38 06:01-06:30/29 20:35	06:07 20:04	06:39 07:00-07:36/36 19:14 18:36-18:47/11	07:11 07:32-08:02/30 18:23	06:48 07:20 16:42 16:31	07:20 16:31
15	05:39 06:02-06:31/29 20:35	06:08 20:02	06:40 07:01-07:35/34 19:12 18:32-18:50/18	07:12 07:33-08:01/28 18:21	06:49 07:20 16:42 16:31	07:20 16:31
16	05:40 06:02-06:30/28 20:34	06:09 20:01	06:41 07:02-07:35/33 19:10 18:29-18:48/19	07:13 07:34-07:59/25 18:20	06:50 07:21 16:41 16:31	07:21 16:31
17	05:40 06:03-06:31/28 20:33	06:10 19:59	06:42 07:03-07:35/32 19:09 18:26-18:47/21	07:14 07:35-07:58/23 18:18	06:51 07:22 16:40 16:32	07:22 16:32
18	05:41 06:04-06:32/28 20:33	06:11 19:58	06:43 07:04-07:34/30 19:07 18:24-18:45/21	07:15 07:36-07:57/21 18:17	06:53 07:23 16:39 16:32	07:23 16:32
19	05:42 06:05-06:32/27 20:32	06:12 19:56	06:44 07:05-07:33/28 19:05 18:23-18:43/20	07:17 07:38-07:56/18 18:15	06:54 07:24 16:38 16:32	07:24 16:32
20	05:43 06:06-06:33/27 20:31	06:14 19:55	06:45 07:06-07:33/27 19:03 18:21-18:41/20	07:18 07:39-07:55/16 18:14	06:55 07:24 16:37 16:33	07:24 16:33
21	05:44 06:07-06:33/26 20:30	06:15 19:53	06:46 07:07-07:32/25 19:02 18:20-18:40/20	07:19 07:40-07:53/13 18:12	06:56 07:24 16:37 16:33	07:24 16:33
22	05:45 06:07-06:32/25 20:30	06:16 19:52	06:47 07:35-07:50/15 18:19-18:38/19 19:00 07:08-07:31/23	07:20 07:41-07:50/9 18:11	06:57 07:25 16:36 16:34	07:25 16:34
23	05:46 06:08-06:33/25 20:29	06:17 19:50	06:48 07:31-07:53/22 18:17-18:36/19 18:58 07:09-07:30/21	07:21 07:42-07:48/6 18:09	06:59 07:25 16:35 16:34	07:25 16:34
24	05:47 06:09-06:33/24 20:28	06:18 19:49	06:49 07:10-07:55/45 18:57 18:16-18:34/18	07:22 07:44-07:45/1 18:08	07:00 07:26 16:35 16:35	07:26 16:35
25	05:47 06:10-06:33/23 20:27	06:19 19:23-19:25/2 19:47	06:50 07:11-07:57/46 18:55 18:14-18:32/18	06:24 07:06 17:06 16:34 16:35	07:01 07:26 16:34 16:35	07:26 16:35
26	05:48 06:11-06:33/22 20:26	06:20 19:21-19:23/2 19:46	06:52 07:12-07:58/46 18:53 18:13-18:31/18	06:25 07:07 17:05 16:34 16:36	07:02 07:27 16:34 16:36	07:27 16:36
27	05:49 06:12-06:33/21 20:25	06:21 19:19-19:22/3 19:44	06:53 07:13-07:59/46 18:51 18:12-18:29/17	06:26 07:08 17:03 16:33 16:37	07:03 07:27 16:33 16:37	07:27 16:37
28	05:50 06:13-06:34/21 20:24	06:22 19:17-19:20/3 19:42	06:54 07:14-08:00/46 18:50 18:10-18:27/17	06:27 07:09 17:02 16:33 16:37	07:04 07:27 16:33 16:37	07:27 16:37
29	05:51 06:14-06:34/20 20:23	06:23 19:16-19:18/2 19:41	06:55 07:15-08:01/46 18:48 18:09-18:25/16	06:28 07:10 17:01 16:32 16:38	07:05 07:28 16:32 16:38	07:28 16:38
30	05:52 06:15-06:33/18 20:22	06:24 19:14-19:17/3 19:39	06:56 07:16-08:02/46 18:46 18:08-18:23/15	06:30 07:11 16:59 16:32 16:39	07:07 07:28 16:32 16:39	07:28 16:39
31	05:53 06:16-06:33/17 20:21	06:25 07:09-07:23/14 19:38 19:12-19:15/3	375	345	296	286
Ore potenziali eliofanìa	461	429	375	345	296	286
Somma minuti d'ombra	834	126	1446	778	0	0

Legenda della tabella:

Giorno del mese Alba (hh:mm) Inizio ombreggiamento (hh:mm)-Fine ombreggiamento (hh:mm)/Minuti d'ombra  
Tramonto (hh:mm) Inizio ombreggiamento (hh:mm)-Fine ombreggiamento (hh:mm)/Minuti d'ombra

## SHADOW - Calendario per WTG

Calcolo: Real and worst case WTG: 34 - MU34  
Assunzioni sui calcoli d'ombra

Probabilità di eliofanìa (media ore giornaliere di insolazione) [CAMPOBASSO]

Gen Feb Mar Apr Mag Giu Lug Ago Set Ott Nov Dic  
4,21 4,83 5,24 6,37 6,76 8,17 9,01 9,23 7,23 4,84 4,00 3,35

Tempo di operatività

N NNE ENE E ESE SSE S SSO OSO O ONO NNO Somma  
1.112 199 90 122 110 71 112 909 1.994 247 130 1.423 6.519

	Gennaio	Febbraio	Marzo	Aprile	Maggio	Giugno
1	07:28 07:51-08:11/20 15:34-16:04/30 12:52-15:31/159 16:41 09:04-09:26/22 10:47-10:56/9	07:14 07:42-08:31/49 13:13-16:12/179 17:15 16:14-16:44/30	06:38 15:24-16:57/93 17:50	06:46 07:04-07:42/38 19:25 17:01-17:41/40	05:59 06:19-06:36/17 19:58	05:29 18:26-19:46/80 20:29
2	07:28 07:51-08:12/21 15:34-16:05/31 16:41 09:05-09:26/21 12:52-15:31/159	07:13 07:43-08:31/48 13:14-16:13/179 17:17 16:14-16:44/30	06:36 15:26-16:57/91 17:52	06:44 07:03-07:42/39 19:27 17:04-17:39/35	05:58 06:17-06:36/19 19:59	05:29 18:27-19:47/80 20:29
3	07:28 07:51-08:13/22 15:34-16:05/31 16:42 09:06-09:25/19 12:53-15:32/159	07:12 07:44-08:31/47 13:15-16:13/178 17:18 16:14-16:43/29	06:34 15:27-16:58/91 17:53	06:42 07:01-07:41/40 19:28 17:06-17:36/30	05:56 06:16-06:36/20 20:00 18:58-19:09/11	05:29 18:26-19:47/81 20:29
4	07:29 07:51-08:14/23 15:35-16:06/31 16:43 09:08-09:24/16 12:53-15:33/160	07:11 07:43-08:30/47 13:16-16:14/178 17:19 16:15-16:43/28	06:33 15:30-16:59/89 17:54	06:41 06:59-07:40/41 19:29 17:08-17:33/25	05:55 06:15-06:36/21 20:02 18:52-19:15/23	05:28 18:27-19:48/81 20:31
5	07:29 07:51-08:15/24 15:35-16:07/32 16:44 09:10-09:23/13 12:54-15:34/160	07:10 07:44-08:29/45 13:18-16:14/176 17:21 16:15-16:43/28	06:31 15:33-16:59/86 17:55	06:39 06:58-07:40/42 19:30 17:14-17:28/14	05:54 06:14-06:36/22 20:03 18:49-19:18/29	05:28 18:27-19:49/82 20:31
6	07:28 07:51-08:16/25 15:36-16:07/31 16:45 09:13-09:21/8 12:54-15:35/161	07:09 07:45-08:29/44 13:20-16:15/175 17:22 16:16-16:43/27	06:30 15:38-17:00/82 17:56	06:37 06:56-07:39/43 19:31 18:54-19:04/10	05:53 06:12-06:35/23 20:04 18:45-19:20/35	05:27 18:26-19:49/83 20:32
7	07:28 07:51-08:17/26 16:46 12:55-16:08/193	07:08 07:46-08:29/43 13:22-16:16/174 17:23 16:17-16:42/25	06:28 15:52-17:00/68 17:57	06:36 06:54-07:37/43 19:32 18:51-19:05/14	05:51 06:11-06:35/24 20:05 18:43-19:22/39	05:27 18:27-19:49/82 20:33
8	07:28 07:51-08:18/27 16:47 12:55-16:08/193	07:07 07:47-08:28/41 13:24-16:17/173 17:24 16:19-16:41/22	06:26 15:51-17:00/69 17:59	06:34 06:54-07:37/43 19:33 18:50-19:07/17	05:50 06:10-06:35/25 20:06 18:41-19:24/43	05:27 18:27-19:50/83 20:33
9	07:28 07:50-08:18/28 16:48 12:55-16:08/193	07:06 07:47-08:26/39 13:26-16:16/170 17:26 16:19-16:40/21	06:25 15:51-17:01/70 18:00	06:32 06:55-07:35/40 19:34 18:48-19:08/20	05:49 06:09-06:34/25 20:07 18:40-19:26/46	05:27 18:27-19:51/84 20:34
10	07:28 07:50-08:20/30 16:49 12:56-16:09/193	07:04 07:49-08:25/36 13:29-16:17/168 17:27 16:21-16:38/17	06:23 15:50-17:00/70 18:01	06:31 06:55-07:33/38 19:35 18:47-19:08/21	05:48 06:08-06:34/26 20:08 18:38-19:28/50	05:26 18:28-19:52/84 20:35
11	07:28 07:50-08:21/31 16:50 12:57-16:10/193	07:03 07:50-08:24/34 13:32-16:17/165 17:28 16:24-16:36/12	06:21 15:49-17:00/71 18:02	06:29 06:57-07:32/35 19:36 18:47-19:08/21	05:47 06:07-06:33/26 20:09 18:37-19:29/52	05:26 18:28-19:52/84 20:35
12	07:27 07:49-08:21/32 16:51 12:57-16:10/193	07:02 07:52-08:23/31 17:30 13:35-16:18/163	06:20 15:50-17:01/71 18:03	06:28 06:58-07:30/32 19:38 18:46-19:08/22	05:46 06:06-06:33/27 20:10 18:36-19:30/54	05:26 18:27-19:52/85 20:36
13	07:27 07:49-08:22/33 16:52 12:58-16:10/192	07:01 07:53-08:21/28 17:31 13:38-16:17/159	06:18 15:49-17:00/71 18:04	06:26 07:00-07:29/29 19:39 18:46-19:08/22	05:45 06:05-06:32/27 20:11 18:34-19:31/57	05:26 18:27-19:52/85 20:36
14	07:27 07:48-08:23/35 16:54 12:58-16:10/192	06:59 07:56-08:19/23 17:32 13:43-16:18/155	06:16 15:49-17:00/71 18:06	06:24 07:01-07:26/25 19:40 18:46-19:08/22	05:43 06:04-06:32/28 20:12 18:33-19:32/59	05:26 18:27-19:53/86 20:37
15	07:26 07:48-08:24/36 16:55 12:59-16:11/192	06:58 07:59-08:16/17 17:33 13:49-16:18/149	06:15 15:48-16:59/71 18:07	06:23 07:04-07:23/19 19:41 18:45-19:06/21	05:42 06:03-06:31/28 20:13 18:32-19:33/61	05:26 18:28-19:53/85 20:37
16	07:26 07:47-08:24/37 16:56 12:59-16:10/191	06:57 08:04-08:10/6 17:35 13:53-16:17/144	06:13 06:32-06:33/1 18:08 15:49-17:00/71	06:21 07:08-07:17/9 19:42 18:46-19:06/20	05:41 06:02-06:30/28 20:14 18:32-19:34/62	05:26 18:28-19:53/85 20:37
17	07:25 07:47-08:26/39 16:21-16:29/8 16:57 13:00-16:11/191	06:55 13:57-16:17/140 17:36	06:11 06:30-06:36/6 18:09 15:49-16:59/70	06:20 18:47-19:05/18 19:43	05:40 06:01-06:29/28 20:15 18:31-19:34/63	05:26 18:29-19:55/86 20:38
18	07:25 07:46-08:26/40 16:18-16:31/13 16:58 13:00-16:11/191	06:54 14:00-16:17/137 17:37	06:10 06:28-06:37/9 18:10 15:49-16:58/69	06:18 18:48-19:04/16 19:44	05:39 06:00-06:28/28 20:16 18:30-19:35/65	05:26 18:29-19:55/86 20:38
19	07:24 07:46-08:27/41 16:18-16:34/16 16:59 13:01-16:11/190	06:52 14:41-16:17/96 14:04-14:38/34 17:38 16:20-16:35/15	06:08 06:27-06:39/12 18:11 15:50-16:58/68	06:16 18:49-19:01/12 19:45	05:39 05:59-06:27/28 20:17 18:29-19:36/67	05:26 18:29-19:55/86 20:38
20	07:24 07:45-08:27/42 16:17-16:35/18 17:01 13:02-16:11/189	06:51 14:43-16:40/117 17:40 14:09-14:33/24	06:06 06:25-06:40/15 18:12 15:50-16:57/67	06:15 18:52-18:59/7 19:46	05:38 05:59-06:27/28 20:18 18:30-19:37/67	05:26 18:29-19:55/86 20:39
21	07:23 07:44-08:28/44 16:15-16:36/21 17:02 13:02-16:10/188	06:50 14:47-16:44/117 17:41 14:20-14:24/4	06:05 06:23-06:41/18 18:13 15:50-16:56/66	06:13 19:47	05:37 06:00-06:26/26 20:19 18:29-19:38/69	05:26 18:29-19:55/86 20:39
22	07:23 07:44-08:29/45 16:16-16:38/22 17:03 13:04-16:11/187	06:48 14:52-16:47/115 17:42	06:03 06:22-06:43/21 18:14 15:50-16:55/65	06:12 06:31-06:32/1 19:48	05:36 06:01-06:24/23 20:20 18:28-19:38/70	05:27 18:29-19:55/86 20:39
23	07:22 07:43-08:29/46 16:15-16:39/24 17:04 13:04-16:10/186	06:47 14:55-16:48/113 17:43	06:01 06:20-06:43/23 18:16 15:51-16:55/64	06:10 06:30-06:34/4 19:50	05:35 06:02-06:23/21 20:21 18:28-19:38/70	05:27 18:30-19:56/86 20:39
24	07:21 07:42-08:29/47 16:14-16:40/26 17:05 13:05-16:09/184	06:45 14:57-16:50/113 17:44	05:59 06:18-06:43/25 18:17 15:52-16:54/62	06:09 06:28-06:34/6 19:51	05:34 06:04-06:22/18 20:22 18:28-19:39/71	05:27 18:30-19:56/86 20:40
25	07:20 07:41-08:30/49 16:14-16:40/26 17:07 13:05-16:08/183	06:44 15:00-16:52/112 17:46	05:58 06:16-06:43/27 18:18 15:52-16:52/60	06:07 06:27-06:35/8 19:52	05:34 06:06-06:19/13 20:23 18:27-19:39/72	05:27 18:30-19:56/86 20:40
26	07:20 07:40-08:30/50 16:13-16:41/28 17:08 13:06-16:07/181	06:42 15:03-16:53/110 17:47	05:56 06:15-06:44/29 18:19 15:54-16:52/58	06:06 06:25-06:35/10 19:53	05:33 06:09-06:16/7 20:24 18:27-19:40/73	05:28 18:31-19:56/85 20:40
27	07:19 07:41-08:31/50 16:13-16:42/29 17:09 13:07-16:06/179	06:41 15:08-16:55/107 17:48	05:54 06:13-06:44/31 18:20 15:54-16:50/56	06:05 06:24-06:35/11 19:54	05:32 18:27-19:41/74 20:24	05:28 18:31-19:56/85 20:40
28	07:18 07:41-08:31/50 16:14-16:43/29 17:10 13:09-16:08/179	06:39 15:22-16:55/93 17:49	05:53 06:11-06:44/33 18:21 15:55-16:48/53	06:03 06:23-06:36/13 19:55	05:32 18:27-19:42/75 20:25	05:28 18:31-19:56/85 20:40
29	07:17 07:41-08:31/50 13:10-16:09/179 17:12 16:14-16:43/29		06:51 07:10-07:44/34 19:22 16:56-17:47/51	06:02 06:21-06:36/15 19:56	05:31 18:27-19:43/76 20:26	05:29 18:31-19:56/85 20:40
30	07:16 07:42-08:31/49 13:11-16:10/179 17:13 16:14-16:44/30		06:49 07:08-07:44/36 19:23 16:58-17:46/48	06:00 06:20-06:36/16 19:57	05:30 18:26-19:44/78 20:27	05:29 18:31-19:56/85 20:40
31	07:15 07:42-08:31/49 13:12-16:11/179 17:14 16:14-16:44/30		06:47 07:06-07:43/37 19:24 16:59-17:43/44		05:30 18:27-19:45/78 20:28	
	Ore potenziali eliofanìa   295 Somma minuti d'ombra   7432	296 4979	369 2493	400 1047	450 2295	454 2529

### Legenda della tabella:

Giorno del mese Alba (hh:mm) Inizio ombreggiamento (hh:mm)-Fine ombreggiamento (hh:mm)/Minuti d'ombra  
Tramonto (hh:mm) Inizio ombreggiamento (hh:mm)-Fine ombreggiamento (hh:mm)/Minuti d'ombra

### SHADOW - Calendario per WTG

Calcolo: Real and worst case WTG: 34 - MU34  
Assunzioni sui calcoli d'ombra

Probabilità di eliofania (media ore giornaliera di insolazione) [CAMPOBASSO]

Gen	Feb	Mar	Apr	Mag	Giu	Lug	Ago	Set	Ott	Nov	Dic
4,21	4,83	5,24	6,37	6,76	8,17	9,01	9,23	7,23	4,84	4,00	3,35

Tempo di operatività

N	NNE	ENE	E	ESE	SSE	S	SSO	OSO	O	ONO	NNO	Somma
1.112	199	90	122	110	71	112	909	1.994	247	130	1.423	6.519

Luglio		Agosto		Settembre		Ottobre		Novembre		Dicembre	
1	05:30 18:32-19:56/84	05:54 06:17-06:44/27	06:26 06:56-07:31/35	06:57 16:28-17:39/71	06:32 07:18-07:55/37	12:58-15:46/168	07:08 07:32-08:03/31	16:57 15:51-16:08/17	16:32 12:39-15:52/193	07:09 07:33-08:03/30	16:31 12:39-15:52/193
2	05:30 18:32-19:56/84	05:55 06:18-06:44/26	06:27 06:54-07:32/38	06:58 16:28-17:39/71	06:33 07:17-07:56/39	12:55-15:46/171	07:09 07:33-08:03/30	16:56 15:49-16:10/21	16:31 12:39-15:52/193	07:10 07:34-08:03/29	16:31 12:39-15:52/193
3	05:31 18:32-19:56/84	05:56 06:19-06:45/26	06:28 06:53-07:33/40	06:59 16:28-17:38/70	06:34 07:17-07:58/41	12:53-15:45/172	07:10 07:34-08:03/29	16:54 15:47-16:10/23	16:31 12:39-15:52/193	07:11 07:35-08:02/27	16:31 12:40-15:53/193
4	05:31 18:32-19:56/84	05:57 06:20-06:45/25	06:29 06:51-07:34/43	07:00 16:27-17:37/70	06:36 07:16-07:59/43	12:52-15:46/174	07:11 07:35-08:02/27	16:53 15:47-16:12/25	16:31 12:40-15:53/193	07:12 07:36-08:02/26	16:31 12:40-15:53/193
5	05:32 18:33-19:56/83	05:58 06:20-06:44/24	06:30 06:51-07:34/43	07:01 16:27-17:37/70	06:37 07:15-07:59/44	12:50-15:45/175	07:12 07:36-08:02/26	16:52 15:46-16:13/27	16:31 12:40-15:53/193	07:13 07:37-08:02/25	15:22-15:53/31
6	05:32 18:32-19:55/83	05:59 06:21-06:44/23	06:31 06:52-07:35/43	07:02 16:28-17:37/69	06:38 07:14-07:59/45	12:48-15:44/176	07:13 07:37-08:02/25	16:51 15:45-16:13/28	16:31 09:00-09:07/7	12:40-15:21/161	16:31 09:00-09:07/7
7	05:33 18:33-19:55/82	06:00 06:22-06:45/23	06:32 06:53-07:35/42	07:03 16:17-16:27/10	06:39 07:14-08:01/47	12:47-15:44/177	07:14 07:38-08:02/24	16:50 15:45-16:14/29	16:31 08:54-09:18/24	10:35-10:49/14	16:31 08:54-09:18/24
8	05:34 18:34-19:55/81	06:01 06:23-06:45/22	06:33 06:54-07:35/41	07:04 16:11-17:35/84	06:41 07:13-08:01/48	12:46-15:44/178	07:15 07:39-08:02/23	16:49 15:45-16:14/29	16:30 08:56-09:12/16	12:41-15:21/160	16:30 08:56-09:12/16
9	05:34 18:33-19:54/81	06:02 06:24-06:45/21	06:34 06:55-07:35/40	07:05 16:07-17:34/87	06:42 07:13-08:01/48	12:44-15:43/179	07:16 07:40-08:02/22	16:47 15:44-16:14/30	16:30 08:55-09:14/19	12:42-15:21/159	16:30 08:55-09:14/19
10	05:35 18:34-19:54/80	06:03 06:25-06:44/19	06:35 06:56-07:35/39	07:07 16:04-17:33/89	06:43 07:13-08:02/49	12:44-15:43/179	07:16 07:41-08:02/21	16:46 15:45-16:15/30	16:30 08:55-09:16/21	12:42-15:21/159	16:30 08:55-09:16/21
11	05:36 18:34-19:54/80	06:04 06:26-06:44/18	06:36 06:57-07:35/38	07:08 16:01-17:31/90	06:44 07:13-08:02/49	12:43-15:42/179	07:17 07:41-08:02/20	16:45 15:45-16:15/30	16:31 08:54-09:16/22	10:37-10:46/9	16:31 08:54-09:16/22
12	05:37 18:34-19:53/79	06:05 06:27-06:44/17	06:37 06:58-07:35/37	07:09 15:58-17:30/92	06:45 07:13-08:02/49	12:41-15:41/180	07:18 07:42-08:01/19	16:44 15:45-16:15/30	16:31 08:54-09:18/24	10:35-10:49/14	16:31 08:54-09:18/24
13	05:37 18:35-19:53/78	06:06 06:28-06:44/16	06:38 06:59-07:35/36	07:10 15:56-17:29/93	06:47 07:13-08:03/50	12:41-15:41/180	07:19 07:43-08:01/18	16:43 15:46-16:15/29	16:31 08:54-09:19/25	10:34-10:52/18	16:31 08:54-09:19/25
14	05:38 18:35-19:52/77	06:07 06:29-06:43/14	06:39 07:00-07:34/34	07:11 15:45-17:28/103	06:48 07:13-08:03/50	15:46-16:15/29	07:20 07:44-08:02/18	16:43 12:40-15:40/180	16:30 07:44-08:02/18	15:26-15:56/30	12:44-15:22/158
15	05:39 18:36-19:52/76	06:08 06:30-06:43/13	06:40 07:01-07:34/33	07:12 15:38-17:26/108	06:49 07:13-08:03/50	15:46-16:15/29	07:21 07:45-08:02/17	16:42 12:40-15:39/179	16:30 07:45-08:02/17	15:26-15:56/30	12:43-15:21/158
16	05:40 18:35-19:50/75	06:09 06:31-06:42/11	06:41 07:02-07:33/31	07:13 15:34-17:25/111	06:50 07:13-08:03/50	15:46-16:14/28	07:22 07:45-08:02/17	16:41 12:39-15:40/181	16:31 08:54-09:21/27	10:32-10:56/24	16:31 08:54-09:21/27
17	05:40 18:36-19:49/73	06:10 06:32-06:41/9	06:42 07:03-07:32/29	07:14 15:30-17:23/113	06:52 07:15-08:04/49	15:48-16:14/26	07:23 07:46-08:02/16	16:40 12:39-15:42/183	16:32 08:54-09:23/29	10:32-10:58/26	16:32 08:54-09:23/29
18	05:41 06:17-06:27/10	06:12 06:33-06:40/7	06:43 07:04-07:32/28	07:16 15:27-17:21/114	06:53 07:16-08:03/47	15:48-16:14/26	07:24 07:47-08:02/15	16:39 12:39-15:43/184	16:32 08:54-09:23/29	10:32-10:58/26	16:32 08:54-09:23/29
19	05:42 06:15-06:30/15	06:13 06:34-06:39/5	06:44 07:05-07:31/26	07:17 15:26-17:19/113	06:54 07:17-08:03/46	15:49-16:13/24	07:25 07:47-08:02/15	16:38 12:38-15:44/186	16:32 08:54-09:24/30	10:32-10:59/27	16:32 08:54-09:24/30
20	05:43 06:13-06:32/19	06:14 06:35-06:38/3	06:45 07:06-07:29/23	07:18 15:21-17:16/115	06:55 07:19-08:04/45	15:51-16:13/22	07:26 07:48-08:03/15	16:38 12:39-15:46/187	16:32 08:54-09:25/30	10:33-11:01/28	16:32 08:54-09:25/30
21	05:44 06:12-06:34/22	06:15 06:36-06:37/1	06:46 07:07-07:28/21	07:19 15:16-17:13/117	06:56 07:20-08:04/44	15:51-16:12/21	07:27 07:48-08:03/15	16:37 12:38-15:46/188	16:33 08:55-09:25/30	10:33-11:01/28	16:33 08:55-09:25/30
22	05:45 06:11-06:36/25	06:16 06:37-07:27/19	06:47 07:08-07:27/19	07:20 15:12-16:46/94	14:38-15:05/27	06:58 07:21-08:04/43	15:53-16:11/18	16:36 12:38-15:47/189	16:34 12:38-15:49/191	10:27-10:58/28	16:34 12:38-15:49/191
23	05:46 06:09-06:36/27	06:17 18:55-19:03/8	06:48 07:09-07:25/16	07:21 14:32-16:46/134	06:59 07:22-08:03/41	15:54-16:10/16	07:28 07:49-08:04/15	16:35 12:38-15:48/190	16:35 08:56-09:26/30	10:34-11:02/28	16:35 08:56-09:26/30
24	05:47 06:09-06:37/28	06:18 18:53-19:05/12	06:49 07:10-07:23/13	07:22 14:29-16:47/138	07:00 07:24-08:04/40	15:55-16:08/13	07:29 07:49-08:04/15	16:34 12:38-15:49/191	16:36 12:38-15:49/191	10:27-10:58/28	16:36 12:38-15:49/191
25	05:47 06:10-06:38/28	06:19 18:51-19:07/16	06:51 07:11-07:21/10	06:24 13:25-15:47/142	07:01 07:25-08:04/39	15:59-16:07/8	07:30 07:49-08:04/15	16:33 12:38-15:49/191	16:37 07:50-08:06/16	15:32-16:01/29	12:49-15:26/157
26	05:48 06:11-06:39/28	06:20 18:49-19:08/19	06:52 07:12-07:19/7	06:25 07:31-07:41/10	07:02 07:26-08:03/37		07:31 07:49-08:04/15	16:34 12:38-15:49/191	16:37 07:50-08:06/16	15:32-16:01/29	12:49-15:26/157
27	05:49 06:12-06:40/28	06:21 07:10-07:20/10	06:53 07:13-07:16/3	06:26 07:28-07:47/19	07:03 07:27-08:03/36		07:32 07:49-08:04/15	16:33 12:38-15:50/192	16:38 07:51-08:08/17	15:33-16:02/29	12:50-15:28/158
28	05:50 06:13-06:41/28	06:22 07:05-07:24/19	06:54 16:30-17:41/71	06:27 07:25-07:49/24	07:04 07:28-08:03/35		07:33 07:49-08:04/15	16:33 12:38-15:50/192	16:39 09:00-09:07/7	12:40-15:21/161	16:39 09:00-09:07/7
29	05:51 06:14-06:42/28	06:23 07:02-07:27/25	06:55 16:29-17:40/71	06:28 07:22-07:51/29	07:06 07:29-08:03/34		07:34 07:49-08:04/15	16:32 12:38-15:50/192	16:40 12:38-15:51/192	12:41-15:21/160	16:40 12:38-15:51/192
30	05:52 06:15-06:43/28	06:24 07:00-07:29/29	06:56 16:29-17:40/71	06:30 07:20-07:52/32	13:03-15:46/163		07:35 07:49-08:04/15	16:32 12:38-15:50/192	16:41 12:38-15:51/192	12:41-15:21/160	16:41 12:38-15:51/192
31	05:53 06:16-06:43/27	06:25 06:57-07:30/33	06:57 16:29-17:40/71	06:31 07:20-07:54/34	13:01-15:47/166		07:36 07:49-08:04/15	16:32 12:38-15:50/192	16:42 12:38-15:51/192	12:41-15:21/160	16:42 12:38-15:51/192
06	05:54 06:17-06:44/27	06:26 06:56-07:31/35	06:58 16:28-17:39/71	06:57 16:28-17:39/71	06:33 07:17-07:56/39	12:58-15:46/168	07:09 07:33-08:03/30	16:57 15:51-16:08/17	16:32 12:39-15:52/193	07:10 07:34-08:03/29	16:31 12:39-15:52/193
07	05:55 06:18-06:44/26	06:27 06:54-07:32/38	06:58 16:28-17:39/71	06:58 16:28-17:39/71	06:34 07:17-07:58/41	12:53-15:45/172	07:10 07:34-08:03/29	16:56 15:49-16:10/21	16:31 12:39-15:52/193	07:11 07:35-08:02/27	16:31 12:40-15:53/193
08	05:56 06:19-06:45/26	06:28 06:53-07:33/40	06:59 16:28-17:38/70	06:59 16:28-17:38/70	06:36 07:16-07:59/43	12:52-15:46/174	07:11 07:35-08:02/27	16:54 15:47-16:10/23	16:31 12:39-15:52/193	07:12 07:36-08:02/26	16:31 12:40-15:53/193
09	05:57 06:20-06:45/25	06:29 06:51-07:34/43	07:00 16:27-17:37/70	07:00 16:27-17:37/70	06:37 07:15-07:59/44	12:50-15:45/175	07:12 07:36-08:02/26	16:53 15:47-16:12/25	16:31 12:40-15:53/193	07:13 07:37-08:02/25	15:22-15:53/31
10	05:58 06:20-06:44/24	06:30 06:51-07:34/43	07:01 16:27-17:37/70	07:01 16:27-17:37/70	06:38 07:14-07:59/45	12:48-15:44/176	07:13 07:37-08:02/25	16:52 15:46-16:13/27	16:31 09:00-09:07/7	12:40-15:21/161	16:31 09:00-09:07/7
11	05:59 06:21-06:44/23	06:31 06:52-07:35/43	07:02 16:28-17:37/69	07:02 16:28-17:37/69	06:39 07:14-08:01/47	12:47-15:44/177	07:14 07:38-08:02/24	16:51 15:45-16:13/28	16:31 08:54-09:18/24	10:35-10:49/14	16:31 08:54-09:18/24
12	06:00 06:22-06:45/23	06:32 06:53-07:35/42	07:03 16:17-16:27/10	07:03 16:17-16:27/10	06:41 07:13-08:01/48	12:46-15:44/178	07:15 07:39-08:02/23	16:50 15:45-16:14/29	16:30 08:56-09:12/16	12:41-15:21/160	16:30 08:56-09:12/16
13	06:01 06:23-06:45/22	06:33 06:54-07:35/41	07:04 16:11-17:35/84	07:04 16:11-17:35/84	06:42 07:13-08:01/48	12:44-15:43/179	07:16 07:40-08:02/22	16:49 15:45-16:14/29	16:30 08:55-09:14/19	12:42-15:21/159	16:30 08:55-09:14/19
14	06:02 06:24-06:45/21	06:34 06:55-07:35/40	07:05 16:07-17:34/87	07:05 16:07-17:34/87	06:43 07:13-08:02/49	12:44-15:43/179	07:16 07:41-08:02/21	16:47 15:44-16:14/30	16:30 08:55-09:16/21	12:42-15:21/159	16:30 08:55-09:16/21
15	06:03 06:25-06:44/19	06:35 06:56-07:35/39	07:07 16:04-17:33/89	07:07 16:04-17:33/89	06:44 07:13-08:02/49	12:43-15:42/179	07:17 07:41-08:02/20	16:46 15:45-16:15/30	16:31 08:54-09:21/27	10:32-10:56/24	16:31 08:54-09:21/27
16	06:04 06:26-06:44/18	06:36 06:57-07:35/38	07:08 16:01-17:31/90	07:08 16:01-17:31/90	06:45 07:13-08:02/49	12:41-15:41/180	07:18 07:42-08:01/19	16:45 15:45-16:15/30	16:31 08:54-09:18/24	10:35-10:49/14	16

## SHADOW - Calendario per WTG, grafico

Calcolo: Real and worst case

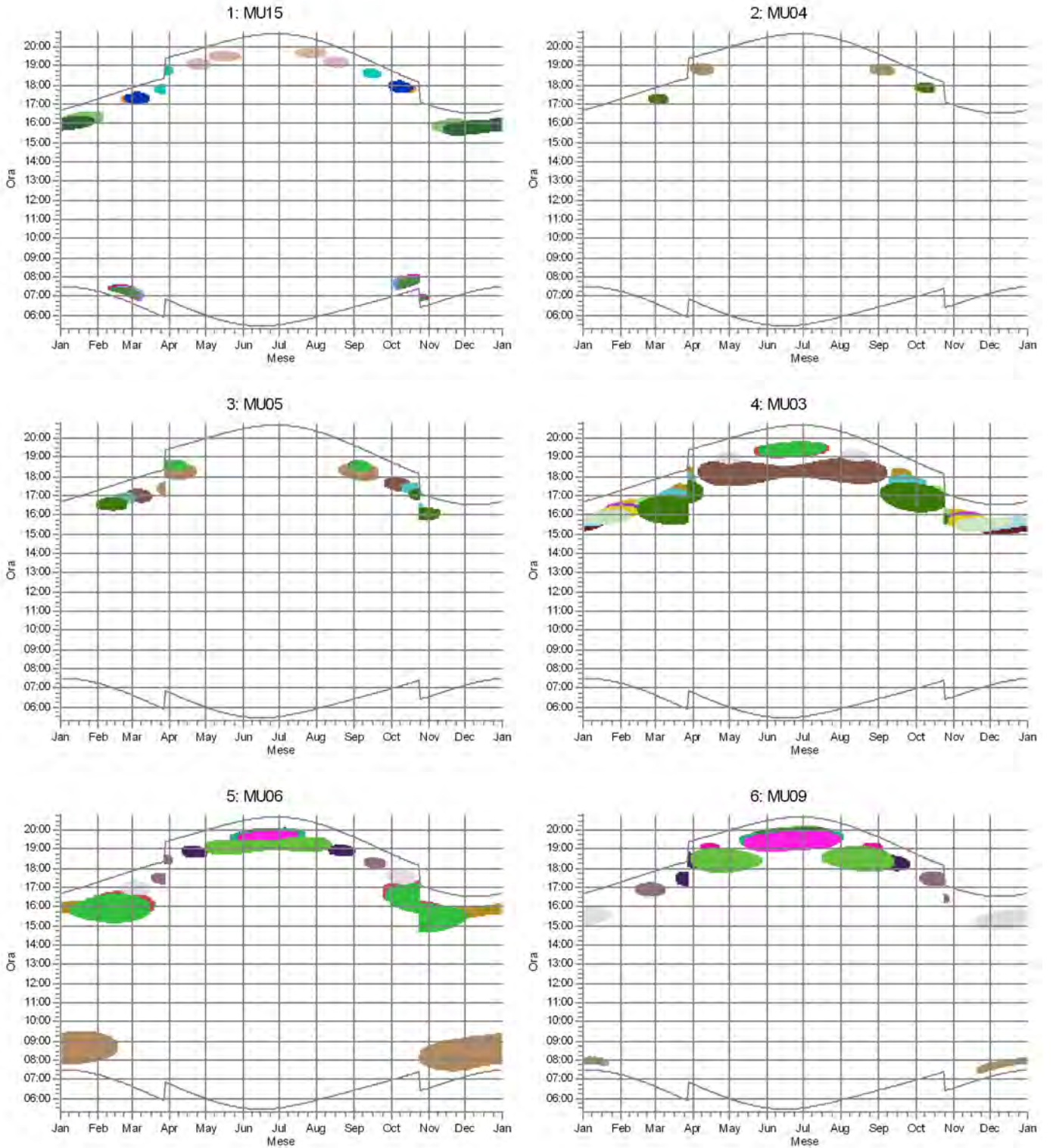

Recettori d'ombra

Q: 17	AD: 30	AG: 33	BS: 71	BV: 74	BZ: 78	CE: 83	CH: 86	CM: 91	CP: 94	DQ: 121
U: 21	AE: 31	BN: 66	BT: 72	BX: 76	CB: 80	CF: 84	CK: 89	CN: 92	CO: 95	DR: 122
W: 23	AF: 32	BR: 70	BU: 73	BY: 77	CD: 82	CG: 85	CL: 90	CO: 93	DP: 120	DT: 124



## SHADOW - Calendario per WTG, grafico

Calcolo: Real and worst case

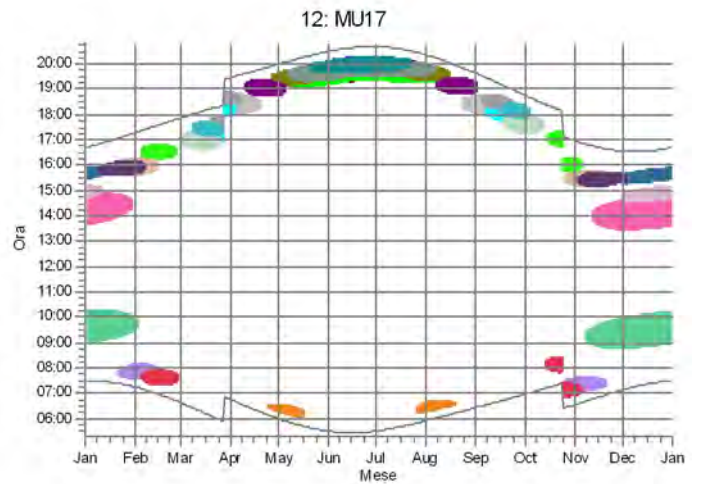
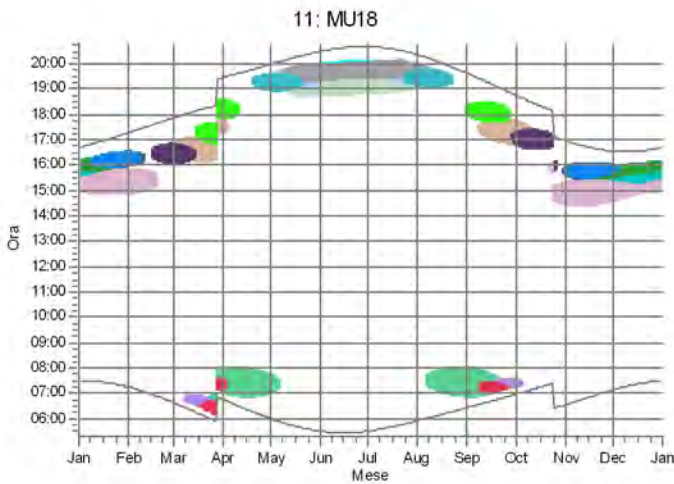
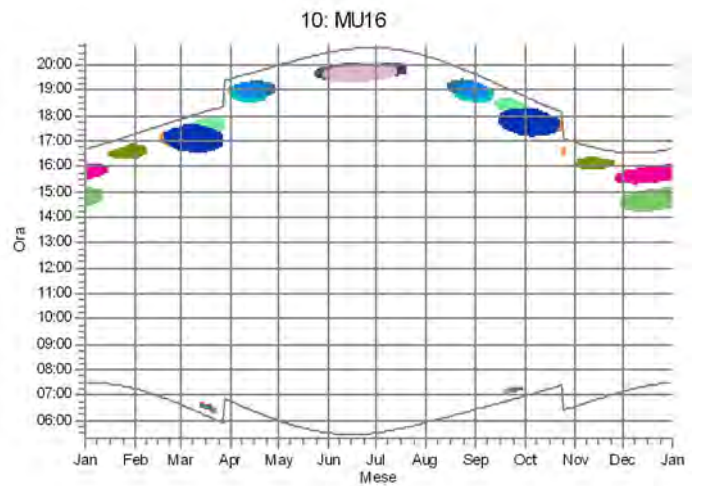
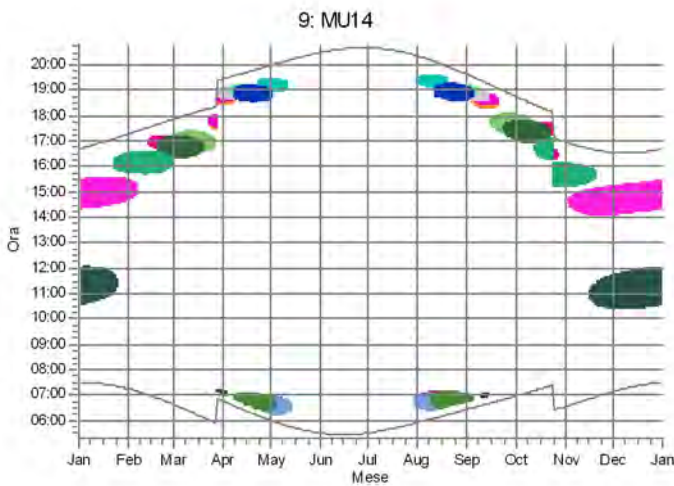
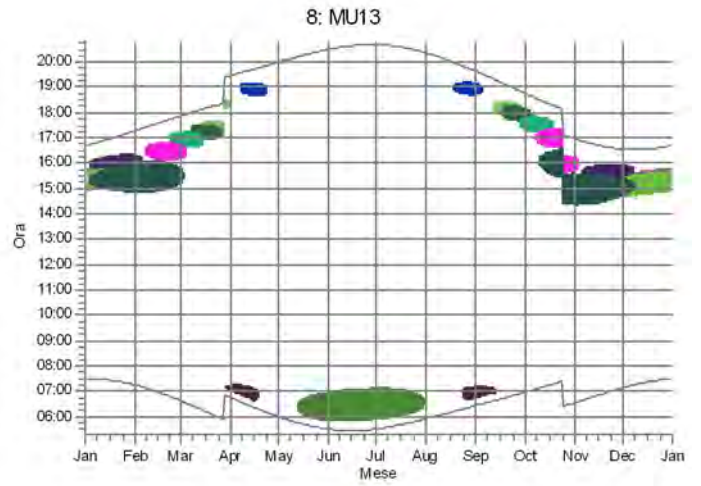
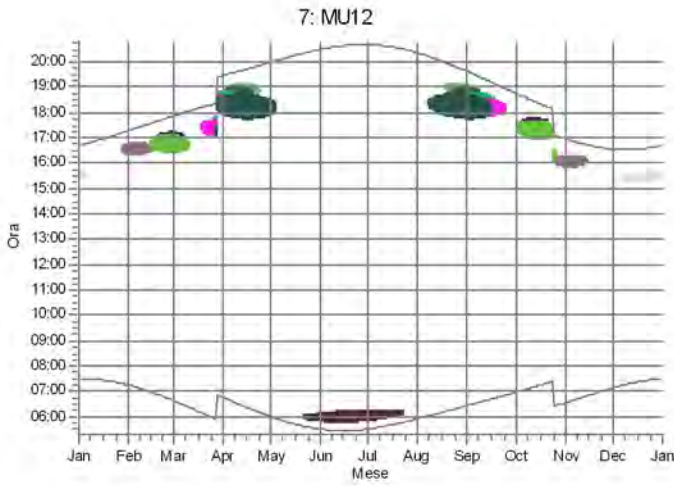

Receptori d'ombra

H: 8	L: 12	P: 16	T: 20	X: 24	BJ: 62	BR: 70	BY: 77	CK: 89	CO: 93	EW: 153	FC: 159
I: 9	M: 13	Q: 17	U: 21	Y: 25	BK: 63	BT: 72	CB: 80	CL: 90	CP: 94	EX: 154	FD: 160
J: 10	N: 14	R: 18	V: 22	Z: 26	BN: 66	BU: 73	CH: 86	CM: 91	CR: 96	FA: 157	
K: 11	O: 15	S: 19	W: 23	BH: 60	BO: 67	BV: 74	CJ: 88	CN: 92	EV: 152	FB: 158	

## SHADOW - Calendario per WTG, grafico

Calcolo: Real and worst case

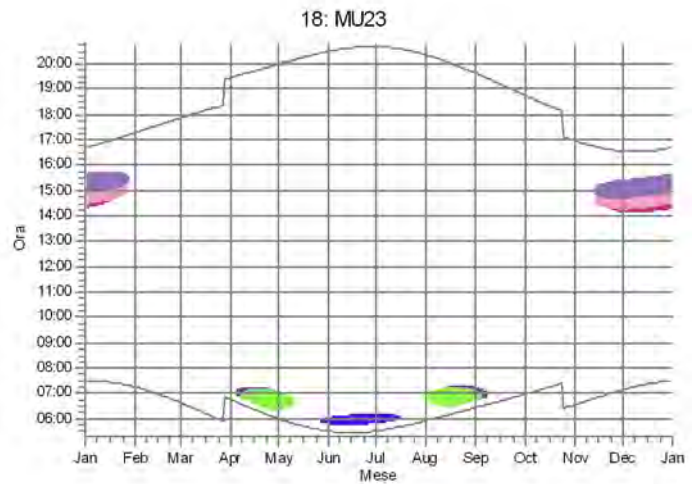
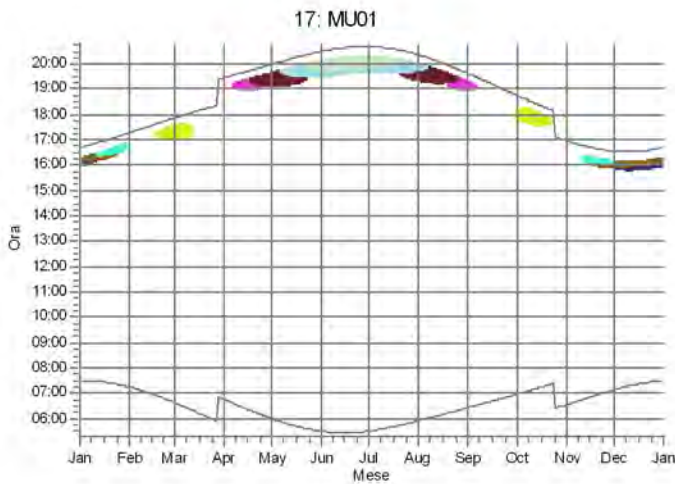
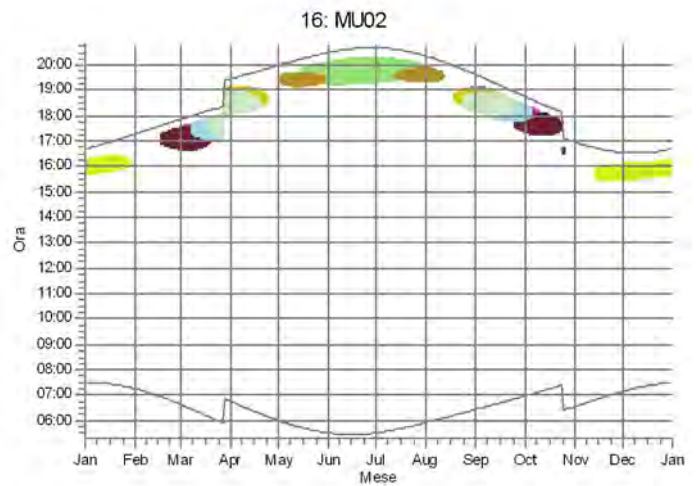
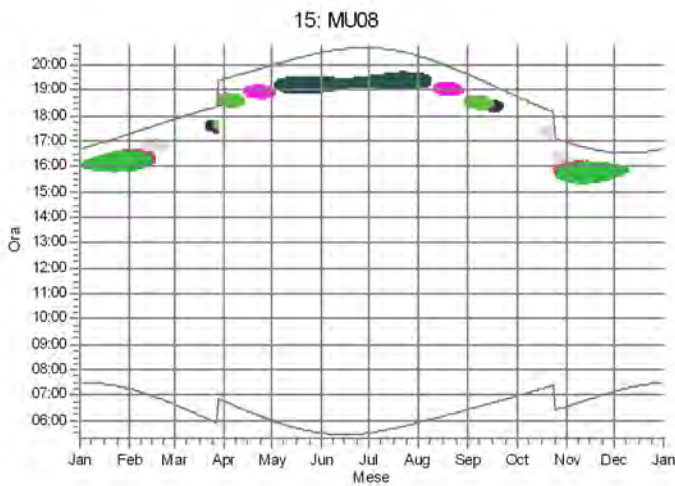
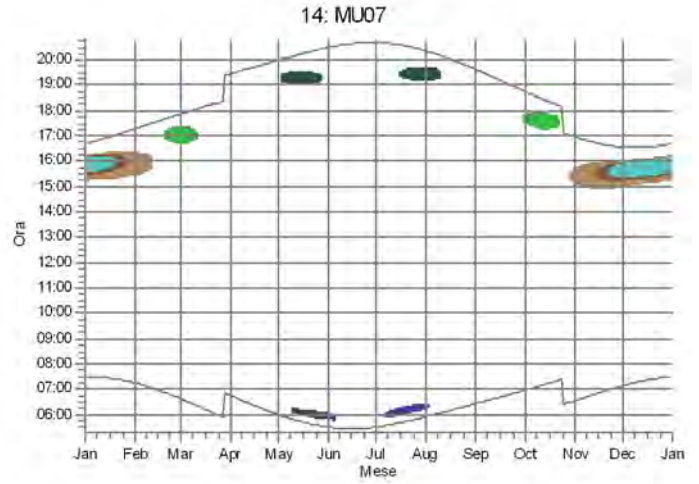
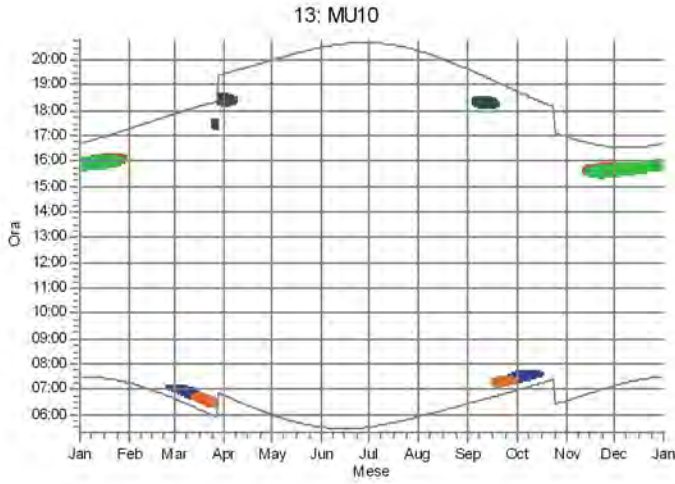

Recettori d'ombra

AD: 30	BC: 55	BS: 71	BZ: 78	CG: 85	CO: 95	DM: 117	DR: 122	FH: 164	FZ: 182
AE: 31	BD: 56	BW: 74	CD: 82	CH: 86	CR: 96	DN: 118	ES: 149	FI: 165	
AF: 32	BE: 57	BW: 75	CE: 83	CO: 93	DI: 113	DP: 120	ET: 150	FJ: 166	
AG: 33	BG: 59	BX: 76	CF: 84	CP: 94	DL: 116	DQ: 121	EU: 151	FK: 167	



## SHADOW - Calendario per WTG, grafico

Calcolo: Real and worst case

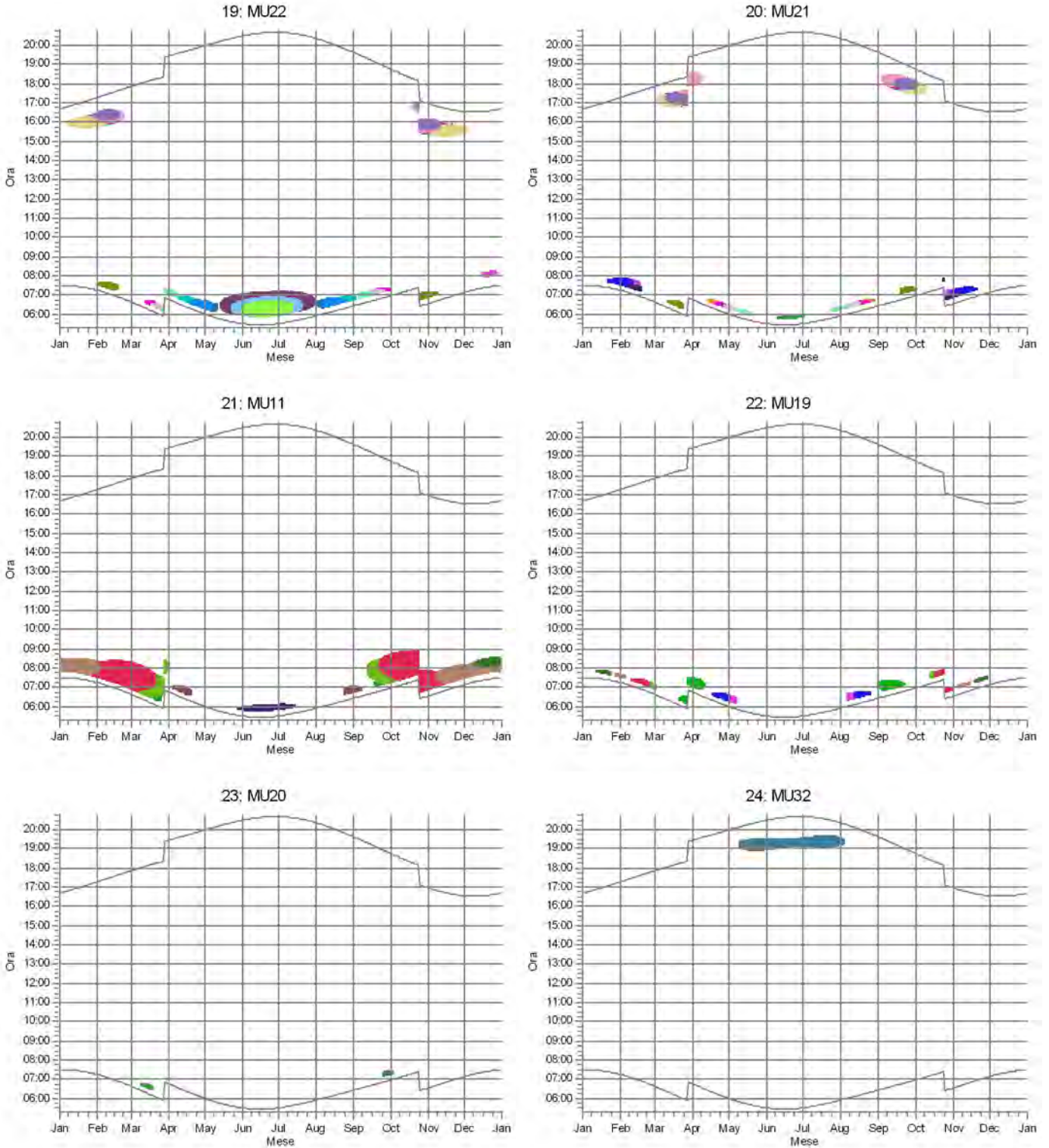

Recettori d'ombra



## SHADOW - Calendario per WTG, grafico

Calcolo: Real and worst case

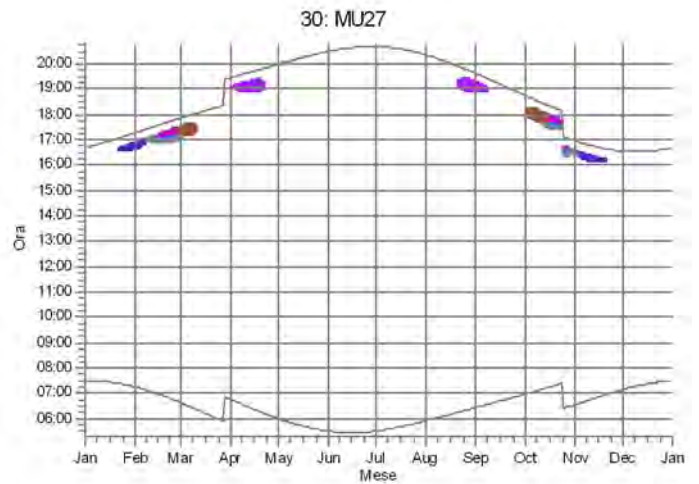
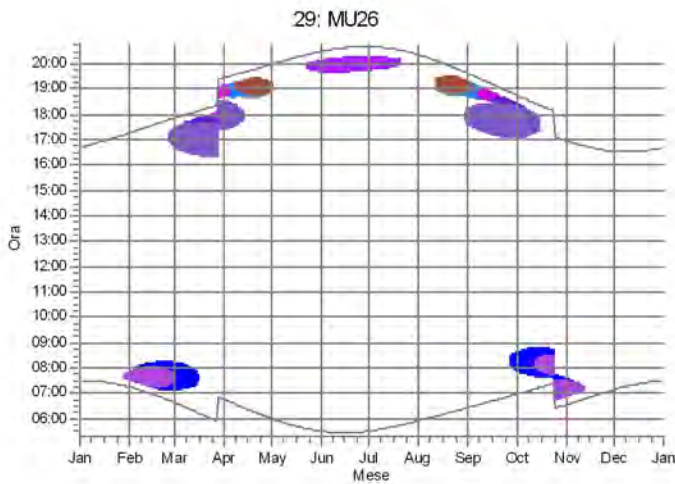
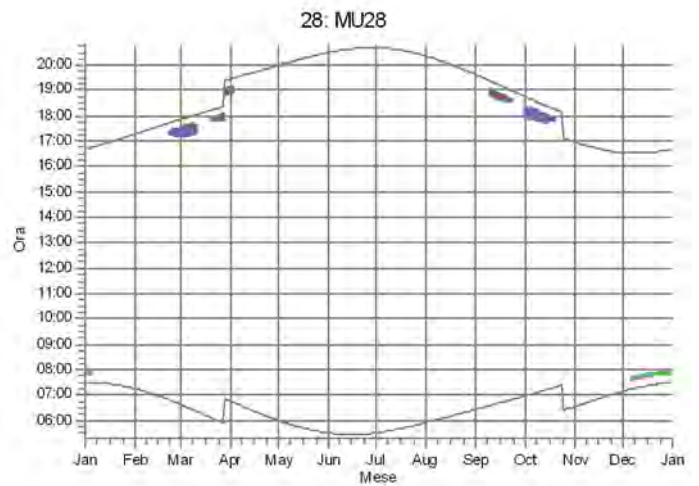
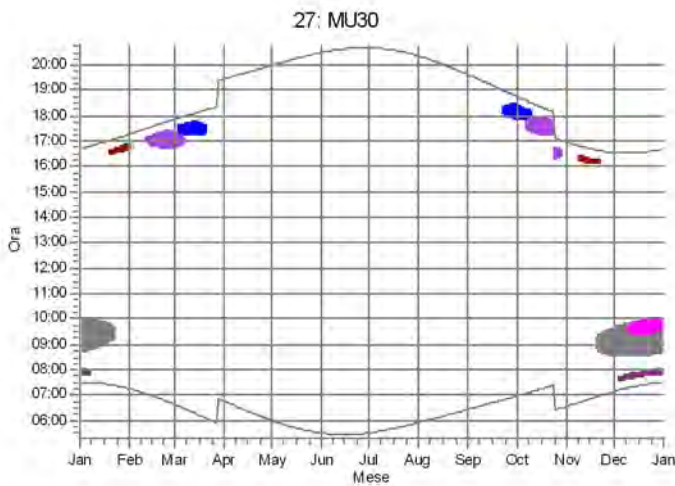
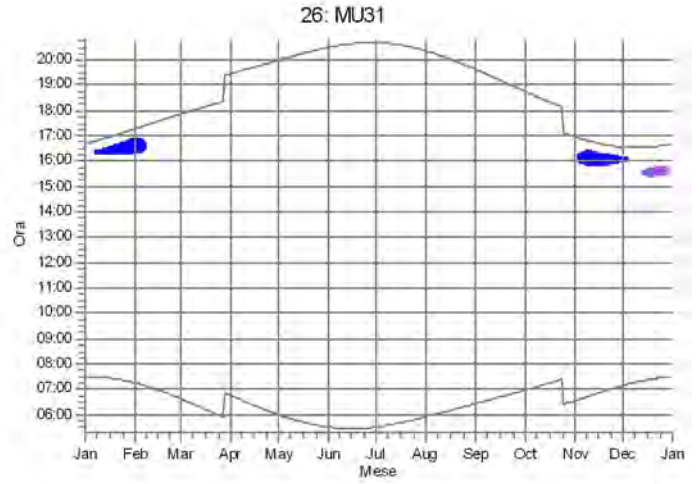
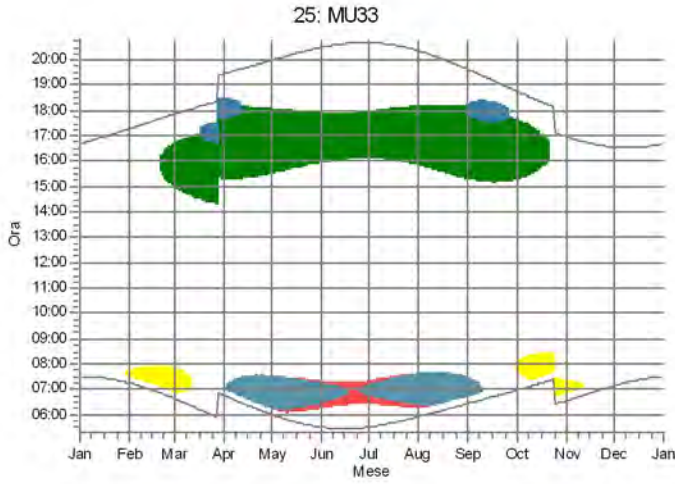

Recettori d'ombra





## SHADOW - Calendario per WTG, grafico

Calcolo: Real and worst case

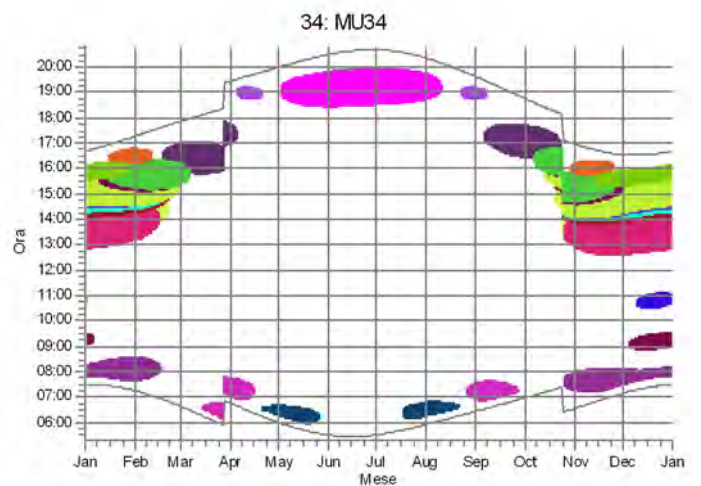
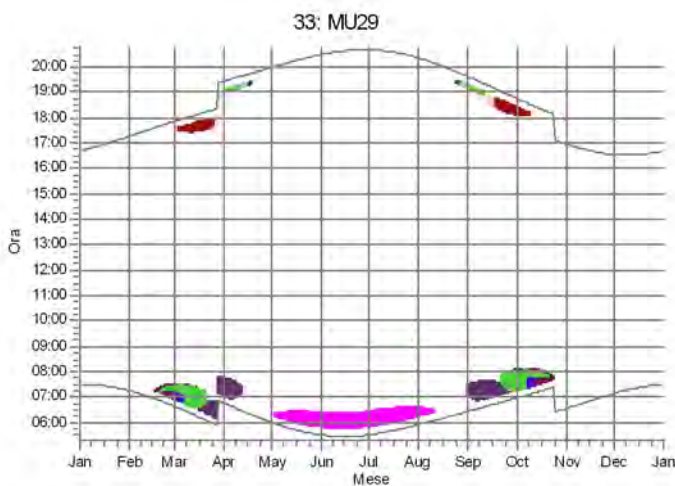
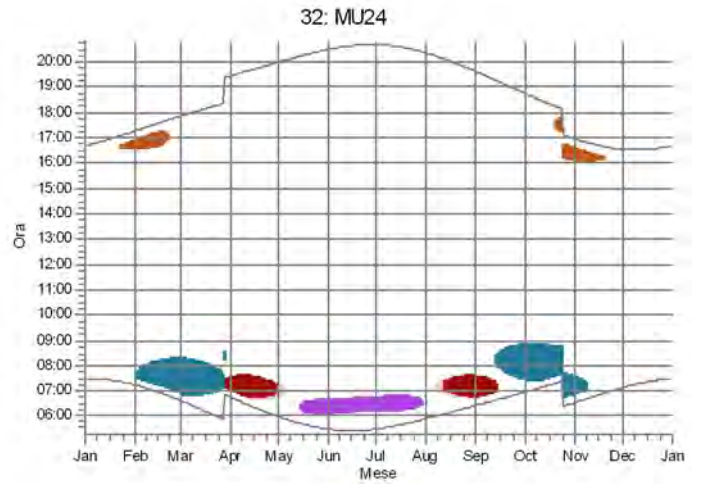
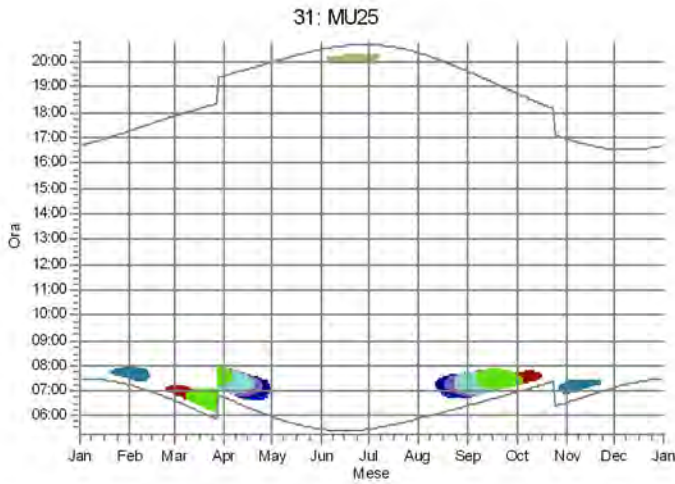

Recettori d'ombra

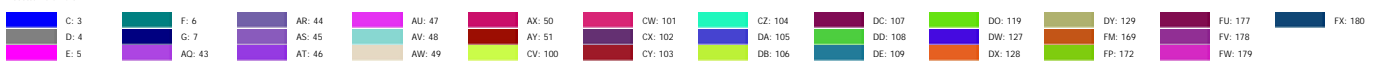



## SHADOW - Mappa

Calcolo: Real and worst case

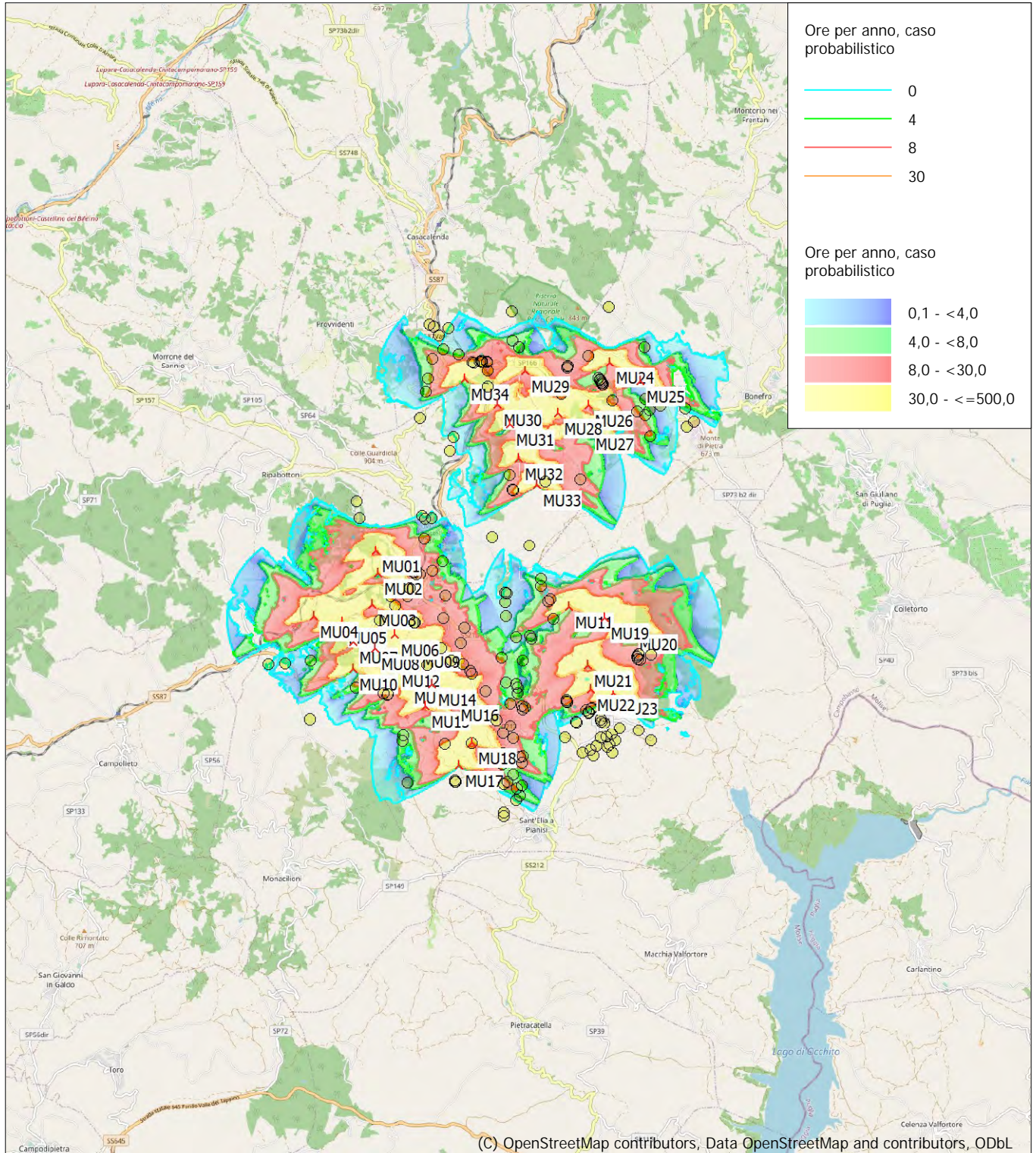

Mappa: EMD OpenStreetMap , Scala di stampa 1:125.000, Centro mappa UTM (north)-WGS84 Zone: 33 Est: 489.230 Nord: 4.612.990

Nuova WTG

Recettore d'ombra

Fonte altimetria: Height Contours: CONTOURLINE\_ONLINEDATA\_1.wpo (1)

Time step: 2 minuti, Day step: 3 giorni, Map resolution: 10 m, Visibility calculation: 5 m, Altezza dell'osservatore: 1,5 m