



REGIONE PUGLIA
 PROVINCIA DI FOGGIA
 COMUNI DI FOGGIA E MANFREDONIA



PROGETTO IMPIANTO AGRIVOLTAICO AVANZATO DA REALIZZARE NEL COMUNE DI FOGGIA (FG) IN LOCALITA' "PEZZAGRANDE" AL FOGLIO N.161 P.LLA N. 2, E NEL COMUNE DI MANFREDONIA IN LOCALITA' "VACCHERECCIA DI GRECO" AL FOGLIO N. 129 ALLE P.LLE NN. 17, 142, 498, 500 E 512, E IN LOCALITA' "MACCHIAROTONDA" AL FOGLIO N. 131 P.LLE NN.13, 206 E 207, E DELLE RELATIVE OPERE DI CONNESSIONE ALLA RTN DA REALIZZARE NEL COMUNE DI MANFREDONIA (FG) IN LOCALITA' "MACCHIAROTONDA" AL FOGLIO N. 128 ALLE P.LLE NN. 45, 79, 113 E 169 E AL FOGLIO N. 129 ALLE P.LLE NN. 481, 485 E 486, AVENTE UNA POTENZA PARI A **30.038,68 kWp**, DENOMINATO "**MARTILLO**"

PROGETTO DEFINITIVO

PIANO DI GESTIONE DELL'AZIENDA AGRICOLA



**IMPIANTO
 AGRIVOLTAICO
 AVANZATO**

**LAOR
 (Land Area
 Occupation Ratio)
 13,96%**

LIV. PROG.	RIF. COD. PRATICA TERNA	CODICE ISTANZA AU	TAVOLA	DATA	SCALA
PD	202200828	GWWF184	B.12	20.10.2023	-

REVISIONI

REV.	DATA	DESCRIZIONE	ESEGUITO	VERIFICATO	APPROVATO

RICHIEDENTE E PRODUTTORE

ENTE

FIVE-E

RESPONSIBLE INVESTMENT

HF SOLAR II S.r.l. - Viale Francesco Scaduto n°2/D - 90144 Palermo (PA)

FIRMA RESPONSABILE

PROGETTAZIONE

HORIZONFIRM

Ing. D. Siracusa
 Ing. A. Costantino
 Ing. C. Chiaruzzi
 Ing. G. Schillaci
 Ing. G. Buffa
 Ing. M.C. Musca

Arch. M. Gullo
 Arch. A. Calandrino
 Arch. S. Martorana
 Arch. F. G. Mazzola
 Arch. G. Vella
 Dott. Agr. B. Miciluzzo

HORIZONFIRM S.r.l. - Viale Francesco Scaduto n°2/D - 90144 Palermo (PA)

PROFESSIONISTA INCARICATO

FIRMA DIGITALE PROFESSIONISTA

FIRMA OLOGRAFA E TIMBRO

Premessa.....	3
Descrizione dell'area di progetto.....	4
Inquadramento geografico.....	4
Aspetti climatici.....	5
Inquadramento fitoclimatico.....	11
Aspetti geologico-morfologico-pedologici e colturali dell'area vasta.....	12
Uso attuale del suolo.....	16
Il Progetto.....	19
La definizione del piano colturale.....	27
Realizzazione di prato permanente stabile.....	28
Apicoltura.....	41
Colture delle fasce perimetrali e delle aree libere.....	51
Asparago.....	55
Valutazione economica ed occupazionale.....	59
Mitigazione dei cambiamenti climatici.....	62
CONSIDERAZIONI FINALI .	65

PREMESSA

Il sottoscritto dr. Agr. Matteo Sorrenti, iscritto al n. 779 dell'Albo dei Dottori Agronomi della Provincia di Bari, è stato incaricato dalla Horizonfirm s.r.l., con sede in Via Francesco Scaduto 2/D – Palermo, per conto della HF SOLAR 11 s.r.l., di redigere un Progetto di miglioramento ambientale e valorizzazione agricola al fine della realizzazione di un impianto di produzione di energia elettrica mediante l'installazione di una centrale fotovoltaica per una potenza massima di **30.038,68 kWp**.

L'elaborato è finalizzato:

1. alla descrizione dello stato dei luoghi, in relazione alle attività agricole attualmente praticate;
2. all'identificazione delle attività agricole idonee ad essere praticate nelle aree libere tra le strutture degli impianti fotovoltaici e degli accorgimenti gestionali da adottare per le coltivazioni agricole, data la presenza degli stessi impianti;
3. alla definizione del piano colturale da attuarsi durante l'esercizio degli impianti fotovoltaici con indicazione della redditività attesa;

Il progetto prevede la realizzazione di un impianto agrivoltaico al fine di valorizzare l'intera superficie disponibile. I sistemi agrivoltaici costituiscono un **approccio strategico e innovativo per combinare il solare fotovoltaico (FV) con la produzione agricola**. La sinergia tra modelli di agricoltura all'avanguardia e l'installazione di pannelli fotovoltaici di ultima generazione garantiscono una serie di vantaggi a partire **dall'ottimizzazione del raccolto e della produzione agricola**, sia dal punto di vista qualitativo che quantitativo, con conseguente **aumento della redditività e dell'occupazione**.

Tale nuovo approccio consentirebbe di vedere **l'impianto fotovoltaico non più come mero strumento di reddito per la produzione di energia ma come l'integrazione della produzione di energia da fonte rinnovabile con le pratiche agricole**.

Dunque, non volendo sottrarre suolo all'utilizzo agricolo tradizionale, l'intervento per la realizzazione di un impianto di produzione di energia elettrica da fonte rinnovabile è stato progettato prevedendo l'inserimento di:

- **erbai permanenti**, impiantati nelle aree interne e sottostanti l'impianto agrivoltaico, da destinare agli allevamenti presenti in zona;
- **coltivazione di asparago verde**, di cui la provincia di Foggia è leader in Puglia;
- **n. 25 arnie, per l'allevamento stanziale di api**, che rivestono una inestimabile importanza per l'agricoltura e l'agroambiente, per incrementare la sostenibilità ambientale dell'intervento;
- **oliveti** sulle fasce perimetrali delle recinzioni e nelle aree libere.

DESCRIZIONE DELL'AREA DI PROGETTO

Inquadramento geografico



Figura 1 - Individuazione dell'area di impianto su areofotogrammetrico

Il progetto riguarda la realizzazione di un impianto **agrivoltaico** all'interno del territorio comunale di Foggia (FG) in Località Pezzagrande al Foglio n°161 particella 2 e nel territorio comunale di Manfredonia (FG) in Località Vacchereccia di Greco al Foglio n°129 particelle 17, 142, 498, 500 e 512 e in Località Macchiarotonda al Foglio n°131 particelle 13, 206 e 207, e delle relative opere di connessione alla RTN individuate in agro di Manfredonia in località Macchiarotonda al Foglio n°128 alle particelle 45, 79, 113, 169 e al Foglio n°129 particelle 481, 485 e 486 (in quest'ultima è prevista la realizzazione della Sottostazione Elettrica di Utenza). L'impianto sarà collegato all'area individuata per la connessione alla RTN attraverso cavidotti interrati a 30 kV, ricadente in territorio comunale di Foggia e di Manfredonia che interesseranno principalmente la viabilità pubblica eccetto un tratto individuato all'interno del Foglio 129 del comune di Manfredonia che attraverserà terreni di privati sino alla SSE di Utenza.



Figura 2 - Inquadramento perimetro catastale Plot 1



Figura 3 - Inquadramento perimetro catastale Plot 2

Il sito oggetto del presente studio è ubicato nell'entroterra della Provincia di Foggia in un territorio totalmente pianeggiante, a circa 16-17 Km a Est del capoluogo di Provincia.

Il PTCP ha individuato degli Ambiti di paesaggio che caratterizzano il territorio provinciale a cui ha abbinato una sintetica individuazione dei sistemi di tutela, intesi non come vincoli allo sviluppo del territorio quanto, piuttosto, come opportunità per la tutela e la valorizzazione della risorsa paesaggio.

L'area individuata per lo sviluppo del progetto fotovoltaico ricade nel comprensorio del Tavoliere quale spartiacque tra il subappennino ed il promontorio del Gargano.

La destinazione urbanistica dei terreni interessati dalla realizzazione del presente impianto, desunta dai vigenti strumenti di gestione territoriale dei Comuni di Foggia e Manfredonia risulta essere classificata come Zona di tipo "E: Zona agricola normale".

Le coordinate geografiche sono le seguenti:

PLOT 1 - Lat. 41.419131° Lon. 15.752103°

PLOT 2 - Lat. 41.448846° Lon. 15.735913°

Aspetti climatici

Il Tavoliere risente della sua collocazione compresa tra i due unici distretti montuosi pugliesi, il Gargano e i Monti Dauni, che ne condizionano lo spinto regime termometrico (comunque caratterizzato da un carattere di continentalità), e quello pluviometrico, decisamente più contenuto rispetto a quanto si osserva nel resto del territorio provinciale.



Figura 4 - Temperature medie annue in provincia di Foggia.



Figura 5 - Distribuzione delle isoterme relative alle temperature medie annue in provincia di Foggia.

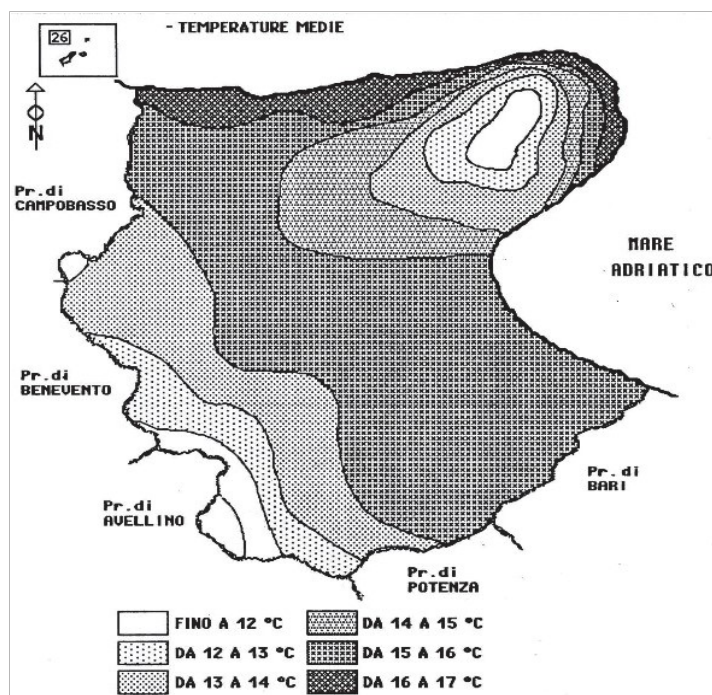

Figura 6 - Andamento delle precipitazioni medie in provincia di Foggia (Fonte: PTCP Provincia di Foggia).

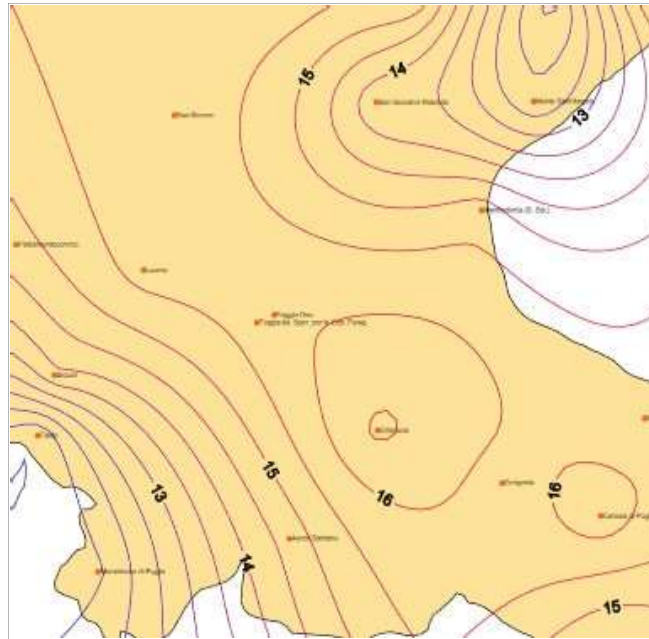

Figura 7 - Distribuzione delle isoiete relative alle precipitazioni medie annue nel Tavoliere.

Al fine di ottenere informazioni più precise sul clima e sul bioclima del territorio in cui ricade l'area d'indagine, sono stati analizzati i dati di temperatura e precipitazione registrati presso la vicina stazione termopluviometrica di Foggia.

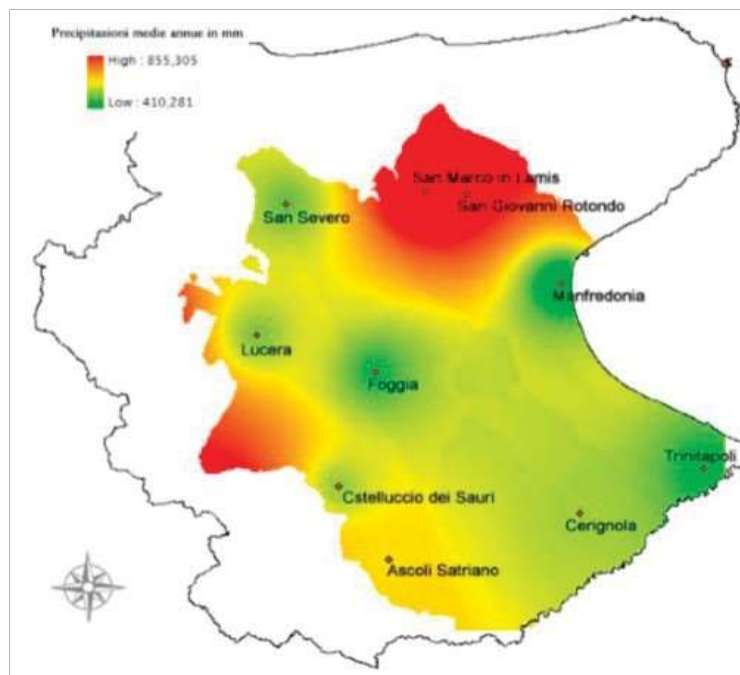
	Temperature medie (°C)	Precipitazioni medie (mm)
Gennaio	6.6	37.2
Febbraio	6.5	37.9
Marzo	8.8	40.8
Aprile	12.7	37.9
Maggio	16.5	31.6
Giugno	21.7	30.2
Luglio	24.0	31.7
Agosto	24.5	29.4
Settembre	20.8	41.5

Ottobre	15.1	39.6
Novembre	11.0	52.2
Dicembre	8.3	47.3
ANNO	14.7	457.3

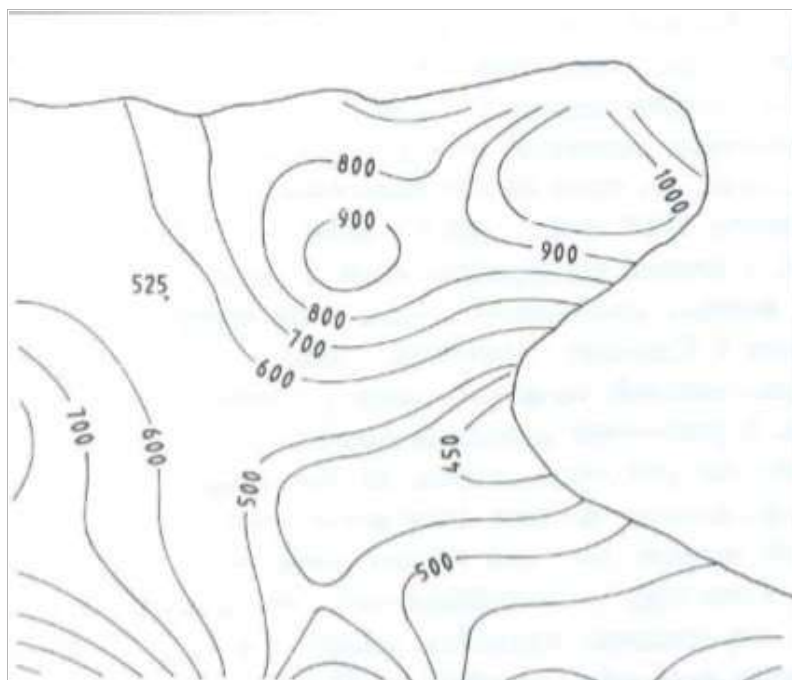
Tabella 1 - Media delle temperature e delle precipitazioni mensili registrati. Stazione termo-pluviometrica di Foggia (trentennio di osservazione 1965-1994).

La temperatura media annua del trentennio è pari a 14.7°C, le precipitazioni decisamente scarse come confermato dal valore medio annuo di 457.3 mm. I mesi più freddi sono gennaio e febbraio, con temperature medie rispettivamente di 6.6°C e 6.5°C, il più caldo agosto, con media di 24.5°. I mesi più aridi sono i tre estivi in cui mediamente piovono circa 30 mm per ciascun mese, anche se le precipitazioni mensili, come confermato poi dalla media annua, sono modeste un po' tutto l'anno, con il mese più piovoso (novembre) in cui non si raggiungono neanche i 60 mm medi.

Sulla base di tali dati termo-pluviometrici è stato elaborato il diagramma bioclimatico di Mitrakos che consente di valutare l'andamento delle principali fonti di stress in ambiente mediterraneo per la vegetazione, codificati dall'autore come D (Drought Stress) e C (Cold Stress).

	Cold Stress (C)	Drought Stress (D)
Gennaio	27.2	25.6
Febbraio	28	24.2
Marzo	9.6	18.4
Aprile	-	24.2
Maggio	-	36.8
Giugno	-	39.6
Luglio	-	36.6
Agosto	-	41.2
Settembre	-	17
Ottobre	-	20.8

Novembre	-	-
Dicembre	13.6	5.4

Tabella 2 - Andamento dei parametri mensili del Cold Stress (C) e Drought Stress (D) di Mitrakos relativi alla stazione di Foggia.

L'elaborazione di Mitrakos evidenzia come l'aridità sia decisamente, per intensità e durata (particolarmente significativo in tal senso come essa non si rilevi solo nel mese di novembre), la fonte maggiore di stress per la vegetazione, mentre lo stress da freddo invece sia poco avvertito e limitato ai soli mesi invernali, più un breve accenno in marzo. Il raffronto tra il valore del parametro Year Drought Stress (YDS) pari a 78.4 e Winter Cold Stress (WCS) che raggiunge invece il valore molto elevato di 289.8, sottolinea quanto esposto.

I dati termo-pluviometrici hanno inoltre consentito di elaborare il diagramma bioclimatico di Bagnouls & Gausson che consente una efficace comprensione dell'intensità e della durata del periodo di aridità.



Tabella 3 - Diagramma bioclimatico di Bagnouls & Gausson relativo alla stazione di Foggia.

L'analisi mostra come l'aridità a Foggia si rilevi per ben 4 mesi, da inizio maggio a fine settembre, registrando la massima intensità in luglio.

INQUADRAMENTO FITOCLIMATICO

La caratterizzazione fitoclimatica del contesto in cui s'inserisce l'area d'indagine è avvenuta mediante la sempre valida classificazione di Pavari, che consente di zonizzare le fasce di vegetazione in funzione dell'altitudine evidenziando la variazione negli aspetti vegetazionali al mutare delle caratteristiche bioclimatiche. L'autore distingue differenti fasce fitoclimatiche, quelle che si interessano il territorio pugliese sono:

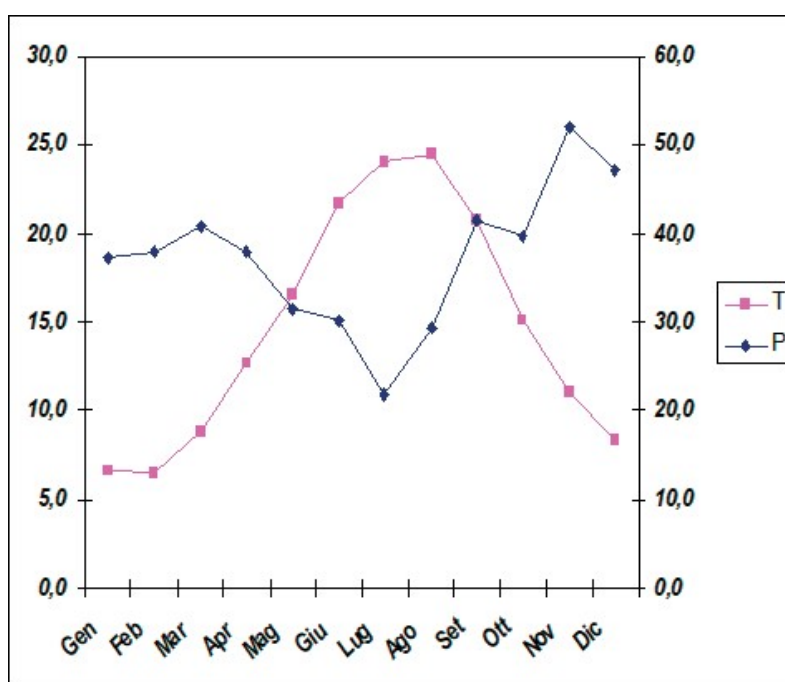
Lauretum sottozona calda - La fascia fitoclimatica considerata è la più spinta in senso termica, con temperature medie annue comprese tra 15 e 23°C, media del mese più freddo maggiore di 7°C. La potenzialità è quella dei boschi termo e mesomediterranei, e tra le specie forestali più rappresentative si ritrovano carrubo (*Ceratonia siliqua*), olivastro (*Olea europea* var. *sylvestris*), e anche il leccio nelle sue manifestazioni più termofile. La forte trasformazione antropica dell'ambiente costiero e sub-costiero determina una forte residualità e una spinta frammentazione della vegetazione spontanea riferibile a tale fascia.

Lauretum sottozona media e fredda - La fascia in esame si estende fino a 400-500 m di quota. Allo stato attuale, l'uso del suolo della fascia climatica si caratterizza per una diffusa sostituzione della vegetazione originaria a favore delle colture agrarie, in particolare olivo (*Olea europaea*) e vite (*Vitis vinifera*). La vegetazione spontanea in tali aree pertanto assume carattere di forte residualità, interessando soprattutto quei siti dove non è possibile svolgere le normali pratiche agricole (aree di versante, suoli rocciosi, ecc.). Questa è la fascia delle sclerofille sempreverdi, ben attrezzate dal punto di vista morfologico a sopportare estati torride lunghi periodi siccitosi di deficit nell'evapotraspirazione che contraddistinguono l'area. Tra le specie più diffuse ritroviamo il leccio (*Quercus ilex*), il lentisco (*Pistacia lentiscus*), la fillirea (*Phillyrea latifolia*), l'alloro (*Laurus nobilis*); quest'ultima specie, sebbene risulti non così diffusa, in quanto localizzata nelle stazioni migliori dal punto di vista ecologico, è considerata dal Pavari la specie rappresentativa di tale fascia fitoclimatica. Man mano che si sale di quota e che ci si spinge nell'entroterra, diventano sempre più evidenti le prime penetrazioni di specie caducifoglie, tra cui la quercia virgiliana (*Quercus virgiliana*), il biancospino (*Crataegus monogyna*), più localmente specie quali l'acero minore (*Acer monspessulanum*). Dal punto di vista fitosociologico il complesso eterogeneo descritto è riferibile alla classe *Quercetea ilicis*.

Castanetum caldo. La fascia in esame si estende sulle pendici alto collinari e submontane, abbracciando una fascia altimetrica orientativamente compresa tra 500 e 800 m s.m. (a seconda del fattore esposizione e vicinanza/lontananza dal mare). In termini di ecologia forestale può essere definita come l'orizzonte delle latifoglie eliofile più termofile.

In queste zone il castagno (*Castanea sativa*) non si trova nel suo optimum. Le specie più caratteristiche sono la quercia virgiliana (*Quercus virgiliana*), l'acero minore (*Acer monspessulanum*), l'acero campestre (*Acer campestre*), il carpino nero (*Ostrya carpinifolia*), il nocciolo (*Corylus avellana*). Tra gli arbusti che caratterizzano la fascia fitoclimatica in esame abbastanza diffusa nell'area è la cornetta dondolina (*Coronilla emerus*). Dal punto di vista fitosociologico questo complesso eterogeneo è riferibile alla classe *Querco-Fagetea*, in cui però sono frequenti le penetrazioni delle specie dei *Quercetea ilicis*.

Castanetum freddo. La fascia in esame si estende sulle pendici submontane abbracciando una fascia altimetrica orientativamente compresa tra 600-800 e 900-1000 m s.m.. In questa zona si ritrova l'optimum per il castagno, e le latifoglie decidue termofile lasciano il passo a quelle più mesofile. Così il cerro (*Quercus cerris*) si avvicina alle querce del gruppo della roverella, l'acero d'Ungheria (*Acer obtusatum*) e l'acero campestre (*Acer campestre*) sostituiscono l'acero minore (*Acer monspessulanum*). Localmente diffusi sono l'orniello (*Fraxinus ornus*), il carpino nero (*Ostrya carpinifolia*), il carpino bianco (*Carpinus betulus*), mentre più sporadicamente si ritrova il tiglio selvatico (*Tilia cordata*). Tale complesso eterogeneo è riferibile alla classe *Querco-Fagetea*.

Fagetum. Si estende dalla precedente fascia sino al limite della vegetazione forestale sugli Appennini, con *Fagus sylvatica* come specie di riferimento. Si evidenzia come nelle aree meno elevate appenniniche, come i Monti Dauni, il faggio sia raramente presente non solo perché al limite altimetrico inferiore della sua potenzialità ecologica, ma anche a causa di una intensa sostituzione operata dal fattore antropico (pascolo, gestione forestale pregressa), e non ultimo della ventosità che può agire come forte fattore limitante lungo i crinali.

Il territorio di Foggia e l'intero Basso Tavoliere è riferibile alla *sottozona fredda* del *Lauretum*.

Aspetti geologico-morfologico-pedologici e colturali dell'area vasta

Geologicamente il Tavoliere di Foggia individua la parte più settentrionale della serie nota come *Fossa Bradanica*, vasto bacino di sedimentazione formatosi tra la catena appenninica e l'*avampaese apulo*, a partire dal Pliocene Inferiore. Il suo basamento è costituito dalla potente successione carbonatica mesozoica, che a partire dal Miocene con l'orogenesi appenninica assume il ruolo di *graben*, progressivamente riempito per l'appunto dall'*Avanfossa Bradanica*. Nel dettaglio, le formazioni che costituiscono la serie della Fossa Bradanica, ordinandole dal basso verso l'alto, sono note come *Conglomerati e sabbie di Oppido Lucano*, *Argille subappennine*, *Sabbie di Monte Marano* e *Conglomerato d'Irsina*, nel

caso della successione stratigrafica che si osserva al bordo del margine appenninico, *Calcareniti di Gravina*, *Argille subappennine*, *Sabbie di Monte Marano e/o Calcareniti di Monte Castiglione*, per quanto concerne invece la successione rilevabile in corrispondenza del bordo murgiano.

La morfologia pianeggiante e sub-pianeggiante del Tavoliere di Foggia, ed in particolare del Basso Tavoliere in cui ricade il sito progettuale, dipende dalla giacitura delle formazioni plio- pleistoceniche. Tali depositi, sono però spesso non affioranti nel distretto considerato, a causa della presenza di depositi alluvionali di epoca successiva che caratterizzano diffusamente i corsi d'acqua principali, come ben descritto nella figura seguente.



Figura 8 - Carta geologica della Provincia di Foggia (Fonte: Caldara & Pennetta, 1992).

Le unità geologiche del Tavoliere hanno generato in particolare suoli riferibili ai *Cambisol*, *Vertisol*, *Luvisol*. In accordo alla Soil Taxonomy trattasi essenzialmente di *Palexeralfs*, su argille, e *Palexerolls*, sui conglomerati (USDA, 1998). I suoli appartenenti alla classe *Palexerolls* presentano peculiarità di un orizzonte petrocalcico molto indurito (anche noto con i termini gergali *chitro*, o *crusta*) difficilmente penetrabile dall'apparato radicale, che può incontrarsi nell'orizzonte pedologico a profondità variabili (35-100 cm). Tale strato si forma nei climi aridi e sub-aridi per arricchimento di carbonati dovuto all'eccesso di

traspirazione. Quando tale orizzonte è piuttosto superficiale, esso viene macinato con conseguente aumento dello scheletro, ma non nel calcare attivo.

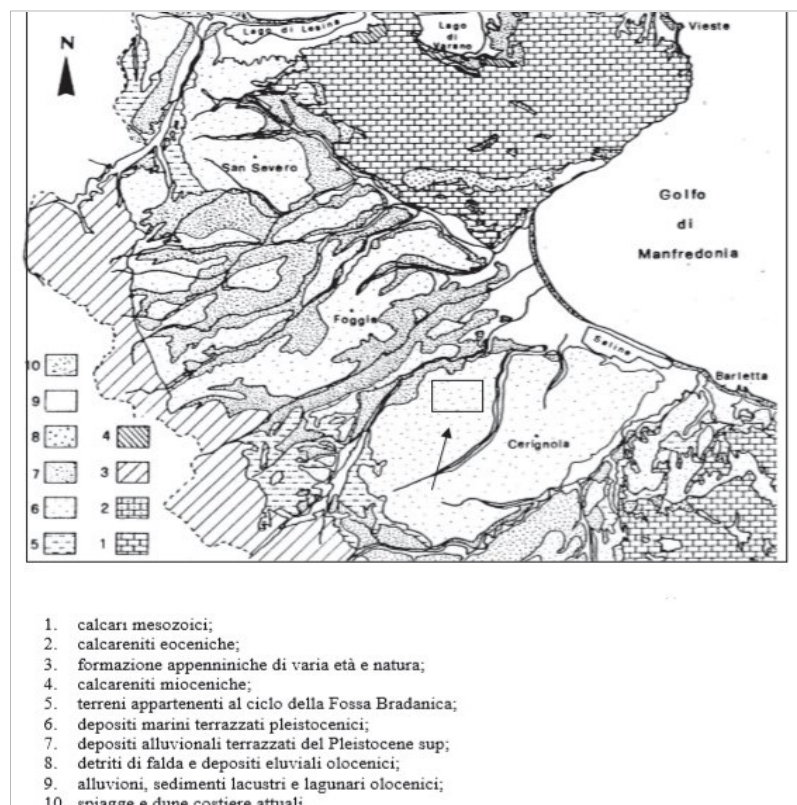

Figura 9 - Stralcio della Carta Pedologica d'Italia relativo al territorio della provincia di Foggia.

I suoli del Basso Tavoliere appaiono generalmente piuttosto profondi, mostrano una evidente argillosità, e un caratteristico colore scuro in superficie. Trattasi, complessivamente di suoli fertili, dal buon franco di coltivazione e in cui lo scheletro è scarso o nullo. Si tratta di suoli dalla buona ritenuta idrica e pertanto particolarmente adatti alla coltivazione di seminativi, infatti molto diffusi nel Tavoliere. Tuttavia i substrati originatisi da alluvioni recenti possono mostrare problemi strutturali, non di rado comportandosi come suoli pesanti dal difficile drenaggio, che costituisce l'ostacolo principale alle colture nel Basso Tavoliere, in particolare per l'ulivo.

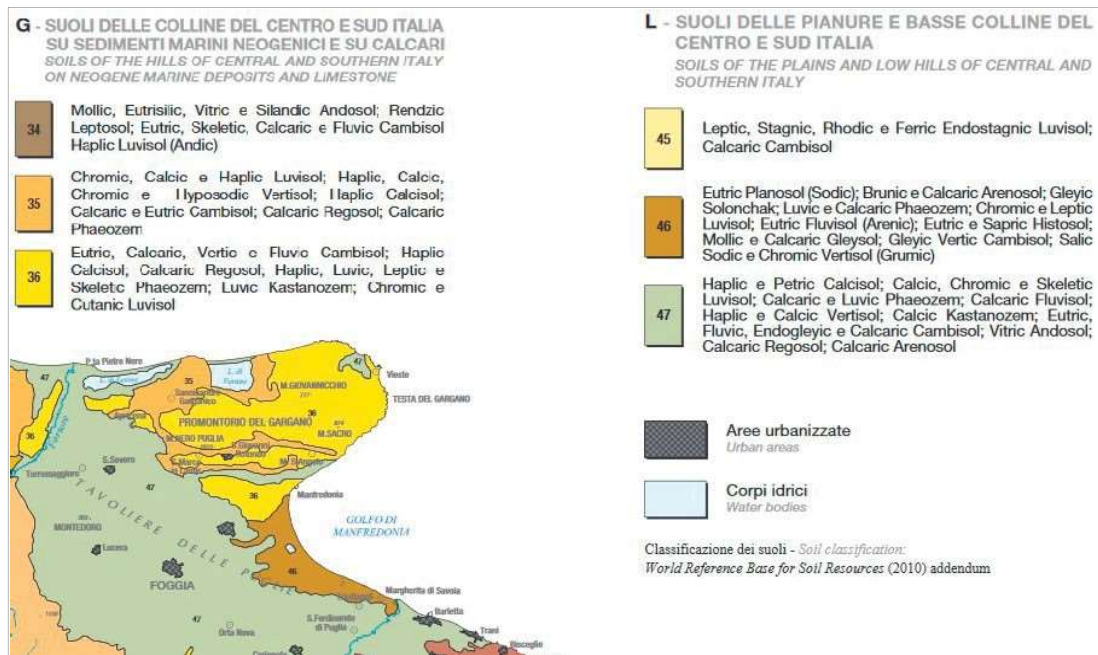

Figura 10 - Classi di tessitura dei suoli nel Tavoliere di Foggia (Fonte: Di Giorgio, 2008)

La tipologia di suoli del Tavoliere è dunque ottimale per i seminativi che infatti rappresentano la tipologia colturale dominante nel distretto, in particolare con colture cerealicole. Importante è comunque la quota di seminativi irrigui, tra cui anche colture da rinnovo quali barbabietola e pomodoro, e numerose ortive grazie alla presenza di un diffuso reticolo idrografico. Comunque presenti, anche se in maniera decisamente più localizzata, appaiono invece le colture legnose specializzate, la cui frequenza nel distretto è fortemente influenzata dalle numerose produzioni di qualità che qui si registrano, in particolare nel settore vitivinicolo. Le colture legnose agrarie risultano maggiormente presenti nella porzione meridionale del Tavoliere di Foggia, dove si avvantaggiano di favorevoli condizioni pedologiche determinate anche dall'influenza della vicina valle ofantina. Tra le colture legnose specializzate un ruolo di assoluta rilevanza è assunto dai vigneti, essenzialmente da vino grazie ai prodotti di eccellenza esclusivi dell'area del Tavoliere, quali **San Severo DOC, Cacc'e mitt di Lucera DOC, Orta Nova DOC, Tavoliere delle Puglie DOC, Rosso di Cerignola DOC, Daunia IGT**, senza dimenticare le ulteriori produzioni che interessano invece l'intero territorio regionale, come **Aleatico DOC e Puglia IGT**. I vigneti sono allevati soprattutto a tendone, molto poco diffuso è l'alberello pugliese, mentre nei nuovi impianti è spesso impiegata la spalliera, che offre notevoli vantaggi in particolare per

la meccanizzazione. I vigneti possono usufruire della buona dotazione di acque superficiali che connota il Tavoliere, e spesso sono infatti condotti in irriguo.

Uso attuale del suolo

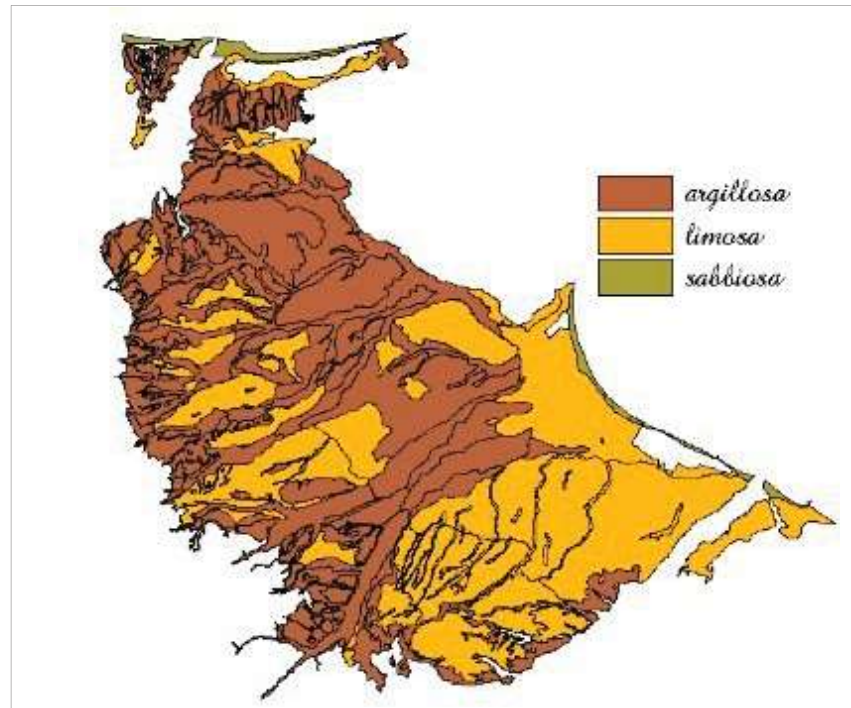
Il paesaggio circostante i futuri siti d'impianto è costituito principalmente da coltivazioni di ampi seminativi coltivati a cereali od ortaggi.

In alcune circostanze gli olivi rappresentano solo dei filari singoli disposti sul confine particella o sul confine strada.

Ai fini della presente indagine si è fatto riferimento anche ai supporti cartografici della Regione Puglia e precisamente alla Carta di capacità di uso del suolo (schede degli ambiti paesaggistici – elaborato n° 5 dello schema di PPTR). A tal proposito per una valutazione delle aree a seminativo, incolto, pascolo, ecc. sono state analizzati i fattori intrinseci relativi che interagiscono con la capacità di uso del suolo limitandone l'utilizzazione a fini agricoli.

Pertanto, con riferimento alla Carta di capacità di uso del suolo predisposta dalla Regione Puglia sono state riportate le seguenti classi di capacità d'uso:

CLASSI DI CAPACITÀ DI USO DEL SUOLO (stralcio)	
Suoli arabili	
Classe I	Suoli senza o con poche limitazioni all'utilizzazione agricola. Non richiedono particolari pratiche di conservazione e consentono un'ampia scelta tra le colture diffuse nell'ambiente.
Classe II	Suoli con moderate limitazioni, che riducono la scelta colturale o che richiedono alcune pratiche di conservazione, quali un'efficiente rete di scolo
Classe III	Suoli con notevoli limitazioni, che riducono la scelta colturale o che richiedono un'accurata e continua manutenzione delle sistemazioni
Classe IV	Suoli con limitazioni molto forti all'utilizzazione agricola. Consentono solo una limitata possibilità di scelta.
Suoli non arabili	
Classe V	Suoli che presentano limitazioni ineliminabili, non dovute a fenomeni di erosione e che ne riducono il loro uso alla forestazione, alla produzione di foraggi, al pascolo o al mantenimento dell'ambiente naturale (ad esempio: suoli molto pietrosi, ecc.)

L'analisi floristica e vegetazionale è stata effettuata sulla base di dati originali, rilevati a seguito di sopralluoghi sul sito, integrati e confrontati con dati bibliografici di riferimento reperiti in letteratura. In particolare, sono state rilevate le essenze floristiche nell'area, accertando l'eventuale sussistenza di associazioni di vegetali, in stretta relazione tra loro e con l'ambiente atte a formare complessi tipici e/o ecosistemi specifici. Per le essenze vegetali rilevate, oltre alla definizione di un intrinseco valore fitogeografico, si è accertata anche una loro eventuale inclusione disposizioni legislative regionali, in direttive e convenzioni internazionali, comunitarie e nazionali, al fine di indicarne il valore sotto il profilo conservazionistico.

Lo studio è stato effettuato su un'area ristretta (area di dettaglio), coincidente con il sito di intervento e con un inquadramento nell'areale più esteso.

Dal confronto con la Carta della capacità d'uso del suolo (da carta dei suoli da INTERREG II Italia - Albania, fonte SIT Regione Puglia) le aree interessate dall'intervento sono tutte classificate a SEMINATIVO SEMPLICE IN AREE IRRIGUE, (Carta di uso del suolo Regione Puglia del SIT Puglia - pertanto, con riferimento alla Carta di capacità di uso del suolo, non possono che essere collocate nella Categoria Suoli Arabili e distribuite alle seguenti classi:

- per la parte del territorio dell'areale considerato coltivata a seminativo

Classe I	Suoli senza o con poche limitazioni all'utilizzazione agricola. Non richiedono particolari pratiche di conservazione e consentono un'ampia scelta tra le colture diffuse nell'ambiente.
----------	--



Vista stato di fatto area di impianto Plot 1 – Foto n°1



Vista stato di fatto area di impianto Plot 2 – Foto n°2

IL PROGETTO

La Committente intende realizzare nel territorio dei Comuni di Foggia e Manfredonia, due lotti d'impianti agrivoltaici da 30.038,68 kWp, comprensivo delle relative opere di connessione in AT alla RTN. Le aree interessate dagli interventi sono descritte in dettaglio ai paragrafi seguenti e riportate sugli elaborati cartografici allegati alla presente relazione.

Il progetto va ad identificare un sistema agro-energetico "sostenibile" con impatto positivo sull'ambiente.

Nella sostanza, il modello proposto di *INTEGRAZIONE EQUILIBRATA E SOSTENIBILE TRA AGRICOLTURA, AMBIENTE ED ENERGIA* è basato sui seguenti punti chiave:

- Riconversione di un ampio appezzamento agricolo alla produzione del foraggio necessario per l'alimentazione equilibrata del bestiame;
- Incremento della biodiversità grazie alla flora, alla fauna e microfauna che sempre accompagnano l'impianto di un prato polifita stabile. In un momento in cui

migliaia di api selvatiche sono a rischio di estinzione, e gli apicoltori stanno lottando per mantenere in vita le proprie famiglie di api questo tipo di progetto svolge un ruolo fondamentale;

- Arricchimento della matrice organica del terreno, in contrasto col progressivo impoverimento per dilavamento, tipico della coltivazione estensiva attuale, caratterizzata da annuali arature profonde;

- Riduzione del consumo d'acqua per irrigazione;
- Piantumazione degli olivi sulla fascia perimetrale e nelle aree libere;
- Piantumazione di asparago, tipico della zona;
- INTEGRAZIONE TRA AGRICOLTURA E FOTOVOLTAICO.

Ingombri e caratteristiche degli impianti da installare

Secondo le informazioni fornite dal richiedente, l'impianto in progetto, del tipo subverticale, prevede l'installazione di strutture di supporto subverticali dei moduli fotovoltaici (realizzate in materiale metallico), esposti a Sud su file parallele ed opportunamente spaziate tra loro, per ridurre gli effetti degli ombreggiamenti.

L'ampio spazio disponibile tra le strutture, come vedremo in dettaglio ai paragrafi seguenti, fanno in modo che non vi sia alcun problema per quanto concerne il passaggio di tutte le tipologie di macchine trattatrici ed operatrici in commercio.

Gli effetti di schermatura e protezione con parziale ombreggiamento nelle ore più assolate delle giornate estive favorisce il mantenimento di condizioni ottimali di umidità e temperatura del terreno, con vantaggi in termini di resa agricola. La tecnologia solare scelta riprende il concetto, consolidato in agricoltura, delle fasce ombreggianti, nella fattispecie costituite da filari fotovoltaici, nei quali i pannelli fanno le veci delle fronde. L'ombreggiamento parziale comporta notevoli benefici: il raffrescamento al suolo evita la stasi vegetativa per sovratemperatura che si avrebbe con la piena insolazione nelle ore più calde, riducendo al contempo l'evapotraspirazione.

SCHEMA DELLE STRUTTURE

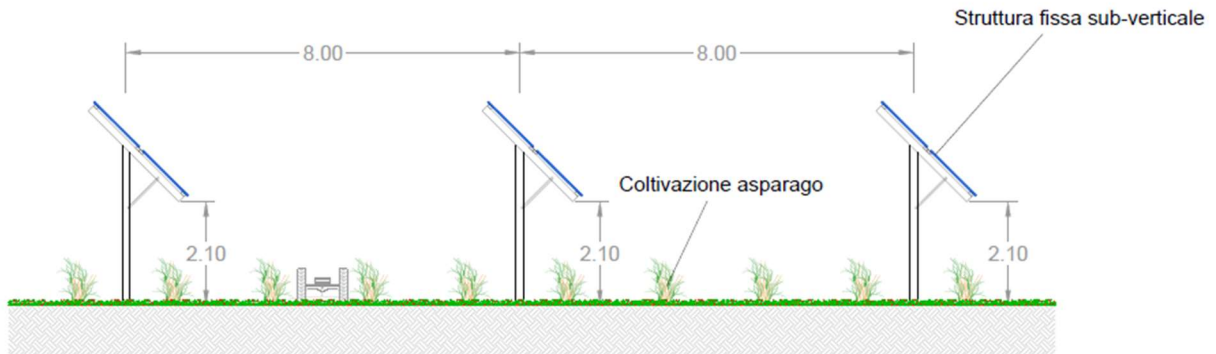

Sezione esemplificativa agrivoltaico Plot 1

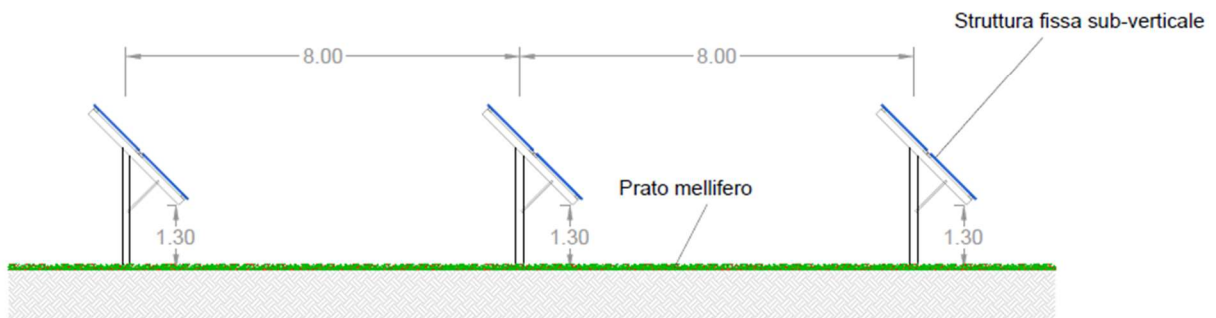

Sezione esemplificativa agrivoltaico Plot 2

La distanza e l'altezza delle strutture può consentire comunque di attuare la tipologia di progetto proposta in quanto le attività agricole non ne verrebbero limitate.

Gestione del suolo

Per il progetto dell'impianto in esame, considerate le dimensioni dell'interfila tra le strutture, tutte le lavorazioni del suolo, nella parte centrale, possono essere compiute tramite macchine operatrici convenzionali senza particolari problemi.

Trattandosi di terreni già precedentemente coltivati, anche se negli ultimi anni non più lavorati, non vi sarà la necessità di compiere importanti trasformazioni idraulico-agrarie. L'impianto in oggetto, oltre ad essere un esempio di impianto agrivoltaico che riqualifica il fondo agricolo esistente, sarà anche "laboratorio" di sperimentazione di nuove colture compatibili con la presenza del fotovoltaico.

Ombreggiamento

L'esposizione diretta ai raggi del sole è fondamentale per la buona riuscita di qualsiasi produzione agricola. L'impianto in progetto, con struttura sub-verticale fissa, di fatto mantiene l'orientamento dei moduli in posizione perpendicolare a quella dei raggi solari, proiettando delle ombre sull'interfila che saranno tanto più ampie quanto più basso sarà il sole all'orizzonte.

Sulla base delle simulazioni degli ombreggiamenti per tutti i mesi dell'anno, elaborate dalla Società, si è potuto constatare che la porzione centrale dell'interfila, nei mesi da maggio ad agosto, presenta tra le 7 e le 8 ore di piena esposizione al sole. Naturalmente nel periodo autunno-vernino, in considerazione della minor altezza del sole all'orizzonte e della brevità del periodo di illuminazione, le ore luce risulteranno inferiori. A questo bisogna aggiungere anche una minore quantità di radiazione diretta per via della maggiore nuvolosità media che si manifesta (ipotizzando andamenti climatici regolari per l'area in esame) nel periodo invernale.

La presenza dei pannelli fotovoltaici determina alcune modificazioni microclimatiche riferibili alla disponibilità di radiazione, alla temperatura e all'umidità del suolo, che possono avere effetti positivi, nulli o negativi, in funzione delle specifiche esigenze della specie coltivata.

Radiazione solare

La radiazione solare è un fattore essenziale per le piante, garantendo lo svolgimento della fotosintesi clorofilliana, l'accrescimento e la produzione dei prodotti agricoli. Le piante tuttavia, utilizzano solo una minima parte della radiazione solare, dal 2 al 5%, ed in particolare possono impiegare per la fotosintesi solo la frazione visibile, definita PAR (radiazione fotosinteticamente attiva), compresa tra 400 e 700 nm di lunghezza d'onda, che è pari a circa il 40% della radiazione globale. Le piante peraltro riflettono alla superficie delle foglie il 25% della radiazione globale, pari al 10% della radiazione visibile PAR. Va sottolineato che, in condizioni normali di pieno sole, la radiazione globale che raggiunge la superficie del terreno si compone per metà di radiazione diretta e per metà di radiazione diffusa priva di direzione prevalente.

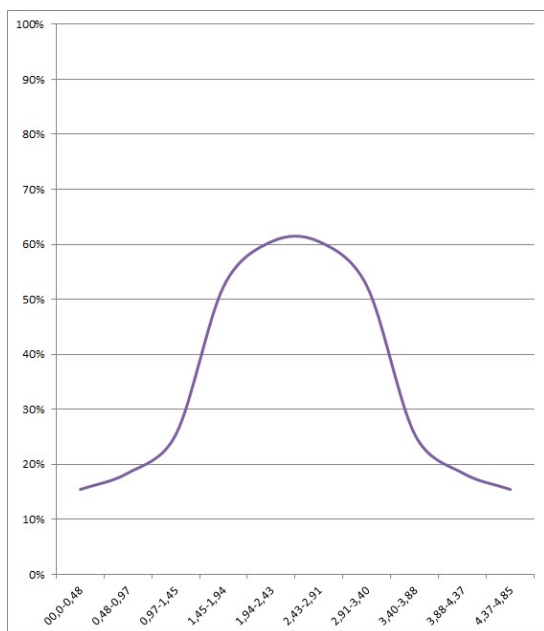

La presenza del pannello fotovoltaico riduce la percentuale di radiazione diretta, ovvero quella che raggiunge direttamente il suolo, con intensità variabile in funzione della distanza dal filare fotovoltaico, del momento del giorno e del periodo dell'anno, mentre si prevede un aumento della quantità di radiazione diffusa.

Nel presente impianto si stima che la riduzione **media annua** della **radiazione diretta** sia dell'80% nelle zone immediatamente adiacenti al filare (fino a circa 1 m di distanza), mentre nella zona centrale sia solamente del 35-40%.

Disponibilità di radiazione solare diretta in funzione della distanza dal filare (valori medi annui) espressa come percentuale rispetto al pieno sole.

In realtà, queste riduzioni devono considerarsi meno marcate nel periodo primaverile- estivo durante il quale si realizza lo sviluppo delle maggior parte delle piante coltivate essendone soddisfatte le esigenze termiche, per effetto del maggior angolo di elevazione solare. Inoltre, la tipologia mobile del pannello fotovoltaico adottata in progetto, per effetto di riflessione consente alle piante coltivate di sfruttare la radiazione sia riflessa che diffusa dai pannelli stessi.

Per quanto riguarda il livello di saturazione per l'intensità luminosa, le piante vengono classificate in eliofile e sciafile. Le prime richiedono una elevata quantità di radiazione, mentre le sciafile soffrono per un eccesso di illuminazione, anche se la maggior parte delle piante coltivate devono essere considerate sciafile facoltative in quanto nelle normali condizioni di coltivazione l'elevata fittezza di semina comporta sempre l'instaurarsi di un ambiente sub-ottimale per l'illuminazione. In generale, si considerano piante con elevate esigenze di intensità di radiazione i cereali, le piante da zucchero, le specie oleaginose, da fiore e da frutto. Sono invece considerate sciafile, con basse esigenze luminose, le specie da fibra, le piante foraggere e alcune piante orticole, nelle quali l'elevata fittezza di semina e l'ombreggiamento sono realizzati agronomicamente per accentuare l'allungamento dei fusti e quindi la produzione di fibra, foraggio e foglie, per effetto della maggiore presenza dell'ormone della crescita (auxina) che è foto-labile.

Temperatura

In riferimento alla temperatura dell'aria, questa rappresenta la diretta conseguenza della radiazione solare. Sebbene sia lecito attendersi una riduzione dei valori termici dell'atmosfera in zone ombreggiate rispetto alle zone in pieno sole, anche di 3-4 °C, l'ombreggiamento determina generalmente uno sfasamento termico, con un ritardo termico al mattino in fase di riscaldamento dell'atmosfera, e un rallentamento del raffreddamento pomeridiano-serale (Panozzo et al., 2019). Al di sotto dell'impianto fotovoltaico inoltre, è lecito attendersi una maggiore umidità relativa dell'aria al mattino, e minore nel tardo pomeriggio-sera rispetto a zone in pieno sole.

L'ombreggiamento delle colture è una pratica agricola molto utilizzata, ad esempio nelle serre per ridurre le temperature nel periodo estivo tramite reti ombreggianti (dal 30 al 50% di ombreggiamento) o pannelli fotovoltaici; l'ombreggiamento riduce la percentuale di nicotina nel tabacco e, nelle serre serve per favorire la colorazione rossa del pomodoro che sarebbe ostacolata da temperature troppo elevate.

Ogni specie vegetale necessita di una specifica temperatura minima per accrescersi, il cosiddetto zero di vegetazione. Oltre questa base termica, l'accrescimento accelera all'aumentare della temperatura fino ad una temperatura ottimale, specifica per ciascun stadio di sviluppo, oltre la quale l'accrescimento rallenta fino ad arrestarsi (temperatura massima). Le elevate temperature estive, oltre la temperatura massima, possono quindi danneggiare l'accrescimento delle piante, condizione che si sta progressivamente accentuando in pieno sole a causa del cambiamento climatico. Per mitigare questi effetti, numerosi studi scientifici oggi sono concordi nel suggerire l'introduzione nei sistemi agricoli di filari alberati e siepi a distanza regolare, proprio per attenuare l'impatto negativo delle elevate temperature e della carenza idrica estive. Un servizio analogo potrebbe essere offerto dall'impianto agri-voltaico.

In funzione delle esigenze termiche, le piante vengono raggruppate in microterme, generalmente a ciclo autunno-primaverile, aventi modeste esigenze termiche; e macroterme, piante estive che necessitano di temperature mediamente più elevate. I cereali microtermi (frumento, orzo, avena, segale) e molte specie foraggere graminacee (erba mazzolina in particolare, ma anche loiessa, loiello inglese, poa, festuca arundinacea, coda di topo, etc.), che hanno zero di vegetazione molto bassi, vicini a 1-2 °C, trarrebbero vantaggio dalla condizione di parziale ombreggiamento che si realizza in un impianto agri-voltaico (Mercier et al., 2020). Ne sarebbero comunque avvantaggiate anche le specie macroterme per la riduzione dei picchi di temperatura

estivi e per la riduzione dell'evapotraspirazione, consentendo peraltro una riduzione dell'apporto irriguo artificiale.

Il parziale ombreggiamento del suolo riduce il riscaldamento estivo del suolo stesso con effetti positivi sull'accrescimento delle radici, che possiedono un ottimo di temperatura per l'accrescimento inferiore rispetto alla parte aerea della pianta (16°C in molti cereali autunno- primaverili); in tali condizioni le radici possono accrescersi maggiormente anche grazie alla maggiore umidità e minore tenacità del terreno. Nel periodo invernale, invece, ci si attende che la presenza del fotovoltaico, mantenga la temperatura del suolo leggermente più elevata rispetto al pieno sole poiché le ali fotovoltaiche riflettono le radiazioni infrarosse (raggi caloriferi) emesse dalla terra durante il raffreddamento notturno, e questo permette un sensibile accrescimento delle piante microterme anche nei periodi più freddi dell'anno. Ne trarrebbero vantaggio in particolare le piante foraggere microterme.

Evapotraspirazione

L'evapotraspirazione è definita dalla somma delle perdite di acqua per evaporazione dal terreno e di traspirazione fogliare. Delle due, solo la perdita dalla pianta è utile all'accrescimento delle piante poiché mantiene gli stomi aperti, e quindi consente gli scambi gassosi utili alla fotosintesi (ingresso di anidride carbonica nella foglia). In condizioni di ombreggiamento è lecito attendersi una riduzione della traspirazione fogliare, e in modo più marcato, una riduzione dell'evaporazione dal terreno, determinando un aumento dell'efficienza d'uso delle riserve idriche del suolo.

In frumento è stato stimato che al 50% di ombreggiamento si verifichi una riduzione del 30-35% dell'evapotraspirazione (Marrou et al., 2013a), con un risparmio di circa 200 mm di acqua rispetto ai 600 mm normalmente richiesti dalla coltura in pieno sole nei territori della Pianura Padana. Poiché in Italia, la carenza idrica in fase di riempimento della granella ha conseguenze negative marcate sulla resa e sulla qualità ("stretta del grano"), il parziale ombreggiamento che si realizza nel sistema agri-voltaico deve essere considerato positivamente per questa coltura.

Meccanizzazione e spazi di manovra

Date le dimensioni e le caratteristiche dell'appezzamento, non si può di fatto prescindere da una totale o quasi totale meccanizzazione delle operazioni agricole, che permette una maggiore rapidità ed efficacia degli interventi ed a costi minori. Come

già esposto, l'interasse tra una struttura e l'altra di moduli consente un facile passaggio delle macchine trattatrici, considerato che le più grandi in commercio, non possono avere una carreggiata più elevata di 2,50 m, per via della necessità di percorrere tragitti anche su strade pubbliche.

Dimensioni del più grande dei trattori gommati convenzionali prodotti dalla CASE

DIMENSIONI ¹⁾	
A: Lunghezza totale senza attrezzi / con sollevatore/zavorramento anteriore (mm)	6.015 / 6.295 / 6.225
con assale posteriore heavy-duty	- / - / -
B: Altezza totale (mm)	3.375
C: Larghezza totale (all'estensione dei parafanghi posteriori) (mm)	2.550
D: Passo standard / con assale posteriore heavy-duty (mm)	3.105 / -
E: Distanza dal centro assale posteriore al tetto cabina (mm)	2.488
F: Carreggiata anteriore (mm)	1.560 - 2.256
Carreggiata posteriore (mm)	1.470 - 2.294

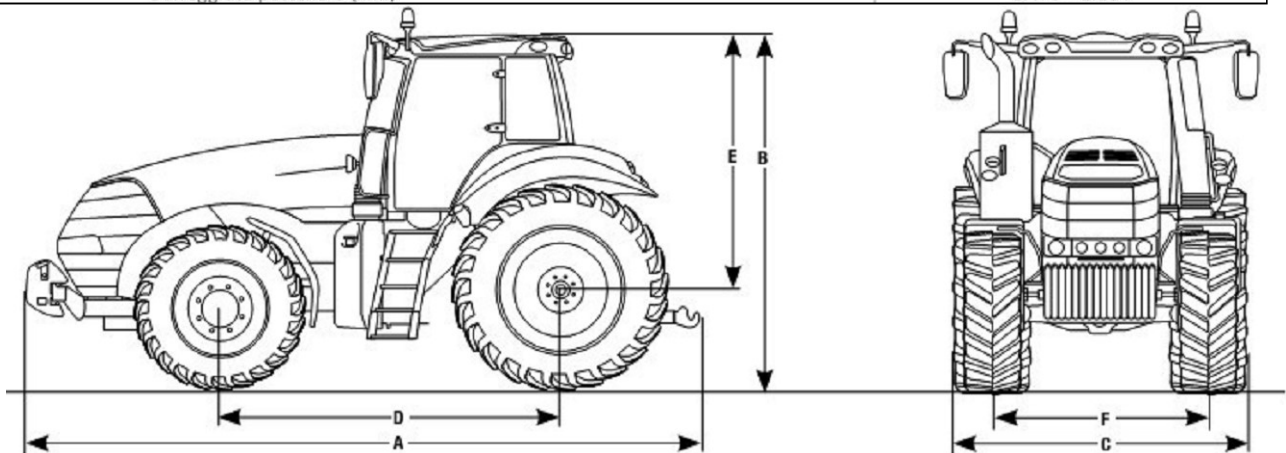

Qualche problematica potrebbe essere associata alle macchine operatrici (trainate o portate), che hanno delle dimensioni maggiori, ma come analizzato nei paragrafi seguenti, esistono in commercio macchine di dimensioni idonee ad operare negli spazi liberi tra le interfile.

Presenza di cavidotti interrati

La presenza dei cavi interrati nell'area dell'impianto fotovoltaico non rappresenta una problematica per l'effettuazione delle lavorazioni periodiche del terreno durante la fase di esercizio dell'impianto fotovoltaico. Infatti queste lavorazioni non raggiungono mai profondità superiori a 100 cm, mentre i cavi interrati saranno posati ad una profondità minima di 160 cm.

LA DEFINIZIONE DEL PIANO COLTURALE

Per la definizione del piano colturale sono state valutate diverse tipologie di colture potenzialmente coltivabili, facendo una distinzione tra le aree interne al perimetro dei 2 Plot d'impianto, la fascia arborea perimetrale e le aree libere al di fuori delle recinzioni.

Di seguito si analizzano le soluzioni colturali praticabili, identificando per ciascuna i pro e i contro. Al termine di questa valutazione sono identificate le colture che saranno effettivamente praticate tra le interfile (e le relative estensioni), nonché la tipologia di essenze che saranno impiantate lungo le fasce arboree e sulle aree libere.

Valutazione delle colture praticabili

In prima battuta si è fatta una valutazione se orientarsi verso colture ad elevato grado di meccanizzazione oppure verso colture ortive e/o floreali.

La Società HF Solar 11 s.r.l. propone l'inserimento, all'interno del progetto agrivoltaico, sulla fascia perimetrale, una specie autoctona particolarmente presente all'interno del territorio oggetto di studio: l'ulivo.

Si prevede in totale la piantumazione di in una rilevante area di circa **28 ettari** lungo il perimetro dei due siti e all'interno delle aree libere inutilizzabili per l'installazione delle strutture e delle cabine di campo; l'importanza della fascia arborea è legata anche alla posizione, poiché si pone tra l'impianto e la fascia stradale/terreni privati, assolvendo ad una doppia funzione, produttiva e di mitigazione. In dette aree verrà infatti impiantato – a cura del Proponente - un **oliveto**, che consta di circa **3360 unità**.

All'interno del "Plot 1 si prevede la piantumazione di un asparageto per un totale di circa 21,3 ettari, per un totale di circa 91.580 unità. E' bene sottolineare come la Provincia di Foggia è leader nella produzione dell'asparago verde in Puglia, rappresentando il 95 per cento della produzione regionale, con 1.500 ettari di superficie agricola impiegata e oltre 100 mila quintali raccolti annualmente.

All'interno del "Plot 2", invece, su una porzione pari a 27 ettari è previsto l'inserimento di un prato mellifero.

Sono previste, inoltre, ulteriori misure di salvaguardia della biodiversità della fauna locale quali aperture previste lungo la recinzione perimetrale per permettere

il passaggio della piccola fauna e di quella strisciante nonché di appostamenti utili per l'avifauna migratoria, quali log pyramid (log pile) e/o cataste di legno morto.

L'inserimento, infine, di arnie per apicoltura utili alla salvaguardia della biodiversità locale attraverso l'importante lavoro svolto da questi insetti; tale scelta è volta inoltre a salvaguardare la specie stessa che, negli ultimi anni, ha subito una notevole riduzione.

Le colture e le alberature previste, saranno affidate alla società Horizonfarm S.r.l. Questa società si è proposta, in maniera non vincolante, e ad occuparsi della gestione e manutenzione delle colture durante la vita utile dell'impianto.

Realizzazione di prato permanente stabile

La scelta della edificazione di un *prato permanente stabile* è dovuta alla risultanza della valutazione dei seguenti fattori:

- Caratteristiche fisico-chimiche del suolo agrario;
- Caratteristiche morfologiche e climatiche dell'area;
- Caratteristiche costruttive dell'impianto fotovoltaico;
- Vocazione agricola dell'area.

Gli obiettivi da raggiungere sono:

- Stabilità del suolo attraverso una copertura permanente e continua della vegetazione erbacea;
- Miglioramento della fertilità del suolo;
- Mitigazione degli effetti erosivi dovuti agli eventi meteorici soprattutto eccezionali quali le piogge intense;
- Realizzazione di colture agricole che hanno valenza economica per il pascolo;
- Tipologia di attività agricola che non crea problemi per la gestione e manutenzione dell'impianto fotovoltaico;
- Operazioni colturali agricole semplificate e ridotte di numero;
- Favorire la biodiversità creando anche un ambiente idoneo per lo sviluppo e la diffusione di insetti pronubi.

Il progetto prevede di coltivare tutto il terreno, all'interno del Plot 2, sotto i pannelli fotovoltaici attraverso la realizzazione di un prato polifita permanente, di durata

illimitata, che risulterebbe ben adatto alle condizioni microclimatiche che si vengono a realizzare all'interno dell'impianto. Tale scelta ha indubbi vantaggi in termini di conservazione della qualità del suolo (accumulo di sostanza organica), incremento della biodiversità, favorendo lo sviluppo di organismi terricoli (biota), la diffusione e la protezione delle api selvatiche, il popolamento di predatori e antagonisti delle più comuni malattie fungine e parassitarie delle piante coltivate, e della fauna selvatica. La redditività del prato polifita non risulterebbe alterata dalla presenza del fotovoltaico, al contrario si intravede la possibilità di aumentare la marginalità rispetto alle condizioni di pieno sole, e sarebbe possibile la conversione al metodo di coltivazione biologico per il ridotto apporto di input colturali richiesti dal prato.

Andando nel dettaglio, la parte che può essere utilizzata per la messa a coltura di prato stabile può essere differenziata ulteriormente nel seguente modo:

Scelta delle specie vegetali

Per le caratteristiche pedoclimatiche della superficie di progetto si ritiene opportuno edificare un *prato permanente polifita di leguminose su circa 27 ettari*. Le piante che saranno utilizzate sono:

- Erba medica (*Medicago sativa* L.);
- Sulla (*Hedysarum coronarium* L.);
- Trifoglio sotterraneo (*Trifolium subterraneum* L.).

Di seguito si descrive le principali caratteristiche ecologiche e botaniche per singolo tipo di pianta.

ERBA MEDICA (*Medicago sativa* L.)



L'erba medica è considerata tradizionalmente la pianta foraggera per eccellenza; le sono infatti riconosciute notevoli caratteristiche positive in termini di longevità, velocità di ricaccio, produttività, qualità della produzione e l'azione miglioratrice delle caratteristiche chimiche e fisiche del terreno. Di particolare significato sono anche le diverse forme di utilizzazione cui può essere sottoposta; infatti, pur trattandosi tradizionalmente di una specie da coltura prativa, pertanto impiegata prevalentemente nella produzione di fieno, essa può essere utilizzata anche come pascolo. L'erba medica è una pianta perenne, dotata di apparato radicale primario, fittonante, con un unico fittone molto robusto e allungato in profondità, nei tipi mediterranei. L'erba medica è pianta adattabile a climi e terreni differenti. Resiste alle basse come alle alte temperature e cresce bene sia nei climi umidi che in quelli aridi. Predilige le zone a clima temperato piuttosto fresco ed uniforme. La medica cresce stentatamente nei terreni poco profondi, poco permeabili ed a reazione acida. I migliori terreni per la medica sono quelli di medio impasto, dotati di calcare e ricchi di elementi nutritivi. Poiché l'apparato radicale si spinge negli strati più profondi del terreno, non sfrutta molto gli strati superficiali che, anzi, si arricchiscono di sostanza organica derivante dai residui della coltura. Inoltre, come del resto le altre leguminose, l'erba medica è in grado di utilizzare l'azoto atmosferico per mezzo dei batteri azotofissatori simbiotici che provocano la formazione dei tubercoli radicali. In genere l'infezione avviene normalmente, in quanto i batteri azoto-fissatori specifici sono presenti nel terreno.

Botanica

Le piante di erba medica sono erbacee, perenni. La radice, a fittone, molto robusta, è lunga 4-5 metri (può raggiungere anche i 10 metri) ed ha sotto il colletto un diametro di 2-3 cm. Il fusto è eretto o suberetto, alto 50-80 cm, ramificato e ricco, a livello del colletto, di numerosi germogli laterali dai quali, dopo il taglio, si originano nuovi fusti. Le foglie sono alterne, trifogliate e picciolate; la fogliolina centrale presenta un picciolo più lungo delle foglioline laterali. All'ascella delle foglie, soprattutto delle inferiori, si originano nuove foglie trifogliate, mentre all'ascella delle foglie inferiori lunghi peduncoli portano le infiorescenze. Le infiorescenze sono racemi con in media una decina di fiori che presentano brevi peduncoli. Il fiore è quello tipico delle leguminose, composto da cinque petali: i due inferiori sono più o meno saldati fra loro e formano la carena, ai lati di questa si trovano altri due petali od ali e superiormente vi è lo stendardo composto dal quinto petalo. Gli stami sono in numero di dieci; il pistillo è costituito da un ovario composto da 2-7 ovuli, da uno stilo corto e da stigma bilobato. Il nettario è formato da un rigonfiamento del tessuto nettario situato all'interno del tubo formato dagli stami e circostante l'ovario. Il frutto è un legume spiralato in media tre volte, con superficie reticolata e pubescente. La sutura dorsale del legume, posta all'esterno, presenta una costolonatura che al momento della deiscenza dei semi origina un filamento ritorto su se stesso. I semi sono molto piccoli, lunghi circa 2 mm e larghi 1 mm; 1.000 semi pesano circa 2 grammi.

SULLA (*Hedysarum coronarium* L.)



La sulla è una pianta erbacea perenne, emicriptofita, alta 80–120 cm. La sulla è una pianta foraggiera ottima fissatrice di azoto, utilizzata per questo scopo da diversi secoli. È particolarmente resistente alla siccità, ma non al freddo, infatti muore a temperature di 6-8 °C sotto lo zero. Quanto al terreno si adatta meglio di qualsiasi altra leguminosa alle argille calcaree o sodiche, fortemente colloidali e instabili, che col suo grosso e potente fittone, che svolge un'ottima attività regolatrice, riesce a bonificare in maniera eccellente, rendendole atte ad ospitare altre colture più esigenti: è perciò pianta preziosissima per migliorare, stabilizzare e ridurre l'erosione, le argille anomale e compatte dei calanchi e delle crete. Inoltre, come per molte altre leguminose, i resti della sulla sono particolarmente adatti a migliorare la tessitura del suolo e la sua fertilizzazione, specialmente per quanto riguarda l'azoto.

La semina di questa leguminosa in passato di solito si faceva in bulatura, in autunno con 80–100 kg/ha di seme con guscio, o in primavera con 20–25 kg/ha di seme nudo. Attualmente una tecnica d'impianto è quella di seminare, a fine estate sulle stoppie del frumento, seme nudo. Alle prime piogge la sulla nasce, cresce lentamente durante l'autunno e l'inverno e dà la sua produzione al 1° taglio, in aprile-maggio. Gli eventuali ricacci verdi, sempre assai modesti, possono essere pascolati dal bestiame prima di lavorare il terreno per il successivo frumento. Cosa fondamentale è l'utilizzo di un batterio azotofissatore che instaura una simbiosi con la sulla. Questo bacillo, solitamente presente nell'ambiente naturale in proporzione,

nel sullaio deve essere inoculato sul seme. Se il terreno non ha mai ospitato questa leguminosa ed è perciò privo del rizobio specifico, non è possibile coltivare la sulla, che senza la simbiosi col bacillo azotofissatore non crescerebbe affatto o crescerebbe stentata. In tal caso è necessario procedere all'"assullatura", inoculando il seme al momento della semina con coltura artificiali del microorganismo. È pur vero che in passato si aveva la consuetudine tradizione di "assullare" i terreni, ovvero di portare parte di suolo di fondi nei quali era stata coltivata la sulla l'anno precedente, in suoli dove doveva essere coltivata. Ciò ha permesso la diffusione quasi capillare dei microorganismi rizobi, ed è assai difficile in Italia centro meridionale trovare suoli con assenza di microorganismi.

Il sullaio produce un solo taglio al secondo anno, nell'anno d'impianto e dopo il taglio fornisce solo un eccellente pascolo. La sulla produce materiale vegetale molto acquoso (circa 80-85% di acqua) e piuttosto grossolano: ciò rende la fienagione difficile, per cui sarà necessario dotarsi di particolari accorgimenti per raccogliere al meglio questa leguminosa. Le produzioni di fieno sono molto variabili, con medie di 4-5 t/ha. Il foraggio si presta bene ad essere insilato e pascolato.

Il fiore, tipico delle leguminose, è costituito da un'infiorescenza a racemo ascellare allungato spiciforme, denso e di forma conico-globosa, formata da un asse non ramificato sul quale sono inseriti con brevi peduncoli 20-40 fiori piuttosto grandi e dai peduncoli lunghi. Il calice presenta denti più lunghi del tubo. La sulla presenta una corolla vistosa rosso porpora, raramente bianca, un vessillo poco più lungo delle ali e della carena, lunga 11-12mm, foglioline più o meno grandi e larghe 5-35 mm. Questa leguminosa fiorisce verso la fine della primavera da aprile a giugno. La fecondazione, incrociata, assicurata dalle api e da altri insetti. Il frutto è un legume definito lomento, nome che deriva dal fatto che a maturità si disarticola in tanti segmenti quanti sono i semi (discoidali, sub-reniformi, di colore giallo e solitamente in numero di 3-5), permettendo così la disseminazione grazie a 2-4 articoli quasi rotondi, ingrosati al margine, tuberculati spinosi e glabri. Il frutto si presenta vestito in un discoide irto di aculei, contenente un seme di forma lenticolare, lucente, di colore giallognolo. 1000 dei suoi semi, che si presentano discoidali, interi pesano 9 g, senza guscio 4,5. Nella sulla è caratteristica la presenza spesso di un'alta percentuale di semi duri. La pianta di sulla è molto acquosa, ricca di zuccheri solubili e abbondantemente nettarifera, per cui è molto ricercata dalle api.

TRIFOGLIO SOTTERRANEO (*Trifolium subterraneum*)



Il trifoglio sotterraneo, così chiamato per il suo spiccato geocarpismo, fa parte del gruppo delle leguminose annuali autoriseminanti. Il trifoglio sotterraneo è una tipica foraggera da climi mediterranei caratterizzati da estati calde e asciutte e inverni umidi e miti (media delle minime del mese più freddo non inferiori a +1 °C). Grazie al suo ciclo congeniale ai climi mediterranei, alla sua persistenza in coltura in coltura dovuta al fenomeno dell'autorisemina, all'adattabilità a suoli poveri (che fra l'altro arricchisce di azoto) e a pascolamenti continui e severi, il trifoglio sotterraneo è chiamato a svolgere un ruolo

importante in molte regioni Sud-europee, non solo come risorsa fondamentale dei sistemi prato-pascolivi, ma anche in utilizzazioni non convenzionali, ad esempio in sistemi multiuso in aree viticole o forestali. Più frequentemente il trifoglio sotterraneo è usato per infittire, o costituire ex novo, pascoli permanenti fuori rotazione di durata indefinita.

Botanica

Il trifoglio sotterraneo è una leguminose autogamica, annuale, a ciclo autunno-primaverile, di taglia bassa (15-30 cm) con radici poco profonde, steli striscianti e pelosi, foglie trifogliate provviste di caratteristiche macchie (utili per il riconoscimento varietale), peduncoli fiorali che portano capolini formati da 2-3 fiori di colore bianco che, dopo la fecondazione, si incurvano verso il terreno e lo penetrano per qualche centimetro, deponendovi i legumi maturi (detto "glomeruli") che, molto numerosi, finiscono per stratificarsi abbondantemente entro e fuori terra.

Il manto vegetale è singolarmente molto contenuto in altezza ed estremamente compatto, con il grosso della fitomassa appressato al suolo (5-10 cm), con foglie situate in alto e steli ed organi riproduttivi allocati in basso, e ben funzionante anche quando sottoposto a frequenti defogliazioni.

I glomeruli contengono semi subsferici di colore bruno (lilla in certe varietà).

Operazioni colturali

Le specie vegetali scelte per la costituzione del *prato permanente stabile* appartengono alla famiglia delle *leguminosae* e pertanto aumentano la fertilità del terreno principalmente grazie alla loro capacità di fissare l'azoto. La tipologia di piante scelte ha ciclo poliennale, a seguito anche della loro capacità di autorisemina in modo particolare il trifoglio sotterraneo), consentendo così la copertura del suolo in modo continuativo per diversi anni dopo la prima semina.

Di seguito si descrivono cronologicamente le operazioni colturali previste per poter avviare la coltivazione ed il mantenimento del prato stabile permanente. Le superfici oggetto di coltivazione non sono irrigue e pertanto si prevede una tecnica di coltivazione in "asciutto", cioè tenendo conto solo dell'apporto idrico dovuto alle precipitazioni meteoriche.

Lavorazioni del terreno

Le lavorazioni del terreno dovranno essere avviate successivamente alla realizzazione dell'impianto fotovoltaico e preferibilmente nel periodo autunno-invernale. Si prevedono delle lavorazioni del terreno superficiali (20-30 cm). Una prima aratura autunnale preparatoria del terreno con aratro a dischi ed eventualmente contestuale interrimento di letame (concimazione di fondo con dose di letame di 300-400 q.li/Ha). Una seconda aratura (con aratro a dischi) verso fine inverno e successiva *fresatura* con il fine ultimo di preparare adeguato letto di semina.

Definizione del miscuglio di piante e quantità di seme

Qualunque sia il miscuglio, si instaurerà e produrrà della biomassa. Tuttavia, al fine di ottenere il massimo dei risultati, si è tenuto conto delle seguenti regole di base:

- Consociare delle piante con sviluppo vegetativo differente che andranno a completarsi nell'utilizzo dello spazio, invece che competere;
- Combinare piante più slanciate ad altre cespugliose, piante rampicanti a delle altre

più striscianti;

- Scegliere specie con apparati radicali differenti;
- Scegliere delle specie che fioriscono rapidamente ed in modo differenziato per fornire del polline e del nettare agli insetti utili in un periodo di scarse fioriture;
- Adattare la densità di ciascuna delle specie rispetto alla dose in purezza;
- Utilizzare specie vegetali appetite dal bestiame al pascolo.

La quantità consigliata di seme da utilizzare per singola coltura in purezza è indicata nella seguente tabella:

ERBA MEDICA	SULLA	TRIFOGLIO SOTTERRANEO
30-40 Kg/Ha	35-40 Kg/Ha (seme nudo)	30-35 Kg/Ha

La quantità di seme considerata è maggiore rispetto ai quantitativi normalmente previsti nell'ordinarietà, poiché si ha l'obiettivo primario di avere una copertura vegetale quanto più omogenea possibile del suolo. Il miscuglio, in base alle considerazioni precedentemente fatte, prevede una incidenza percentuale con indicazione della relativa quantità di seme ad ettaro per singola pianta così ripartita:

ERBA MEDICA	SULLA	TRIFOGLIO SOTTERRANEO
30 %	30 %	40 %

Solo per le aree di insidenza dei moduli fotovoltaici è prevista la messa a coltura di prato permanente monospecifico di Trifoglio sotterraneo, ciò per consentire il facile accesso alla manutenzione dei moduli stessi. Infatti il prato di trifoglio sotterraneo ha come caratteristica uno sviluppo dell'apparato aereo della pianta contenuto tra i 10-20 cm dal suolo, ed il calpestio, dovuto soprattutto al pascolo, addirittura ne favorirebbe la propagazione.

Semina

La semina è prevista in autunno (ottobre-novembre). La semina sarà fatta a *spaglio* con idonee seminatrici. Se non si è provveduto alla concimazione di fondo organica durante le operazioni di aratura è consigliabile effettuare una concimazione contestualmente alla semina. In tal caso è consigliabile effettuare concimazioni con prodotti che consentano di apportare quantità di fosforo pari a 100-150 Kg/Ha e potassio pari a 100 Kg/Ha. Utilizzazione delle produzioni di foraggio fresco del prato Essendo un erbaio di prato stabile non irriguo sono

ipotizzabili un numero massimo di due periodi durante i quali le piante completerebbero il loro ciclo vitale.

Se l'attività fosse svolta secondo i canoni di una attività agricola convenzionale si ipotizzerebbero n. 2 sfalci all'anno per la produzione di foraggio.

Si prevede una fioritura a scalare che, a seconda dell'andamento climatico stagionale, può avere inizio ad aprile-maggio. Pertanto, oltre alla produzione di foraggio tardo primaverile (fine maggio normalmente), nel caso di adeguate precipitazioni tardo-primaverili ed estive, è ipotizzabile effettuare una seconda produzione a fine agosto – settembre.

Considerato che obiettivo primario è quello di mantenere la continuità ed il livello di efficienza produttiva della copertura vegetale del terreno per ottimizzare le performances di protezione del suolo, si è ritenuto tecnicamente valido ed opportuno svolgere una attività agricola sull'intera superficie. L'erbaio permanente consentirebbe una *naturale ed efficiente manutenzione* dell'area con una forte valorizzazione economica delle biomasse di foraggio prodotte senza che ci sia bisogno di lavorazioni meccaniche per la raccolta del foraggio.

Quadro economico

La messa in coltura di prato stabile permanente di leguminose, nel contesto nel quale si opera, ha l'obiettivo principale di protezione/stabilità del suolo e miglioramento della fertilità del terreno. Nonostante ciò, al fine di consentire una gestione economicamente sostenibile è necessario considerare il prato stabile in chiave produttiva secondo due tipi di valutazione:

- Produttiva legata prettamente alla quantità di biomassa (fieno da foraggio) ottenibile durante l'annata agraria;
- Produttiva legata, non solo alla produzione di fieno per l'attività zootecnica, ma anche alla *produttività mellifera* delle singole piante (apicoltura) valorizzando in tal senso anche l'aspetto legato alla tutela della biodiversità.

Per ovvie ragioni si è optato per la valutazione economica che tiene conto anche dell'alto valore ecologico che avrebbe l'edificazione del prato permanente stabile se gestito considerando la contestuale presenza di un allevamento stanziale di api all'interno dell'area progettuale.

In questo paragrafo si redige il quadro economico relativo alla sola produzione di foraggio. Si fa riferimento ad una produzione media minima di sostanza secca

pari a 52 q.li/Ha (valore di produzione minimo delle coltivazioni in purezza ed in condizioni di “asciutto” ragguagliate alla composizione del miscuglio) per la produzione primaverile, ed a 30 q.li/Ha per l’eventuale seconda produzione di fine estate – inizio autunno.

Nell’analisi dei costi di produzione si tiene conto che per le lavorazioni ci si affida a contoterzisti e a manodopera esterna.

Analisi dei fattori di sostenibilità economica dell’erbaio permanente

Da quanto riportato nei paragrafi precedenti risulta evidente come l’attività economica sia sostenibile dal punto di vista agro-ambientale. Affinché l’attività di produzione di piante foraggere sia anche economicamente sostenibile per le finalità afferenti alla gestione del parco fotovoltaico, l’attività produttiva verrà affidata ad un imprenditore agricolo della zona che ha già manifestato interesse alla coltivazione.

La convenienza economica da parte della proprietà del parco fotovoltaico nell’attuare l’attività di produzione di colture foraggere può essere configurata come illustrato di seguito.

L’investimento iniziale è riferibile solo alla realizzazione degli erbai permanenti.

ANALISI DEI COSTI DI MESSA A CULTURA DEL PRATO

		COSTO UNITARIO		Costo
Descrizione	Quantità (Kg)	MEDIO (€)	Ha	ETTARO (€)
SEME (miscuglio)	70	5		350,00
N.2 Aratura terreno di medio impasto fino a 30 cm di profondità + N. 1 + Fresatura	1	700		700,00
CONCIMAZIONE DI FONDO	1	600		600,00
SEMINA	1	150		150,00
Costo/ettaro				1.800,00
TOTALE costi			27	€ 48.600,00

Bisogna considerare che le operazioni di semina e lavorazioni del terreno, negli anni successivi al primo (anno dell’impianto), saranno ridotte poiché trattasi di prato poliennale.

Dal secondo anno sarà necessario effettuare delle *rotture* del cotico erboso per favorire la propagazione ed eventuali semine per colmare le *fallanze*. Di conseguenza dal secondo al sesto anno in poi è ipotizzabile una riduzione dei costi

del 60-70%. Al settimo anno si interverrà con una semina più cospicua in copertura, con costi stimati di € 350,00/ha, per continuare a ripetere il ciclo colturale. L'analisi economica è stata fatta in modo molto prudente (valori minimi di produzione) per quanto riguarda la produzione di foraggio, proprio perché la finalità del prato stabile permanente non è prettamente legata alla produzione agricola.

Erbaio permanente

La realizzazione dell'erbaio permanente è la soluzione ecocompatibile ed economicamente sostenibile che consente di valorizzare al massimo le potenzialità agricole del parco fotovoltaico. Le finalità nonché gli obiettivi dell'attività pascoliva possono essere così elencate:

- Mantenimento e ricostituzione del prato stabile con incremento, negli anni, della sostanza organica;
- L'asportazione della massa vegetale attraverso lo sfalcio ha notevole efficacia in termini di *prevenzione degli incendi*;
- Valorizzazione economica attraverso una attività agricola, con il prodotto ottenuto da destinare agli allevamenti della zona.



Figura 8 - Erbaio permanente all'interno del parco fotovoltaico.



Figura 9 - Falciacondizionatrice con sensori interfilari

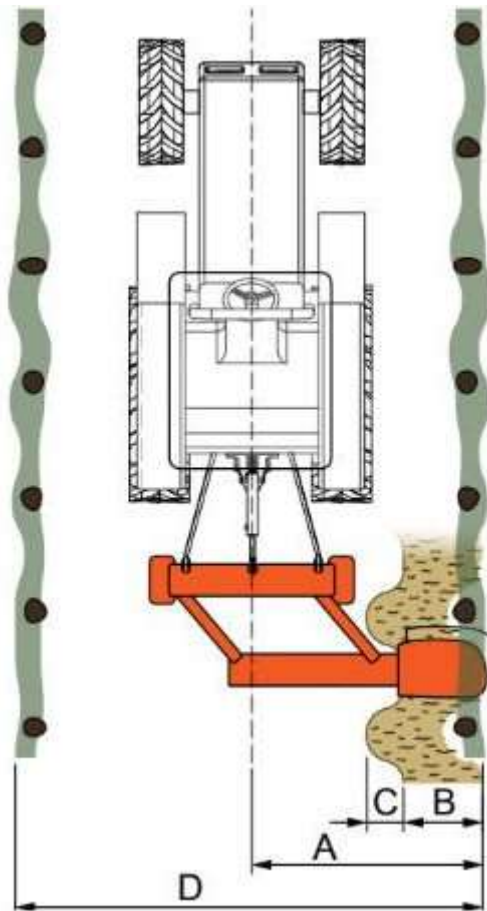

Produzione

Gli erbai saranno sfalciati per ottenere un insilato da avviare agli allevamenti bovini o bufalini presenti in zona.

Erbai	Costi/Ha
Concimi	€ 100,00
Raccolta	€ 200,00
Spese varie	€ 80,00
Ammortamenti	€ 102,86
TOTALE COSTI ANNUI DI GESTIONE IPOTIZZATI	€ 482,86

	Ricavi
Ha	1
Produzione	82
Prezzo	€ 15,00
Integrazione	€ 250,00
TOTALE Ricavi	€ 1.480,00

I ricavi netti ipotizzati sono quindi di circa **€ 997,14/Ha/anno**.

APICOLTURA

Al fine di ottimizzare le operazioni di valorizzazione ambientale ed agricola dell'area a completamento di un indirizzo programmatico gestionale che mira alla conservazione e protezione dell'ambiente nonché all'implementazione delle caratterizzazioni legate alla biodiversità, si intende avviare un *allevamento di api stanziale*.

Il prato polifita permanente, ritenuto la miglior scelta per l'impianto agri-voltaico, si caratterizza per la presenza sinergica di molte specie foraggere, permettendo così la massima espressione di biodiversità vegetale, a cui si unisce la biodiversità microbica e della mesofauna del terreno, e quella della fauna selvatica che trova rifugio nel prato (anitre, fagiani, lepri, etc.). Molte leguminose foraggere, come il trifoglio pratense, il trifoglio bianco ed il trifoglio incarnato, sono anche piante mellifere, potendo fornire un ambiente edafico e di protezione idoneo alle apiselvatiche e all'ape domestica. In merito al potere mellifero, il trifoglio pratense è classificato comespecie di classe III, mentre il ginestrino di classe II, **potendo fornire rispettivamente da 51 a 100 kg miele e da 25 a 50 kg di miele per ettaro**.



La creazione di un ambiente favorevole alle api avrà effetti benefici sull'intero ecosistema circostante, stante l'importantissimo ruolo di impollinazione, che consente la sopravvivenza di molte specie di fiori e piante autoctone che altrimenti sarebbero a rischio estinzione.

L'ape è un insetto, appartenente alla famiglia degli imenotteri, al genere *Apis*, specie mellifera (*adansonii*). Si prevede l'allevamento dell'ape italiana o ape ligustica (*Apis mellifera ligustica* Spinola, 1806) che è una sottospecie dell'ape mellifera (*Apis mellifera*), molto apprezzata internazionalmente in quanto particolarmente prolifica, mansueta e produttiva.

Di seguito si analizzano i fattori ambientali ed economici per il dimensionamento dell'attività apistica, considerando nel calcolo della PLV (Produzione Lorda Vendibile) la sola produzione di miele. L'attività apistica ha come obiettivo primario quella della tutela della biodiversità e pertanto non si prevede lo sfruttamento massivo delle potenzialità tipico degli allevamenti *zootecnici intensivi*, facendo svolgere all'apicoltura una funzione principalmente di valenza ambientale ed ecologica.



Figura 10 - Arnie

Calcolo del potenziale mellifero

Si definisce *potenziale mellifero* di una pianta la quantità teorica di miele che è possibile ottenere in condizioni ideali da una determinata estensione di terreno occupata interamente dalla specie in questione.

Conoscendo il numero di fiori presenti in un ettaro e la quantità di nettare prodotto da un fiore nella sua vita, e considerando che gli zuccheri entrano a far parte della composizione media del miele in ragione dell'80% (cioè 0,8 Kg zuccheri = 1 Kg miele), si applica la seguente formula:

$$\text{Kg miele/Ha} = \text{Kg zucchero/Ha} \times 100/80$$

Il valore così calcolato non tiene conto di tutti quegli eventi negativi che tendono ad abbassarlo (condizioni climatiche sfavorevoli ecc...) né può ovviamente fornire previsioni dirette sulla quantità di miele che l'apicoltore può realmente ottenere: su questa incidono infatti vari fattori quali l'appetibilità della specie, la concorrenza di altri pronubi (diurni e notturni), il consumo di miele da parte della colonia stessa per la propria alimentazione, lo sfruttamento più o meno oculato della coltura (n. di arnie per ettaro e la loro disposizione), ecc... .

Tuttavia, sulla base dei dati riscontrati in letteratura, è possibile raggruppare le varie specie studiate secondo classi di produttività concepite così come riportato nella seguente tabella:

CLASSE	POTENZIALE MELLIFERO (Kg/Ha di miele)
I	meno di 25
II	da 26 a 50
III	da 51 a 100
IV	da 101 a 200
V	da 201 a 500
VI	oltre 500

Nello specifico, nel valutare e definire il potenziale mellifero per la vegetazione presente nell'area di progetto si è tenuto conto di diversi fattori quali:

- Specie vegetali utilizzate per la messa a coltura del prato stabile permanente di

leguminose e loro proporzione nel miscuglio;

- Piante mellifere caratterizzanti la vegetazione spontanea;
- Caratterizzazione Agro-ambientale (clima, coltivazioni agrarie, ecc...).

Il potenziale mellifero è estremamente variabile rispetto ad alcuni parametri: condizioni meteo (vento, pioggia, ...), temperature (sotto i 10 gradi molte piante non producono nettare), umidità del suolo e dell'aria, caratteristiche del suolo (alcune piante pur crescendo in suoli non a loro congeniali, non producono nettare), posizione rispetto al sole e altitudine, ecc. Naturalmente per avere un dato quanto più attendibile, sarebbe opportuno fare dei rilievi floristici di dettaglio per più anni di osservazione (calcolo del numero di fiori per specie e per unità di superficie, periodo di fioritura, ecc...). Pertanto, in base alle criticità individuate, si reputa opportuno considerare il potenziale mellifero minimo di quello indicato in letteratura. La sottostima del dato consente di fare valutazioni economiche prudenziali, abbassando notevolmente i fattori di rischio legati all'attività d'impresa.

Nella Tabella seguente si riporta il nome delle piante mellifere afferenti al prato stabile permanente ed alla vegetazione spontanea con il riferimento del periodo di fioritura, della classe e del potenziale mellifero.

Parametri di produzione di miele delle principali piante mellifere presenti nell'area di progetto.

FAMIGLIA	SPECIE	FIORITURA	CLASSE	POTENZIALE MELLIFERO (Kg/ha di miele)
LILIACEAE	<i>Asphodelus spp.</i>	IV	V	250
LEGUMINOSAE	<i>Medicago sativa L.</i>	V-IX	V	250
LEGUMINOSAE	<i>Hedysarum coronarium L.</i>	V	V	250
LEGUMINOSAE	<i>Trifolium subterraneum L.</i>	IV-IX	III	60

Una volta definito il potenziale mellifero delle principali piante prese in considerazione, si rapporta la produzione di miele unitaria all'intera superficie di riferimento progettuale. Dal calcolo viene escluso il potenziale mellifero del sistema agro-ambientale extra-progetto.

Nella tabella seguente si riporta la ripartizione dell'area complessiva di progetto in base all'uso del suolo ed il calcolo del quantitativo complessivo di produzione mellifera potenziale minima prevista.

Calcolo della produzione mellifera potenziale minima

USO DEL SUOLO	SUPERFICIE (Ha)		POTENZIALE MELLIFERO UNITARIO (Kg/Ha)	POTENZIALE MELLIFERO TOTALE (Kg)
Area d'insidenza dei moduli fotovoltaici	27			
Area interna ai singoli comparti fotovoltaici seminabile con il prato stabile permanente di leguminose	Erba medica	9	250	2.250
	Sulla	9	250	2.250
	Trifoglio	9	60	540
Tot. HA 27				5.040,00

Come si evince dalla tabella summenzionata la superficie di riferimento per il calcolo del potenziale mellifero minimo totale è di circa Ha 27. La superficie destinata alle opere di mitigazione ambientale sicuramente incide nella valutazione del potenziale mellifero complessivo, ma essendo non definibile in modo statisticamente valido l'apporto dei dati inerenti alla vegetazione, si è ritenuto opportuno escluderla dal calcolo.

Calcolo del numero di arnie

La quantità di miele prodotto da un'arnia è molto variabile: si possono ottenere dalla smielatura di un'arnia stanziale in media 15-20 Kg di miele all'anno, con punte che oltrepassano i 40 Kg. Come per il polline, anche per il nettare l'entità della raccolta per arnia è in linea di massima proporzionale alla robustezza e alla consistenza numerica della colonia e segue nel corso dell'anno un andamento che è correlato con la situazione climatica e floristica. Anzi in questo caso il fattore "clima" è di importanza ancora più rilevante, in quanto, come già detto, influisce direttamente sulla secrezione nettariana. Se ad esempio i valori di umidità relativa si innalzano oltre un certo limite, la produzione di nettare è elevata, ma esso è anche più diluito e per ottenere la stessa quantità di miele le api devono quindi svolgere un lavoro molto maggiore.

Per l'area di progetto è ipotizzabile un carico di n. 2-3 arnie ad ettaro (numero ottimale in funzione del tipo di vegetazione); ma in base alla valutazione della disponibilità complessiva dell'area risulta essere opportuno installare un numero di arnie complessivo pari a 25.

Ubicazione delle arnie

Oltre al numero di alveari/arnie per ettaro acquista molta importanza anche la loro disposizione all'interno della coltura.

Il raggio di azione della bottinatrice di nettare è molto più ampio di quello della bottinatrice di polline: normalmente infatti può estendersi fino a 3 chilometri, e in condizioni particolari può essere largamente superato. Il raggio di volo degli altri apoidei, escluso i bombi che possono volare per distanze più rilevanti, è in genere limitato, circoscritto a poca distanza dal nido, da poche decine di metri a 200-300 metri.

Gli elementi che bisogna considerare per l'ubicazione e posizionamento degli alveari per l'apicoltura stanziale, posso essere così elencati:

1. Scegliere un luogo in cui sono disponibili sufficienti risorse nettariifere per lo sviluppo e la crescita delle colonie. Se possibile evitare campi coltivati con monocolture dove si pratica la coltura intensiva.
2. L'apiario deve essere installato lontano da strade trafficate, da fonti di rumore e vibrazioni troppo forti e da elettrodotti. Tutti questi elementi disturbano la vita e lo sviluppo della colonia.
3. Luoghi troppo ventosi o dove c'è un eccessivo ristagno di umidità sono vivamente sconsigliati. Troppo vento non solo disturba le api, contribuendo a innervosirle e ad aumentarne l'aggressività, ma riduce la produzione di nettare. Per contro, troppa umidità favorisce l'insorgenza di micosi e patologie.
4. Accertarsi della disponibilità di acqua corrente nelle vicinanze, altrimenti predisporre degli abbeveratoi con ricambio frequente dell'acqua. L'acqua serve in primavera per l'allevamento della covata, e in estate per la regolazione termica dell'alveare. In primavera le api abbandonano la raccolta d'acqua quando le fioriture sono massime.
5. Preferire postazioni che si trovano al di sotto della fonte nettariifera da cui attingono le api. In tal modo, saranno più leggere durante il volo in salita e agevolate nel volo di ritorno a casa, quando sono cariche di nettare e quindi più pesanti.
6. Posizionare le arnie preferibilmente dove vi è presenza di alberi caducifoglie. Questo tipo di vegetazione è davvero ottimale, in quanto permette di avere ombra d'estate, evitando così eccessivi surriscaldamenti degli alveari, ma nel contempo in inverno i raggi del sole possono scaldare le famiglie senza essere ostacolati e schermati da fronde sempreverdi. Anche in questo caso, però, si può intervenire "artificialmente" creando tettoie o ripari per proteggere le api dalla calura estiva o

sistemi di coibentazione per il freddo.

7. Una volta scelto il luogo è anche importante il posizionamento delle arnie. Sicuramente è importantissimo che le arnie siano rivolte a sud e che siano esposte al sole almeno nelle ore mattutine. Questo favorisce la ripresa dell'attività delle api. Ottimo sarebbe se ricevessero luce anche nel pomeriggio, soprattutto d'inverno.
8. Dopo aver scelto la direzione, bisogna considerare il posizionamento vero e proprio. Per poter limitare il fenomeno della "deriva" è utile posizionare le arnie lungo linee curve, a semicerchio, in cerchio, a ferro di cavallo, a L o a S. Inoltre, bisogna avere l'accortezza di disporre le cassette in modo da intercalarne i colori per non confondere ulteriormente le api.
9. Bisogna considerare la distanza da terra e fra le arnie stesse. Non bisogna posizionarle troppo vicino al suolo perché altrimenti si favorirebbe il ristagno di umidità. L'opzione migliore è quella di metterle su blocchi singoli perché se poggiassero su traversine lunghe le eventuali vibrazioni, indotte su un'arnia si propagherebbero alle arnie contigue. Generalmente, inoltre, le arnie devono essere posizionate a 35-40 cm l'una dall'altra e, se disposte in file, deve esserci una distanza di almeno 4 m.
10. E' necessario evitare ostacoli davanti alle porticine di volo delle arnie, siano essi erba alta, arbusti o elementi di altra natura. Questi ovviamente disturbano le api e il loro lavoro.

In base alle precauzioni sopra riportate e in funzione della morfologia e l'uso del suolo definitivo dell'area di progetto, si ritiene opportuno posizionare le arnie al centro, che consente alle api di "pascolare" tranquillamente nel raggio massimo di 600 m come indicato nella Figura

11. Le postazioni per le arnie si ritiene opportuno posizionarle nelle aree dove è presente l'acqua nelle immediate vicinanze dei canali che caratterizzano la rete idrografica superficiale. In tali ambiti sono previste opere di mitigazione idraulica che prevedono la piantumazione di specie arbustive ed arboree che possono essere confacenti alle esigenze degli apiari.



Figura 11 - Ubicazione apiario

Analisi economica dell'attività apistica

La presente analisi economica si pone i seguenti obiettivi:

- stimare, dal confronto tra ricavi e costi relativi ad un ciclo produttivo, il reddito dell'imprenditore;
- determinare, attraverso l'individuazione delle singole voci di spesa, i costi relativi alla produzione del miele.

Per raggiungere entrambi gli obiettivi, è necessario predisporre un bilancio aziendale. Tale bilancio, che prende lo spunto da un bilancio normalmente utilizzato in aziende zootecniche, è stato tarato e modificato per rispondere alle esigenze peculiari di un'azienda apistica. Il ciclo produttivo dell'azienda agraria al quale, di norma, fa riferimento il bilancio è un anno che normalmente nel sud Italia ha inizio nel mese di settembre. Nel caso specifico, per le aziende apistiche si è optato per la durata convenzionale del periodo di riferimento (1anno), ma utilizzando come giorno di inizio il 1° marzo: questa scelta è dettata dal fatto che, a quella data, si è normalmente in grado di stimare il numero corretto di famiglie/nuclei che hanno superato il periodo invernale che costituirà il "capitale bestiame iniziale".

In questo caso viene redatto un *bilancio preventivo* considerando che non ci sia variazione della consistenza "zootecnica" tra l'inizio e la fine dell'annata agraria di riferimento. Non si considerano, poiché non valutabili preventivamente, le perdite di

famiglie dovute alla sciamatura e a problemi sanitari (es. Varroa). Si considera che l'attività apistica venga svolta in modo stanziale da un singolo apicoltore e che per la definizione della Produzione Lorda Vendibile venga valutato solo il prodotto miele (non si considerano gli altri prodotti apistici vendibili quali: pappa reale, propoli, polline, cera, idromele, aceto di miele, veleno, ...).

Costo d'impianto dell'allevamento

Il costo d'impianto è definito dall'investimento iniziale necessario per la realizzazione delle arnie e l'acquisto degli animali (sciami). Di seguito si riporta il dettaglio.



Figura 12 – schema arnia

Conto arnia iniziale gestito da apicoltore per allevamento di ape ligustica

Voce di costo	Numero	Costo Unitario (€/Pz o €/Kg)	Costo totale	Precisazioni	IVA	Costo totale + IVA
Famiglia	1	100,00 €	100,00 €		10%	110,00 €
Regina	1	20,00 €	20,00 €		10%	22,00 €
Arnia (12 telaini)	1	55,00 €	55,00 €		22%	67,10 €
Melari	5	9,00 €	45,00 €		22%	54,90 €
Telai	12	0,70 €	8,40 €		22%	10,25 €
Cera bio per telai nido	1,32	35,00 €	46,20 €	Per ogni telaino è necessario un foglio di cera del peso di 110 gr. Sono necessari 12 fogli per un peso complessivo di Kg. 1,32. Il costo è definito come €/Kg di cera.	10%	50,82 €
Telaini per melario	55	0,70 €	38,50 €	Per ogni arnia si considerano n. 5 melari, e per ogni melario n. 11 telaini	22%	46,97 €
Cera bio per telaini melario	3,025	35,00 €	105,88 €	Per ogni telaino è necessario un foglio di cera del peso di 55 gr. Sono necessari 55 fogli per un peso complessivo di Kg. 3,025. Il costo è definito come €/Kg di cera.	10%	116,46 €
Escludi regina	1	5,00 €	5,00 €		22%	6,10 €
Apiscampo	1	15,00 €	15,00 €		22%	18,30 €
			Costo totale arnia 438,98 €			502,90 €

Considerato che si prevede il posizionamento di n. 25 arnie avremo che il costo necessario per l'avvio attività sarà:

costo di acquisto singola arnia € 438,98 x 25 arnie = € 10.974,50 (Iva esclusa)

Voce di costo	Numero	Costo Unitario (€/Pz o €/Kg)	Precisazioni	
Alimenti (candito bio)	1	5,00 €	Consumo medio di 10 Kg ad arnia	
Antiparassitari e medicinali	Acido ossalico	1	1,00 €	Trattamento invernale per Varroa
	Acido formico	1	3,00 €	Trattamento estivo per Varroa
Erogatori per acido formico	1	11,00 €		
Vasetti in vetro da 1 Kg	12	0,50 €	Si tiene conto di una	

Materiale per confez. (vasi, etichette, ecc...)	Vasetti in vetro da 0,5 Kg	4	0,35 €	produzione media di miele millefiori ad arnia di 25 Kg
	Etichetta e sigillo	16	0,25 €	
Trasformazione		10	0,50 €	Il calcolo è riferito al costo medio per 1 Kg di miele
Spese per spostamenti		1	3,00 €	Si considera che l'apicoltore visita l'apiario ogni 5 giorni nel periodo che va dal 1 marzo al 1 ottobre ed in inverno ogni 10 gg. Quindi il totale delle giornate minime di spostamento sarà di 67 gg.
Spese varie		1	10,00 €	
TOTALE COSTI PER 1 ARNIA			49,40	

Il calcolo viene fatto tenendo conto della gestione complessiva dell'allevamento effettuata da 1 solo operatore. Si considera il prezzo medio ordinario di mercato riferito alla singola voce di spesa dando il valore complessivo.

La voce di spesa riferita al candito (alimento di soccorso da dare alle api nel periodo invernale) è fortemente condizionato dall'andamento climatico stagionale e pertanto si considerano valori prudenziali alti di gestione. Per quanto riguarda le spese di trasformazione, non avendo a disposizione attrezzature e locali, ci si avvarrà della prestazione di contoterzisti.

PLV (Produzione Lorda Vendibile)

Come già detto l'unica produzione vendibile dell'attività apistica è il miele. Si prevede una produzione di miele media per singola arnia di 20 Kg/anno.

Quadro economico riepilogativo e bilancio

Prodotto	Quantità (Kg)	Prezzo (€/Kg)	Importo totale (iva inclusa)
Miele bio - vaso da 1Kg	250	14,00 €	3.500,00
Miele bio - vaso da 0,5 kg	250	15,00 €	3.750,00
Totale PLV			7.250,00 €
VOCE CONTABILE	SPECIFICA VOCE DI BILANCIO	Importo	Precisazioni
INVESTIMENTO INIZIALE	CONTO ARNIE	10.974,50 €	importo IVA esclusa
RICAVI VENDITA MIELE	Produzione Lorda Vendibile (PLV)	7.250,00 €	

COSTI DI GESTIONE	<i>SPESE GESTIONE</i>	1.237,50 €	€ 49,50/arnia
	<i>ASSICURAZIONE</i>	400,00 €	€ 10,00/arnia
	<i>MANUTENZIONE</i>	164,62 €	1,5%
	<i>REINTEGRAZIONE ARNIE</i>	2.194,90 €	Durata di un'arnia= 5 anni. Tasso d'interesse applicato 5%
	<i>Totale costi di gestione</i>	3.997,02	

Fatto salvo l'investimento iniziale definito dal conto arnia, l'utile o la perdita di esercizio dal primo anno di attività è definibile con la seguente formula:

utile/perdita di esercizio dal 1° anno



€ 7.250,00 – 3.997,02



Utile di esercizio dal 1° anno = € 3.252,98

COLTURE DELLA FASCIA PERIMETRALE E DELLE AREE LIBERE

E' stata condotta una valutazione preliminare su quali colture impiantare lungo le fasce arboree perimetrali e nelle aree libere di circa 28 ettari. In particolare sono state prese in considerazione le seguenti colture:

- ogliastro (o olivo selvatico), tradizionalmente utilizzato in Puglia come pianta perimetrale, ma di dimensioni ridotte e del tutto improduttivo;
- olivo, certamente adatto all'area;
- conifere (pini e cipressi), molto belle esteticamente ed ampiamente utilizzate come piante perimetrali in tutta Italia, ma poco adatte all'areale di riferimento, troppo alte (presenterebbero pertanto vari problemi di ombreggiamento dell'impianto) e anch'esse del tutto improduttive;
- piante della macchia mediterranea.

La scelta è quindi ricaduta sulla piantumazione di 3.360 unità di olivo.

Il principale vantaggio dell'impianto dell'oliveto risiede nella possibilità di meccanizzare - o agevolare meccanicamente - tutte le fasi della coltivazione, ad esclusione dell'impianto che sarà effettuato manualmente.

Per lo svolgimento delle attività gestionali della fascia arborea sarà acquistato un compressore portato, da collegare alla PTO del trattore. Questo mezzo, relativamente economico, consentirà di collegare vari strumenti per l'arboricoltura - quali forbici e

seghetti per la potatura, e abbacchiatori per la raccolta di olive - riducendo al minimo lo sforzo degli operatori.



Figura 12 – Olivo sulle fasce perimetrali



Figura 13 - Compressore ed attrezzi

Per tutte le lavorazioni ordinarie si potrà utilizzare il trattore convenzionale che la società acquisirà per lo svolgimento delle attività agricole; si suggerisce comunque di valutare eventualmente anche un trattore specifico da frutteto, avente dimensioni più contenute rispetto al trattore convenzionale.

Per quanto concerne l'operazione di potatura, durante il periodo di accrescimento dell'oliveto (circa 3 anni), le operazioni saranno eseguite a mano, anche con l'ausilio del compressore portato. Successivamente si utilizzeranno specifiche macchine a doppia barra di taglio (verticale e orizzontale per regolarne l'altezza), installate anteriormente alla trattrice per poi essere rifinite con un passaggio a mano.

Figura 14- Esempio di potatrice meccanica frontale a doppia barra (taglio verticale + topping) utilizzabile su tutti le colture arboree intensive e superintensive



Per quanto l'olivo sia una pianta perfettamente adatta alla coltivazione in regime asciutto, quantomeno per le prime fasi di crescita, è previsto l'impiego di un carro botte per l'irrigazione delle piantine nel periodo estivo.

COSTI D'IMPIANTO

Descrizione	Prezzo unitario	Quantità		Costo
Lavorazioni di base:		Ha	Piante/Ha	
Lavorazione andante, eseguita con macchina di adeguata potenza, mediante scasso del terreno alla profondità di cm. 60-80, compreso l'amminutamento mediante due passate in croce.	€ 800,00	1		€ 800,00
Concimazione di impianto	€ 810,00	1		€ 810,00
Acquisto di piantine (€/cad)	€ 18,30		120	€ 2.196,00
Altri costi	€ 2.600,00	1		€ 2.600,00
Manodopera	€ 4.000,00	1		€ 4.000,00
Costo/Ha				€ 10.406,00
TOTALE costi		20		€ 291.368,00

Costi	
Difesa	€ 100,00
Concimi	€ 300,00
Raccolta	€ 600,00
Spese varie	€ 150,00
Ammortamento impianto	€ 260,15
TOTALE COSTI ANNUI DI GESTIONE IPOTIZZATI/Ha	€ 1.410,15
TOTALE COSTI ANNUI DI GESTIONE	€ 39.484,20

Ricavi	
Ha	1
Produzione/Ha	40
Prezzo €/q.le	€ 60,00
TOTALE Ricavi/Ha	€ 2.400,00
TOTALE RICAVI	€ 67.200,00

I ricavi netti ipotizzati sono quindi di circa **€ 27.715,80/anno**.

ASPARAGO

La piantumazione di un asparageto previsto all'interno del "Plot 1, su una superficie di circa 21,3 ettari, per un totale di circa 91.580 unità, corrispondente ad una superficie a pieno campo di circa 4,5 ettari. Anch'essa è stata avallata e ritenuta idonea attraverso lo studio delle caratteristiche agronomiche e di una caratterizzazione pedologica del sito.

Con oltre 2200 ettari di impianti produttivi, praticamente 1/3 dell'intera produzione italiana, la provincia di Foggia è la più grande produttrice di asparagi che esporta soprattutto nel mercato nord europeo. La produzione totale dell'area foggiana è pari a 15 milioni di kg, di questi 5 milioni di export. Una eccellenza riconosciuta a livello mondiale che fa del patrimonio agroalimentare della zona un punto di riferimento importante.

Un'altra considerazione, non meno importante nella scelta che è stata fatta, è dovuta al fatto che l'Asparago è una coltura erbacea permanente che resta a dimora per un periodo di 10-12 anni e che, quindi, non richiede lavorazioni annuali dei terreni.

Tecnica colturale

Il ciclo dell'asparago presenta le seguenti fasi:

- allevamento (primi due anni), caratterizzato da un forte sviluppo vegetativo;
- produttività crescente (terzo e quarto anno) che corrisponde ai primi due anni di raccolta;
- produttività stabile (quarto e dodicesimo anno);
- produttività decrescente (dodicesimo e ventesimo anno).

Non è consigliabile far seguire l'asparago a se stesso, per evitare il diffondersi di malattie fungine che potrebbero pregiudicare la coltura successiva.

Tecniche di produzione

Dopo la piantagione bisogna avere molta cura che le piante attuino una vigorosa vegetazione, intervenendo, se necessario, per eliminare le erbe infestanti, gli attacchi di insetti e a controllare le eventuali malattie delle piante. Gli apporti idrici terranno conto delle precipitazioni e dovranno consentire un omogeneo sviluppo vegetativo.

Durante il secondo anno vengono lasciate sviluppare liberamente senza essere sfruttate.

Al terzo anno comincia lo sfruttamento dell' asparagiaia.

Se l'impianto è destinato alla produzione dell' asparago bianco, le file vengono rincalzate in modo da favorire l'imbiancamento. Nel caso dell' asparago verde il terreno viene lasciato in pari.

La prima raccolta dei turioni può essere effettuata nei mesi di marzo e aprile, e nel primo anno si può raggiungere una sessantina di giorni di produzione.

Finito il periodo di raccolta, vengono eseguite una serie di cure colturali (diserbo - chimico o meccanico, irrigazioni e concimazioni azotate (distribuite in tutto il periodo estivo).

Queste operazioni hanno lo scopo di stimolare la ripresa vegetativa, l'allungamento del rizoma, la formazione di nuovi gruppi di gemme apicali, e di un nuovo fascio di radici ricche di sostanze di riserva capaci, nella prossima stagione produttiva, di una abbondante produzione di turioni.

Durante l'autunno-inverno si tagliano i fusti aerei ormai secchi, e si procede fresando leggermente il terreno, facendo in modo di disfare le prode ed provvedendo nel contempo all'interramento del concime.

Queste operazioni vengono effettuate per l'intera durata della coltura (circa 10-12 anni).

Tecniche di forzatura

Oggi è stato messo in atto un altro tipo di forzatura: una delle più importanti tecniche è la pacciamatura con film plastici, che riscaldano gli strati superficiali del terreno favorendo così un'anticipata produzione.

Durante la produzione, in pieno campo non necessariamente si eseguono apporti irrigui e fertirrigui, ma diventa invece interessante l'apporto d'elementi nutritivi dopo la raccolta; risulta utile la microirrigazione. I fabbisogni idrici non sono elevati grazie al notevole sviluppo dell'apparato radicale. Anche se la produzione avviene in primavera, periodo caratterizzato da sufficiente piovosità, l'accrescimento ed il completamento dello sviluppo vegetativo avviene in estate, quando le piogge sono scarse o spesso assenti. Il volume d'adacquamento varia tra 200/400 mc/ha.



Figura 15 - Asparago in pieno campo

L'asparageto previsto all'interno del "Plot 1, su una superficie di circa 29,2 ettari, per un totale di circa 121.000 unità, corrisponde ad una superficie in pieno campo pari a circa 6 ettari.

Descrizione	Prezzo	Quantità		Costo
Lavorazioni di base:	unitario	Ha	Piante/Ha	
Lavorazione andante, eseguita con macchina di adeguata potenza, mediante scasso del terreno alla profondità di cm. 60-80, compreso l'amminutamento mediante due passate in croce.	€ 800,00	1		€ 800,00
Concimazione di impianto	€ 810,00	1		€ 810,00
Acquisto di piantine (€/cad)	€ 0,13		20.000	€ 2.600,00
Altri costi	€ 2.600,00	1		€ 2.600,00
Manodopera	€ 4.000,00	1		€ 4.000,00
Costo/Ha				€ 10.810,00
TOTALE costi		4,579		€ 49.498,99

Costi

Fitofarmaci	€ 513,00
Concimi	€ 1.236,00
Manodopera	€ 14.040,00
Altri costi	€ 3.456,00
Ammortamento impianto	€ 1.875,00
TOTALE COSTI ANNUI DI GESTIONE/Ha	€ 21.120,00
TOTALE COSTI ANNUI DI GESTIONE	€ 96.708,48

Ricavi

Ha	1
Produzione (Ton/Ha)	10
Prezzo (€/ton)	€ 2.800,00
TOTALE Ricavi/Ha	€ 28.000,00
TOTALE RICAVI	€ 128.212,00

RIEPILOGO INVESTIMENTI

	COSTO TOTALE
Descrizione	
OLIVO	€ 291.368,00
Erbaio	€ 48.600,00
Apicoltura	€ 10.974,50
Asparago	€ 49.498,99
TOTALE	€ 400.441,49

VALUTAZIONE ECONOMICA ED OCCUPAZIONALE

Valutazione della redditività dell'area ante intervento

Di seguito si riporta l'analisi delle voci di bilancio elaborate sulla superficie unitaria di 1 ettaro/coltura relative alle sole attività agricole relative all'attuale uso del suolo (*Fonte Banca Dati RICA*):

Ante investimento								
ATTIVO/ettaro								
PRODOTTO	unità di misura	produzione unitaria	sup. (ha)	PRODUZIONE (in Q.li)			Prezzo unitario (€)	Prezzo Totale (€)
				Totale	Reimpiegata	Venduta		
Cereali	Q.li	35	1	35	0	30	40,00	1.400,00
							Totale (€)	1.400,00
Titoli AGEA			1				250,00	250,00
							Totale (€)	1.650,00

Cereali	Costi/Ha
Difesa	€ 157,54
Sementi	€ 110,00
Concimi	€ 200,18
Lavorazioni	€ 300,00
Spese varie	€ 70,15
Ammortamenti	€ 104,00
TOTALE COSTI ANNUI DI GESTIONE IPOTIZZATI	€ 941,87

I ricavi netti ipotizzati sono quindi di circa **€ 708,13/Ha/anno**.

Pertanto, complessivamente, l'intera superficie ha una redditività attuale pari a:

$$80 \times 708,13 = \mathbf{56.650,40 \text{ €/anno}}$$

Le attività agricole post-investimento produrranno una redditività complessivamente pari a:

Erbai	€ 26.922,86
Apicoltura	€ 3.252,98
Asparago	€ 31.503,52
Olivo	€ 27.715,80
TOTALE	€ 89.395,16

Il confronto sopra riportato, va però completato considerando che gli attuali proprietari terrieri beneficerebbero di un cospicuo ristoro per la costituzione del diritto reale di superficie a favore della società promotrice dell'investimento, nella misura cautelativamente pari a circa 2.500,00 € per ettaro per anno.

La redditività dell'area post-intervento, pertanto, sarà pari alla somma della redditività agricola (già determinata in € 89.395,16) e della redditività per la costituzione del diritto di superficie, come detto pari a:

$$80 \times 2.500,00 = \mathbf{200.000,00 \text{ €/anno}}$$

Dunque la redditività complessiva dell'area sarà pari alla somma dei due addendi sopra calcolati, cioè:

$$89.395,16 + 200.000,00 = \mathbf{289.395,16 \text{ €/anno}}$$

Il valore suddetto, se confrontato con l'attuale redditività dei suoli (già determinata pari a 56.650,40 €/anno), risulta essere oltre 5 volte maggiore!

Il confronto sopra riportato, va infine completato con l'incremento di reddito dovuto alla produzione di energia elettrica.

Confronto tra la forza lavoro impiegata prima e dopo l'intervento

Dopo aver mostrato lo straordinario incremento della redditività delle aree, tutto a totale vantaggio degli attuali proprietari che, tra l'altro, alla fine della vita utile dell'impianto ritorneranno in possesso dei suoli privati degli impianti il cui smaltimento resta a carico dei proponenti, nel presente paragrafo sarà effettuata una analisi comparativa tra la mano d'opera attualmente impiegata nei suoli e quella che sarebbe impiegata nel caso in cui fosse realizzato l'impianto in progetto. In tal modo sarà possibile valutare e confrontare anche il positivo risvolto in termini occupazionali a tutto vantaggio dell'intera comunità locale e non ristretto ai soli attuali proprietari terrieri.

La stima è stata effettuata a partire dai fabbisogni unitari delle attività agricole (*Fonte: Determinazione del fabbisogno di lavoro occorrente per ettaro coltura – Regione Puglia - Decreto n. 122/DecA/2 del 21.01.2019*):

Fabbisogno di lavoro ante investimento

Prodotto	Ha	Ore/ha	Totale
Cereali	80	35	2.800
		Totale	2.800

Fabbisogno di lavoro post investimento

Prodotto	Ha/n.	Ore/ha	Totale
ERBAI	27	30	639
Arnie	25	10	250
Asparago	4,57	800	3.663,20
Olivo	28	280	7.840
		TOTALE	12.563,20

Fabbisogno di lavoro post investimento – Impianto FV

Voce	MW	Ore/MW	Totale
Vigilanza			800
Manutenzione Impianto	30,03	32	960,96
Manutenzione Storage	30,03	8	240,24
Pulizia Impianto	30,03	32	960,96
		TOTALE	2.962,16

Pertanto, complessivamente, l'intero impianto impiegherà **15.525,36** ore di lavoro per anno. Pertanto rispetto ad un risvolto occupazionale attuale di 2.800 ore/anno, la realizzazione dell'investimento determinerà oltre la quintuplicazione della mano d'opera impiegata.

MITIGAZIONE DEI CAMBIAMENTI CLIMATICI

L'**impronta di carbonio**, cosiddetta carbon footprint, è una misura che esprime in termini di CO₂ equivalente il totale delle emissioni di gas a effetto serra associate direttamente o indirettamente a un prodotto, un'organizzazione o un servizio. Il **Protocollo di Kyoto** indica quali gas a effetto serra l'anidride carbonica (CO₂), il metano (CH₄), protossido d'azoto (N₂O), idrofluorocarburi (HFCs), esafluoruro di zolfo (SF₆) e perfluorocarburi (PFCs). L'11,2% delle emissioni globali di gas serra antropogeniche (GHGe) è attribuito alle pratiche agricole ed è perciò necessario attuare strategie che ne consentano la riduzione.

L'**agricoltura** può assumere un ruolo negativo ma anche positivo sull'ecosistema, in ragione della sostenibilità nella gestione dei terreni. Vale a dire, laddove vengano adottate pratiche rispettose della biodiversità e delle funzioni ecologiche degli agroecosistemi. Riducendo altresì l'impiego di fitofarmaci e fertilizzanti di sintesi.

I **suoli** possono rappresentare una preziosa risorsa per mitigare il cambiamento climatico. Nella misura in cui essi costituiscano riserva di carbonio organico, sono infatti in grado di sequestrare i gas serra presenti in atmosfera. Diversi studi scientifici evidenziano che un incremento della sostanza organica nei suoli in misura dell'1% l'anno per almeno 50 anni comporterebbe, solo in Italia, un accumulo di quasi 50 milioni di tonnellate di CO₂. Pari al 10% circa delle emissioni nazionali di gas serra.

Agire con determinazione sulle tecniche agronomiche in questo comparto agricolo può dunque costituire un valido strumento per lenire gli effetti negativi dei cambiamenti climatici.

Per quanto attiene al Carbon Footprint nei sistemi cerealicoli la tecnica di coltivazione del frumento duro risulta la più impattante in termini di emissioni in gas serra. Ciò è in parte spiegato dal fatto che in tali sistemi per poter coltivare il frumento duro sono necessarie operazioni molto dispendiose come l'aratura, per ridurre il rischio di malattie fungine, o aumentare sensibilmente l'apporto artificiale di azoto, dal momento che i cereali in rotazione asportano forti quantità dell'elemento e lasciano residui colturali non facilmente degradabili dalla microflora del terreno. Per contro, per le colture foraggere o colture proteiche, il "costo ambientale" diminuisce sensibilmente. In questi casi l'azoto residuale delle colture della rotazione rende possibile una riduzione molto significativa degli apporti artificiali del nutriente ed è possibile realizzare tecniche di lavorazione del terreno di tipo conservativo: minimum tillage o semina diretta.

Nel caso in oggetto, la realizzazione del **parco agro-energetico** consentirà di ottenere un impatto positivo sull'ambiente.

Carbon Footprint (t CO₂/Ha)

	Cereali in rotazione	Monocoltura cerealicola	Prato polifita 1° anno impianto	Prato polifita anni successivi
Produzioni medie (Ton/Ha)	3,3	2,97	5	5
Fertilizzazioni	123,09	118,0575	116,9355	0
produzione e trasporti fertilizzanti	11,55	11,1375	10,9725	0
produzione e trasporti fitofarmaci	23,1	22,275	21,945	0
produzione e trasporti sementi	11,55	11,1375	10,9725	0
consumi e trasporti combustibili	52,47	51,2325	49,8465	0
trasporti prodotti agricoli raccolti	9,24	8,91		0
Sottrazione della CO ₂				-20
TOTALE (t CO₂/Ha)	231	222,75	210,672	-20

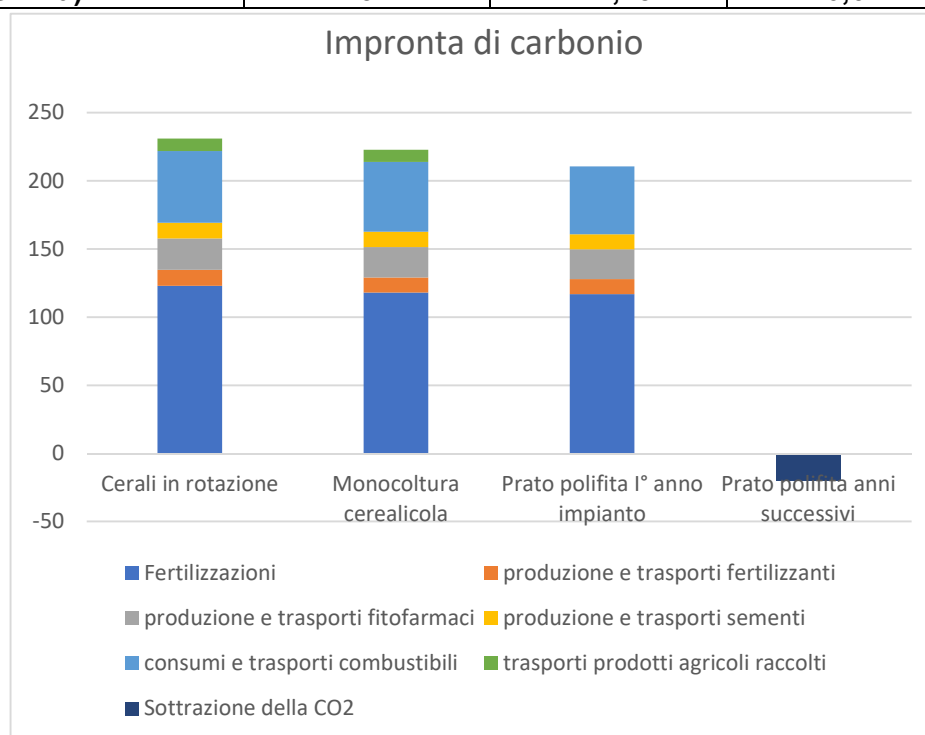

Dalla tabella e dal grafico precedenti si evince come al passaggio dalla situazione attuale, con la coltivazione di **cereali in rotazione**, alla situazione di progetto nel PLOT 2, con l'impianto di un prato permanente, che richiederà solo saltuarie operazioni colturali, si possa ottenere un notevole riduzione delle emissioni di CO₂ pari a:

$$27 \text{ Ha} \times 20 \text{ Ton/ha/CO}_2 = \mathbf{540 \text{ Ton/CO}_2} \text{ non emesse}$$

CONSIDERAZIONI CONCLUSIVE

L'attuale Strategia Energetica Nazionale consente l'installazione di impianti fotovoltaici in aree agricole, purché possa essere mantenuta (o anche incrementata) la fertilità dei suoli utilizzati per l'installazione delle strutture.

È bene riconoscere che vi sono in Italia, come in altri paesi europei, vaste aree agricole completamente abbandonate da molti anni o, come nel nostro caso, ampiamente sottoutilizzate, che con pochi accorgimenti e una gestione semplice ed efficace potrebbero essere impiegate con buoni risultati per la produzione di energia elettrica da fonte rinnovabile ed al contempo riacquisire del tutto o in parte le proprie capacità produttive.

L'intervento previsto di realizzazione dell'impianto fotovoltaico porterà ad una piena riqualificazione dell'area, sia perché saranno effettuati miglioramenti fondiari importanti (recinzioni, viabilità interna al fondo, sistemazioni idraulico-agrarie), sia tutte le necessarie lavorazioni agricole che consentiranno di mantenere ed incrementare le capacità produttive del fondo.

Come in ogni programma di investimenti, in fase di progettazione vanno considerati tutti i possibili scenari, e il rapporto costi/benefici che potrebbe scaturire da ciascuna delle scelte che si vorrebbe compiere. L'appezzamento scelto, per collocazione, caratteristiche e dimensioni potrà essere utilizzato senza particolari problemi a tale scopo, mantenendo in toto l'attuale orientamento di progetto, e mettendo in atto alcuni accorgimenti per pratiche agricole più complesse che miglioreranno, se applicati correttamente, le caratteristiche del suolo della superficie in esame.

Nella scelta delle colture che è possibile praticare, si è avuta cura di considerare quelle che svolgono il loro ciclo riproduttivo e la maturazione nel periodo primaverile-estivo, in modo da ridurre il più possibile eventuali danni da ombreggiamento, impiegando sempre delle essenze comunemente coltivate in Puglia. Anche per la fascia arborea perimetrale delle strutture, prevista per la mitigazione visiva dell'area di installazione dell'impianto, e sulle aree libere si è optato per una vera coltura (olivo), disposte in modo tale da poter essere gestite alla stessa maniera di un impianto arboreo intensivo tradizionale.

Il progetto nel suo insieme (fotovoltaico-agricoltura-apicoltura) ha una sostenibilità ambientale ed economica in perfetta concordanza con le direttive programmatiche de "Il Green Deal europeo". Infatti, in linea con quanto disposto dalle attuali direttive europee, si può affermare che con lo sviluppo dell'idea progettuale di "fattoria solare" vengano perseguiti due elementi costruttivi del GREEN DEAL:

- Costruire e ristrutturare in modo efficiente sotto il profilo energetico e delle risorse.

- Preservare e ripristinare gli ecosistemi e la biodiversità.

Inoltre si vuol far notare come nell'analisi economica dell'attività agricola (erbai, asparago, olivicoltura, apicoltura) si sia tenuto conto delle potenzialità minime di produzione. Nonostante l'analisi economica "prudenziale", le attività previste creano marginalità economiche interessanti rispetto all'obiettivo primario di protezione e miglioramento dell'ambiente e della sua biodiversità.

Le attività agricole proposte sono quelle che meglio possono coniugare le esigenze delle colture consentendo di raggiungere i risultati attesi.

In conclusione, il progetto integrato, grazie alle scelte progettuali effettuate, permetterà di raggiungere considerevoli obiettivi d'incremento sia in termini economici che occupazionali.

Bari, 12 ottobre 2023

Dr. Agr. Matteo Sorrenti

