

SEZIONE A3-A3
SCALA 1:50
INIZIO CAMPO DI AVANZAMENTO

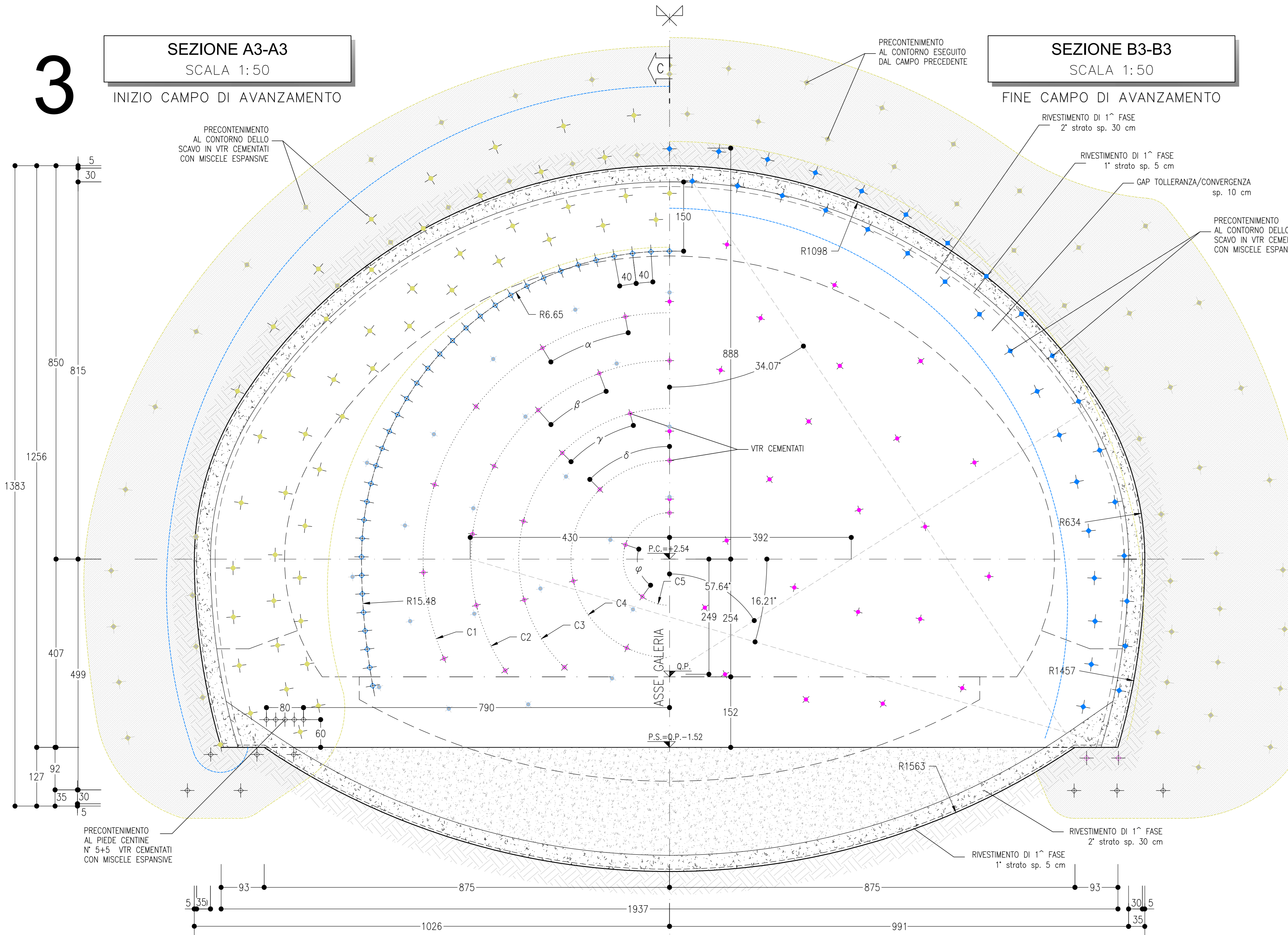

SEZIONE B3-B3
SCALA 1:50
FINE CAMPO DI AVANZAMENTO

PIANTA
SCALA 1:100
CONSOLIDAMENTO A PIEDE CENTINE

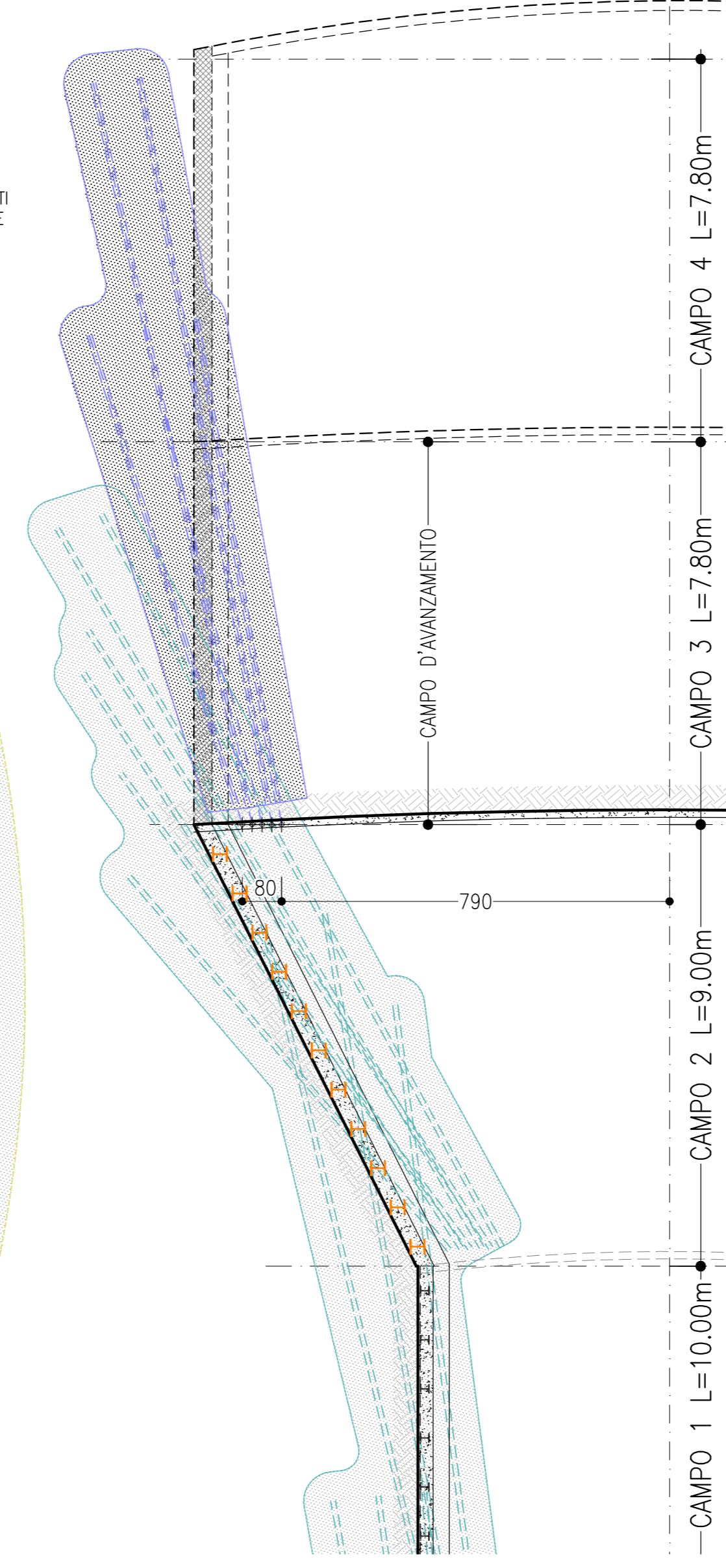

SEZIONE C-C
SCALA 1:50
PROFILO IN ASSE GALLERIA



TABELLA RIASSUNTIVA - CAMPO 3 - L=7.80m

SPRITZ-BETON FIBRORINFORZATO AL FRONTE	SP. 0.10m SU OGNI SFONDO (PER SOSTE PROLUNGATE VEDI TABELLA RELATIVA) SP. 0.15m FINE CAMPO	
PRECONTENIMENTO AL FRONTE	ELEMENTI IN VTR CEMENTATI CON MISCELE CEMENTIZIE (SOVRAPP. MIN. 10m) ±20%	
PRECONTENIMENTO AL CONTOURNO	ELEMENTI IN VTR CEMENTATI CON MISCELE ESPANSIVE (SOVRAPP. VAR.) ±20%	
PRECONTENIMENTO AL PIEDE CENTINA	ELEMENTI IN VTR CEMENTATI CON MISCELE CEMENTIZIE	
DRENAGGI IN AVANZAMENTO (EVENTUALI)	N° 4(2+2) TUBI MICROFESSURATI IN PVC L=30m (SOVRAPP. MIN. 10m)	
RIVESTIMENTO DI 1° FASE 1° STRATO	SPRITZ-BETON FIBRORINFORZATO	AL CONTOURNO Sp=0.05m ARCO ROVESCIO Sp=0.05m
RIVESTIMENTO DI 1° FASE 2° STRATO	CENTINE METALLICHE	CALOTTA HEB300 p=0.8m ARCO ROVESCIO HEB300 p=0.8m
RIVESTIMENTO DEFINITIVO	SPRITZ-BETON FIBRORINFORZATO	AL CONTOURNO Sp=0.30m ARCO ROVESCIO Sp=0.30m
	ARCO ROVESCIO (Sp=1.50m) E MURETTE IN CLS ARMATO	
	CALOTTA Sp=1.60m, IN CLS ARMATO	

TABELLA DELLE DISTANZE DEL GETTO DEL RIVESTIMENTO DEFINITIVO

FRONTE/GETTO ARCO ROVESCIO	MAX 30m
FRONTE/GETTO DI CALOTTA	MAX 50m

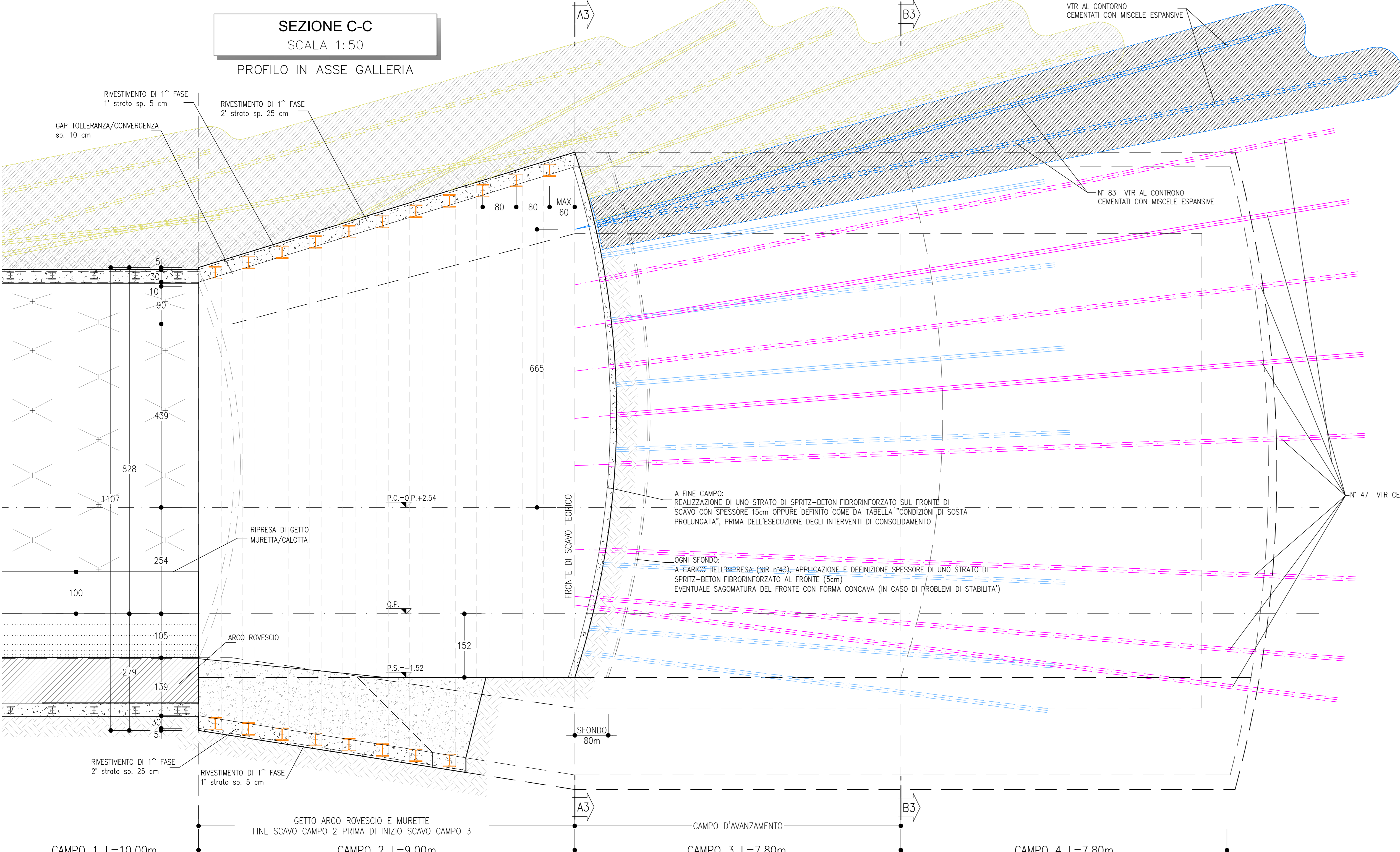
NOTA
IN OGNI CASO SULLA BASE DEL COMPORTAMENTO TENSO-DEFORMATIVO DELL'AMMASSO ALLO SCAVO POTRANNO ESSERE MODIFICATE LE DISTANZE DI GETTO DAL FRONTE DELL'ARCO ROVESCIO, DELLE MURETTE E DEL RIVESTIMENTO DEFINITIVO IN ACCORDO ALLE LINEE GUIDA PER L'APPLICAZIONE DELLE SEZIONI TIPO.

CONDIZIONI DI SOSTA PROLUNGATA
SPESSORI SPRITZ-BETON FIBRORINFORZATO IN cm (NIR n°41-43)

Sosta (giorni)	Caratteristiche di stabilità del fronte	Fronte stabile a lungo termine (eventuali centine e bulloni radiali)		Fronte stabile a breve termine (eventuali ai contorni)		Fronte instabile (centine, interventi al fronte e al contorno)
		min	max	min	max	
≤10		5	15	20	30	
10-20		10	20	25	30*	
>20		15	25(**)	30(*)	30(*) (**)	

(*) più rete elettrosaldata Ø=6 mm 20x20 cm
(**) gli spessori indicati rappresentano i valori minimi
Il dimensionamento deve essere tarato sulla singola situazione e verificato nel lungo termine

Qualora le operazioni di scavo vengano interrotte (festività o fermi di qualsiasi natura), il ciclo delle lavorazioni dovrà necessariamente terminare con il consolidamento appeso eseguito (eventualmente incrementato al fronte previa sagomatura a forma concava) ed esecuzione dello strato di spritz-beton armato come da tabella "CONDIZIONI DI SOSTA PROLUNGATA" e con il rivestimento di prima fase, l'arco rovescio e le murette portati a ridosso del fronte stesso.

CAMPO 3
GEOMETRIE DEI CONSOLIDAMENTI

GEOMETRIA PRECONTENIMENTO AL CONTOURNO

N° TRATTAMENTI	RAGGIO AL FRONTE	INTERASSE	INCLINAZIONE RADIALE		L. TOTALE	SOVRAP.
			vert. %	α	vert. p.c.	m
33	6.65	0.80	28.35+40.21%	15.83°+21.90°	17.00	VAR.
34	6.65	0.80	19.59+32.62%	11.08°+18.07°	19.00	VAR.

N° 67 ELEMENTI IN VTR - FORI Ø100-130mm CEMENTATI CON MISCELE ESPANSIVE

GEOMETRIA PRECONTENIMENTI AL FRONTE

CIRCONF.	N° TRATTAMENTI	RAGGIO m	ANGOLO AL FRONTE	INCLINAZIONE RADIALE		L. TOTALE	SOVRAP.
			α	%	α	m	min. m
C1	12	5.32	α=20.70°	20.32%	11.49°	18.00	10.70
C2	13	4.29	α=20.70°	16.35%	9.29°	18.00	10.70
C3	10	3.26	β=30.17°	12.42%	7.08°	18.00	10.70
C4	7	2.13	γ=45.00°	8.12%	4.64°	18.00	10.70
C5	5	1.00	δ=72.00°	3.81%	2.18°	18.00	10.70

N° 47 ELEMENTI IN VTR - FORI Ø100-130 mm - CEMENTATI CON MISCELE CEMENTIZIE

GEOMETRIA PRECONTENIMENTI AL PIEDE CENTINA

TRATTAMENTI	N°	INCLINAZIONE ORIZZONTALE		INCLINAZIONE VERTICALE		L. TOTALE
		%	α	%	α	m
1	1+1	±16.83%	±9.55°	-19.66%	-11.12°	10.00
2	1+1	±17.72%	±10.05°	-10.64%	-6.07°	15.00
3	1+1	±23.58%	±13.27°	-19.66%	-11.12°	10.00
4	1+1	±21.41%	±12.09°	-10.64%	-6.07°	15.00
5	1+1	±31.21%	±17.34°	-19.66%	-11.12°	10.00

N° 5+5 ELEMENTI IN VTR - FORI Ø100-130 mm CEMENTATI CON MISCELE ESPANSIVE

PROFILO DI INSIEME

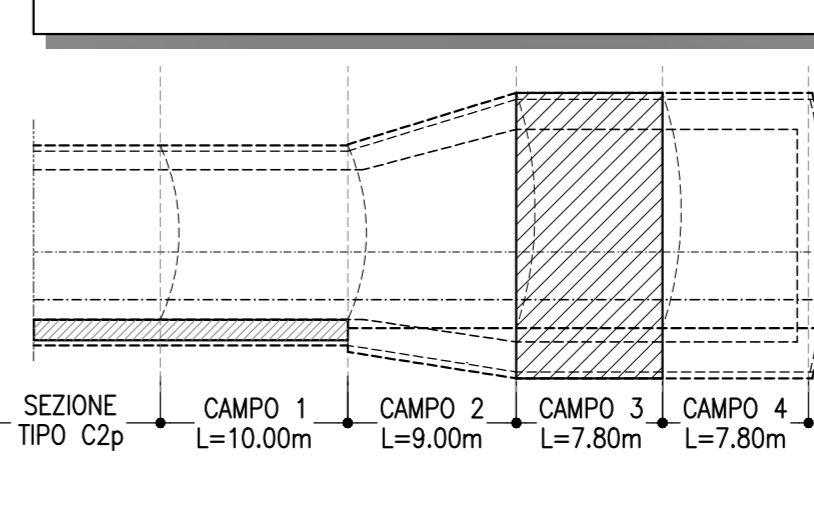

DESEGNI DI RIFERIMENTO

Inquadramento planimetrico	IF3A02EZZP8GN0200001/2/3/4
Planimetria di tracciamento	IF3A02EZZP8GN0200005/6/7/8
Profilo longitudinale	IF3A02EZZP8GN0200001/2/3/4
Profilo geotecnico/geomeccanico	IF3A02EZZP8GN0200001
Caratteristiche dei materiali - Quadro sintetico	IF3A02EZZP8GN0200001
Impemobilizzazione e opere di drenaggio - Particolari costruttivi	IF3A02EZZP8GN0200001
Sezione tipo C2p - Carpenteria centina	IF3A02EZZP8GN0200009
Sezione tipo C2p - Carpenteria	IF3A02EZZP8GN0200008

SEZIONE TIPO C2p

PRINCIPALI FASI ESECUTIVE

FASE 1: POSA IN OPERA DI DRENAGGIO IN AVANZAMENTO (EVENTUALE)
 FASE 2: ESECUZIONE PRECONTENIMENTO AL FRONTE CON ELEMENTI IN VTR CEMENTATI
 FASE 3: ESECUZIONE PRECONTENIMENTO AL CONTOURNO E AL PIEDE CENTINA CON ELEMENTI IN VTR CEMENTATI
 FASE 4: SCAVO A PIENA SEZIONE DEL SINGOLO SFONDO: LO SCAVO DEVE ESSERE ESEGUITO MEDIANTE MEZZI MECCANICI A PIENA SEZIONE PER SINGOLI SFONDI, SECONDO LO SCHEMA DI PROGETTO, SAGOMANDO IL FRONTE A FORMA CONCAVA E PROTETTO CON UNO STRATO DI SPRITZ-BETON FIBRORINFORZATO
 FASE 5: RIVESTIMENTO DI 1° FASE - 1° STRATO AL CONTOURNO CON SPRITZ-BETON SECONDO LE INDICAZIONI RIPORTATE IN TABELLA RIASSUNTIVA
 FASE 6: RIVESTIMENTO DI 1° FASE - 2° STRATO AL CONTOURNO CON CENTINE METALLICHE E SPRITZ-BETON SECONDO LE INDICAZIONI RIPORTATE IN TABELLA RIASSUNTIVA
 FASE 7: RIPETIZIONE DELLE FASI "4", "5" E "6" PER L'INTERO CAMPO D'AVANZAMENTO O FINO AL GETTO DELL'ARCO ROVESCIO
 FASE 8: GETTO DI ARCO ROVESCIO E MURETTE
 FASE 9: POSA IN OPERA DELL' IMPERMEABILIZZAZIONE IN CALOTTA
 FASE 10: A DISTANZA DAL FRONTE DA DEFINIRE IN FUNZIONE DEL COMPORTAMENTO DEFORMATIVO DEL CAVO RISCOINTRATO IN CORSO D'OPERA, GETTO DELLA CALOTTA

NOTA:
E' A CARICO DELL'IMPRESA (NIR n°43), L'APPLICAZIONE E DEFINIZIONE DELLO SPESSORE DELLO STRATO DI SPRITZ-BETON FIBRORINFORZATO AL FRONTE DI SCAVO, AL TERMINE DI OGNI SFONDO E PRIMA DELLA POSA DEGLI INTERVENTI DI PRIMA FASE (CENTINA E SPRITZ-BETON AL CONTOURNO). LO SPESSORE DI 5 cm E' RIFERITO ALLE CONDIZIONI DI "REGOLARE CONDUZIONE DELLO SCAVO", SECONDO LE FASI ESECUTIVE SPECIFICATE IN PROGETTO E A SEGUITO DI ACCURATO DISAGGIO DI TUTTI I BLOCCHI INSTABILI, DA ESEGUIRSI COME DA SPECIFICHE DELLE NIR n°41-43

NOTE

- EVENTUALI DIFFERENZE TRA LE MISURE DI QUOTE TOTALI E LA SOMMATORIA DELLE MISURE DI QUOTE PARZIALI SONO DOVUTE AD ARROTONDAMENTI AUTOMATICI
- PER LE TRATTE DI APPLICAZIONE DELLE SEZIONI TIPO SI RIMANDA AGLI ELABORATI DI PROFILO GEOTECNICO

AREA DI SCAVO
CAMPI 3-4

LEGENDA

Q.P. = QUOTA PROGETTO
 P.S. = PIANO DI SCAVO
 P.C. = PIANO DEI CENTRI

COMMITTENTE:

DIREZIONE LAVORI:

APPALTATORE: HIRPINIA - ORSARA AV
CONSORZIO:

PROGETTAZIONE: MANDATARIA: , , , , ,

PROGETTO ESECUTIVO

ITINERARIO NAPOLI - BARI
RADDOPPIO TRATTA APICE - ORSARA
IL LOTTO FUNZIONALE HIRPINIA - ORSARA
 GN02 - USCITA/ACCESSO DI EMERGENZA CARRABILE F1
 CAMERONE DI MANOVRA
 FASI ESECUTIVE
 Scavi e consolidamenti - Fase di avanzamento - Campo 3

APPALTATORE	DIRETTORE DELLA PROGETTAZIONE	PROGETTISTA
Consorzio HIRPINIA - ORSARA AV Il Direttore Tecnico Ing. P. M. Gianvecchio 22/07/2022	Il Responsabile integrazione tra le varie prestazioni specialistiche Ing. G. Cassani	 Ing. M. Tanzi

COMMESSA: LOTTO FASE ENTE TIPO DOC. OPERA/DISCIPLINA PROG. REV. SCALA:

IF3A | 02 | E | ZZ | BB | GN02 | 00 | 013 | B | VARIE

Rev.	Descrizione	Redatto	Data	Verificato	Data	Approvato	Data	Autorizzato	Data
A	Emissione per consegna	P. Delgrossi	06/03/2022	A. Lucini	06/03/2022	M. Tanzi	06/03/2022	Ing. A. Poli	
B	C 06/01 - A valle del consolidamento	E. Carocci	22/07/2022	A. Lucini	22/07/2022	M. Tanzi	22/07/2022		

File: IF3A02EZZP8GN0200013B.dwg n. Elab.: ...