

SEZIONE B-B  
SCALA 1:50

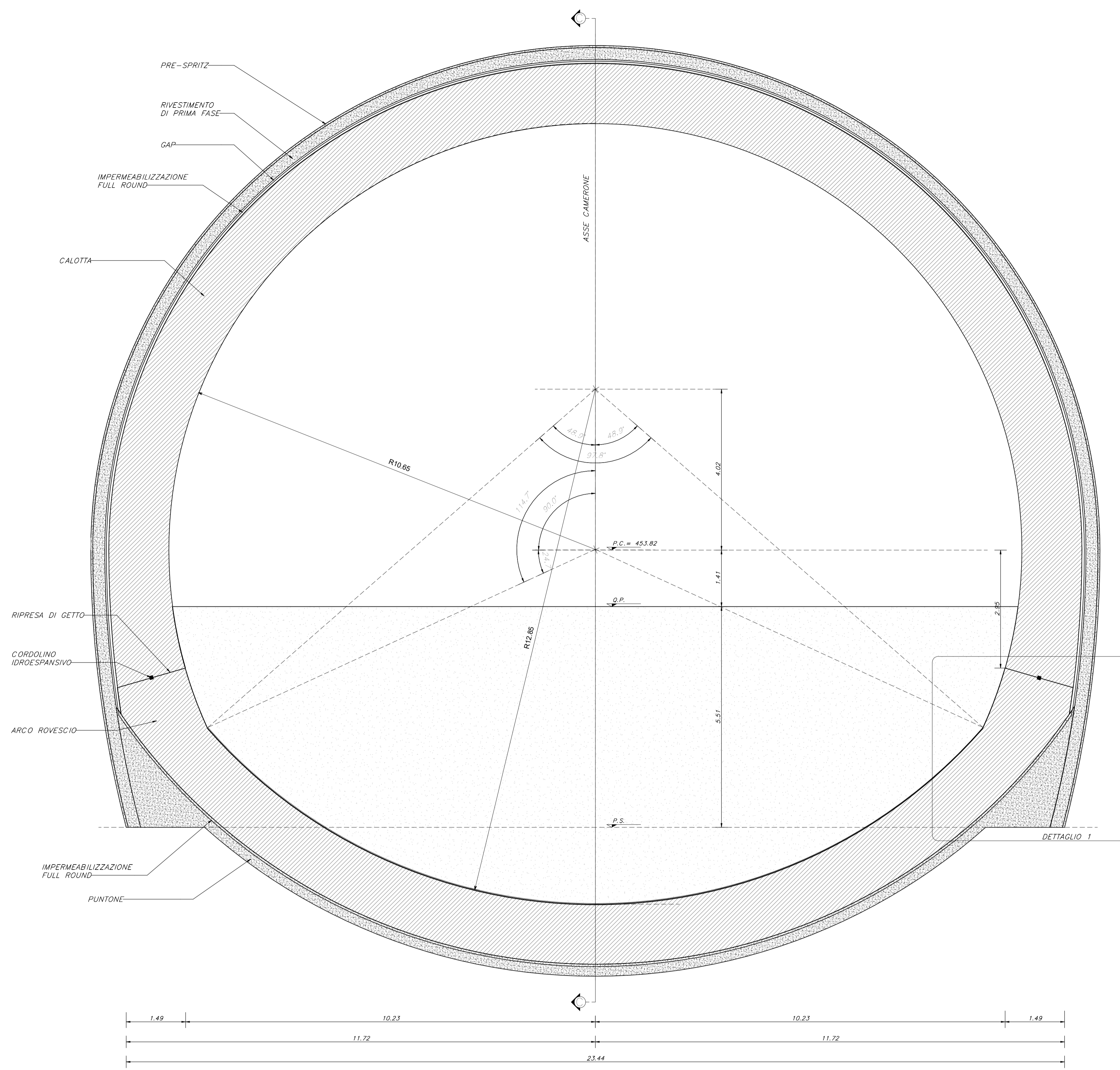

SEZIONE C-C  
SCALA 1:50

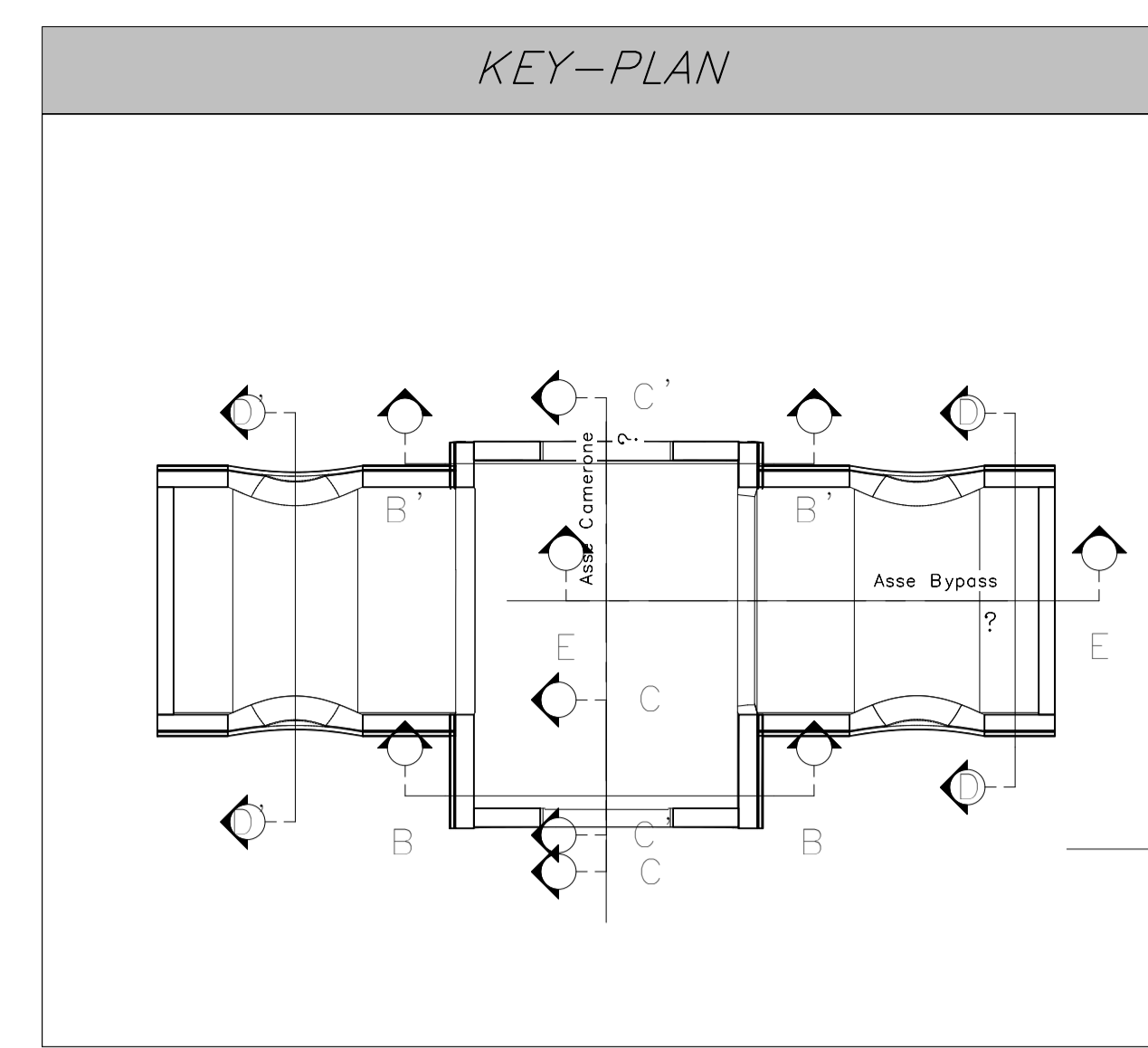
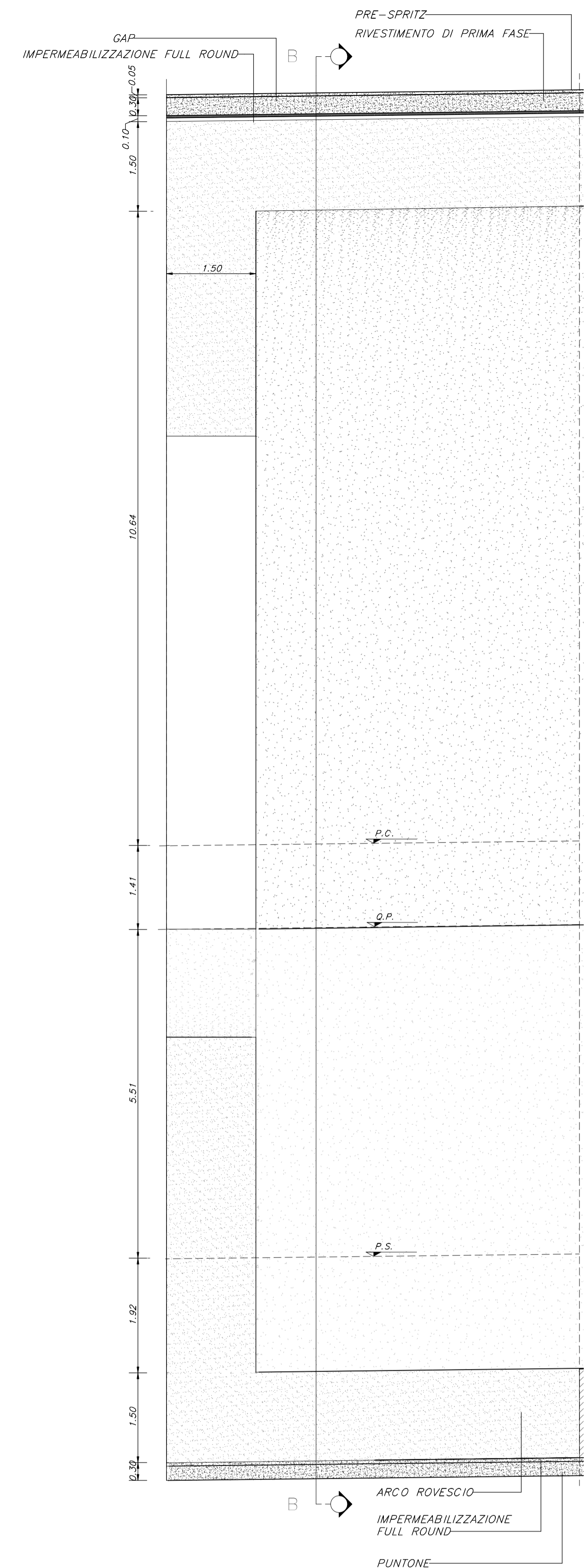

**INCIDENZA ARMATURE**

- CALOTTA CAMERONE	140 Kg/mc
- ARCO ROVESCIO CAMERONE	120 Kg/mc
- CALOTTA BYPASS	125 Kg/mc
- ARCO ROVESCIO BYPASS	140 Kg/mc
- PARETI VERTICALI SPESSORE 150cm	180 Kg/mc
- PARETI VERTICALI SPESSORE 130cm	290 Kg/mc

**NOTE GENERALI**

A. PER LE CARATTERISTICHE DEI MATERIALI E NOTE DI CARATTERE GENERALE SI RIMANDA AGLI ELABORATI DI CALCOLO.  
 B. EVENTUALI DIFFERENZE TRA LE MISURE TOTALI E LE SOMMATORIE DELLE MISURE PARZIALI SONO DOVUTE AGLI ARROTONDAMENTI AUTOMATICI DI REVIT.

**DISEGNI DI RIFERIMENTO**

GN TRADIZIONALE - CARATTERISTICHE DEI MATERIALI - QUADRO SINOTTICO IF302EZZSPGN000002C

**LEGENDA**

P.S. = PIANO DI SCAVO  
 P.C. = PIANO DEI CENTRI  
 Q.P. = QUOTA PORTALE  
 P.F. = PIANO DEL FERRO

PIANTA P.C.  
SCALA 1:50

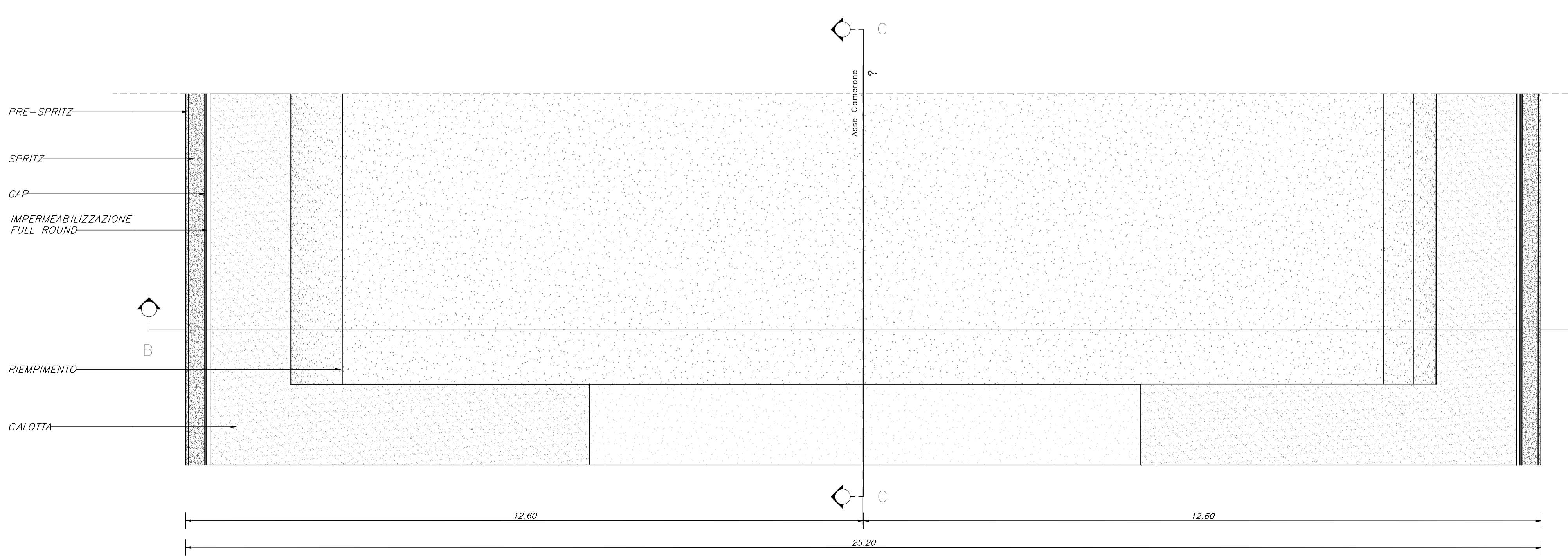

DETTAGLIO 1  
SCALA 1:20

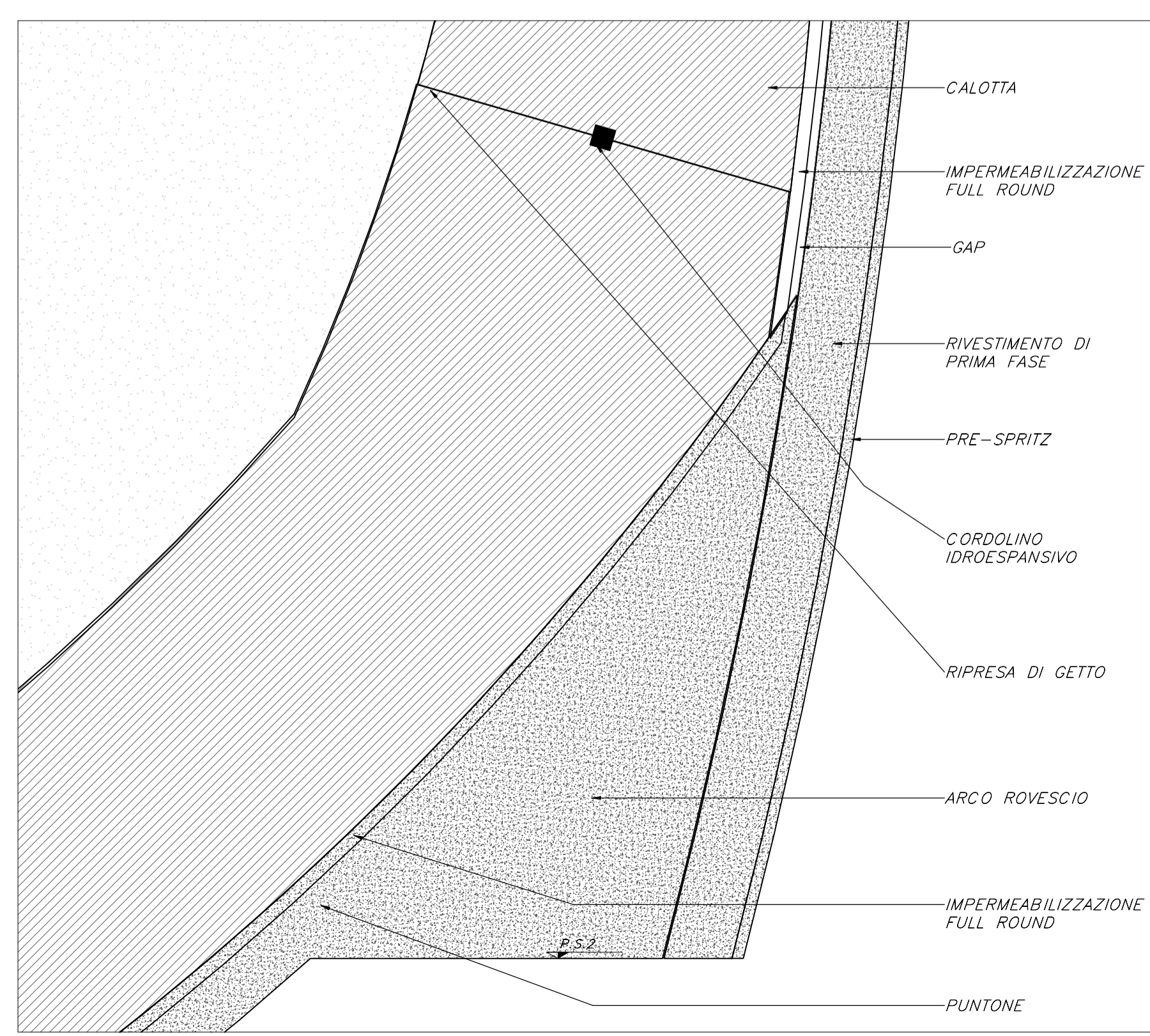

**COMMITTENTE:** RFI - INFRASTRUTTURE FERROVIARIE ITALIANE

**DIREZIONE LAVORI:** ITALFERR - GRUPPO FERROVIE DELLO STATO ITALIANE

**APPALTATORE:** HIRPINIA - ORSARA AV

**CONSORZIO:** SOCI: webuild Italia, PIZZAROTTI SINCE 1910

**PROGETTAZIONE:** MANDANT: ROCKSOIL S.p.A., NETENGINEERING, OPINI, GGF, ELATTO-FER

**PROGETTO ESECUTIVO**

**ITINERARIO NAPOLI - BARI RADDOPPIO TRATTA APICE - ORSARA IL LOTTO FUNZIONALE HIRPINIA - ORSARA GN02 - USCITA/ACCESSO DI EMERGENZA CARRABILE CAMERONE SMONTAGGIO TBM FASI ESECUTIVE**

Carpenterie rivestimento definitivo gallerie camerone-by pass 1/6

APPALTATORE	DIRETTORE DELLA PROGETTAZIONE	PROGETTISTA
Consorzio HIRPINIA - ORSARA AV Il Direttore Tecnico Ing. P. M. Casavacco 14/02/2023	Il Responsabile integrazione fra le varie prestazioni specialistiche Ing. G. Cassani	<b>OPINI</b> Ing. M. Tanzi

COMMESSA LOTTO FASE ENTE TIPO DOC. OPERA/DISCIPLINA PROGR. REV. SCALA:

IF3A 02 E ZZ BB GN0230 012 B VARIE

Rev.	Descrizione	Redatto	Data	Verificato	Data	Approvato	Data	Autorizzato	Data
A	Emissione di 100 gg	S. Vignati	08/03/2023	A. Luceri	08/03/2023	M. Tanzi	08/03/2023	Ing. A. Pelli	
B	008/04 - A valle del contrattacco	S. Vignati	14/02/2023	M. Tanzi	14/02/2023	M. Tanzi	14/02/2023		

File: IF3A02EZZBBGN0230012B.dwg n.Emb.: 14/03/2023