

### TRAVERSO TIPO "B"

Spalla

( SCALA 1 : 20 )

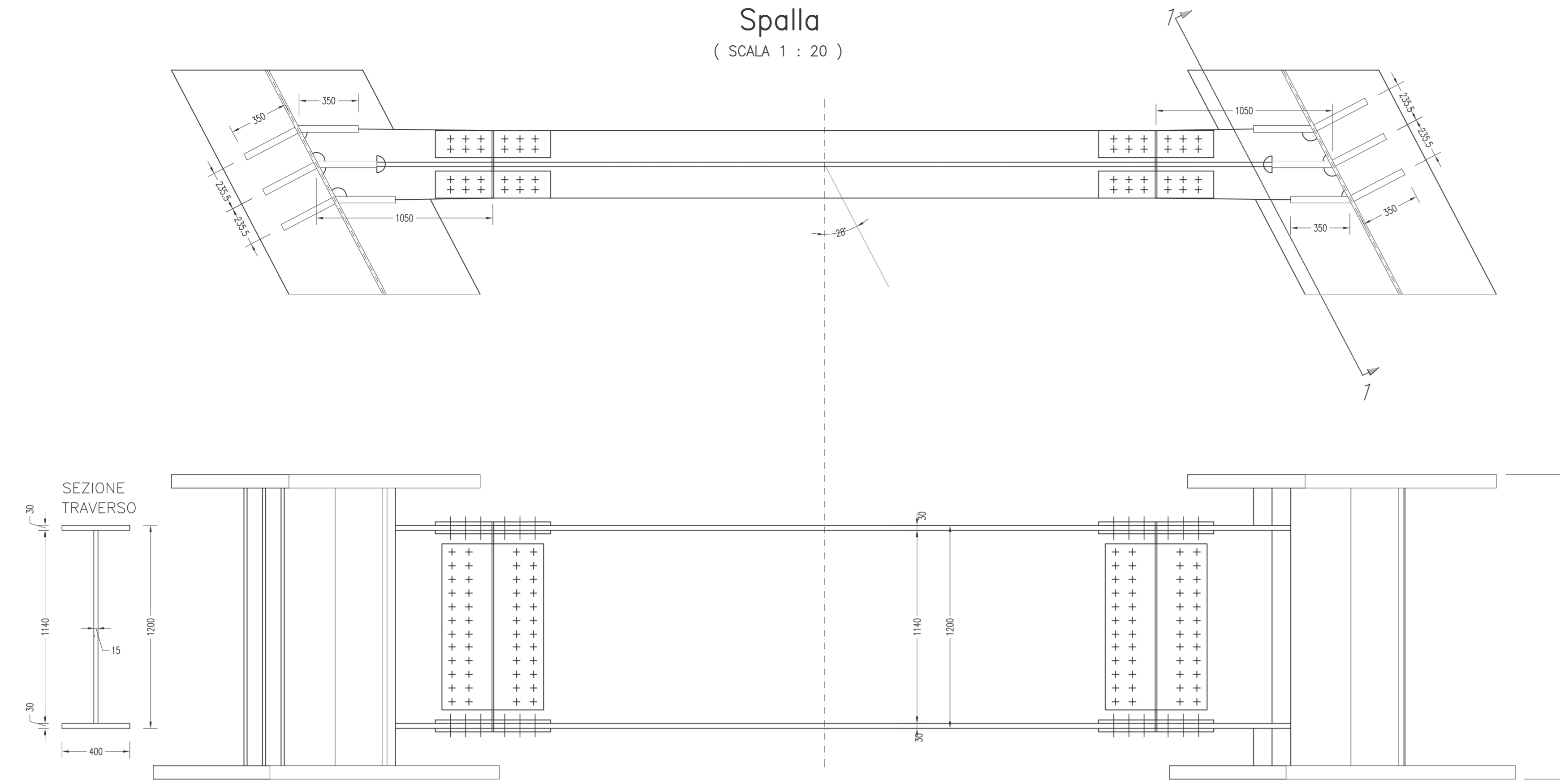

VISTA 1-1

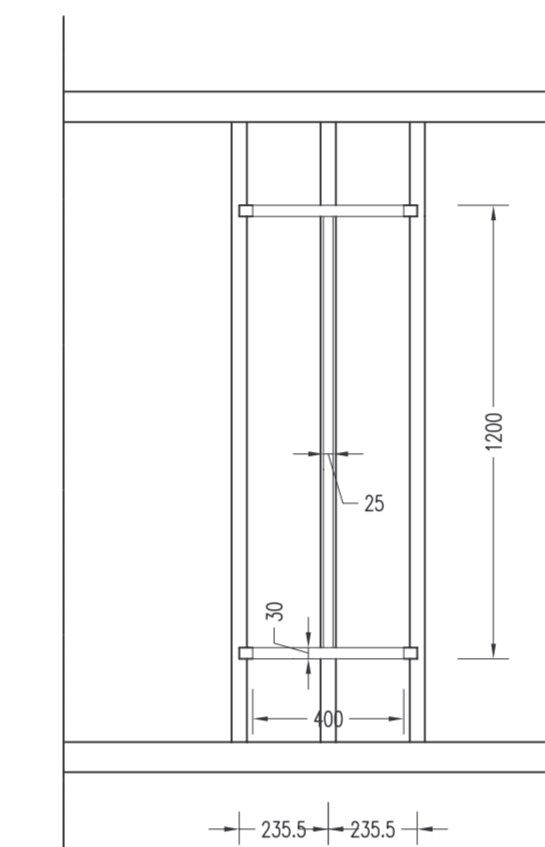

### TRAVERSO TIPO "A"

Corrente

( SCALA 1 : 20 )

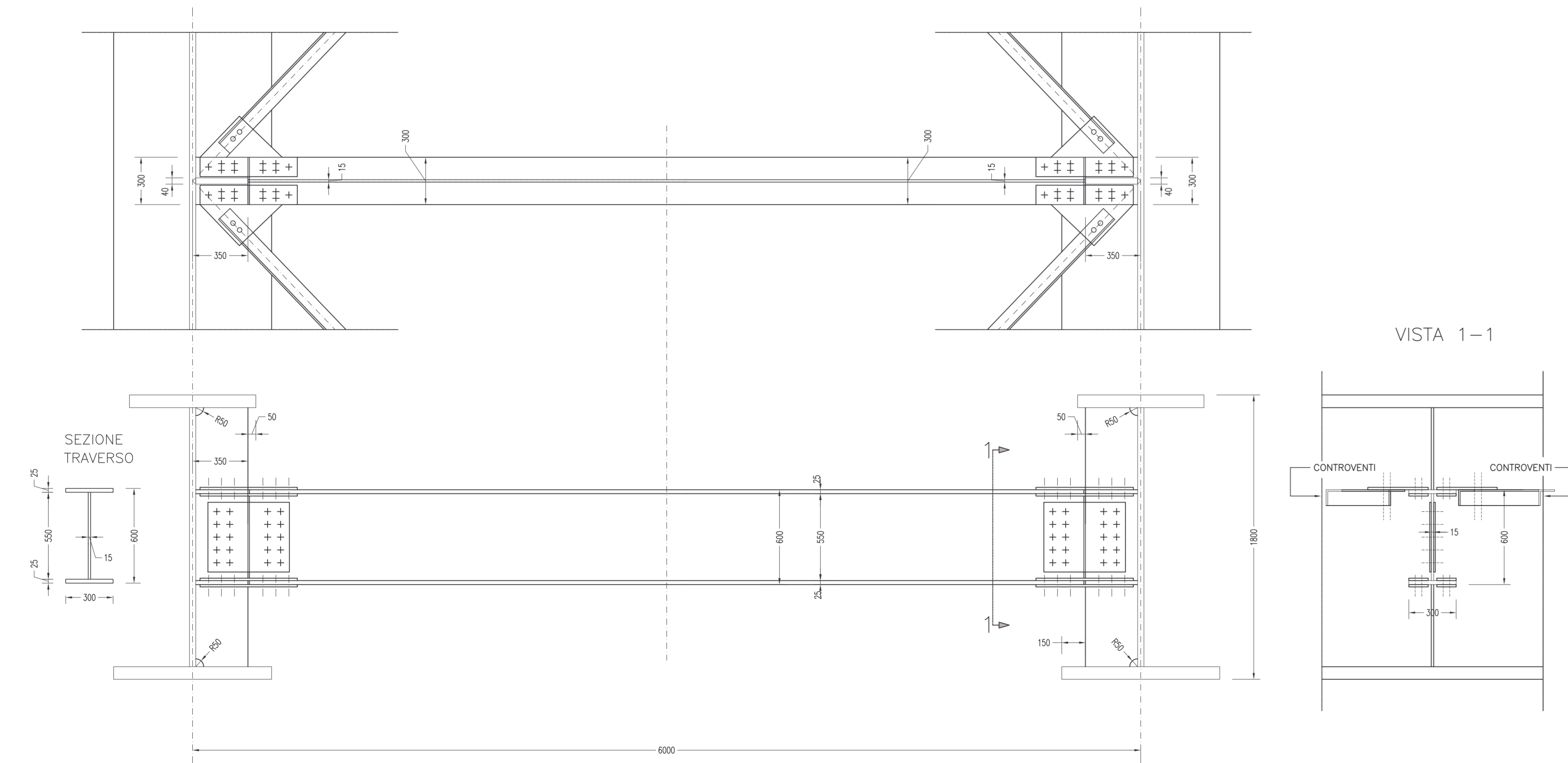

VISTA 1-1

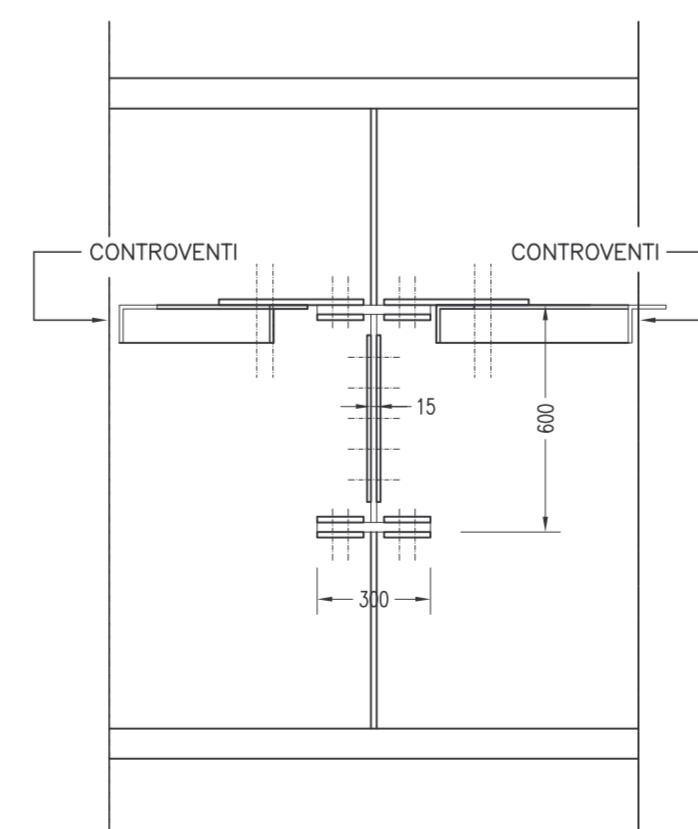

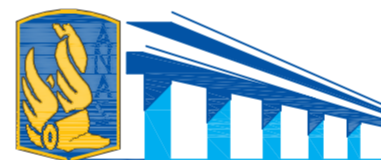

## ANAS s.p.a.

Direzione Centrale Programmazione Progettazione

**CORRIDOIO PLURIMODALE TIRRENICO-NORD EUROPA**  
**ITINERARIO AGRIGENTO -CALTANISSETTA-A19**  
**S.S. N° 640 "DI PORTO EMPEDOCLE"**  
**AMMODERNAMENTO E ADEGUAMENTO ALLA CAT. B DEL D.M. 5.11.2001**  
**Dal km 44+000 allo svincolo con l'A19**

**PROGETTO DEFINITIVO**

<b>GRUPPO DI PROGETTAZIONE</b>  ATI: TECHNITAL s.p.a. (mandataria) S.I.S. Studio di Ingegneria Stradale s.r.l. DELTA Ingegneria s.r.l. INFRA TEC s.r.l Consulting Engineering PROGIN s.p.a.	<b>RESPONSABILI DI PROGETTO</b> Dott. Ing. M. Raccosta Ordine Ing. Verona n° A1665 Prof. Ing. A. Bevilacqua Ordine Ing. Palermo n° 4058 Dott. Ing. M. Carino Ordine Ing. Agrigento n° 4828 Dott. Ing. N. Troccoli Ordine Ing. Potenza n° 836 Dott. Ing. S. Esposito Ordine Ing. Roma n° 20837	
<b>IL GEOLOGO</b>  Dott. Ing. M. Raccosta		
<b>INTEGRAZIONE PRESTAZIONI SPECIALISTICHE</b>  Dott. Ing. M. Raccosta		
<b>VISTO: IL RESPONSABILE DEL PROCEDIMENTO</b>  Dott. Ing. Massimiliano Fidenzi	<b>VISTO: IL RESPONSABILE DEL SERVIZIO PROGETTAZIONE</b>  Dott. Ing. Antonio Valente	<b>DATA</b>  _____ <b>PROTOCOLLO</b>  _____
<b>OPERE D'ARTE SUGLI SVINCOLI</b> <b>SVINCOLO SERRADIFALCO</b>  <b>CAVALCAVIA 1.1</b> <b>CARPENTERIA METALLICA TRAVERSI</b>		
<b>CODICE PROGETTO</b> L0407B D 0501	<b>NOME FILE</b> L0407B_D_0501_V01_CV01_STR_CP09_ADWG	<b>REVISIONE</b> A
<b>CODICE ELAB.</b> V01CV01STRCP09	<b>FOGLIO</b> 01 di 01	<b>SCALA:</b> 1:20
D C B A	<b>EMISSIONE</b>	G. Fusani    F. Arcelli    C. Merlo
<b>REV.</b>	<b>DESCRIZIONE</b>	<b>DATA</b> <b>VERIFICATO RESP. TECNICO</b> <b>CONTROLLATO RESP. D'ITERARIO</b> <b>APPROVATO RESP. DI SETTORE</b>