

**SEZIONE A-A**  
1:50

CAMERONE DI MANOVRA

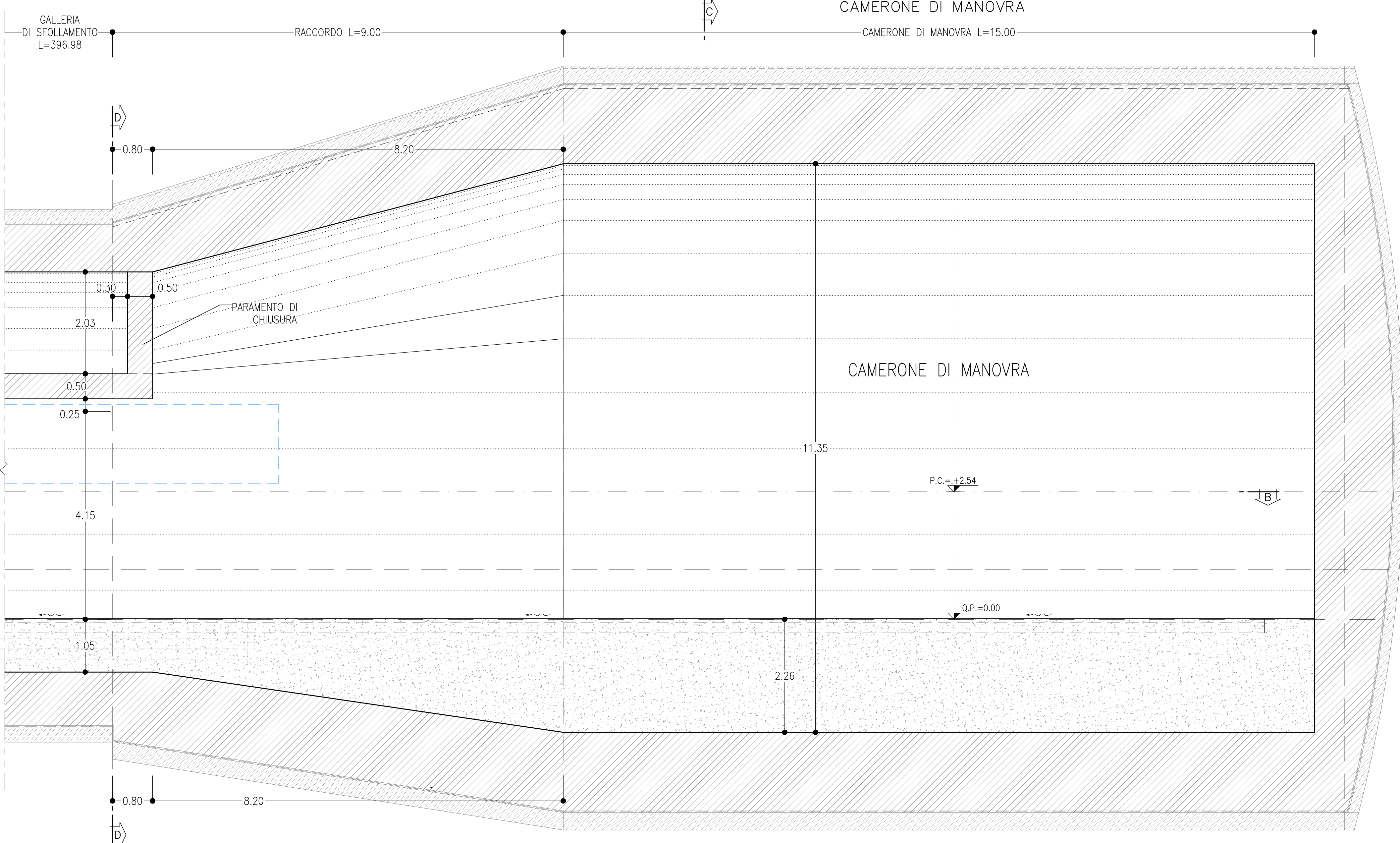

**SEZIONE B-B**  
1:50

CAMERONE DI MANOVRA

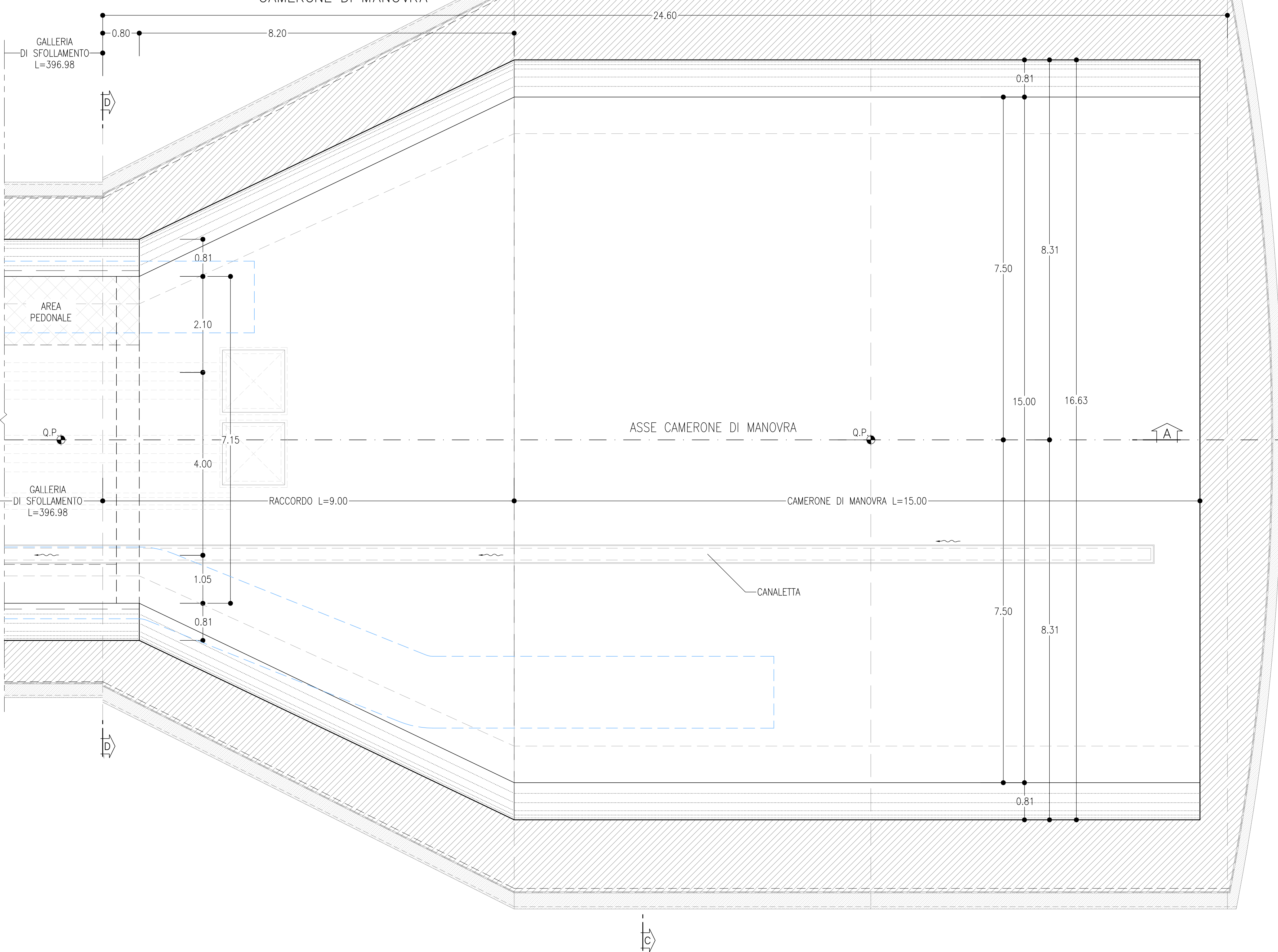

**SEZIONE C-C**

CAMERONE DI MANOVRA

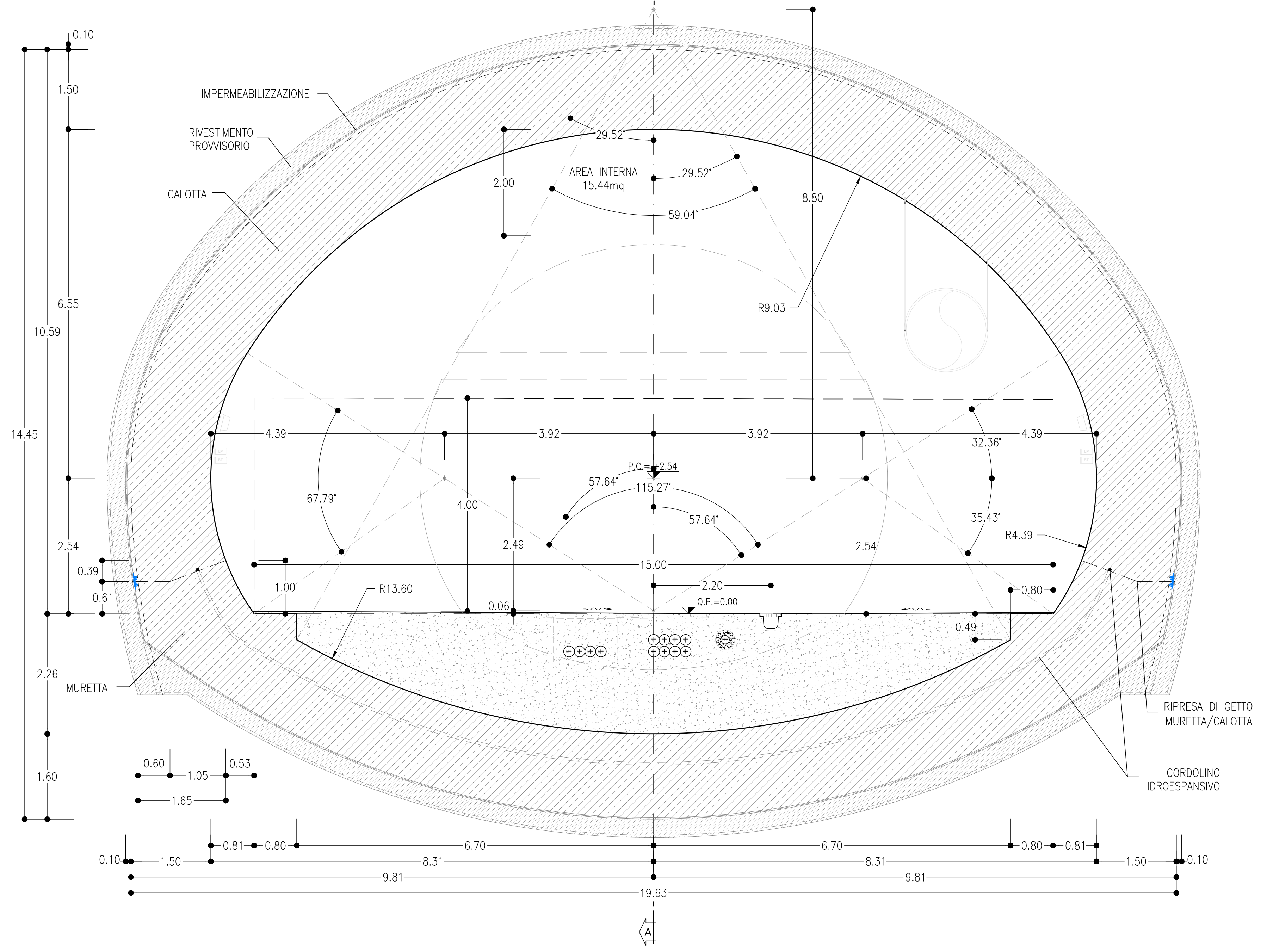

**PARTICOLARE 1**  
SCALA 1:10

CANALETTA

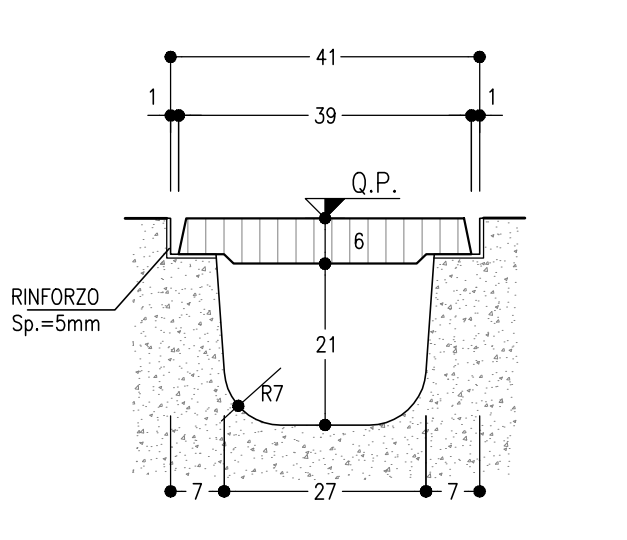

INCIDENZE		
CALOTTA	[kg/m <sup>3</sup> ]	110
ARCO ROVESCIO	[kg/m <sup>3</sup> ]	100

**NOTE**

- PER LE DOTAZIONI IMPIANTISTICHE SI RIMANDA AGLI ELABORATI SPECIALISTICI
- IL PROFILO RAPPRESENTATO E' CON RIFERIMENTO ALLA CONFIGURAZIONE ORIZZONTALE, PER L'ANDAMENTO ALTIMETRICO SI VEDA IL PROFILO DI TRACCIAMENTO.
- EVENTUALI DIFFERENZE TRA LE MISURE TOTALI E LE SOMMATORIE DELLE MISURE PARZIALI SONO DOVUTE AGLI ARROTONDAMENTI AUTOMATICI DI AUTOCAD

**LEGENDA**

P.C. = PIANO DEI CENTRI  
Q.P. = QUOTA PROGETTO

**SEZIONE D-D**  
1:50

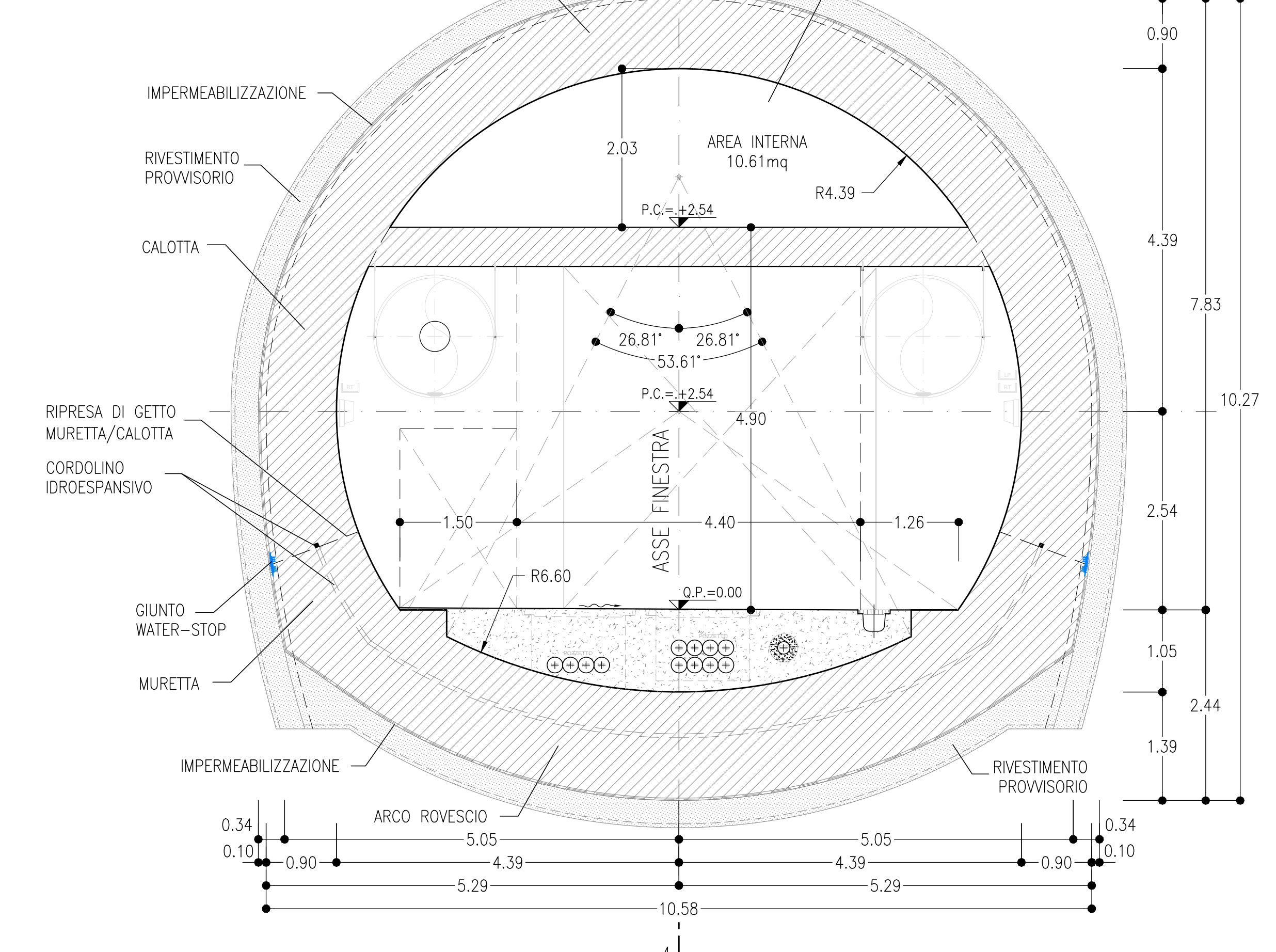

**COMMITTENTE:**  
RFI  
GRUPPO FERROVIARIO ITALIANO

**DIREZIONE LAVORI:**  
ITALFERR  
GRUPPO FERROVIARIO ITALIANO

**APPALTATORE:**  
HIRPINIA - ORSARA AV

**SOCI:**  
webuild Italia  
PIZZAROTTI

**PROGETTAZIONE:**  
MANDATARIA: ROCK SOIL S.p.A.  
MANDANTI: NET, OPINI, GPF, RIELLETTI-PERI

**PROGETTO ESECUTIVO**

**ITINERARIO NAPOLI - BARI**  
**RADDOPPIO TRATTA APICE - ORSARA**  
**IL LOTTO FUNZIONALE HIRPINIA - ORSARA**  
**GN02 - USCITA/ACCESSO DI EMERGENZA CARRABILE F1**  
CAMERONE DI MANOVRA  
GENERALE

**Carpenaria Pianta, Profilo e Sezioni**

APPALTATORE	DIRETTORE DELLA PROGETTAZIONE	PROGETTISTA
Consorzio HIRPINIA - ORSARA AV Il Direttore Tecnico Ing. F. M. Giannocchini 22/07/2022	Il Responsabile integratore fra le varie prestazioni specialistiche Ing. G. Casiani	OPINI Ing. M. Tarantini

COMMESSA	LOTTO	FASE	ENTE	TIPO DOC.	OPERA/DISCIPLINA	PROGR.	REV.	SCALA:
I F 3 A	0 2	E	Z Z	P B	G N 0 2 0 0	0 0 2	B	VARIE

Rev.	Descrizione	Redatto	Data	Verificato	Data	Approvato	Data	Autorizzato Data
A	Emissione 100 gg	F. Dalginno	06/03/22	A. Lucia	06/03/22	M. Tarantini	06/03/22	Ing. A. Puri
B	CR01 - A valle del cantiere	E. Caracci	20/07/22	A. Lucia	20/07/22	M. Tarantini	20/07/22	

File: IP3A02EZZPBG020002B.dwg