



**Progetto**

**PROGETTO DELL'IMPIANTO AGRIVOLTAICO E DELLE RELATIVE OPERE DI CONNESSIONE DA REALIZZARE NEL COMUNE DI MARTIS e CHIARAMONTI (SS) CON POTENZA IN IMMISSIONE PARI A 39,2MW. DENOMINAZIONE IMPIANTO "19185 - MARTIS"**

**Proponente**

LUCE MARTIS S.R.L.  
Via N. Sauro, 22  
42017 Novellara (RE)

**Progettisti**

**RESPONSABILE DEL PROGETTO**  
P.I. Luca Catellani  
Collegio Periti RE n. 1101

**Firma**

**PROGETTAZIONE IMPIANTO DI UTENZA PER LA CONNESSIONE**  
Ing. Francesco Chiri  
Ordine Ingegneri Palermo n. 5963

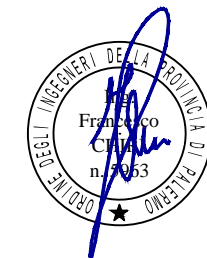

**Procedura di Valutazione Impatto Ambientale ai sensi dell'art. 23 del D.Lgs 152 / 2006 e ss. mm. ii.**

**Autorità competente**  
**Ministero dell'Ambiente e della Sicurezza Energetica**

**Tabella revisioni**

REV.	DATA	DESCRIZIONE	REDATTO	CONTROLLATO
03				
02				
01				
00	11/23	PRIMA EMISSIONE	CHIRI F.	CATELLANI L.

**Fase di Progetto**

**DEFINITIVO**

**Elaborato**

**Tavola N.**

**File**

04.03.pdf

**Scala**

VISTA LATERALE

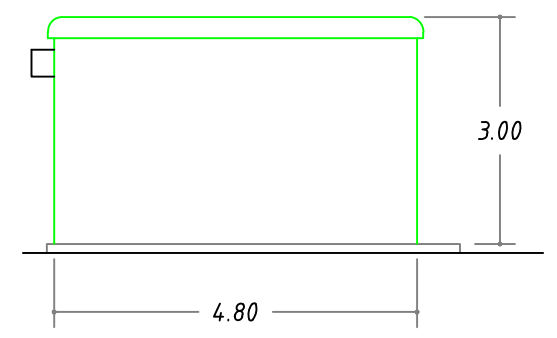

SEZIONE W-W

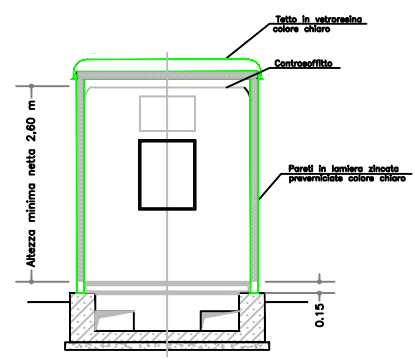

VISTA FRONTALE

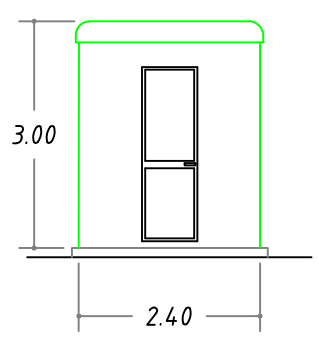

PIANTA

