

SEZIONE IN OBLIQUO (A - A)

1:50

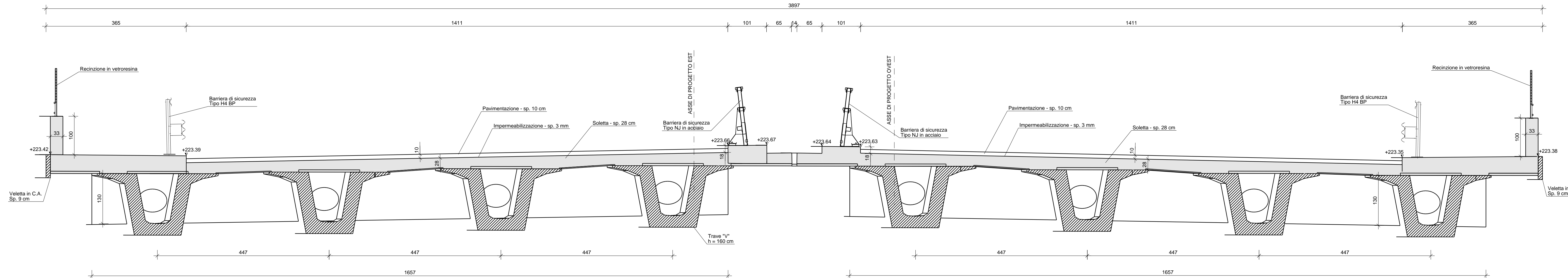

SEZIONE IN OBLIQUO (B - B)

1:50

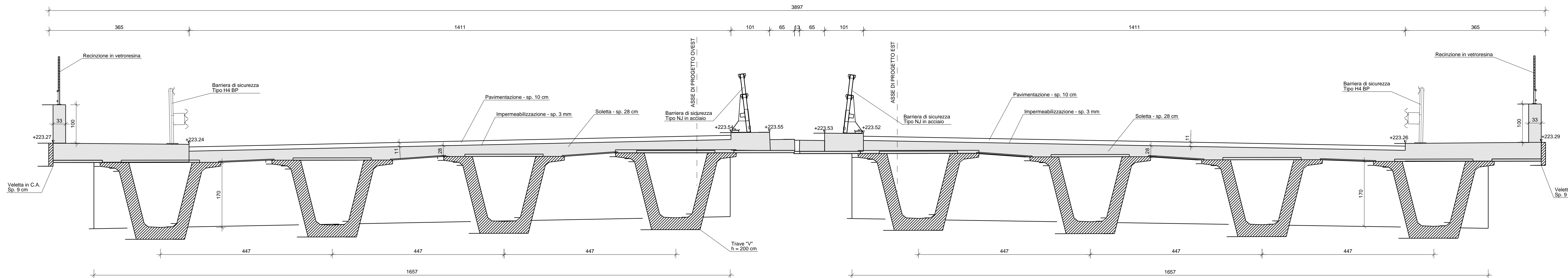

PIANTA CARPENTERIA TRAVERSI

1:100

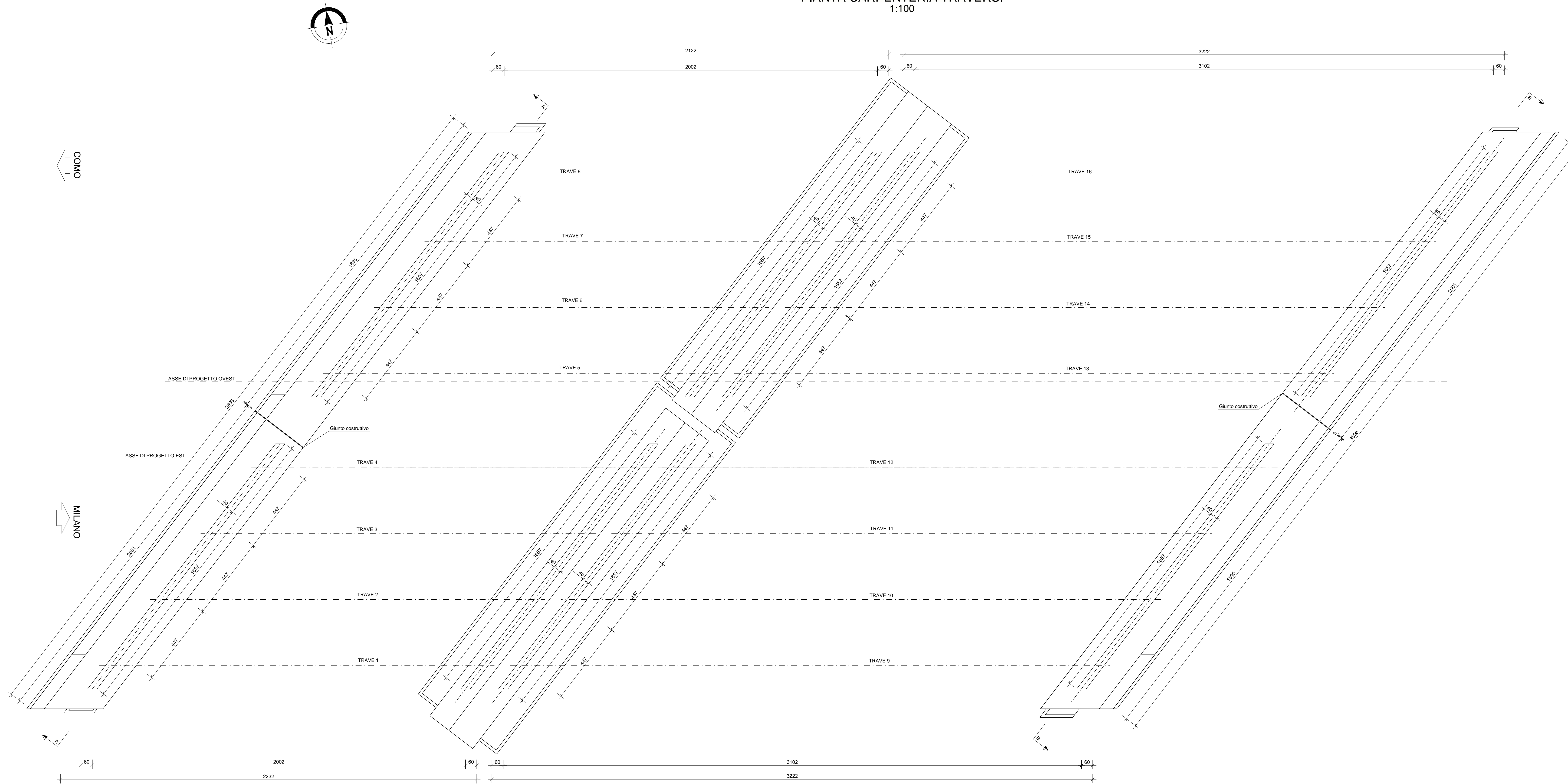

SEZIONE TIPO TRAVERSO

1:20

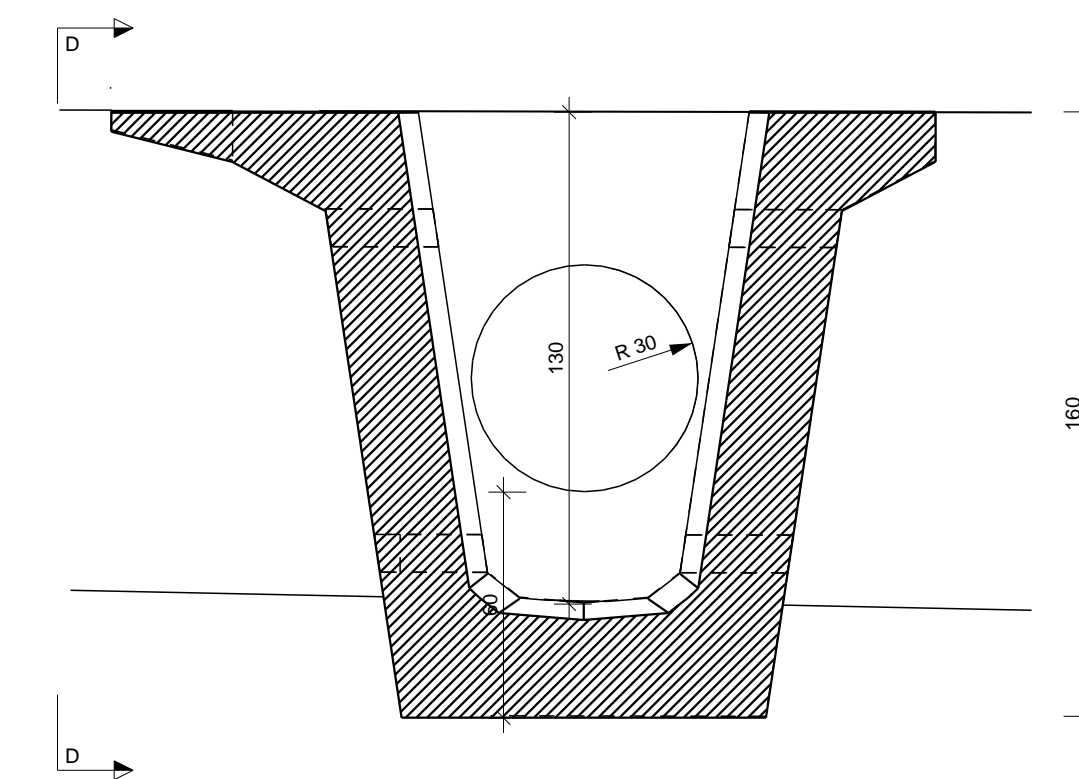

SEZIONE D - D

1:20

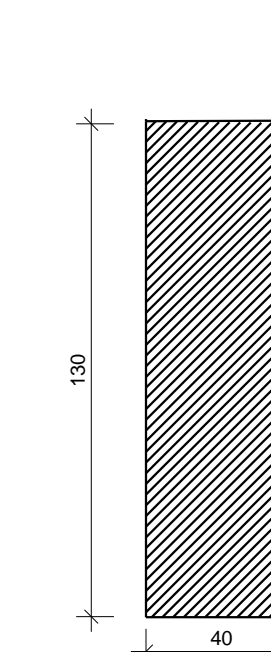

SEZIONE TIPO TRAVERSO

1:20

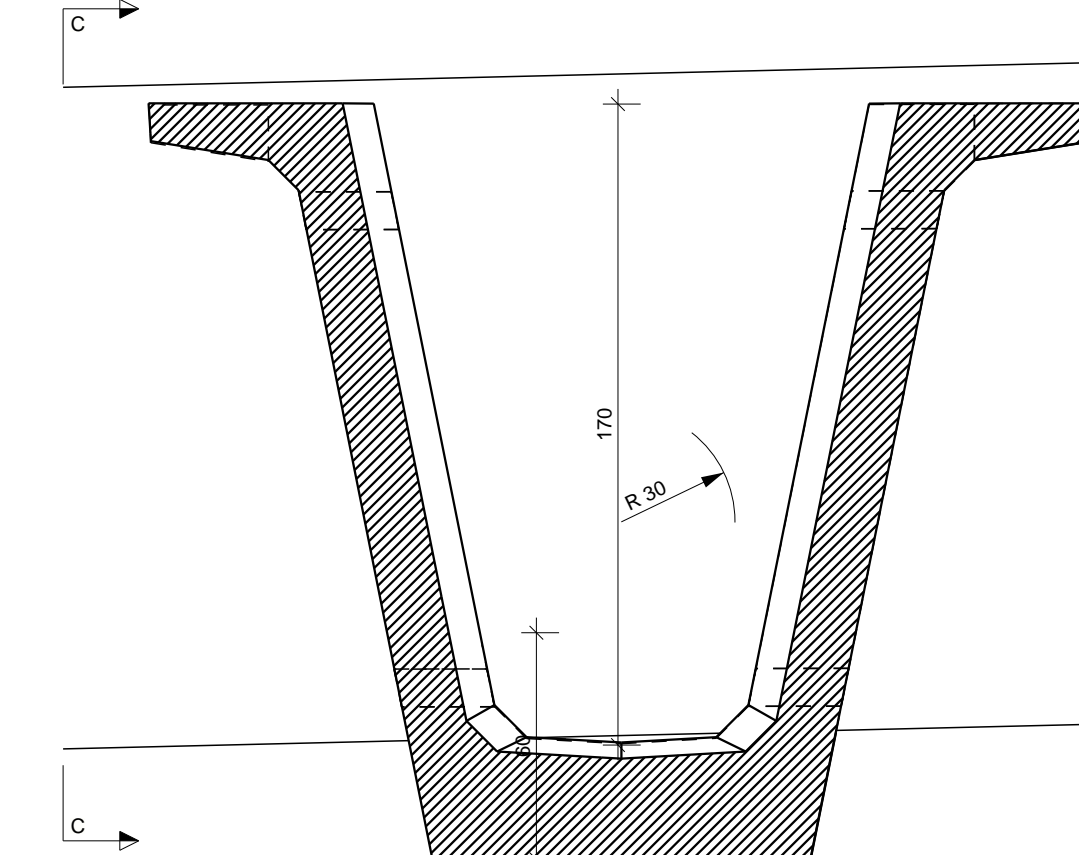

SEZIONE C - C

1:20

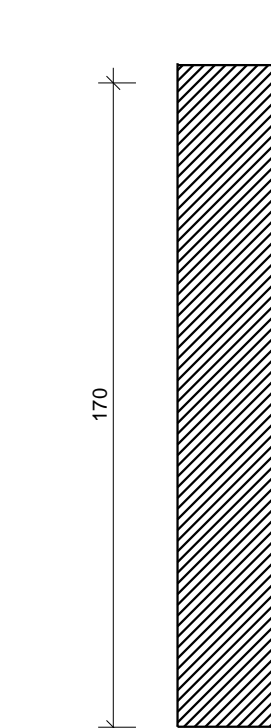

VISTA 3D TRAVI E TRAVERSI

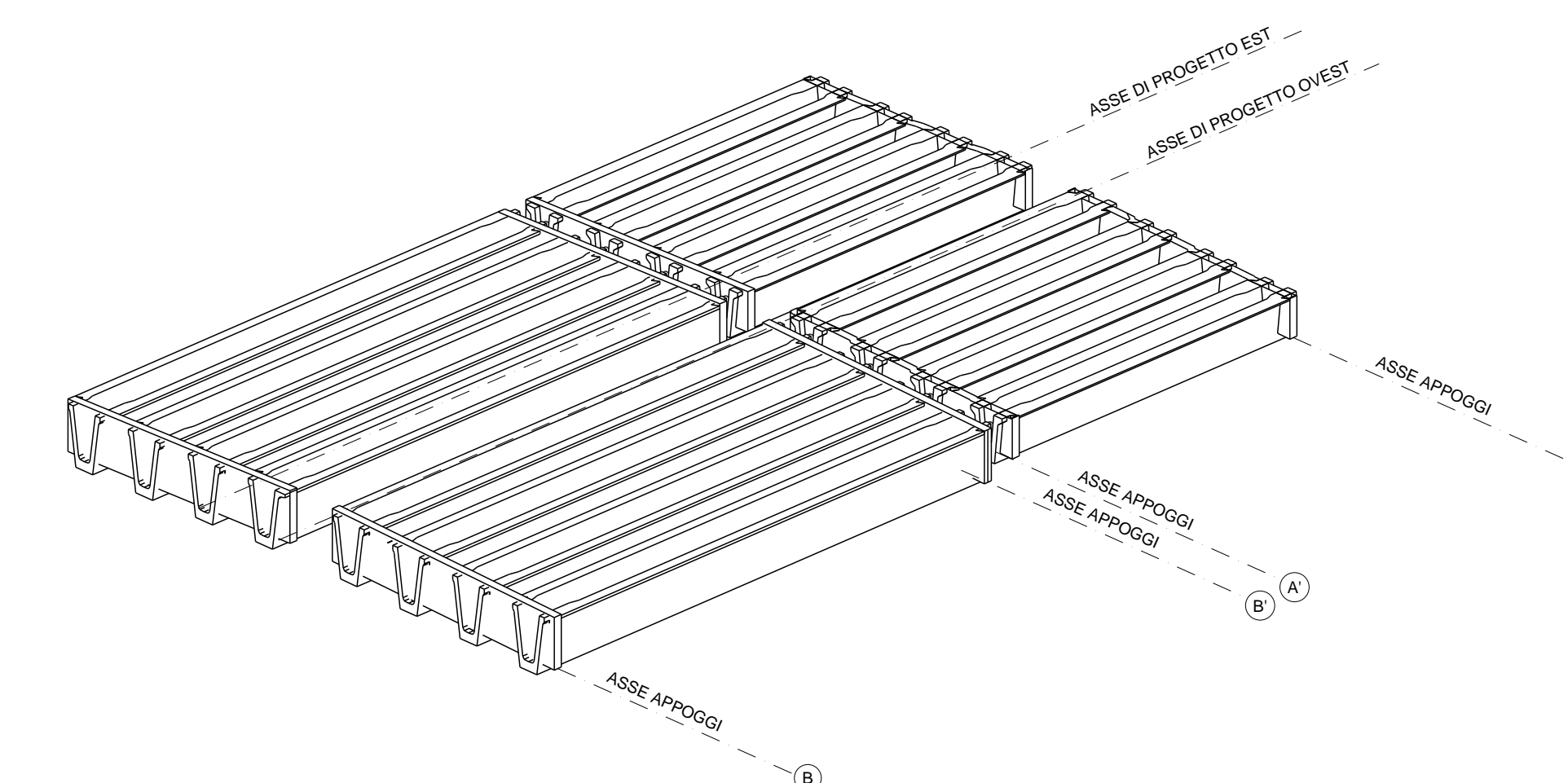

NB. Per le prescrizioni materiali si rimanda all'elaborato relativo alla tabella materiali: TAV. ESRB2A00PO00000TB001 - TABELLA MATERIALI

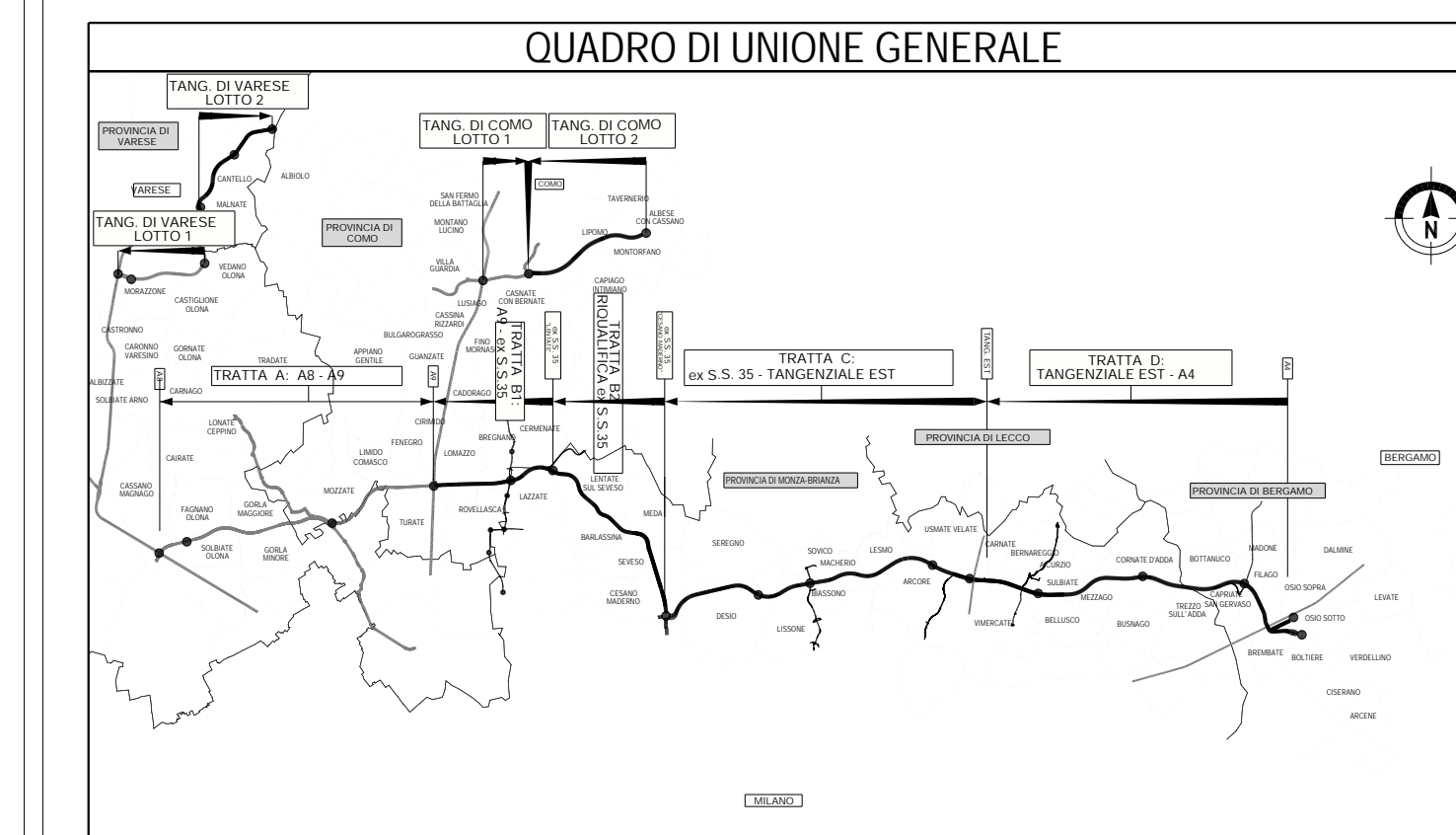

COLLEGAMENTO AUTOSTRADALE
DALMINE-COMO-VARESE-VALICO DEL GAGGIOLIO E OPERE AD ESSO CONNESSE

PROGETTO ESECUTIVO
TRATTA B2
OPERE D'ARTE MAGGIORI - PONTI E VIADOTTI
PONTONE FN2
IMPALCATO - CARPENTERIA TRAVERSI

CONTRATTO GENERALE
PEDELOMBARDA NUOVA S.p.A.

DATA	REVISIONE	ELABORAZIONE PROGETTUALE
02/08/2023	01	PROGETTO
02/08/2023	02	REVISIONE E INTEGRAZIONE PRELIMINARE
02/08/2023	03	PROGETTO
02/08/2023	04	REVISIONE E INTEGRAZIONE PRELIMINARE
02/08/2023	05	PROGETTO
02/08/2023	06	REVISIONE E INTEGRAZIONE PRELIMINARE
02/08/2023	07	PROGETTO
02/08/2023	08	REVISIONE E INTEGRAZIONE PRELIMINARE
02/08/2023	09	PROGETTO
02/08/2023	10	REVISIONE E INTEGRAZIONE PRELIMINARE
02/08/2023	11	PROGETTO
02/08/2023	12	REVISIONE E INTEGRAZIONE PRELIMINARE
02/08/2023	13	PROGETTO
02/08/2023	14	REVISIONE E INTEGRAZIONE PRELIMINARE
02/08/2023	15	PROGETTO
02/08/2023	16	REVISIONE E INTEGRAZIONE PRELIMINARE
02/08/2023	17	PROGETTO
02/08/2023	18	REVISIONE E INTEGRAZIONE PRELIMINARE
02/08/2023	19	PROGETTO
02/08/2023	20	REVISIONE E INTEGRAZIONE PRELIMINARE
02/08/2023	21	PROGETTO
02/08/2023	22	REVISIONE E INTEGRAZIONE PRELIMINARE
02/08/2023	23	PROGETTO
02/08/2023	24	REVISIONE E INTEGRAZIONE PRELIMINARE
02/08/2023	25	PROGETTO
02/08/2023	26	REVISIONE E INTEGRAZIONE PRELIMINARE
02/08/2023	27	PROGETTO
02/08/2023	28	REVISIONE E INTEGRAZIONE PRELIMINARE
02/08/2023	29	PROGETTO
02/08/2023	30	REVISIONE E INTEGRAZIONE PRELIMINARE
02/08/2023	31	PROGETTO
02/08/2023	32	REVISIONE E INTEGRAZIONE PRELIMINARE
02/08/2023	33	PROGETTO
02/08/2023	34	REVISIONE E INTEGRAZIONE PRELIMINARE
02/08/2023	35	PROGETTO
02/08/2023	36	REVISIONE E INTEGRAZIONE PRELIMINARE
02/08/2023	37	PROGETTO
02/08/2023	38	REVISIONE E INTEGRAZIONE PRELIMINARE
02/08/2023	39	PROGETTO
02/08/2023	40	REVISIONE E INTEGRAZIONE PRELIMINARE
02/08/2023	41	PROGETTO
02/08/2023	42	REVISIONE E INTEGRAZIONE PRELIMINARE
02/08/2023	43	PROGETTO
02/08/2023	44	REVISIONE E INTEGRAZIONE PRELIMINARE
02/08/2023	45	PROGETTO
02/08/2023	46	REVISIONE E INTEGRAZIONE PRELIMINARE
02/08/2023	47	PROGETTO
02/08/2023	48	REVISIONE E INTEGRAZIONE PRELIMINARE
02/08/2023	49	PROGETTO
02/08/2023	50	REVISIONE E INTEGRAZIONE PRELIMINARE
02/08/2023	51	PROGETTO
02/08/2023	52	REVISIONE E INTEGRAZIONE PRELIMINARE
02/08/2023	53	PROGETTO
02/08/2023	54	REVISIONE E INTEGRAZIONE PRELIMINARE
02/08/2023	55	PROGETTO
02/08/2023	56	REVISIONE E INTEGRAZIONE PRELIMINARE
02/08/2023	57	PROGETTO
02/08/2023	58	REVISIONE E INTEGRAZIONE PRELIMINARE
02/08/2023	59	PROGETTO
02/08/2023	60	REVISIONE E INTEGRAZIONE PRELIMINARE
02/08/2023	61	PROGETTO
02/08/2023	62	REVISIONE E INTEGRAZIONE PRELIMINARE
02/08/2023	63	PROGETTO
02/08/2023	64	REVISIONE E INTEGRAZIONE PRELIMINARE
02/08/2023	65	PROGETTO
02/08/2023	66	REVISIONE E INTEGRAZIONE PRELIMINARE
02/08/2023	67	PROGETTO
02/08/2023	68	REVISIONE E INTEGRAZIONE PRELIMINARE
02/08/2023	69	PROGETTO
02/08/2023	70	REVISIONE E INTEGRAZIONE PRELIMINARE
02/08/2023	71	PROGETTO
02/08/2023	72	REVISIONE E INTEGRAZIONE PRELIMINARE
02/08/2023	73	PROGETTO
02/08/2023	74	REVISIONE E INTEGRAZIONE PRELIMINARE
02/08/2023	75	PROGETTO
02/08/2023	76	REVISIONE E INTEGRAZIONE PRELIMINARE
02/08/2023	77	PROGETTO
02/08/2023	78	REVISIONE E INTEGRAZIONE PRELIMINARE
02/08/2023	79	PROGETTO
02/08/2023	80	REVISIONE E INTEGRAZIONE PRELIMINARE
02/08/2023	81	PROGETTO
02/08/2023	82	REVISIONE E INTEGRAZIONE PRELIMINARE
02/08/2023	83	PROGETTO
02/08/2023	84	REVISIONE E INTEGRAZIONE PRELIMINARE
02/08/2023	85	PROGETTO
02/08/2023	86	REVISIONE E INTEGRAZIONE PRELIMINARE
02/08/2023	87	PROGETTO
02/08/2023	88	REVISIONE E INTEGRAZIONE PRELIMINARE
02/08/2023	89	PROGETTO
02/08/2023	90	REVISIONE E INTEGRAZIONE PRELIMINARE
02/08/2023	91	PROGETTO
02/08/2023	92	REVISIONE E INTEGRAZIONE PRELIMINARE
02/08/2023	93	PROGETTO
02/08/2023	94	REVISIONE E INTEGRAZIONE PRELIMINARE
02/08/2023	95	PROGETTO
02/08/2023	96	REVISIONE E INTEGRAZIONE PRELIMINARE
02/08/2023	97	PROGETTO
02/08/2023	98	REVISIONE E INTEGRAZIONE PRELIMINARE
02/08/2023	99	PROGETTO
02/08/2023	100	REVISIONE E INTEGRAZIONE PRELIMINARE