

1 Stalcio Planimetrico WBS C.BA.25 pt.3
1 : 200

Abaco Coordinate di Tracciamento - Opere

P.01	E	N
M.563	152692.777782	239806.356331
M.564	152695.744117	239806.804497
M.565	152698.710453	239807.252662
M.566	152701.676789	239807.700827
M.567	152704.641018	239808.161576
M.568	152707.591551	239808.704120
M.569	152710.542084	239809.246664
M.570	152713.492617	239809.789208
M.571	152716.443151	239810.331752
M.572	152719.393684	239810.874296
M.573	152722.344217	239811.416840
M.574	152725.294750	239811.959384
M.575	152728.242032	239812.517446
M.576	152731.160585	239813.204468

Abaco Coordinate di Tracciamento - Opere

P.01	E	N
M.577	152734.080769	239813.891875
M.578	152737.000952	239814.579281
M.579	152739.919518	239815.295557
M.580	152742.775461	239816.214028
M.581	152745.631404	239817.132498
M.582	152748.487348	239818.050968
M.583	152751.343291	239818.969439
M.584	152754.199234	239819.887909
M.585	152757.055178	239820.806379
M.586	152759.911121	239821.724850
M.587	152762.767064	239822.643320
M.588	152765.623008	239823.561790
M.589	152768.478951	239824.480261
M.590	152771.334894	239825.398731

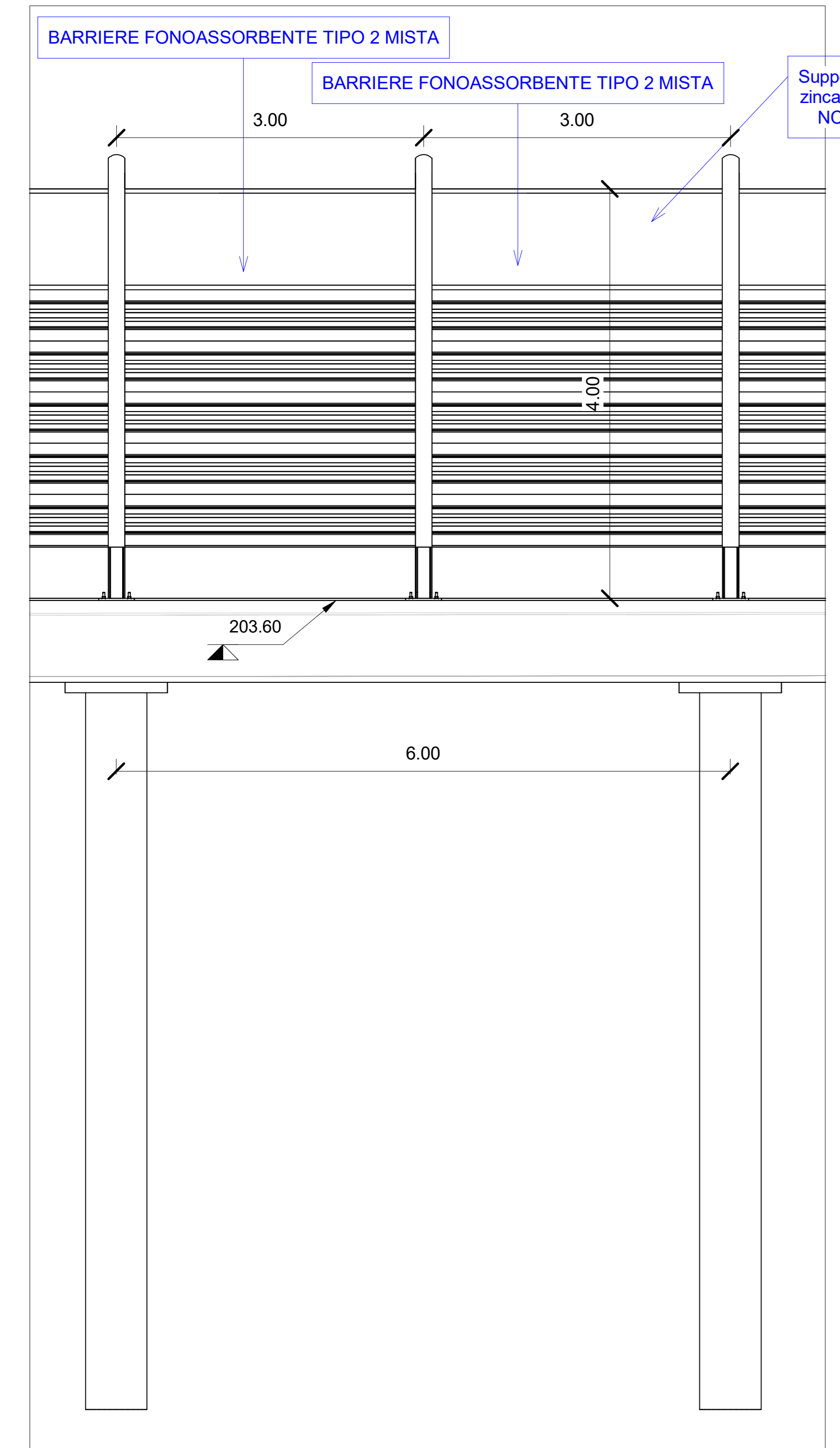
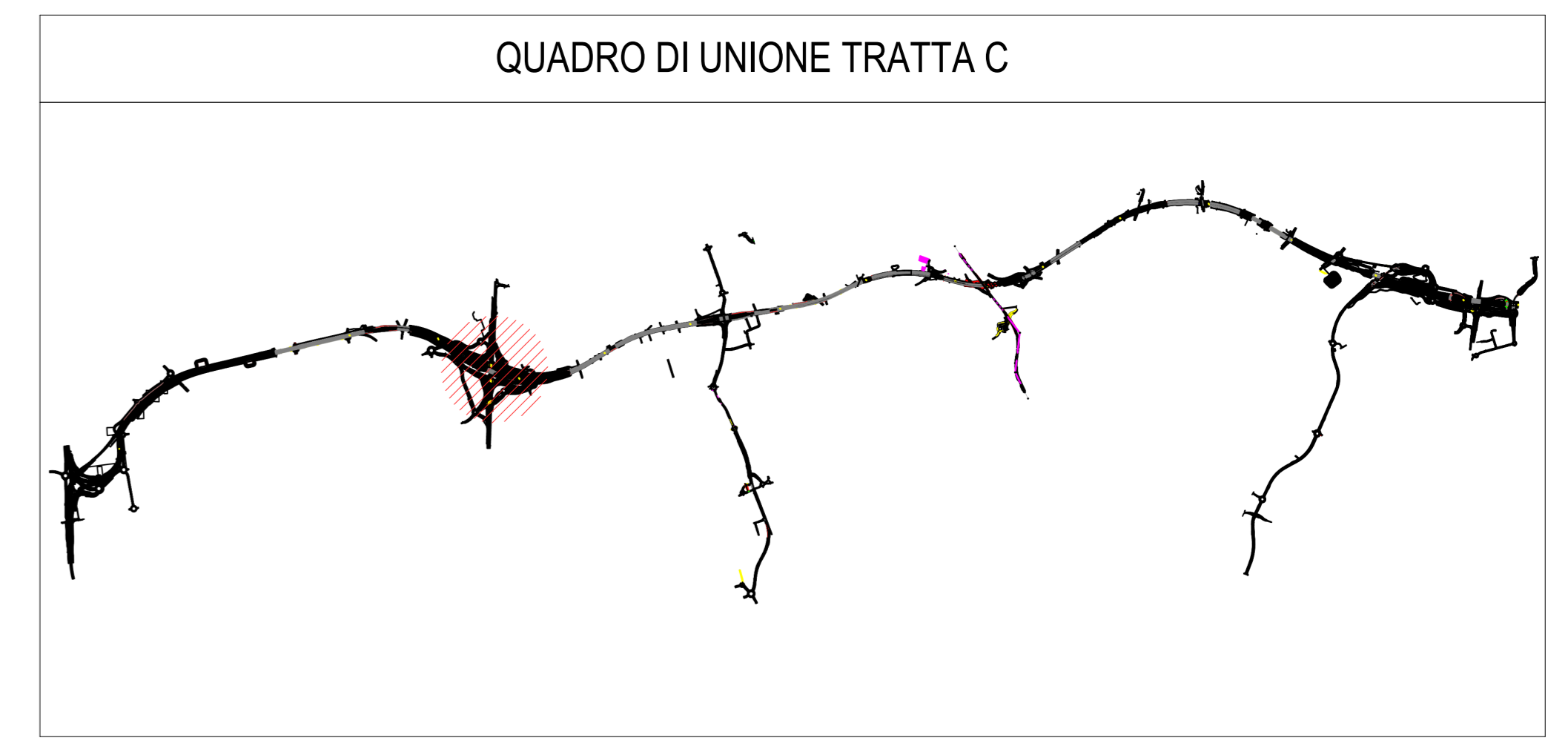
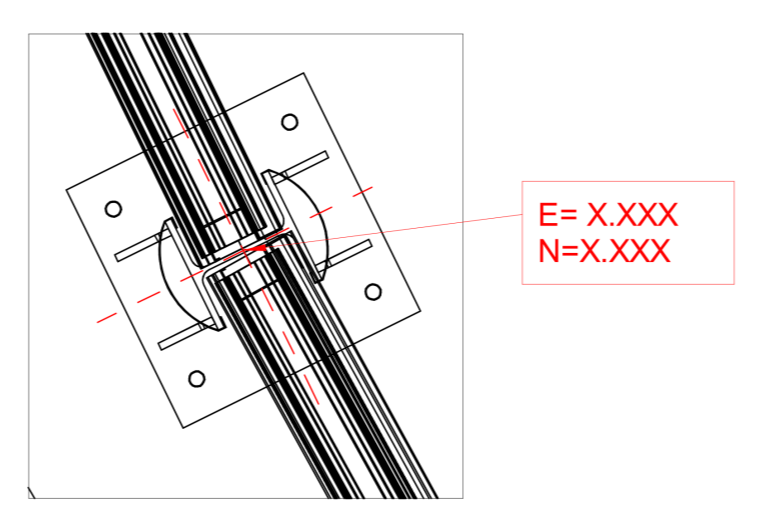

2 Sezione tipologica
1 : 50

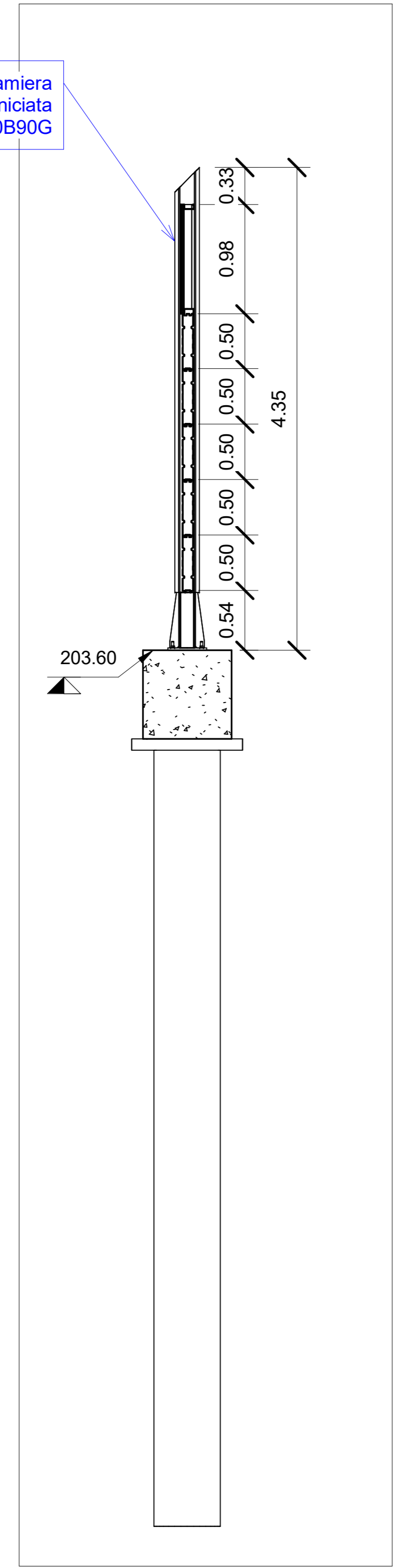

3 Sezione tipologica
1 : 50

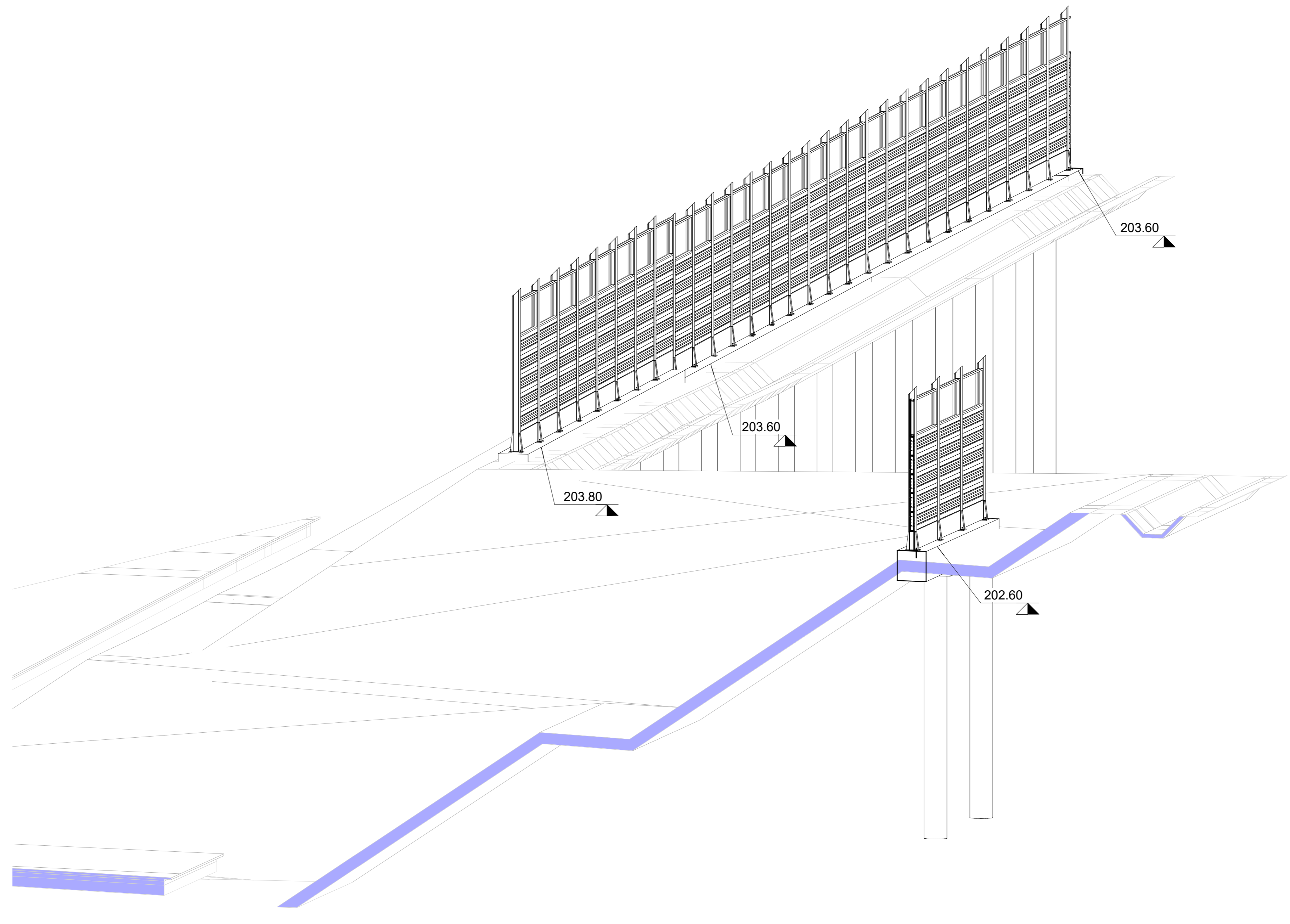

4 Assonometria WBS C.BA.25 pt.3

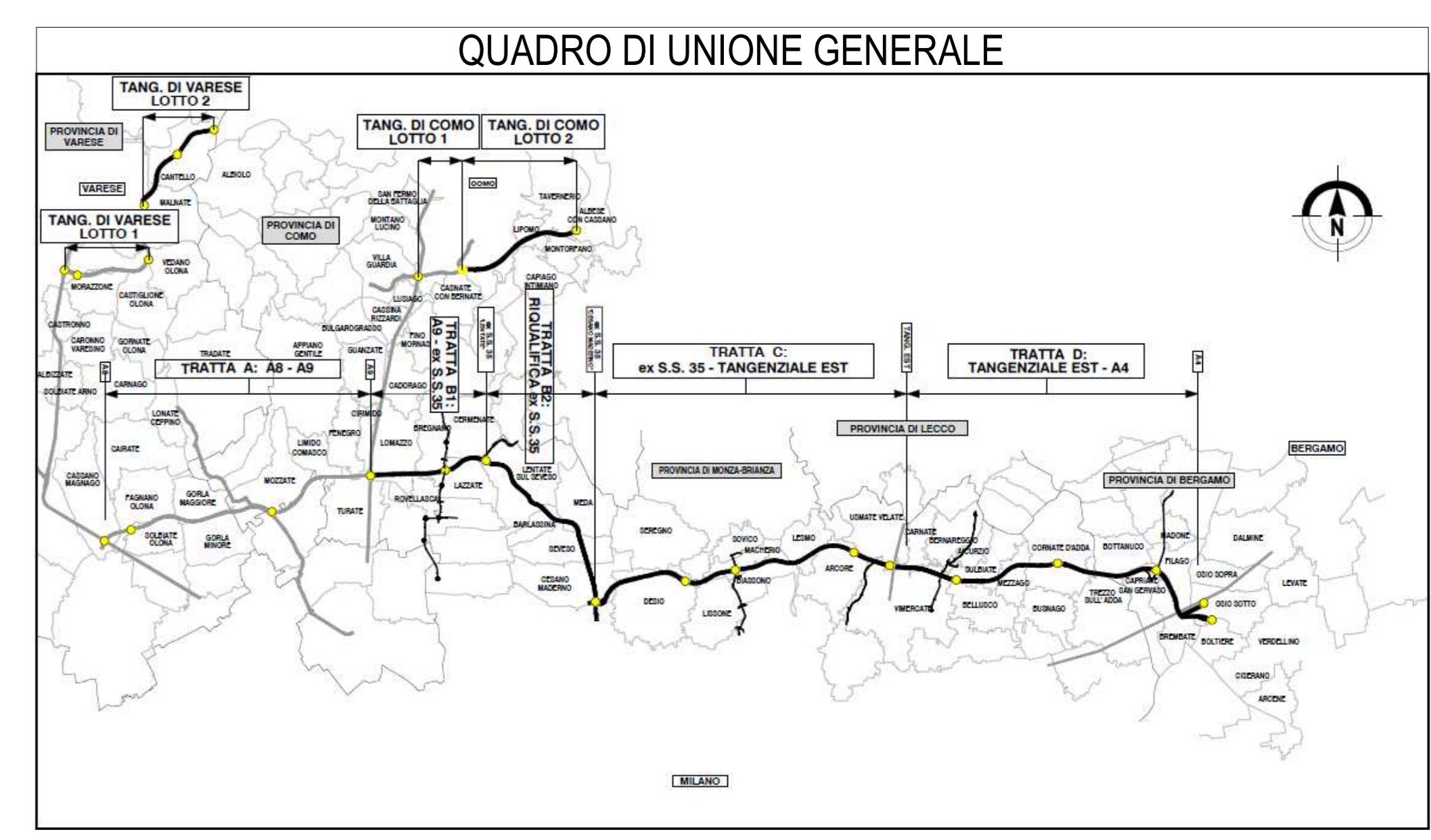

CONCESSIONARI AUTOSTRADALI LOMBARDE
Autosstrada Padovese
CONTRATTORE GENERALE
PEDELOMBARDA NUOVA S.p.A.

COLLEGAMENTO AUTOSTRADALE
DALMINE-COMO-VARESE-VALICO DEL GAGGIOLO E OPERE AD ESSO CONNESSE
CODICE C.U.P. F118606027007

PROGETTO ESECUTIVO
TRATTA C
WBS C.BA.25 pt4

IDENTIFICAZIONE ELABORATO WBS AMB CC		CONTRAENTE GENERALE PEDELOMBARDA NUOVA S.p.A.	
FASE PROGETTUALE AMB CC DATA 15/09/2023 SCALA As indicated	REVISIONE A00	ELABORAZIONE PROGETTUALE PROGETTISTI: Ing. Alberto Rinaldi, Ing. Erre Via A. S.r.l. RESPONSABILE: Ing. Carlo Listori APPROVATO: Ing. Enrico Moretti	
CONCEDENTE CONCESSIONARI AUTOSTRADALI LOMBARDE		CONCESSIONARIO Autosstrada Padovese	

Il presente documento non potrà essere copiato, riprodotto o altrimenti pubblicato in tutto o in parte senza il consenso scritto di Autosstrada Padovese Lombarde S.p.A. Ogni utilizzo non autorizzato sarà perseguito a norma di legge. This document may not be copied, reproduced or published either in part or entirely without the written permission of Autosstrada Padovese Lombarde S.p.A. Unauthorized use will be prosecuted by law.