

Abaco Coordinate di Tracciamento CBA35		
PUNTO n.	E	N
M.97	154327.657189	240304.522638
M.98	154324.679391	240304.408098
M.99	154321.681608	240304.292790
M.100	154318.691570	240304.048795
M.101	154315.732484	240303.635403
M.102	154312.767075	240303.215610
M.103	154309.809215	240302.741940
M.104	154306.852138	240302.266987
M.105	154303.891527	240301.789619
M.106	154300.935785	240301.412472
M.107	154297.976564	240301.118147
M.108	154295.021338	240300.828805
M.109	154292.073466	240300.471649
M.110	154289.116654	240300.155787
M.111	154286.153088	240299.948759
M.112	154283.194292	240299.764336
M.113	154280.236361	240299.580901
M.114	154277.278431	240299.397466
M.115	154274.320501	240299.214031
M.116	154271.362571	240299.030596
M.117	154268.404640	240298.847161
M.118	154265.439922	240298.663726
M.119	154262.474222	240298.480291
M.120	154259.508503	240298.296856
M.121	154256.542784	240298.113421
M.122	154253.577065	240297.930000
M.123	154250.611346	240297.746579
M.124	154247.645627	240297.563158
M.125	154244.679908	240297.379737
M.126	154241.714189	240297.196316
M.127	154238.748470	240297.012895

1 Stralcio planimetrico WBS 35 PT5  
1 : 200

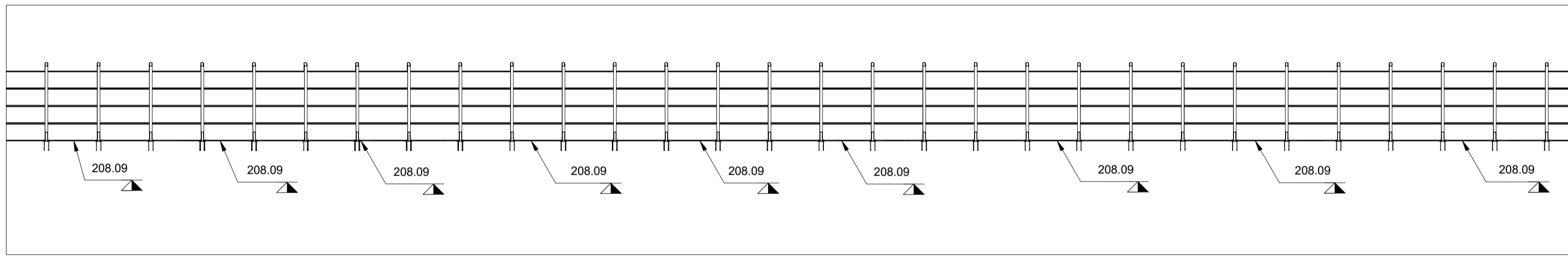

2 Sezione WBS 35 PT5  
1 : 200

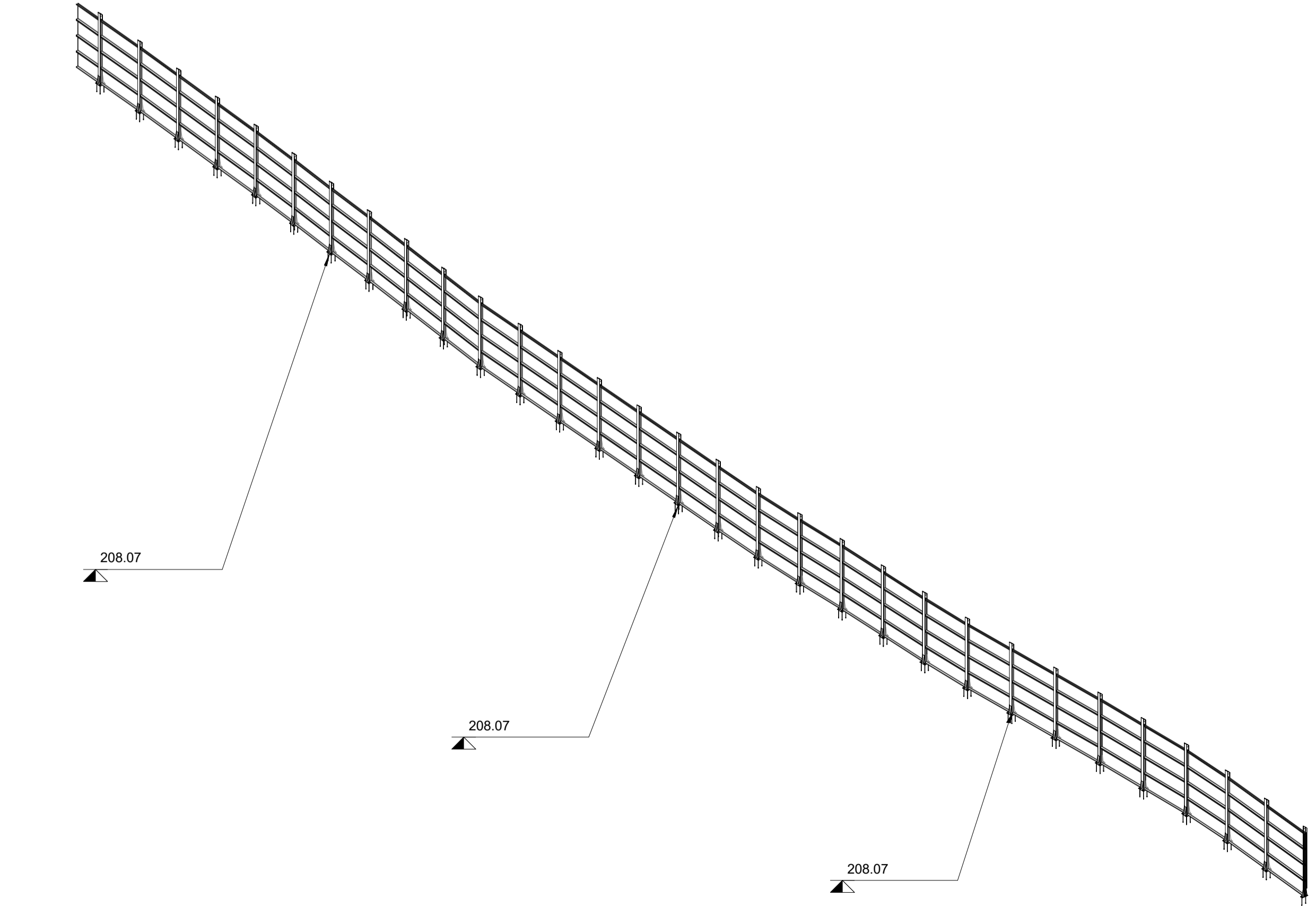

3 Assonometria WBS 35 PT5

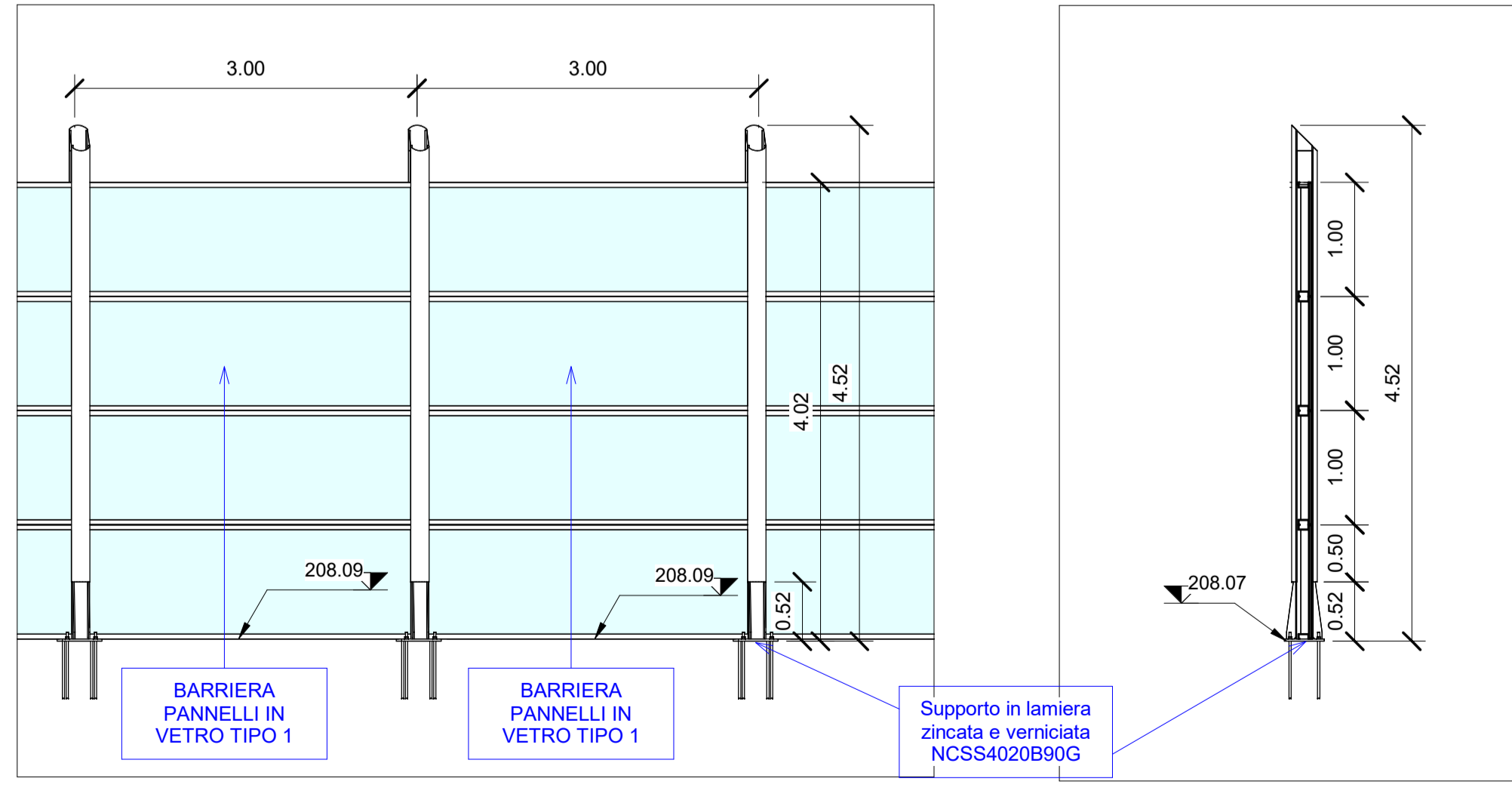

4 Sezione WBS 35 PT5  
1 : 50

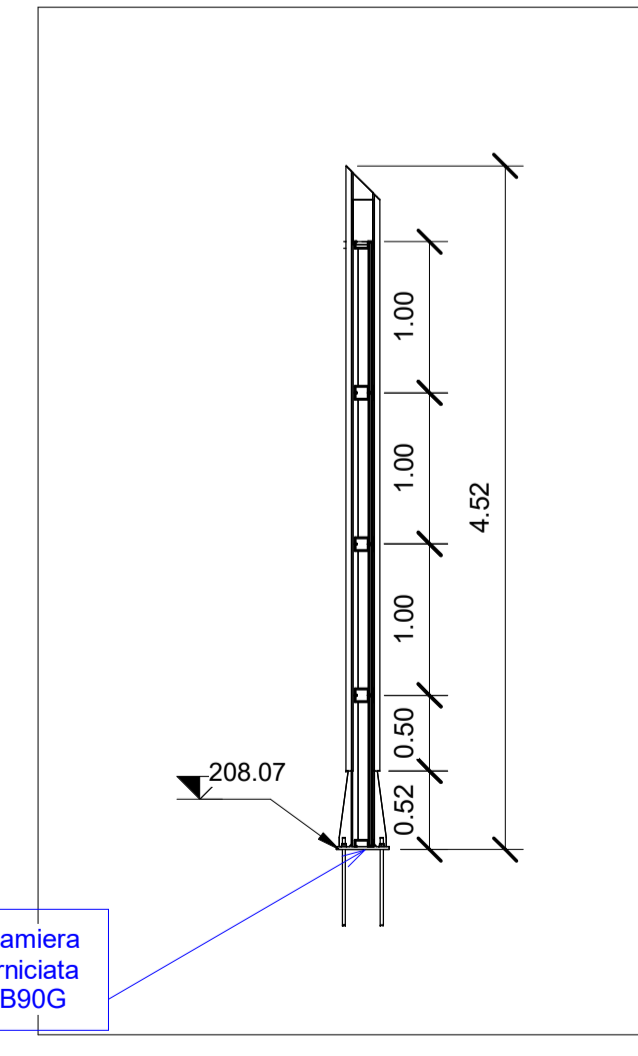

5 Sezione WBS 35 PT5  
1 : 50

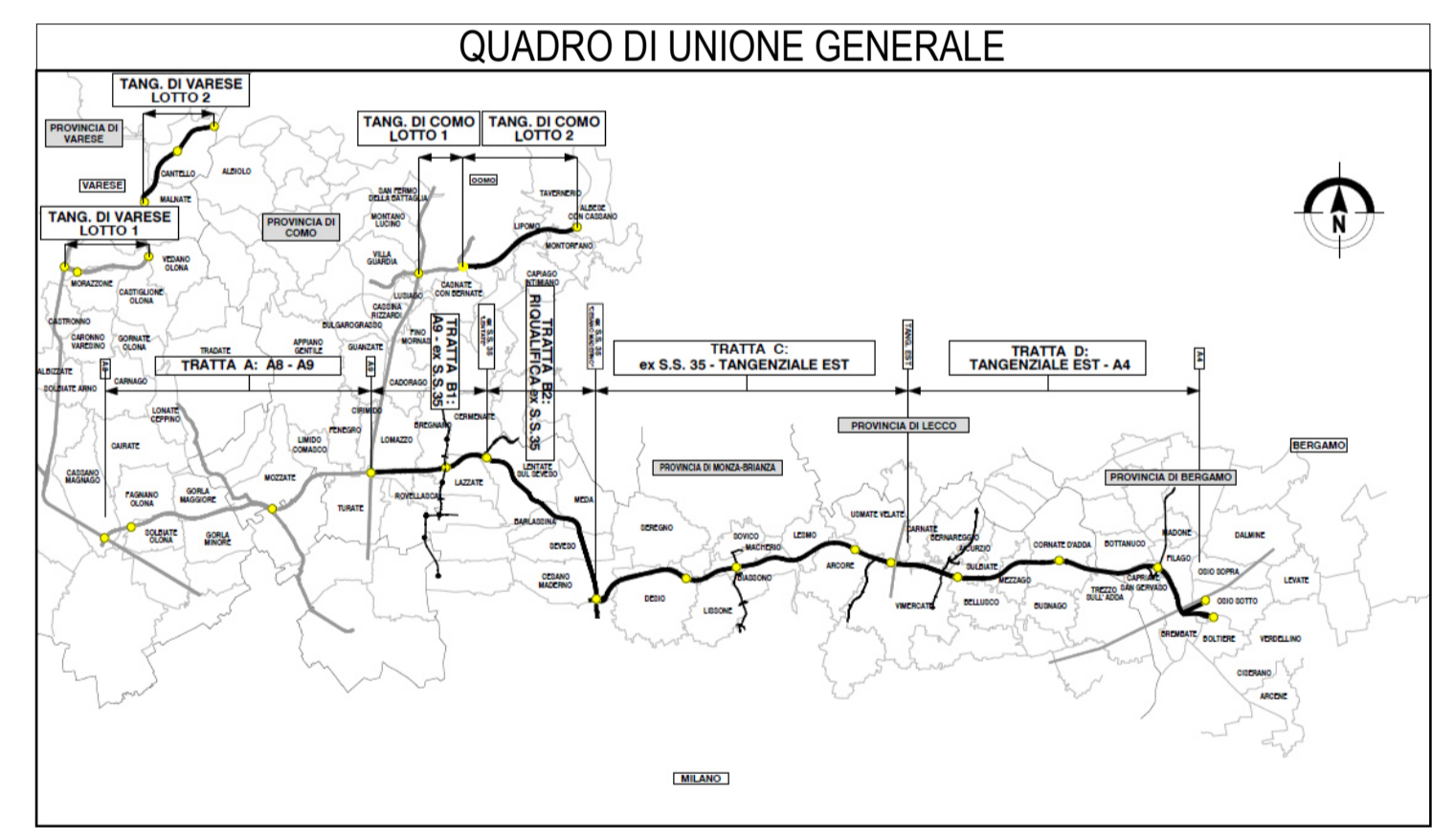
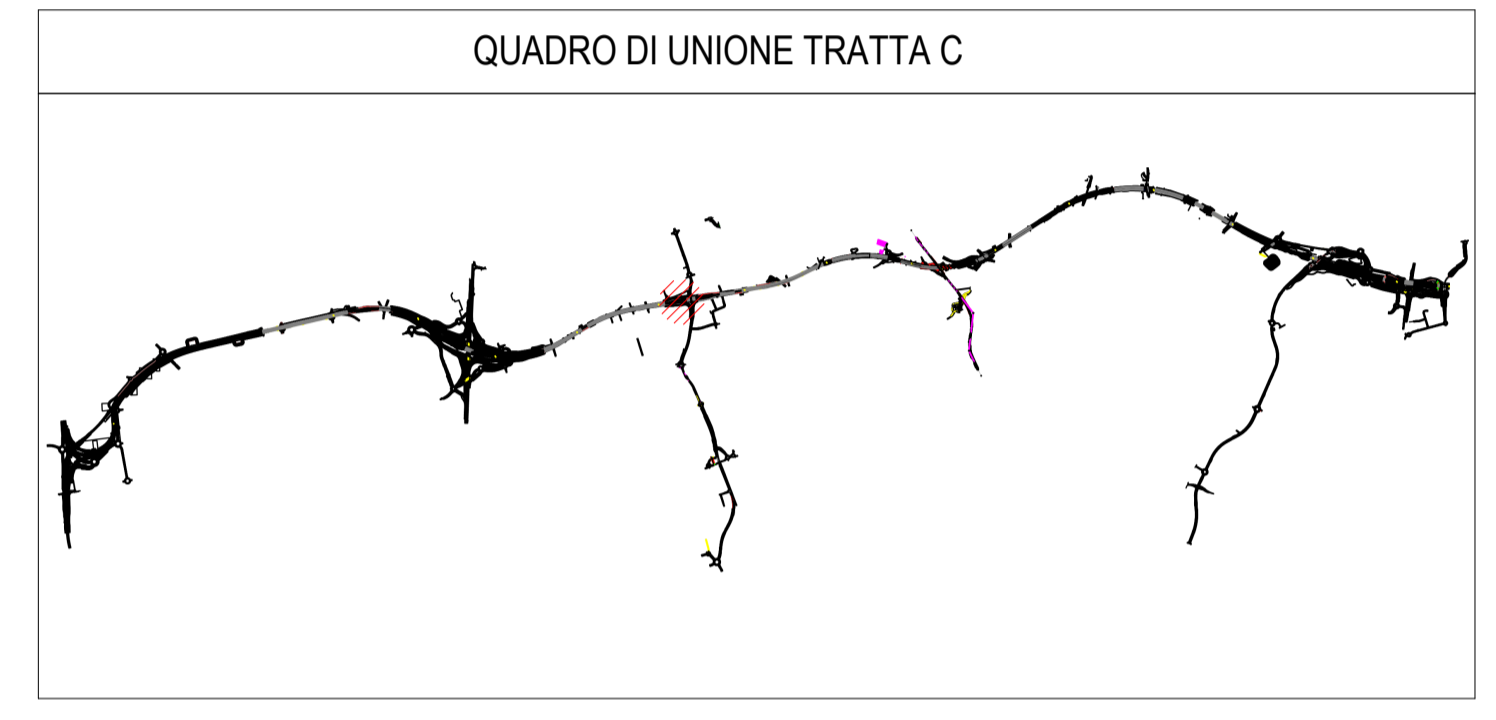

**COLLEGAMENTO AUTOSTRADALE**  
**DALMINE-COMO-VARESE-VALICO DEL GAGGIOLO E OPERE AD ESSO CONNESSE**  
CODICE C.U.P. F118080027001  
**PROGETTO ESECUTIVO**  
**TRATTA C**  
**WBS.C.BA.35 PT5**

IDENTIFICAZIONE ELABORATO		CONTRAENTE GENERALE	
FASE PROGETTUALE	WBS	PEDELOMBARDA NUOVA S.p.A.	
AMBITO	TRATTA		
CATEGORIA	OPERA	DATA	REVISIONE
PARTE DI OPERA	PROGRESSIVA	15/09/2023	A01
TIPO ELABORATO	REVISIONE ESTERNA	ELABORAZIONE PROGETTUALE	
	A	PROGETTISTI	RESPONSABILE
		Ing. Alberto Rinaldi	INGEGRAZIONE
		Ing. Carlo Listorti	SPECIALISTICHE
		Ing. Andrea Meloni	Approvato
		Ing. Enrico Moretti	
CONCEDENTE	CONCESSIONARIO	PROGETTISTA	
CONCESSIONARI AUTOSTRADALI LOMBARDE	Autostrada Pademontana Lombarda	PROGER, ROCK, S&P, S&P	

Il presente documento non potrà essere copiato, riprodotto o altrimenti pubblicato in tutto o in parte senza il consenso scritto di Autostrada Pademontana Lombarda S.p.A. Ogni utilizzo non autorizzato sarà perseguito a norma di legge. This document may not be copied, reproduced or published either in part or entirely without the written permission of Autostrada Pademontana Lombarda S.p.A. Unauthorized use will be persecuted by law.