

CARPENTERIA CENTINA

SCALA 1:20

SEZIONE TIPO "A1"

PARTICOLARE A

SCALA 1:5

PIEDE CENTINE

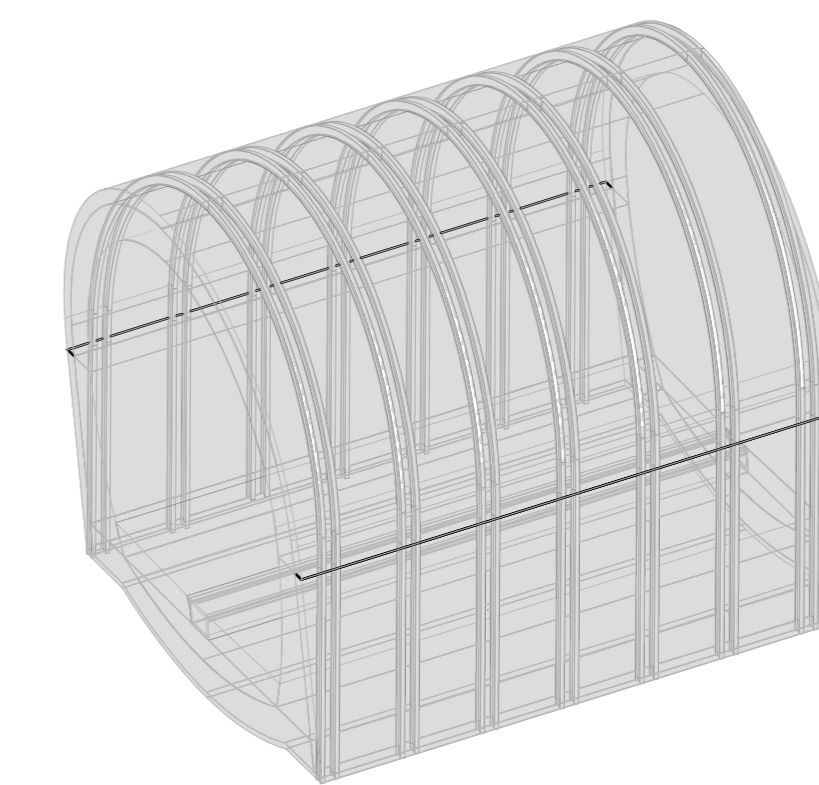

VISTA FRONTALE

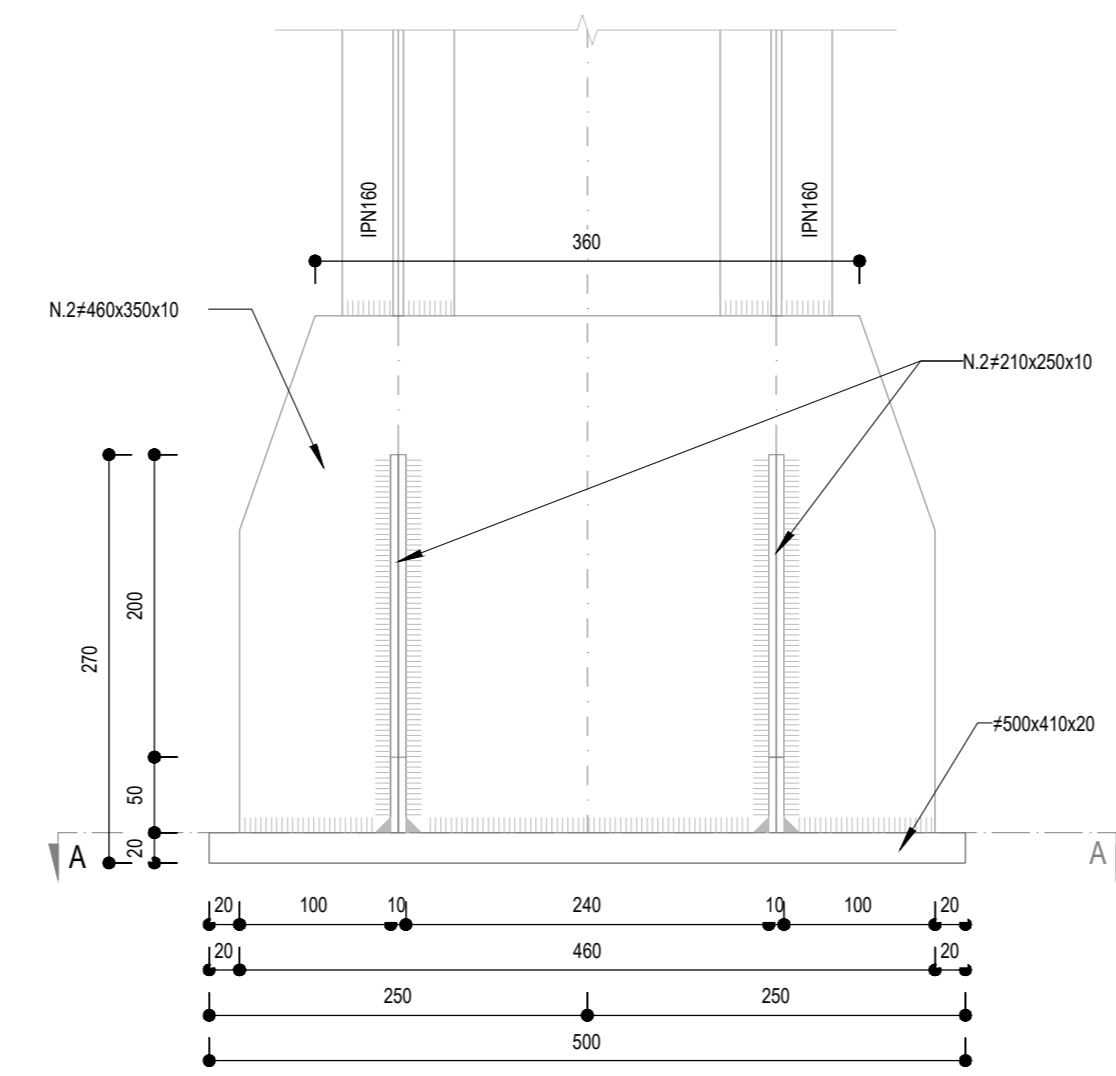

VISTA LATERALE

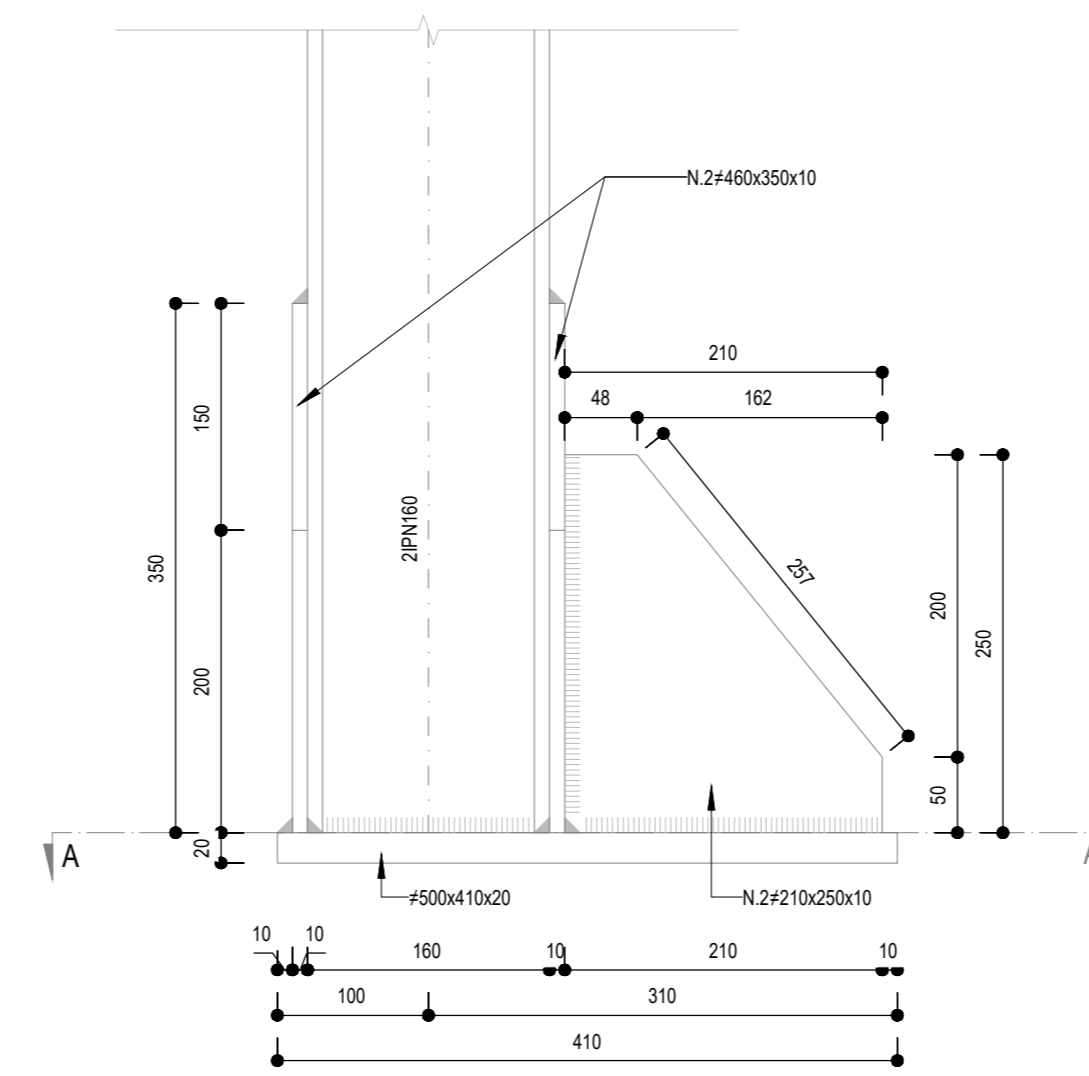

SCHEMA TRASPORTO CENTINA

SCALA 1:50

SEZIONE TIPO "A1"

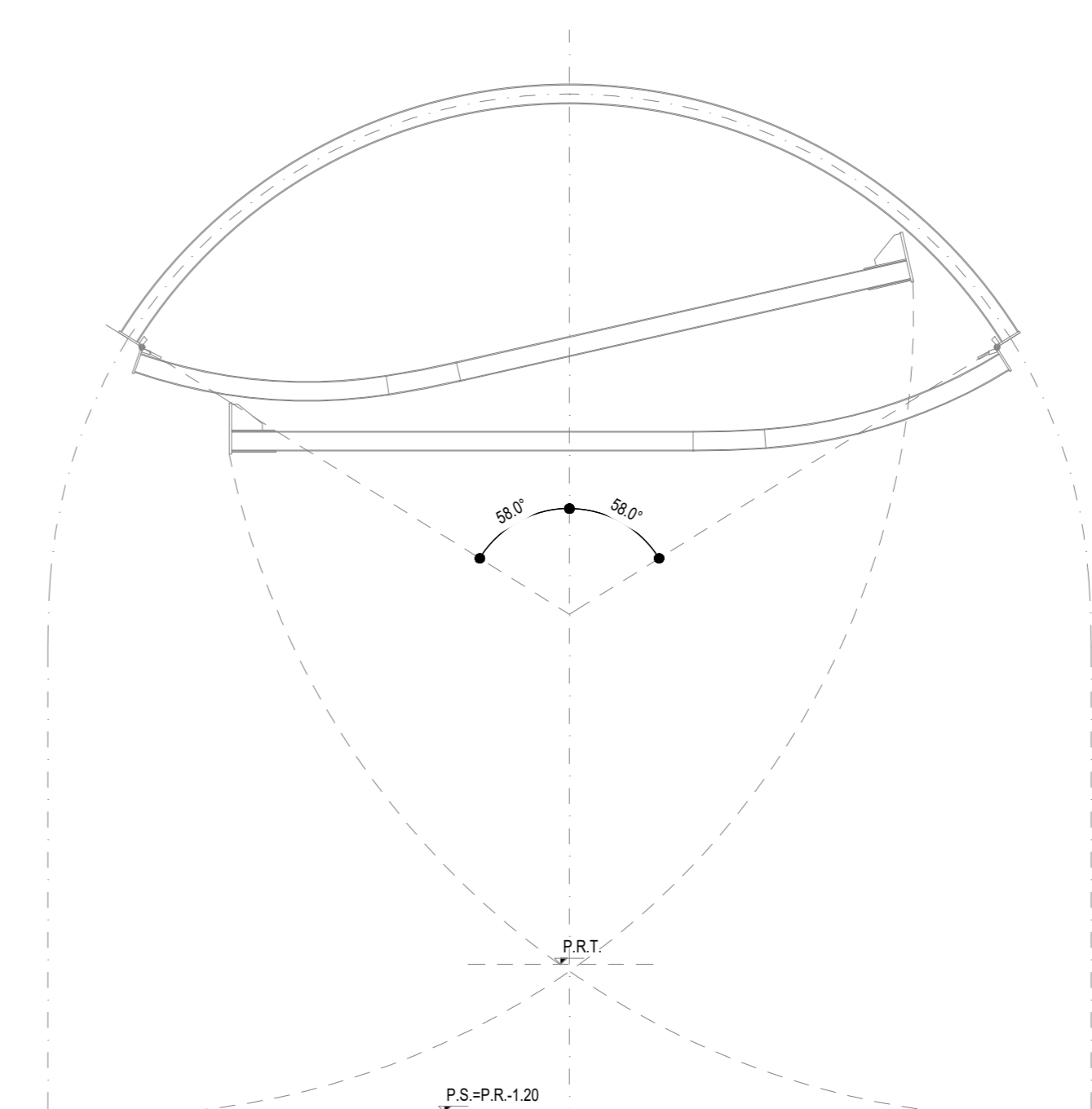

SEZIONE A-A

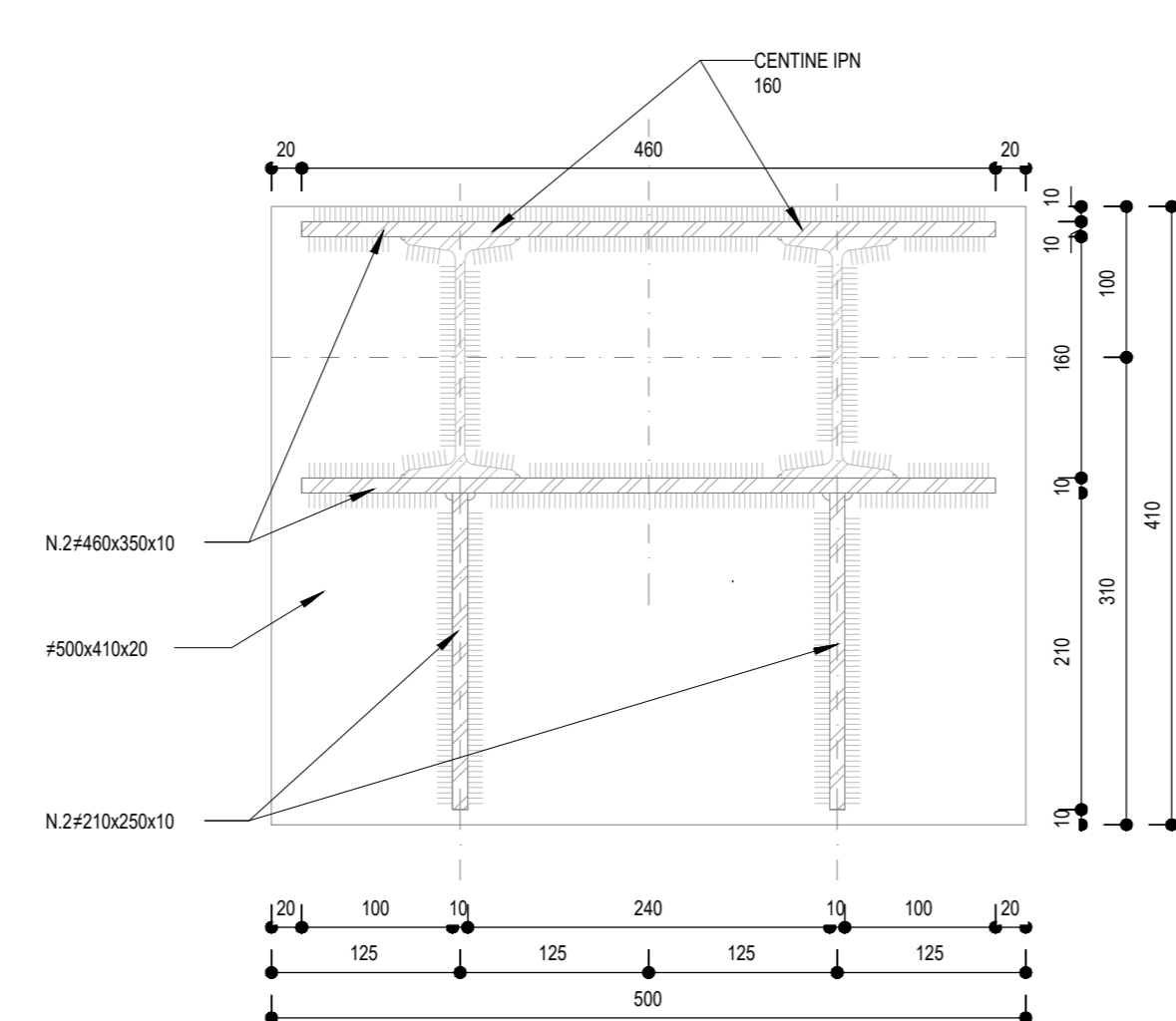

PARTICOLARE B

SCALA 1:5

GIUNZIONE CENTINE

SEZIONE C-C

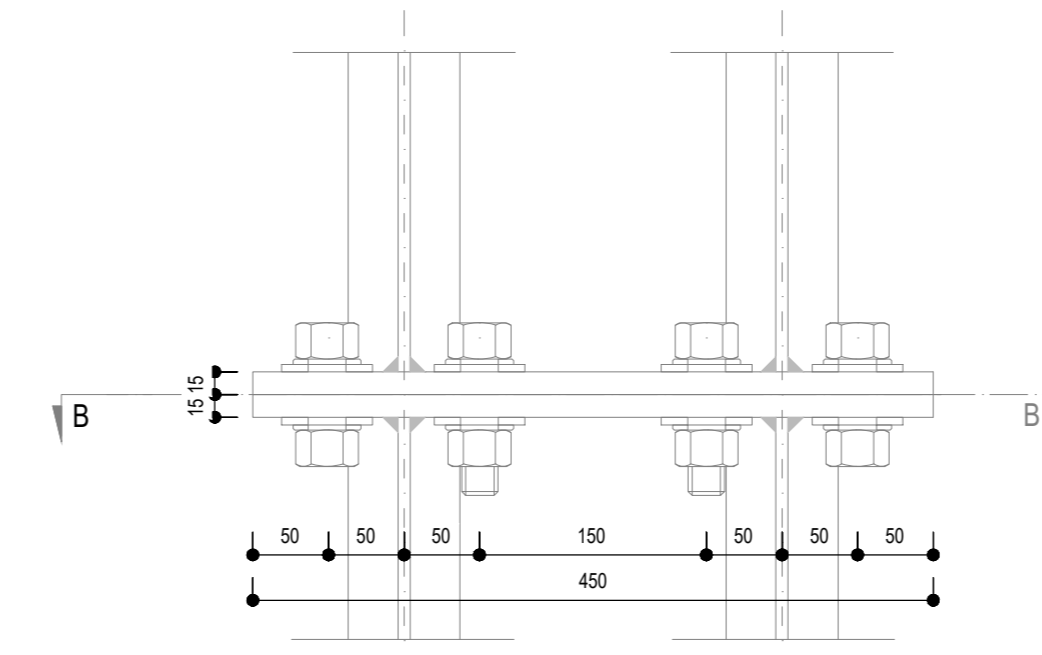

SEZIONE B-B

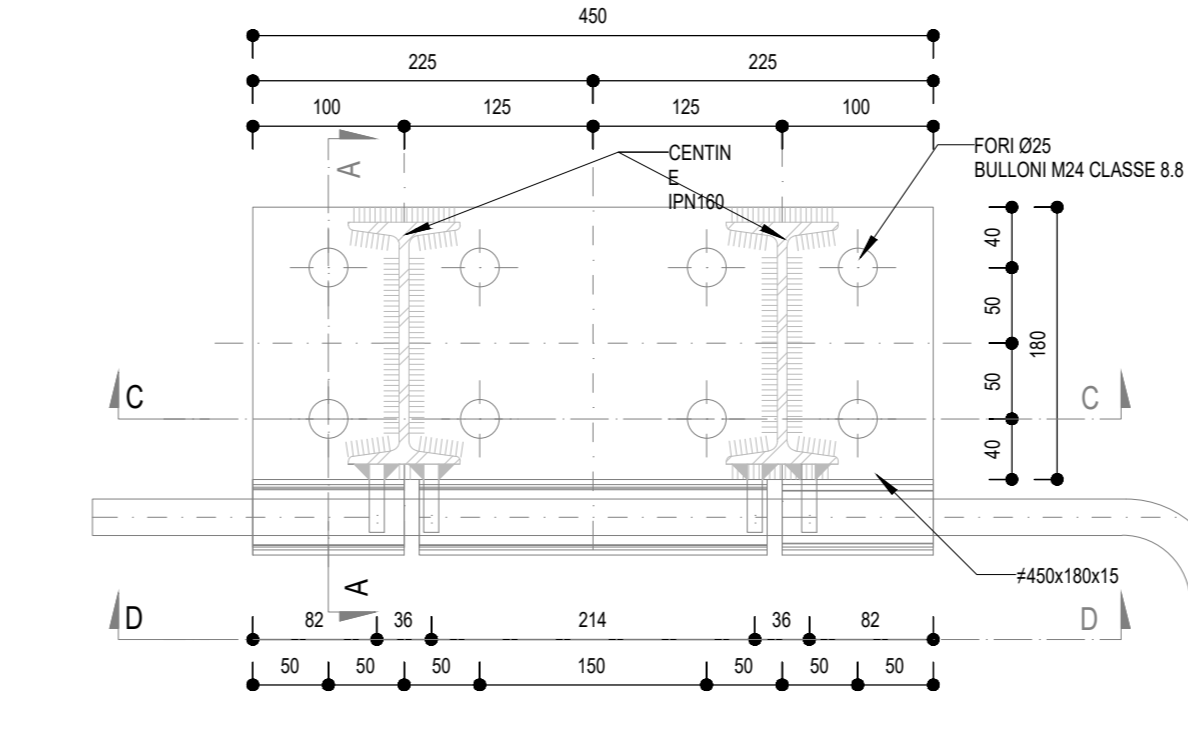

VISTA D-D

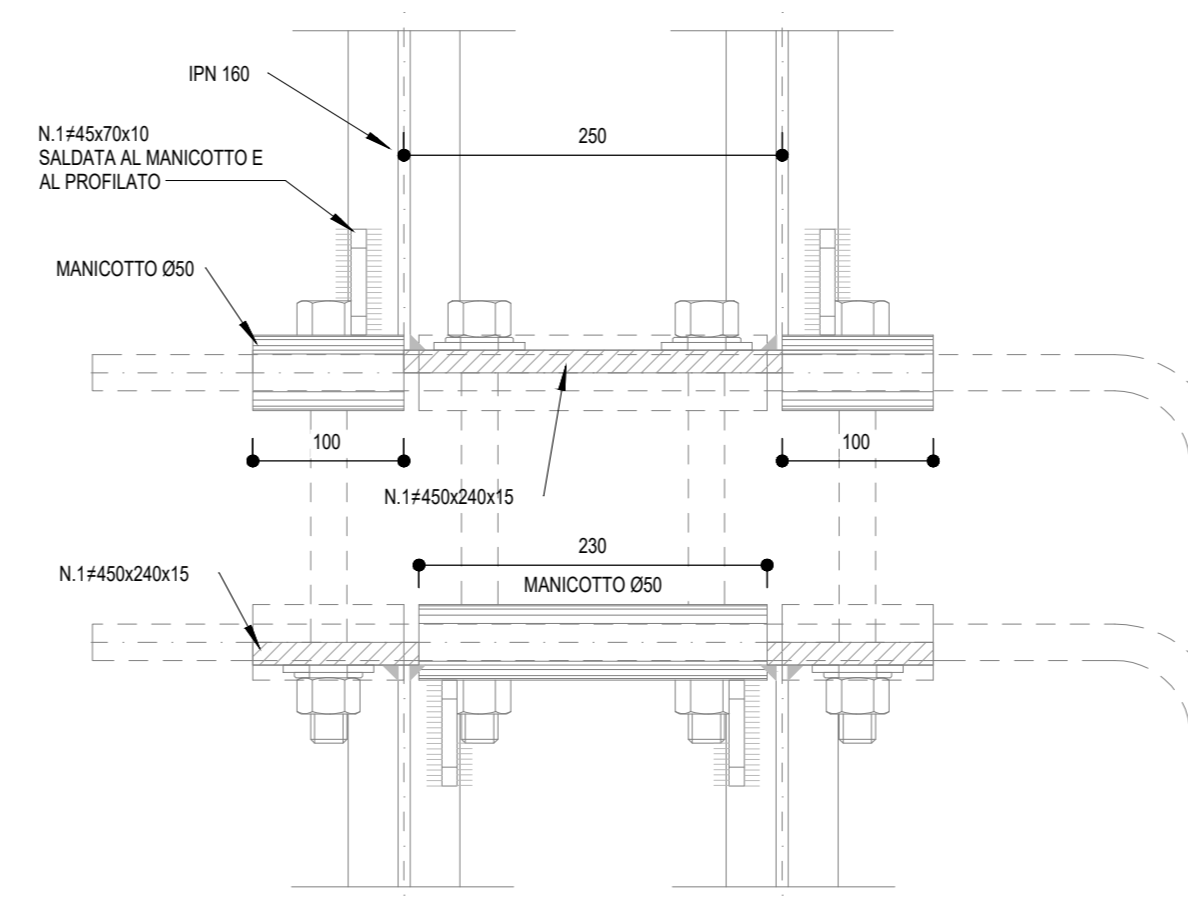

SEZIONE LONGITUDINALE

SCALA 1:50

SEZIONE TIPO "A1"

MISURE IN METRI

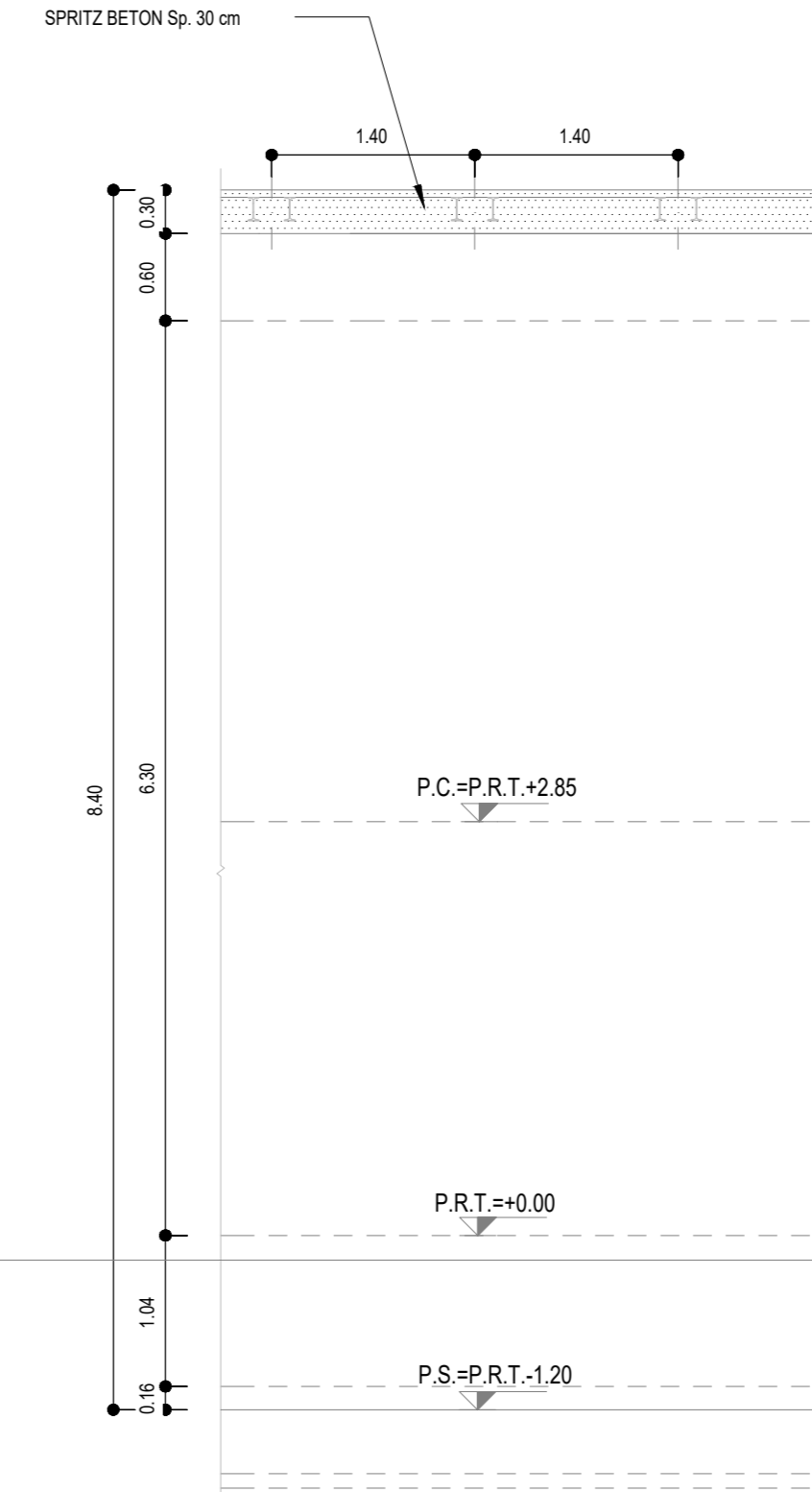

SEZIONE C-C

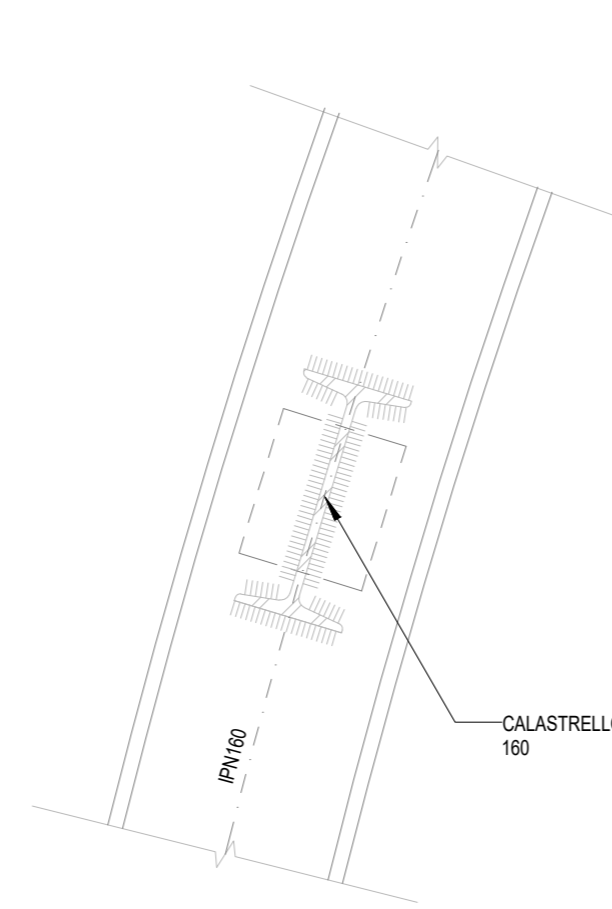

SEZIONE D-D

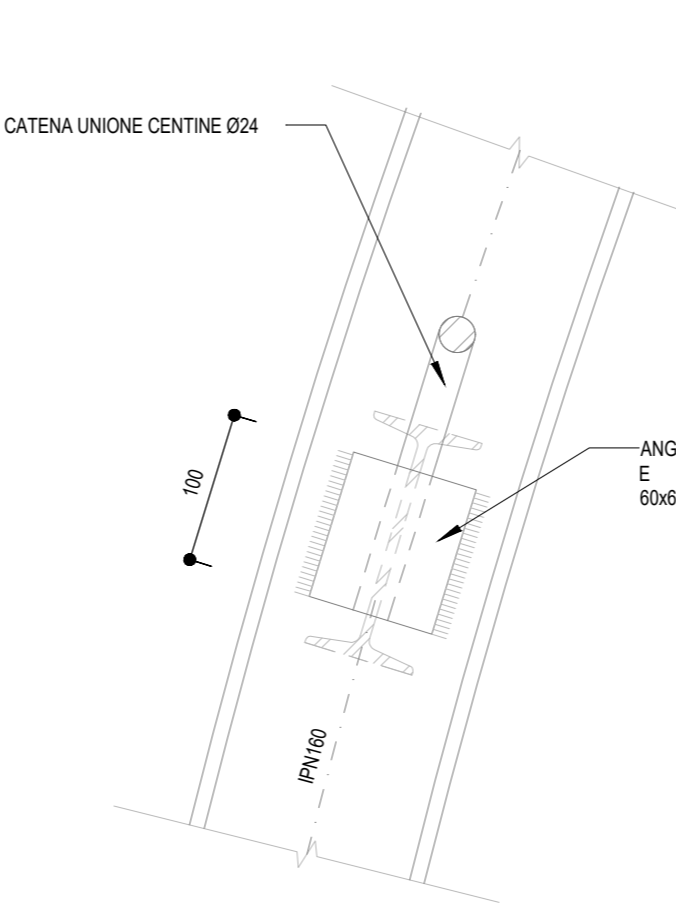

PARTICOLARE C

SCALA 1:5

UNIONE CENTINE

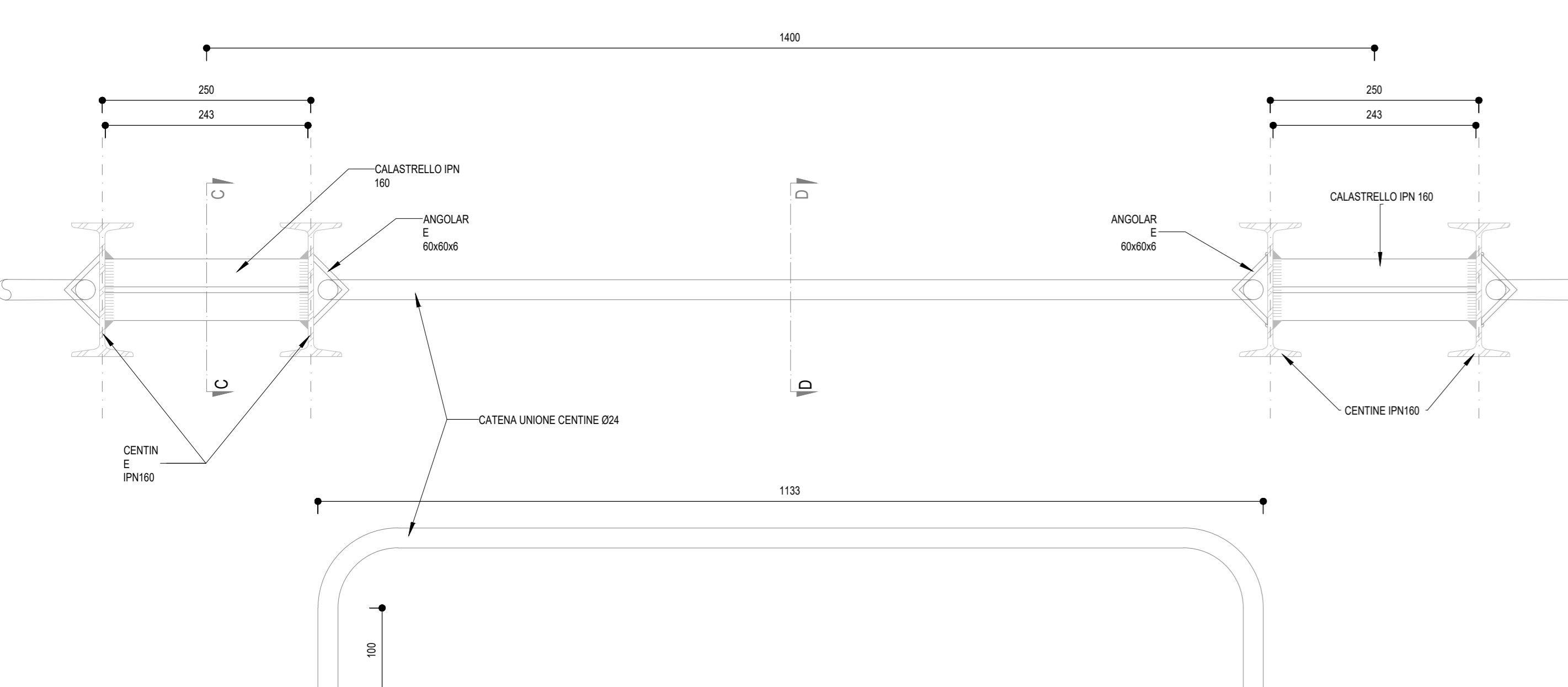

MATERIALI

- ACCIAIO
- Centine, profili: S275
- Piastre: S275 o superiore
- Placchine o travi di collegamento tranti: S275 o superiore
- Calate: B450C
- Bulloni piastre unione centine, Classe 8.8 o superiori (UNI EN 14399, UNI EN ISO 4016 o UNI EN ISO 898)

NOTE

1. Eventuali differenze tra le misure di quote totali e la sommatoria delle misure di quote parziali sono dovute ad arrotondamenti automatici
2. Per le tabelle di applicazione delle sezioni tipo si rimanda agli elaborati di profilo geometrico
3. Le misure sono espresse in millimetri. Le misure e gli sviluppi delle centine sono calcolati rispetto ai loro assi, netto delle piastre.
4. Le misure sono espresse in gradi sessagesimali

LEGENDA

- P.C. Piano dei centri
- P.R.T. Piano di rotolamento
- P.S. Piano di scavo

COMMITTENTE:



DIREZIONE LAVORI:



APPALTATORE:



PROGETTAZIONE:

MANDATARIA:

SWS



IL DIRETTORE DELLA PROGETTAZIONE:

Ing. Paolo Cuneo
ORDINE DEGLI INGEGNERI
DI VERONA N. 0000045 IN CARICATO
per incarico specializzato
Dott. Ing. - P. ALDO GIUGLIANO
ISCRIZIONE ALBO N. 2216

PROGETTO ESECUTIVO

PROGETTAZIONE ESECUTIVA ED ESECUZIONE DEI LAVORI DI REALIZZAZIONE DEL LOTTO 1 DEL QUADRUPPLICAMENTO DELLA LINEA FERROVIARIA FORTEZZA - VERONA TRATTA "FORTEZZA - PONTE GARDENA"

DISEGNO

08 - GALLERIE

L-FINESTRA CHIUSA

Sezione di intradossò F2 - Sezione tipo A1 - Carpenteria centina

APPALTATORE	IL DIRETTORE TECNICO	SCALA:
		VARIE

COMMESSA	LOTTO	FASE	ENTE	TIPO DOC.	OPERA/DISCIPLINA	PROGR.	REV.
1B0U	1B	E	Z	B	G	N0500	006

Rev.	Descrizione	Redatto	Verificato	Data	Approvato	Data	Autore/Rev. Data
A	Emissione	M. Geronzi	A. Vianello	14/01/2022	D. Basso	15/01/2022	
B	Emissione a seguito di rinvii in Conferenza	L. Gauder	A. Vianello	19/01/2022	D. Basso	20/01/2022	