

PLANIMETRIA
SCALA 1 : 200

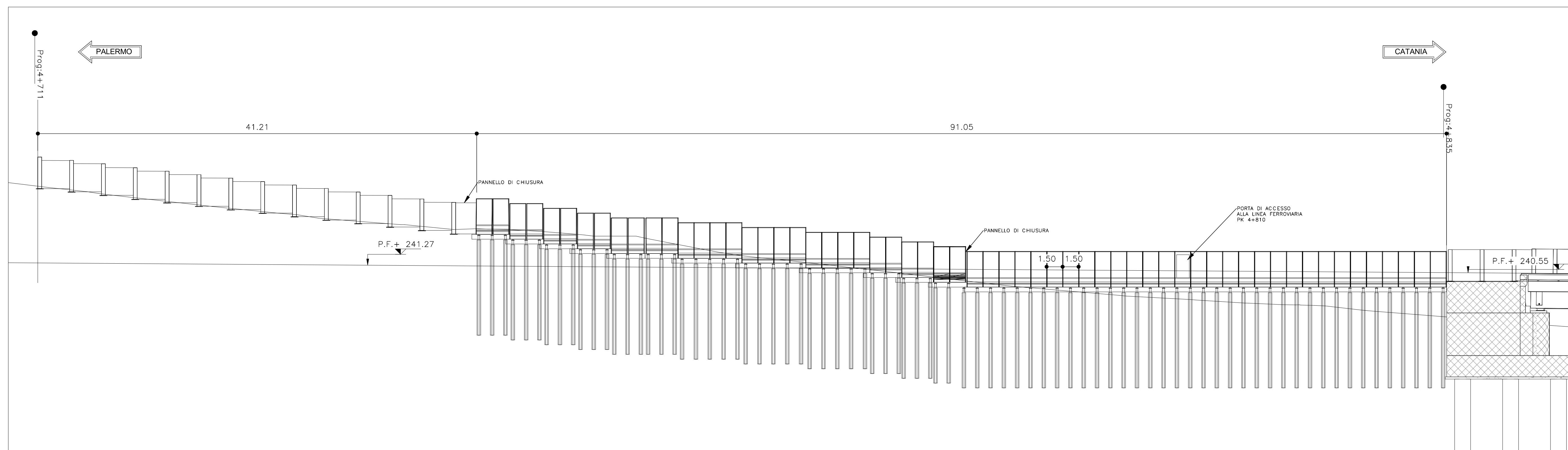

PROFILO
SCALA 1 : 200

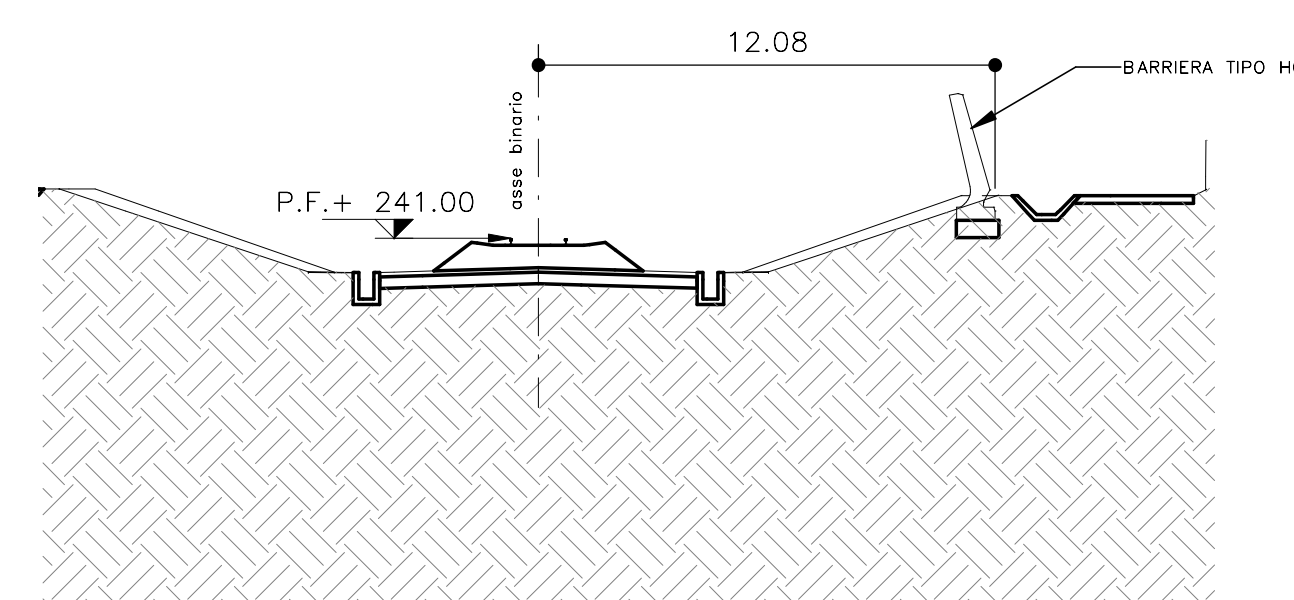

SEZIONE AA
SCALA 1 : 200

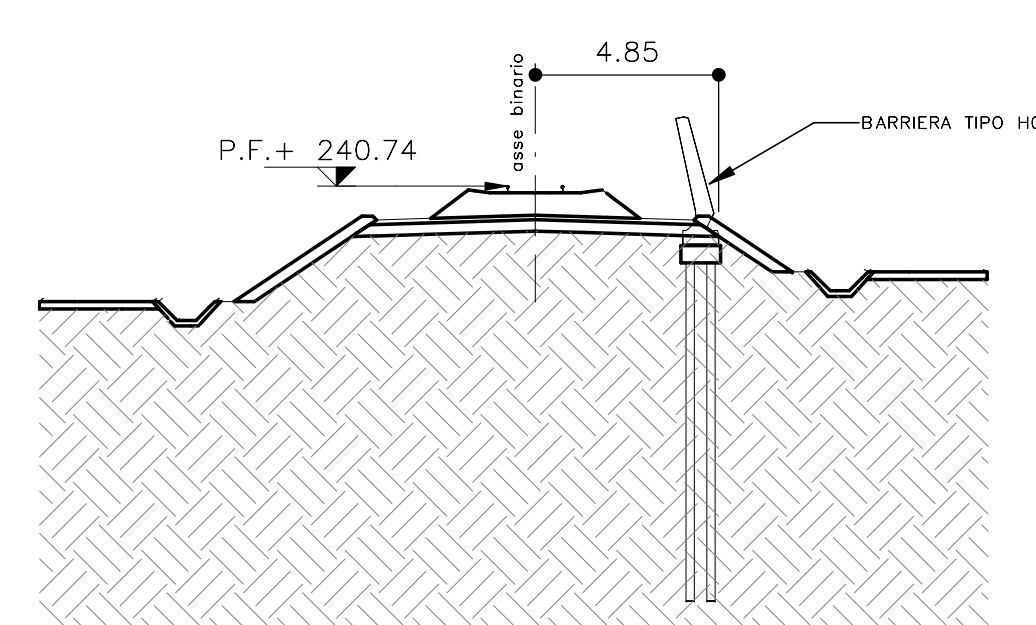

SEZIONE BB
SCALA 1 : 200

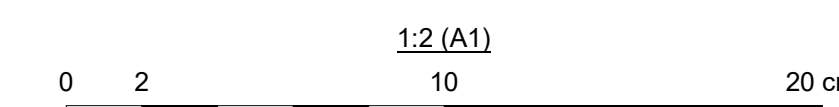

KEYPLAN
SCALA 1 : 100000

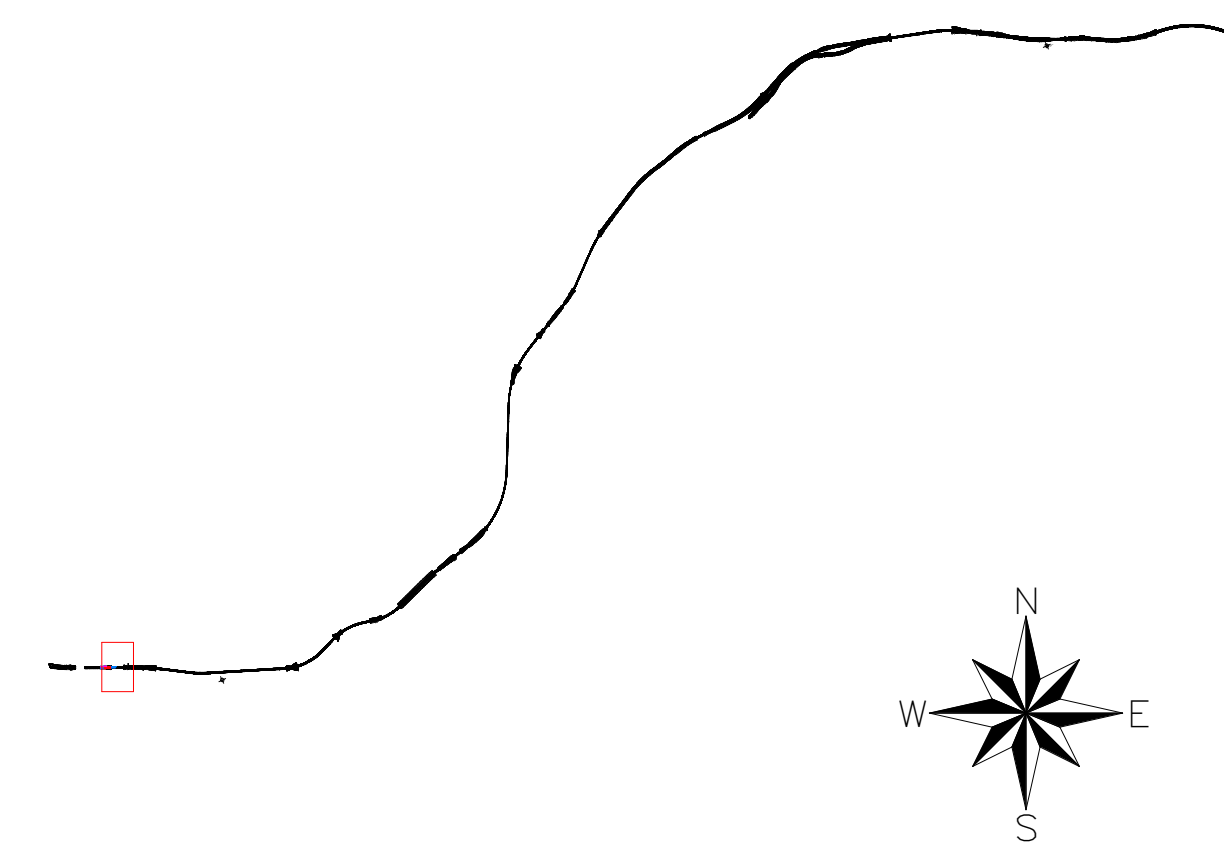

LEGENDA

P.C. = PIANO DEI CENTRI
P.F. = PIANO DEL FERRO
P.S. = PIANO DI SCAVO
P.I.M = PIANO DI IMPOSTA MURETTE

NOTE:

COMMITTENTE: **RETE FERROVIARIA ITALIANA**
GRUPPO FERROVIE DELLO STATO

DIRETTORE LAVORI: **ITALFERR**
GRUPPO FERROVIE DELLO STATO

APPALTATORE: **RIZZANI DE ECCHER** **manelli** **SACALB**
VENEZIA

PROGETTAZIONE: **Lombardi** **F&M** **ECM**
Ingegneria

PROGETTO ESECUTIVO - PARTE B

DIRETTRICE FERROVIARIA MESSINA - CATANIA - PALERMO
NUOVO COLLEGAMENTO PALERMO - CATANIA
TRATTA DITTAINO - CATANANUOVA

DISEGNO
BA01a P - Pianta, prospetto e sezioni

APPALTATORE	DIRETTORE DELLA PROGETTAZIONE	PROGETTISTA
Il Direttore Tecnico Ing. P. PAGLINI	Il responsabile integrazione fra le varie prestazioni specialistiche Ing. A. DAMIANI	

COMMESSA	LOTTO	FASE	ENTE	TIPO DOC.	OPERADISCIPLINA	PROGR.	REV.	SCALA
RS7Z	50	E	ZI	P9	BA0100	001	A	1:200

Rev.	Descrizione	Redatto	Data	Verificato	Data	Approvato	Data	Autorizzato Data
0	EMISSIONE ESECUTIVA	P.Zenti	10/04/2023	A.Gorghetto	11/04/2023	A.Damiani	12/04/2023	Ing. A.Damiani
1								
2								
3								

RSSE-50-E-ZZ-P9-BA0100-001_A.dwg n. Elab.: 1784