

PROSPETTO "B"
SCALA 1:100



TABELLA MATERIALI

Q	Descrizione	Unità	Quantità	Prezzo	Importo
1
2
3
4
5
6
7
8
9
10
11
12
13
14
15
16
17
18
19
20
21
22
23
24
25
26
27
28
29
30

ACQUARO

ACQUARO INFERIORE PER 2000

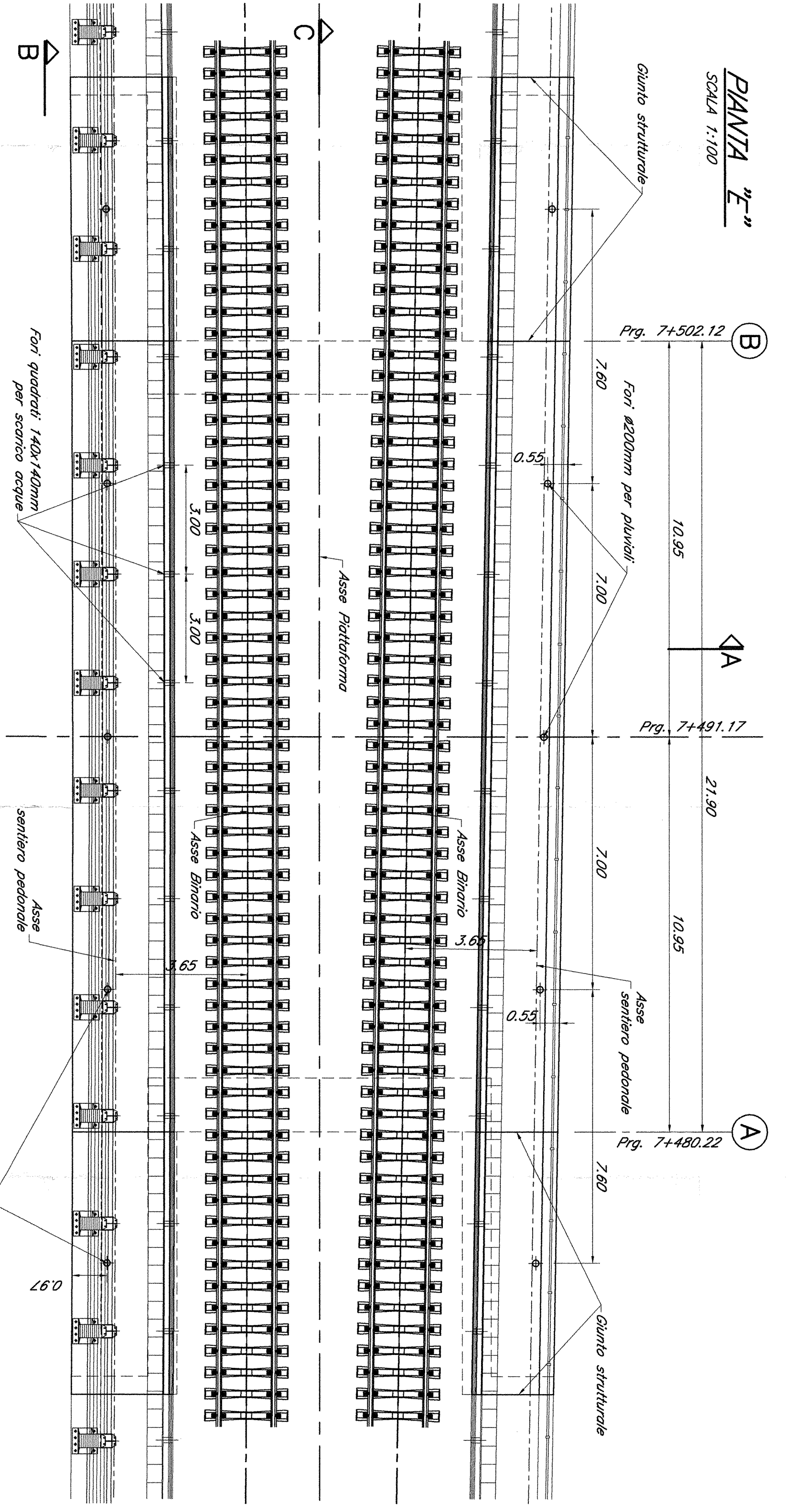
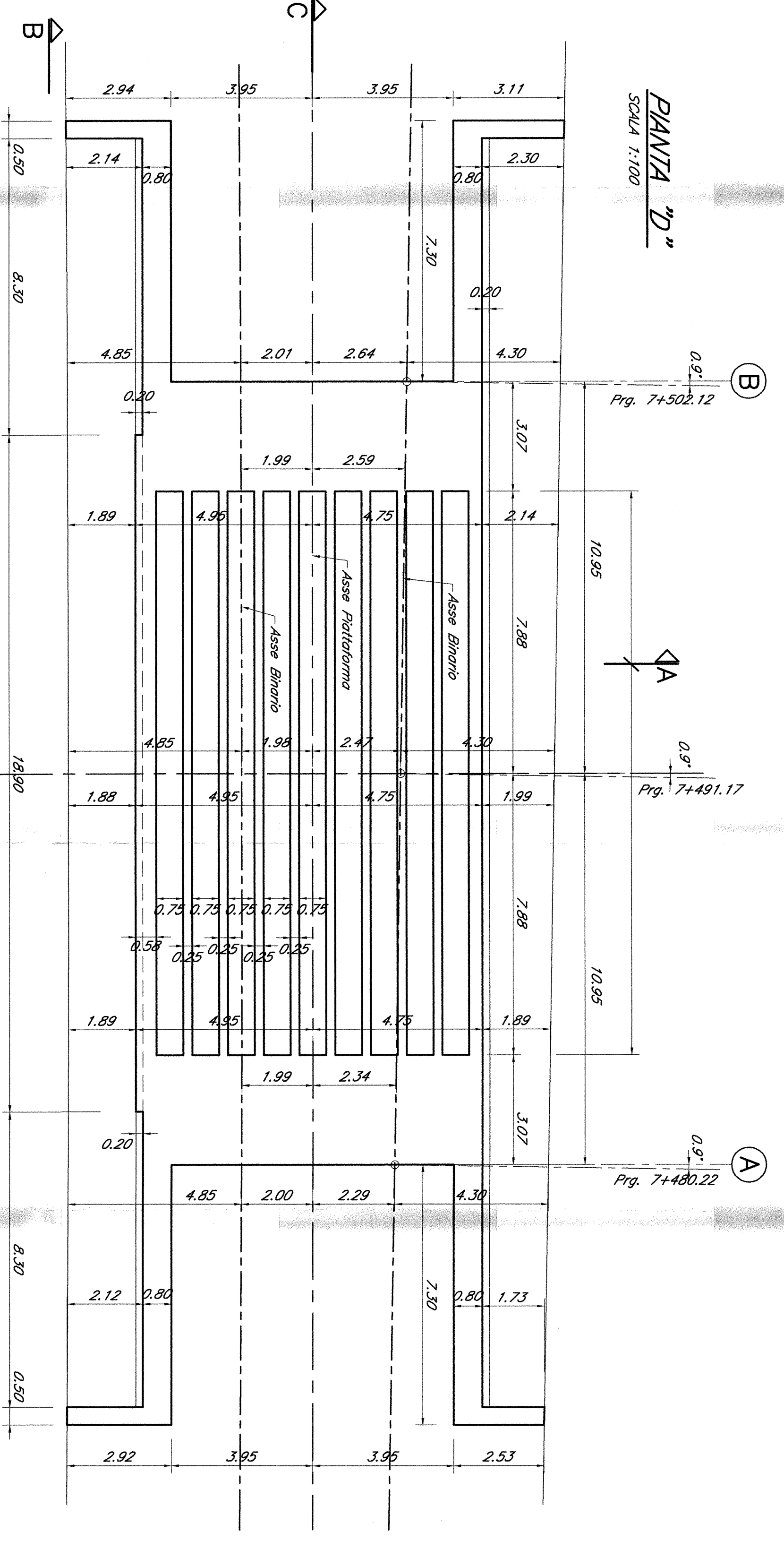
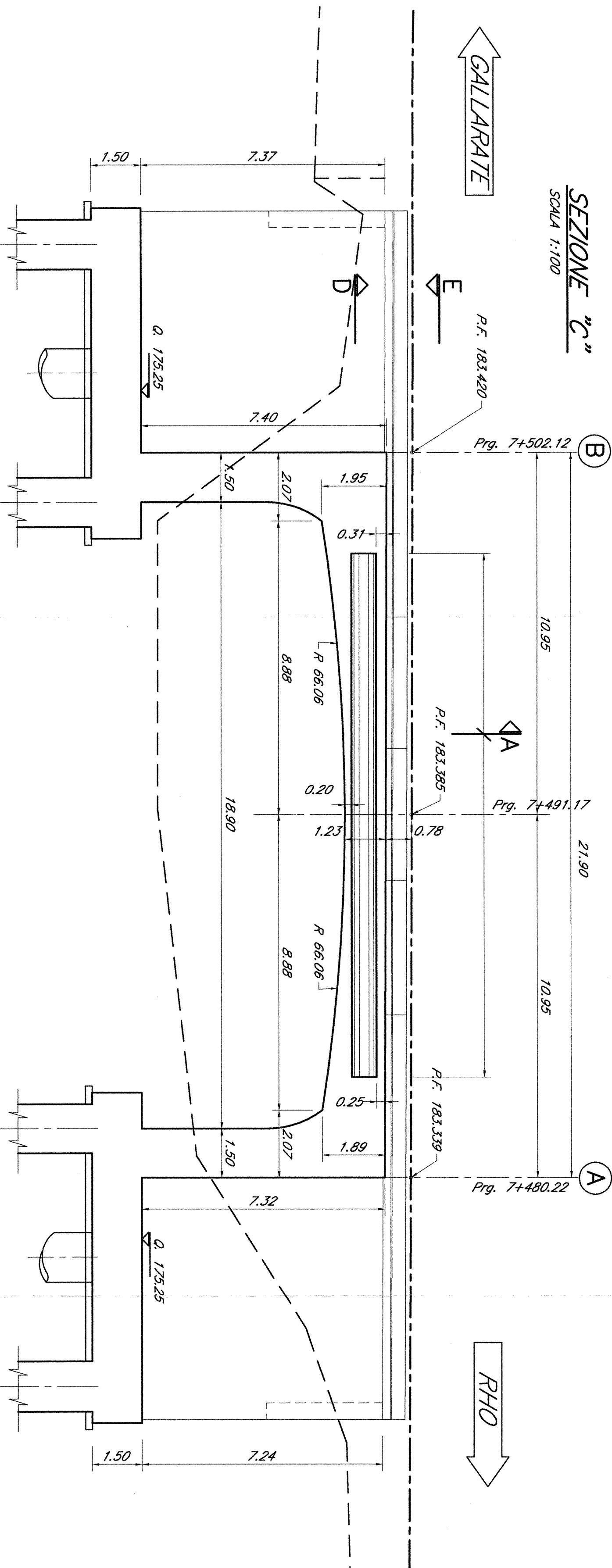
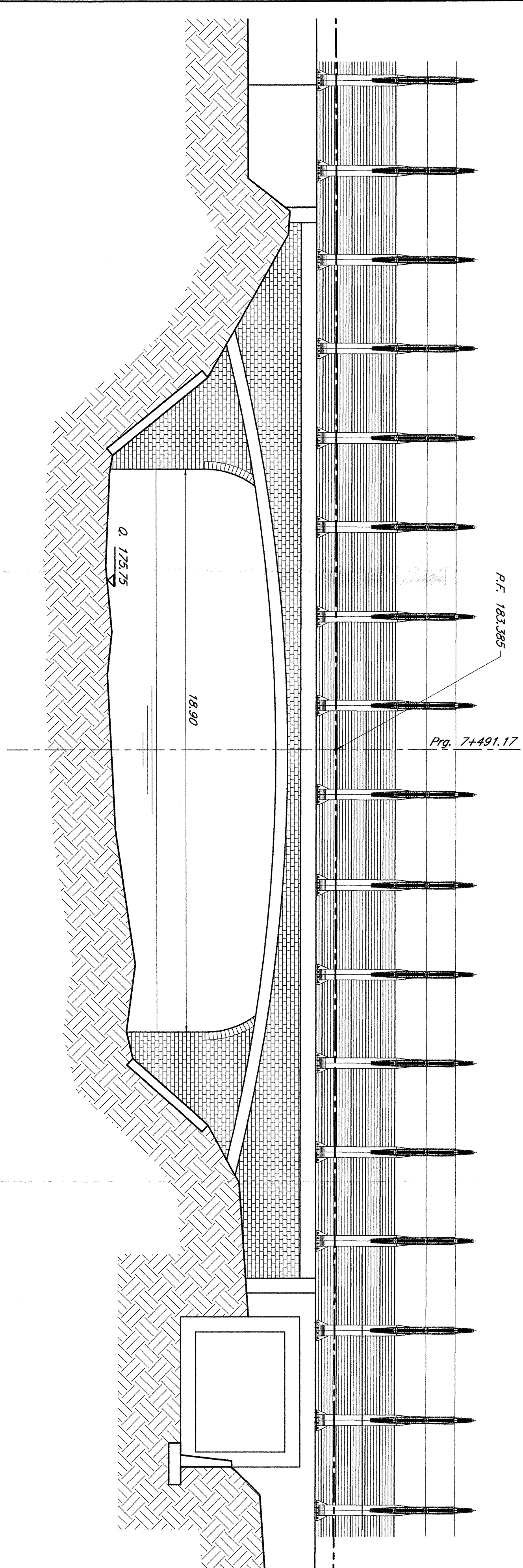
...

COMMITTEE

SRFI
GRUPPO FERROVIARIO ITALIANO

ITALFER
GRUPPO FERROVIARIO ITALIANO

INFRASTRUTTURE FERROVIARIE STRATEGICHE DEFINITE DALLA LEGGE OBIETTIVO N. 443/01

DIREZIONE TECNICA - CENTRO DI PRODUZIONE MILANO

POTENZIAMENTO DELLA LINEA RHO-ARONA, TRATTA RHO-GALLARATE QUADRUPPLICAMENTO RHO-PARABIAGO E RACCORCIO Y OPERE PRINCIPALI - PONTI E VIADOTTI

V106 - Viadotto canale Villoresi AL Km 7+491 Singolo Binario sud - Parabiago

Plante, prospetto, sezione longitudinale e sezione trasversale

SCALA: 1:100

COMMESSA LOTTO FASE ENTE TIPO DOC. OPERAZIONE/PIÙA PROJEC. REV.

MD1 12 D 26 PA M10600 001 A

Rev. 1 12 D 26 PA M10600 001 A

Autorezzato Data

...