

SEZIONE TIPO RILEVATO
a doppio binario in rettilineo con muro di recinzione (Tipo R01)
SCALA 1:50

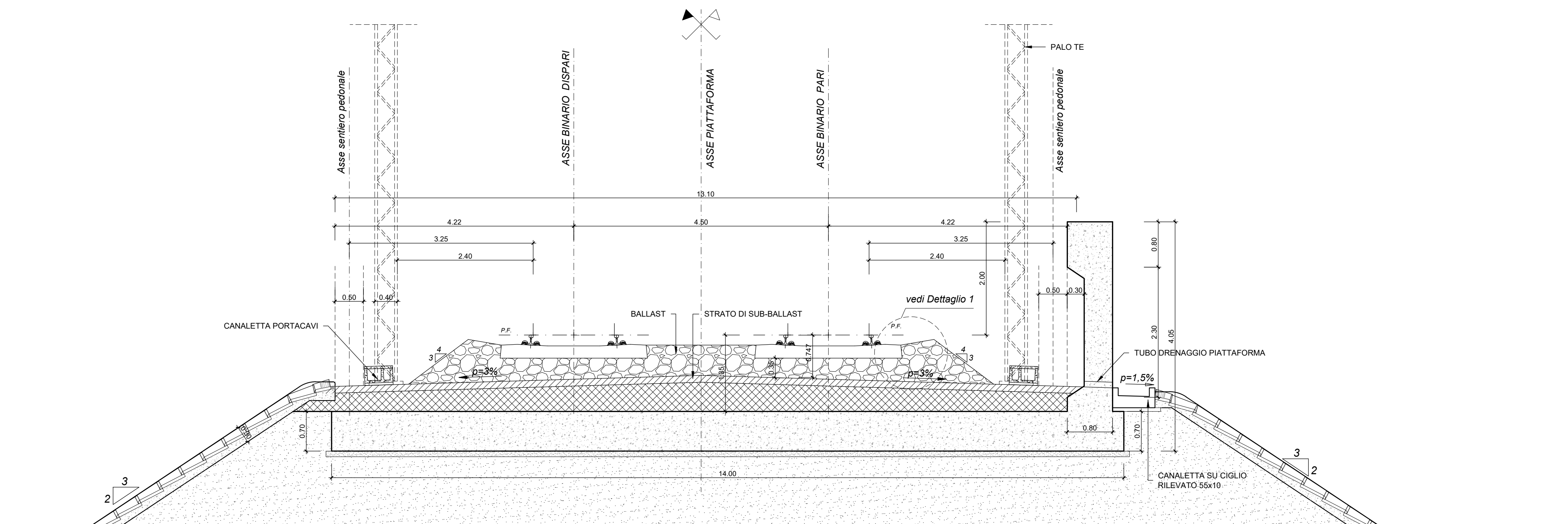

NOTE

La larghezza della soletta di fondazione è sempre pari alla larghezza della piattaforma stradale.

Dettaglio 1 - Andamento traversa in rettilineo ed in curva
SCALA 1:50

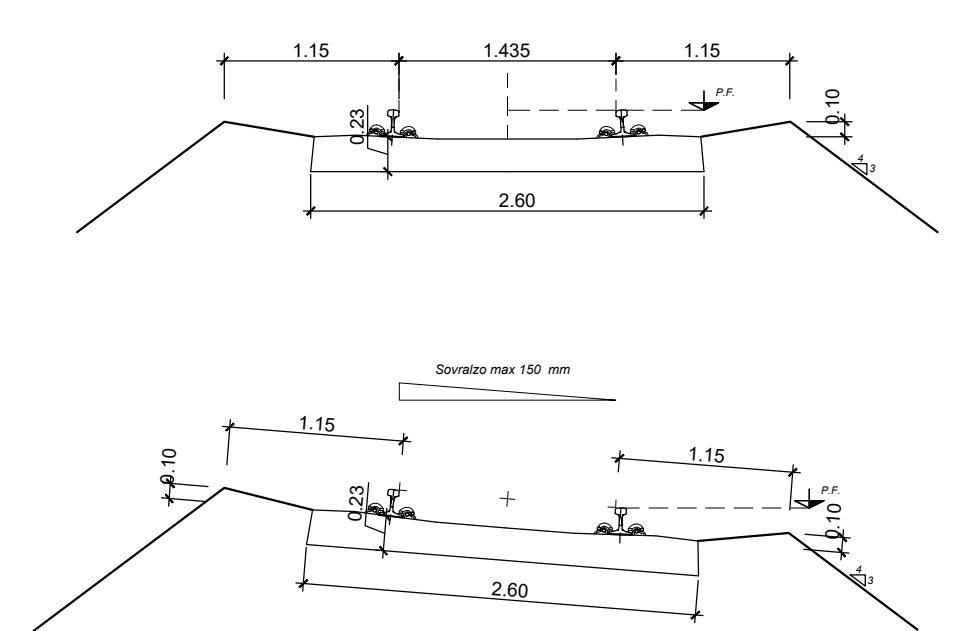

NOTE

Per le caratteristiche dei materiali da costruzione si rimanda a quanto contenuto del "Capitolato Generale Tecnico di Appalto delle Opere Civili" di RFI

SEZIONE TIPO RILEVATO
a doppio binario in rettilineo con muro di recinzione (Tipo R01-B)
con barriera-antirumore
SCALA 1:50

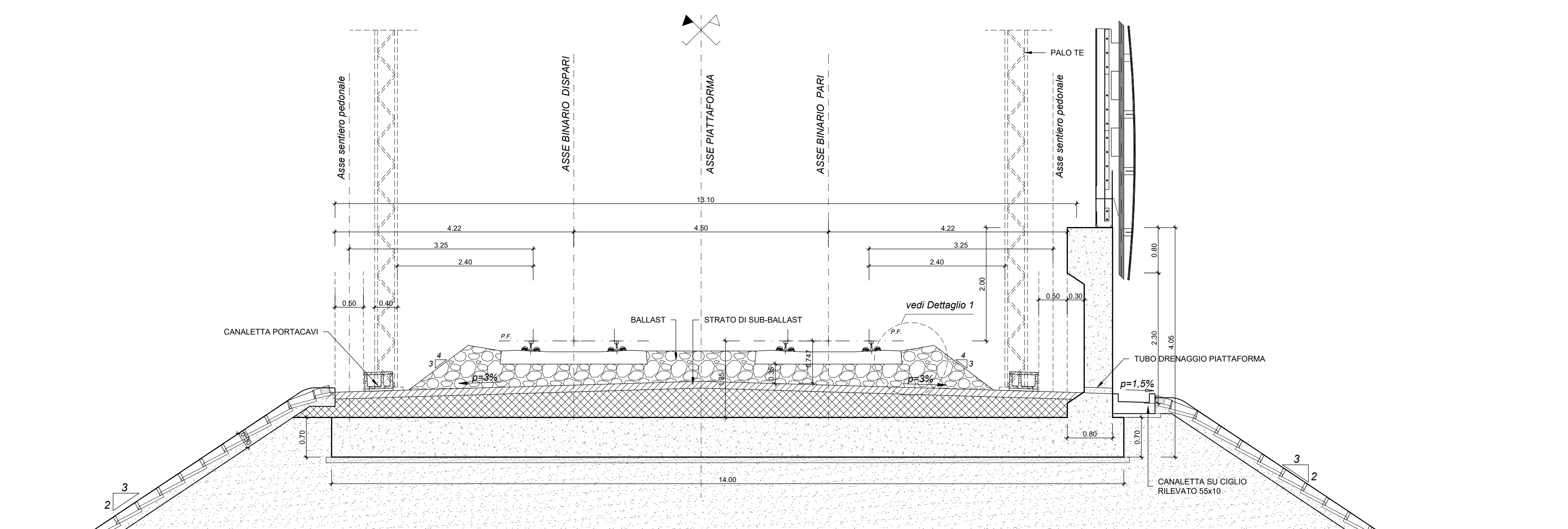

COMMITTENTE:



PROGETTAZIONE:



U.O. OPERE GEOTECNICHE

PROGETTO DI FATTIBILITA' TECNICA ED ECONOMICA

LINEA SALERNO - REGGIO CALABRIA
NUOVA LINEA AV SALERNO - REGGIO CALABRIA
LOTTO 1 BATTIAPAGLIA - PRAIA
LOTTO 1B ROMAGNANO - BUONABITACOLO

INFRASTRUTTURA FERROVIARIA
SEZIONI TIPO FERROVIARIE
Sezioni tipo muro di recinzione

SCALA:

1:50

COMMESSA LOTTO FASE ENTE TIPO DOC. OPERA/DISCIPLINA Progr. REV.

RC2A B1 R 11 WB 1F0000 011 B

| Rev. | Descrizione | Redatto | Data | Verificato | Data | Approvato | Data | Autorizzato Data |
|------|---------------------|-------------|---------|-------------|---------|-------------|---------|------------------|
| A | Emissione esecutiva | [Signature] | 06-2021 | [Signature] | 06-2021 | [Signature] | 06-2021 | 06-2021 |
| B | Emissione esecutiva | [Signature] | 10-2023 | [Signature] | 10-2023 | [Signature] | 10-2023 | 10-2023 |

File: RC2A.B.1.R.11.WB.IF.00.0.0.011.B

n. Elab.: