

NOTE

La larghezza della soletta di fondazione è sempre pari alla larghezza della piattaforma stradale.

Dettaglio 1 - Andamento traversa in rettilo ed in curva
SCALA 1:50

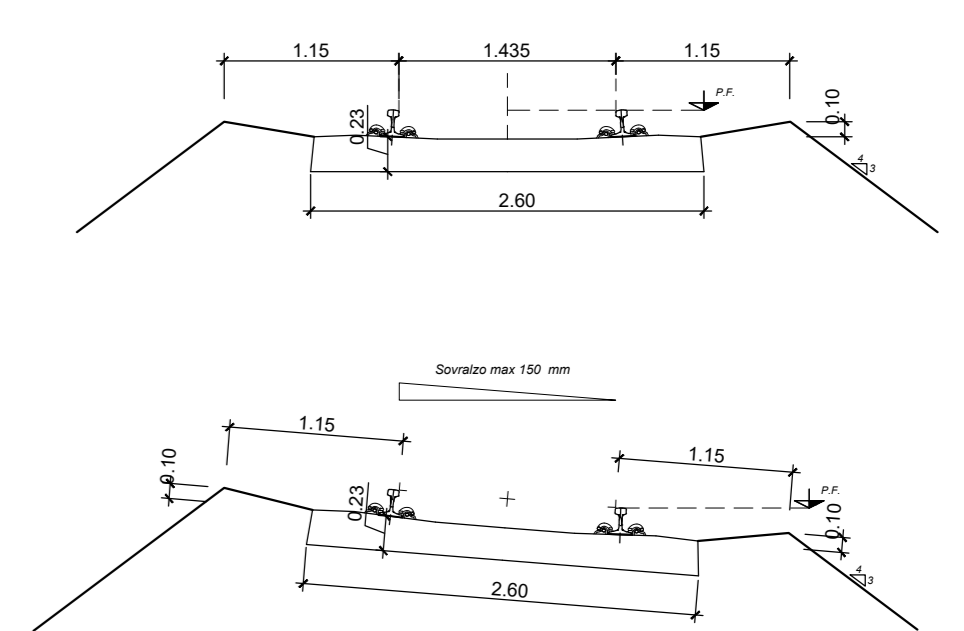

NOTE

Per le caratteristiche dei materiali da costruzione si rimanda a quanto contenuto del "Capitolato Generale Tecnico di Appalto delle Opere Civili" di RFI

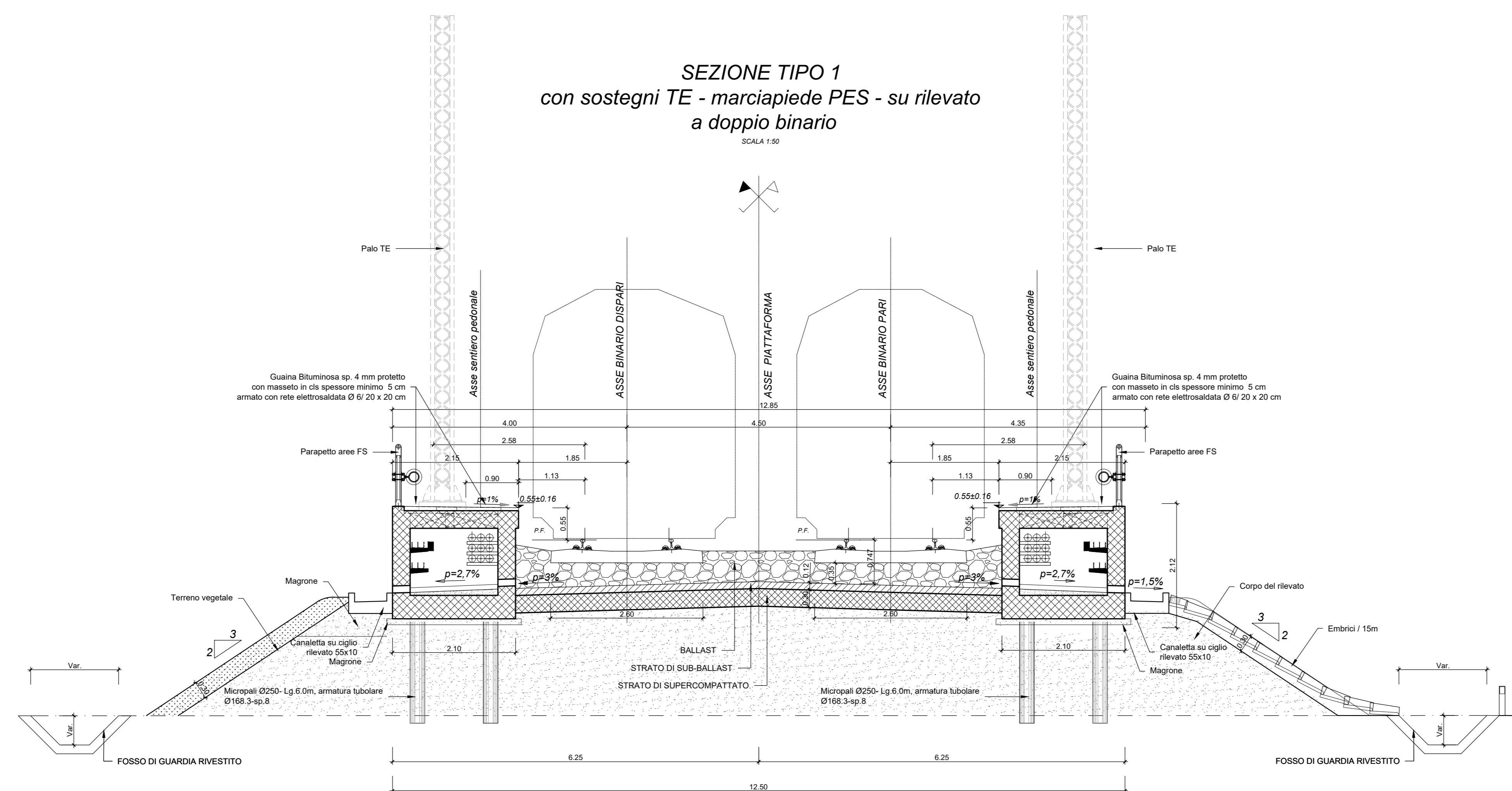

COMMITTENTE:



PROGETTAZIONE:



U.O. OPERE GEOTECNICHE

PROGETTO DI FATTIBILITA' TECNICA ED ECONOMICA

LINEA SALERNO - REGGIO CALABRIA
NUOVA LINEA AV SALERNO - REGGIO CALABRIA
LOTTO 1 BATTIPAGLIA - PRAIA
LOTTO 1B ROMAGNANO - BUONABITACOLO
INFRASTRUTTURA FERROVIARIA
SEZIONI TIPO FERROVIARIE
Sezioni tipo in rilevato con PES

SCALA:

1:50

COMMESSA LOTTO FASE ENTE TIPO DOC. OPERA/DISCIPLINA Progr. REV.

RC2A B1 R 11 WB 1F0000 012 A

Rev.	Descrizione	Redatto	Data	Verificato	Data	Approvato	Data	Autorizzato Data
A	Emblema esecutive	[Signature]	Lug-2023	[Signature]	Lug-2023	[Signature]	Lug-2023	Lug-2023