

LEGENDA TABELLINE VERTICI PLANIMETRICI

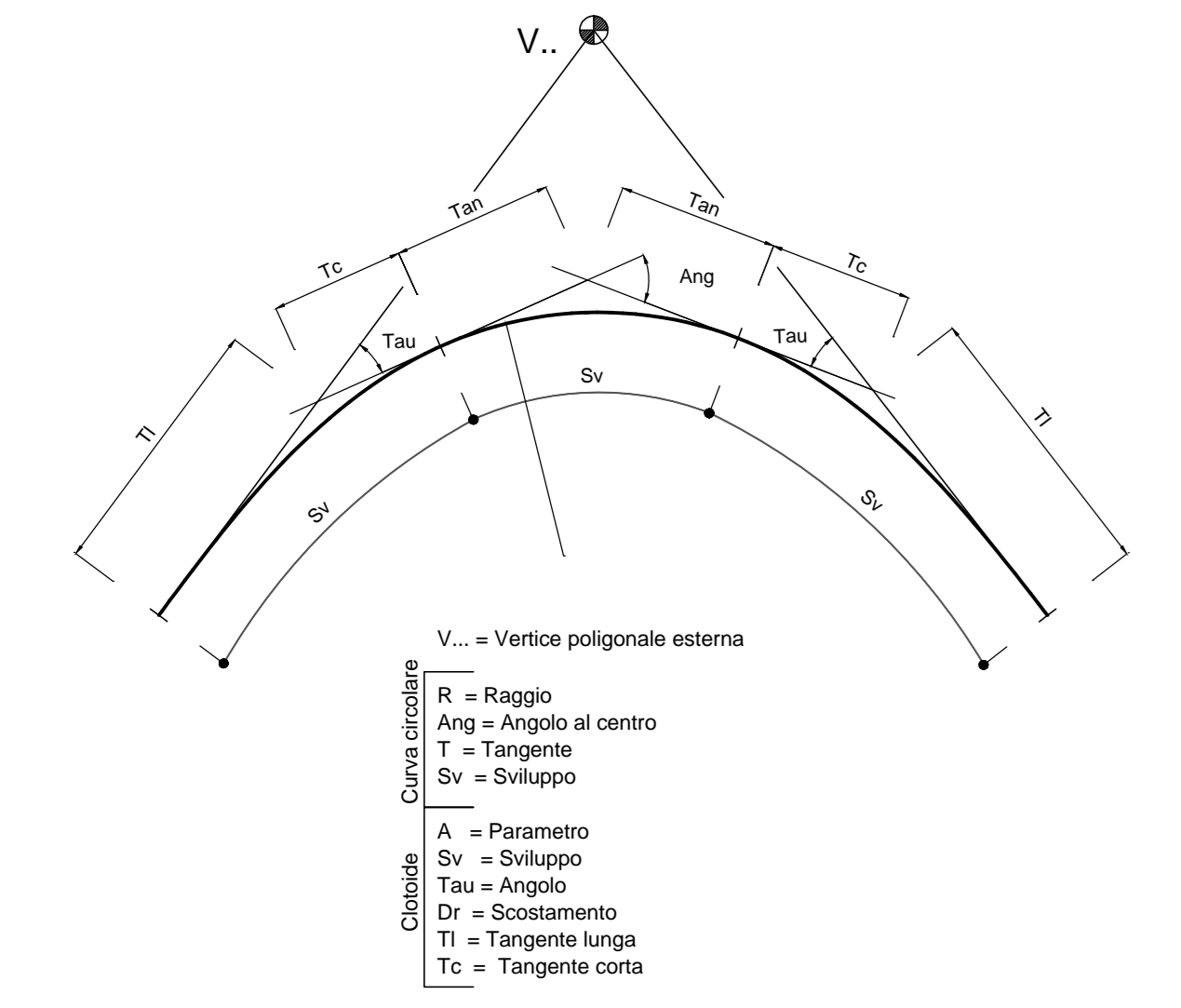

PIANTA CHIAVE

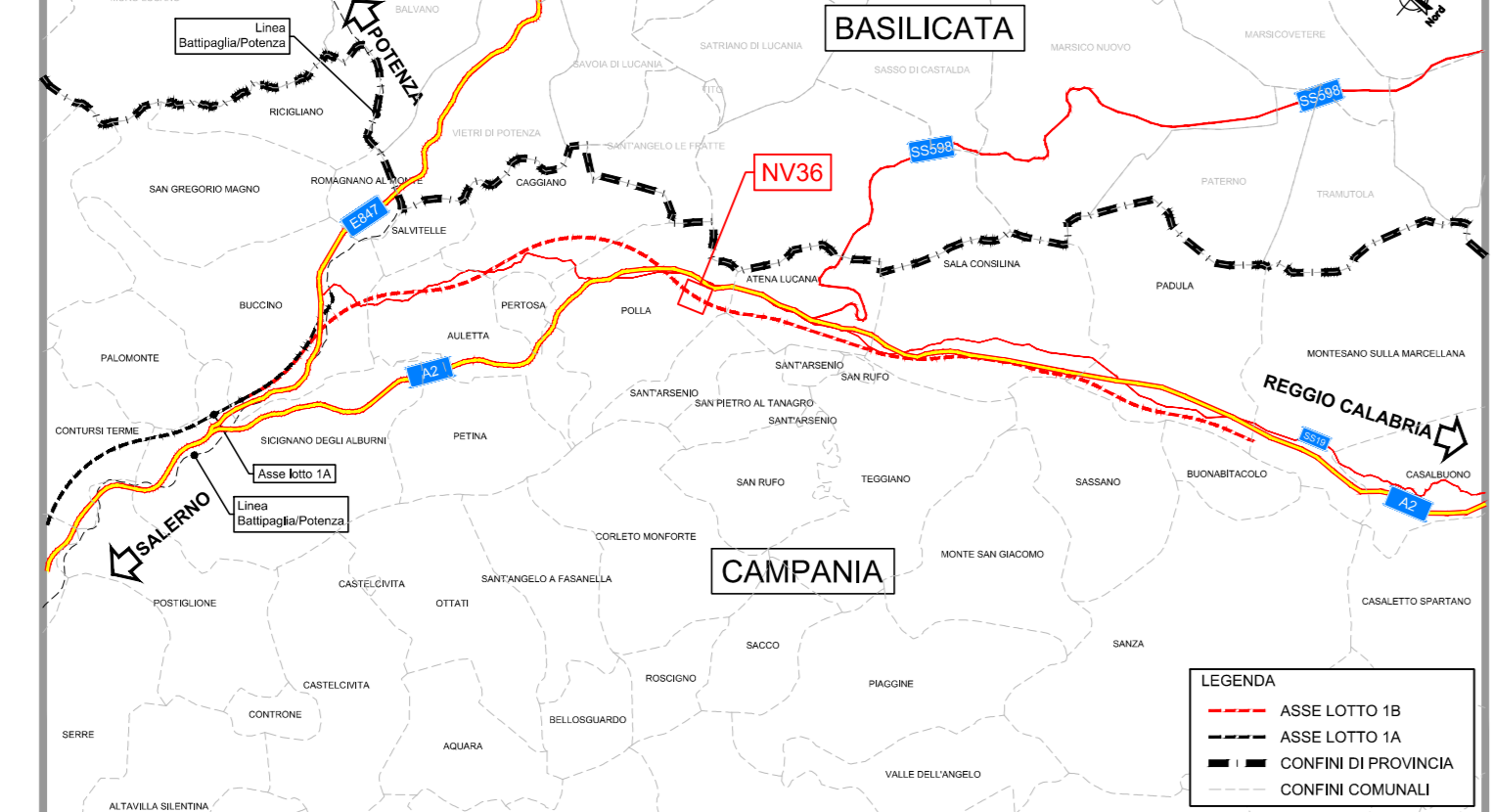

PLANIMETRIA DI PROGETTO

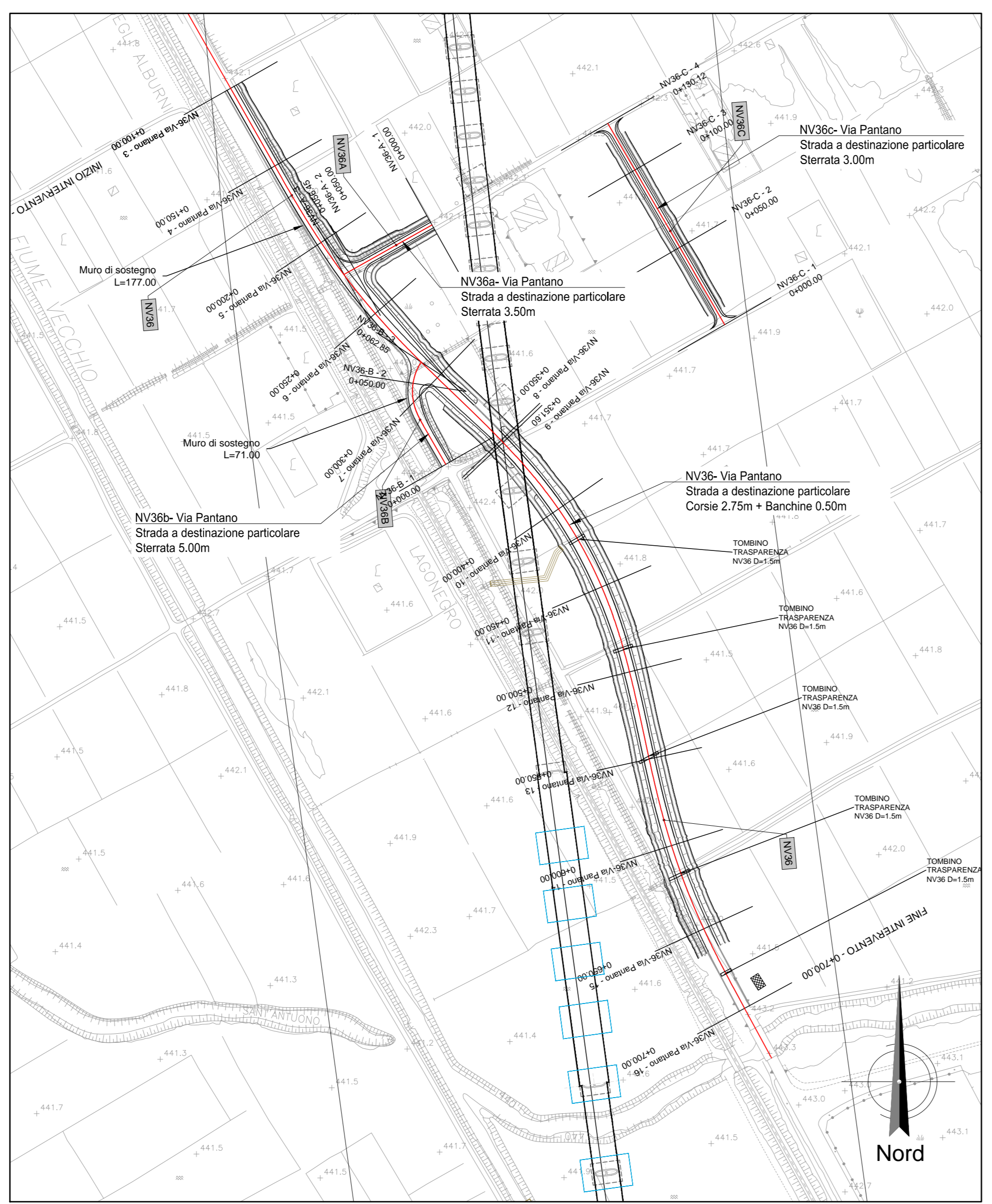

PROFILO DI PROGETTO

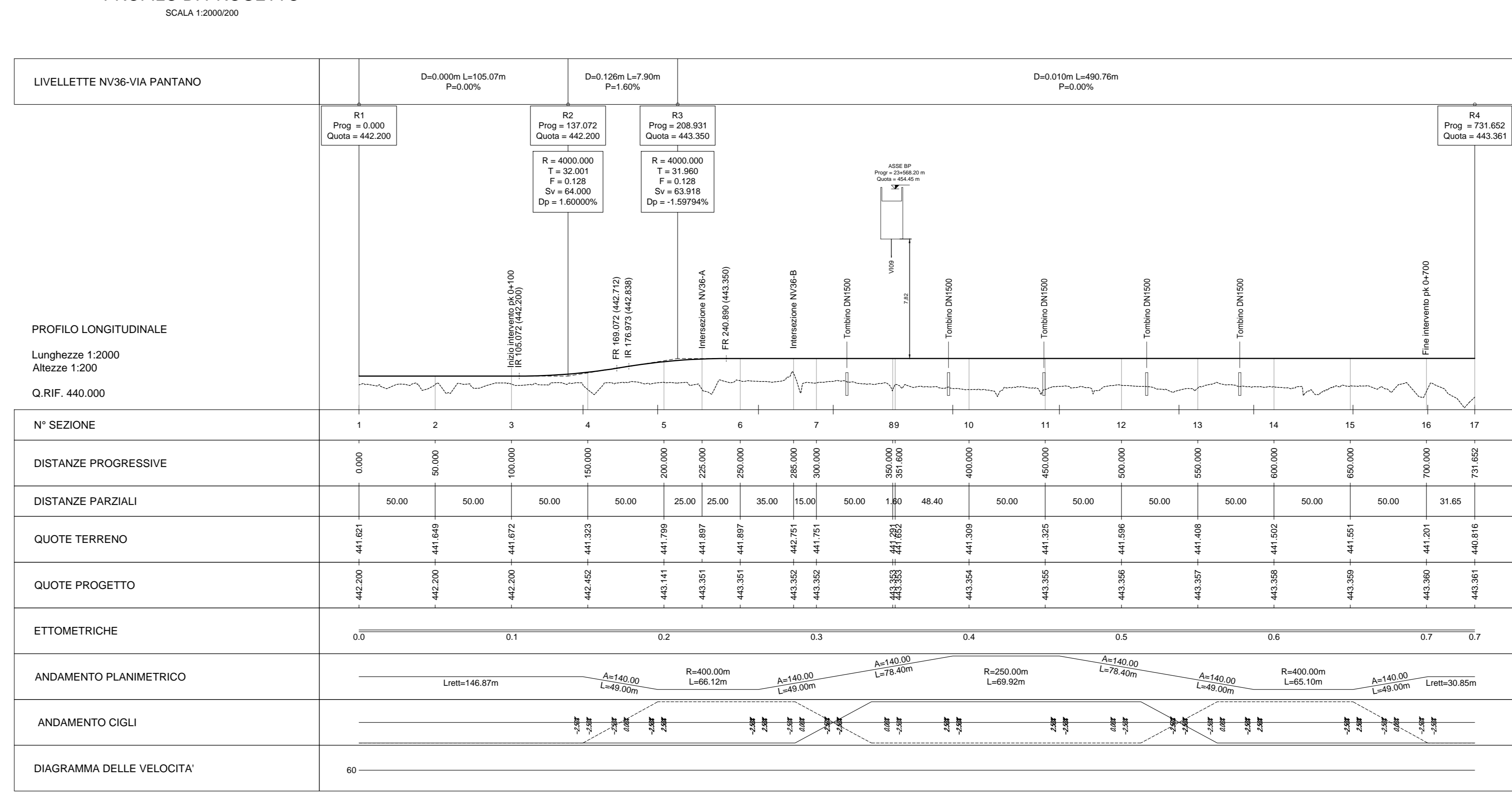

PROFILO DI PROGETTO

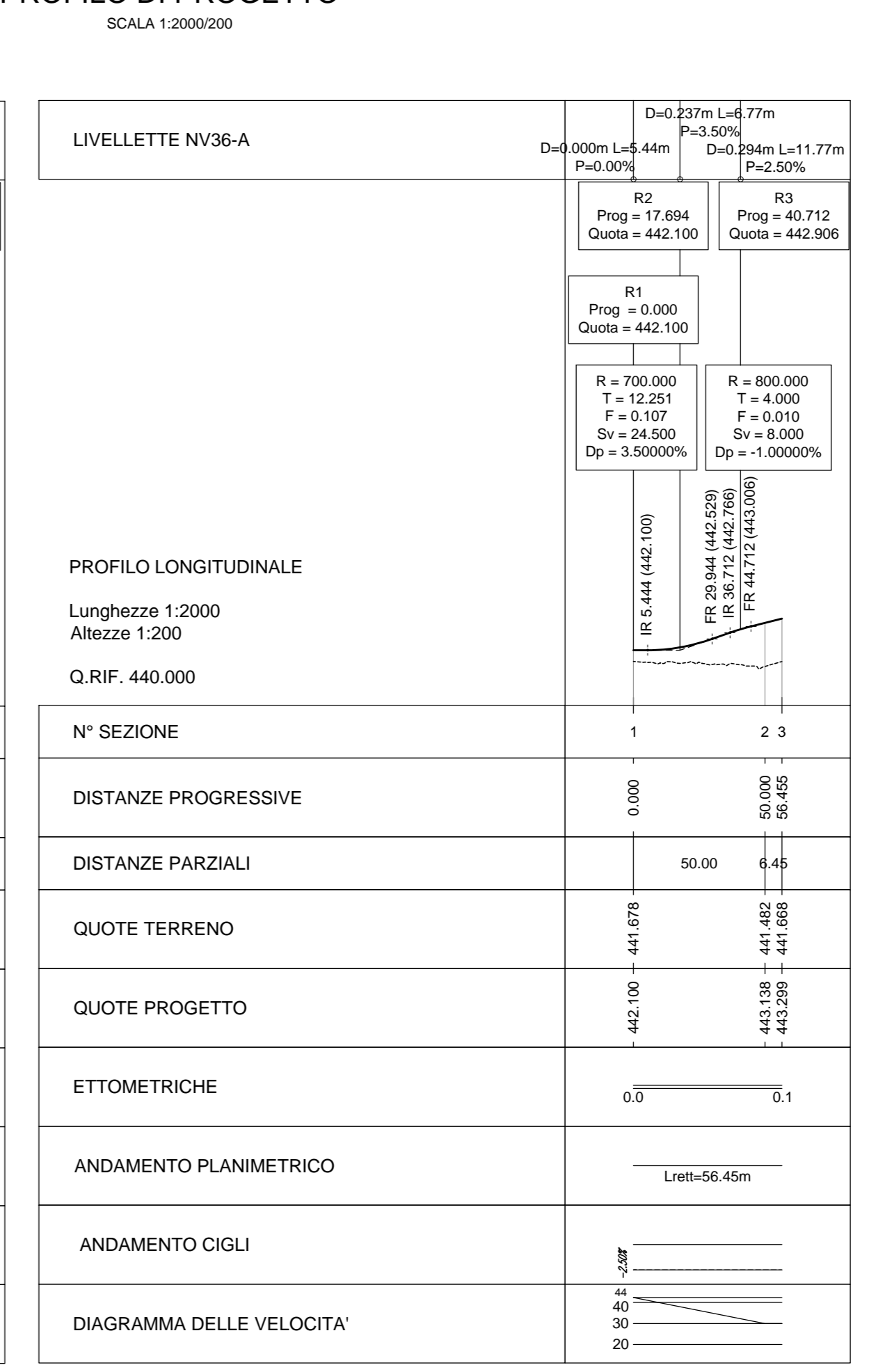

PROFILO DI PROGETTO

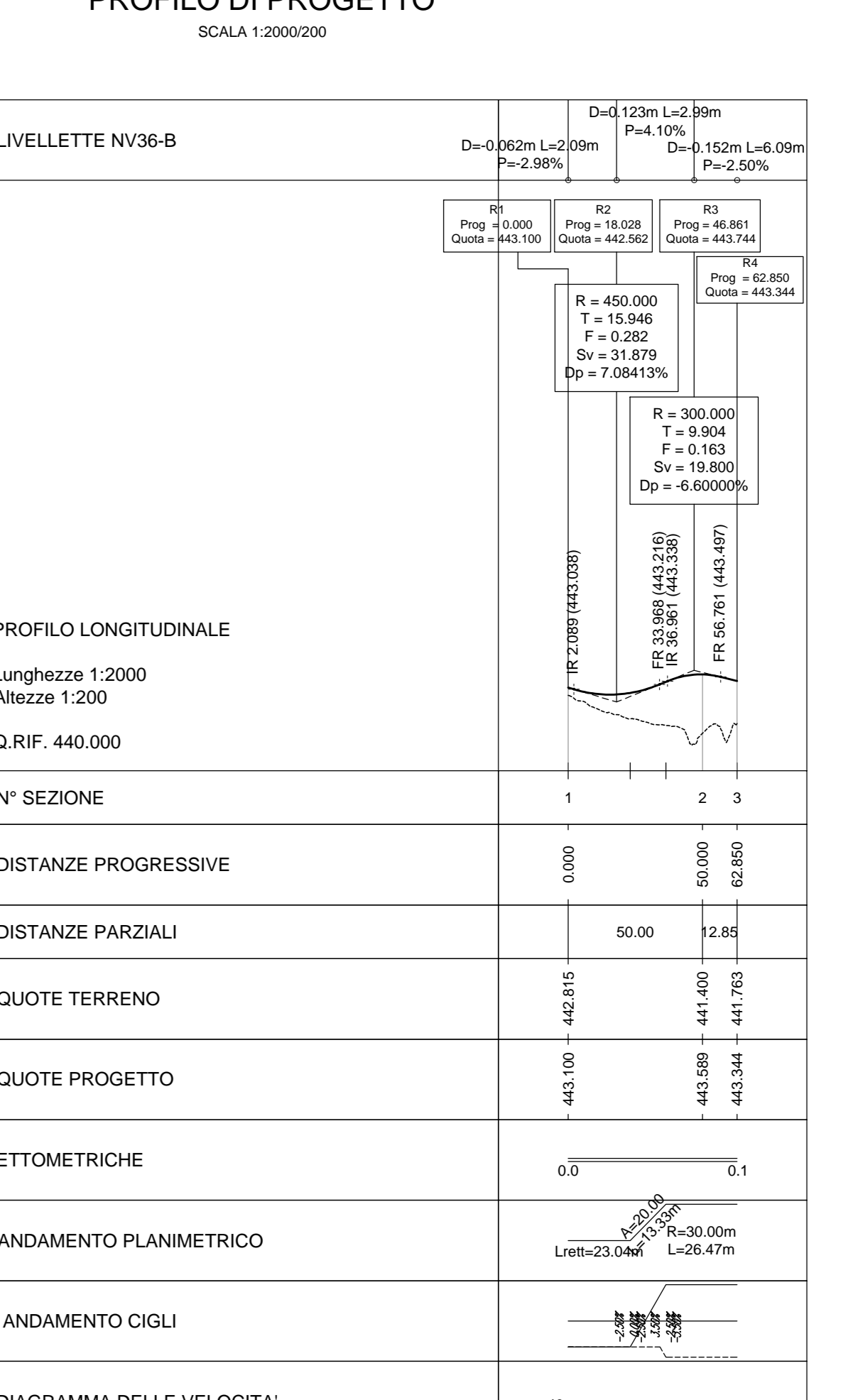

PLANIMETRIA DI TRACCIAMENTO



TABELLE TRACCIAMENTO NV36, NV36-A, NV36-B, NV36-C

Stazione	Altezza	Stazione	Altezza	Stazione	Altezza	Stazione	Altezza
443344.0	443.361	443345.0	443.361	443346.0	443.361	443347.0	443.361
443348.0	443.361	443349.0	443.361	443350.0	443.361	443351.0	443.361

DETTAGLIO PAVIMENTAZIONE STRADALE TIPO 1

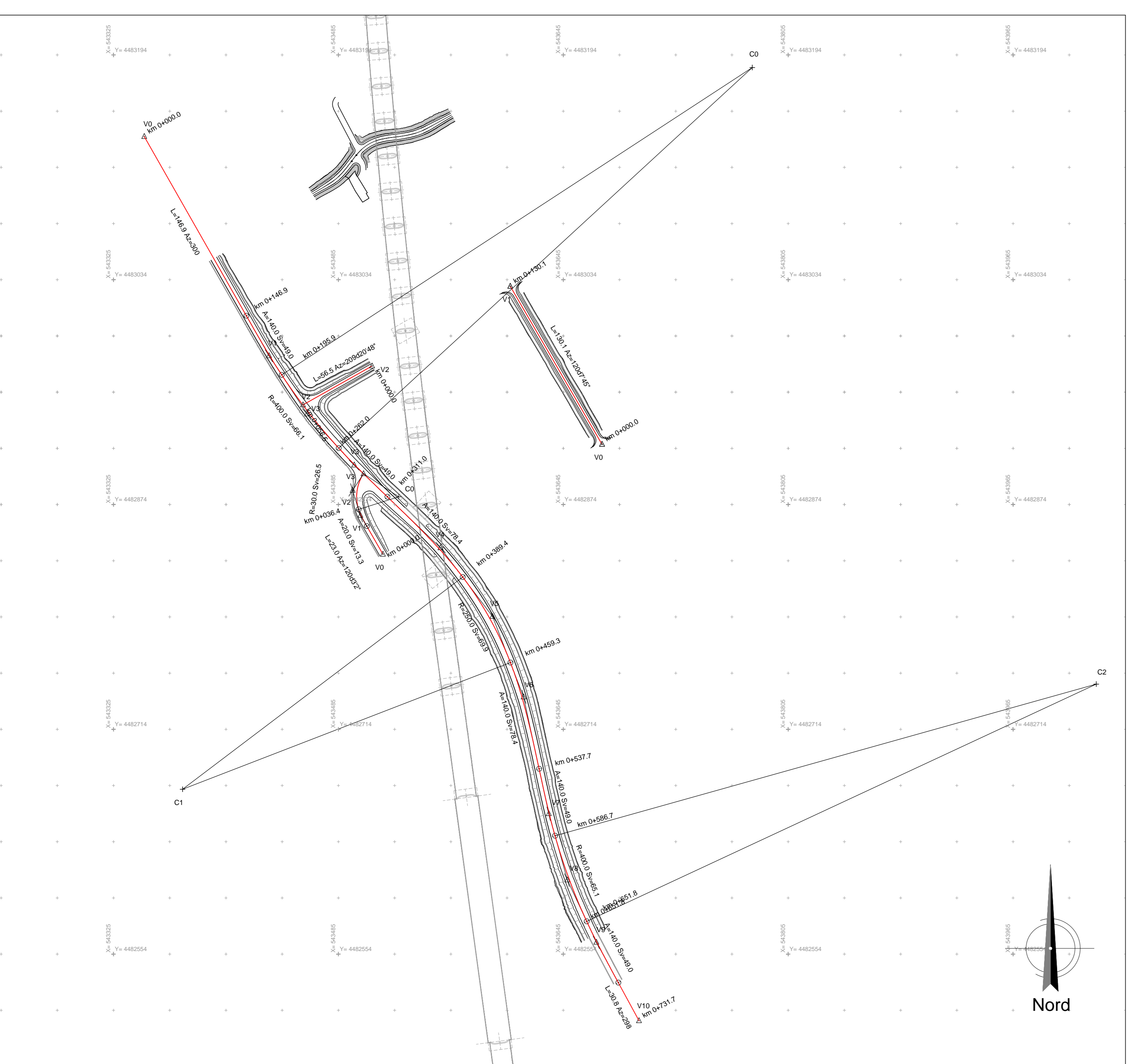
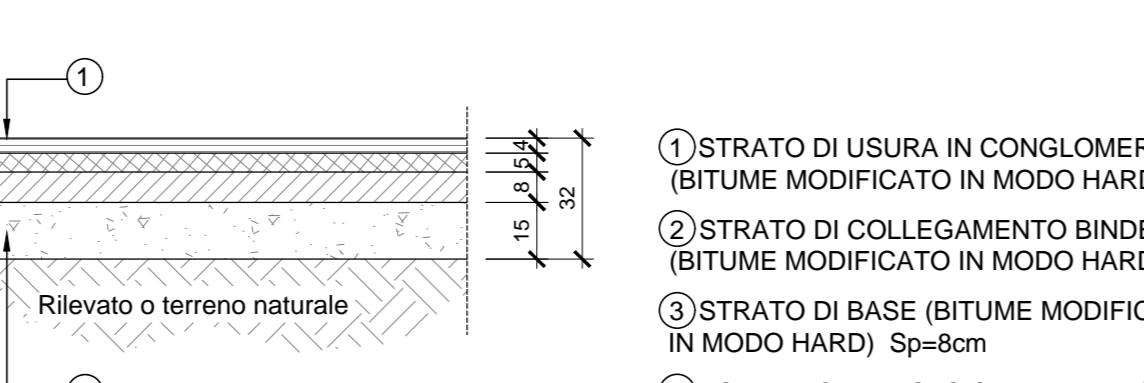

NV36 STRADA A DESTINAZIONE PARTICOLARE (L=6.50m - PAVIMENTATA)

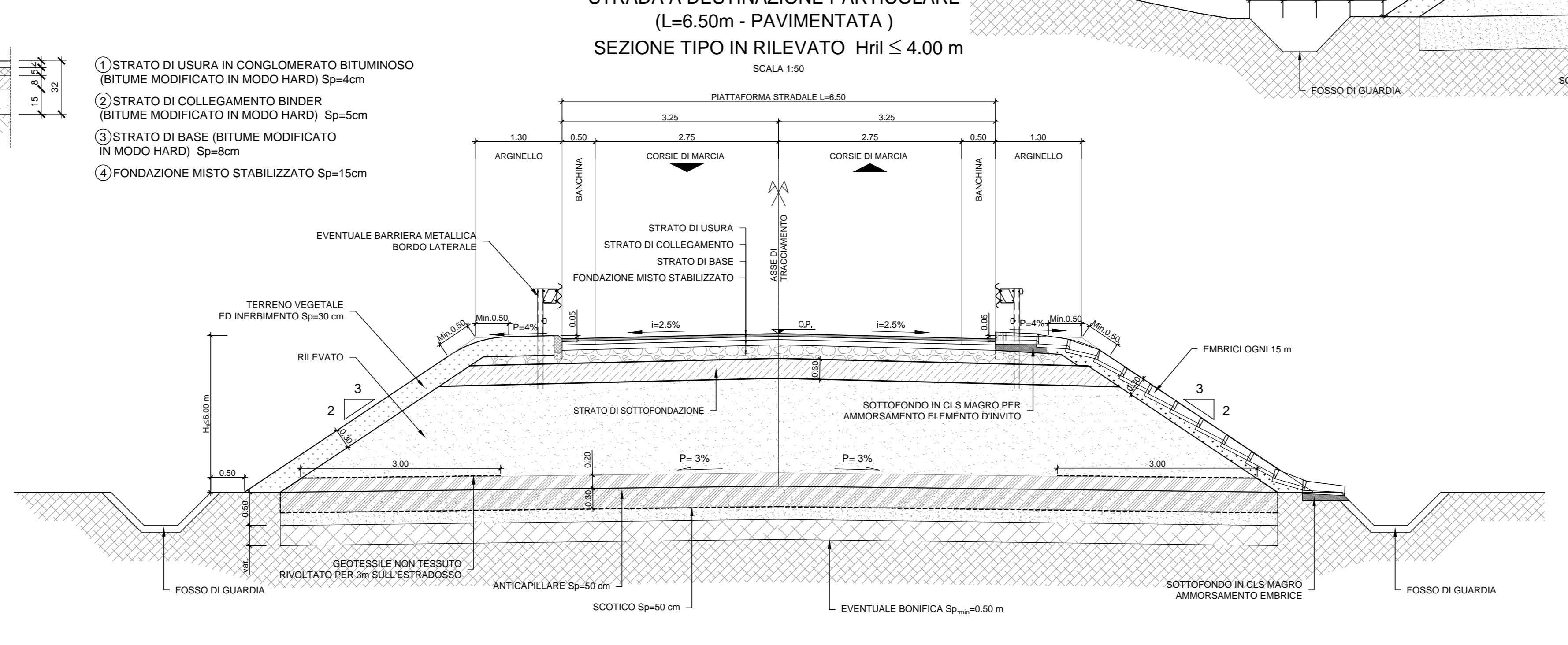

NV36B SEZIONE TIPO STERRATA L=5m CON MURO DI SOSTEGNO

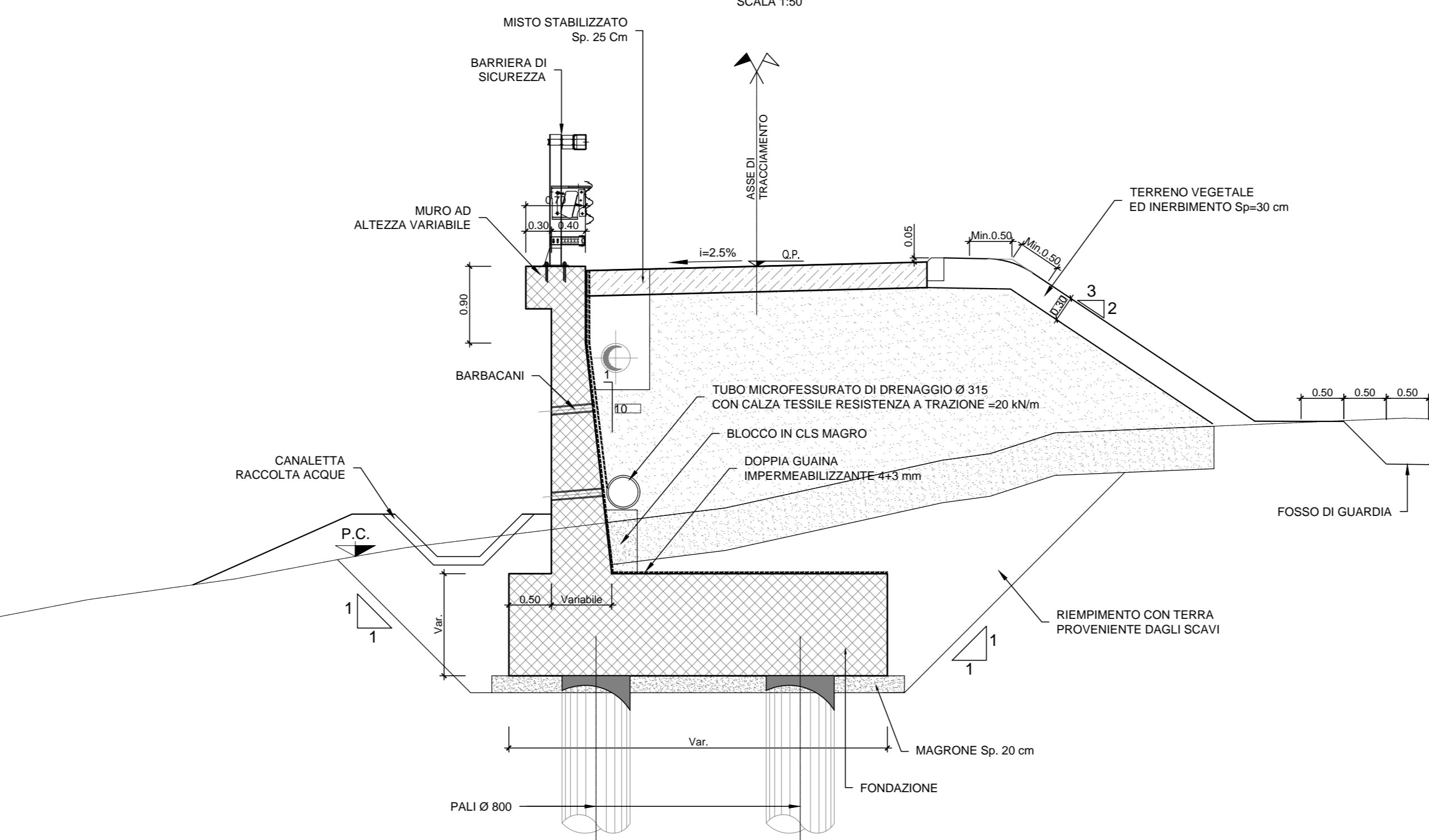

NV36C STRADA A DESTINAZIONE PARTICOLARE (L=3.00m - STERRATA)

SEZIONE TIPO IN RILEVATO Hrl < 1.00 m

SCALA 1:100

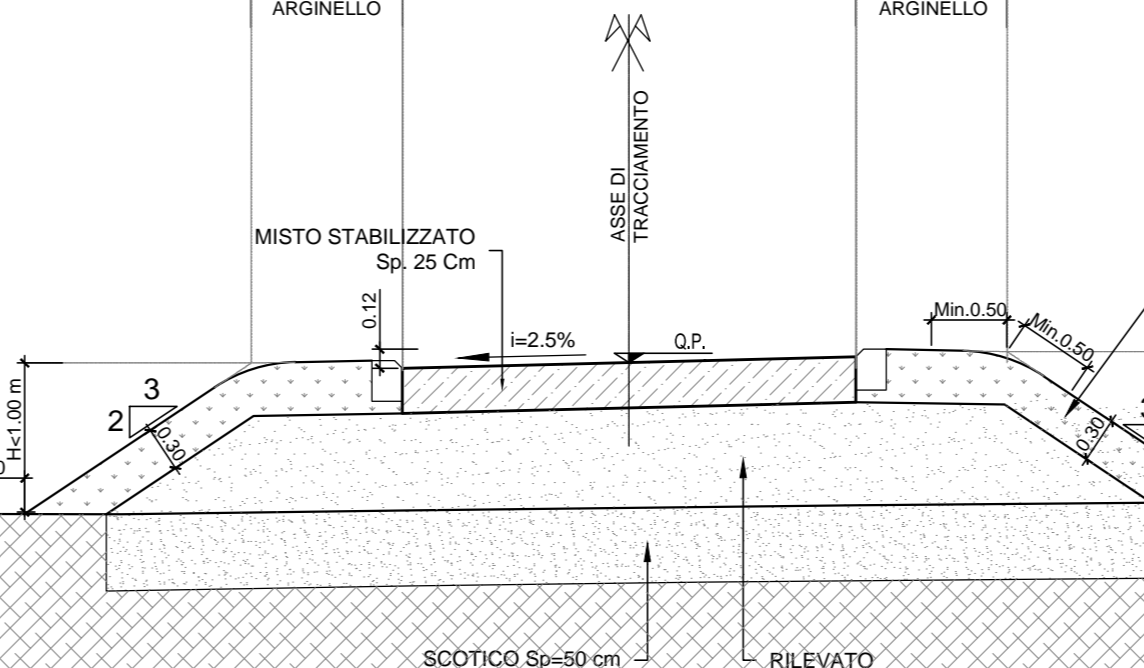

NV36A STRADA A DESTINAZIONE PARTICOLARE (L=3.50m - STERRATA)

SEZIONE TIPO IN RILEVATO Hrl < 1.00 m

SCALA 1:100

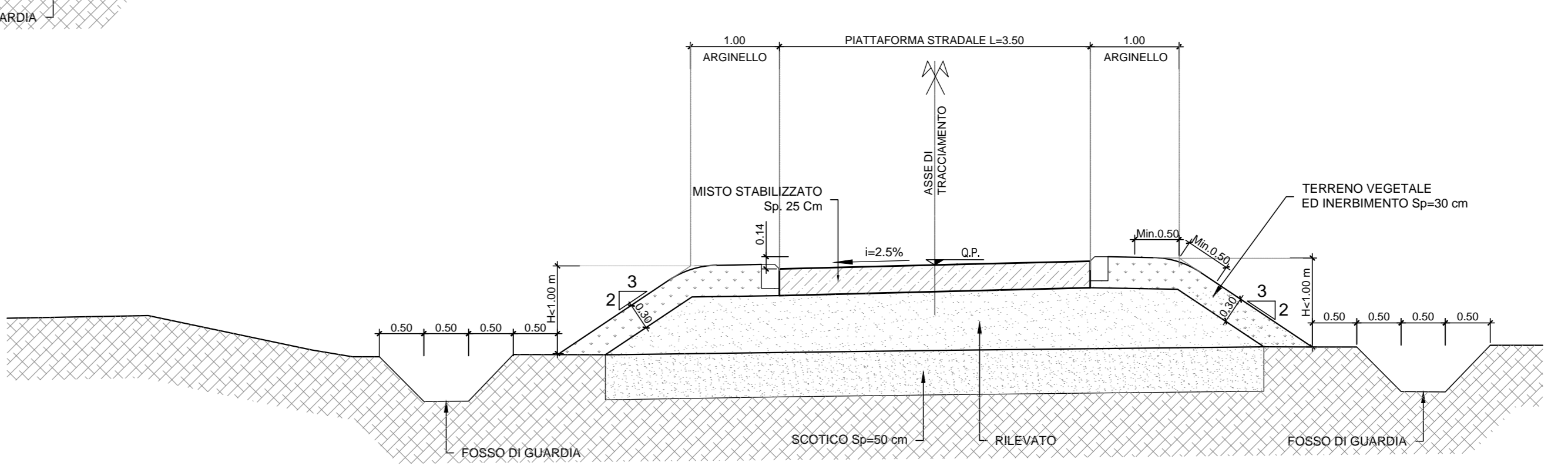

NV36 SEZIONE TIPO STRADA A DESTINAZIONE PARTICOLARE L=6.50m CON MURO DI SOSTEGNO

SCALA 1:100

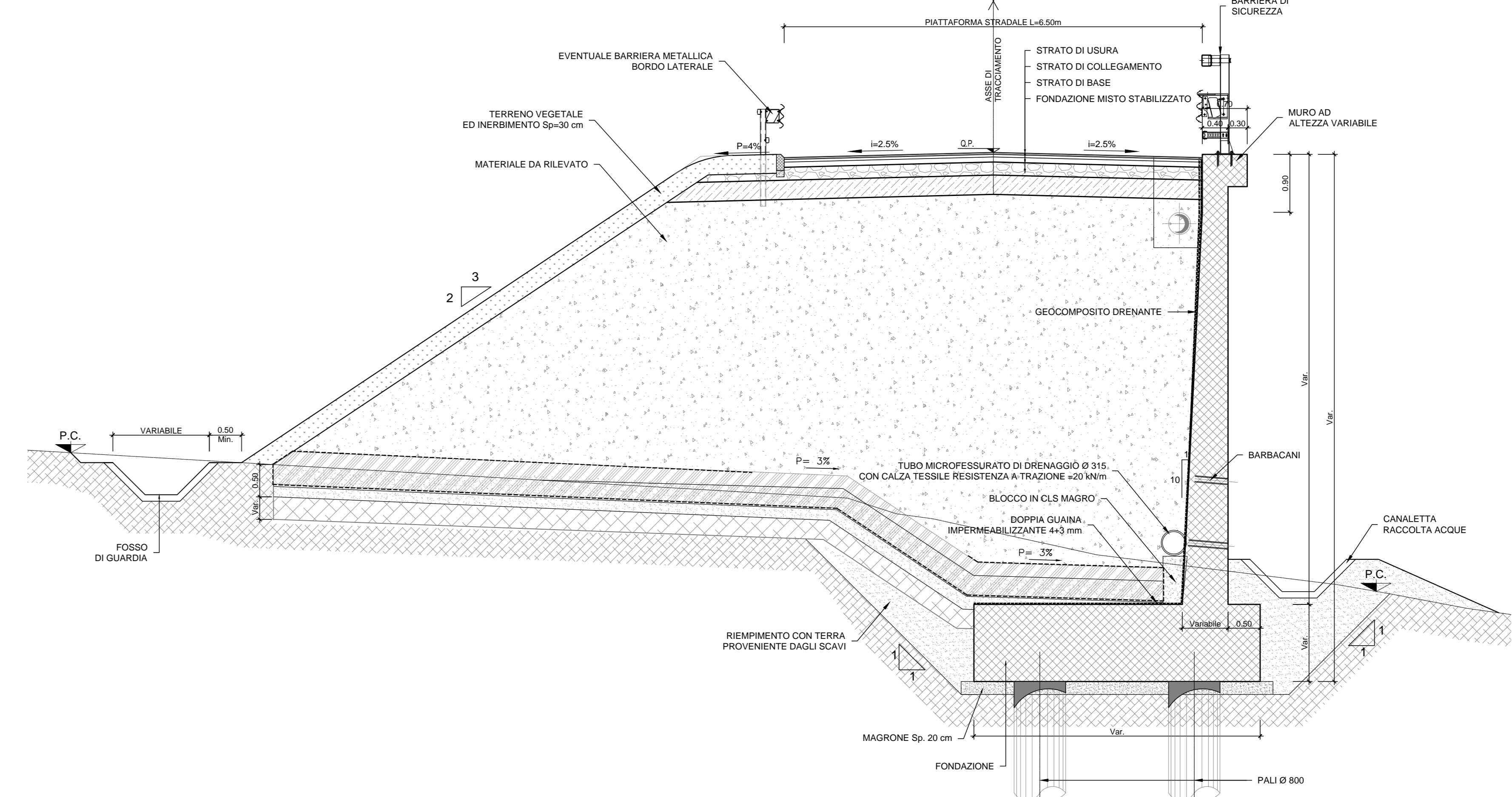

PROFILO DI PROGETTO

SCALA 1:200000

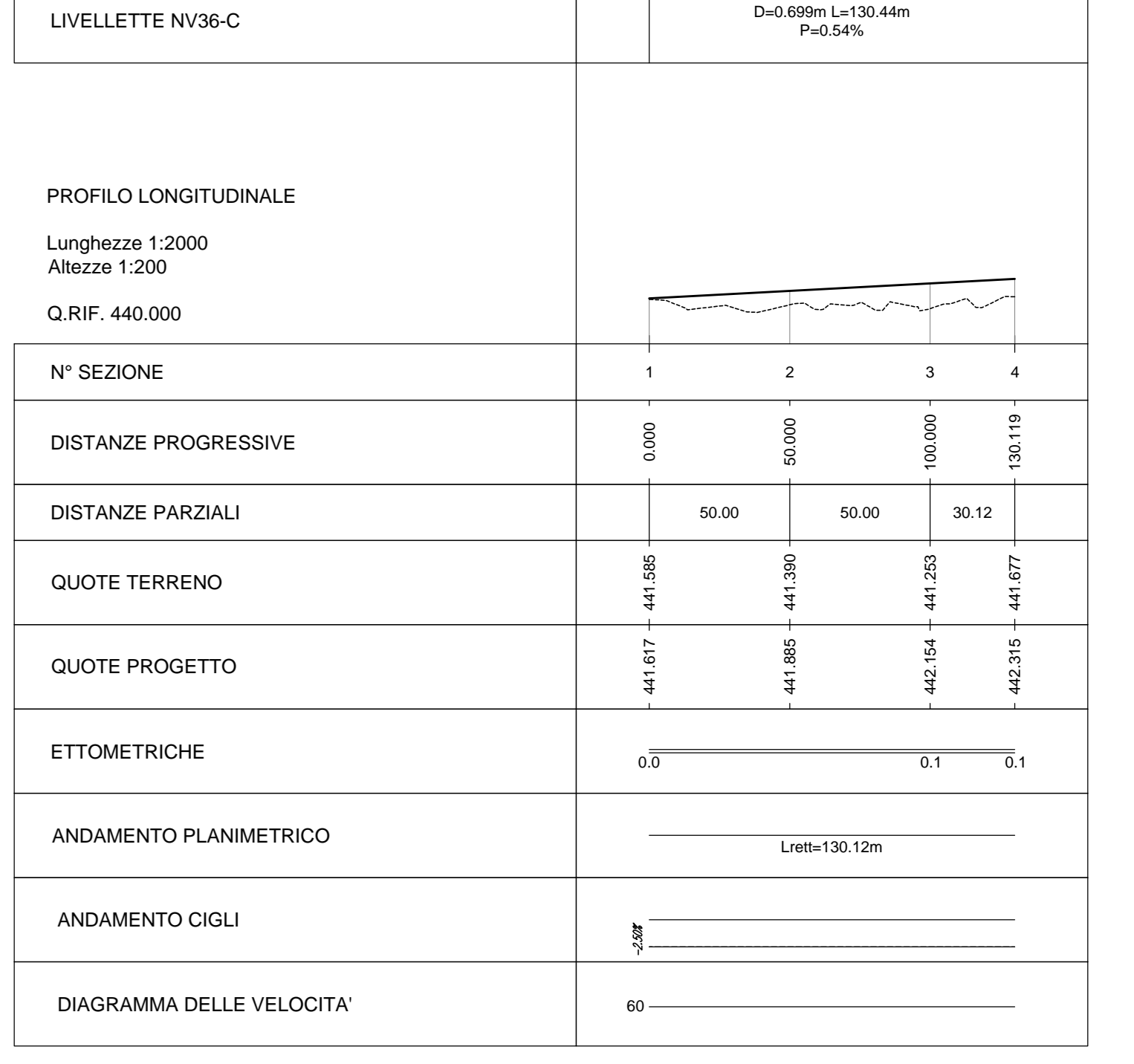

COMITENTE:



PROGETTAZIONE:



U.O. PROGETTAZIONE LINEE, NODI E ARMAMENTO

PROGETTO DI FATTIBILITA' TECNICA ED ECONOMICA

LINEA SALERNO - REGGIO CALABRIA  
 NUOVA LINEA AV SALERNO - REGGIO CALABRIA  
 LOTTO 1 BATTIPAGLIA - PRAIA  
 LOTTO 1B ROMAGNANO - BUONABITACOLO  
 VIABILITA' NV36 - Via Pantano al km 23+670  
 Pianoprofilo, tracciamento e sezione tipo

Rev.	Descrizione	Redatto	Data	Verificato	Data	Approvato	Data	Autore	Data
A	Disegno finale	[Firma]	12/03/2023	[Firma]	12/03/2023	[Firma]	12/03/2023	[Firma]	12/03/2023