

PLANIMETRIA DI TRACCIAMENTO  
SCALA 1:2000



TABELLE TRACCIAMENTO PT07

AL	43	VI	44200.0
L	38.0	VI	44200.0
TA	40000.0	VI	44200.0
VA	40400.0	VI	44200.0
XA	44200.0	VI	44200.0
VA	44200.0	VI	44200.0
VA	44200.0	VI	44200.0

PLANIMETRIA DI PROGETTO  
SCALA 1:2000

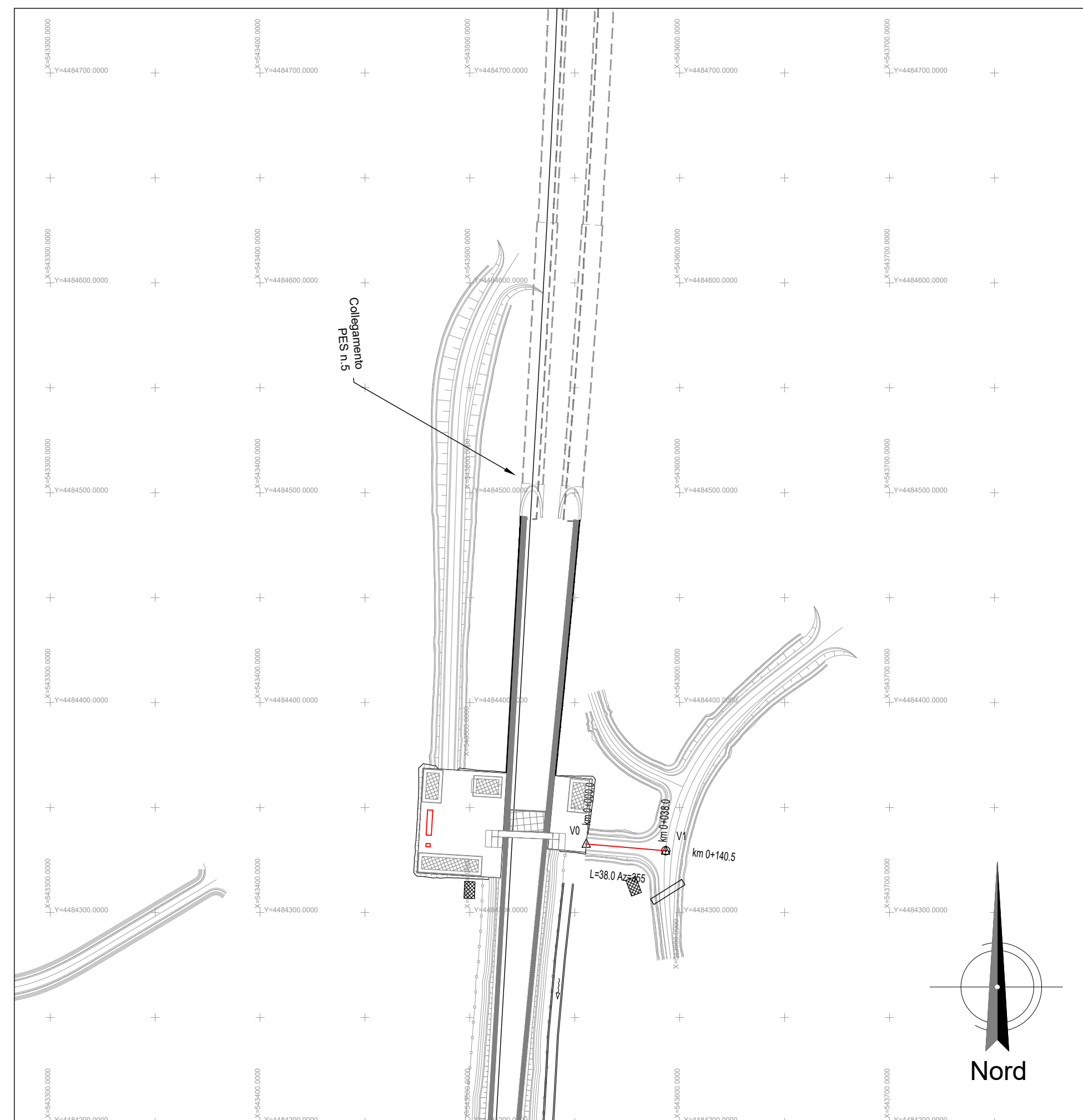
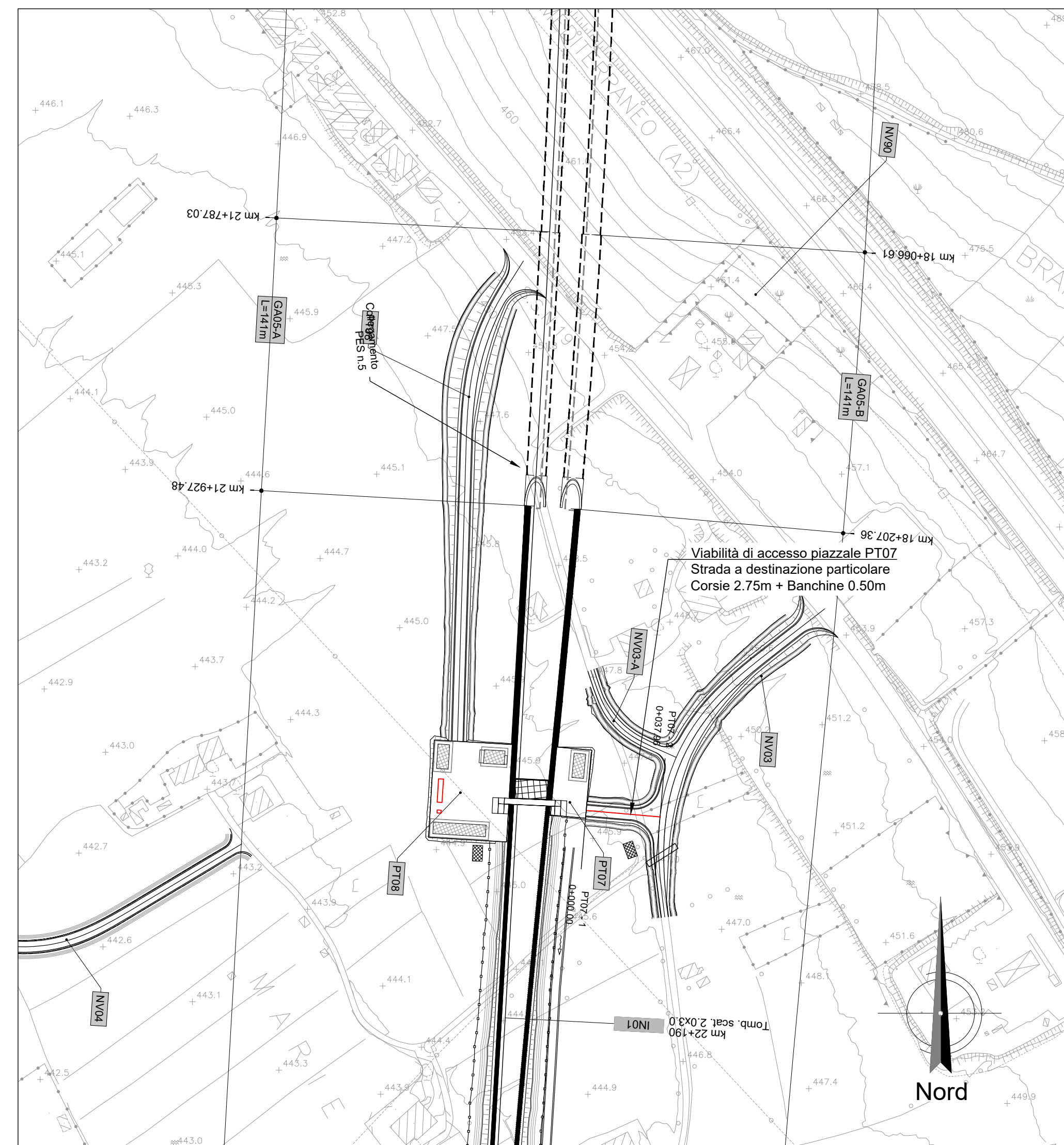

PROFILO DI PROGETTO  
SCALA 1:2000/200

LIVELLETTA PT07	R1	R2	R3	R4
	Prog = 10.000 Quota = 446.100	Prog = 4.750 Quota = 446.200	Prog = 28.500 Quota = 447.623	Prog = 37.803 Quota = 447.292
	R = 10.000 T = 14.338 F = 0.024 Sv = 2.876 Cp = 5.70169	R = 100.000 T = 4.743 F = 0.112 Sv = 9.479 Cp = -0.478795	R = 100.000 T = 4.743 F = 0.112 Sv = 9.479 Cp = -0.478795	R = 100.000 T = 4.743 F = 0.112 Sv = 9.479 Cp = -0.478795
PROFILO LONGITUDINALE	Lunghezza 1.200 Altezza 1.200 Q.RIF. 445.000			
N° SEZIONE	1 2			
DISTANZE PROGRESSIVE	0.000 37.96			
DISTANZE PARZIALI	37.96			
QUOTE TERRENO	446.100 - 446.105			
QUOTE PROGETTO	447.292 - 447.271			
ETTOMETRICHE	0.0 0.0			
ANDAMENTO PLANIMETRICO	L=47.96m			
ANDAMENTO CIGLI	L=47.96m			
DIAGRAMMA DELLE VELOCITA'	30 20			

DETTAGLIO PAVIMENTAZIONE STRADALE TIPO 2  
SCALA 1:20

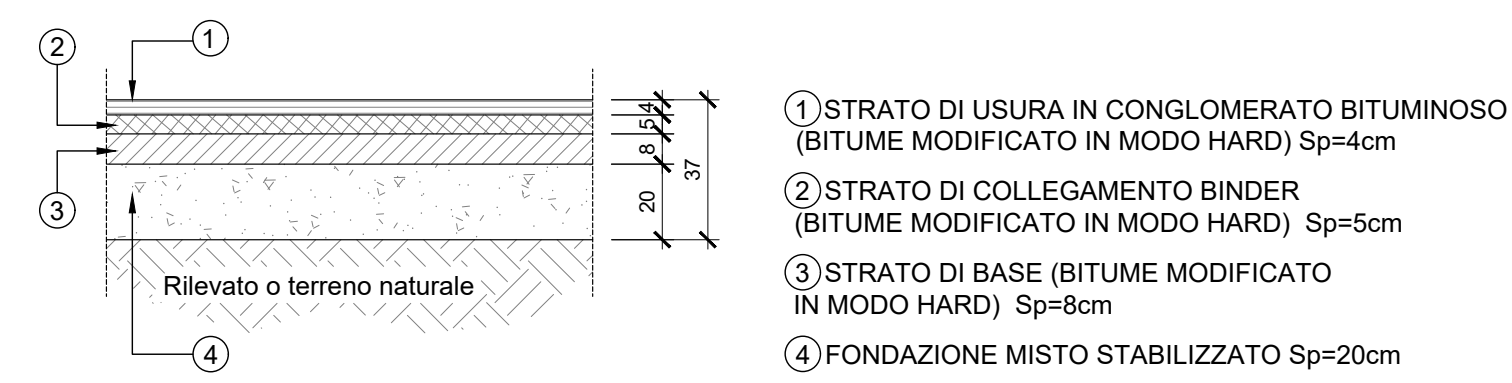

PT07  
STRADA A DESTINAZIONE PARTICOLARE  
(L=6.50m - PAVIMENTATA)  
SEZIONE TIPO IN RILEVATA H<sub>ri</sub> ≤ 4.00 m  
SCALA 1:50

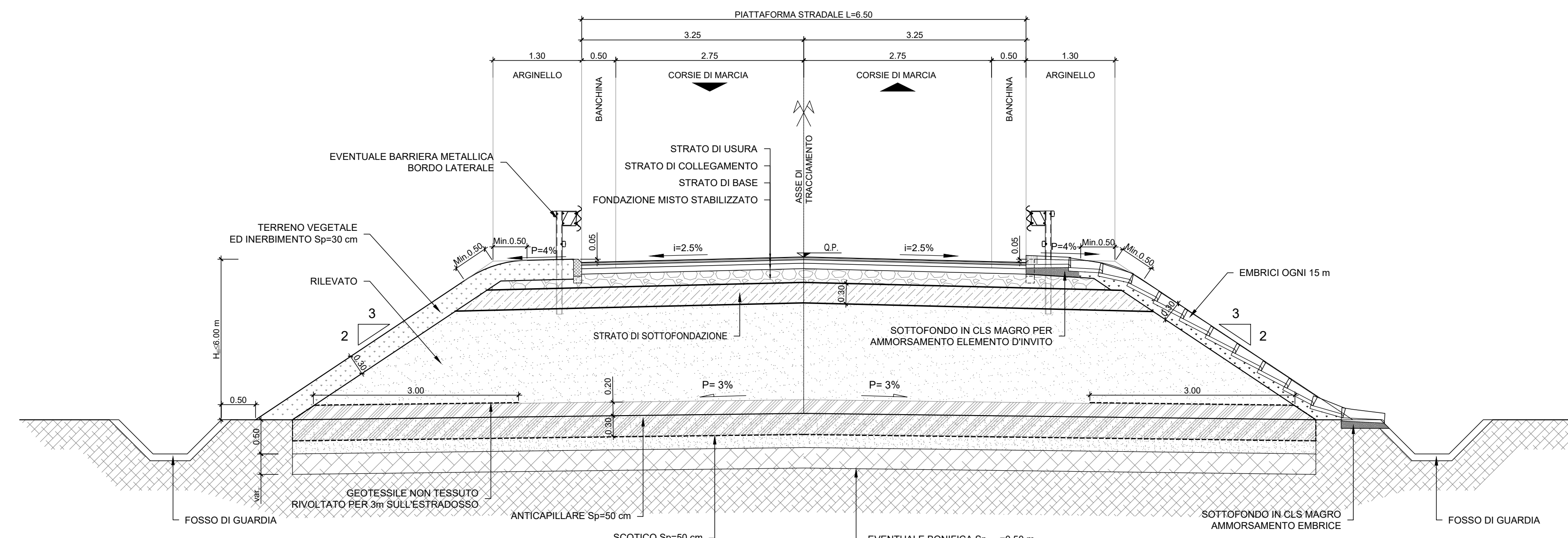

SEZIONE TIPO IN TRINCEA  
SCALA 1:50

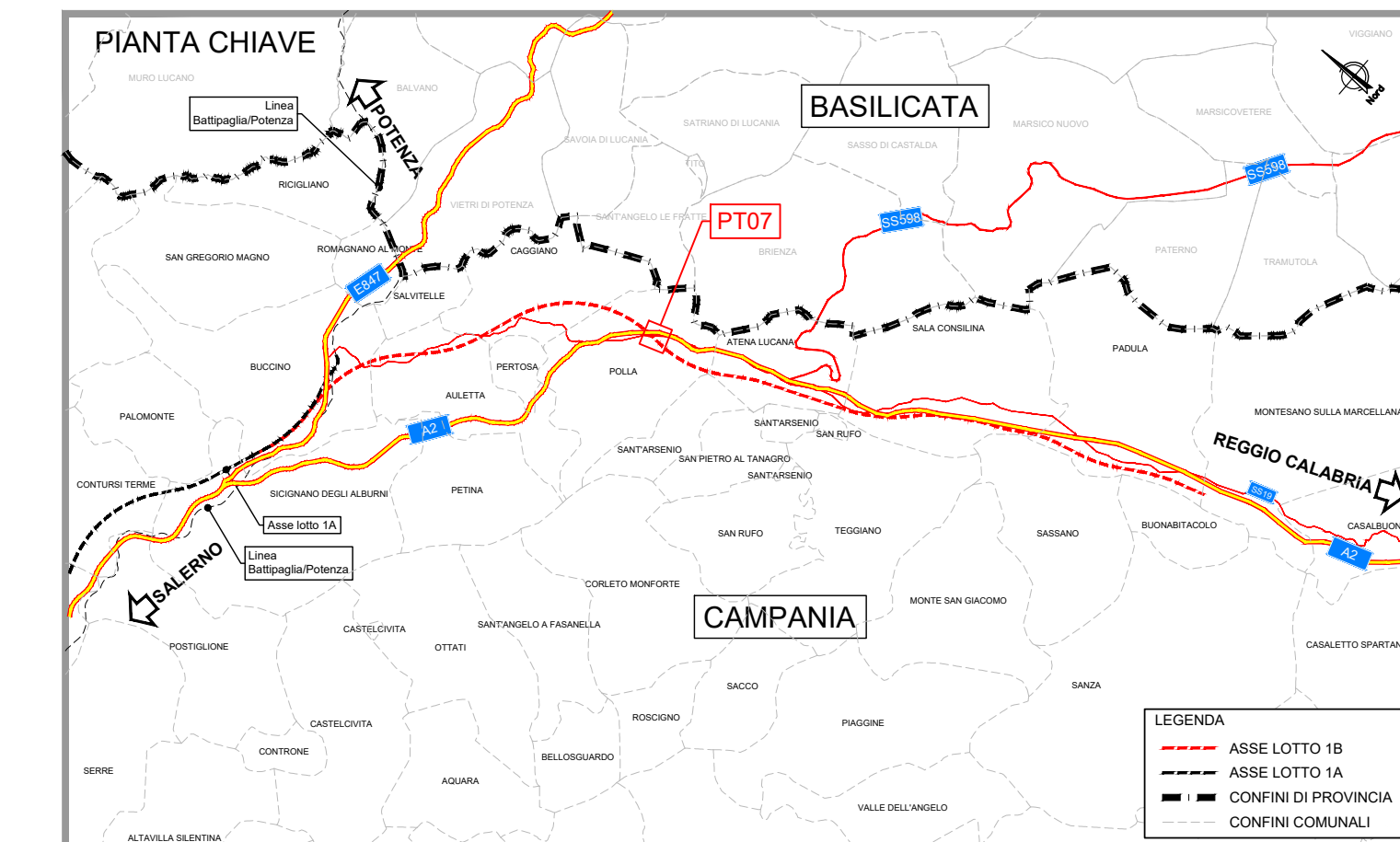
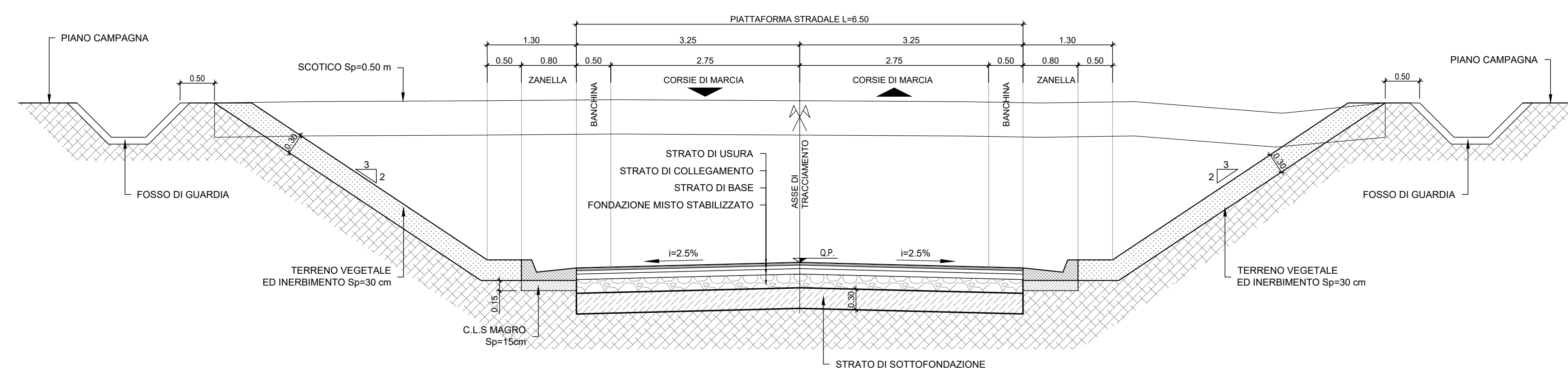

COMMITTENTE: **RFI** RETE FERROVIARIA ITALIANA GRUPPO FERROVIE DELLO STATO ITALIANE

PROGETTAZIONE: **ITALFERR** SUPER INGENEGNERIA DELLO STATO ITALIANE

U.O. PROGETTAZIONE LINEE, NODI E ARMAMENTO

PROGETTO DI FATTIBILITA' TECNICA ED ECONOMICA

LINEA SALERNO - REGGIO CALABRIA  
NUOVA LINEA AV SALERNO - REGGIO CALABRIA  
LOTTO 1B BATTIPAGLIA - PRAIA  
LOTTO 1B ROMAGNANO - BUONABITACOLO

VIABILITA' DI ACCESSO AI PIAZZALI  
Elaborati generali  
Viabilità di accesso piazzale PT07 - Pianoprofilo, tracciamento e sezioni tipo

SCALA: varie

COMMESSA LOTTO FASE ENTE TIPO DOC. OPERA/DISCIPLINA PROGR. REV.

RC2A B1 R 13 LZ PT07X0 001 C

Rev.	Descrizione	Redatto	Data	Verificato	Data	Approvato	Data	Autorizzato Data
A	Emissione esecutiva	L. Pizzardi	04/2021	F. Gatta	04/2021	L. Pizzardi	04/2021	04/2021
B	Emissione esecutiva	L. Pizzardi	05/2022	F. Gatta	05/2022	L. Pizzardi	05/2022	05/2022
C	Emissione esecutiva	L. Pizzardi	05/2023	F. Gatta	05/2023	L. Pizzardi	05/2023	05/2023

File: RC2A.B.1.R.13.LZ.PT.07.X.0.001.C n. Elab.: