

PLANIMETRIA DI TRACCIAMENTO
 SCALA 1:2000



TABELLE TRACCIAMENTO PT08

N	42	V1	54380.0	V2	54380.0
L	8.0		48499.9		48499.9
T	54320.3	N	1.0		
Tl	48499.9	A	4.0		
R	54319.0	Sv	20.0		
Y1	48499.7	Ang	1.5		
		Di	3.1		
		Tl	15.3		
		Tc	15.3		
		T	20.3		
		C1	54315.1		
		C2	48454.3		
		R	120.0		
		Ac	15.0		
		T	16.0		
		Sv	37.0		
		Di	15.0		
		Cs	37.7		
		N	1.0		
		A	7.0		
		Sv	44.4		
		Ang	1.1		
		Di	3.7		
		Tl	20.7		
		Tc	16.3		
		T	44.8		
		N	4.7		
		L	10.0		
		R	54302.7		
		Y1	48499.7		
		V1	54380.0		
		V2	48499.9		
		Y2	48499.8		

PLANIMETRIA DI PROGETTO
 SCALA 1:2000

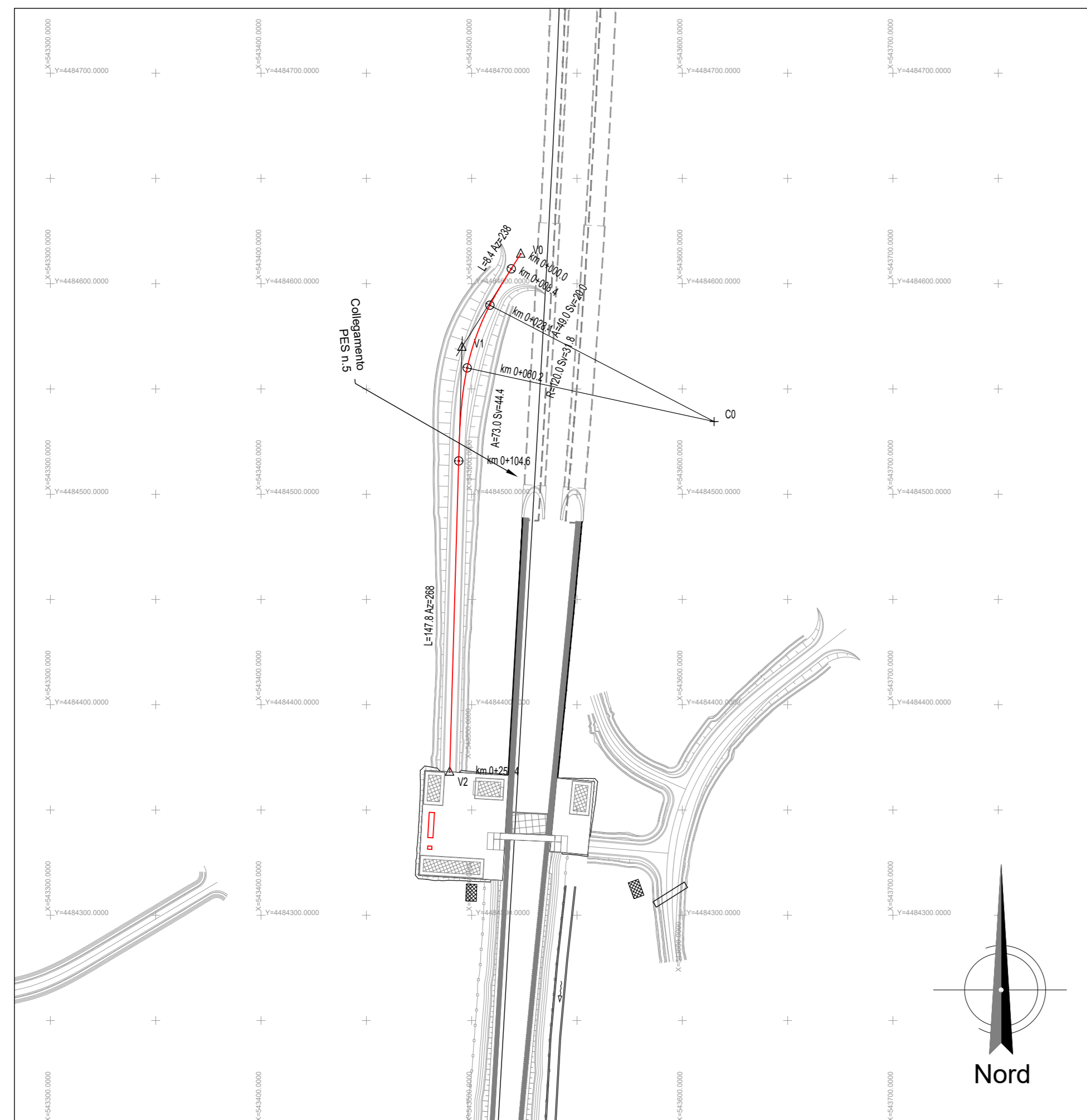
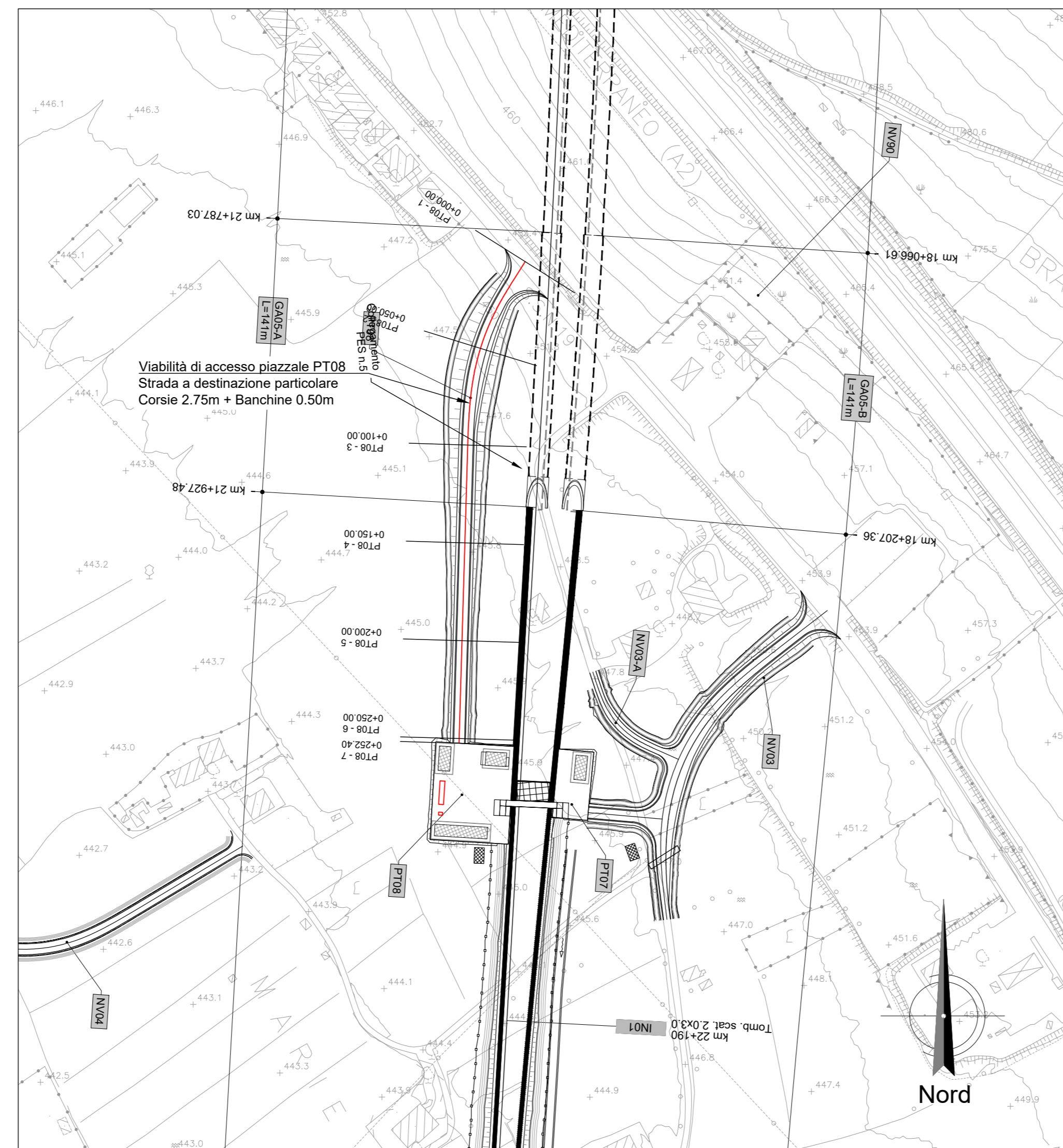

PROFILO DI PROGETTO
 SCALA 1:2000/200

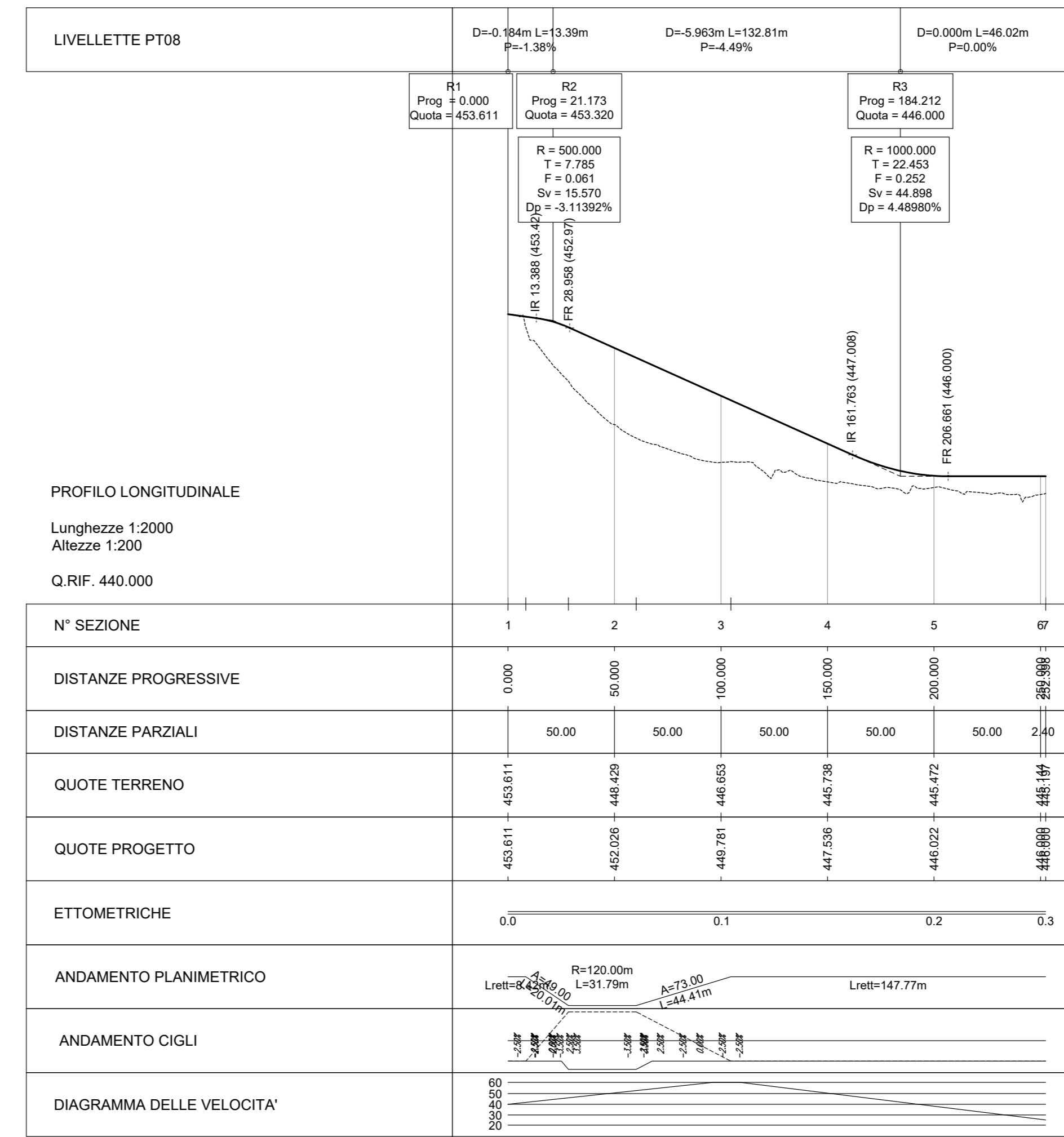

DETTAGLIO PAVIMENTAZIONE STRADALE TIPO 2
 SCALA 1:50

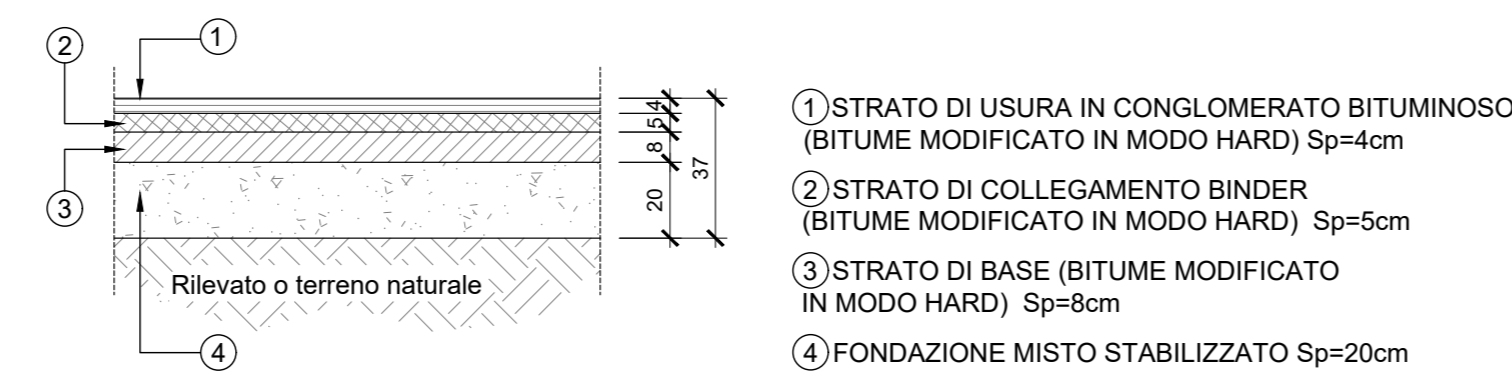

NV08
 STRADA A DESTINAZIONE PARTICOLARE
 (L=6.50m - PAVIMENTATA)
 SEZIONE TIPO IN RILEVATO H_{ril} ≤ 4.00 m
 SCALA 1:50

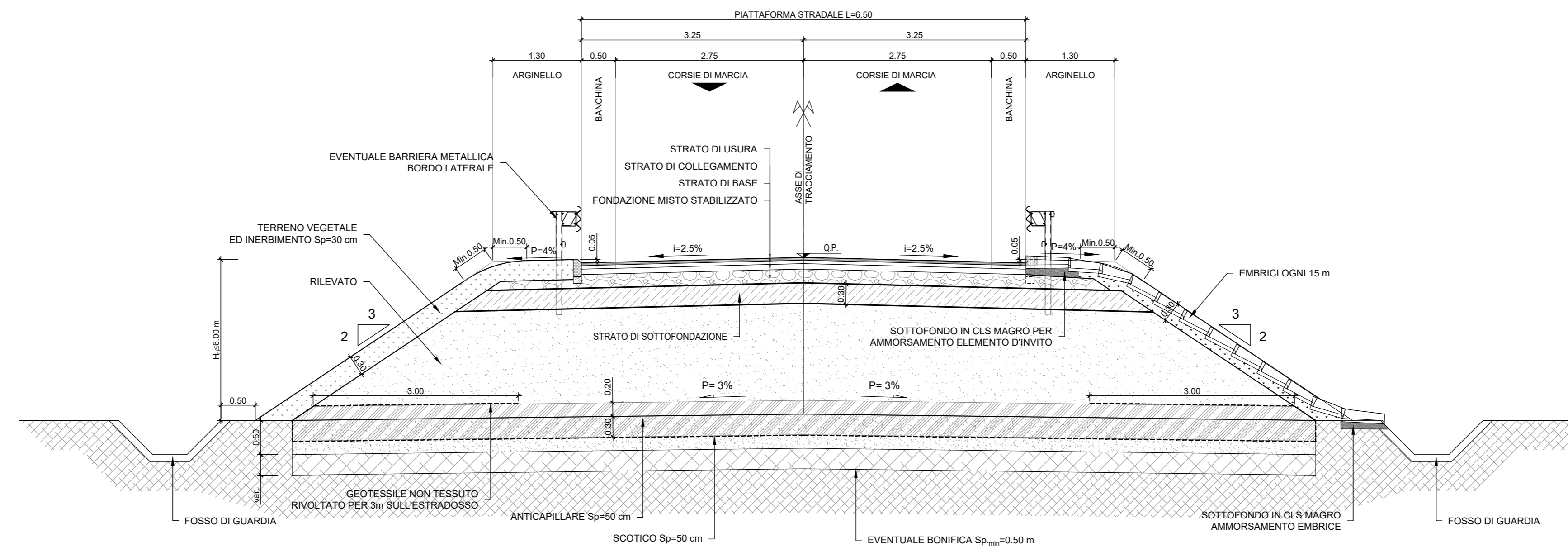

SEZIONE TIPO IN TRINCEA
 SCALA 1:50

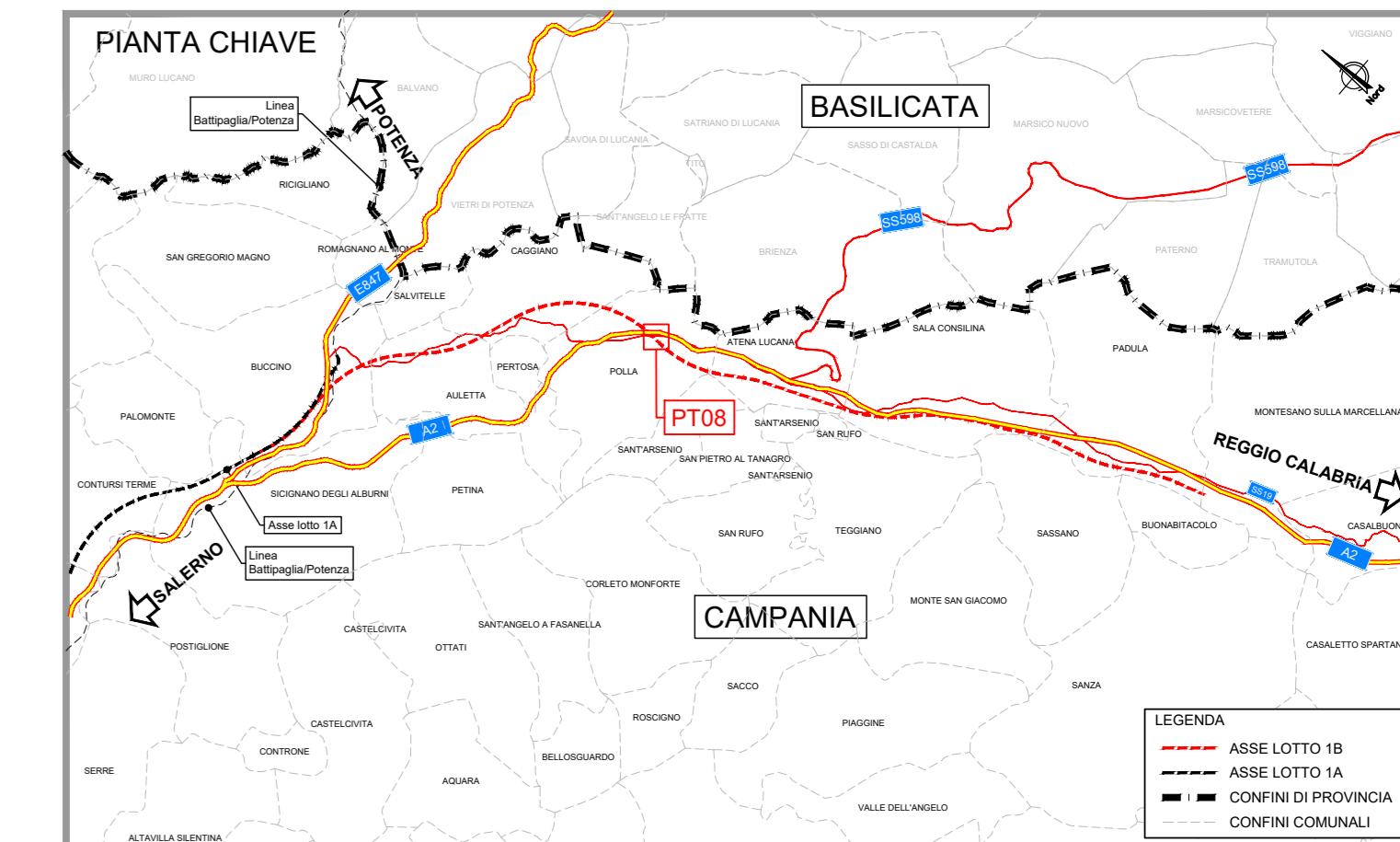
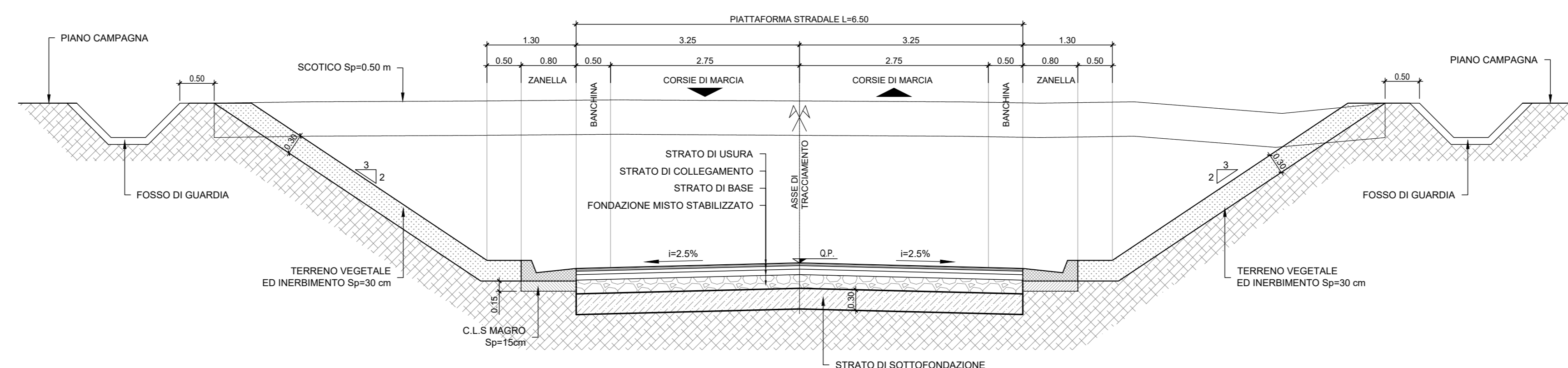

COMMITTENTE: **RFI RETE FERROVIARIA ITALIANA GRUPPO FERROVIE DELLO STATO ITALIANE**

PROGETTAZIONE: **ITALFER**

U.O. PROGETTAZIONE LINEE, NODI E ARMAMENTO

PROGETTO DI FATTIBILITA' TECNICA ED ECONOMICA

LINEA SALERNO - REGGIO CALABRIA
 NUOVA LINEA AV SALERNO - REGGIO CALABRIA
 LOTTO 1 BATTIPAGLIA - PRAIA
 LOTTO 1B ROMAGNANO - BUONABITACOLO

VIABILITA' DI ACCESSO AI PIAZZALI
 Elaborati generali
 Viabilità di accesso piazzale PT08 - Pianoprofilo, tracciamento e sezioni tipo

SCALA: varie

COMMESSA: RC2A B1 R 13 LZ PT08X0 001 C

Rev.	Descrizione	Redatto	Data	Verificato	Data	Approvato	Data	Autorizzato Data
A	Emissione esecutiva	L. Pizzarello	04/2021	F. Galati	04/2021	[Signature]	04/2021	04/2021
B	Emissione esecutiva	L. Pizzarello	05/2022	F. Galati	05/2022	[Signature]	05/2022	05/2022
C	Emissione esecutiva	L. Pizzarello	10/2023	F. Galati	10/2023	[Signature]	10/2023	10/2023

File: RC2A.B.1.R.13.LZ.PT.08.X.0.001.C n. Elab.: