

SEZIONE TIPO IN RILEVATO CON MURO DI SOTTOSCARPA (TIPO S-1)
SCALA 1:50

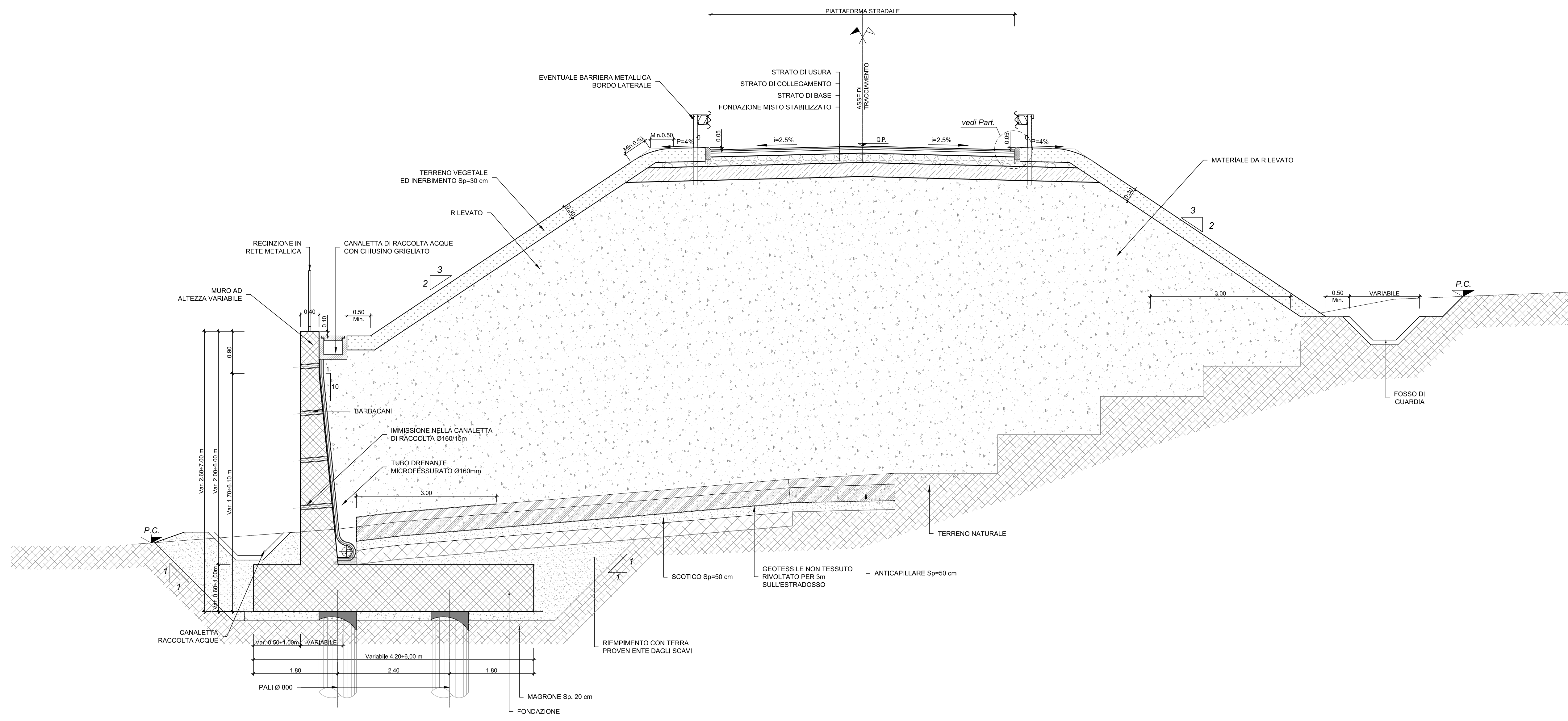

SEZIONE TIPO IN TRINCEA CON PARATIA DI SOSTEGNO (TIPO 1)
Hscavo < 7.5 m
SCALA 1:50

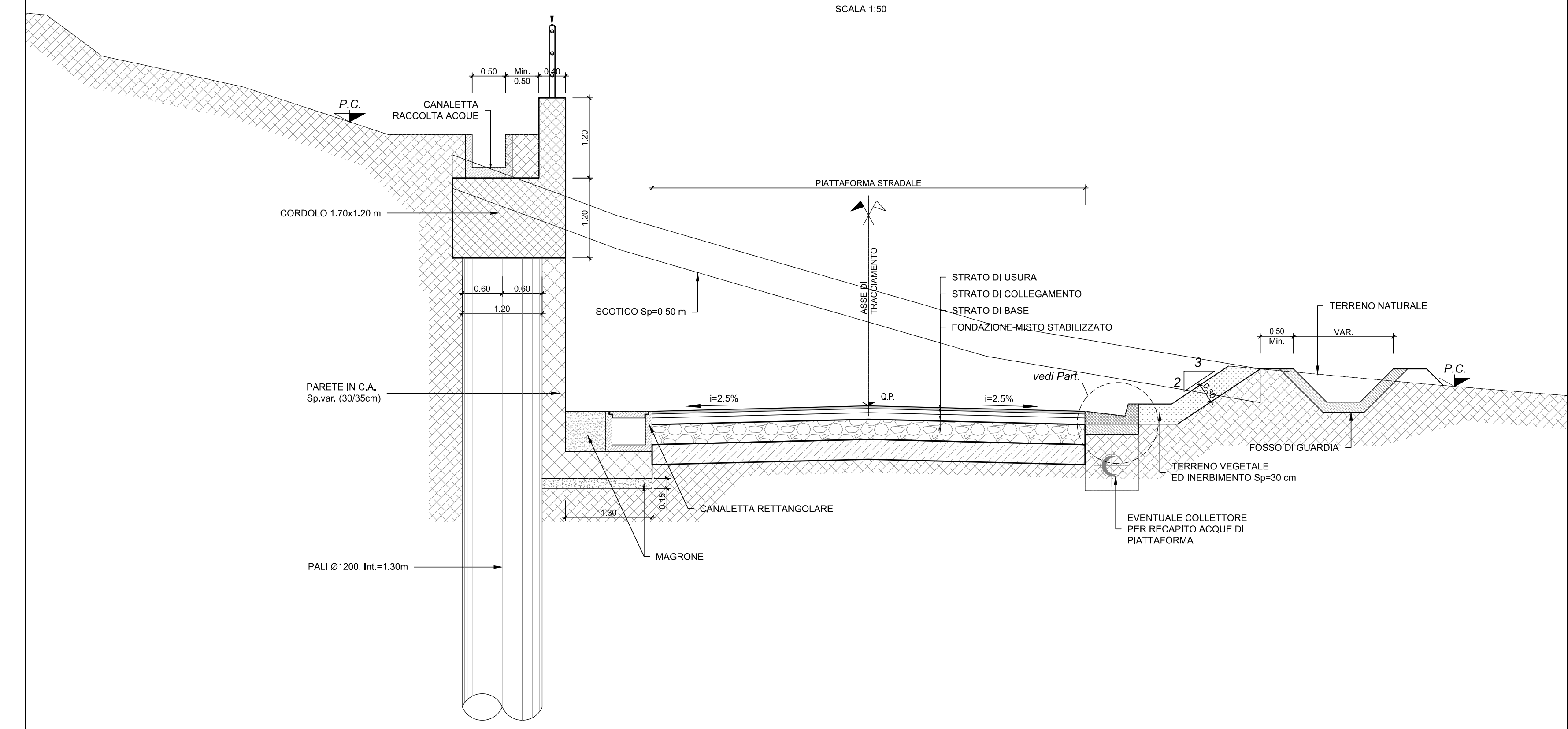

SEZIONE TIPO IN TRINCEA CON MURO DI CONTRORIPA (TIPO 1)
SCALA 1:50

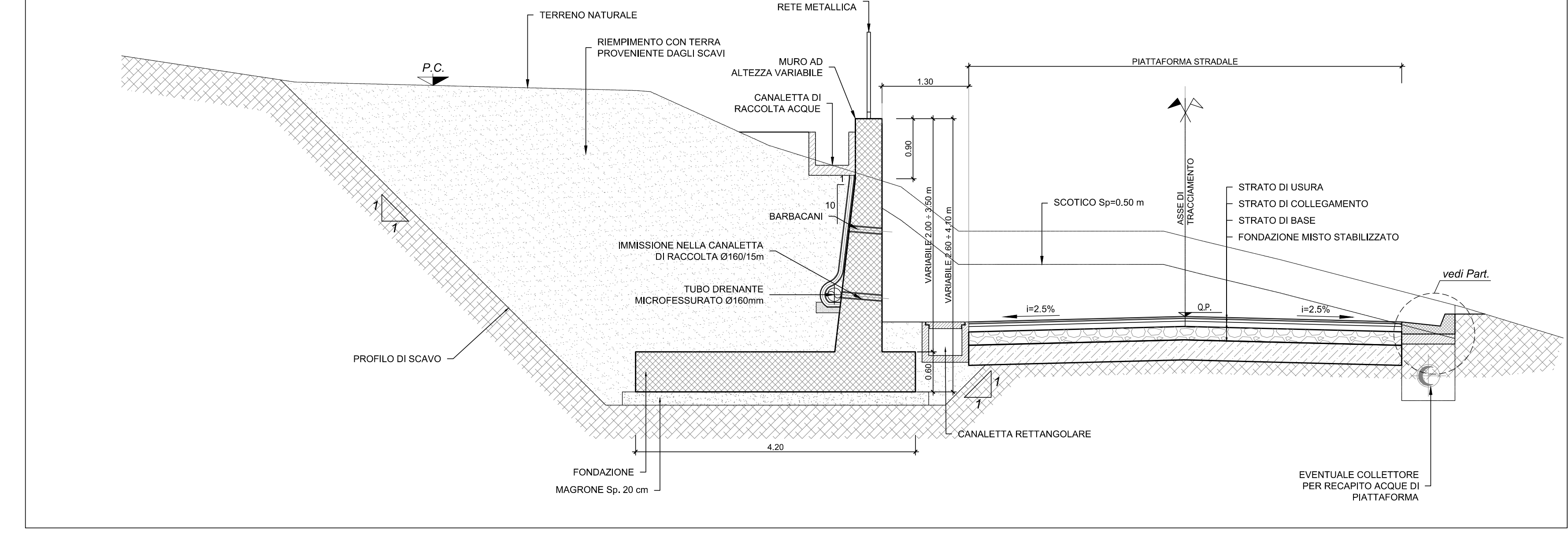

SEZIONE TIPO CON MURO DI SOSTEGNO (TIPO ST-1)
SCALA 1:50

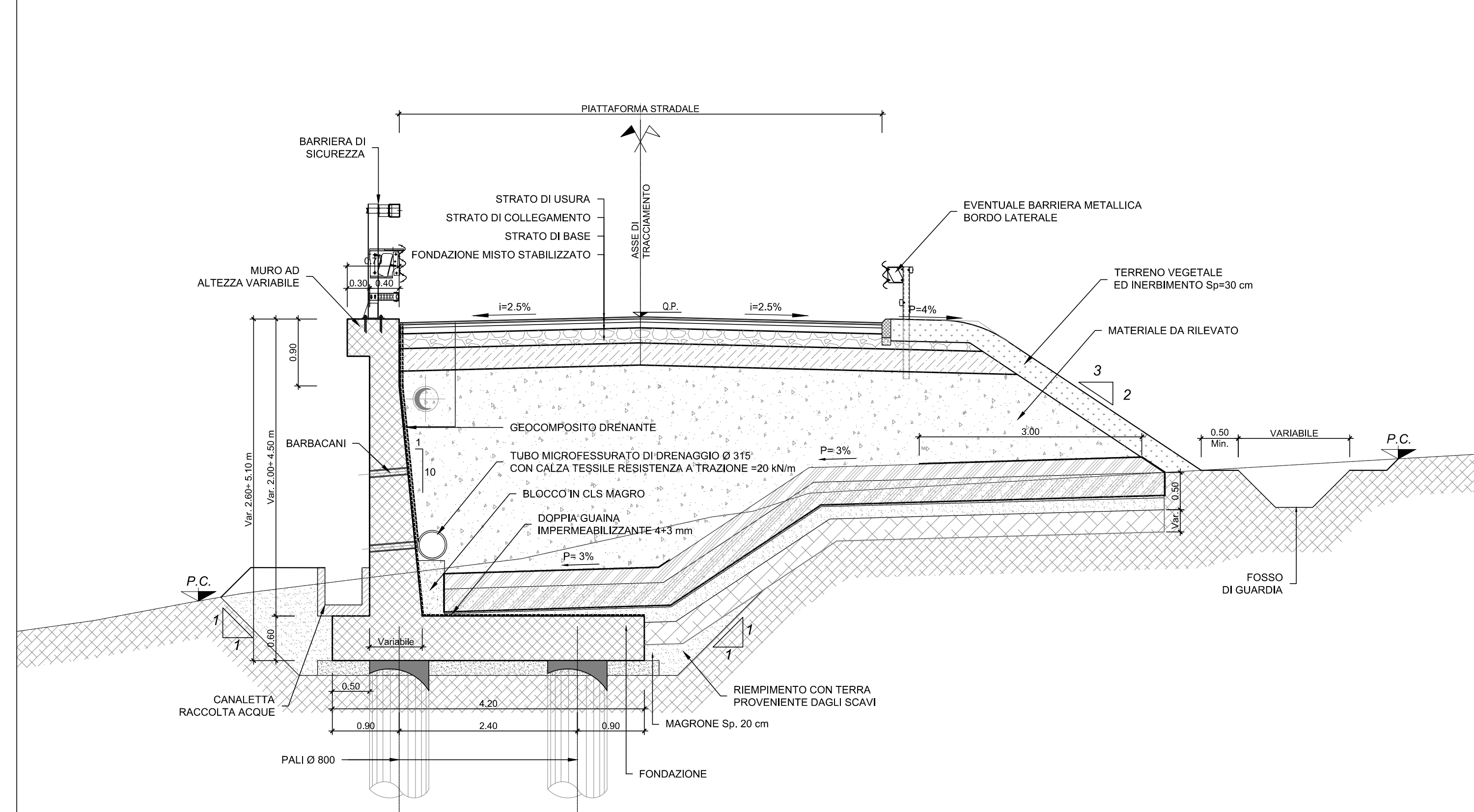

SEZIONE TIPO CON MURO DI SOSTEGNO (TIPO ST-2)
SCALA 1:50

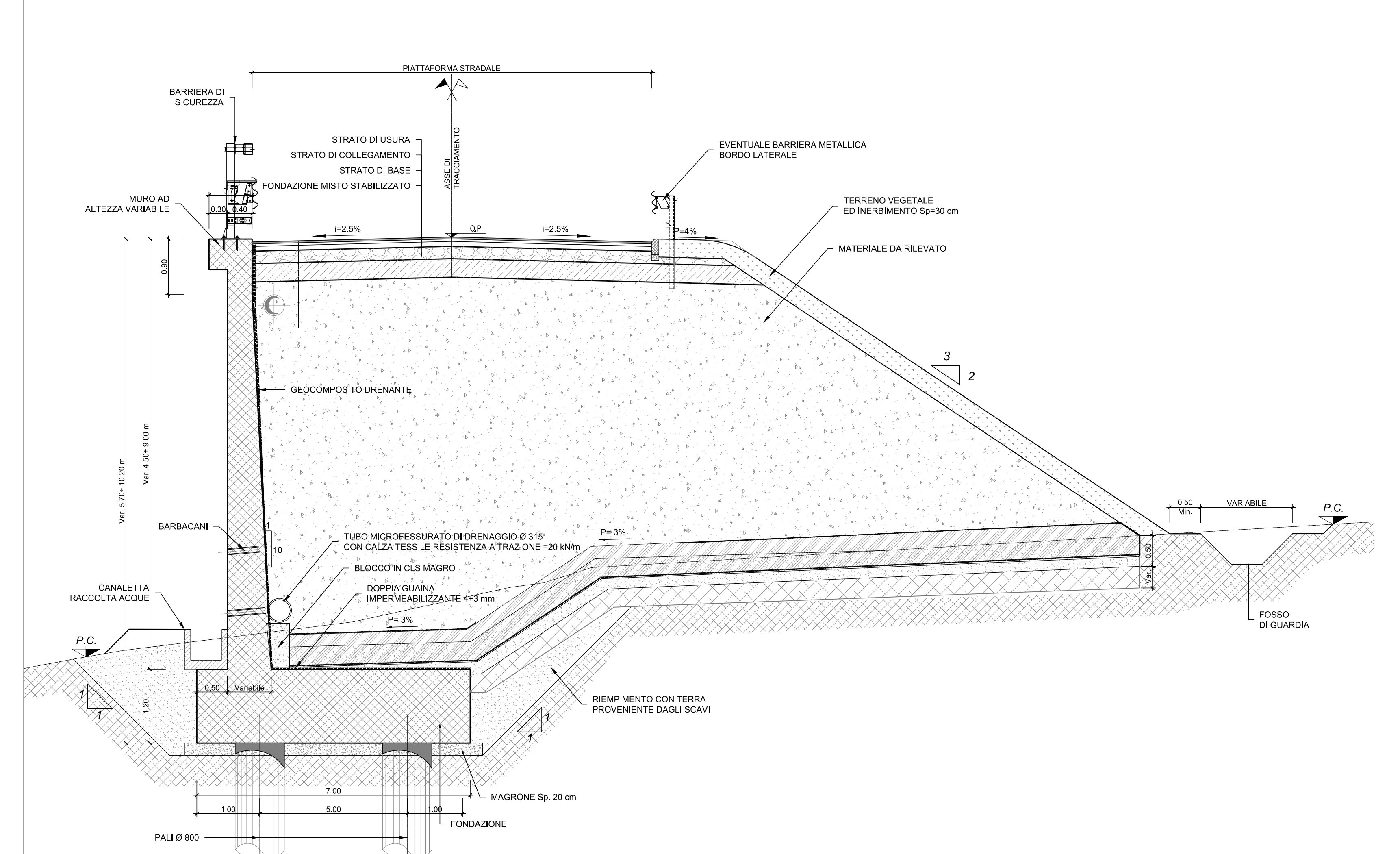

SEZIONE TIPO CON MURO AD U IN RILEVATO (TIPO U-1)
SCALA 1:50

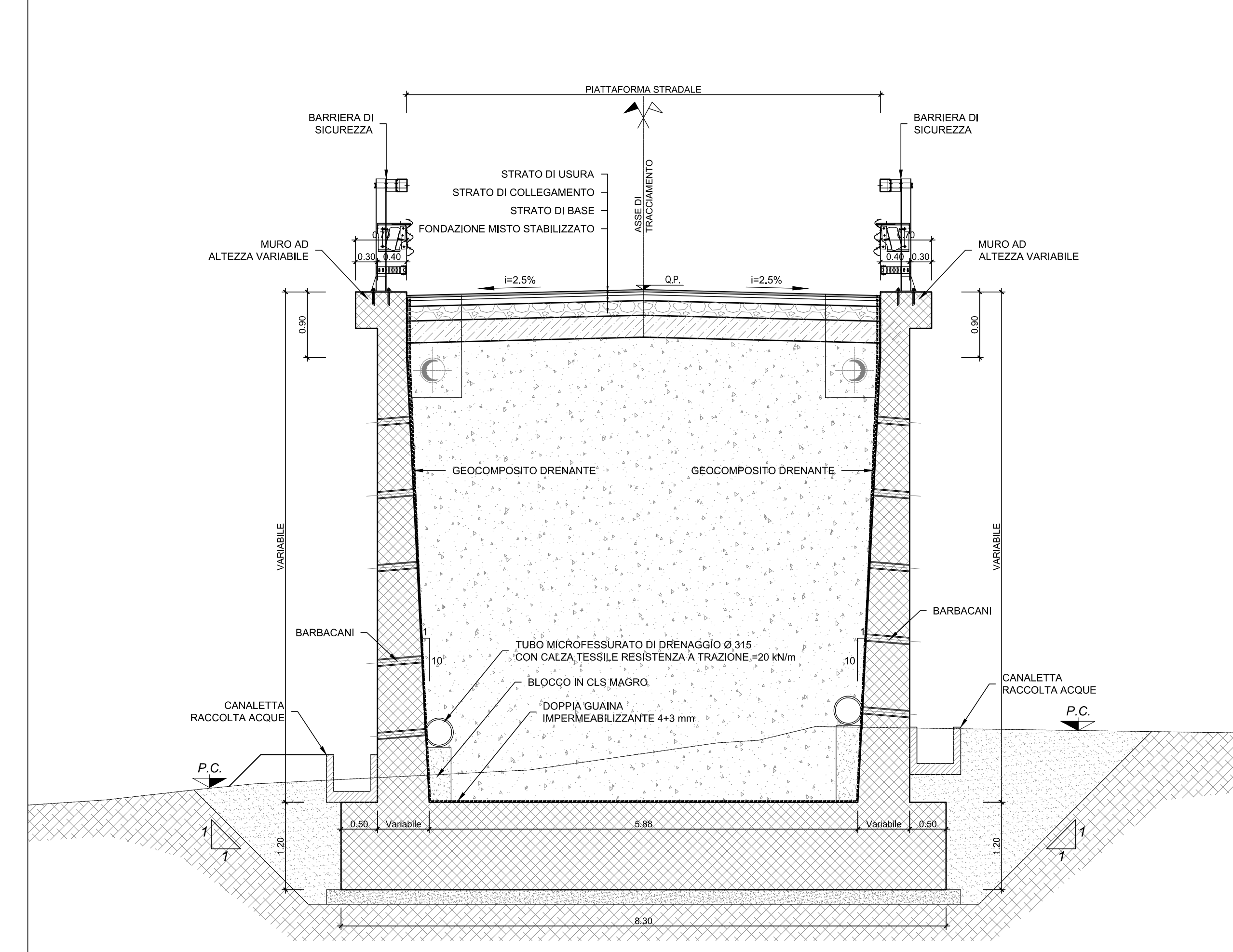

COMITENTE: **RFI** RETE FERROVIARIA ITALIANA GRUPPO FERROVIE DELLO STATO ITALIANO

PROGETTAZIONE: **ITALFERR** GRUPPO FERROVIE DELLO STATO ITALIANO

U.O. OPERE GEOTECNICHE

PROGETTO DI FATTIBILITA' TECNICA ED ECONOMICA

LINEA SALERNO - REGGIO CALABRIA
NUOVA LINEA AV SALERNO - REGGIO CALABRIA
LOTTO 1C BATTIPAGLIA - PRAIA
LOTTO 1C BUONABITACOLO - PRAIA

TOMBINI E OPERE MINORI

Opere di sostegno tipologiche delle viabilità

SCALA: **Varie**

Rev.	Descrizione	Redatto	Data	Verificato	Data	Approvato	Data	Autorizzato	Data
A	Emersione esecutiva	[Signature]	26/03/21	[Signature]	26/03/21	[Signature]	26/03/21	[Signature]	26/03/21
B	Emersione esecutiva	[Signature]	14/04/23	[Signature]	14/04/23	[Signature]	14/04/23	[Signature]	14/04/23

File: RC2A.C.1.R.11.PZ.MU.00.0.0.01.B