

SEZIONI

Scala 1:200

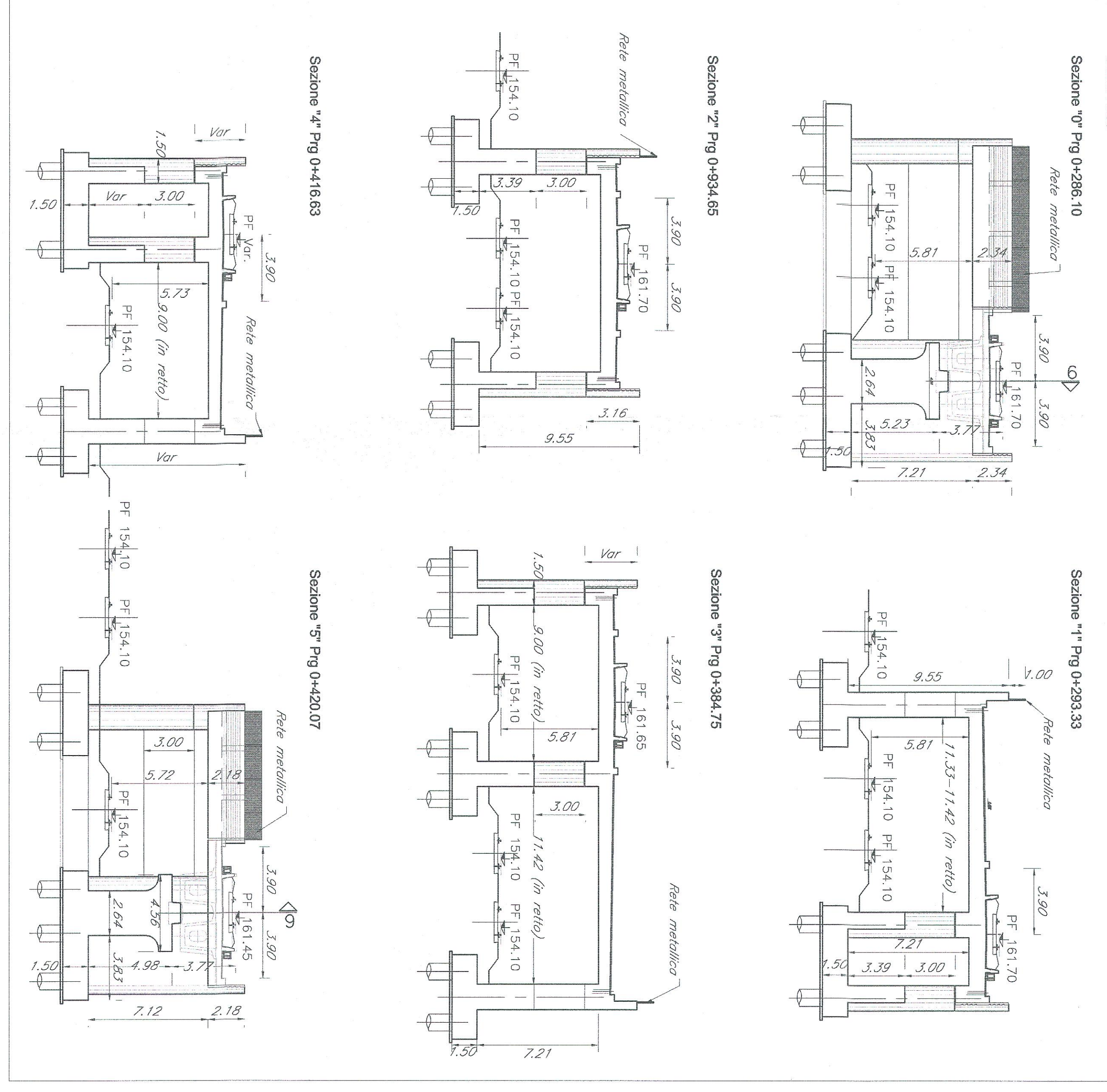

PROSPETTO

Scala 1:200

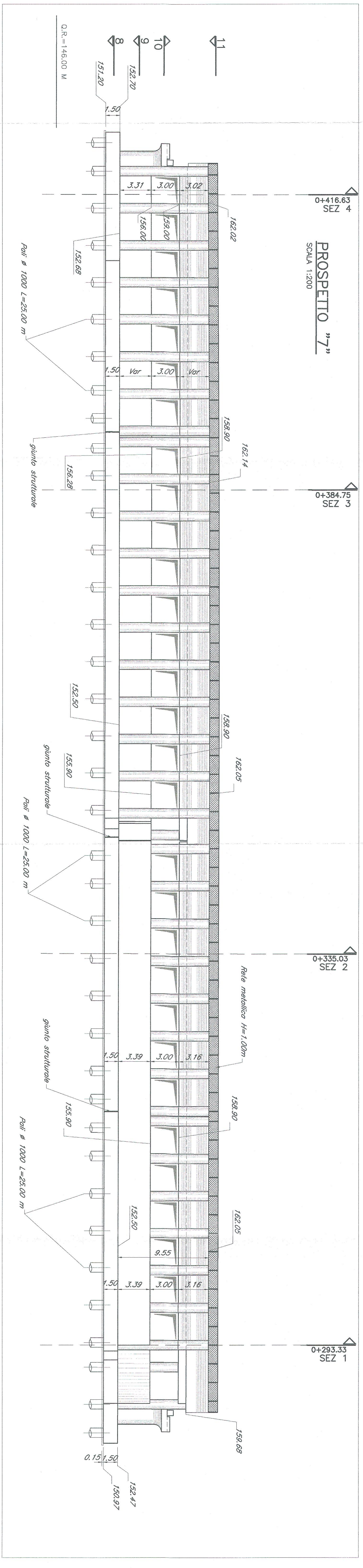

LEGENDA

GALLARATE Direzione

KEY PLAN

Scala 1:1000

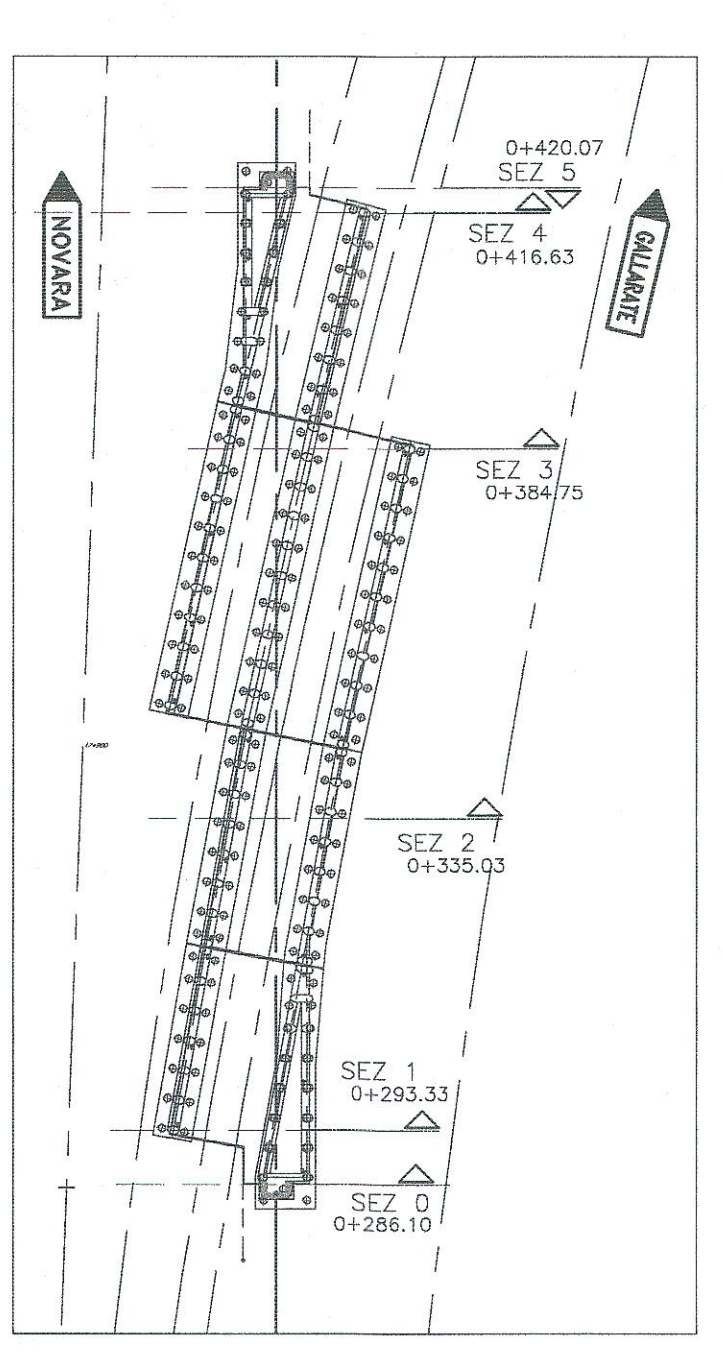

COMMITTENTE:



PROGETTAZIONE:



INFRASTRUTTURE FERROVIARIE STRATEGICHE DEFINITE
DALLA LEGGE OBBIETTIVO N. 443/01

U.O. AMBIENTE, ARCHITETTURA E ARCHEOLOGIA
PROGETTO DEFINITIVO

POTenziAMENTO DELLA LINEA RHO-ARONA. TRATTA RHO-GALLARATE
QUADRUPLICAMENTO RHO-PARABIAO E RACCORDO Y
PRIMO LOTTO FUNZIONALE
STUDIO DI IMPATTO AMBIENTALE

QUADRO DI RIFERIMENTO PROGETTUALE

Opere d'arte: galleria artificiale di scavalco GA01

SCALA: varie

COMMESSA: LOTTO FASE ENTE TIPO DOC OPERA/DESCRIZIONE PROG. REV.

MD1 12 22 NZ SA000G 001 A

Rev.	Descrizione	Redatto	Data	Verificato	Data	Approvato	Data	Autorizzato	Data
A	Emissione Esecutiva		Mar 2013		Mar 2013		Mar 2013		Mar 2013

File: N. EMB.: 1