

Sezione 10  
Progressiva: 0+100,00  
Scala: 1:100  
Quota di Riferimento: 5,35,00

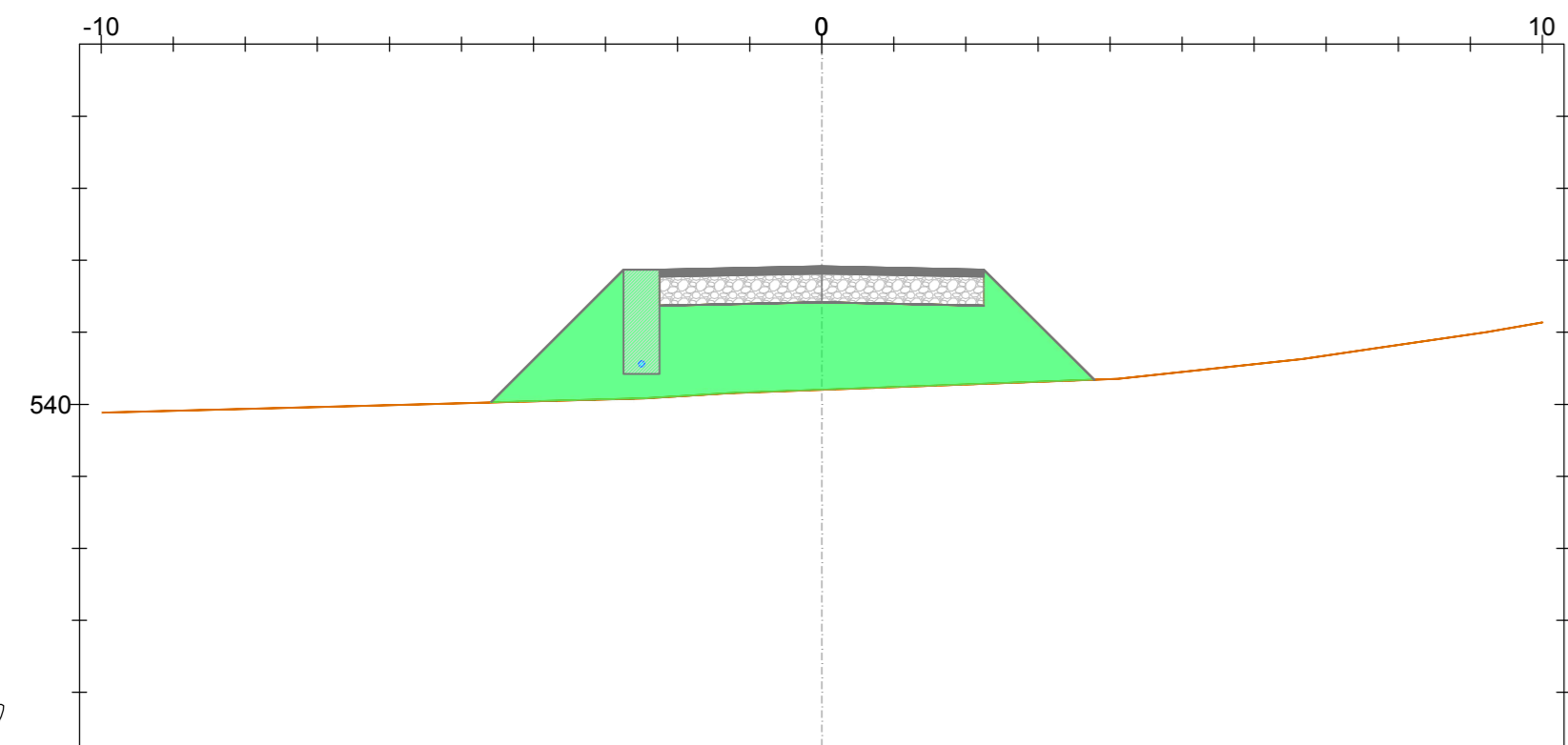

PROGRESSIVE TERRENO	-7,077											
QUOTE TERRENO	-5,35,00	-5,60										
DISTANZE PARZIALI TERRENO	4,5	1,4										
QUOTE FONDO SCAVO	-5,60,00	-5,60,00										
PROGRESSIVE PROGETTO		-4,50										
QUOTE PROGETTO		-5,60,00										
DISTANZE PARZIALI PROGETTO		1,84										

Sezione 11  
Progressiva: 0+100,00  
Scala: 1:100  
Quota di Riferimento: 5,35,00

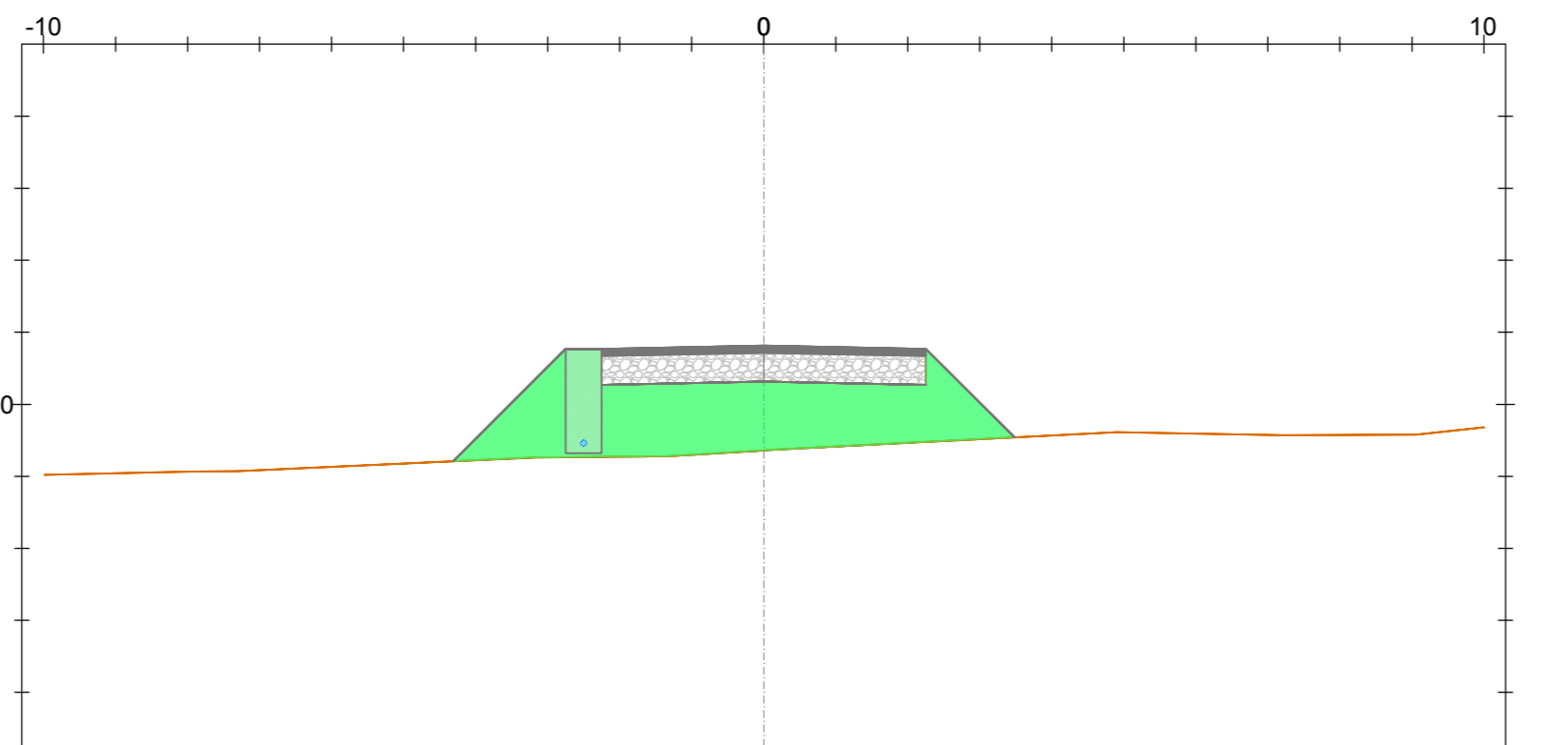

PROGRESSIVE TERRENO												
QUOTE TERRENO	-5,35,00	-5,35,00										
DISTANZE PARZIALI TERRENO	1,12	0,59										
QUOTE FONDO SCAVO	-5,35,00	-5,35,00										
PROGRESSIVE PROGETTO		-4,70										
QUOTE PROGETTO		-5,35,00										
DISTANZE PARZIALI PROGETTO		1,56										

Sezione 12  
Progressiva: 0+110,00  
Scala: 1:100  
Quota di Riferimento: 5,35,00

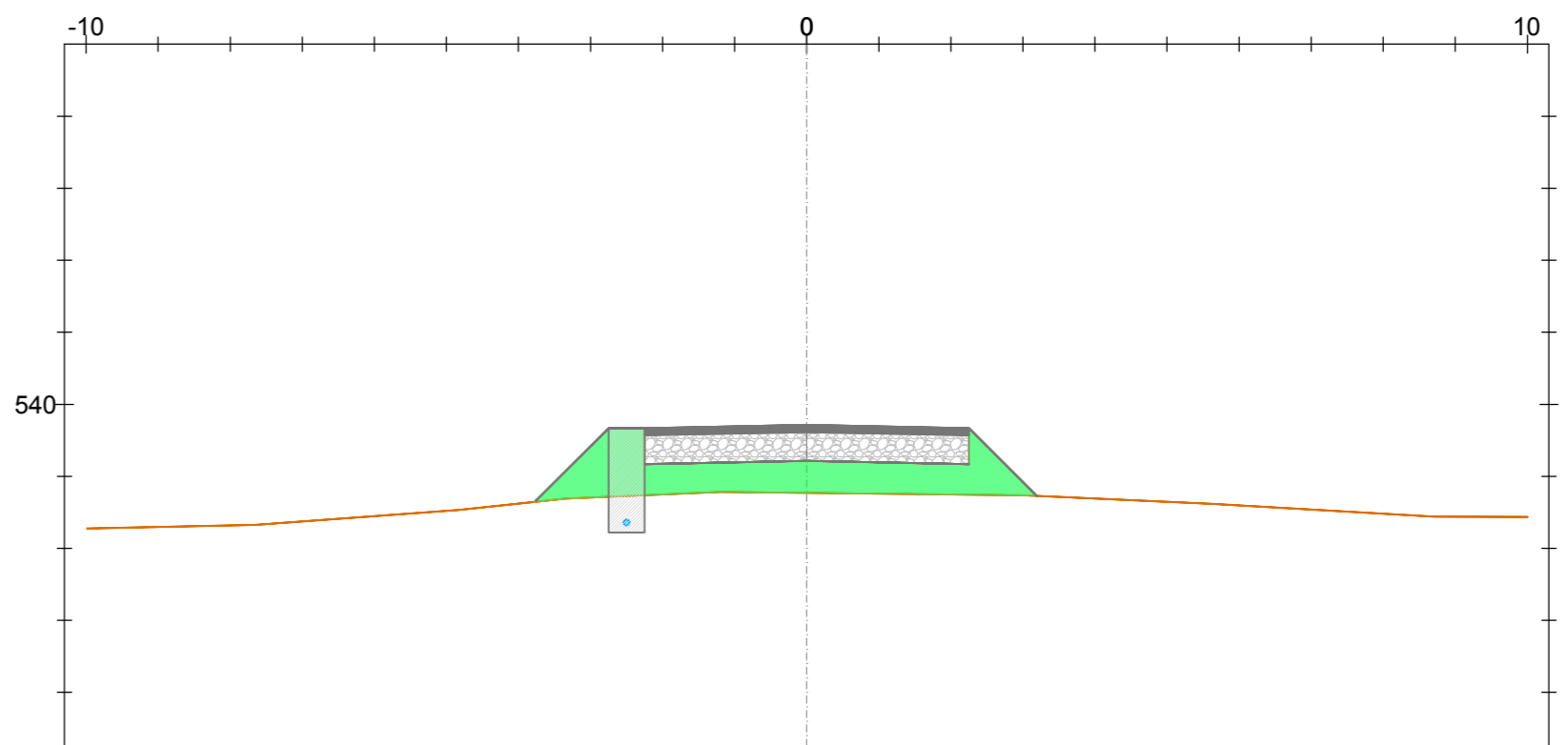

PROGRESSIVE TERRENO												
QUOTE TERRENO	-5,35,00	-5,35,00										
DISTANZE PARZIALI TERRENO	1,00	1,60										
QUOTE FONDO SCAVO	-5,35,00	-5,35,00										
PROGRESSIVE PROGETTO		-4,70										
QUOTE PROGETTO		-5,35,00										
DISTANZE PARZIALI PROGETTO		1,62										

Sezione 13  
Progressiva: 0+120,00  
Scala: 1:100  
Quota di Riferimento: 5,30,00

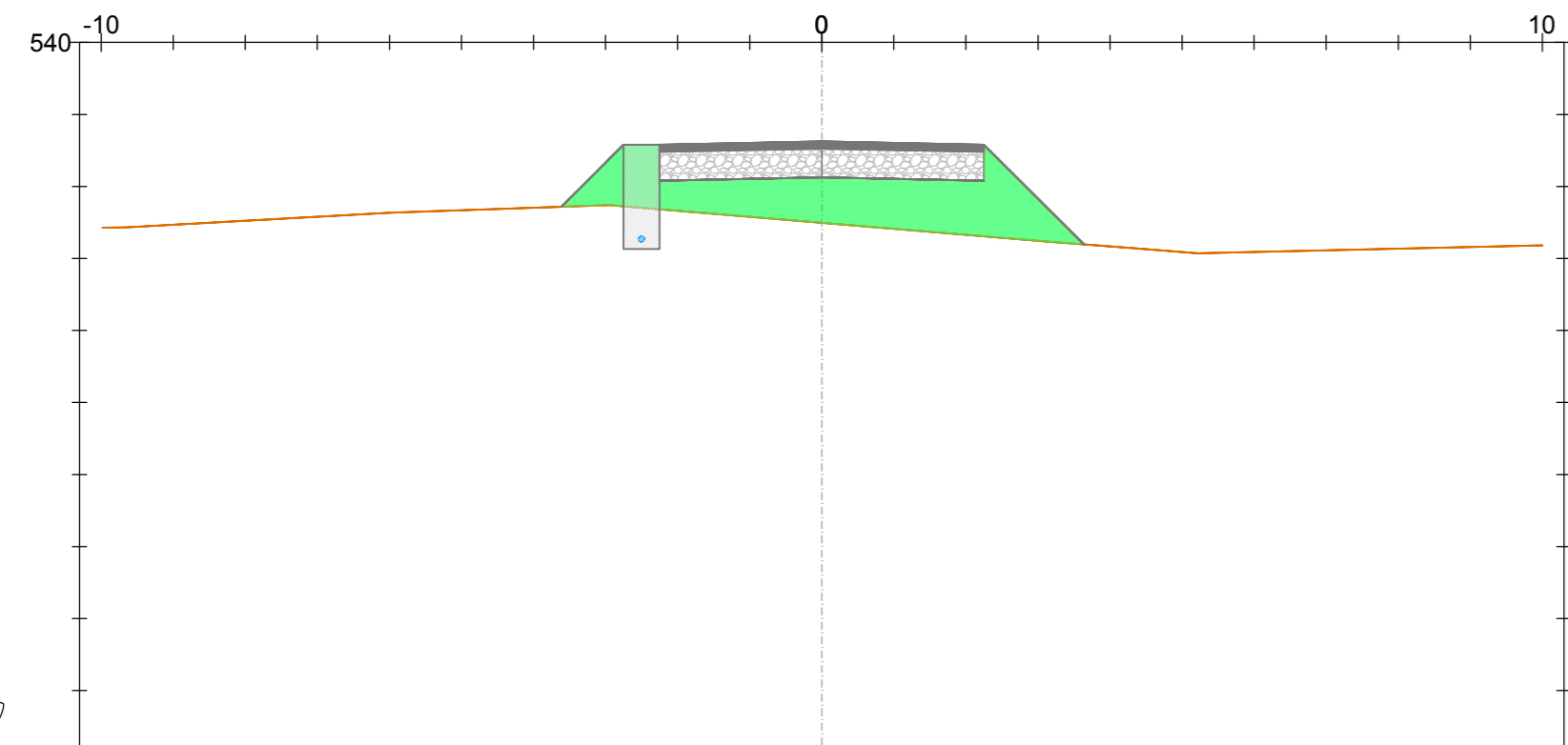

PROGRESSIVE TERRENO												
QUOTE TERRENO	-5,30,00	-5,30,00										
DISTANZE PARZIALI TERRENO	2,25	1,86										
QUOTE FONDO SCAVO	-5,30,00	-5,30,00										
PROGRESSIVE PROGETTO		-3,60										
QUOTE PROGETTO		-5,30,00										
DISTANZE PARZIALI PROGETTO		0,80										

Sezione 14  
Progressiva: 0+130,00  
Scala: 1:100  
Quota di Riferimento: 5,30,00

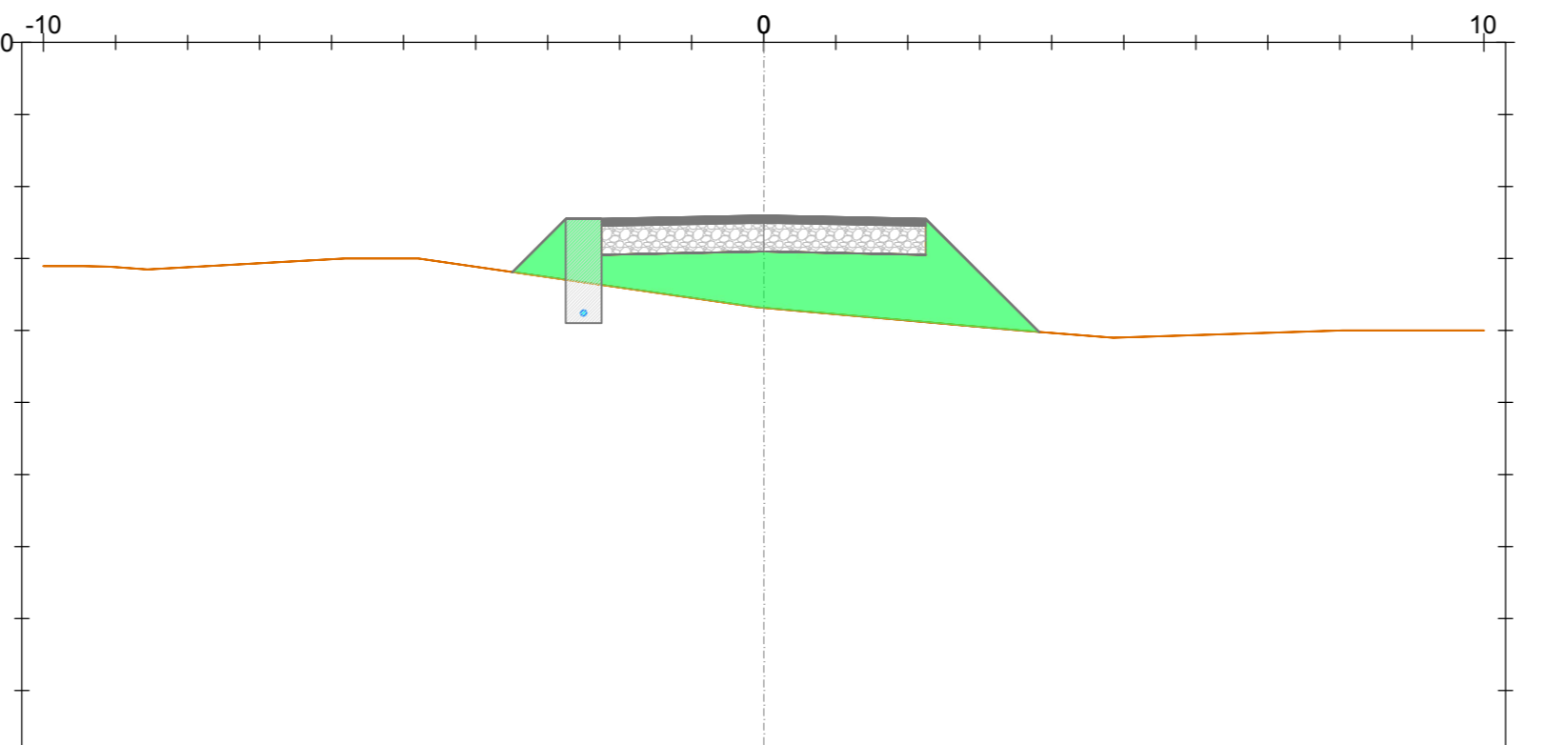

PROGRESSIVE TERRENO												
QUOTE TERRENO	-5,30,00	-5,30,00										
DISTANZE PARZIALI TERRENO	0,50	2,25										
QUOTE FONDO SCAVO	-5,30,00	-5,30,00										
PROGRESSIVE PROGETTO		-3,60										
QUOTE PROGETTO		-5,30,00										
DISTANZE PARZIALI PROGETTO		0,74										

Sezione 15  
Progressiva: 0+140,00  
Scala: 1:100  
Quota di Riferimento: 5,30,00

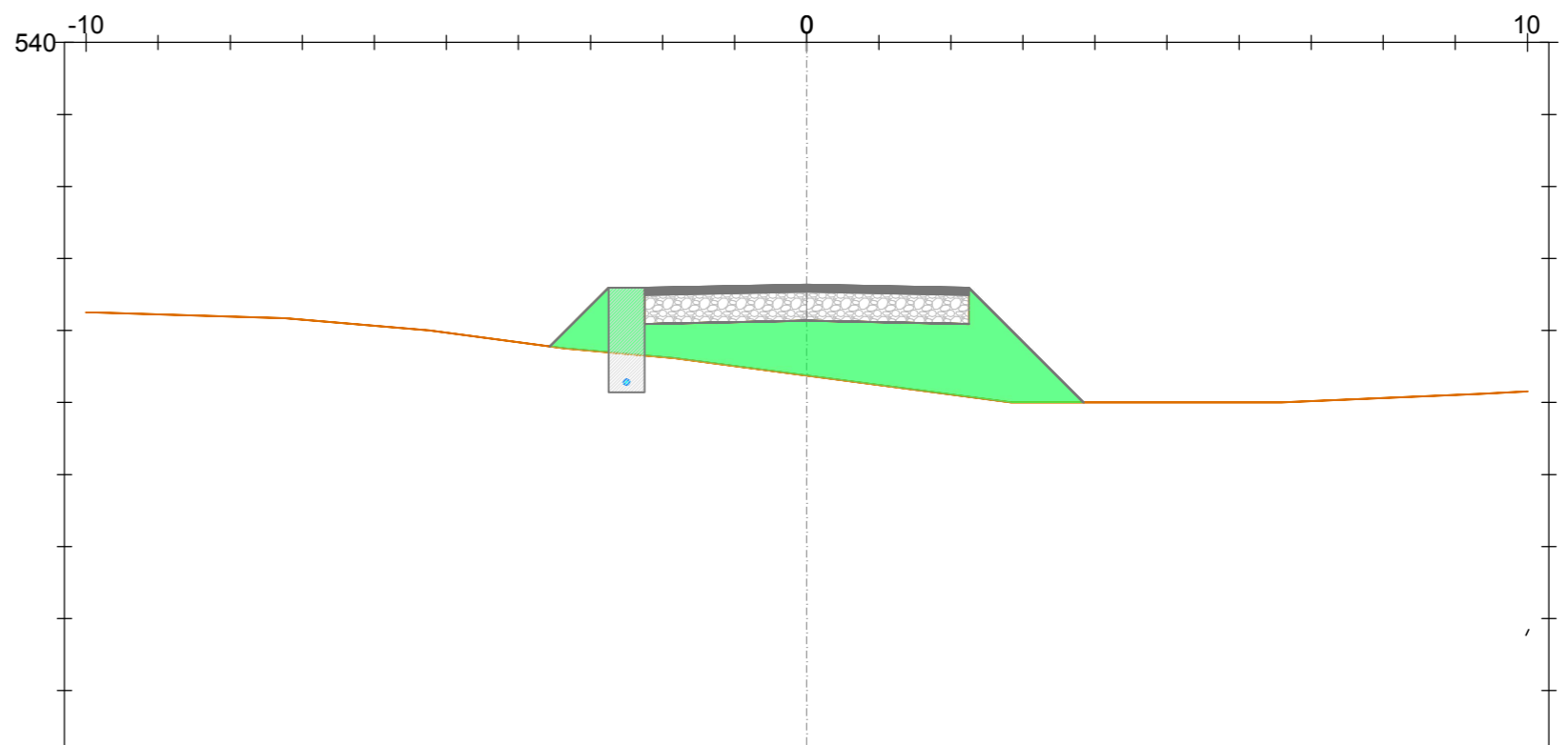

PROGRESSIVE TERRENO												
QUOTE TERRENO	-5,30,00	-5,30,00										
DISTANZE PARZIALI TERRENO	1,60	2,00										
QUOTE FONDO SCAVO	-5,30,00	-5,30,00										
PROGRESSIVE PROGETTO		-3,60										
QUOTE PROGETTO		-5,30,00										
DISTANZE PARZIALI PROGETTO		0,87										

Sezione 16  
Progressiva: 0+150,00  
Scala: 1:100  
Quota di Riferimento: 5,25,00

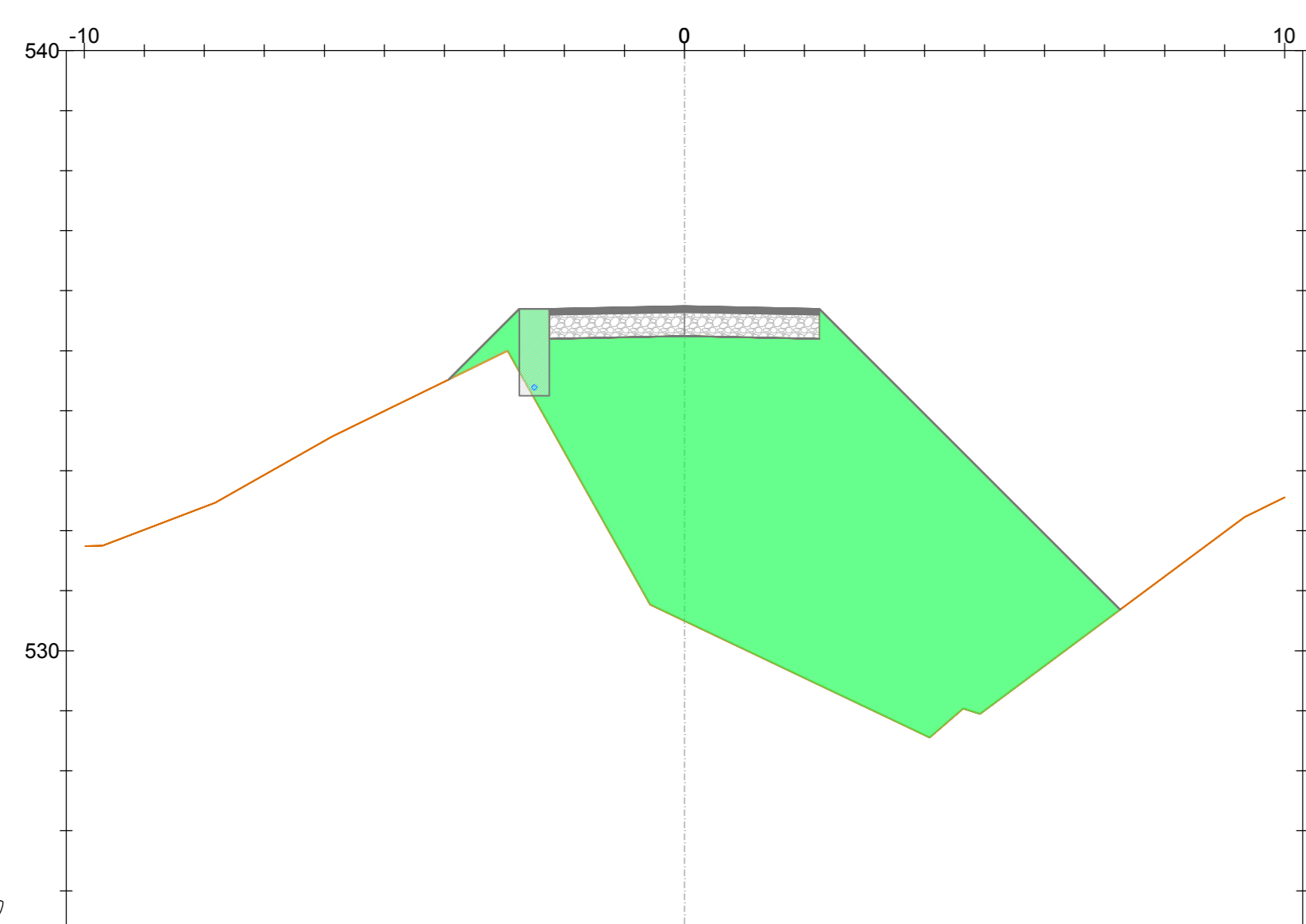

PROGRESSIVE TERRENO												
QUOTE TERRENO	-5,25,00	-5,25,00										
DISTANZE PARZIALI TERRENO	2,27	1,87										
QUOTE FONDO SCAVO	-5,25,00	-5,25,00										
PROGRESSIVE PROGETTO		-4,50										
QUOTE PROGETTO		-5,25,00										
DISTANZE PARZIALI PROGETTO		1,18										

Sezione 17  
Progressiva: 0+166,24  
Scala: 1:100  
Quota di Riferimento: 5,30,00

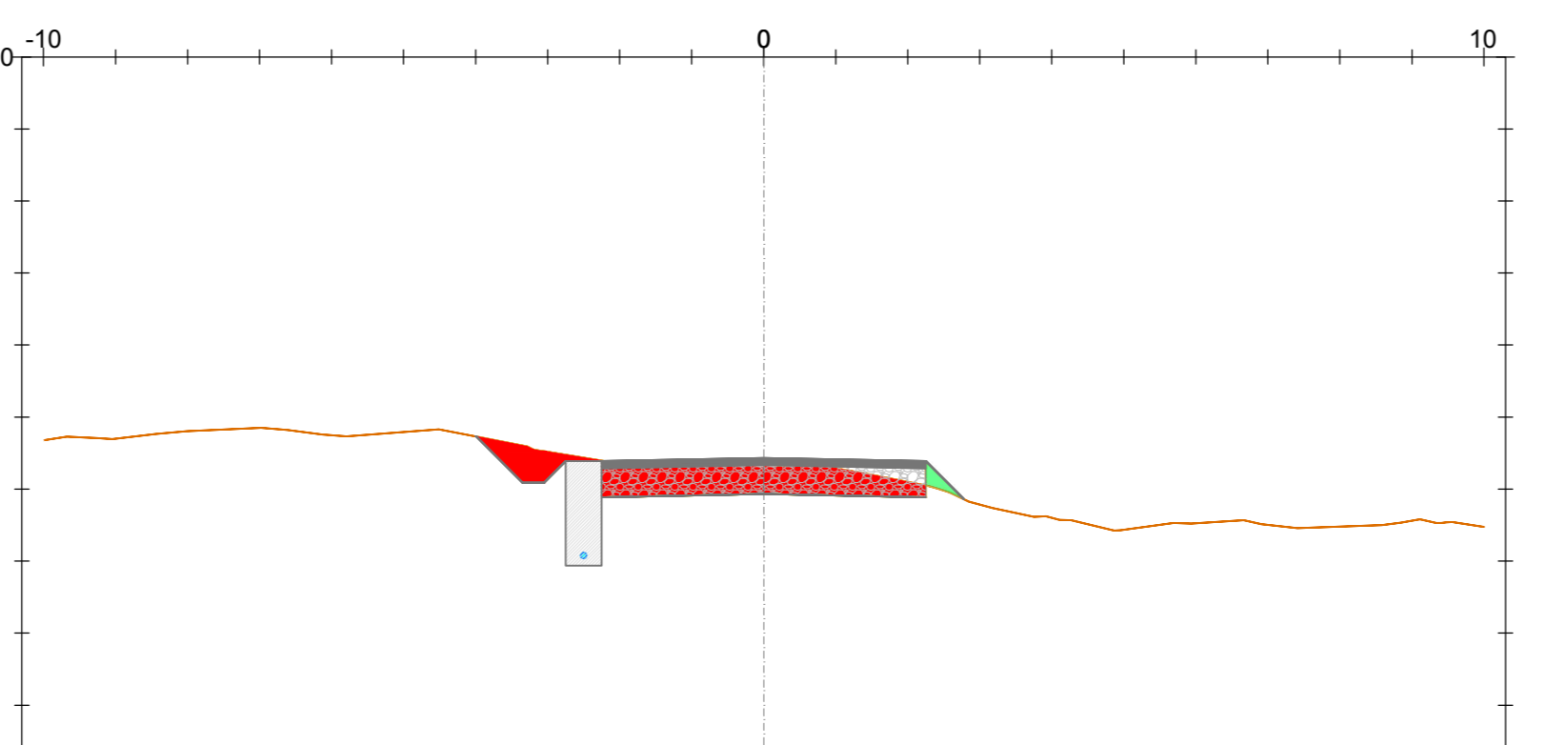

PROGRESSIVE TERRENO												
QUOTE TERRENO	-5,30,00	-5,30,00										
DISTANZE PARZIALI TERRENO	0,87	1,87										
QUOTE FONDO SCAVO	-5,30,00	-5,30,00										
PROGRESSIVE PROGETTO		-3,60										
QUOTE PROGETTO		-5,30,00										
DISTANZE PARZIALI PROGETTO		0,64										

Sezione 18  
Progressiva: 0+170,00  
Scala: 1:100  
Quota di Riferimento: 5,30,00

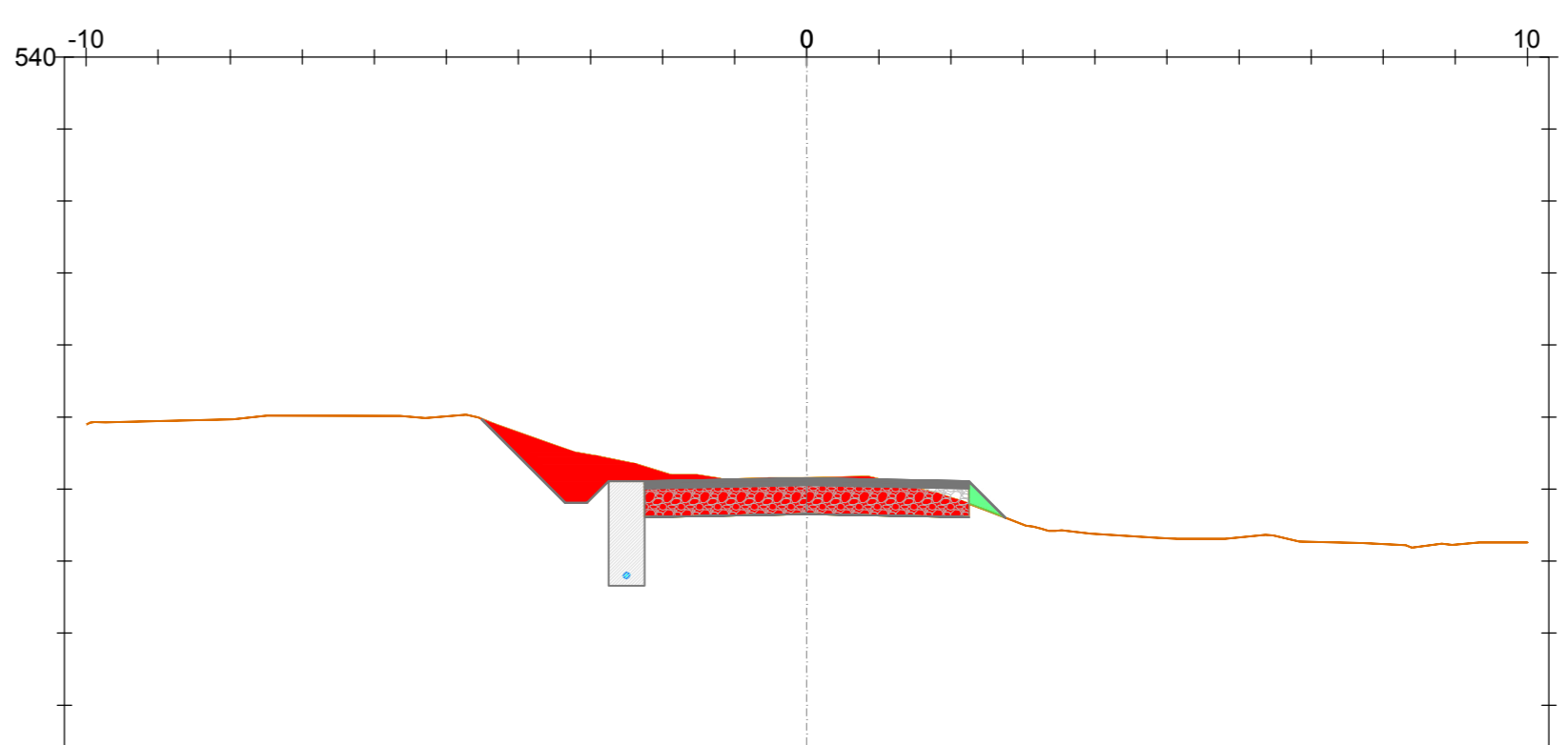

PROGRESSIVE TERRENO												
QUOTE TERRENO	-5,30,00	-5,30,00										
DISTANZE PARZIALI TERRENO	1,77	1,60										
QUOTE FONDO SCAVO	-5,30,00	-5,30,00										
PROGRESSIVE PROGETTO		-4,50										
QUOTE PROGETTO		-5,30,00										
DISTANZE PARZIALI PROGETTO		1,17										

- LEGENDA
- Mito stabilizzato
  - Inerte
  - Stereo
  - Rintorno
  - Terreno esistente
  - Sezione Cavallotto

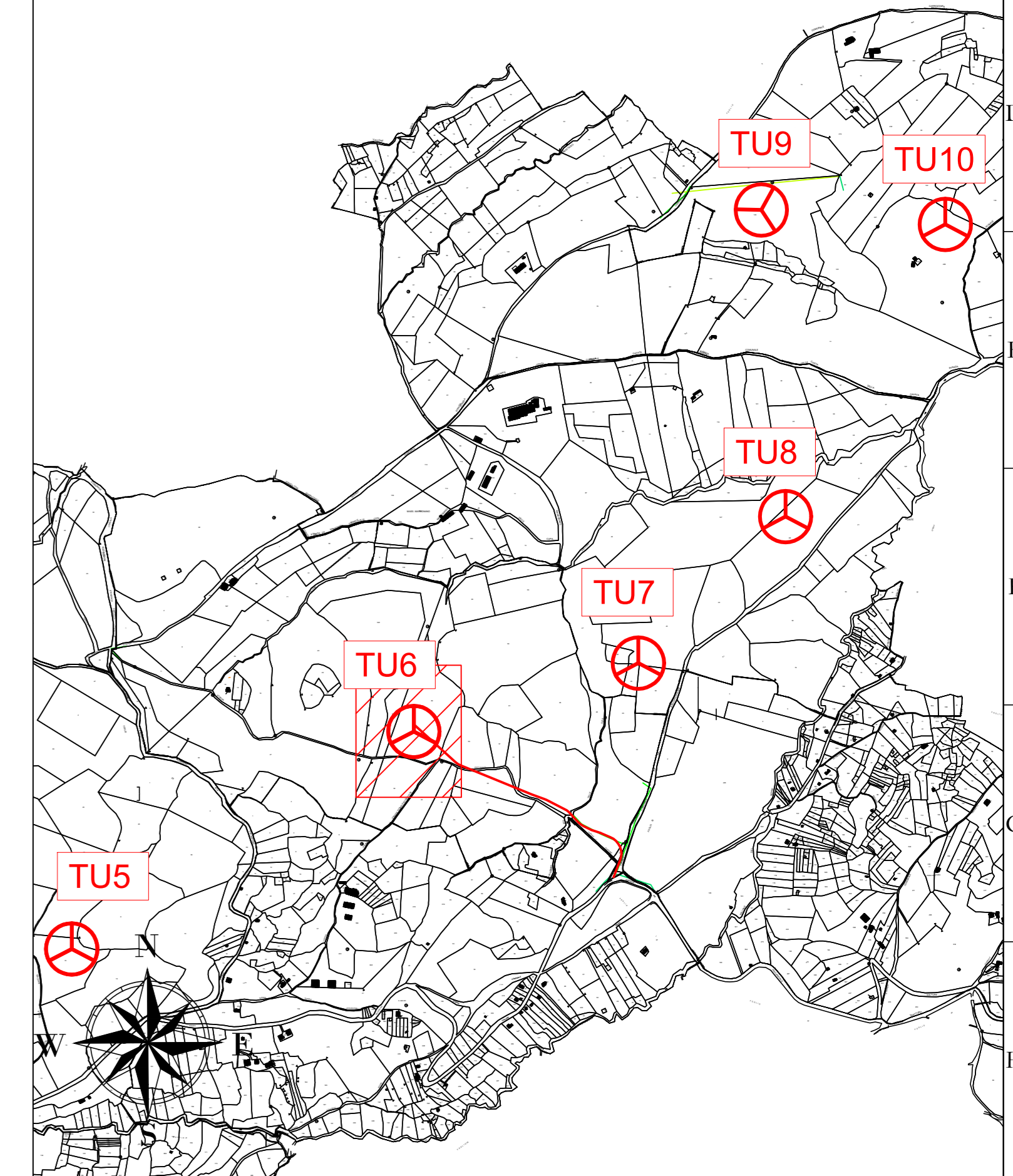
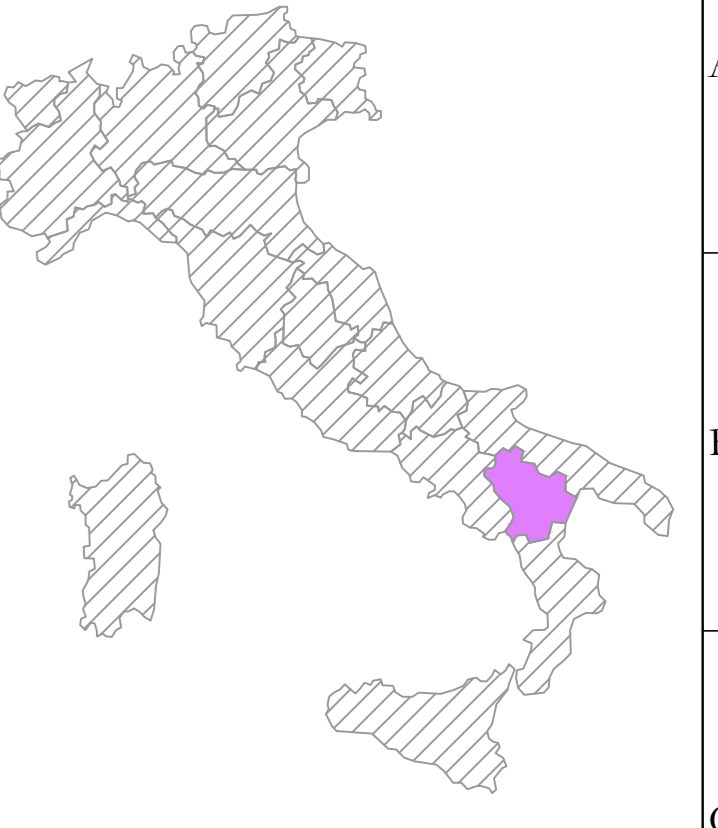

**AREN Green S.r.l.**  
Società soggetta alla direzione e coordinamento di AREN Electric Power S.p.A.  
Sede legale e amministrativa: Via dell'Ampezzo n. 308 | 47022 Cesena (FC) | P.I. +39 0547 415245  
Iscritta nel Registro delle Imprese della Romagna - Forlì-Cesena e Rimini | R.E.A. 320908 | C.F./P.IVA 04032170401

COMUNI DI FORENZA, PALAZZO SAN GERVASIO (PZ)  
LOCALITÀ "TUFAROLI"

PROGETTO PER LA REALIZZAZIONE DI  
**IMPIANTO EOLICO**  
**"TUFAROLI"**

<p>REDAZIONE / PROGETTISTA</p> <p><b>AREN Electric Power Spa</b> Società per Azioni con Finis Socio Via dell'Ampezzo 308 - 47022 Cesena (FC) P.I. +39 0547 415245 - Fax +39 0547 415274 P.IVA 04032170401</p>	<p>TITOLO E DATA PROGETTO</p> <p><b>Ing. Samuele Tibi</b> Ordine degli Ingegneri di Forlì-Cesena Mar. 2016</p>
---	--

Sezioni trasversali - TU6 (2/11)

NO.	DESCRIZIONE	DATA	REDAZIONE	VERIFICATO	APPROVATO
01	Piano esecutivo	09/03/2016	E.Tombini	S.Zappalà	A.Tibi
02					
03					
04					