

PROGRESSIVE LIVELLETE	0+35.000	0+123.518	0+176.929.585	0+216.829.915	0+227.765
L=	35.000	88.518	52.587	3.480	36.792
p=	95.115%	115.355%	0.000%	9.944%	-2.315%

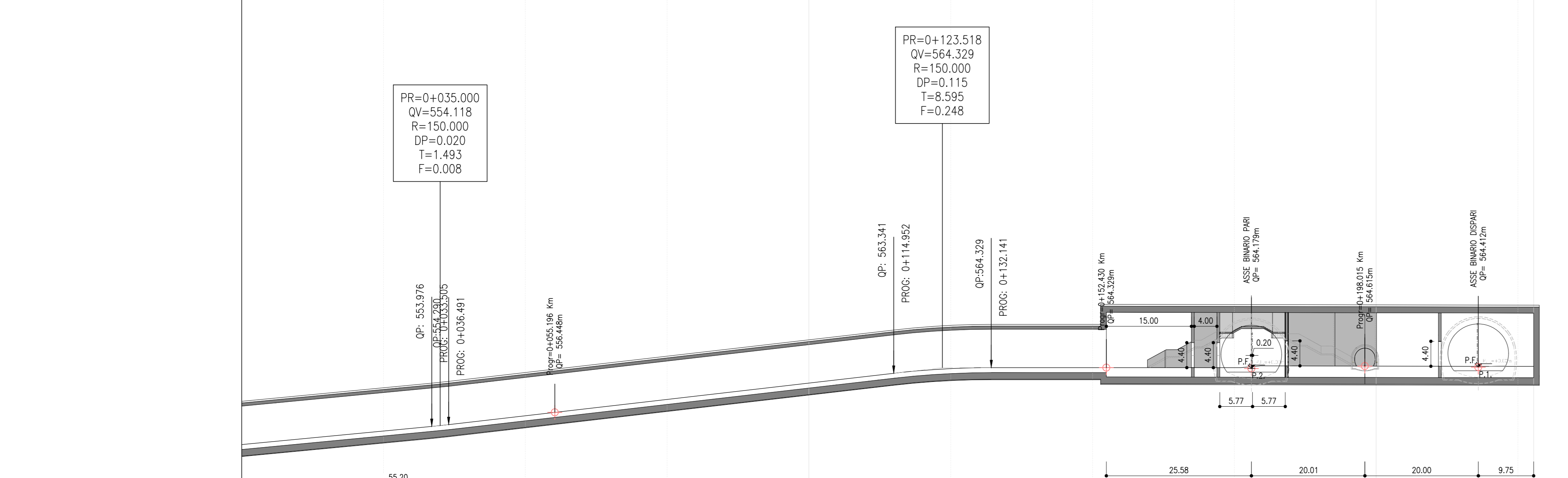

QUOTE PROGETTO	566.267.989	566.267.989	566.267.989	566.267.989	566.267.989	566.267.989	566.267.989	566.267.989	566.267.989	566.267.989	566.267.989	566.267.989	566.267.989	566.267.989	566.267.989	566.267.989	566.267.989	566.267.989	566.267.989					
QUOTE TERRENO	641627	652516	659744	662396	663418	664897	665214	670000	674397	676181	677188	678292	680271	682435	685104	686622	689219	690800	692053	692224	694409	694186	695201	
DISTANZE PARZIALI		50.000						50.000																
PROGRESSIVE	0+010.186	0+022.284	0+033.327	0+044.418	0+050.000	0+055.211	0+067.031	0+077.018	0+091.956	0+100.000	0+102.293	0+112.259	0+125.409	0+139.219	0+150.000	0+160.148	0+172.224	0+183.721	0+197.031	0+200.000	0+207.889	0+209.284	0+210.284	0+210.284
ANDAMENTO PLANIMETRICO	L=55.211m R=100.000m												D=172.554m											

FINESTRA DI FUNES  
RAMO SECONDARIO - GALLERIA TRADIZIONALE  
SCALA 1 : 100

SEZIONE DI INTRADOSSO - SEZ. A-A

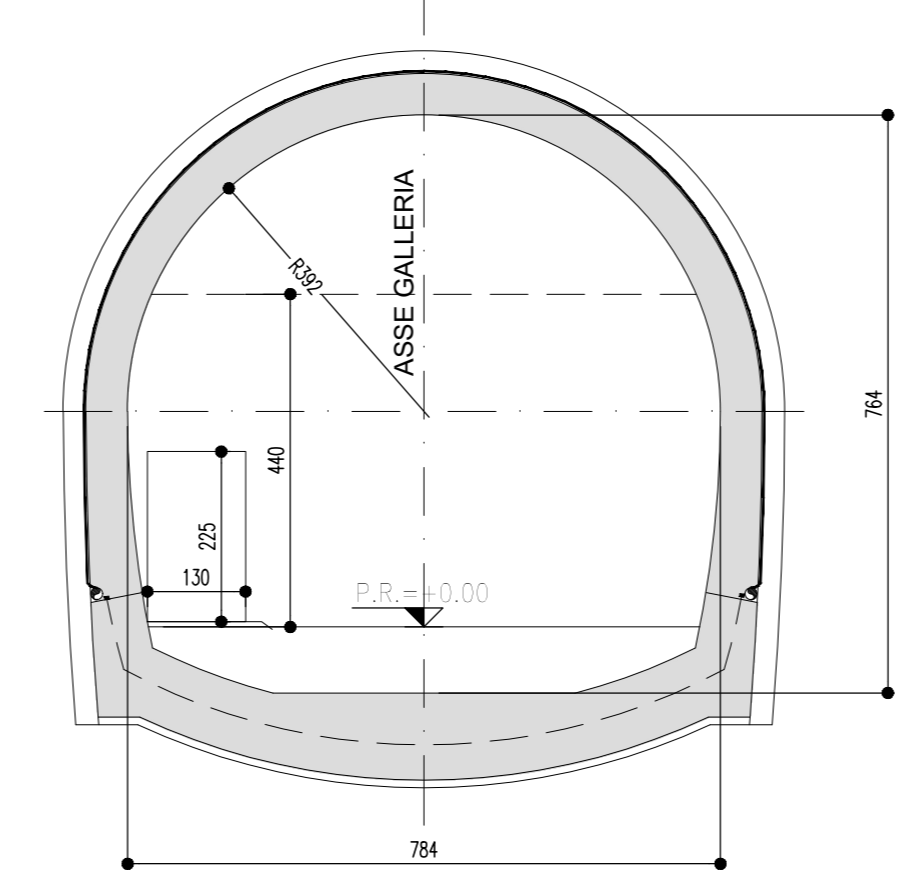

LINEA FERROVIARIA  
GALLERIA TRADIZIONALE  
SCALA 1 : 100

SEZIONE DI INTRADOSSO - SEZ. A-A

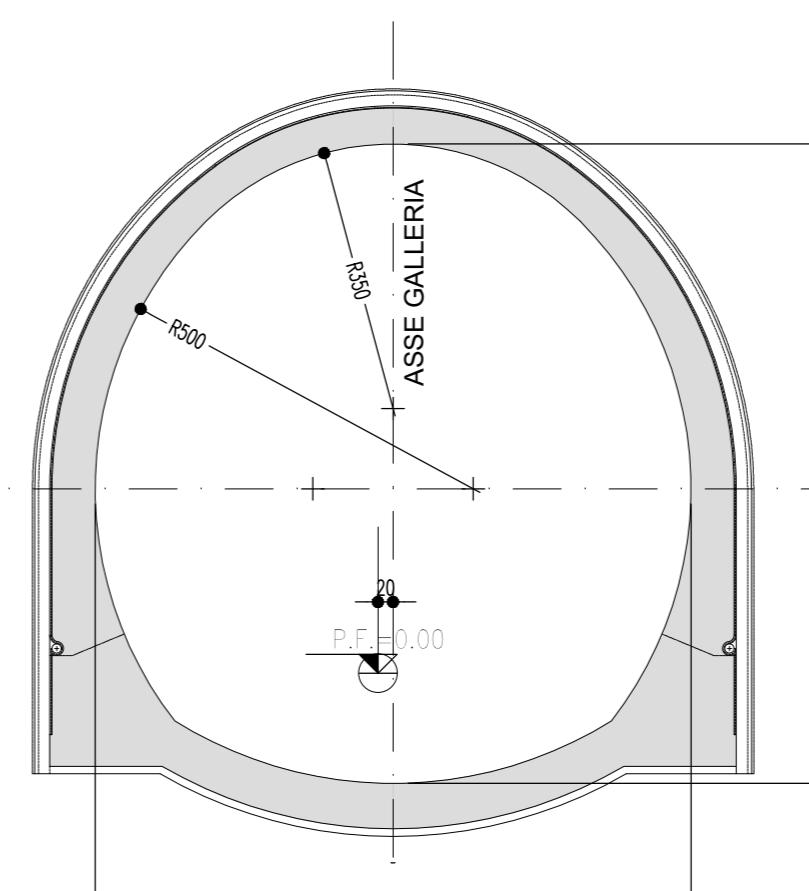

BY-PASS ESODO  
SCALA 1 : 100

SEZIONE DI INTRADOSSO - SEZ. A-A

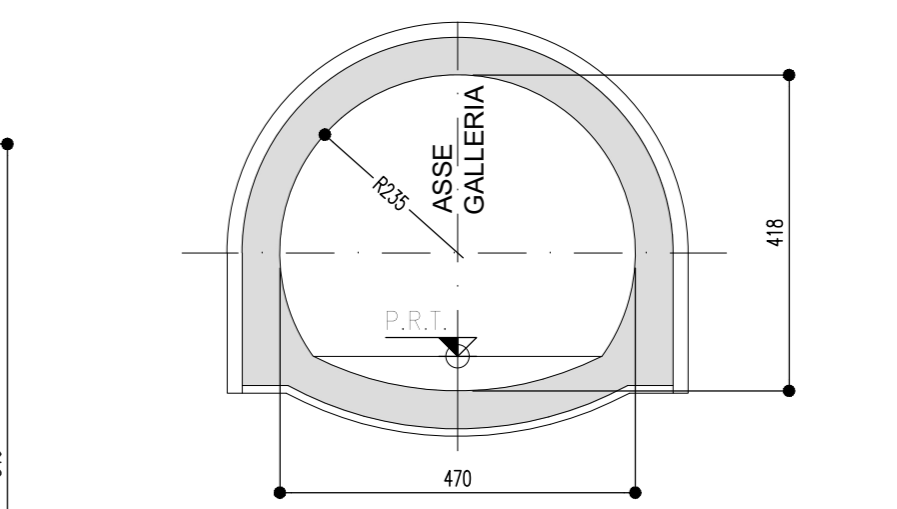

GALLERIA DI SFOLLAMENTO  
SCALA 1 : 100

SEZIONE DI INTRADOSSO - SEZ. A-A

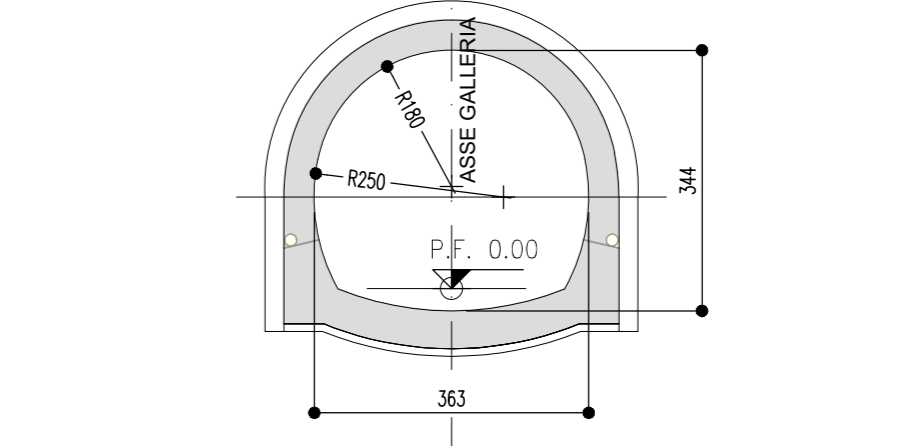

CAMERONE DI MANOVRA  
SCALA 1 : 100

SEZIONE DI INTRADOSSO - SEZ. C-C

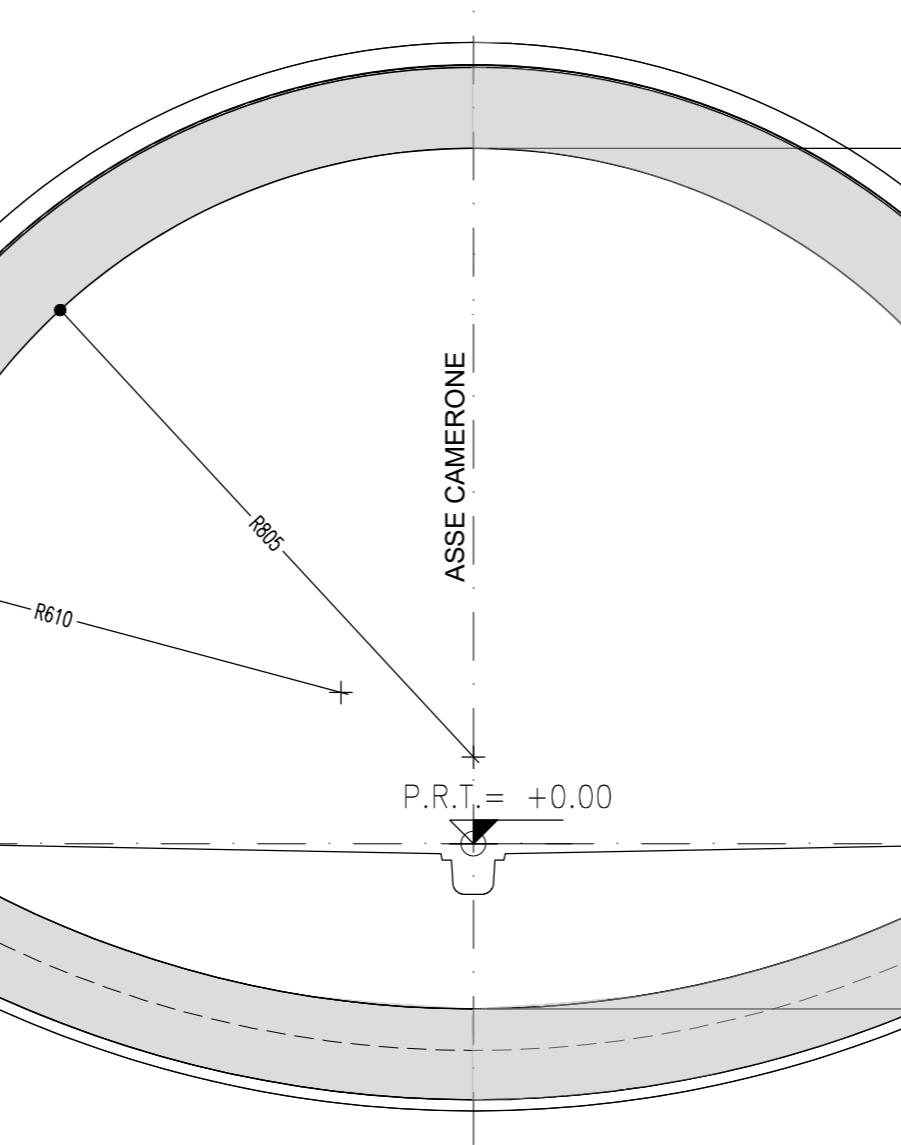

TRONCHINO DI INNESTO  
SCALA 1 : 100

SEZIONE DI INTRADOSSO - SEZ. C-C

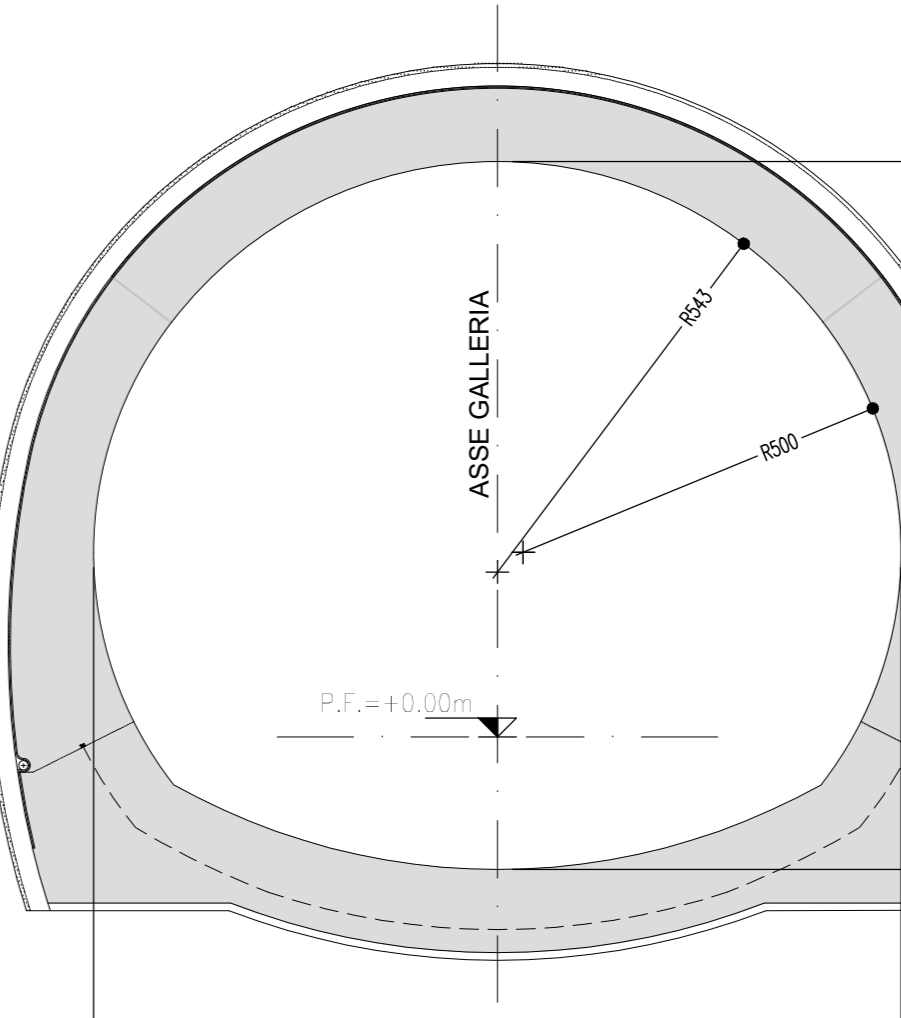

FINESTRA DI FUNES - QUADRO DI INSIEME

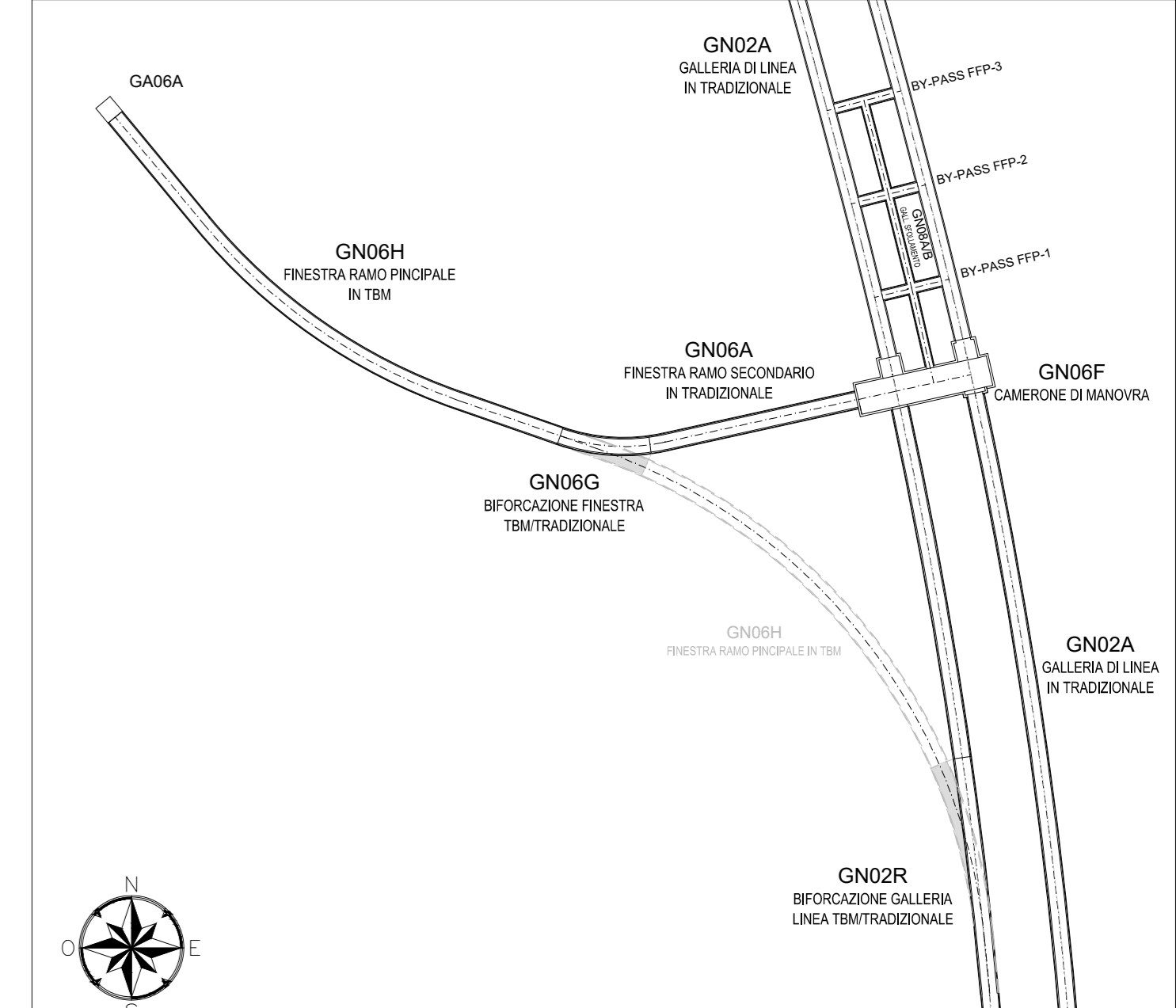

COMMITTENTE: **RFI** RETE FERROVIARIA ITALIANA GRUPPO FERROVIE DELLO STATO ITALIANE

DIREZIONE LAVORI: **ITALFERR** GRUPPO FERROVIE DELLO STATO ITALIANE

APPALTATORE: **SWS**

PROGETTAZIONE: **MANDATI** **PINI** **GDP GEOMIN** **SISI** **GRUPPO INGENGNERIA**

IL DIRETTORE DELLA PROGETTAZIONE: **GRUPPO INGENGNERIA**

**PROGETTO ESECUTIVO**

**PROGETTAZIONE ESECUTIVA ED ESECUZIONE DEI LAVORI DI REALIZZAZIONE DEL LOTTO 1 DEL QUADRUPPLICAMENTO DELLA LINEA FERROVIARIA FORTEZZA - VERONA TRATTA "FORTEZZA - PONTE GARDENA"**

DISEGNO: **08 - GALLERIE**  
**M-FINESTRA FUNES E GALLERIA DI SFOLLAMENTO**

Planimetria a Profilo longitudinale - Ramo Galleria Tradizionale

APPALTATORE: **SWS** AL DIRETTORE TECNICO: **...** SCALA: **VARIE**

Rev.	Descrizione	Redatto	Verificato	Data	Approvato	Data	Autore
A	Emissione	M. Targi	A. Vignani	27/01/2022	D. Bortolotti	28/01/2022	...
B	Emissione a seguito di iterazione in approvazione	M. Targi	P. Fontana	01/10/2022	D. Bortolotti	03/10/2022	...

File: **IB011BEZZI\BNSN\000016.dwg** n. Esab.