

Schema a blocchi

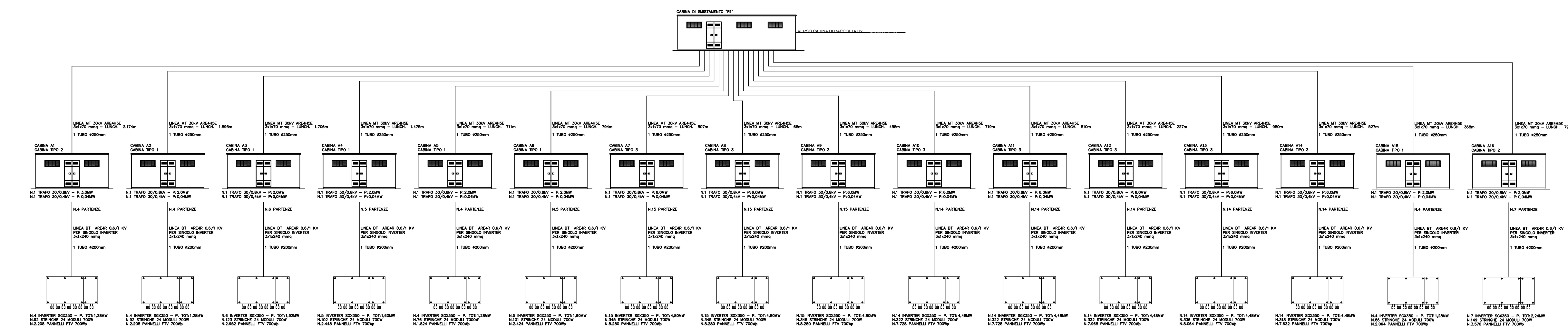

Schema a blocchi

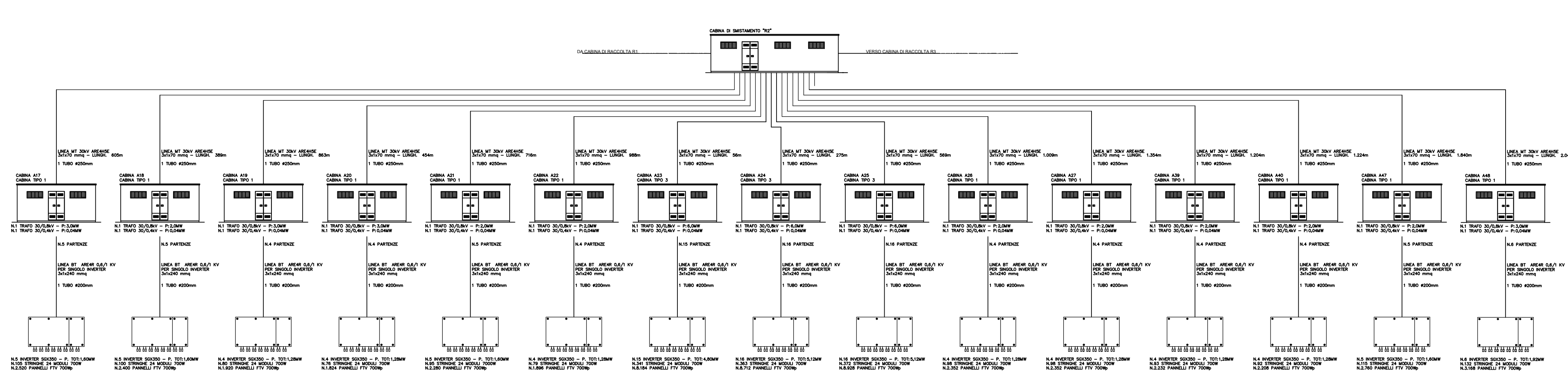

Schema unifilare



Schema unifilare



LEGENDA		IEC	ANSI		
⊕	TRASFORMATORE DI POTENZA CON COMBUSTORE SOTTO CARICO	02	26	RELEVATORE SOVRATEMPERATURA	I
⊕	TRASFORMATORE A RIVI	03	27	RELAY DI SVINNA TENSIONE	30
⊕	PIRESTAZIONE	04	28A	TERMORELATIVITÀ OLIO	V
⊕	SEZIONATORE SOTTO CARICO	05	49	IMMAGINE TERMICA	Vo
⊕	INTERRUTTORE AUTOMATO	06	50	RELAY CORRENTE DI CORRENTO	Co&I
⊕	SEZIONATORE A VUOTO	07	50N	RELAY DI SOVRACORRENDO NEL NEUTRO	FATTORE DI POTENZA
⊕	TRASFORMATORE DI CORRENTE	08	51	RELAY CORRENTE DI SOVRACORRENDO NEL NEUTRO	CHIAVI E RESA AD APPARECCHIATURA CHIUSA
⊕	TRASFORMATORE DI TENSIONE	09	51N	RELAY SOVRACORRENDO NEL NEUTRO	CHIAVI E RESA AD APPARECCHIATURA APERTA
⊕	CONNETTORI A SPINA	10	59	RELAY DI SOVRA TENSIONE	
⊕	LAMPADINE PRESENZA TENSIONE	11	59N	SOVRA TENSIONE PER QUANTITÀ DI TENSIONE	SISTEMA AT 132 kV
⊕	CABILE REALINO ENO	12	63	VALVOLA DI SICUREZZA NEUTRO PRESSIONE	SISTEMA MT 30kV
⊕	CONNETTORI DI ENERGIA ATTIVA	13	67N	RELAY FREQUENZA	RELAY CORRENTE DI TERRA
⊕	CONNETTORI DI ENERGIA REATTIVA	14	81HF	RELAY BASSA FREQUENZA	RELAY FLUSSO OLIO
⊕	CONNESSIONE A TERRA	15	86	RELAY DI BLOCCO	RELAY SOVRAFREQUENZA
⊕	FUSIBILE	16	87T	RELAY DIFFERENZIALE TRASFORMATORE	SISTEMI DI SERVIDI AUSILIARI
⊕	POTENZA ATTIVA	17	90	REGOLATORE DI TENSIONE	RELAY RICARICABILA
⊕	POTENZA REATTIVA	18	99	RELAY LIVELLO OLIO	RELAY RICHIAUSURA
⊕	POTENZA APPARENTE	19	79	RELAY RICHIAUSURA	RELAY RICHIAUSURA
⊕	POTENZA COMPLESSIVA INVERTER FOTOVOLTAICO	20	97	RELAY RICHIAUSURA	RELAY RICHIAUSURA
DATI TECNICI					
POTENZA COMPLESSIVA INVERTER FOTOVOLTAICO				189.760kW	
MODULI METALLATI (200 Wp)				320.856 pcs	
POTENZA DI CAMPO FOTOVOLTAICO				224.599.20 kWp	

REGIONE PUGLIA

PROGETTO DELLA CENTRALE SOLARE "ENERGIA DELL'OLIO DI SEGEZIA" da 224.599 MWp a Trola (FG)

R.01 SCHEMA UNIFILARE CON SCHEMA A BLOCCHI

E-07 PROGETTO DEFINITIVO

Peridot Solar GREEN ENERGY SOLUTIONS
Via Albicco Albicci, 7 - 20122 Milano (MI)

OXY CAPITAL ADVISORS
Investitore agricolo superintensivo
OXY CAPITAL ADVISOR S.R.L.
Via A. Bertani, 6 - 20154 (MI)

progetto verde studio di architettura del paesaggio

AEDES GROUP ENGINEERING

MARE RINNOVABILI

Consulenza geologia
Geol. Gaetano Ciccarelli

Consulenza archeologia
ARES archeologia & restauro
via O. Marchione n. 24, 70138 Bari (BA)

Proprietario
Peridot Solar Green S.r.l.

Progettista
Ing. Fabrizio Cerbato Sambiasi, Arch. Alessandro Vialli
Co-progettista: Arch. Riccardo Fasolo
Collaboratori: Urb. Daniela Marone, Urb. Patrizia Roggero, Arch. Anna Manzo, Arch. Paolo Ferraroli, Arch. Sara Gerardo, Agr. Giuseppe Maria Massa, Agr. Francesco Palumbo

Progettazione elettrica e civile
Progettista: Ing. Rolando Roberto, Ing. Giselle Roberto
Collaboratori: Ing. Marco Balzano, Ing. Simone Bonacini

Progettazione oliveto superintensivo
Progettista: Agron. Giuseppe Rutigliano

NOV	PROGETTAZIONE	REDAZIONE	VERIFICA	APPROVAZIONE
06/2023	00	Prima consegna	A1+	Rolando Roberto, Giselle Roberto, Rolando Roberto
01/2024	01	Integr. MASE	A1+	Rolando Roberto, Giselle Roberto, Rolando Roberto
	02			
	03			
	04			
	05			
	06			
	07			