

SEZIONE TRASVERSALE SU SPALLA  
Scala 1:50

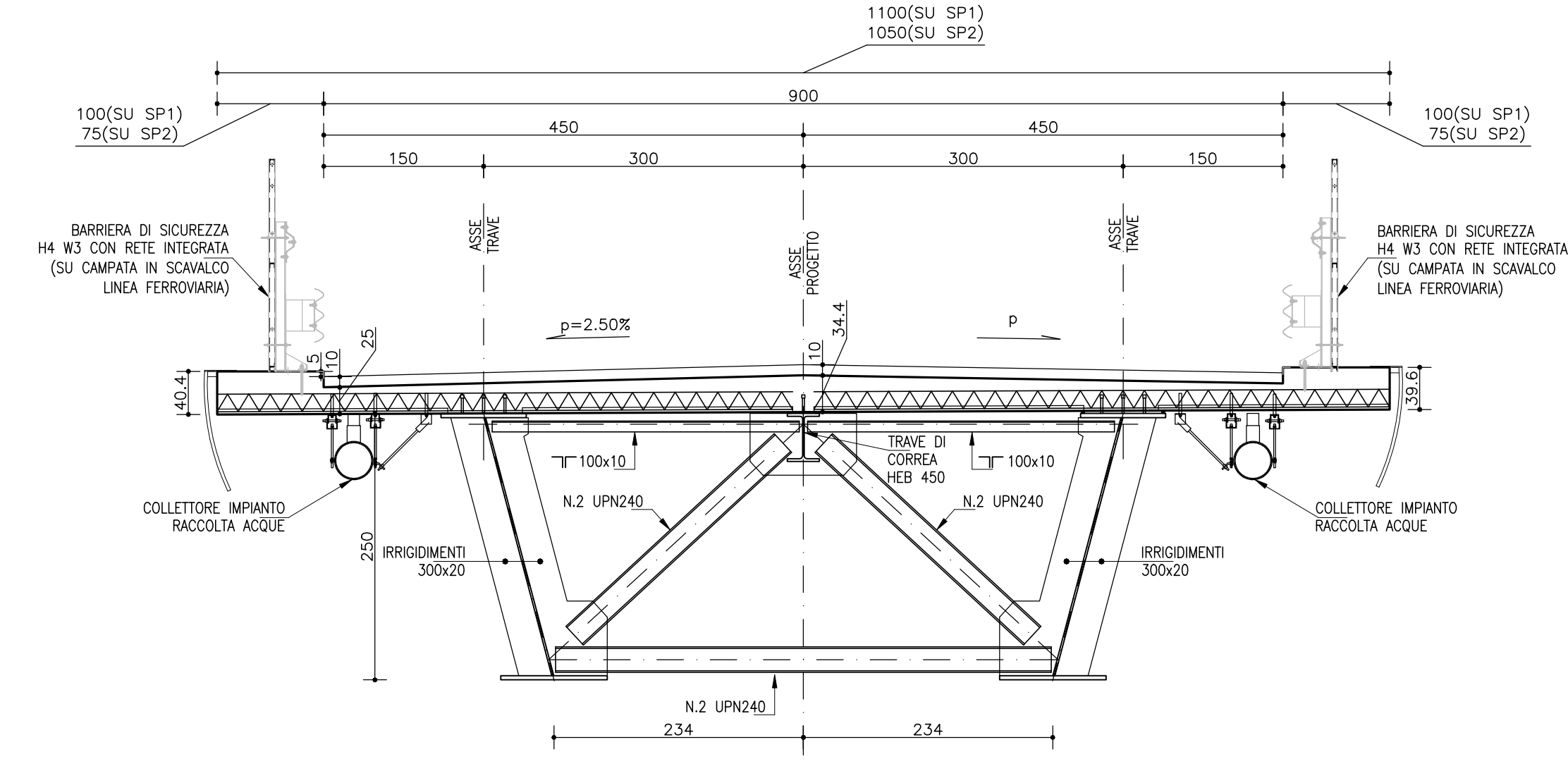

SEZIONE TRASVERSALE TIPOLOGICA SU PILA  
Scala 1:50

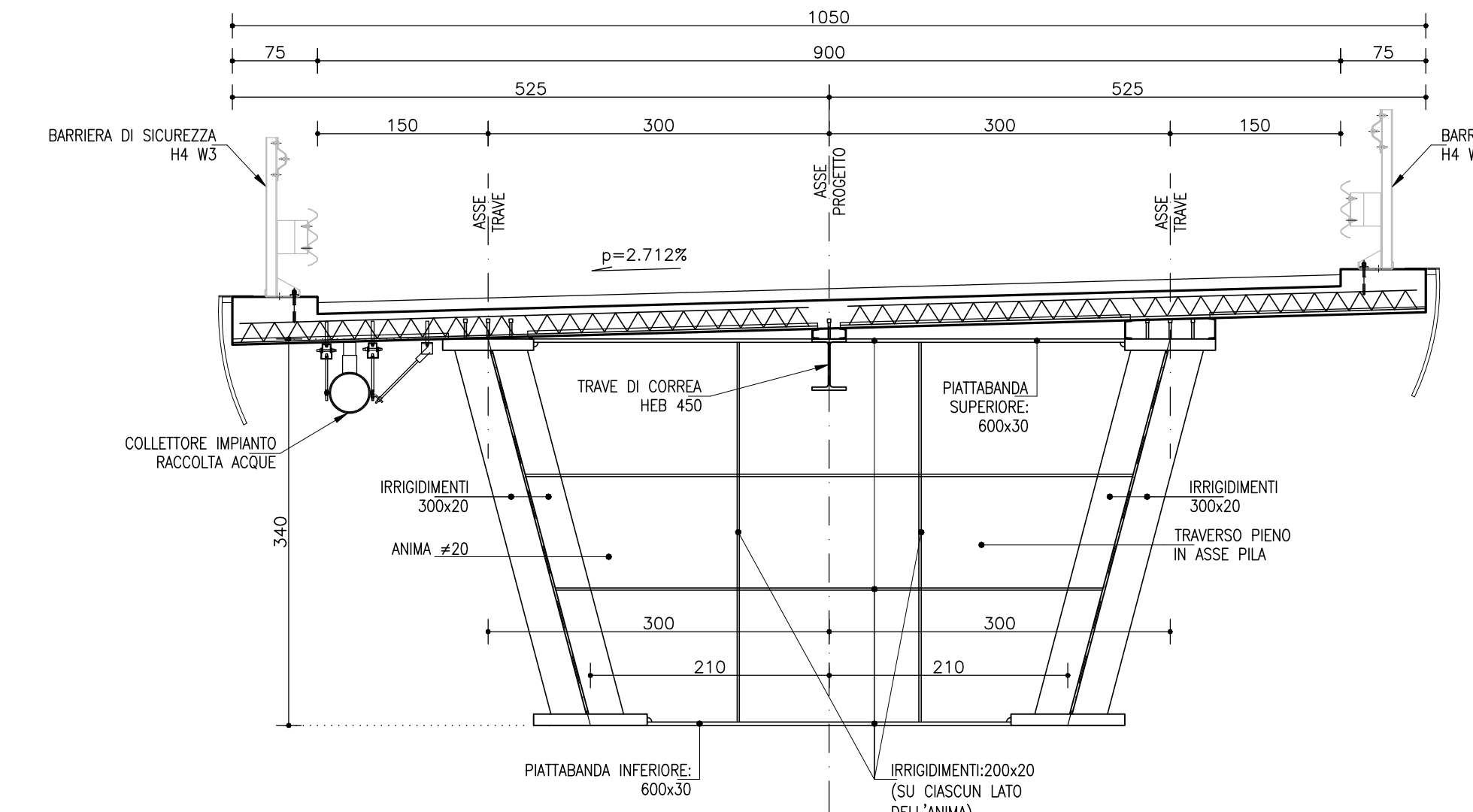

SEZIONE TRASVERSALE TIPOLOGICA IN CAMPATA  
Scala 1:50

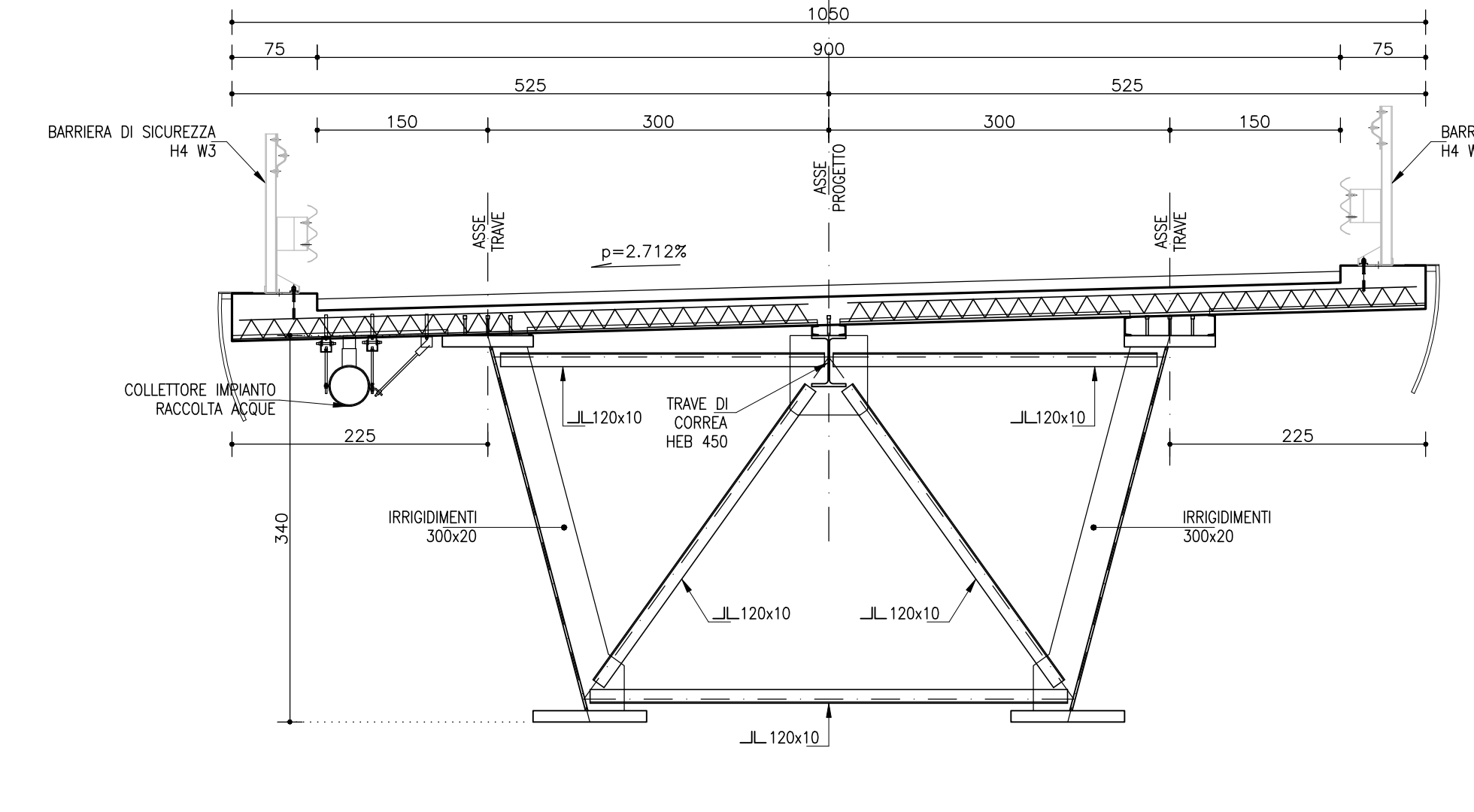

**Sanas**  
GRUPPO FS ITALIANE

**Direzione Tecnica**

**SS 189 - Itinerario Agrigento Palermo**  
Sistemazione e messa in sicurezza dello svincolo al Km 24 della SS 189  
(Svincolo San Giovanni Gemini in località Tumarrano)

**PROGETTO ESECUTIVO** COD. PA-884

R.T.I. di PROGETTAZIONE:  
 Via Arsenale n°7  
 91010 Agrigento  
 Tel. 0922 413107  
 email: gettaggipera@pec.it

**MANDATARIA** **MANDANTE** **MANDANTE** **MANDANTE**

**PROGETTISTI:**  
 Ing. Nicola D'Allesandro - Responsabile delle prestazioni specialistiche  
 Della Ingegneria srl - Ordine Ing. di Agrigento n. 4395

**AREE SPECIALISTICHE:**  
 GEOTECNICA: Ing. Nicola D'Allesandro - Della Ingegneria srl  
 PROGETTAZIONE STRADALE E GEOTECNICA: Ing. Nicola D'Allesandro - Della Ingegneria srl  
 AMBIENTE E PAESAGGIO: Ing. Nicola D'Allesandro - Della Ingegneria srl  
 COORDINATORE PER LA SICUREZZA IN FASE DI PROGETTAZIONE: Ing. Nicola D'Allesandro - Della Ingegneria srl  
 VOTO IN RESP. DEL PROCEDIMENTO: Ing. Luigi Majo

**PROGETTAZIONI IDRAULICA:** Ing. Maurizio Corallo - Della Ingegneria srl  
**IMPIANTI:** Ing. Antonio Milano  
**STRUTTURE:** Ing. Stefano Marone - Della Ingegneria srl  
**ACQUATICHE:** Ing. Antonio Orlandi - IZZ srl  
 Della Ing. di Palermo n. 48349  
 Della Ing. di Agrigento n. 42254  
 Della Ing. di Palermo n. 48349  
 Della Ing. di Agrigento n. 42254  
 Della Ing. di Agrigento n. 42254  
 Della Ing. di Agrigento n. 42254  
 Della Ing. di Agrigento n. 42254  
 Della Ing. di Agrigento n. 42254

**OPERE D'ARTE**  
**06.02 - Opere d'arte maggiori**  
 Viadotto Platani VI.01 - Pianta e Prospetto Longitudinale

CODICE PROGETTO	PROGETTO	NUM. FILE	REVISIONE	SCALA
DPPA0884	E 23	PO0V101STRD101	A	1:250,1:50
C				
D				
B				
A	Consegna progetto esecutivo	Ottobre 2023	ING. ALFONSO	ING. D'ESPOSITO
REV.	DESCRIZIONE	DATA	REDATTO	VERIFICATO