

REGIONE  
CALABRIA



PROVINCIA DI  
COSENZA



Committente:

**Kosmo Wind s.r.l.**  
via Sardegna 40  
00187 Roma(RM)  
P.IVA/C.F. 16799741000

Documento:

## PROGETTO DEFINITIVO

Titolo del Progetto:

## PARCO EOLICO "SAN COSMO"

Elaborato:

### Sezioni trasversali Asse 08

ID PROGETTO:	DISCIPLINA:	CAPITOLO:	TIPO:	REVISIONE:	SCALA:	FORMATO:
IT-VesScO-Gem	CW	RD	DW	0	1:200	VARIE

NOME FILE:

**IT-VesScO-Gem-CW-RD-DW-06.08-Rev.0\_Sezioni trasversali Asse 08**

Progettazione:



**Ing. Saverio Pagliuso**

**Ing. Mario Francesco Perri**

**Ing. Giorgio Salatino**

Rev:	Data Revisione	Descrizione Revisione	Redatto	Controllato	Approvato
00	GIUGNO 2023	PRIMA EMISSIONE	GEMSA	GEMSA	Kosmo Wind S.r.l.

SCAVI E BONIFICHE	
STERRO	6,139 m <sup>2</sup>
RILEVATI	
TERRENO VEGETALE	3,041 m
SOVRASTRUTTURA STRADALE	
CASSONETTO	2,502 m

SEZIONE N.: 1  
 QT. PROGETTO: 180,498  
 DIST.PROG.: 0,000  
 DIST.SUCC.: 25,000

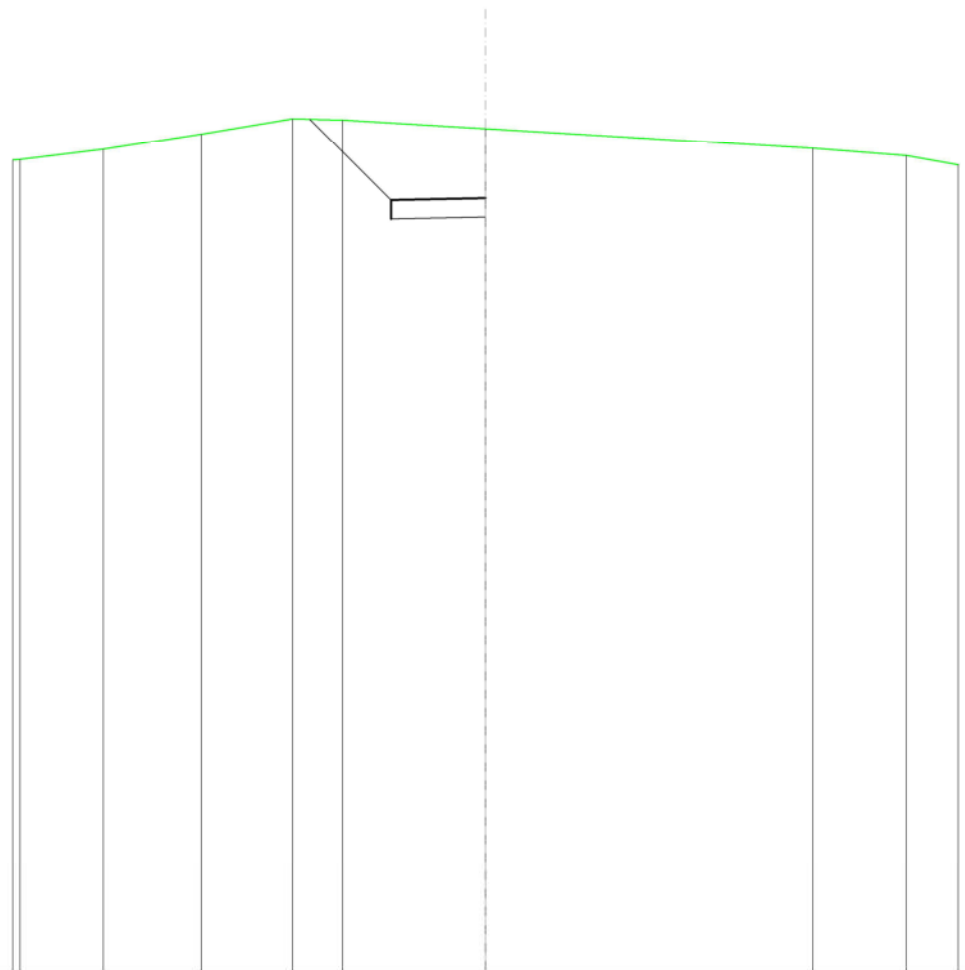

SCALA 1:200

QT.RIF. 160,000

QUOTE TERRENO	181,80	182,20	182,61	182,58	182,35	181,82	181,63
DIST.PARZIALI TERRENO	2,59	2,41	1,33	3,77	8,65	2,47	
QUOTE PROGETTO			182,60	180,45	180,50 180,50 180,50		
DIST. PARZIALI PROGETTO			2,15				

<b>SCAVI E BONIFICHE</b>	
STERRO	6,756 m <sup>2</sup>
FOSSO	1,101 m <sup>2</sup>
<b>RILEVATI</b>	
TERRENO VEGETALE	2,437 m
<b>SOVRASTRUTTURA STRADALE</b>	
CASSONETTO	5,000 m

SEZIONE N.: 2  
 QT. PROGETTO: 182,214  
 DIST.PROG.: 25,000  
 DIST.PREC.: 25,000  
 DIST.SUCC.: 25,000

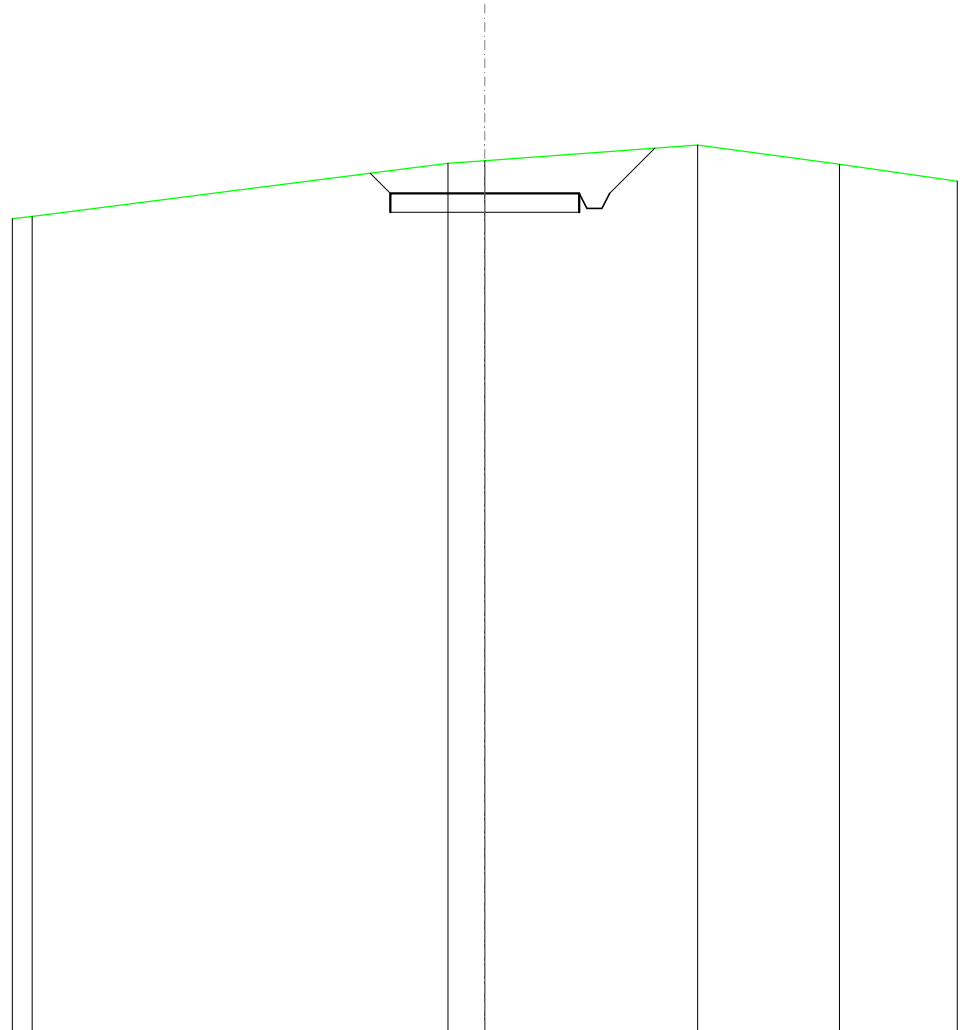

SCALA 1:200

QT.RIF. 160,000

QUOTE TERRENO	181,60		183,01	183,08		183,49		182,98
DIST.PARZIALI TERRENO		11,00	0,97		5,63		3,75	
QUOTE PROGETTO			182,21		182,21		183,41	
DIST. PARZIALI PROGETTO			0,53		5,00		1,19	

SCAVI E BONIFICHE	
STERRO	3,869 m <sup>2</sup>
FOSSO	0,695 m <sup>2</sup>
RILEVATI	
TERRENO VEGETALE	1,225 m
SOVRASTRUTTURA STRADALE	
CASSONETTO	5,000 m

SEZIONE N.: 3  
 QT. PROGETTO: 185,180  
 DIST.PROG.: 50,000  
 DIST.PREC.: 25,000  
 DIST.SUCC.: 25,000

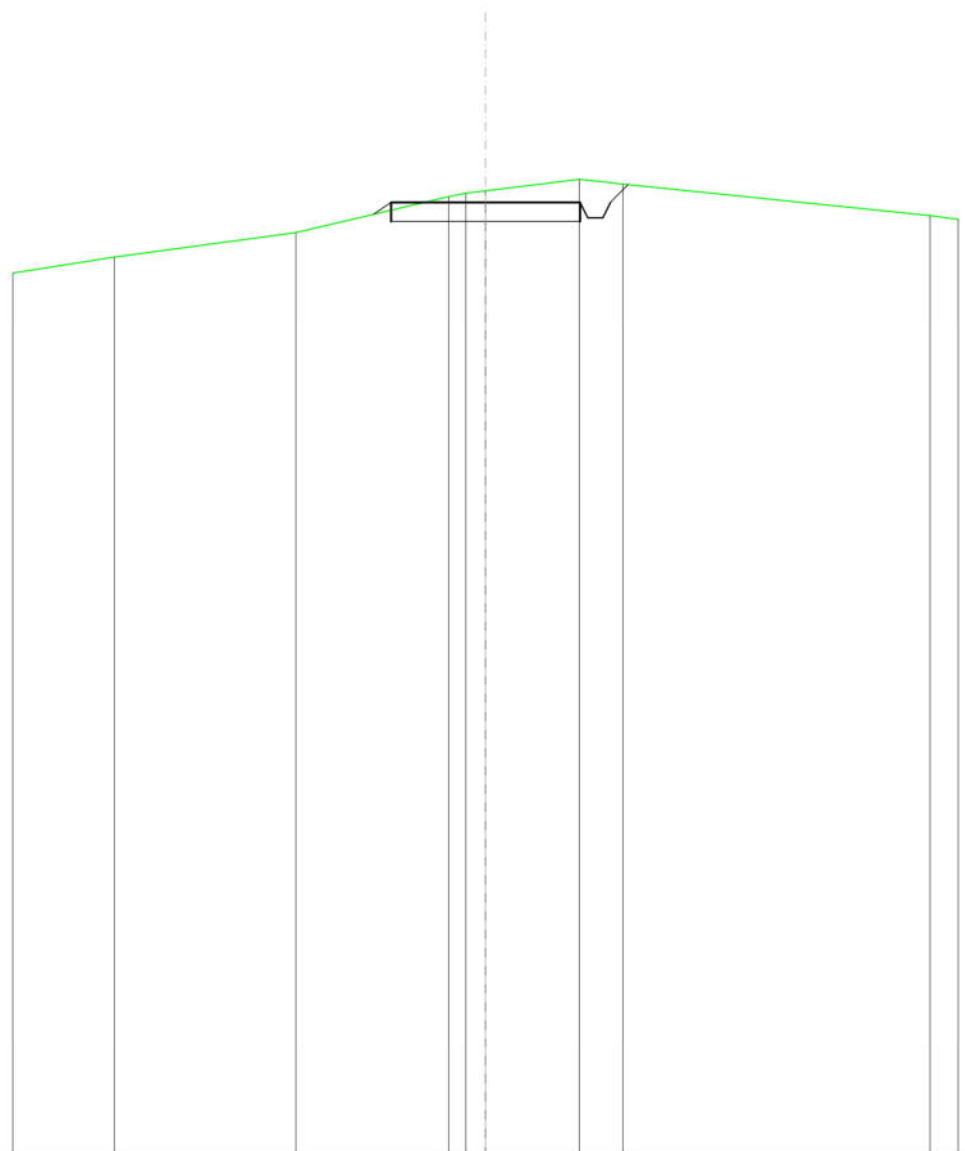

SCALA 1:200

QT.RIF. 160,000

QUOTE TERRENO	183,75	184,39	185,34	185,43	185,49	185,80	185,66	184,84
DIST.PARZIALI TERRENO	4,79	4,04	0,52	2,48	1,15	8,12		
QUOTE PROGETTO			184,87	185,18	185,18	185,18	184,78	184,78
DIST. PARZIALI PROGETTO				5,00				

<b>SCAVI E BONIFICHE</b>	
STERRO	2,354 m <sup>2</sup>
FOSSO	0,151 m <sup>2</sup>
<b>RILEVATI</b>	
TERRENO VEGETALE	1,080 m
<b>SOVRASTRUTTURA STRADALE</b>	
CASSONETTO	5,000 m

SEZIONE N.: 4  
 QT. PROGETTO: 188,730  
 DIST.PROG.: 75,000  
 DIST.PREC.: 25,000  
 DIST.SUCC.: 25,000

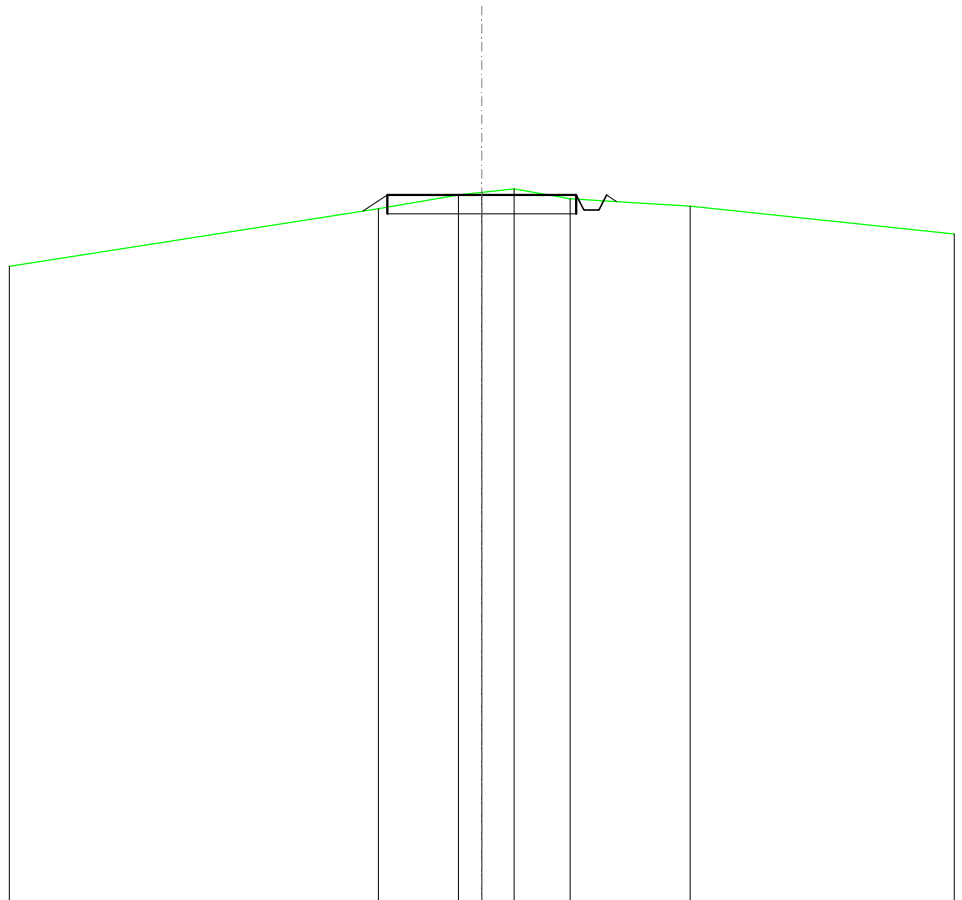

SCALA 1:200

QT.RIF. 170,000

QUOTE TERRENO	188,37	188,73	188,80	188,90	188,63	188,44
DIST.PARZIALI TERRENO	2,11	0,82	0,86	1,48	3,18	
QUOTE PROGETTO	188,30	188,73	188,73	188,73	188,33	188,55
DIST. PARZIALI PROGETTO	0,64	5,00				

SCAVI E BONIFICHE	
STERRO	0,545 m <sup>2</sup>
FOSSO	0,122 m <sup>2</sup>
RILEVATI	
RILEVATO	0,039 m <sup>2</sup>
TERRENO VEGETALE	1,430 m
SOVRASTRUTTURA STRADALE	
CASSONETTO	5,000 m

SEZIONE N.: 5  
 QT. PROGETTO: 192,279  
 DIST.PROG.: 100,000  
 DIST.PREC.: 25,000  
 DIST.SUCC.: 25,000

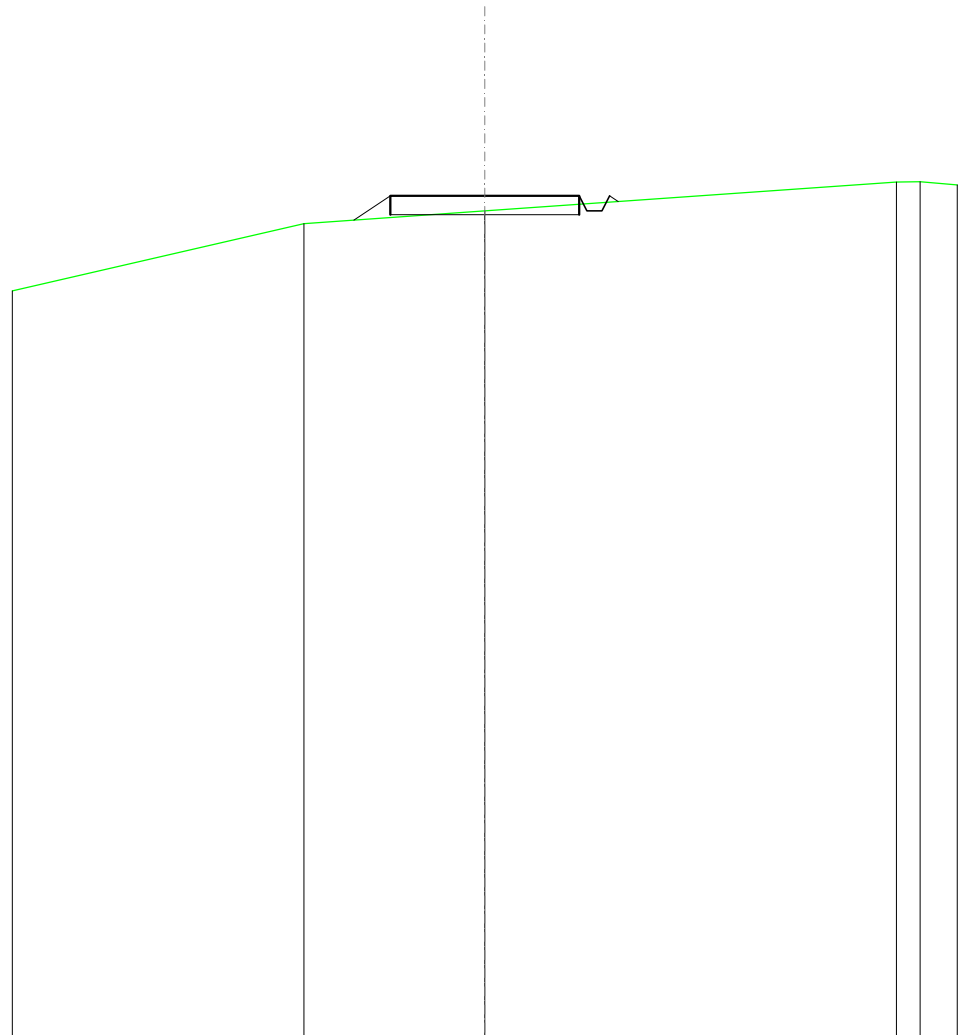

SCALA 1:200

QT.RIF. 170,000

QUOTE TERRENO		191,54		191,88		192,65	192,65
DIST.PARZIALI TERRENO			4,78		10,89		0,82
QUOTE PROGETTO			191,64	192,28	192,28	191,88	191,88
DIST. PARZIALI PROGETTO			0,98	5,00			

<b>SCAVI E BONIFICHE</b>	
STERRO	2,653 m <sup>2</sup>
FOSSO	0,613 m <sup>2</sup>
<b>RILEVATI</b>	
TERRENO VEGETALE	1,767 m
<b>SOVRASTRUTTURA STRADALE</b>	
CASSONETTO	5,000 m

SEZIONE N.: 6  
 QT. PROGETTO: 195,829  
 DIST.PROG.: 125,000  
 DIST.PREC.: 25,000  
 DIST.SUCC.: 25,000

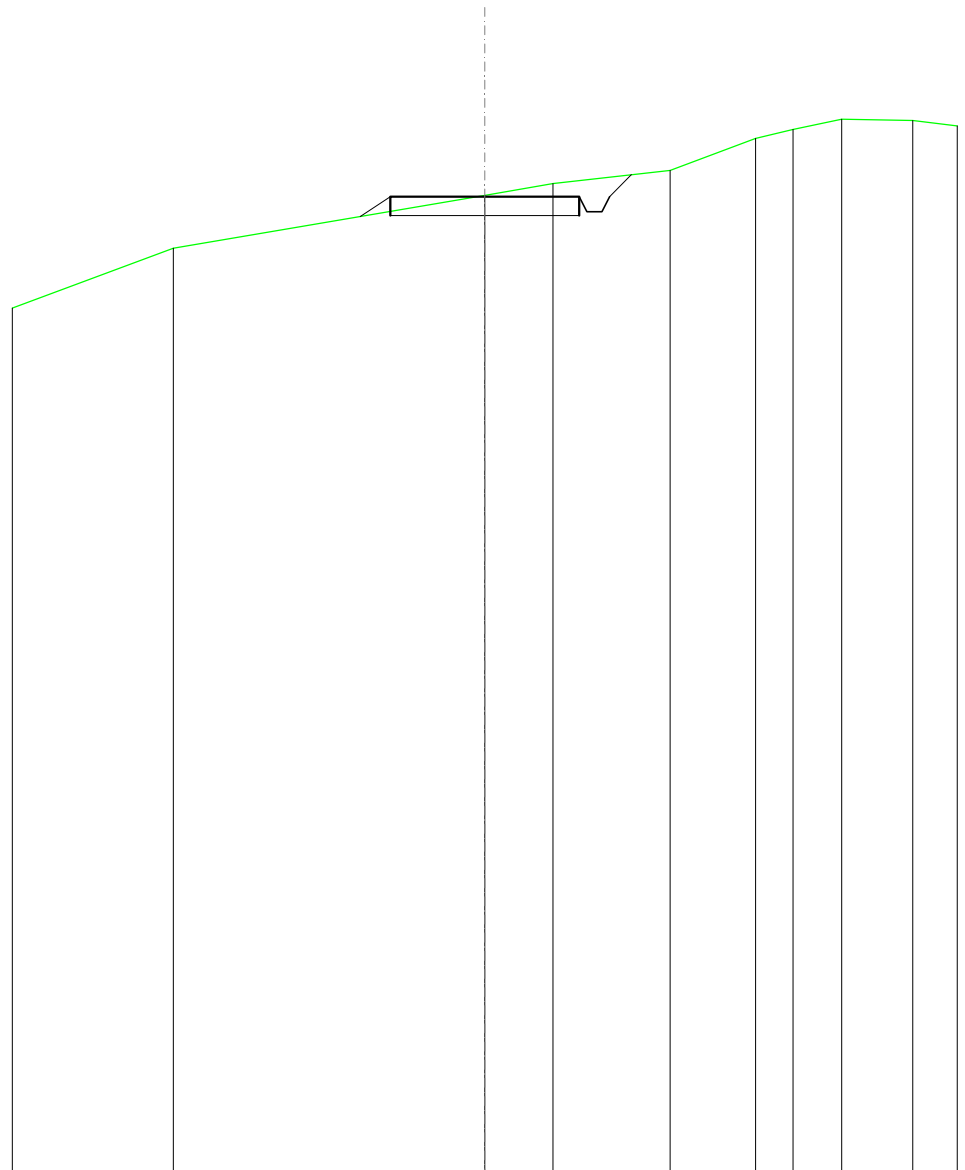

SCALA 1:200

QT.RIF. 170,000

QUOTE TERRENO	194,46	195,86	196,17	196,52	197,37	197,60	197,88	197,84
DIST.PARZIALI TERRENO		8,24	1,81	3,10	2,26	0,99	1,28	1,88
QUOTE PROGETTO		195,30 195,83	195,83	195,83 195,43 195,43 195,83 196,41				
DIST. PARZIALI PROGETTO		0,79	5,00	0,58				

<b>SCAVI E BONIFICHE</b>	
STERRO	11,666 m <sup>2</sup>
FOSSO	1,917 m <sup>2</sup>
<b>RILEVATI</b>	
TERRENO VEGETALE	3,601 m
SOVRASTRUTTURA STRADALE	
CASSONETTO	5,000 m

SEZIONE N.: 7  
 QT. PROGETTO: 199,372  
 DIST.PROG.: 150,000  
 DIST.PREC.: 25,000  
 DIST.SUCC.: 25,000

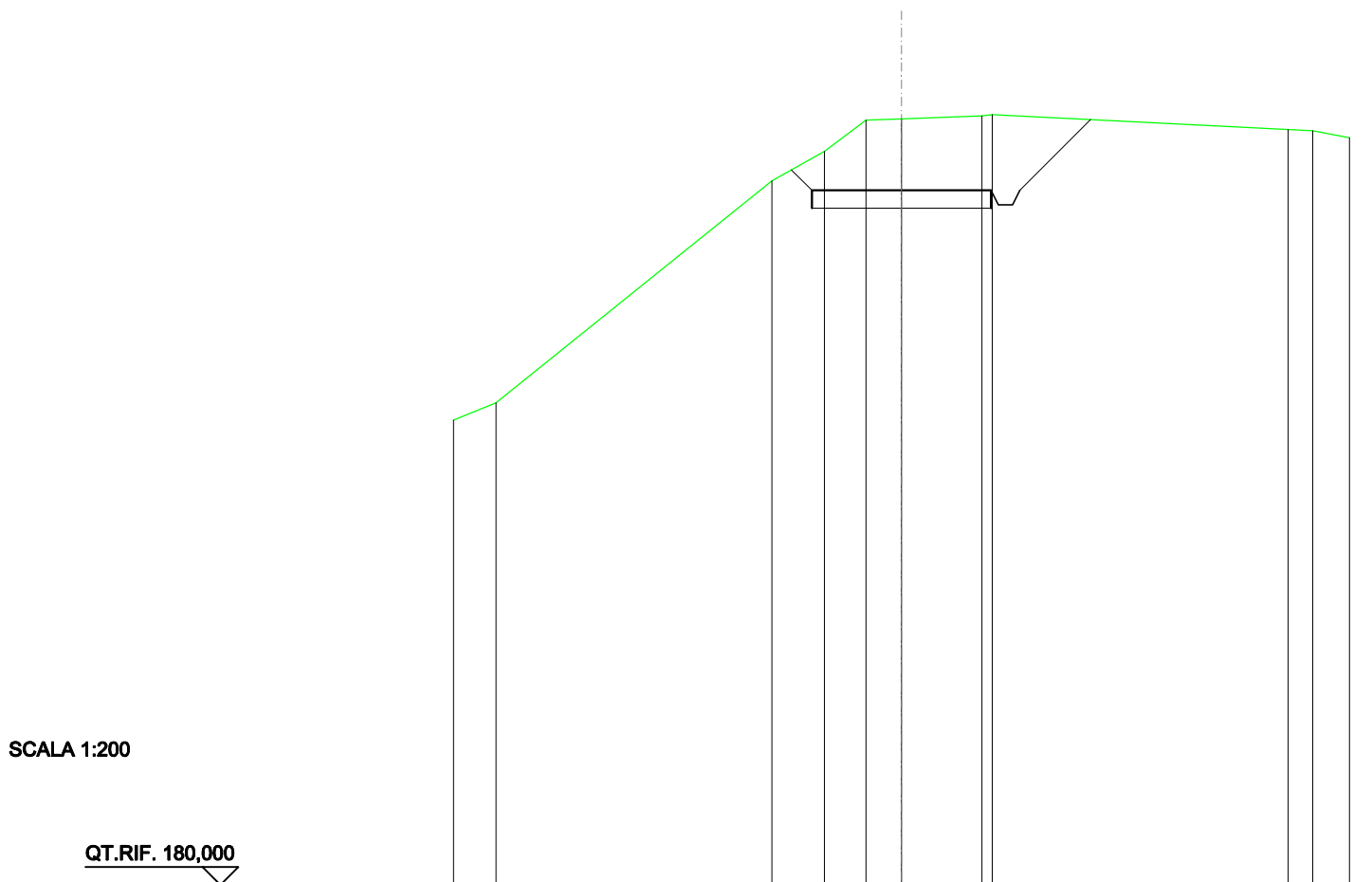

SCALA 1:200

QT.RIF. 180,000

QUOTE TERRENO	193,45	199,64	200,46	201,33	201,36	201,45	201,49	201,07	201,04
DIST.PARZIALI TERRENO	7,69	1,46	1,16	0,89	2,25	8,26	0,68		
QUOTE PROGETTO		199,94	199,37	199,37	199,37	199,37	199,37	199,37	201,35
DIST. PARZIALI PROGETTO		0,57		5,00			1,97		



SCAVI E BONIFICHE	
STERRO	0,322 m <sup>2</sup>
FOSSO	0,253 m <sup>2</sup>
RILEVATI	
RILEVATO	1,514 m <sup>2</sup>
TERRENO VEGETALE	3,939 m
SOVRASTRUTTURA STRADALE	
CASSONETTO	5,000 m

SEZIONE N.: 8  
 QT. PROGETTO: 202,171  
 DIST.PROG.: 175,000  
 DIST.PREC.: 25,000  
 DIST.SUCC.: 25,000

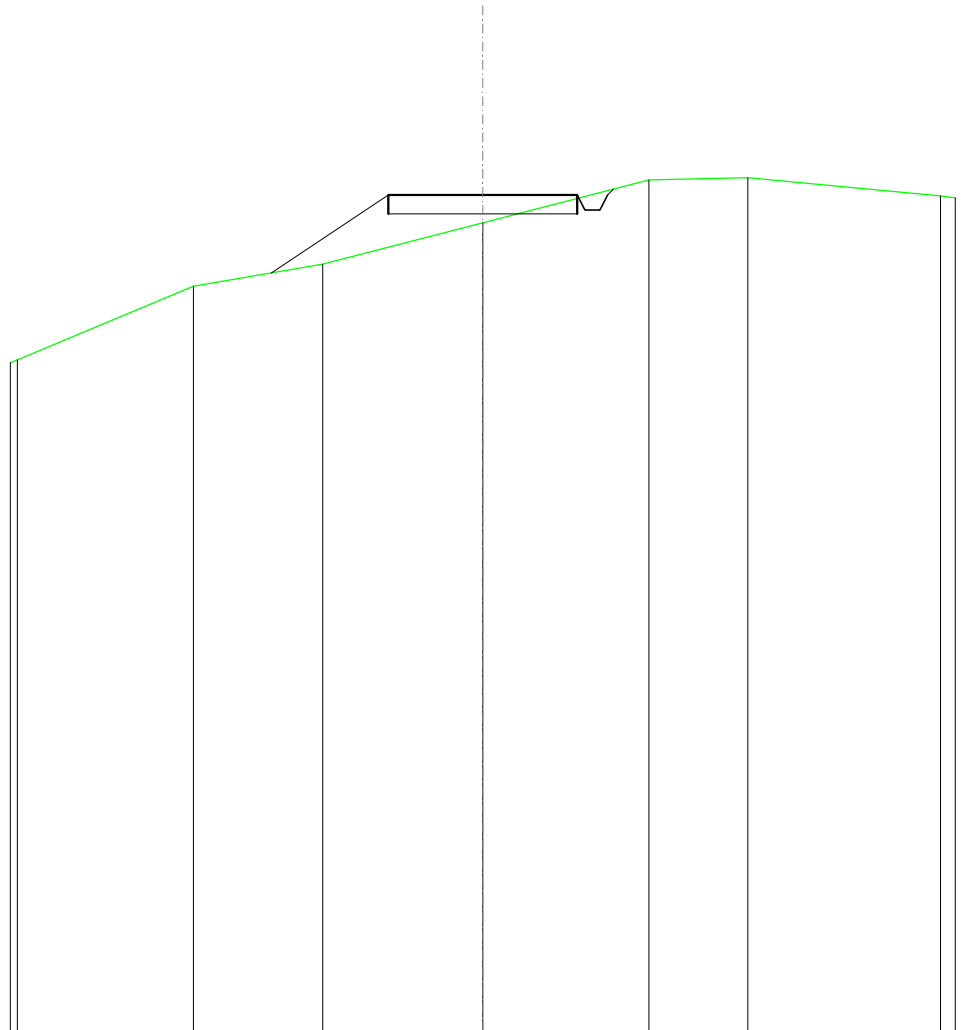

SCALA 1:200

QT.RIF. 180,000

QUOTE TERRENO	199,75	200,34	201,43	202,57	202,63
DIST.PARZIALI TERRENO	3,43	4,23	4,40	2,61	
QUOTE PROGETTO	200,11	202,17	202,17	202,17	202,33
DIST. PARZIALI PROGETTO	3,10	5,00			

<b>SCAVI E BONIFICHE</b>	
STERRO	0,014 m <sup>2</sup>
FOSSO	0,709 m <sup>2</sup>
<b>RILEVATI</b>	
RILEVATO	1,438 m <sup>2</sup>
TERRENO VEGETALE	3,364 m
<b>SOVRASTRUTTURA STRADALE</b>	
CASSONETTO	5,000 m

SEZIONE N.: 9  
 QT. PROGETTO: 203,719  
 DIST.PROG.: 200,000  
 DIST.PREC.: 25,000  
 DIST.SUCC.: 25,000

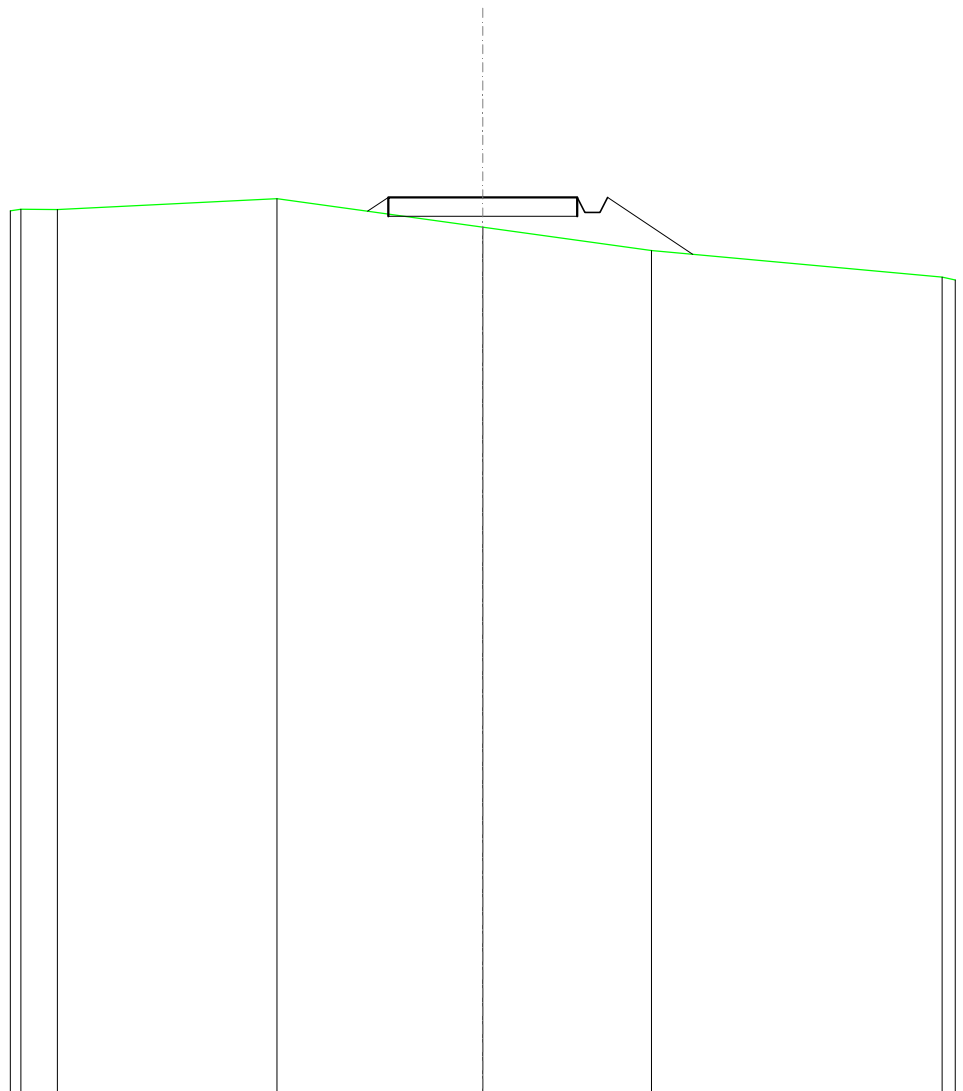

SCALA 1:200

QT.RIF. 180,000

QUOTE TERRENO	203,40	203,69	202,93	202,32
DIST.PARZIALI TERRENO	5,80	5,45	4,46	
QUOTE PROGETTO		203,36 203,72	203,72	203,72 203,32 203,32 203,72
DIST. PARZIALI PROGETTO		0,54	5,00	2,25

<b>SCAVI E BONIFICHE</b>	
STERRO	2,948 m <sup>2</sup>
FOSSO	0,306 m <sup>2</sup>
<b>RILEVATI</b>	
RILEVATO	0,015 m <sup>2</sup>
TERRENO VEGETALE	3,962 m
<b>SOVRASTRUTTURA STRADALE</b>	
CASSONETTO	5,000 m

SEZIONE N.: 10  
 QT. PROGETTO: 204,547  
 DIST.PROG.: 225,000  
 DIST.PREC.: 25,000  
 DIST.SUCC.: 25,000

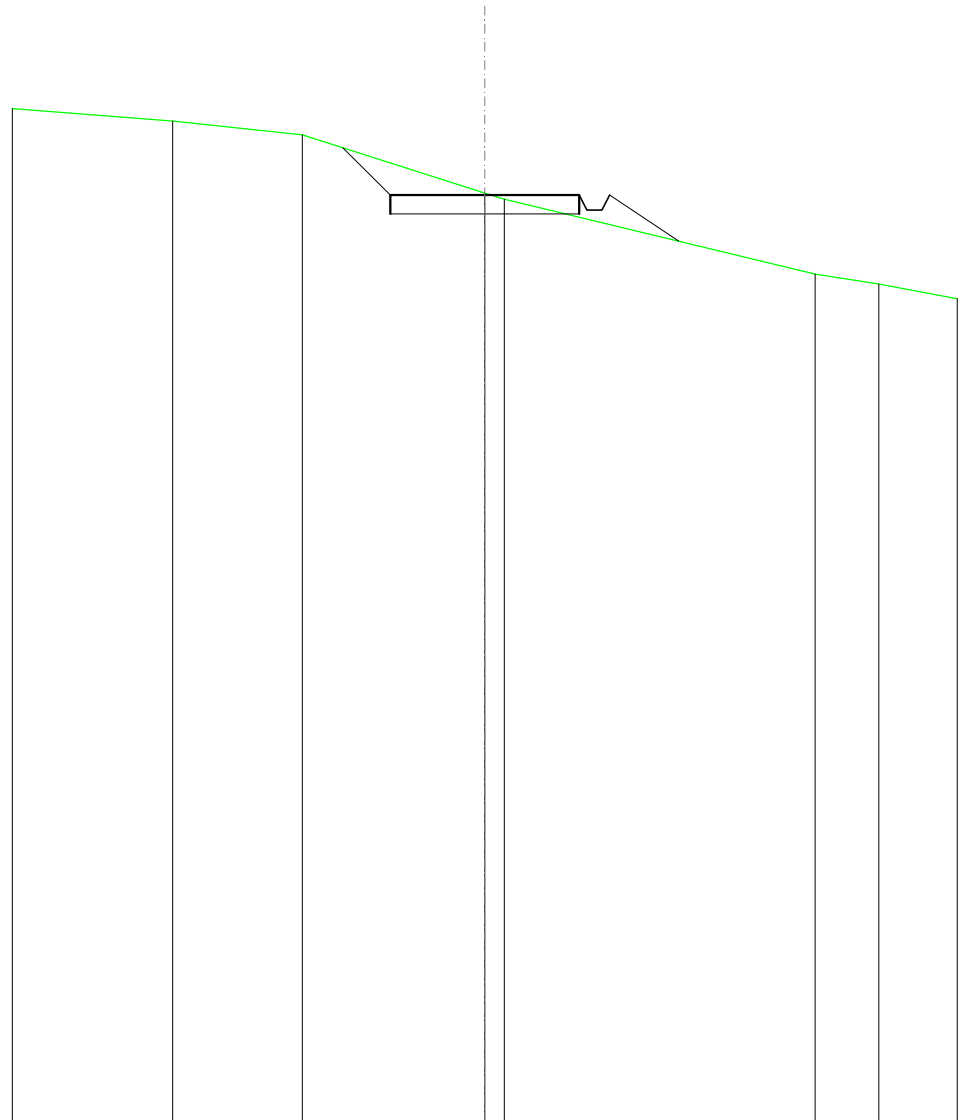

SCALA 1:200

QT.RIF. 180,000

QUOTE TERRENO	206,50	206,14	204,60	204,44	202,46	202,19			
DIST.PARZIALI TERRENO	3,43	4,83	0,52	8,23	1,68				
QUOTE PROGETTO		205,79	204,55	204,55	204,55	204,15	204,15	204,55	203,33
DIST. PARZIALI PROGETTO		1,25	5,00	1,83					

<b>SCAVI E BONIFICHE</b>	
STERRO	5,733 m <sup>2</sup>
FOSSO	0,180 m <sup>2</sup>
<b>RILEVATI</b>	
TERRENO VEGETALE	3,035 m
<b>SOVRASTRUTTURA STRADALE</b>	
CASSONETTO	5,000 m

SEZIONE N.: 11  
 QT. PROGETTO: 205,371  
 DIST.PROG.: 250,000  
 DIST.PREC.: 25,000  
 DIST.SUCC.: 25,000

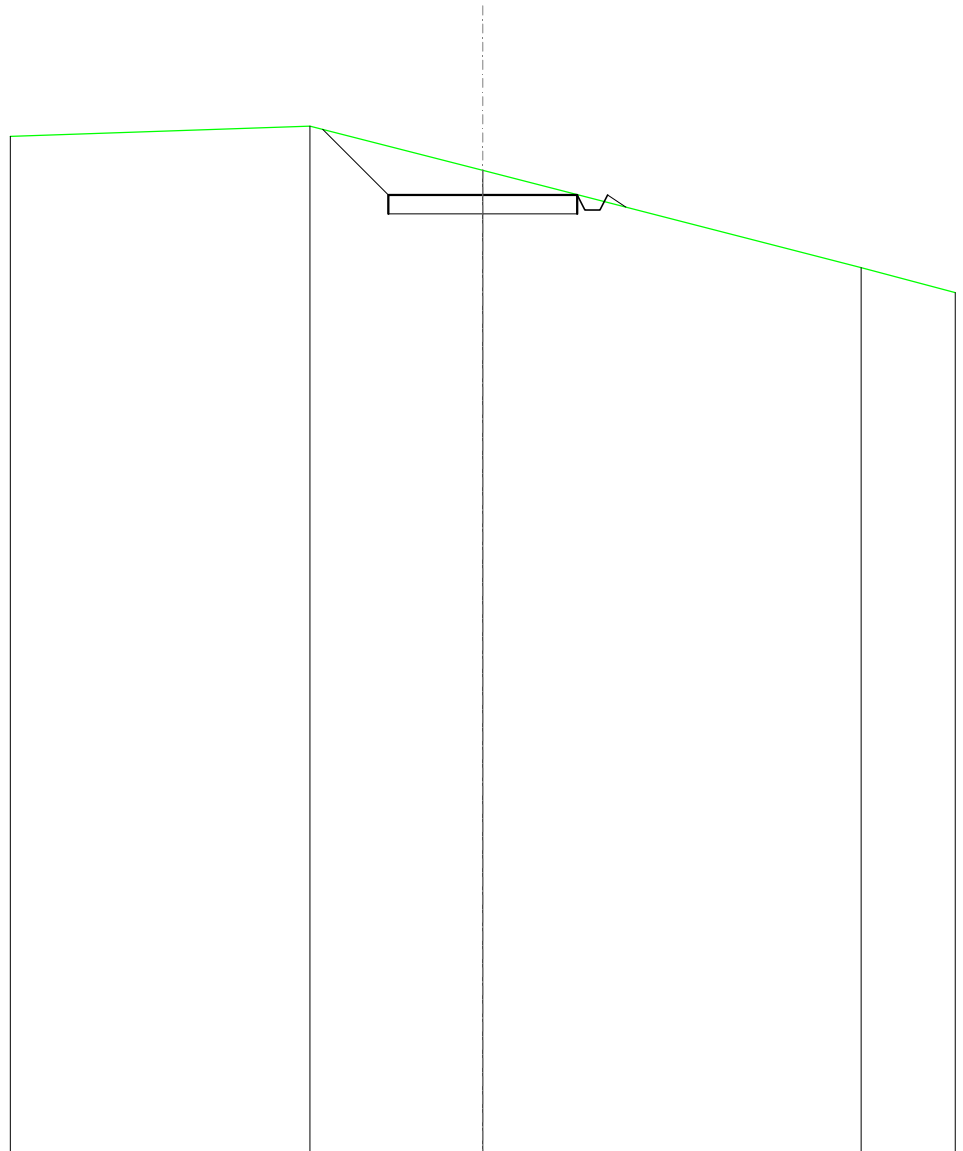

SCALA 1:200

QT.RIF. 180,000

QUOTE TERRENO	207,19	206,02	203,45
DIST.PARZIALI TERRENO	4,58	10,01	
QUOTE PROGETTO	207,10	205,37	205,37
DIST. PARZIALI PROGETTO	1,73	5,00	0,49

<b>SCAVI E BONIFICHE</b>	
STERRO	3,382 m <sup>2</sup>
FOSSO	0,086 m <sup>2</sup>
<b>RILEVATI</b>	
TERRENO VEGETALE	2,108 m
<b>SOVRASTRUTTURA STRADALE</b>	
CASSONETTO	5,000 m

SEZIONE N.: 12  
 QT. PROGETTO: 206,296  
 DIST.PROG.: 275,000  
 DIST.PREC.: 25,000  
 DIST.SUCC.: 25,000

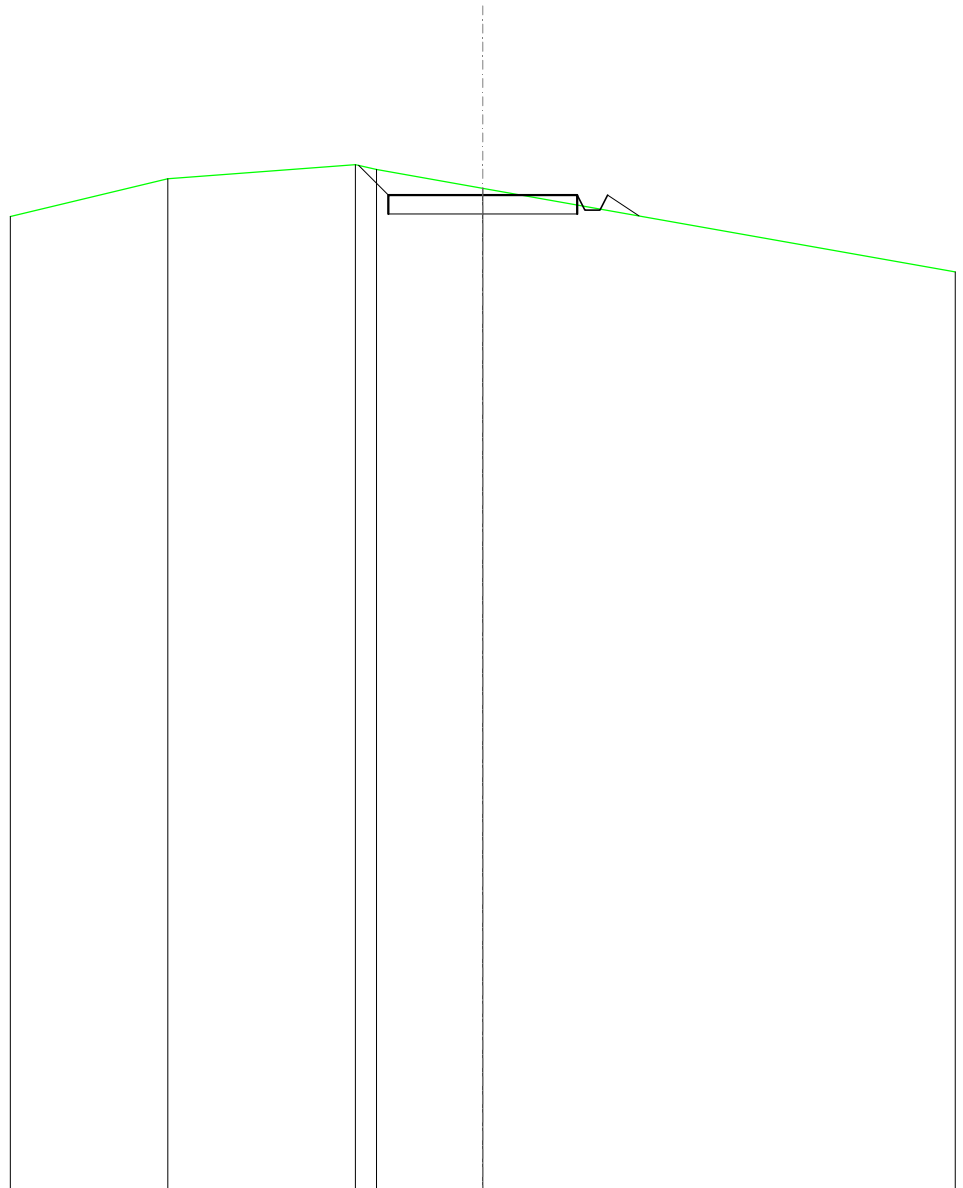

SCALA 1:200

QT.RIF. 180,000

QUOTE TERRENO	206,72	207,10	206,97	206,47
DIST.PARZIALI TERRENO	4,96	0,56	2,81	
QUOTE PROGETTO		207,08	206,30	206,30
DIST. PARZIALI PROGETTO		0,78	5,00	0,83

<b>SCAVI E BONIFICHE</b>	
FOSSO	0,878 m <sup>2</sup>
<b>RILEVATI</b>	
RILEVATO	5,610 m <sup>2</sup>
TERRENO VEGETALE	10,439 m
<b>SOVRASTRUTTURA STRADALE</b>	
CASSONETTO	5,000 m

SEZIONE N.: 13  
 QT. PROGETTO: 207,403  
 DIST.PROG.: 300,000  
 DIST.PREC.: 25,000  
 DIST.SUCC.: 25,000

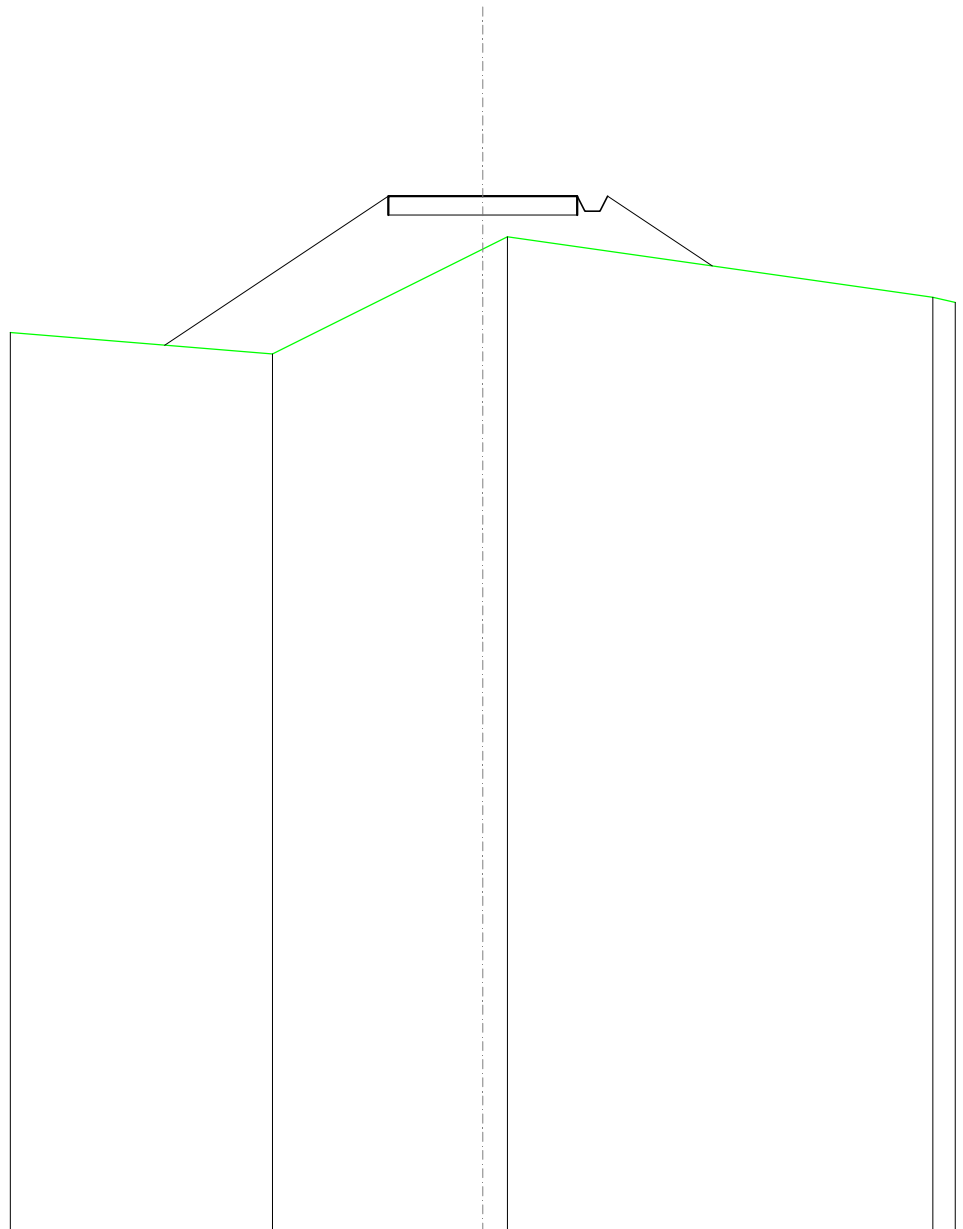

SCALA 1:200

QT.RIF. 180,000

QUOTE TERRENO		203,23		206,00	206,33		204,72
DIST.PARZIALI TERRENO			5,56	0,88		11,24	
QUOTE PROGETTO	203,46		207,40	207,40	207,40	207,40	205,55
DIST. PARZIALI PROGETTO		5,91		5,00		2,77	

<b>SCAVI E BONIFICHE</b>	
STERRO	3,204 m <sup>2</sup>
FOSSO	0,363 m <sup>2</sup>
<b>RILEVATI</b>	
RILEVATO	0,028 m <sup>2</sup>
TERRENO VEGETALE	4,759 m
<b>SOVRASTRUTTURA STRADALE</b>	
CASSONETTO	5,000 m

SEZIONE N.: 14  
 QT. PROGETTO: 208,511  
 DIST.PROG.: 325,000  
 DIST.PREC.: 25,000  
 DIST.SUCC.: 25,000

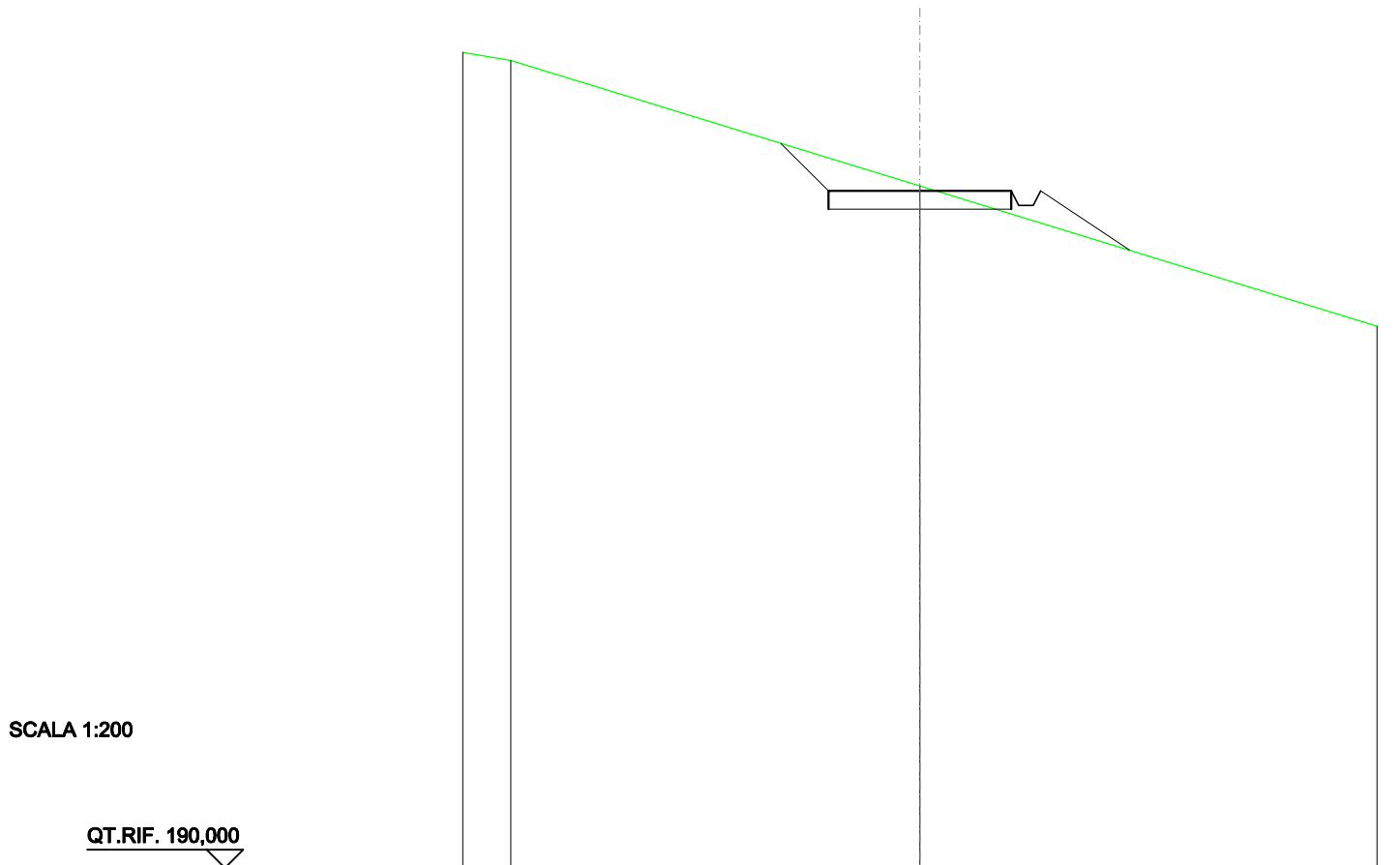

SCALA 1:200

QT.RIF. 190,000

QUOTE TERRENO	212,07			208,65			
DIST.PARZIALI TERRENO		11,18					
QUOTE PROGETTO			209,81	208,51	208,51	208,51	208,89
DIST. PARZIALI PROGETTO			1,30	5,00		2,43	

<b>SCAVI E BONIFICHE</b>	
STERRO	4,909 m <sup>2</sup>
FOSSO	0,605 m <sup>2</sup>
<b>RILEVATI</b>	
RILEVATO	0,115 m <sup>2</sup>
TERRENO VEGETALE	10,859 m
<b>SOVRASTRUTTURA STRADALE</b>	
CASSONETTO	5,000 m

SEZIONE N.: 15  
 QT. PROGETTO: 210,030  
 DIST.PROG.: 350,000  
 DIST.PREC.: 25,000  
 DIST.SUCC.: 25,000

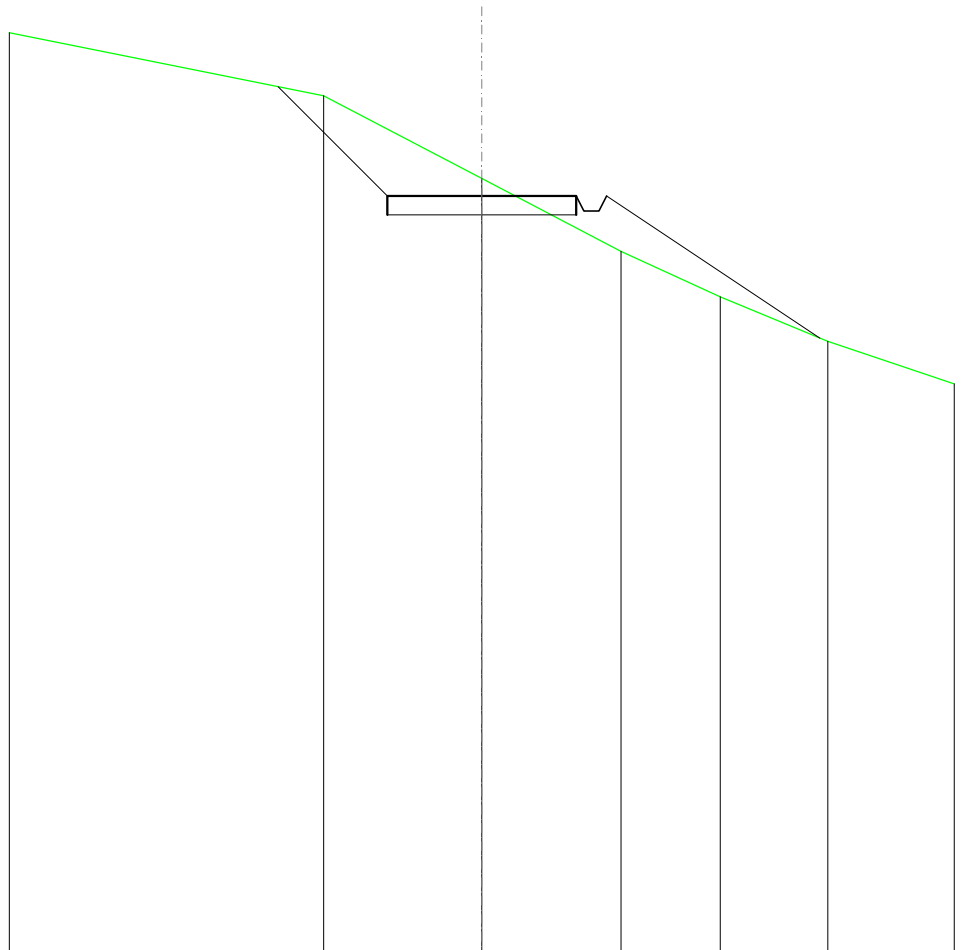

SCALA 1:200

QT.RIF. 190,000

QUOTE TERRENO		212,68		210,49		208,56		207,36		206,18
DIST.PARZIALI TERRENO			4,19		3,69		2,62		2,85	
QUOTE PROGETTO		212,92	210,03	210,03	210,03	209,63	209,63	210,03		206,27
DIST. PARZIALI PROGETTO		2,89		5,00				5,64		



<b>SCAVI E BONIFICHE</b>	
STERRO	2,830 m <sup>2</sup>
FOSSO	0,775 m <sup>2</sup>
<b>RILEVATI</b>	
RILEVATO	0,433 m <sup>2</sup>
TERRENO VEGETALE	9,188 m
<b>SOVRASTRUTTURA STRADALE</b>	
CASSONETTO	5,000 m

SEZIONE N.: 16  
 QT. PROGETTO: 212,764  
 DIST.PROG.: 375,000  
 DIST.PREC.: 25,000  
 DIST.SUCC.: 25,000

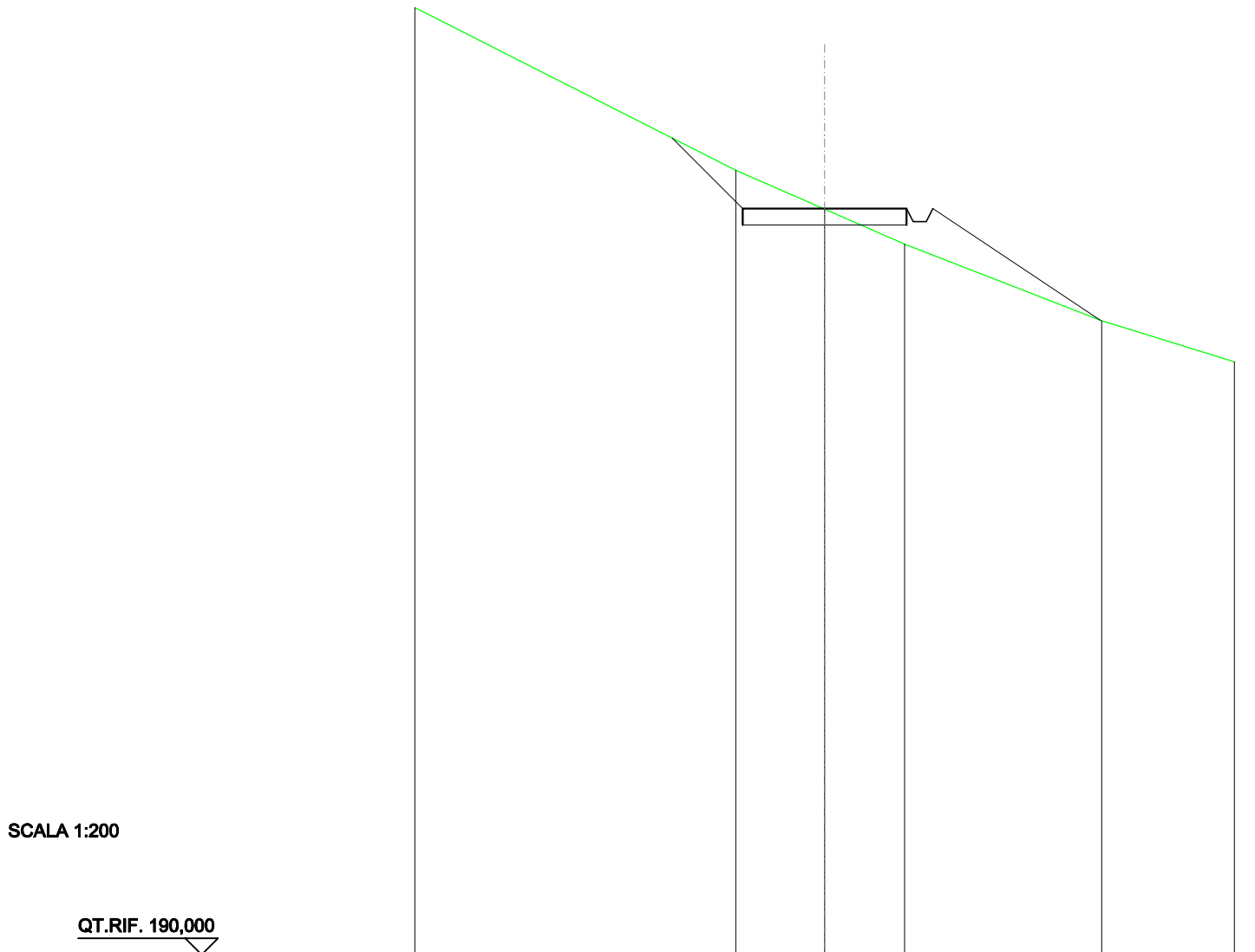

SCALA 1:200

QT.RIF. 190,000

QUOTE TERRENO		213,93	212,74	211,67		209,34
DIST.PARZIALI TERRENO			2,71	2,44	6,01	
QUOTE PROGETTO	214,91	212,76	212,76	212,76 212,36 212,76		209,35
DIST. PARZIALI PROGETTO		2,15	5,00		5,11	

<b>SCAVI E BONIFICHE</b>	
STERRO	6,582 m <sup>2</sup>
FOSSO	0,100 m <sup>2</sup>
<b>RILEVATI</b>	
TERRENO VEGETALE	7,436 m
<b>SOVRASTRUTTURA STRADALE</b>	
CASSONETTO	5,000 m

SEZIONE N.: 17  
 QT. PROGETTO: 215,384  
 DIST.PROG.: 400,000  
 DIST.PREC.: 25,000  
 DIST.SUCC.: 25,000

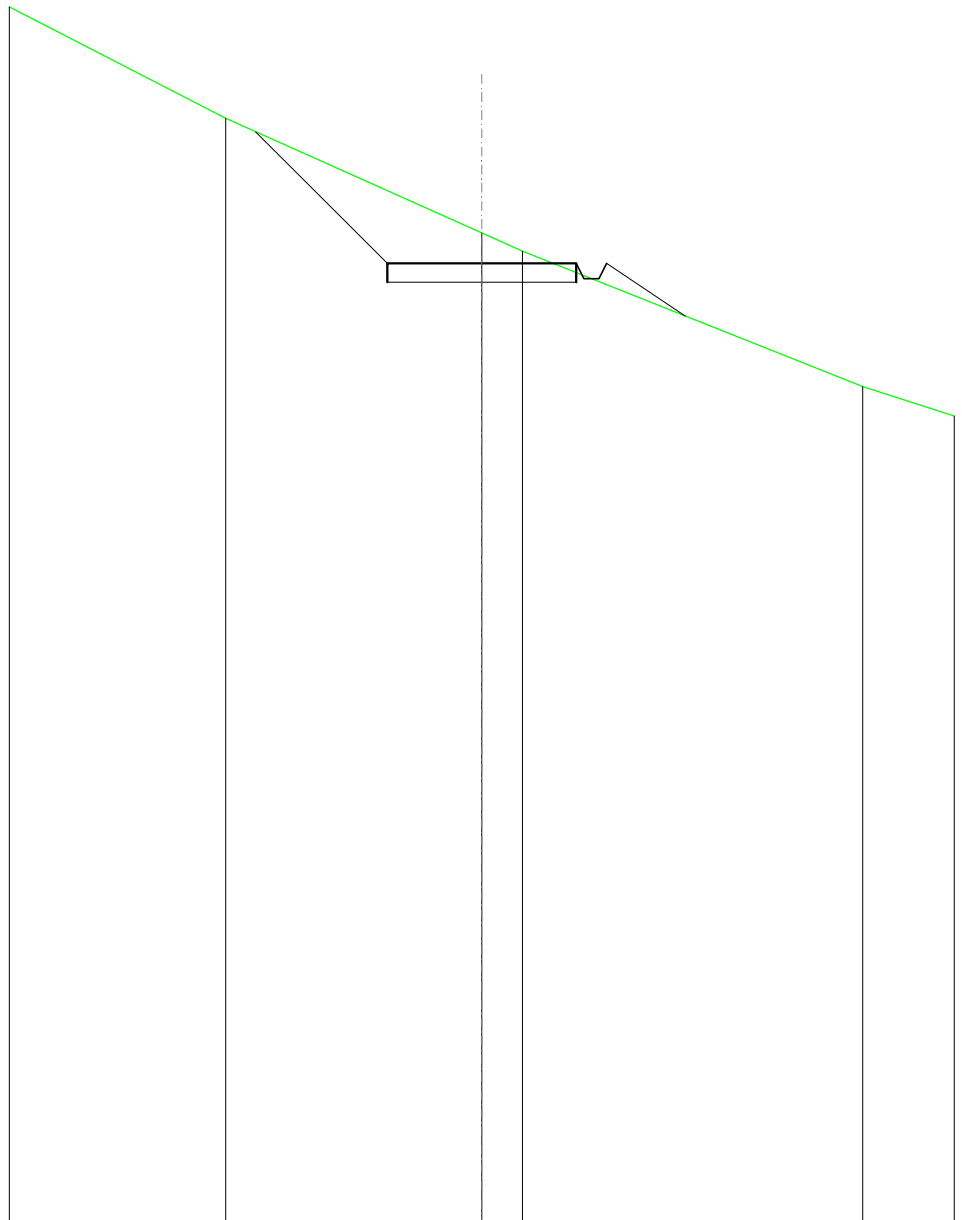

SCALA 1:200

QT.RIF. 190,000

QUOTE TERRENO	219,22		216,19	215,71		212,13
DIST.PARZIALI TERRENO		6,77	1,07		9,00	
QUOTE PROGETTO	218,87	215,38	215,38	215,38	214,98	213,99
DIST. PARZIALI PROGETTO		3,49	5,00		2,09	



SCAVI E BONIFICHE	
STERRO	24,713 m <sup>2</sup>
FOSSO	2,801 m <sup>2</sup>
RILEVATI	
TERRENO VEGETALE	21,299 m
SOVRASTRUTTURA STRADALE	
CASSONETTO	5,000 m

SEZIONE N.: 19  
 QT. PROGETTO: 216,875  
 DIST.PROG.: 450,000  
 DIST.PREC.: 25,000  
 DIST.SUCC.: 25,000

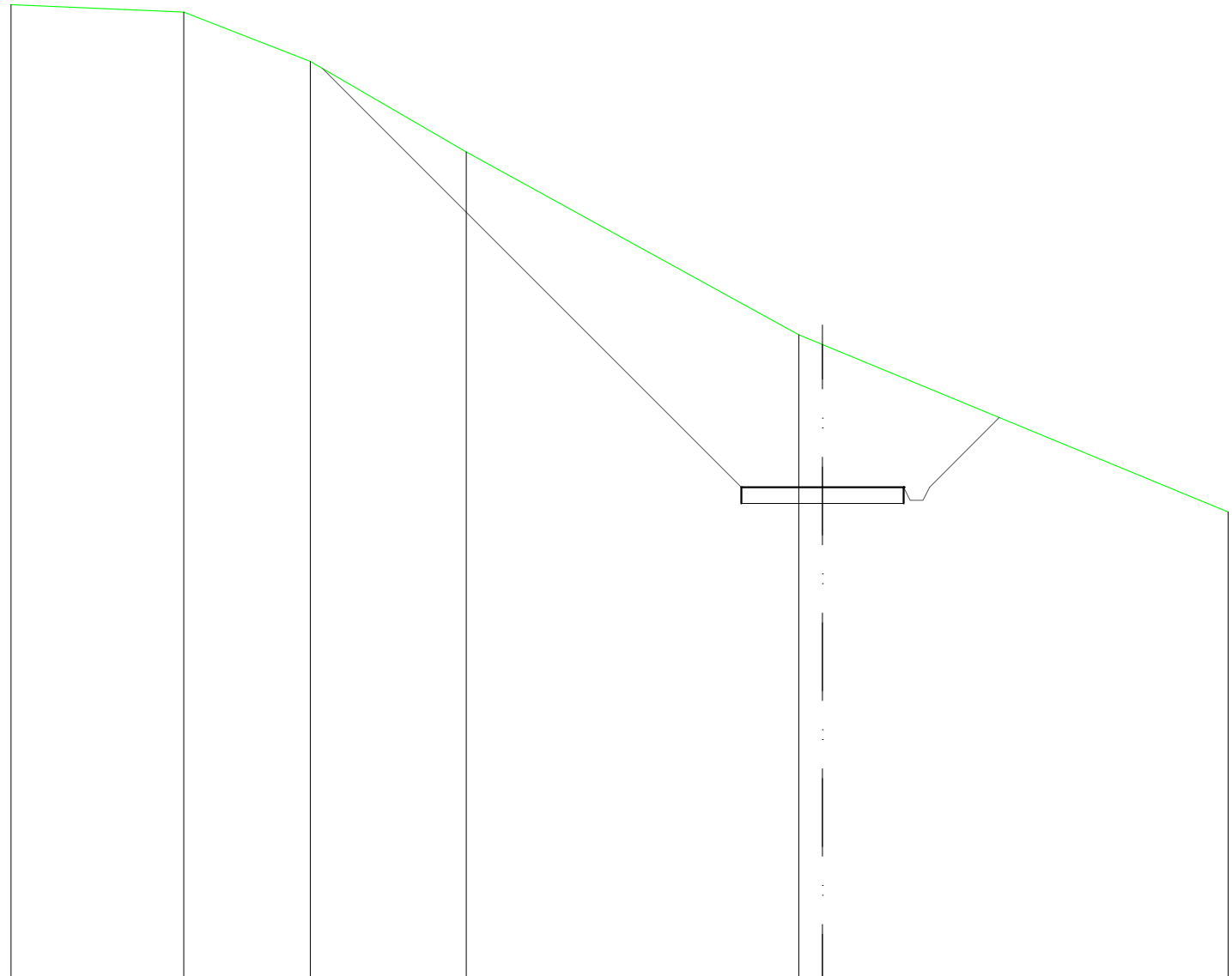

SCALA 1:200

QT.RIF. 201,730

QUOTE TERRENO	231,75	231,52	230,00	227,21	221,58	221,27	216,11
DIST.PARZIALI TERRENO	5,32	3,90	4,80	10,25	0,73	12,50	
QUOTE PROGETTO			229,79		216,88	216,88	216,88
DIST. PARZIALI PROGETTO				12,91	5,00	2,15	

SCAVI E BONIFICHE	
STERRO	22,495 m <sup>2</sup>
FOSSO	3,445 m <sup>2</sup>
RILEVATI	
TERRENO VEGETALE	10,521 m
SOVRASTRUTTURA STRADALE	
CASSONETTO	5,000 m

SEZIONE N.: 20  
 QT. PROGETTO: 215,746  
 DIST.PROG.: 475,000  
 DIST.PREC.: 25,000  
 DIST.SUCC.: 25,000

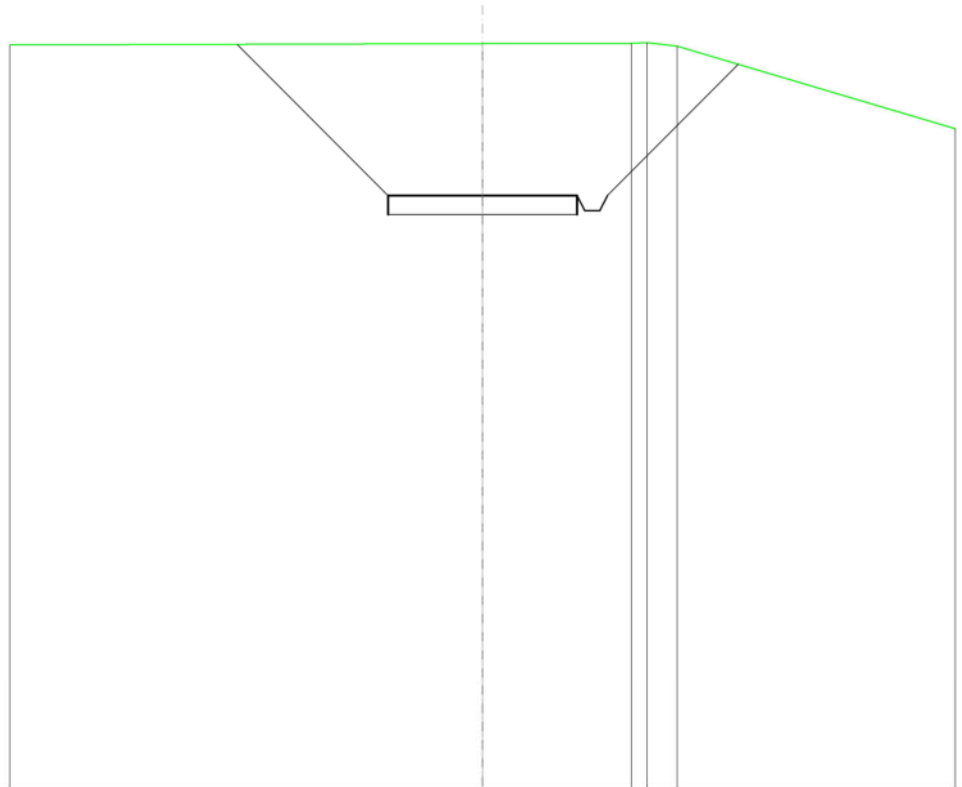

SCALA 1:200

QT.RIF. 200,000

QUOTE TERRENO				219,74		219,75	219,77	219,68	
DIST.PARZIALI TERRENO					3,94		0,79		
QUOTE PROGETTO	219,73	215,75	215,75	215,75	215,75	215,35	215,35	215,75	219,20
DIST. PARZIALI PROGETTO		3,98		5,00				3,46	

<b>SCAVI E BONIFICHE</b>	
STERRO	4,612 m <sup>2</sup>
FOSSO	0,595 m <sup>2</sup>
<b>RILEVATI</b>	
TERRENO VEGETALE	0,636 m
<b>SOVRASTRUTTURA STRADALE</b>	
CASSONETTO	5,000 m

SEZIONE N.: 21  
 QT. PROGETTO: 213,479  
 DIST.PROG.: 500,000  
 DIST.PREC.: 25,000  
 DIST.SUCC.: 25,000

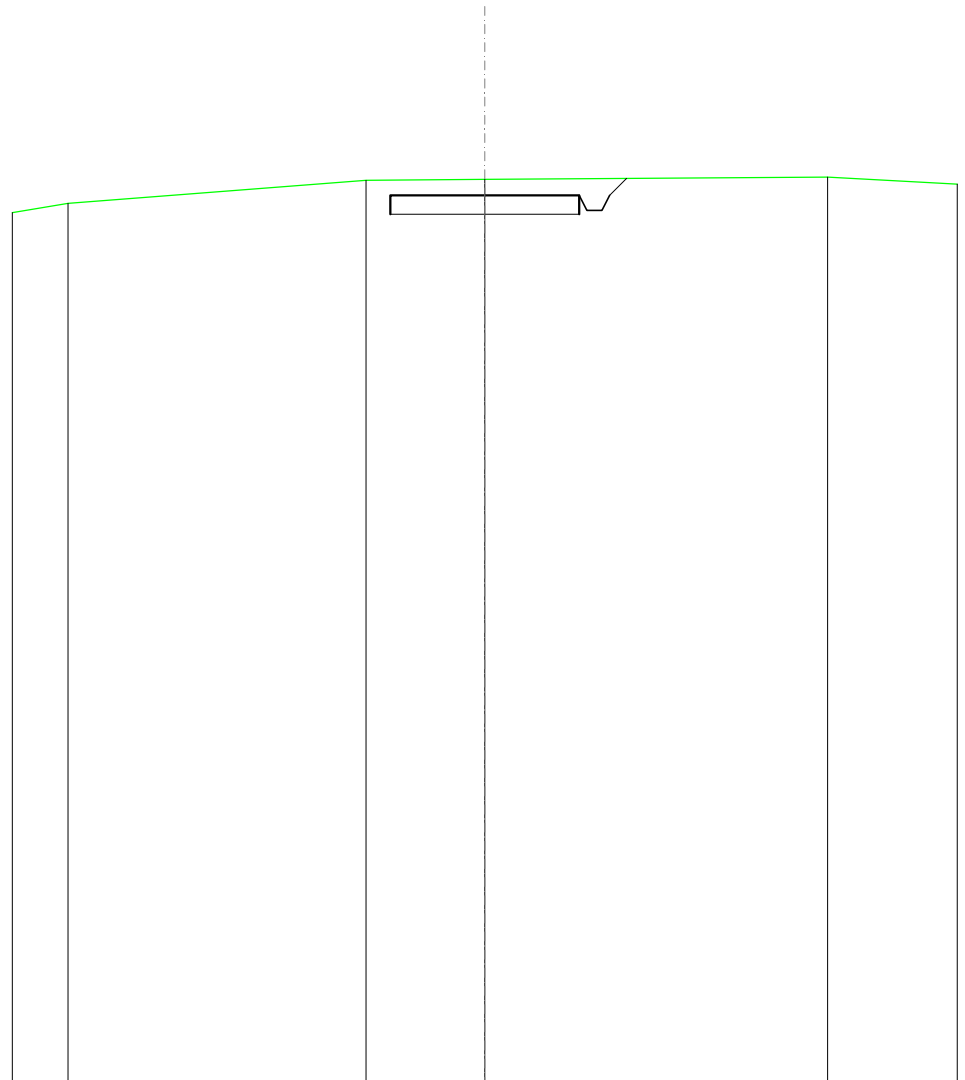

SCALA 1:200

QT.RIF. 190,000

QUOTE TERRENO	213,27	213,88	213,90	213,97
DIST.PARZIALI TERRENO	7,89	3,14	9,07	
QUOTE PROGETTO		213,48	213,48	213,48 213,08 213,48 213,93
DIST. PARZIALI PROGETTO				

SCAVI E BONIFICHE	
FOSSO	2,802 m <sup>2</sup>
RILEVATI	
RILEVATO	16,415 m <sup>2</sup>
TERRENO VEGETALE	13,851 m
SOVRASTRUTTURA STRADALE	
CASSONETTO	5,000 m

SEZIONE N.: 22  
 QT. PROGETTO: 211,006  
 DIST.PROG.: 525,000  
 DIST.PREC.: 25,000  
 DIST.SUCC.: 7,549

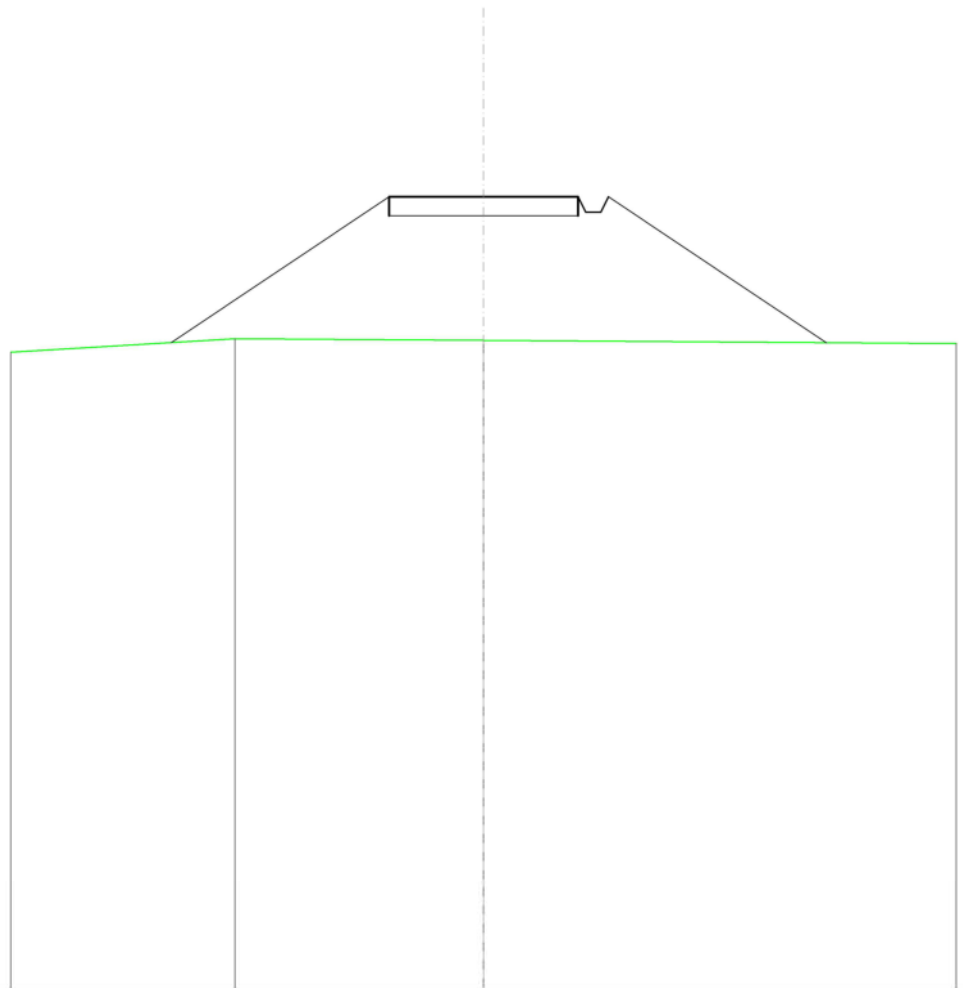

SCALA 1:200

QT.RIF. 190,000

QUOTE TERRENO		207,27		207,22			
DIST.PARZIALI TERRENO			6,57				
QUOTE PROGETTO		207,17		211,01	211,01	211,01	210,61
DIST. PARZIALI PROGETTO			5,76		5,00		5,77

SCAVI E BONIFICHE	
FOSSO	3,941 m <sup>2</sup>
RILEVATI	
RILEVATO	23,529 m <sup>2</sup>
TERRENO VEGETALE	18,757 m
SOVRASTRUTTURA STRADALE	
CASSONETTO	5,000 m

SEZIONE N.: 23  
 QT. PROGETTO: 210,259  
 DIST.PROG.: 532,549  
 DIST.PREC.: 7,549

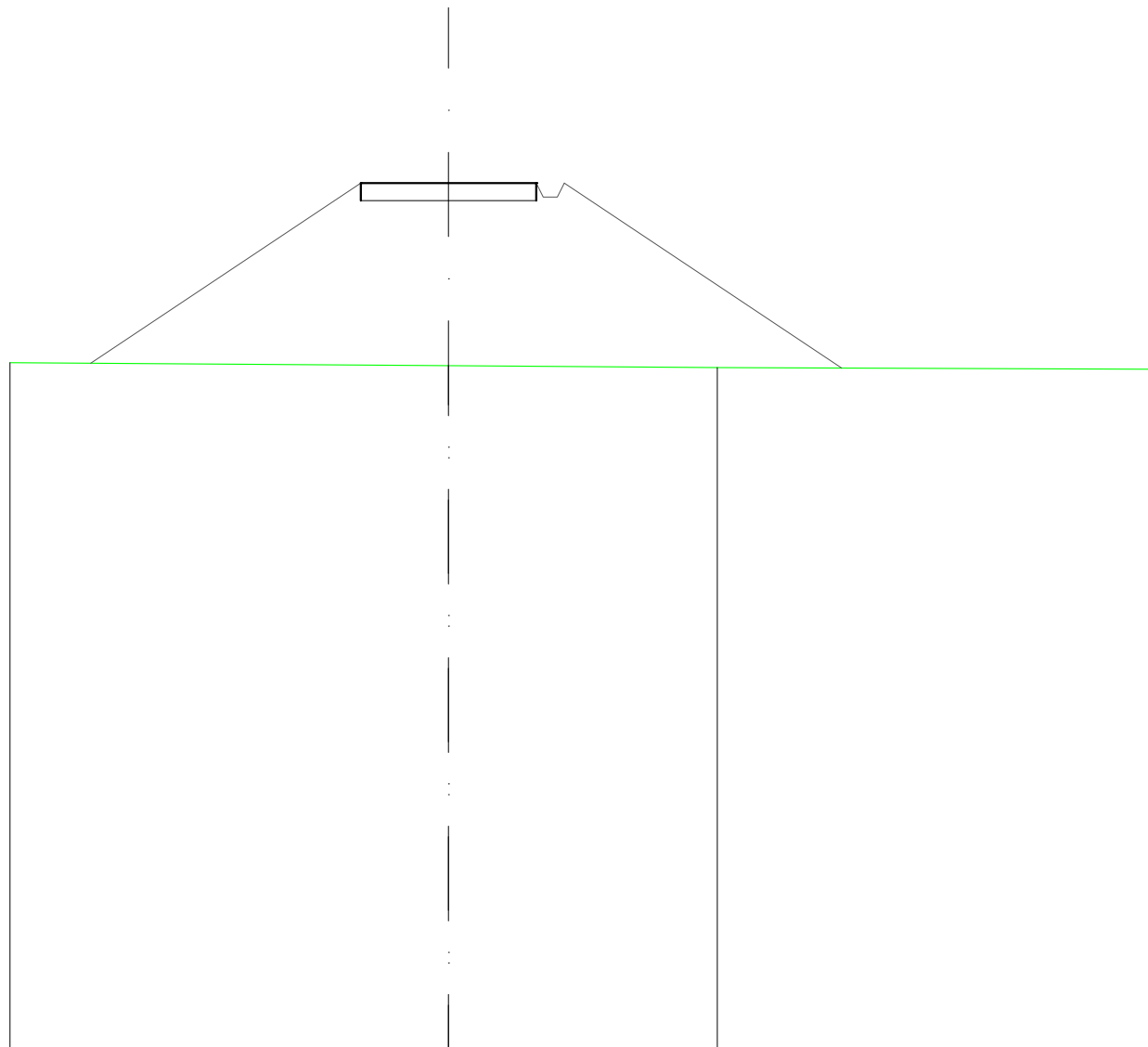

SCALA 1:200

QT.RIF. 185,406

QUOTE TERRENO	205,14		205,05		205,00		204,95
DIST.PARZIALI TERRENO		12,50		7,66		12,34	
QUOTE PROGETTO	205,12		210,26	210,26	209,86 209,86 209,86 210,26		204,99
DIST. PARZIALI PROGETTO		7,70		5,00		7,90	