



COMUNE DI IRSINA

PROVINCIA DI MATERA



REGIONE BASILICATA

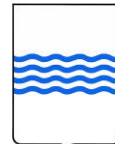

REALIZZAZIONE DI UN IMPIANTO AGROVOLTAICO CONNESSO ALLA R.T.N. DI POTENZA DI PICCO PARI A 61.226,88 kW E POTENZA IN IMMISSIONE PARI A 57.905,00 kW

Denominazione Impianto:

IRSINA

Ubicazione:

Contrada Bradano – 75022 Irsina (MT)

ELABORATO
020203

COMPONENTI PRINCIPALI - DATA SHEET

Cod. Doc.: IRS-020203-R_Data-Sheet

Sviluppatore:



Project - Commissioning – Consulting
ENGINEERING ENERGY TERRA PROJECTS S.R.L.
Str. Grigore Ionescu, 63, Bl. T73, sc. 2,
Sect 2, Jud. Municipiul Bucuresti, Romania
RO43492950

Scala: --

PROGETTO

Data:

29/12/2023

PRELIMINARE



DEFINITIVO



AS BUILT



Proponente:



CCEN IRSINA S.R.L.
Piazza Walther Von Vogelweide, 8
39100 BOLZANO BZ
P.IVA 03210100214
REA BZ - 241235
PEC ccen_irsina@legalmail.it

Tecnici e Professionisti:

Ing. Luca Ferracuti Pompa
Iscritto al n. A344 dell'Albo dell'Ordine degli
Ingegneri della Provincia di Fermo

Versione	Data	Descrizione	Redatto	Approvato	Autorizzato
00	29/12/2023	Prima emissione	L.F.P.	L.F.P.	L.F.P.
01					
02					
03					

Il Tecnico:

Dott. Ing. Luca Ferracuti Pompa



Il Proponente:

CCEN IRSINA S.R.L.

ELABORATO 020203	COMUNE DI IRSINA PROVINCIA di MATERA	Ver.: 00
	REALIZZAZIONE DI UN IMPIANTO AGROVOLTAICO CONNESSO ALLA R.T.N. DI POTENZA DI PICCO PARI A 61.226,88 kW E POTENZA IN IMMISSIONE PARI A 57.905,00 kW	Data: 29/12/23
	COMPONENTI PRINCIPALI - DATA SHEET	Pag. 2 di 2

1. OGGETTO

Il presente documento è parte della documentazione relativa al progetto per la costruzione e l'esercizio in conformità alle vigenti disposizioni di legge di un **IMPIANTO AGROVOLTAICO** costituito da:

- un generatore di energia elettrica da fonte rinnovabile solare di potenza di picco pari a **61.226,88 kW** e potenza massima in immissione pari 57.905 kW
- un sistema agro-zootecnico diversificato che prevede la coltivazione di foraggio e pascolo per ovini

da realizzare nel **Comune di Irsina (MT)**.

L'impianto sarà del tipo *grid connected* e l'energia elettrica prodotta sarà riversata completamente in rete con collegamento in antenna alla futura sezione a 36 kV dell'ampliamento della Stazione Elettrica "Oppido", ubicata nel Comune di Oppido Lucano (PZ), come da STMG avente **codice di rintracciabilità n. 202204301**, che include anche la realizzazione di una nuova stazione elettrica di smistamento 150 kV di Terna S.p.A, denominata "Avigliano" e di 3 nuove linee aeree da 150 kV.

Il progetto prevede le seguenti opere da autorizzare:

- Generatore fotovoltaico da 61.226,88 kWp
- Elettrodotto interrato 36 kV di lunghezza circa 11,5 km
- Ampliamento della sezione a 36 kV della Stazione Elettrica esistente 150 kV di Terna S.p.A. "Oppido"
- Nuova Stazione Elettrica di smistamento 150 kV di Terna S.p.A. "Avigliano"
- n. 2 elettrodotti aerei 150 kV di lunghezza circa 11 km per il collegamento della nuova Stazione Elettrica "Avigliano" alla Stazione Elettrica esistente di Terna S.p.A. "Vaglio (Linea Avigliano-Vaglio)
- n. 1 elettrodotto aereo 150 kV di lunghezza circa 19,5 km per il collegamento della Cabina Primaria esistente di e-Distribuzione S.p.A. "Tricarico" alla Stazione Elettrica esistente di Terna S.p.A. "Campomaggiore" (Linea Campomaggiore-Tricarico CP).

Il proponente e soggetto responsabile è la società **CCEN IRSINA S.R.L.** corrente in Bolzano (BZ) – Piazza Walther Von Vogelweide, 8 – n. iscrizione REA BZ - 241235 – P.IVA 03210100214 – PEC: ccen_irsina@legalmail.it – Legale Rappresentante sig. Menyesch Joerg.

Porto San Giorgio, li 29/12/2023

Il Tecnico
Dott. Ing. Luca Ferracuti Pompa

Allegati:

- COMPONENTI PRINCIPALI - DATA SHEET

Ultra X Plus

132 HALF-CELL MONOFACIAL MODULE

640-660W

STPXXXS - D66/Wmh

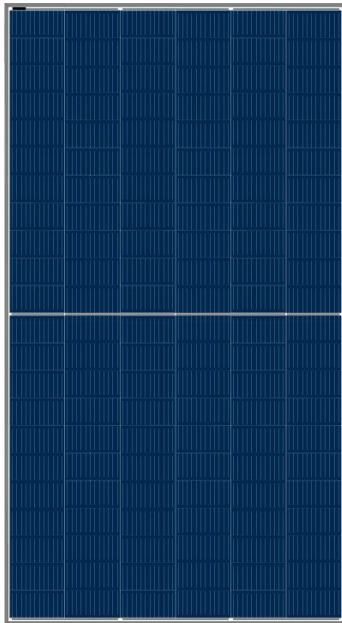

Features



High module conversion efficiency

Module efficiency up to 21.2 % achieved through advanced cell technology and manufacturing process



Suntech current sorting process

Up to 2 % power loss caused by current mismatch could be diminished by current sorting technique to maximize system power output



Excellent weak light performance

More power output in weak light condition, such as cloudy, morning and sunset



Lower operating temperature

Lower operating temperature and temperature coefficient increases the power output



Extended wind and snow load tests

Module certified to withstand extreme wind (2400 Pascal) and snow loads (5400 Pascal) *



Withstanding harsh environment

Reliable quality leads to a better sustainability even in harsh environment like desert, farm and coastline

Certifications and standards:
IEC 61215, IEC 61730, conformity to CE



Trust Suntech to Deliver Reliable Performance Over Time

- World-class manufacturer of crystalline silicon photovoltaic modules
- Rigorous quality control meeting the highest international standards: ISO 9001, ISO 14001 and ISO17025
- Regular independently checked production process from international accredited institute/company
- Tested for harsh environments (IEC 61701, IEC 62716, DIN EN 60068-2-68) ***
- Long-term reliability tests
- 2 x 100% EL inspection ensuring defect-free modules

HD technology + Half-Cell

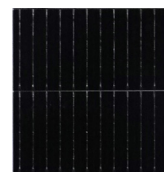

Half-cell with MBB design decreases internal resistance while boosts power output; narrowed inter-cell gap through flexible welding technology contributes to the module's compact dimension.

Industry-leading Warranty based on nominal power

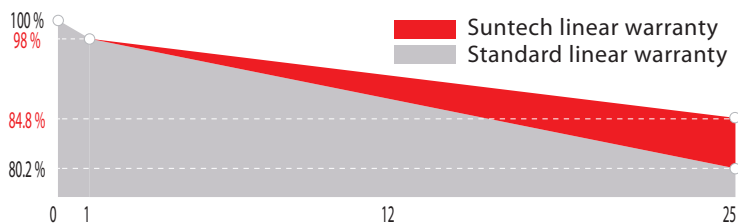

First year power degradation -2.0%

Annual degradation -0.55%

Product warranty 12 years

linear warranty 25 years

IP68 Rated Junction Box



The Suntech IP68 rated junction box ensures an outstanding waterproof level, supports installations in all orientations and reduces stress on the cables.

* Please refer to Suntech Standard Module Installation Manual for details.
** WEEE only for EU market. *** Please refer to Suntech Product Near-coast Installation Guide for details.
**** Please refer to Suntech Limited Warranty for details.

Electrical Characteristics

STC	STPXXXS-D66/Wmh				
Maximum Power at STC (Pmax)	660W	655W	650W	645W	640W
Optimum Operating Voltage (Vmp)	38.05V	37.85V	37.65V	37.45V	37.25V
Optimum Operating Current (Imp)	17.35A	17.31A	17.27A	17.23A	17.19A
Open Circuit Voltage (Voc)	46.05V	45.85V	45.65V	45.45V	45.25V
Short Circuit Current (Isc)	18.35A	18.31A	18.27A	18.23A	18.19A
Module Efficiency	21.2%	21.1%	20.9%	20.8%	20.6%
Operating Module Temperature	-40 °C to +85 °C				
Maximum System Voltage	1500 V DC (IEC)				
Maximum Series Fuse Rating	35 A				
Power Tolerance	0/+5 W				

STC: Irradiance 1000 W/m², module temperature 25 °C, AM=1.5;
Tolerance of Pmax is within +/- 3%;
For tracker installation, please turn to Suntech for mechanical load information.

NMOT	STPXXXS-D66/Wmh				
Maximum Power at NMOT (Pmax)	497.9W	494.1W	490.3W	486.7W	483.0W
Optimum Operating Voltage (Vmp)	35.6V	35.4V	35.2V	35.1V	34.9V
Optimum Operating Current (Imp)	13.99A	13.96A	13.92A	13.89A	13.85A
Open Circuit Voltage (Voc)	43.4V	43.2V	43.0V	42.8A	42.6V
Short Circuit Current (Isc)	14.76A	14.73A	14.70A	14.67V	14.64A

NMOT: Irradiance 800 W/m², ambient temperature 20 °C, AM=1.5, wind speed 1 m/s.

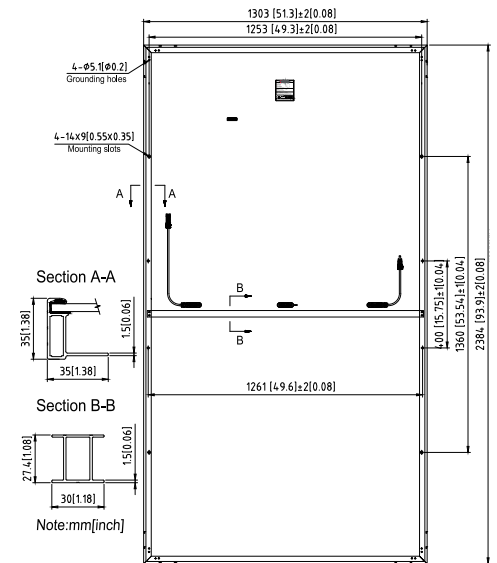

Temperature Characteristics

Nominal Module Operating Temperature (NMOT)	42 ± 2 °C
Temperature Coefficient of Pmax	-0.36%/°C
Temperature Coefficient of Voc	-0.304%/°C
Temperature Coefficient of Isc	0.050%/°C

Mechanical Characteristics

Solar Cell	Monocrystalline silicon 210 mm
No. of Cells	132 (6 × 22)
Dimensions	2384 × 1303 × 35 mm (93.9 × 51.3 × 1.4 inches)
Weight	34.5 kgs (76.1 lbs.)
Front Glass	3.2 mm (0.126 inches)
Frame	Anodized aluminium alloy
Junction Box	IP68 rated (3 bypass diodes)
Output Cables	4.0 mm ² , Portrait: (-) 350 mm and (+) 160 mm in length Landscape: (-) 1400 mm and (+) 1400 mm in length or customized length
Connectors	MC4 EVO2, Cable 01S

Packing Configuration

Container	40' HC
Pieces per container	558

Current-Voltage & Power-Voltage Curve (660S)

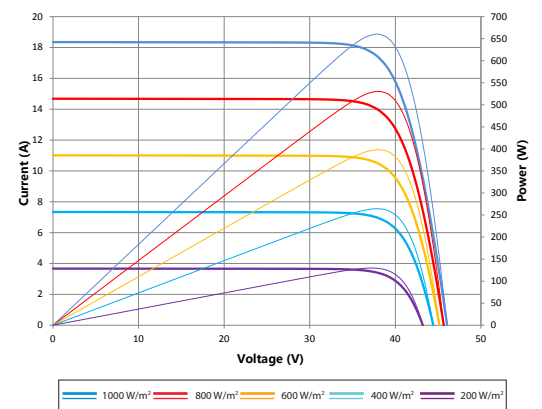

Dealer information

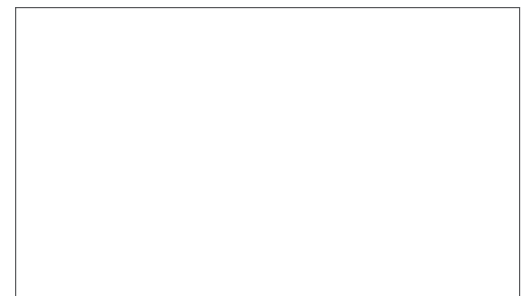

Information on how to install and operate this product is available in the installation instruction. All values indicated in this data sheet are subject to change without prior announcement. The specifications may vary slightly. All specifications are in accordance with standard EN 50380. Color differences of the modules relative to the figures as well as discolorations of/in the modules which do not impair their proper functioning are possible and do not constitute a deviation from the specification.

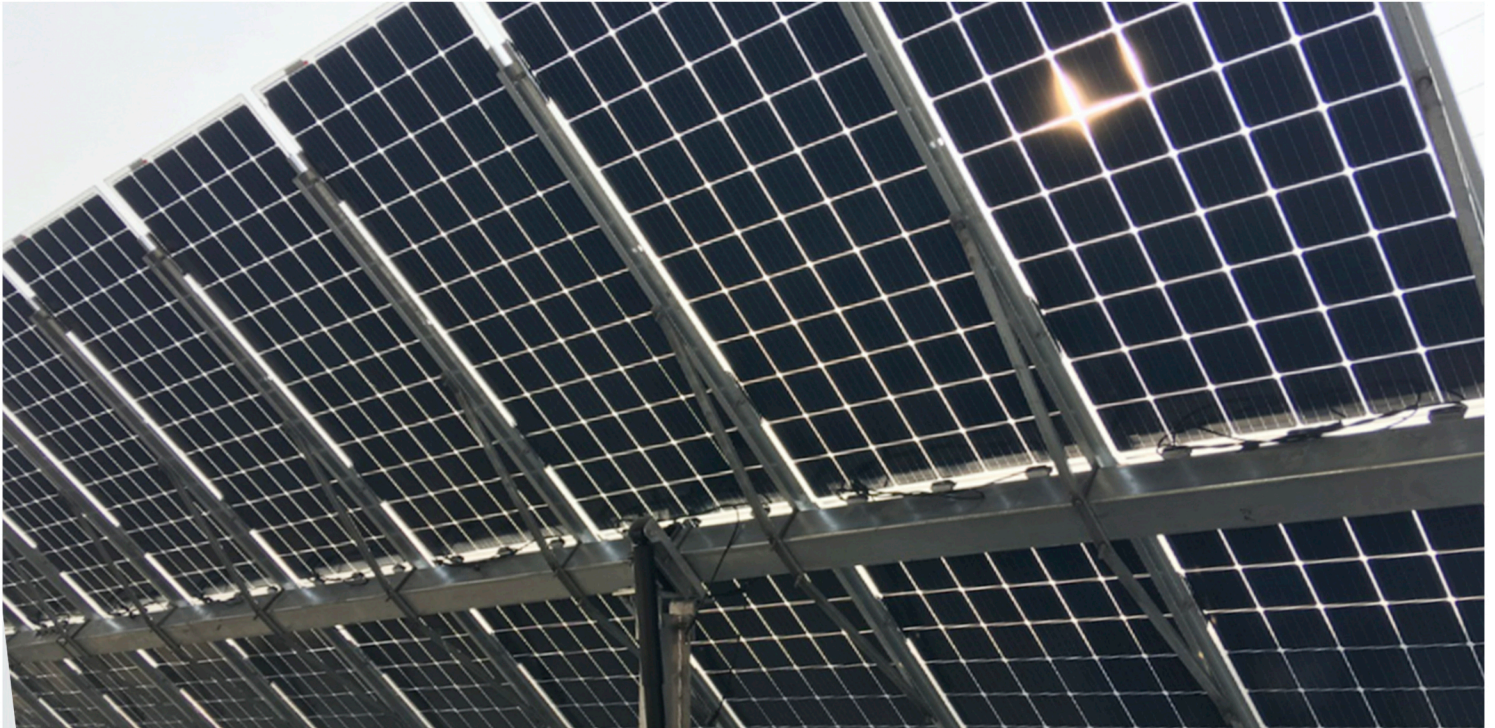

SkySmart

Single Row Double Performance

SkySmart Product Features

1

The industrial
N-S slope
record **20%**



2

Only **200**
foundations/MW



3

Apply to
✓ bifacial module
✓ regular module



4

Self-powered system
with Li-ion battery
as a backup



5

1st tracker supplier
to apply LoRa-wireless
communication
technology



6

Double pitch risk-free
drive-through
module cleaning



SKYSMART TRACKER SPECIFICATIONS

Tracking Type	Independent Horizontal Single Axis Tracker
Tracking Range	Up to 120°(±60°)
Driving System	One Slewing Gear, 24VDC Motor
Modules per Tracker	Up to 90 modules per tracker
System Voltage	1,000 Volt or 1,500 Volt
Ground Coverage Ratio	Fully configurable by customer, typical range 33%-55%
Foundation Options	Ramming/Pre-drilling/Concrete Piles/Screw Pile
Terrain Adaption	Up to 20% N-S Slope
Structure Material	Hot Dipped Galvanized/Pre-Galvanized Steel
Power Supply	Self-powered PV series
Daily Energy Consumption	Typical 0.08kWh
Standard Wind Design	105mph(47m/s) per ASCE7-10, higher wind load available
Wind Protection	Stow when wind speed > 18m/s
Module Supported	Most commercially available
Operation Temperature	-30°C to 60°C

ELECTRONIC CONTROLLER SPECIFICATIONS

Control System	1 Controller per 3 Trackers
Control Algorithm	Astronomical Algorithms + Tilt Sensor Close Loop
Tracking Accuracy	$\leq \pm 2^\circ$
Backtracking	Yes
Communication	RS 485 cable/ LoRa wireless
Night Position	Yes

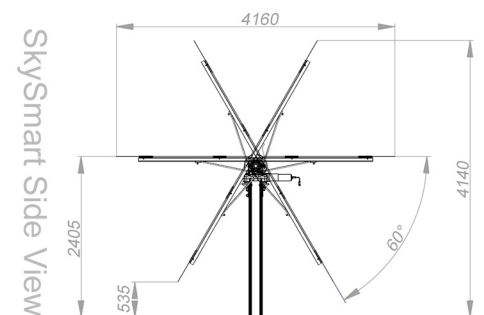

SUN2000-215KTL-H3

Smart String Inverter



100A
Per MPPT



99.0%
Max. Efficiency



String-Smart
Switch



Smart I-V Curve
Diagnosis Supported



MBUS
Supported



Fuse Free
Design



Surge Arresters for
DC & AC



IP66
Protection

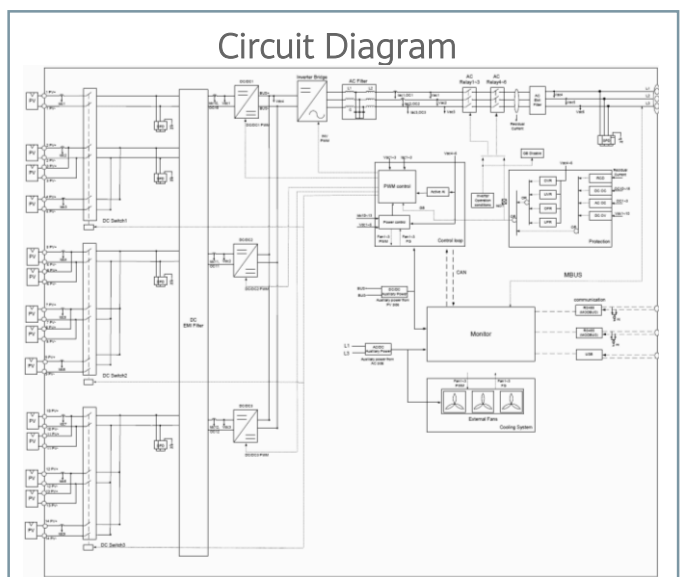
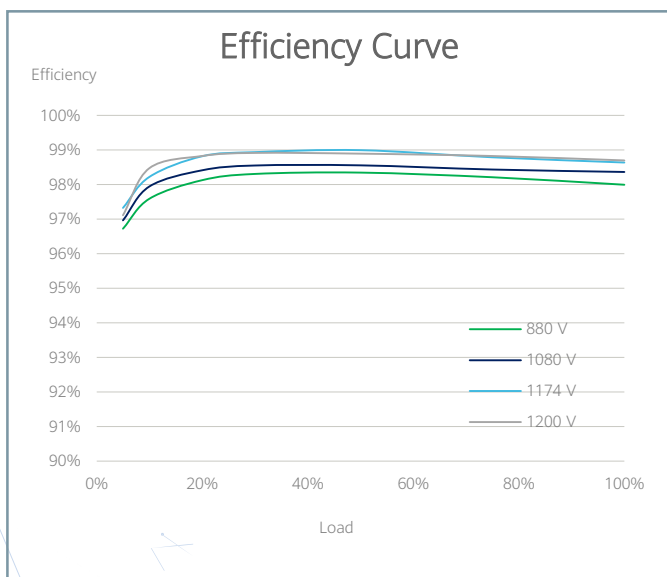

Technical Specifications

Efficiency	
Max. Efficiency	≥99.0%
European Efficiency	≥98.6%
Input	
Max. Input Voltage	1,500 V
Number of MPP Trackers	3
Max. Current per MPPT	100A/100A/100A
Max. PV Inputs per MPPT	4/5/5
Start Voltage	550 V
MPPT Operating Voltage Range	500 V ~ 1,500 V
Nominal Input Voltage	1,080 V
Output	
Nominal AC Active Power	200,000 W
Max. AC Apparent Power	215,000 VA
Max. AC Active Power (cosφ=1)	215,000 W
Nominal Output Voltage	800 V, 3W + PE
Rated AC Grid Frequency	50 Hz / 60 Hz
Nominal Output Current	144.4 A
Max. Output Current	155.2 A
Adjustable Power Factor Range	0.8 LG ... 0.8 LD
Max. Total Harmonic Distortion	< 1%
Protection	
Input-side Disconnection Device	Yes
Anti-islanding Protection	Yes
AC Overcurrent Protection	Yes
DC Reverse-polarity Protection	Yes
PV-array String Fault Monitoring	Yes
DC Surge Arrester	Type II
AC Surge Arrester	Type II
DC Insulation Resistance Detection	Yes
Residual Current Monitoring Unit	Yes
Communication	
Display	LED Indicators, WLAN + APP
USB	Yes
MBUS	Yes
RS485	Yes
General	
Dimensions (W x H x D)	1,035 x 700 x 365 mm (40.7 x 27.6 x 14.4 inch)
Weight (with mounting plate)	≤86 kg (191.8 lb.)
Operating Temperature Range	-25°C ~ 60°C (-13°F ~ 140°F)
Cooling Method	Smart Air Cooling
Max. Operating Altitude without Derating	4,000 m (13,123 ft.)
Relative Humidity	0 ~ 100%
DC Connector	Staubli MC4 EVO2
AC Connector	Waterproof Connector + OT/DT Terminal
Protection Degree	IP66
Topology	Transformerless

Green efficiency

MF

Trasformatori

da 100 a 3150 kVA - 17,5 - 24 kV
perdite Ao - Ak in accordo
CEI EN 50541-1

IN RESINA

TR-PA

GENERALITÀ

Il miglioramento dell'efficienza energetica oggi non può più essere considerato uno slogan, ma una necessità del nostro tempo. I trasformatori ad alta efficienza della serie TR PA nascono proprio a questo scopo garantendo:

- risparmio dei costi di gestione degli impianti, grazie ai bassi valori di perdite.
- riduzione del consumo delle risorse energetiche.
- riduzione delle emissioni di CO₂.

A

Ao Ak

B

C

RISPARMI ANNUI (MASSIMI) RISPETTO AI TRASFORMATORI CON PERDITE IN ACCORDO NORME CEI 14-12 / HD 538.1 / HD 538.2

POTENZA NOMINALE kVA	100	160	250	400	630	800	1.000	1.250	1.600	2.000	2.500	3.150
MINOR CONSUMO MWh	3,8	5,3	6,7	12,7	9,2	18,4	24,1	26,3	34,2	29,8	51,7	71,8
MINORI EMISSIONI CO ₂ (TON)	2,8	3,9	5,0	9,5	6,9	13,8	18,1	19,7	25,6	22,3	38,8	53,9
RISPARMIO TEP*	0,7	1,0	1,2	2,4	1,7	3,4	4,5	4,9	6,4	5,6	9,7	13,4

* TONNELLATE EQUIVALENTI PETROLIO

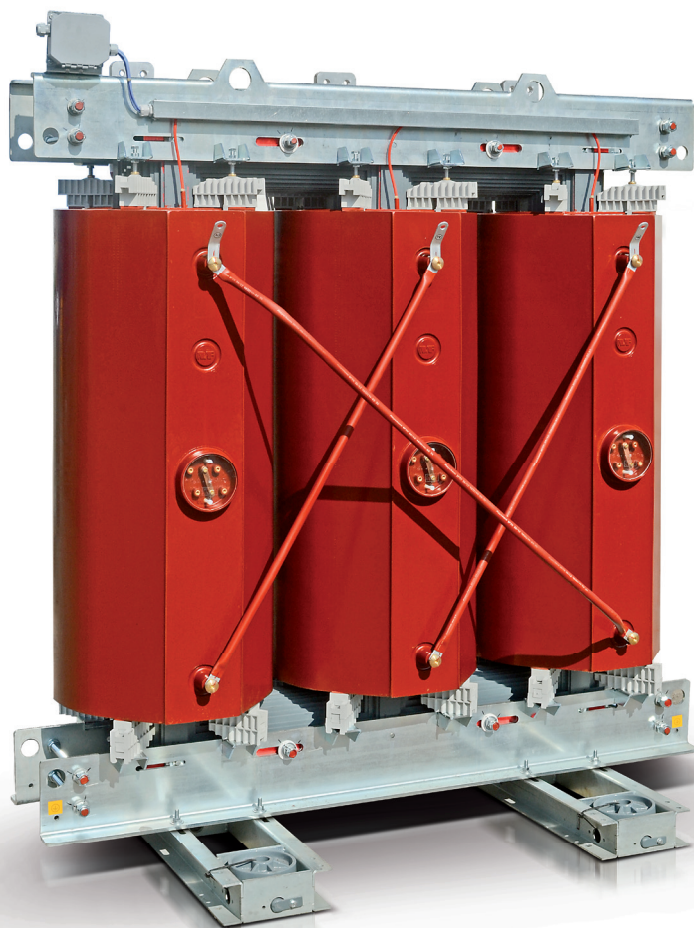

PECULIARITÀ

Normative di riferimento :

- CEI EN 60067-1,2,3,4,5 -11
- CEI EN 50541-1

Le fasi di progettazione e costruzione oltre rispondere alle normative CEI EN tengono conto anche delle seguenti norme:

- ISO 9001 : 2008 per quanto riguarda gli standard e le procedure relativi alla qualità.
- ISO 14001 : 2004 per quanto riguarda le problematiche ambientali.

Facili e veloci da installare risultano adatti a essere utilizzati in:

- cabine di trasformazione MT/BT di tipo prefabbricato e di dimensioni contenute.
 - aree a rischio incendio e inquinamento.
 - edifici con accesso al pubblico.
- Inoltre il loro smaltimento risulta semplice e a basso impatto ambientale.

DESCRIZIONE

I trasformatori in resina trifase presentano le seguenti caratteristiche :

- Avvolgimenti MT inglobati in resina.
- Avvolgimenti BT impregnati in resina.
- Nucleo magnetico realizzato con lamierini a cristalli orientati a basse perdite, con tecnologia di giunzione step lap.
- Livello di scariche parziali < 10 pC.
- Classe termica F - Sovratemperatura 100 K.
- Temperatura ambiente ≤ 40°C, altitudine ≤ 1000 m
- Autoestinguenti con bassa emissioni di fumi classificazione F1.
- Resistenti agli shock termici classificazione C2.
- Resistenti all'umidità e all'inquinamento atmosferico classificazione E2.

ACCESSORI A COMPLEMENTO SEMPRE FORNITI

- Piastre di connessione terminali BT.
- Morsettiere cambio tensione primaria a 5 posizioni.
- Targa caratteristica.
- Golfari di sollevamento.
- Morsetti di terra.
- Ruote orientabili.

POTENZA NOMINALE kVA		100	160	250	400	630	800	1.000	1.250	1.600	2.000	2.500	3.150
PERDITE A VUOTO	W	280	350	520	750	1.100	1.300	1.550	1.800	2.200	2.600	3.100	3.800
PERDITE A CARICO A 75 °C	W	1.575	2.275	2.975	3.950	6.200	7.000	7.875	9.625	11.375	14.000	16.625	19.250
PERDITE A CARICO A 120 °C	W	1.800	2.600	3.400	4.500	7.100	8.000	9.000	11.000	13.000	16.000	19.000	22.000
CORRENTE A VUOTO Io	%	1	0,9	0,8	0,8	0,8	0,6	0,6	0,6	0,6	0,6	0,4	0,4
TENSIONE DI C.TO C TO Vcc	%	6	6	6	6	6	6	6	6	6	6	6	6
CORRENTE DI INSERZIONE IE/IN		11,5	10,5	10,00	9,5	9,5	9	9	8,5	8,5	8	8	7,5

RENDIMENTO A 75°C

COSφ 1 CARICO 100%	%	98,15	98,36	98,60	98,83	98,84	98,96	99,06	99,09	99,15	99,17	99,21	99,27
COSφ 1 CARICO 75%	%	98,45	98,65	98,83	99,01	99,03	99,13	99,20	99,23	99,28	99,30	99,34	99,38
COSφ 0,9 CARICO 100%	%	97,90	98,14	98,41	98,67	98,68	98,82	98,93	98,96	99,04	99,06	99,10	99,17
COSφ 0,9 CARICO 75%	%	98,25	98,47	98,68	98,88	98,90	99,01	99,10	99,13	99,19	99,21	99,25	99,30

CADUTA DI TENSIONE A 75°C

COSφ 1 CARICO 100%	%	1,74	1,59	1,36	1,16	1,16	1,05	0,96	0,95	0,89	0,88	0,84	0,79
COSφ 0,9 CARICO 100%	%	4,04	3,93	3,75	3,59	3,59	3,5	3,43	3,41	3,36	3,36	3,33	3,28

RUMORE

POT. ACUSTICA (Lwa)	dB(A)	51	54	57	60	62	64	65	67	68	70	71	74
---------------------	-------	----	----	----	----	----	----	----	----	----	----	----	----

DIMENSIONI E PESI (INDICATIVI)

Senza Box protezione IP 00

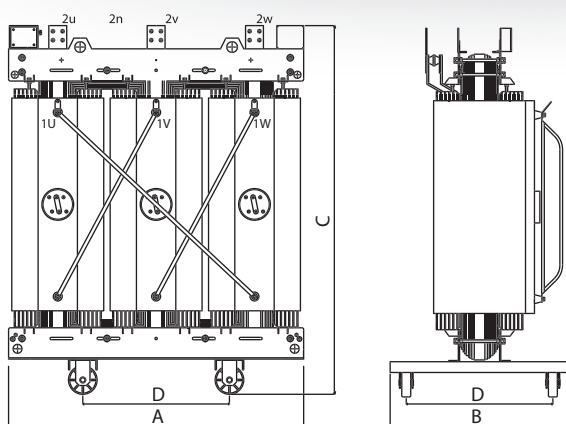

Con Box protezione IP 31

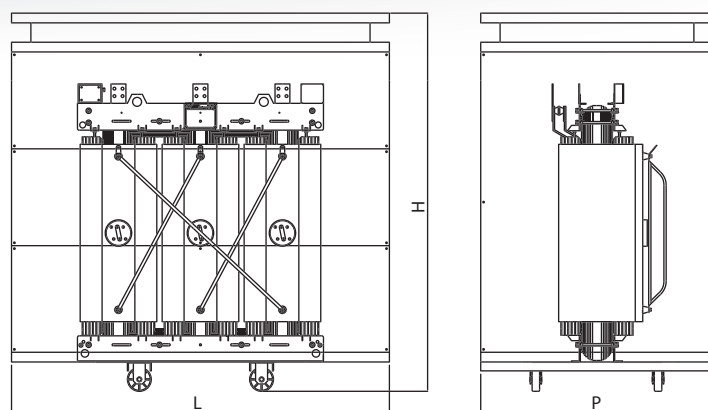

TENSIONE DI ISOLAMENTO 17,5 kV		100	160	250	400	630	800	1000	1250	1600	2000	2500	3150
LUNGHEZZA (A)	mm	1.000	1.100	1.250	1.450	1.450	1.650	1.650	1.650	1.900	1.900	1.900	2.200
PROFONDITÀ (B)	mm	650	650	650	800	800	1.000	1.000	1.000	1.200	1.200	1.200	1.200
ALTEZZA (C)	mm	1.150	1.250	1.350	1.500	1.700	1.800	1.900	2.050	2.150	2.250	2.350	2.550
INTERASSE RUOTE (D)	mm	520	520	520	670	670	820	820	820	1.000	1.000	1.000	1.000
DIAMETRO RUOTE	mm	100	100	100	100	160	160	160	160	160	160	160	160
PESO	kg	600	750	1.000	1.400	1.750	2.150	2.550	2.900	3.400	3.900	4.750	6.100

ESECUZIONE IP31		TIPO 1	TIPO 2	TIPO 3	TIPO 4	TIPO 5
LUNGHEZZA (L)	mm	1.700	1.950	2.200	2.500	2.800
PROFONDITÀ (P)	mm	1.000	1.200	1.300	1.500	1.500
ALTEZZA (H)	mm	1.850	2.000	2.400	2.650	2.900
PESO ARMADIO	kg	220	260	320	360	400

TENSIONE DI ISOLAMENTO 24 kV		100	160	250	400	630	800	1000	1250	1600	2000	2500	3150
LUNGHEZZA (A)	mm	1.100	1.150	1.250	1.450	1.650	1.650	1.650	1.900	1.900	1.900	1.900	2.200
PROFONDITÀ (B)	mm	650	650	650	800	1.000	1.000	1.000	1.200	1.200	1.200	1.200	1.200
ALTEZZA (C)	mm	1.200	1.350	1.400	1.550	1.750	1.850	1.950	2.050	2.150	2.250	2.400	2.550
INTERASSE RUOTE (D)	mm	520	520	670	670	820	820	820	1.000	1.000	1.000	1.000	1.000
DIAMETRO RUOTE	mm	100	100	100	100	160	160	160	160	160	160	160	160
PESO	kg	700	850	1.150	1.600	1.900	2.350	2.750	3.100	3.700	4.400	5.250	6.250

ESECUZIONE IP31		TIPO 1	TIPO 2	TIPO 3	TIPO 4	TIPO 5
LUNGHEZZA (L)	mm	1700	1950	2200	2500	2800
PROFONDITÀ (P)	mm	1000	1200	1300	1500	1500
ALTEZZA (H)	mm	1850	2000	2400	2650	2900
PESO ARMADIO	kg	220	260	320	360	400



Green efficiency

MF

Trasformatori

da 100 a 3150 kVA - 17,5 - 24 kV
perdite Bo - Bk in accordo
CEI EN 50541-1

IN RESINA

TR-PB

GENERALITÀ

Il miglioramento dell'efficienza energetica oggi non può più essere considerato uno slogan, ma una necessità del nostro tempo. I trasformatori ad alta efficienza della serie TR PB nascono proprio a questo scopo garantendo:

- risparmio dei costi di gestione degli impianti, grazie ai bassi valori di perdite.
- riduzione del consumo delle risorse energetiche.
- riduzione delle emissioni di CO₂.

A

B

C

Bo Bk

RISPARMI ANNUI (MASSIMI) RISPETTO AI TRASFORMATORI CON PERDITE IN ACCORDO NORME CEI 14-12 / HD 538.1 / HD 538.2

POTENZA NOMINALE kVA	100	160	250	400	630	800	1.000	1.250	1.600	2.000	2.500	3.150
MINOR CONSUMO MWh	1,4	1,5	2,0	2,3	3,5	4,4	4,4	6,1	6,1	8,8	12,3	14,9
MINORI EMISSIONI CO ₂ (TON)	0,7	1,1	1,5	1,7	2,6	3,3	3,3	4,6	4,6	6,6	9,2	11,2
RISPARMIO TEP*	0,2	0,3	0,4	0,5	0,7	0,8	0,8	1,2	1,2	1,6	2,3	2,8

* TONNELLATE EQUIVALENTI PETROLIO

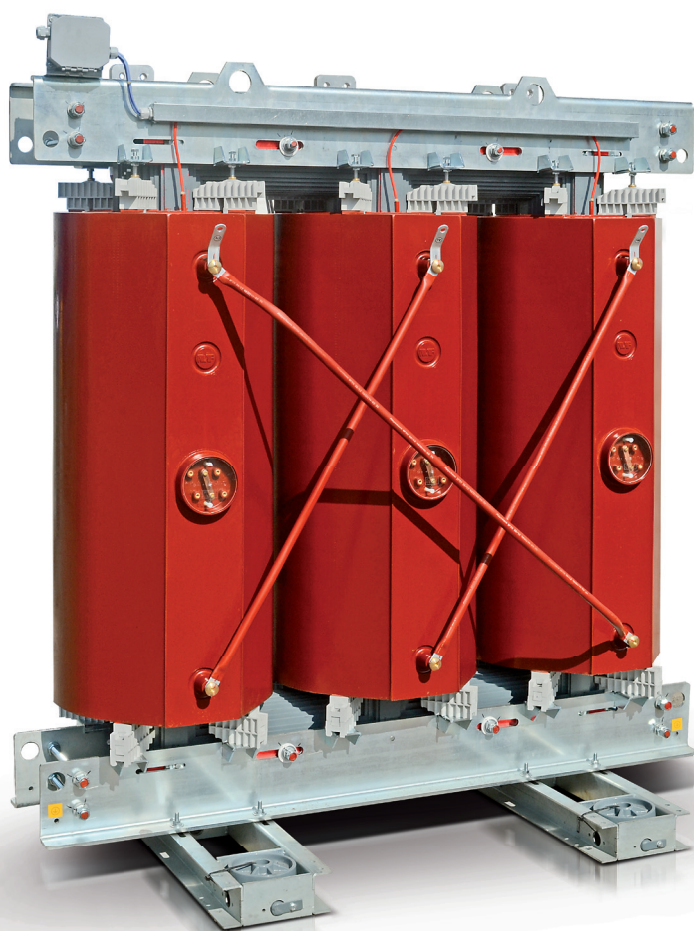

PECULIARITÀ

Normative di riferimento :

- CEI EN 60067-1,2,3,4,5 -11
- CEI EN 50541-1

Le fasi di progettazione e costruzione oltre rispondere alle normative CEI EN tengono conto anche delle seguenti norme:

- ISO 9001 : 2008 per quanto riguarda gli standard e le procedure relativi alla qualità.
- ISO 14001 : 2004 per quanto riguarda le problematiche ambientali.

Facili e veloci da installare risultano adatti a essere utilizzati in:

- cabine di trasformazione MT/BT di tipo prefabbricato e di dimensioni contenute.
 - aree a rischio incendio e inquinamento.
 - edifici con accesso al pubblico.
- Inoltre il loro smaltimento risulta semplice e a basso impatto ambientale.

DESCRIZIONE

I trasformatori in resina trifase presentano le seguenti caratteristiche :

- Avvolgimenti MT inglobati in resina.
- Avvolgimenti BT impregnati in resina.
- Nucleo magnetico realizzato con lamierini a cristalli orientati a basse perdite, con tecnologia di giunzione step lap.
- Livello di scariche parziali < 10 pC.
- Classe termica F - Sovratemperatura 100 K.
- Temperatura ambiente ≤ 40°C, altitudine ≤ 1000 m
- Autoestinguenti con bassa emissioni di fumi classificazione F1.
- Resistenti agli shock termici classificazione C2.
- Resistenti all'umidità e all'inquinamento atmosferico classificazione E2.

ACCESSORI A COMPLETAMENTO SEMPRE FORNITI

- Piastre di connessione terminali BT.
- Morsettiere cambio tensione primaria a 5 posizioni.
- Targa caratteristica.
- Golfari di sollevamento.
- Morsetti di terra.
- Ruote orientabili.

POTENZA NOMINALE kVA		100	160	250	400	630	800	1.000	1.250	1.600	2.000	2.500	3.150
PERDITE A VUOTO	W	340	480	650	940	1250	1500	1.800	2.100	2.400	3.000	3.600	4.300
PERDITE A CARICO A 75 °C	W	1.800	2.550	3.325	4.800	6.650	8.225	9.625	11.375	14.000	15.750	20.125	24.500
PERDITE A CARICO A 120 °C	W	2.050	2.900	3.800	5.500	7.600	9.400	11.000	13.000	16.000	18.000	23.000	28.000
CORRENTE A VUOTO I ₀	%		1,2	1,4	1	0,8	0,8	0,8	0,8	0,6	0,8	0,6	0,6
TENSIONE DI C.T.O C T O V _{cc}	%	6	6	6,00	6	6	6	6	6	6	6	6	6
CORRENTE DI INSERZIONE I _{E/IN}		12,3	12,9	12,00	11,8	11	9,6	9,4	9,2	9	8,8	8,8	8,4

RENDIMENTO A 75°C

COSφ 1 CARICO 100%	%	97,87	98,11	98,41	98,57	98,75	98,79	98,86	98,92	98,98	99,06	99,05	99,09
COSφ 1 CARICO 75%	%	98,20	98,41	98,66	98,79	98,95	98,98	99,04	99,10	99,15	99,21	99,21	99,24
COSφ 0,9 CARICO 100%	%	97,58	97,86	98,20	98,37	98,58	98,62	98,70	98,78	98,84	98,93	98,92	98,96
COSφ 0,9 CARICO 75%	%	97,97	98,21	98,49	98,63	98,81	98,85	98,91	98,98	99,03	99,11	99,10	99,14

CADUTA DI TENSIONE A 75° C

COSφ 1 CARICO 100%	%	1,96	1,76	1,50	1,37	1,23	1,2	1,14	1,09	1,05	0,96	0,98	0,95
COSφ 0,9 CARICO 100%	%	4,21	4,06	3,86	3,76	3,64	3,62	3,57	3,53	3,5	3,43	3,44	3,42

RUMORE

POT. ACUSTICA (L _{wa})	dB(A)	51	54	57	60	62	64	65	67	68	70	71	74
----------------------------------	-------	----	----	----	----	----	----	----	----	----	----	----	----

DIMENSIONI E PESI (INDICATIVI)

Senza Box protezione IP 00

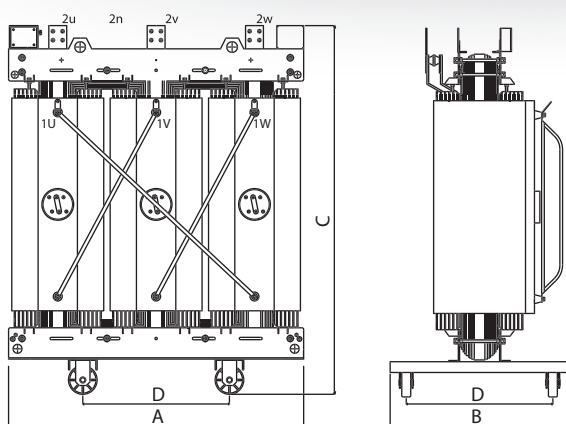

Con Box protezione IP 31

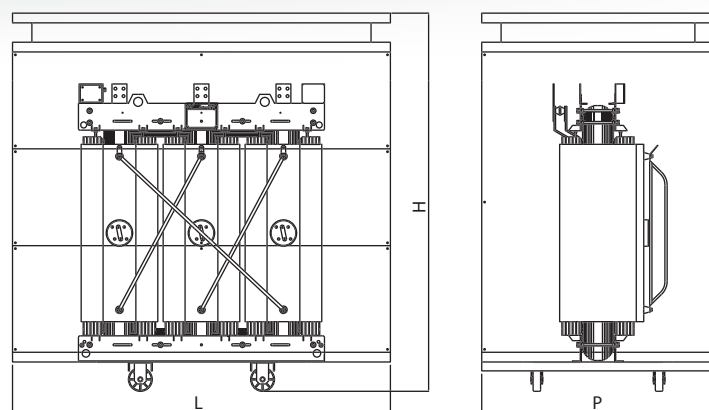

TENSIONE DI ISOLAMENTO 17,5 kV		100	160	250	400	630	800	1000	1250	1600	2000	2500	3150
LUNGHEZZA (A)	mm	1.000	1.100	1.250	1.250	1.450	1.450	1.650	1.650	1.900	1.900	1.900	2.200
PROFONDITÀ (B)	mm	650	650	650	650	800	800	1.000	1.000	1.000	1.200	1.200	1.200
ALTEZZA (C)	mm	1.100	1.200	1.350	1.500	1.700	1.800	1.850	2.050	2.150	2.250	2.350	2.400
INTERASSE RUOTE (D)	mm	520	520	520	520	670	670	820	820	820	1.000	1.000	1.000
DIAMETRO RUOTE	mm	100	100	100	100	160	160	160	160	160	160	160	160
PESO	kg	550	700	900	1.200	1.600	1.900	2.300	2.600	3.150	3.800	4.450	5.40

ESECUZIONE IP31		TIPO 1	TIPO 2	TIPO 3	TIPO 4	TIPO 5
LUNGHEZZA (L)	mm	1.700	1.950	2.200	2.500	2.800
PROFONDITÀ (P)	mm	1.000	1.200	1.300	1.500	1.500
ALTEZZA (H)	mm	1.850	2.000	2.400	2.650	2.900
PESO ARMADIO	kg	220	260	320	360	400

TENSIONE DI ISOLAMENTO 24 kV		100	160	250	400	630	800	1000	1250	1600	2000	2500	3150
LUNGHEZZA (A)	mm	1.100	1.150	1.250	1.450	1.450	1.450	1.650	1.650	1.900	1.900	1.900	2.200
PROFONDITÀ (B)	mm	650	650	650	800	800	800	1.000	1.000	1.200	1.200	1.200	1.200
ALTEZZA (C)	mm	1.150	1.300	1.400	1.550	1.750	1.900	1.950	2.050	2.150	2.400	2.400	2.450
INTERASSE RUOTE (D)	mm	520	520	670	670	820	820	820	820	1.000	1.000	1.000	1.000
LARGHEZZA RUOTE	mm	40	40	40	40	50	50	50	50	50	50	50	50
DIAMETRO RUOTE	mm	100	100	100	100	160	160	160	160	160	160	160	160
PESO	kg	600	750	900	1.350	1.750	2.000	2.450	2.700	3.400	3.900	4.750	6.050

ESECUZIONE IP31		TIPO 1	TIPO 2	TIPO 3	TIPO 4	TIPO 5
LUNGHEZZA (L)	mm	1700	1950	2200	2500	2800
PROFONDITÀ (P)	mm	1000	1200	1300	1500	1500
ALTEZZA (H)	mm	1850	2000	2400	2650	2900
PESO ARMADIO	kg	220	260	320	360	400



GENERALITÀ

La nuova normativa IEC EN 50541-1 è stata creata con l'obiettivo di migliorare l'efficienza dei trasformatori. Tutto questo si traduce in trasformatori con un miglior rendimento che garantisce alla nostra clientela:

- risparmio dei costi di gestione degli impianti, grazie ai bassi valori di perdite.
- riduzione del consumo delle risorse energetiche.

A

B

C

Co Bk

POTENZA NOMINALE kVA	100	160	250	400	630	800	1.000	1.250	1.600	2.000	2.500	3.150
RENDIMENTO A 75°C												
COSφ 1 CARICO 100%	97,79	98,04	98,35	98,52	98,70	98,74	98,82	98,88	98,94	99,02	99,00	99,04
COSφ 1 CARICO 50%	98,21	98,42	98,65	98,81	98,86	99,00	99,07	99,11	99,18	99,21	99,20	99,24

PECULIARITÀ

Normative di riferimento :

- CEI EN 60067-1,2,3,4,5 -11
- CEI EN 50541-1

Le fasi di progettazione e costruzione oltre rispondere alle normative CEI EN tengono conto anche delle seguenti norme:

- ISO 9001 : 2008 per quanto riguarda gli standard e le procedure relativi alla qualità.
- ISO 14001 : 2004 per quanto riguarda le problematiche ambientali.

Facili e veloci da installare risultano adatti a essere utilizzati in:

- cabine di trasformazione MT/BT di tipo prefabbricato e di dimensioni contenute.
 - aree a rischio incendio e inquinamento.
 - edifici con accesso al pubblico.
- Inoltre il loro smaltimento risulta semplice e a basso impatto ambientale.

DESCRIZIONE

I trasformatori in resina trifase presentano le seguenti caratteristiche :

- Avvolgimenti MT inglobati in resina.
- Avvolgimenti BT impregnati in resina.
- Nucleo magnetico realizzato con lamierini a cristalli orientati a basse perdite, con tecnologia di giunzione step lap.
- Livello di scariche parziali < 10 pC.
- Classe termica F - Sovratemperatura 100 K.
- Temperatura ambiente ≤ 40°C, altitudine ≤ 1000 m
- Autoestinguenti con bassa emissioni di fumi classificazione F1.
- Resistenti agli shock termici classificazione C2.
- Resistenti all'umidità e all'inquinamento atmosferico classificazione E2.

ACCESSORI A COMPLETAMENTO SEMPRE FORNITI

- Piastre di connessione terminali BT.
- Morsettiere cambio tensione primaria a 5 posizioni.
- Targa caratteristica.
- Golfari di sollevamento.
- Morsetti di terra.
- Ruote orientabili.

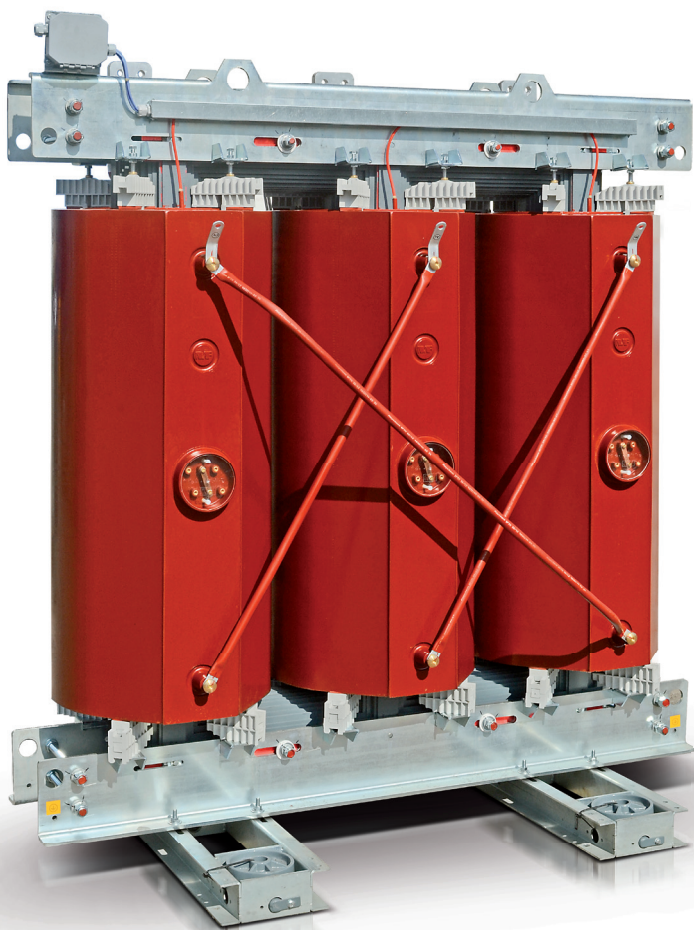

POTENZA NOMINALE kVA		100	160	250	400	630	800	1.000	1.250	1.600	2.000	2.500	3.150
PERDITE A VUOTO	W	460	650	880	1.200	1.650	2.000	2.300	2.800	3.100	4.000	5.000	6.000
PERDITE A CARICO A 75 °C	W	1.800	2.550	3.325	4.800	6.650	8.225	9.625	11.375	14.000	15.750	20.125	24.500
PERDITE A CARICO A 120 °C	W	2.050	2.900	3.800	5.500	7.600	9.400	11.000	13.000	16.000	18.000	23.000	28.000
CORRENTE A VUOTO Io	%	1,4	1,4	1,2	1	0,8	0,8	0,8	0,8	0,7	0,7	0,6	0,6
TENSIONE DI C.T.O C TO Vcc	%	6	6	6	6	6	6	6	6	6	6	6	6
CORRENTE DI INSERZIONE IE/IN		10,5	10,5	10,50	10	10	9,5	9,5	9	9	8,5	8,5	8,5

RENDIMENTO A 75°C

COSφ 1 CARICO 100%	%	97,79	98,04	98,35	98,52	98,70	98,74	98,82	98,88	98,94	99,02	99,00	99,04
COSφ 1 CARICO 75%	%	98,07	98,29	98,55	98,72	98,87	98,91	98,98	99,03	99,09	99,15	99,14	99,17
COSφ 0,9 CARICO 100%	%	97,55	97,83	98,17	98,36	98,56	98,60	98,69	98,76	98,83	98,91	98,90	98,94
COSφ 0,9 CARICO 75%	%	97,87	98,11	98,40	98,58	98,75	98,79	98,87	98,92	98,99	99,06	99,04	99,08

CADUTA DI TENSIONE A 75 °C

COSφ 1 CARICO 100%	%	1,96	1,76	1,50	1,37	1,23	1,2	1,14	1,09	1,05	0,96	0,98	0,95
COSφ 0,9 CARICO 100%	%	4,21	4,06	3,86	3,76	3,64	3,62	3,57	3,53	3,5	3,43	3,44	3,42

RUMORE

POT. ACUSTICA (Lwa)	dB(A)	59	62	65	68	70	72	73	75	76	78	81	83
---------------------	-------	----	----	----	----	----	----	----	----	----	----	----	----

DIMENSIONI E PESI (INDICATIVI)

Senza Box protezione IP 00

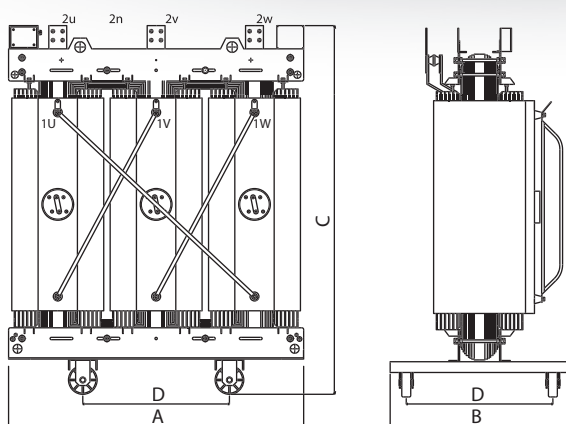

Con Box protezione IP 31

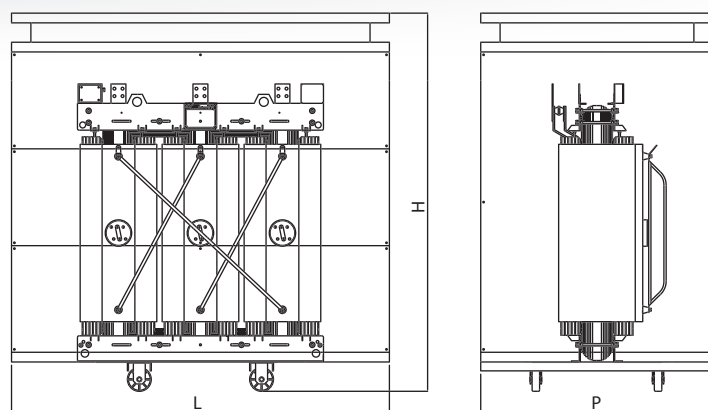

TENSIONE DI ISOLAMENTO 17,5 kV

		100	160	250	400	630	800	1000	1250	1600	2000	2500	3150
LUNGHEZZA (A)	mm	1.000	1.100	1.250	1.250	1.450	1.450	1.650	1.650	1.900	1.900	1.900	2.200
PROFONDITÀ (B)	mm	650	650	650	650	800	800	1.000	1.000	1.000	1.200	1.200	1.200
ALTEZZA (C)	mm	1.100	1.200	1.350	1.500	1.700	1.800	1.850	2.050	2.150	2.250	2.350	2.400
INTERASSE RUOTE (D)	mm	520	520	520	520	670	670	820	820	820	1.000	1.000	1.000
DIAMETRO RUOTE	mm	100	100	100	100	160	160	160	160	160	160	160	160
PESO	kg	500	700	900	1.200	1.600	1.900	2.300	2.600	3.150	3.800	4.450	5.350

ESECUZIONE IP31

		TIPO 1	TIPO 2	TIPO 3	TIPO 4	TIPO 5
LARGHEZZA (L)	mm	1.700	1.950	2.200	2.500	2.800
PROFONDITÀ (P)	mm	1.000	1.200	1.300	1.500	1.500
ALTEZZA (H)	mm	1.850	2.000	2.400	2.650	2.900
PESO ARMADIO	kg	220	260	320	360	400

TENSIONE DI ISOLAMENTO 24 kV

		100	160	250	400	630	800	1000	1250	1600	2000	2500	3150
LUNGHEZZA (A)	mm	1.100	1.150	1.250	1.250	1.450	1.450	1.650	1.650	1.900	1.900	1.900	2.200
PROFONDITÀ (B)	mm	650	650	650	800	800	800	1.000	1.000	1.200	1.200	1.200	1.200
ALTEZZA (C)	mm	1.150	1.300	1.400	1.550	1.750	1.900	1.950	2.050	2.150	2.400	2.400	2.450
INTERASSE RUOTE (D)	mm	520	520	670	670	820	820	820	820	1.000	1.000	1.000	1.000
DIAMETRO RUOTE	mm	100	100	100	100	160	160	160	160	160	160	160	160
PESO	kg	600	750	900	1.300	1.700	2.000	2.400	2.700	3.300	3.900	4.650	5.850

ESECUZIONE IP31

		TIPO 1	TIPO 2	TIPO 3	TIPO 4	TIPO 5
LUNGHEZZA (L)	mm	1700	1950	2200	2500	2800
PROFONDITÀ (P)	mm	1000	1200	1300	1500	1500
ALTEZZA (H)	mm	1850	2000	2400	2650	2900
PESO ARMADIO	kg	220	260	320	360	400



**FULLY
INTEGRATED
TURNKEY
SOLUTION,
CUSTOMIZED UP
TO 3500 KVA**

From 610 to 3500 kVA

This brand new medium voltage solution integrates all the devices required for a multi-mega-watt system.

Maximize your investment with a minimal effort

INGECON® SUN PowerStation U is a compact, customizable and flexible solution that can be configured to suit each customer's requirements. It features from one to three PV central inverters from Ingeteam's PowerMax B Series. All the equipment is suitable for outdoor installation, so there is no need of any kind of housing.

Higher adaptability and power density

This PowerStation is now more versatile, as it can be integrated using a concrete or steel base frame. Moreover, it features a greater adaptability and power density, as it can fit one, two or three PV inverters into the same skid.

Plug & Play technology

This MV turnkey solution integrates power conversion equipment –up to 3,500 kVA-, liquid-filled pad-mounted transformer up to 35 kV class and the frame for the low voltage equipment. It is delivered fully furnished for its Plug & Play installation at the site.

Complete accessibility

Thanks to the lack of housing, the inverters can have immediate access. Furthermore, the design of the B Series central inverters has been conceived to facilitate maintenance and repair works.

Maximum protection

Ingeteam's B Series central inverters integrate the latest generation electronics and a much more efficient electronic protection. Apart from that, they feature the main electrical protections and they deploy grid support functionalities, such as low voltage ride-through capability, reactive power deliverance and active power injection control.



Fully integrated turnkey solution, customized up to 3500 kVA

CONSTRUCTION

- Concrete or steel base frame.
- Suitable for slab or piers mounting.
- Compact design, minimizing freight costs.

STANDARD EQUIPMENT

- Up to 3 outdoor central inverters with an output power of 3.5 MVA
- Liquid-filled pad-mounted transformer up to 35 kV class (ask Ingeteam for transformer details).
- Frame for installation of LV equipment.
- Complete integration for faster installation at project site.

OPTIONS UPON REQUEST

- Electrical gear as per customer necessities: low voltage distribution panels, auxiliary transformers, SCADA panels, etcetera, and integration on metal frame.
- Integration of DC recombiners (ask Ingeteam for modifications on the power station design).
- Metering equipment.
- Remote communications.
- DOE 2016 transformer.
- SCADA for system supervision.
- Start-up at the system site.

Three possible configurations

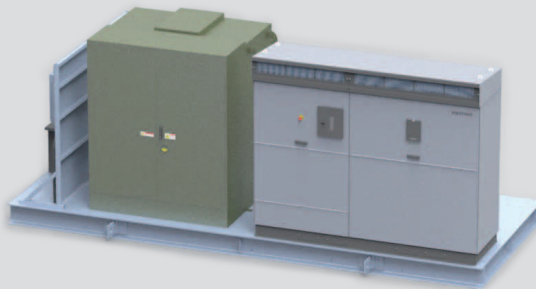

Single Inverter Power Station

Solution from 610 kVA up to 1,164 kVA maximum power output.

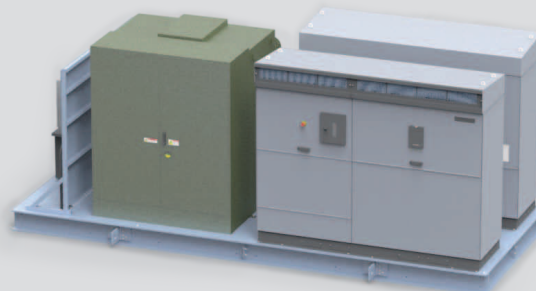

Double Inverter Power Station

Solution from 1,220 kVA up to 2,328 kVA maximum power output.

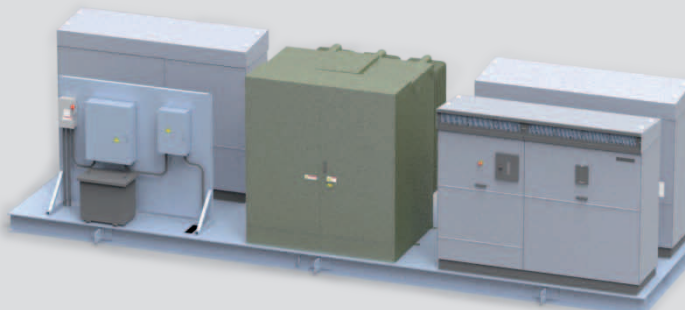

Triple Inverter Power Station

Solution from 1,830 kVA up to 3,492 kVA maximum power output.

Fully integrated turnkey solution, customized up to 3500 kVA

	FSK 20 - Single Inverter	FSK 20 - Double Inverter	FSK 30 - Triple Inverter
Number of inverters	1	2	3
Rated Power @ 50 °C / 122 °F	1,070 kVA	2,140 kVA	3,210 kVA
Max power @ 35 °C / 95 °F	1,164 kVA	2,328 kVA	3,492 kVA
Skid Size	20 x 7 ft	20 x 8 ft	30 x 8 ft
Max. Estimated weight (metal)	20,000 - 25,000 lbs	30,000 - 35,000 lbs	40,000 - 45,000 lbs
Transformer arrangement	Dead front loop feed	Dead front loop feed	Dead front loop feed
Transformer target efficiency (50% load)	99.2%	99.31%	99.23%
Voltage class	15 / 25 / 35 kV	15 / 25 / 35 kV	15 / 25 / 35 kV
Installation altitude	Up to 3,000 m	Up to 3,000 m	Up to 3,000 m
Operating temperature range	-4 °F to +131 °F / -20 °C to +55 °C	-4 °F to +131 °F / -20 °C to +55 °C	-4 °F to +131 °F / -20 °C to +55 °C
Protection class	NEMA 3	NEMA 3	NEMA 3

Configuration with three PowerMax B Series inverters

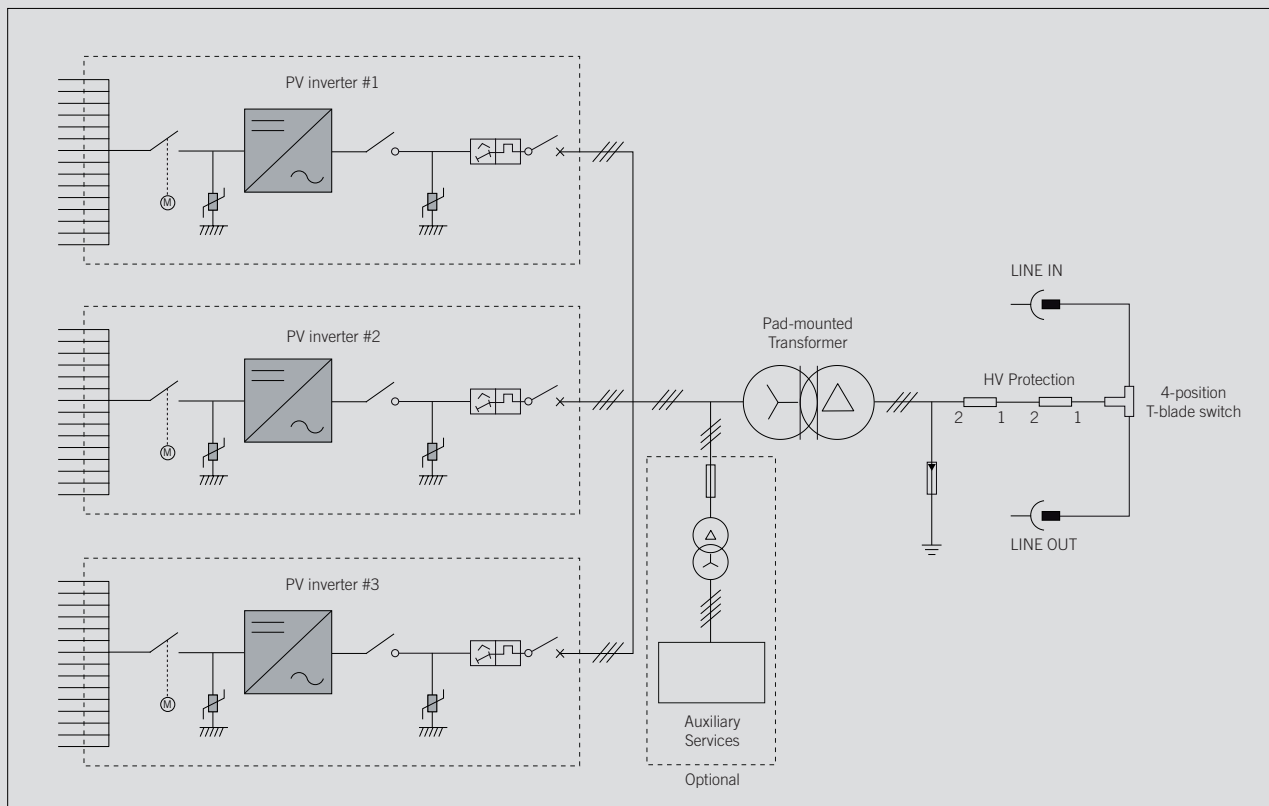

Footprint and layout





Ingeteam Power Technology, S.A.
Avda. Ciudad de la Innovación, 13
31621 SARRIGUREN (Navarra) - Spain
Tel.: +34 948 288 000 / Fax: +34 948 288 001
e-mail: solar.energy@ingeteam.com

Ingeteam S.r.l.
Via Emilia Ponente, 232
48014 CASTEL BOLOGNESE (RA) - Italy
Tel.: +39 0546 651 490 / Fax: +39 054 665 5391
e-mail: italia.energy@ingeteam.com

Ingeteam SAS
La Naurouze B - 140 rue Carmin
31670 Labège - France
Tel: +33 (0)5 61 25 00 00 / Fax: +33 (0)5 61 25 00 11
e-mail: france@ingeteam.com

Ingeteam INC.
3550 W. Canal St.
MILWAUKEE, WI 53208 - USA
Tel.: +1 (414) 934 4100 / +1 (855) 821 7190 / Fax: +1 (414) 342 0736
e-mail: solar.us@ingeteam.com

Ingeteam, a.s.
Technologická 371/1
70800 OSTRAVA - PUSTKOVEC
Czech Republic
Tel.: +420 59 732 6800 / Fax: +420 59 732 6899
e-mail: czech@ingeteam.com

Ingeteam Shanghai, Co. Ltd.
Shanghai Trade Square, 1105
188 Si Ping Road
200086 SHANGHAI - P.R. China
Tel.: +86 21 65 07 76 36 / Fax: +86 21 65 07 76 38
e-mail: shanghai@ingeteam.com

Ingeteam, S.A. de C.V.
Ave. Revolución, n° 643, Local 9
Colonia Jardín Español - MONTERREY
64820 - NUEVO LEÓN - México
Tel.: +52 81 8311 4858 / Fax: +52 81 8311 4859
e-mail: northamerica@ingeteam.com

Ingeteam Ltda.
Rua Estácio de Sá, 560
Jd. Santa Genebra
13080-010 Campinas/SP - Brazil
Tel.: +55 19 3037 3773
e-mail: brazil@ingeteam.com

Ingeteam Pty Ltd.
Unit 2 Alphen Square South
16th Road, Randjiespark, Midrand 1682 - South Africa
Tel.: +2711 314 3190 / Fax: +2711 314 2420
e-mail: southafrica@ingeteam.com

Ingeteam SpA
Los militares 5890, Torre A, oficina 401
7560742 Las Condes - Santiago de Chile - Chile
Tel.: +56 2 29574531
e-mail: chile@ingeteam.com

Ingeteam Power Technology India Pvt. Ltd.
2nd Floor, 431
Udyog Vihar, Phase III
122016 Gurgaon (Haryana) - India
Tel.: +91 124 420 6491-5 / Fax: +91 124 420 6493
e-mail: india@ingeteam.com

Ingeteam Sp. z o.o.
Ul. Koszykowa 60/62 m 39
00-673 Warszawa - Poland
Tel.: +48 22 821 9930 / Fax: +48 22 821 9931
e-mail: polska@ingeteam.com

Ingeteam Australia Pty Ltd.
Suite 112, Level 1, Mike Codd Building 232
Innovation Campus, Squires Way
North Wollongong, NSW 2500 - Australia
Tel.: +61 499 988 022
e-mail: australia@ingeteam.com

Ingeteam