

SOTTOSTAZIONE RTN (36kV)

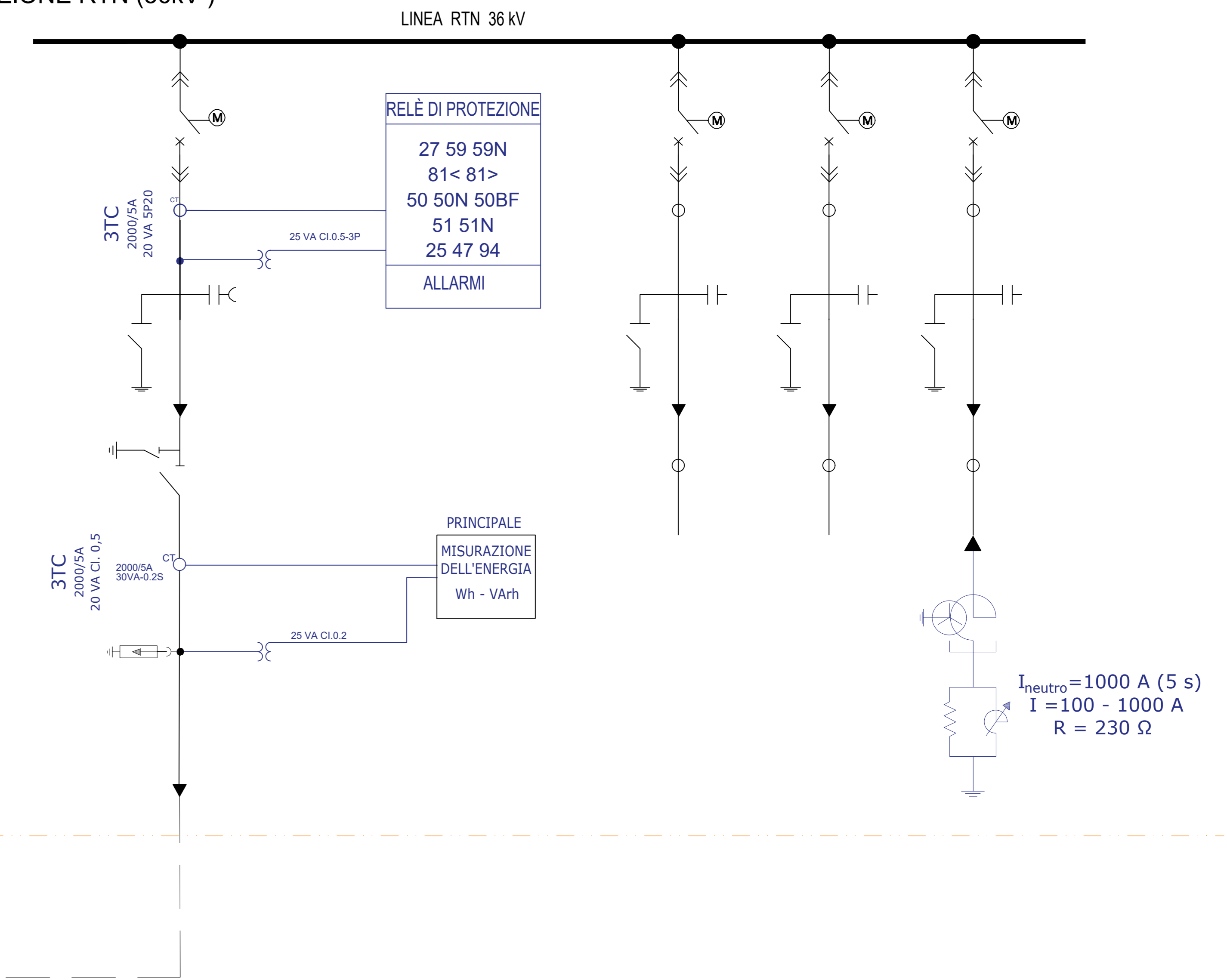

LINEA DI CONNESSIONE ALLA RTN TERNA (36 kV)

Linea di connessione alla RTN

Cavo: TRATHOS HV 3(2x300) Al

P = 37.00 MW
I = 659.32 A

UTENTE

CABINA DI RACCOLTA GENERALE (36 kV)

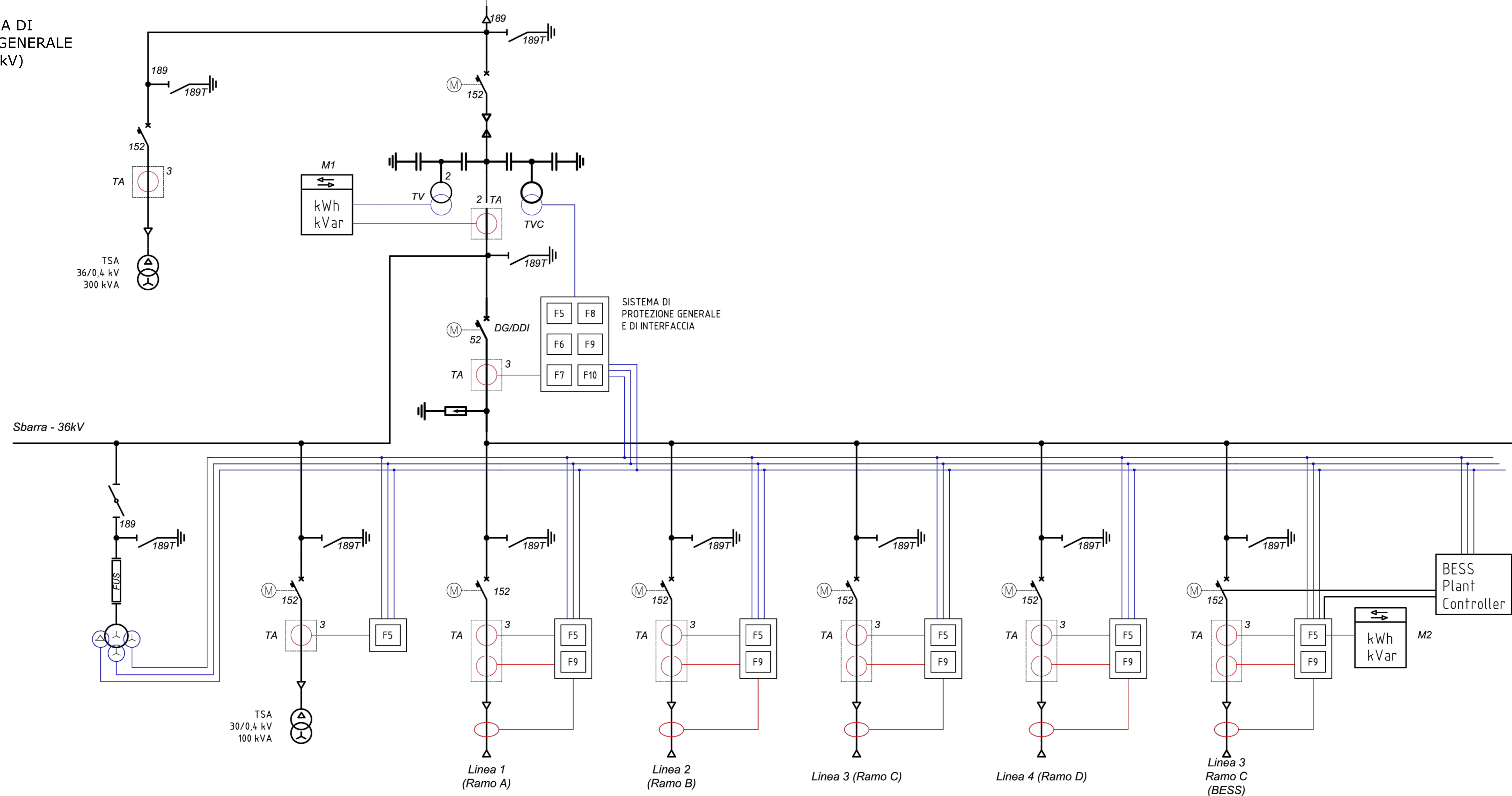

REGIONE AUTONOMA DELLA SARDEGNA
COMUNE DI CHEREMULE
Provincia di Sassari (SS)

PROGETTO DEFINITIVO PER LA REALIZZAZIONE DI UN IMPIANTO AGRO-FOTOVOLTAICO DENOMINATO CHEREMULE
Loc. "Perda Chessa" e "Su Campu", Cheremule (SS) - 07040, Sardegna, Italia
Potenza Nominale 42'312,6 kWp + Sistema di accumulo Potenza Nominale 35'120,0 kW

<p>Coordinamento Progettisti INNOVA SERVICE S.r.l. Via Santa Margherita n. 4 - 09124 Cagliari (CA) P.IVA 0337994021, PEC: innovaservice@pec.it</p>	<p>Gruppo di lavoro VIA (S.I.G.E.A. S.r.l.) Dott. Geol. Luigi Maccioni - Coordinamento VIA Ing. Manuela Maccioni - Paesaggio Dott. Agr. Vincenzo Satta - Fauna Flora Vegetazione Dott. Stefano Cherchi - Archeologia Dott. Geol. Stefano Demontis - Georisorse Dott. Geol. Valeriano Demurtas - Georisorse</p>
<p>Coordinamento gruppo di lavoro VIA S.I.G.E.A. S.r.l. Via Cavalotti n. 1 - 09047 Selargius (CA) P.IVA 02099920928, PEC: sigemaccioni@pec.it</p>	<p>Gruppo di lavoro Progettazione Agronomica Agr. Stefano Aizeni - Agronomo Ing. Giambattista Tore - Ing. Elettrico</p>
<p>Committente - Sviluppo progetto FV: BETA TORO S.r.l. Via Mercato n. 3/5 - 20121 Milano (MI) P.IVA 1185080960, PEC: betatoros@stamiaspec.it</p>	<p>Gruppo di lavoro Progettazione Elettrica Ing. Claudio Sorga - Ing. Elettrico Arch. Giorgio Roberto Proggia - Progettista Geom. Aurora Melis - Progettista</p>
<p>Sviluppo progetto Agricolo: Azienda Agricola Lotta Marco Michele Via Ponti sa Murta n. 21 - 09097 San Nicolò D'Arcidano (OR) P.IVA 01134970951, PEC: marcomichelelotta@pec.it</p>	<p>Rilievo Piano-altimetrico - La SIA S.p.a. Viale Luigi Schiavonelli n. 266 - Roma (RM) P.IVA 05207411003, PEC: direzione.lotta@pec.it</p>

Elaborato

SCHEMA UNIFILARE LINEA DI CONNESSIONE

REV.	DATA	ESEGUITO	VERIFICATO	APPROVATO
00	Dicembre 2023	Ing. Silvio Malta		ALFA ARIETE S.r.l.

Note