

REGIONE  
CALABRIA



PROVINCIA DI  
CROTONE



Committente:  
Euria S.r.l.  
Piazza Europa, 14  
87100 Cosenza

Documento:

## PROGETTO DEFINITIVO

Titolo del Progetto:

## PARCO EOLICO "UMBRIATICO"

Elaborato:

### Sezioni Trasversali Asse UB06

PROGETTO	DISCIPLINA	AMBITO	TIPO ELABORATO	PROGRESSIVO	SCALA
W-UBR	P	VB	SZ	12	1:200

NOME FILE:

W-UBR-P-VB-SZ-12\_Sezioni Trasversali Asse UB06

Progettazione:



Ing. Saverio Pagliuso

Ing. Mario Francesco Perri

Ing. Giorgio Salatino

Rev:	Prima Emissione	Descrizione Revisione	Redatto	Controllato	Approvato
00	10/2023	PRIMA EMISSIONE	GEMSA PRO	GEMSA PRO	Euria S.r.l.

SCAVI E BONIFICHE	
FOSSO	0,853 m <sup>2</sup>
RILEVATI	
RILEVATO	0,025 m <sup>2</sup>
SOVRASTRUTTURA STRADALE	
CASSONETTO	2,515 m
MANUFATTI	
SCAVO PER PIATTAFORMA	1,195 m <sup>2</sup>
SCAVO PER PARETI TRINCEA	0,413 m <sup>2</sup>
SOVRASTRUTTURA FERROVIARIA	
AREA DI SCAVO	3,933 m

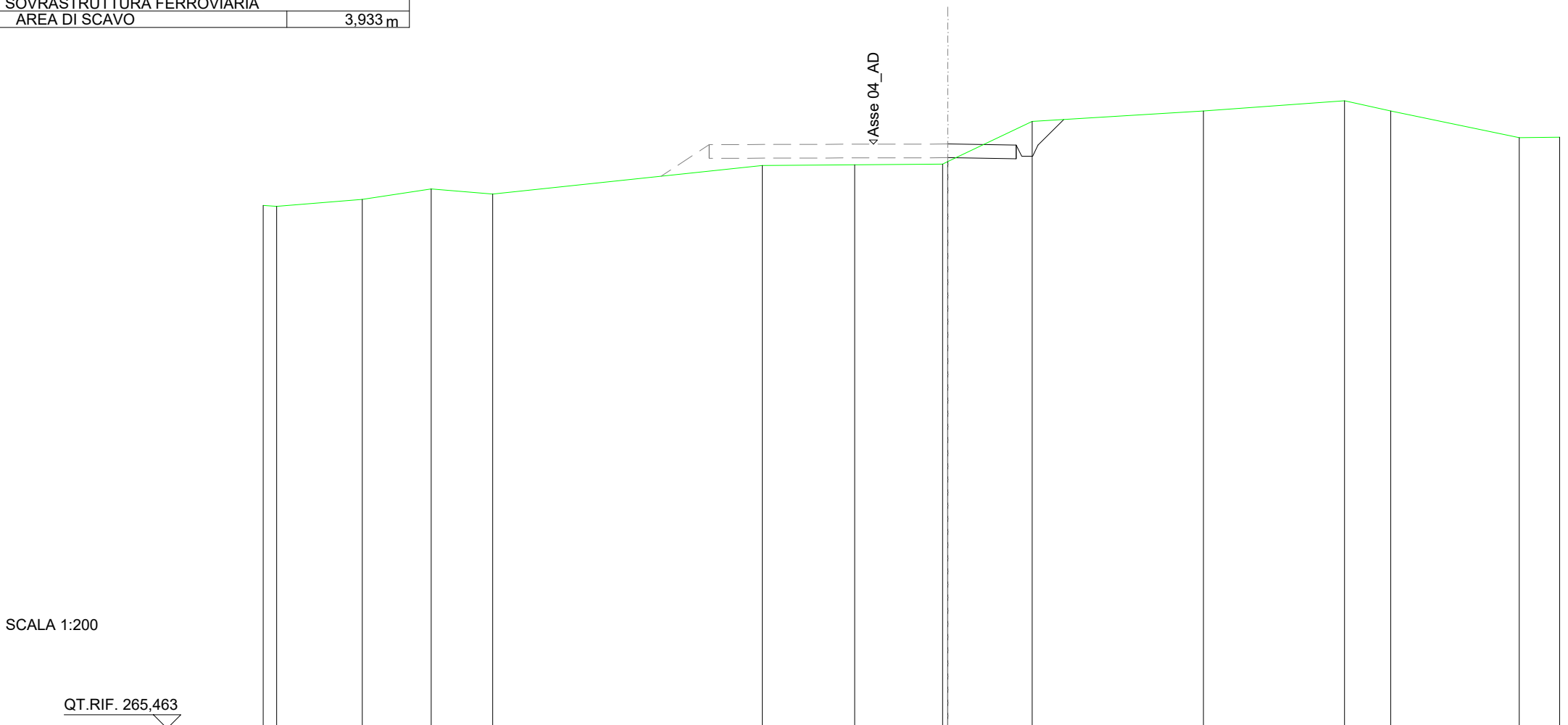

SCALA 1:200

QT.RIF. 265,463

QUOTE TERRENO	284,57 284,53	284,79	285,17	284,99	286,03	286,05	286,08 286,17	287,64	288,02	288,39	288,02	287,04	287,06
DIST.PARZIALI TERRENO	0,49	3,12	2,52	2,24	9,85	3,38	3,21	3,09	6,25	5,15	1,69	4,69	1,48
QUOTE PROGETTO							286,82 286,82	286,77 286,37 286,37 286,77 287,71					
DIST. PARZIALI PROGETTO								0,94					

SCAVI E BONIFICHE	
FOSSO	5,487 m <sup>2</sup>
SOVRASTRUTTURA STRADALE	
CASSONETTO	5,000 m
MANUFATTI	
SCAVO PER PIATTAFORMA	18,096 m <sup>2</sup>
SCAVO PER PARETI TRINCEA	14,869 m <sup>2</sup>
SOVRASTRUTTURA FERROVIARIA	
AREA DI SCAVO	13,643 m

SEZIONE N.: 2  
 QT. PROGETTO: 287,348  
 DIST.PROG.: 25,000  
 DIST.PREC.: 25,000  
 DIST.SUCC.: 25,000

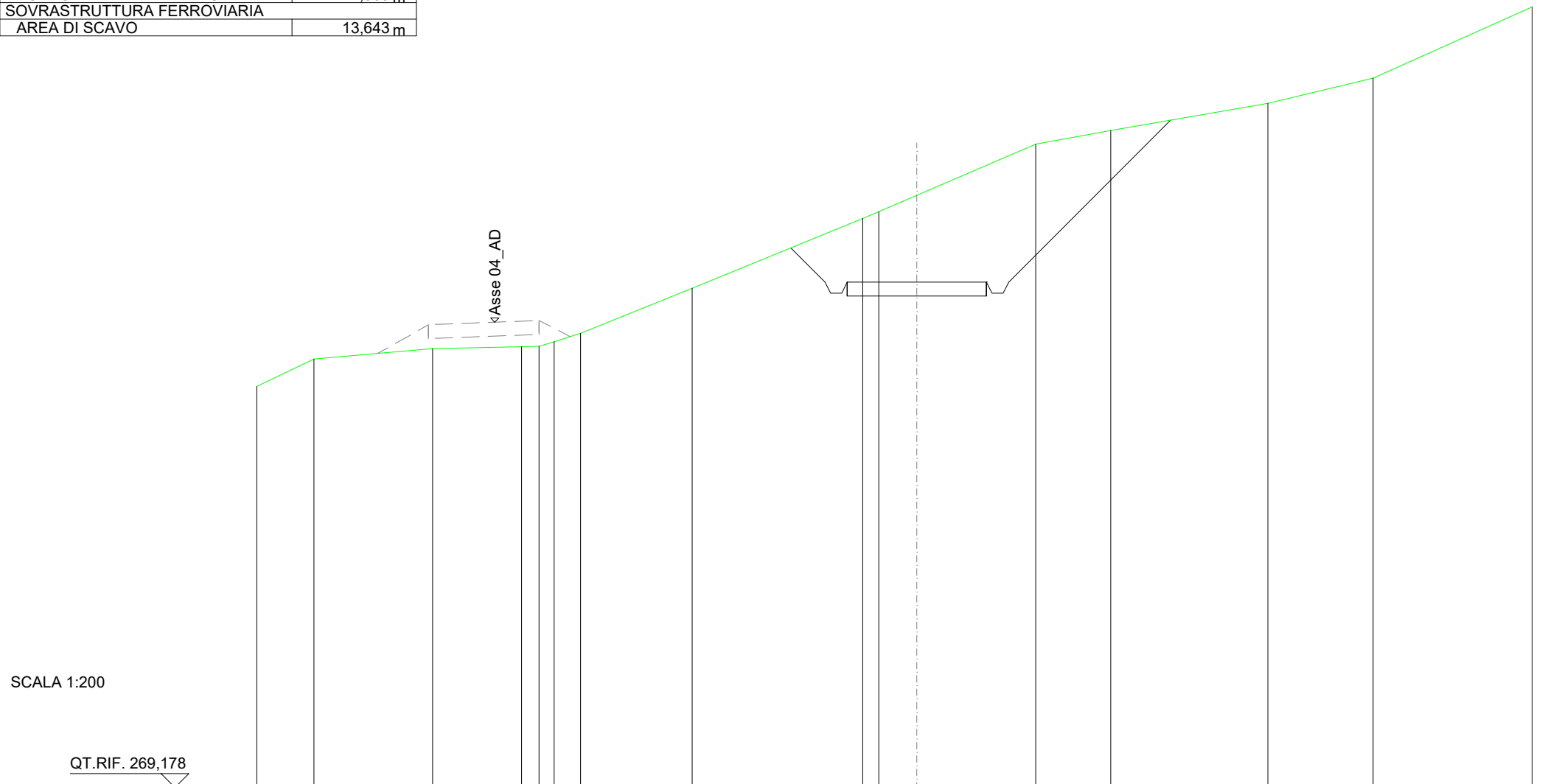

SCALA 1:200

QT.RIF. 269,178

QUOTE TERRENO	283,60	284,58	284,96	285,02	285,04	285,20	285,50	287,12	289,63	289,88	290,47	292,30	292,79	293,77	294,68	297,23
DIST.PARZIALI TERRENO	2,05	4,26	3,20	0,63	0,54	0,95	4,01	6,13	0,58	1,37	4,27	2,69	5,64	3,79	5,71	
QUOTE PROGETTO									288,57	287,35	286,95	286,95	287,35	286,95	287,35	293,16
DIST. PARZIALI PROGETTO									1,23			5,00			5,82	

SCAVI E BONIFICHE	
FOSSO	7,374 m <sup>2</sup>
SOVRASTRUTTURA STRADALE	
CASSONETTO	5,000 m
MANUFATTI	
SCAVO PER PIATTAFORMA	24,033 m <sup>2</sup>
SCAVO PER PARETI TRINCEA	22,386 m <sup>2</sup>
SOVRASTRUTTURA FERROVIARIA	
AREA DI SCAVO	16,378 m

SEZIONE N.: 3  
 QT. PROGETTO: 289,126  
 DIST.PROG.: 50,000  
 DIST.PREC.: 25,000  
 DIST.SUCC.: 25,000

SCALA 1:200

QT.RIF. 272,650

QUOTE TERRENO	289,29	289,94	290,94	292,53	293,34 293,42	294,09	295,21	296,23	297,50	298,12	299,45	300,63
DIST.PARZIALI TERRENO	2,54	4,23	4,79	3,02	2,28	4,92	2,91	4,34	2,10	4,41	4,05	
QUOTE PROGETTO			291,69	289,13 288,73 288,73 289,13	289,13	289,13 288,73 288,73 289,13		296,34				
DIST. PARZIALI PROGETTO			2,56		5,00		7,22					

<b>SCAVI E BONIFICHE</b>	
FOSSO	4,338 m <sup>2</sup>
<b>SOVRASTRUTTURA STRADALE</b>	
CASSONETTO	5,000 m
<b>MANUFATTI</b>	
SCAVO PER PIATTAFORMA	14,425 m <sup>2</sup>
SCAVO PER PARETI TRINCEA	8,762 m <sup>2</sup>
<b>SOVRASTRUTTURA FERROVIARIA</b>	
AREA DI SCAVO	12,530 m

SEZIONE N.: 4  
 QT. PROGETTO: 292,154  
 DIST.PROG.: 75,000  
 DIST.PREC.: 25,000  
 DIST.SUCC.: 25,000

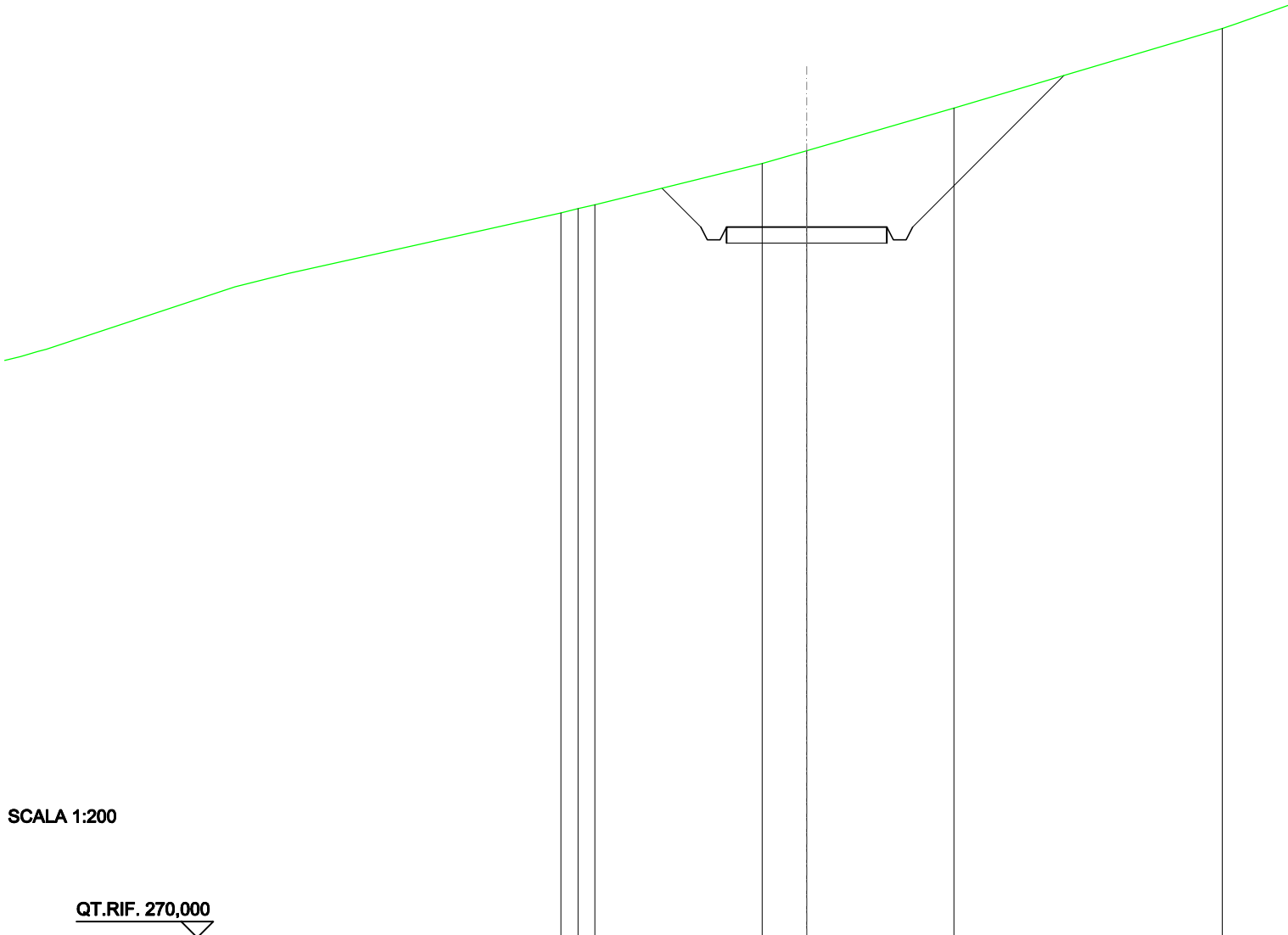

SCALA 1:200

QT.RIF. 270,000

QUOTE TERRENO		292,59	292,73		294,13	294,53		295,86	
DIST.PARZIALI TERRENO		0,53	0,53	5,21	1,39	4,59			
QUOTE PROGETTO				293,36	292,15	291,75	291,75	292,15	296,88
DIST. PARZIALI PROGETTO				1,21		5,00		4,72	

<b>SCAVI E BONIFICHE</b>	
FOSSO	5,485 m <sup>2</sup>
<b>SOVRASTRUTTURA STRADALE</b>	
CASSONETTO	5,000 m
<b>MANUFATTI</b>	
SCAVO PER PIATTAFORMA	18,021 m <sup>2</sup>
SCAVO PER PARETI TRINCEA	11,438 m <sup>2</sup>
<b>SOVRASTRUTTURA FERROVIARIA</b>	
AREA DI SCAVO	13,345 m

SEZIONE N.: 5  
 QT. PROGETTO: 296,320  
 DIST.PROG.: 100,000  
 DIST.PREC.: 25,000  
 DIST.SUCC.: 25,000

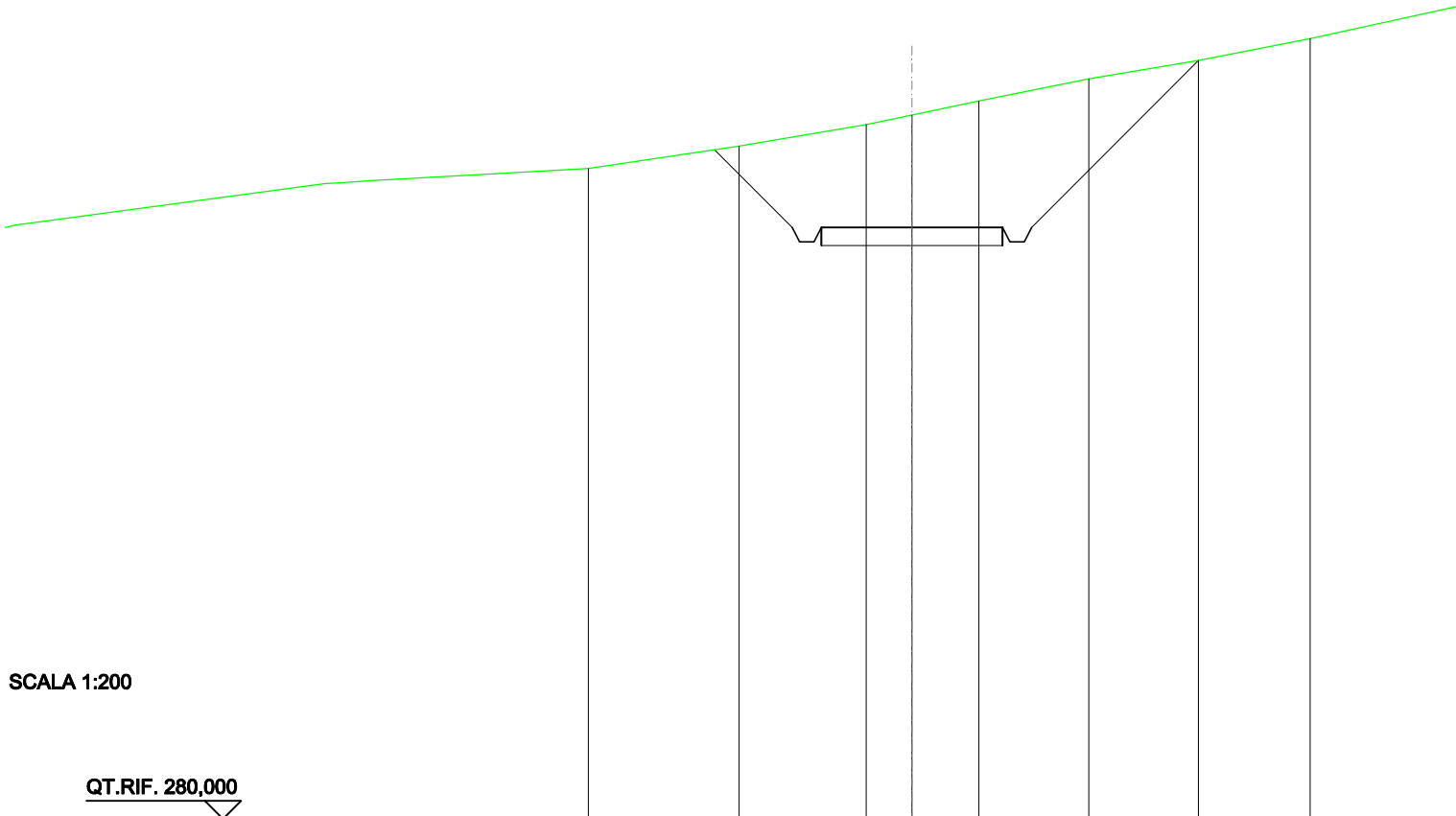

SCALA 1:200

QT.RIF. 280,000

QUOTE TERRENO	297,95	298,56	299,15	299,42	299,81	300,42	300,92	301,53
DIST.PARZIALI TERRENO	4,16	3,50	1,28	1,84	3,03	3,03	3,08	
QUOTE PROGETTO		298,46	296,32	296,32	296,32	296,32	296,32	300,92
DIST. PARZIALI PROGETTO		2,14		5,00		4,60		

<b>SCAVI E BONIFICHE</b>	
FOSSO	4,701 m <sup>2</sup>
<b>SOVRASTRUTTURA STRADALE</b>	
CASSONETTO	5,000 m
<b>MANUFATTI</b>	
SCAVO PER PIATTAFORMA	15,723 m <sup>2</sup>
SCAVO PER PARETI TRINCEA	11,397 m <sup>2</sup>
<b>SOVRASTRUTTURA FERROVIARIA</b>	
AREA DI SCAVO	13,584 m

SEZIONE N.: 6  
 QT. PROGETTO: 300,691  
 DIST.PROG.: 125,000  
 DIST.PREC.: 25,000  
 DIST.SUCC.: 25,000

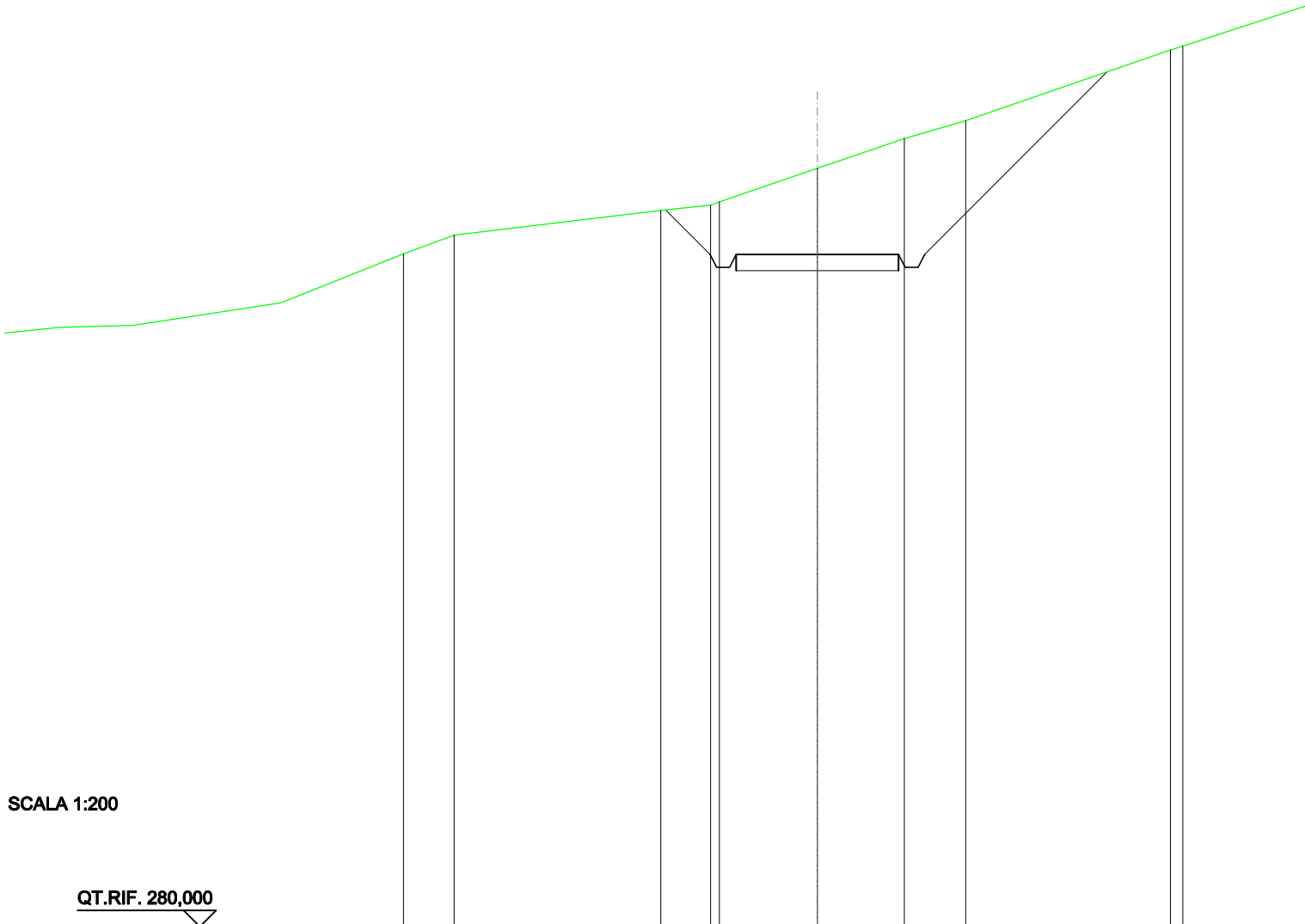

SCALA 1:200

QT.RIF. 280,000

QUOTE TERRENO	301,28	302,05	302,20	302,31	303,34	304,25	304,80	306,98	307,10
DIST.PARZIALI TERRENO	6,35	1,53	3,01	2,68	1,88	6,30			
QUOTE PROGETTO		302,06	300,69	300,29	300,69	300,69	300,29	300,69	306,31
DIST. PARZIALI PROGETTO		1,37		5,00		5,61			

<b>SCAVI E BONIFICHE</b>	
FOSSO	2,326 m <sup>2</sup>
<b>SOVRASTRUTTURA STRADALE</b>	
CASSONETTO	5,000 m
<b>MANUFATTI</b>	
SCAVO PER PIATTAFORMA	8,435 m <sup>2</sup>
SCAVO PER PARETI TRINCEA	2,772 m <sup>2</sup>
<b>SOVRASTRUTTURA FERROVIARIA</b>	
AREA DI SCAVO	9,698 m

SEZIONE N.: 7  
 QT. PROGETTO: 305,063  
 DIST.PROG.: 150,000  
 DIST.PREC.: 25,000  
 DIST.SUCC.: 25,000

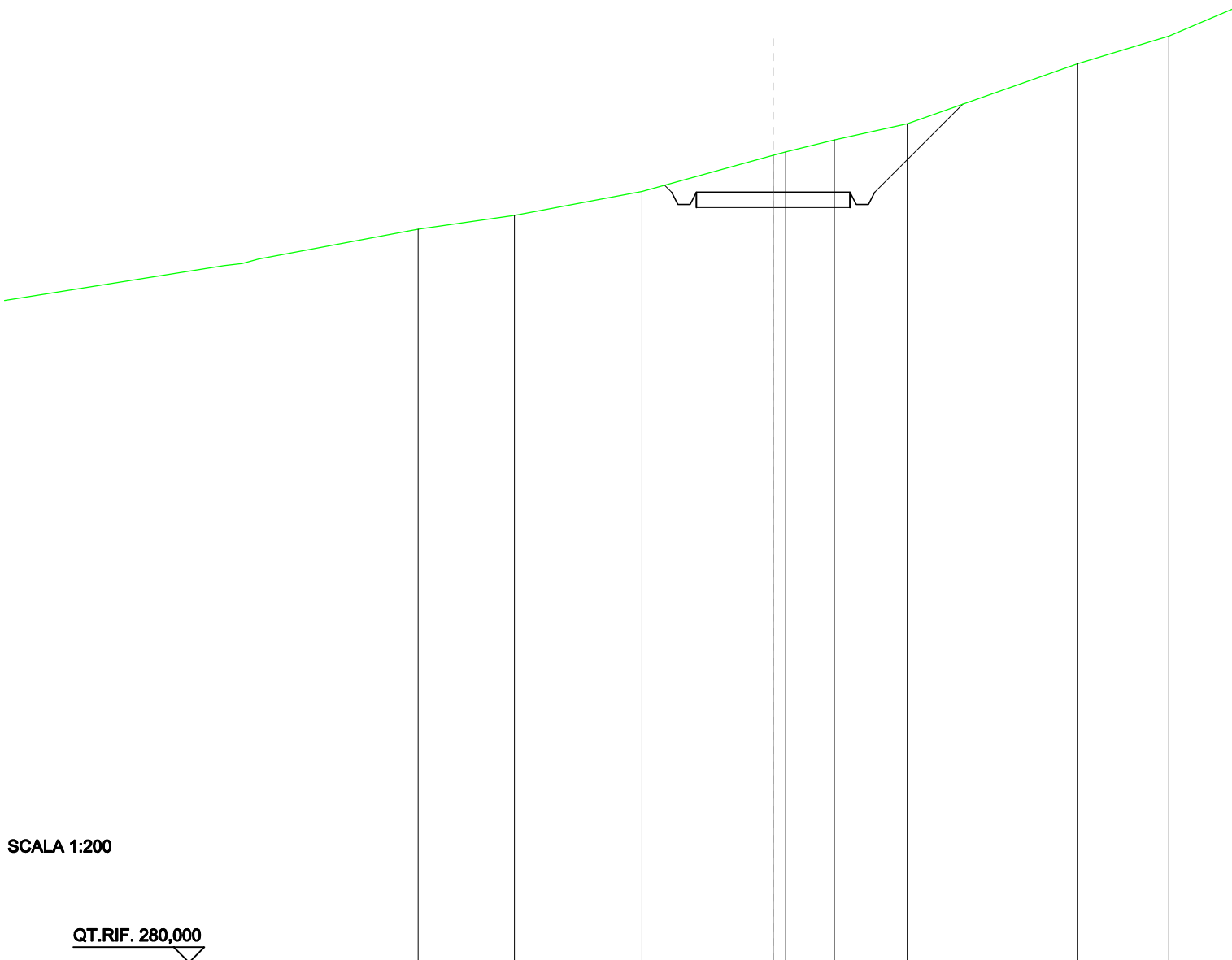

SCALA 1:200

QT.RIF. 280,000

QUOTE TERRENO	303,86	304,31	305,09	306,26	306,38	306,77	307,30	309,25
DIST.PARZIALI TERRENO	3,14	4,15	4,26	1,58	2,37	5,54		
QUOTE PROGETTO			305,29	305,06	304,66	305,06	307,93	
DIST. PARZIALI PROGETTO				5,00		2,87		



<b>SCAVI E BONIFICHE</b>	
FOSSO	0,485 m <sup>2</sup>
<b>RILEVATI</b>	
RILEVATO	0,556 m <sup>2</sup>
<b>SOVRASTRUTTURA STRADALE</b>	
CASSONETTO	5,000 m
<b>MANUFATTI</b>	
SCAVO PER PIATTAFORMA	1,018 m <sup>2</sup>
SCAVO PER PARETI TRINCEA	0,103 m <sup>2</sup>
RILEVATO PER SCARPATE	2,522 m <sup>2</sup>
<b>SOVRASTRUTTURA FERROVIARIA</b>	
AREA DI SCAVO	4,186 m

SEZIONE N.: 8  
 QT. PROGETTO: 309,435  
 DIST.PROG.: 175,000  
 DIST.PREC.: 25,000  
 DIST.SUCC.: 25,000

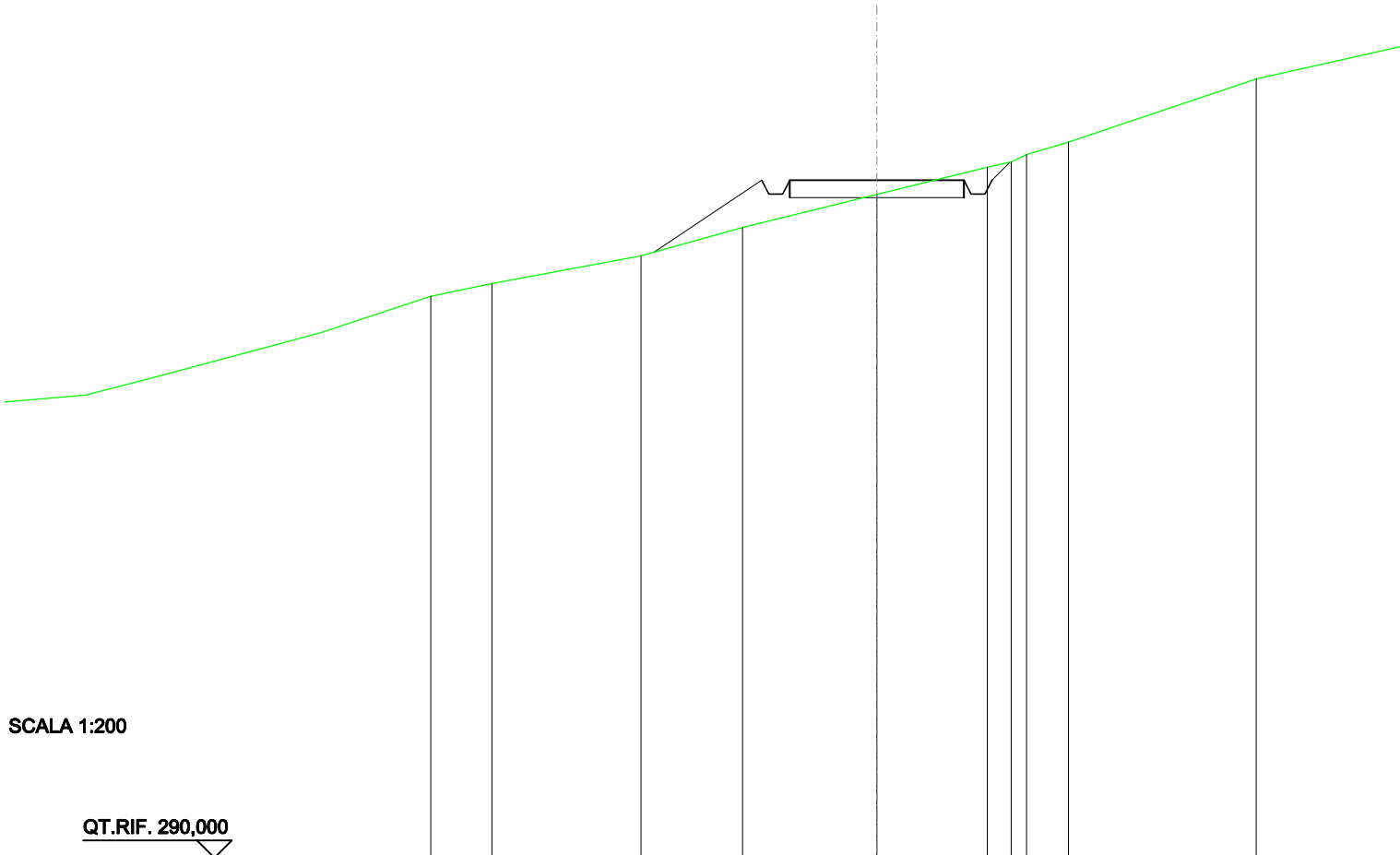

SCALA 1:200

QT.RIF. 290,000

QUOTE TERRENO	306,47	307,27	308,08	309,03	309,81	309,96	310,17	310,52	312,34
DIST.PARZIALI TERRENO	4,27	2,91	3,85	3,17	0,88	1,21	5,38		
QUOTE PROGETTO		307,37	309,43	309,03	309,43	309,03	309,43	309,95	
DIST. PARZIALI PROGETTO		3,09		5,00		0,51			

<b>RILEVATI</b>	
RILEVATO	12,425 m <sup>2</sup>
<b>SOVRASTRUTTURA STRADALE</b>	
CASSONETTO	5,000 m
<b>MANUFATTI</b>	
RILEVATO PER SCARPATE	21,208 m <sup>2</sup>

SEZIONE N.: 9  
 QT. PROGETTO: 313,807  
 DIST.PROG.: 200,000  
 DIST.PREC.: 25,000  
 DIST.SUCC.: 25,000

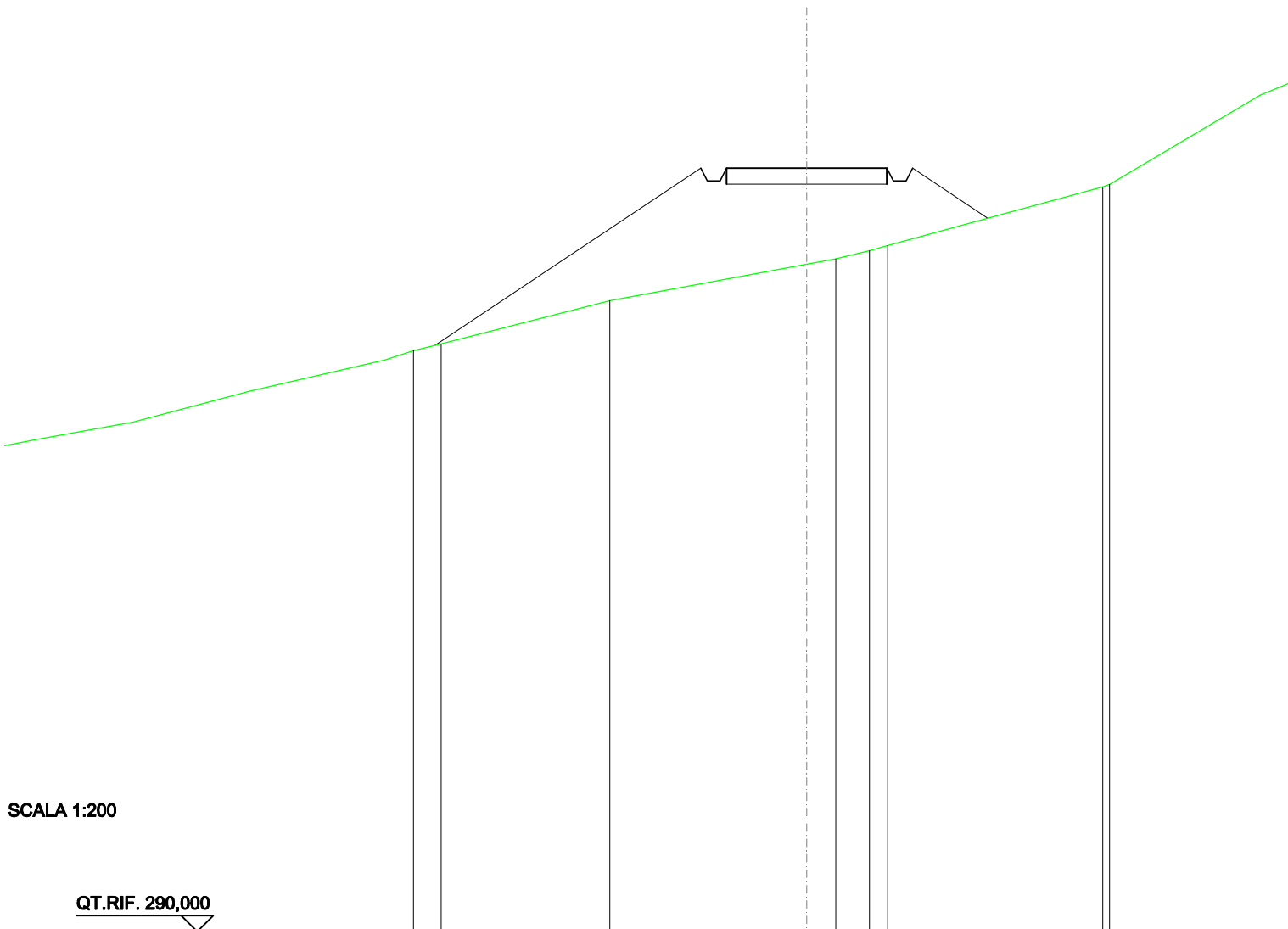

SCALA 1:200

QT.RIF. 290,000

QUOTE TERRENO	308,33	309,67	310,81	310,97	311,23	311,39	313,21	313,30
DIST.PARZIALI TERRENO		5,25	6,14	0,91	1,05	0,57	6,71	
QUOTE PROGETTO	308,28		313,81	313,81	313,81	313,41	313,81	312,24
DIST. PARZIALI PROGETTO		8,29		5,00		2,35		

RILEVATI	
RILEVATO	14,282 m <sup>2</sup>
SOVRASTRUTTURA STRADALE	
CASSONETTO	5,000 m
MANUFATTI	
RILEVATO PER SCARPATE	43,560 m <sup>2</sup>

SEZIONE N.: 10  
 QT. PROGETTO: 318,178  
 DIST.PROG.: 225,000  
 DIST.PREC.: 25,000  
 DIST.SUCC.: 25,000

SCALA 1:200

QT.RIF. 292,550

QUOTE TERRENO	307,04	307,68		309,70	310,25		311,68	313,77	314,49	314,83		315,88	316,83		318,92	320,04	321,52					
DIST.PARZIALI TERRENO		3,20		4,92	1,51		4,59		4,24			2,18	1,60		4,93		2,24	5,08	3,81		3,98	
QUOTE PROGETTO			307,68							318,18	317,78	317,78	318,18		318,18	317,78	317,78	318,18		316,35		
DIST. PARZIALI PROGETTO						15,74					5,00						2,74					

RILEVATI	
RILEVATO	27,812 m <sup>2</sup>
SOVRASTRUTTURA STRADALE	
CASSONETTO	5,000 m
MANUFATTI	
RILEVATO PER SCARPATE	87,311 m <sup>2</sup>

SEZIONE N.: 11  
 QT. PROGETTO: 322,550  
 DIST.PROG.: 250,000  
 DIST.PREC.: 25,000  
 DIST.SUCC.: 25,000

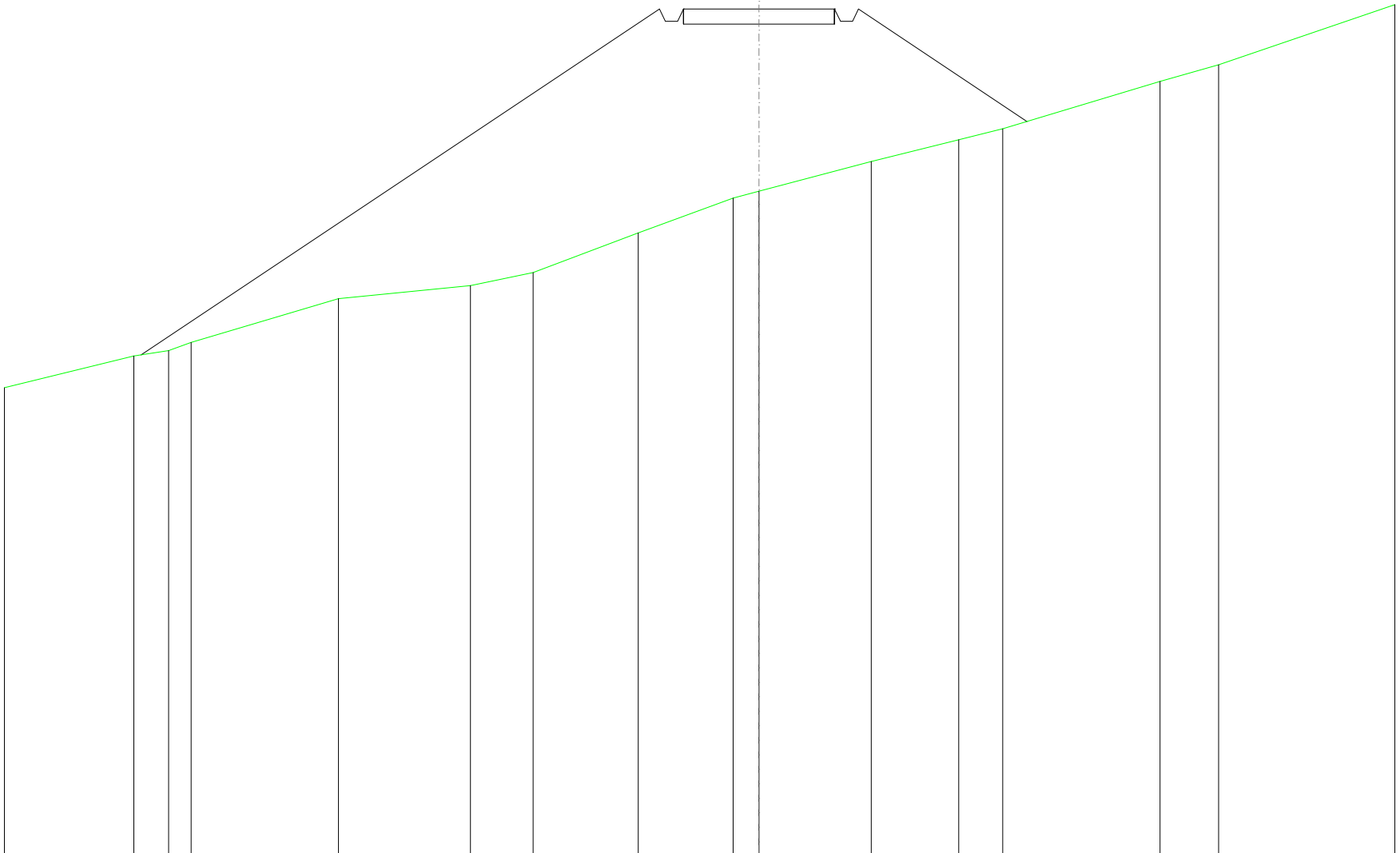

SCALA 1:200

QT.RIF. 294,547

QUOTE TERRENO	310,01	311,06	311,24	311,51	312,96	313,39	313,82	315,14	316,29	316,51	317,50	318,23	318,58	320,15	320,71	322,69
DIST.PARZIALI TERRENO	4,29	1,15	0,75	4,88	4,37	2,08	3,49	3,14	0,86	3,72	2,90	1,46	5,22	1,94	5,84	
QUOTE PROGETTO		311,09						322,55	322,15	322,15	322,55					318,83
DIST. PARZIALI PROGETTO					17,17				5,00			5,58				

<b>RILEVATI</b>	
RILEVATO	13,931 m <sup>2</sup>
<b>SOVRASTRUTTURA STRADALE</b>	
CASSONETTO	5,000 m
<b>MANUFATTI</b>	
RILEVATO PER SCARPATE	22,929 m <sup>2</sup>

SEZIONE N.: 12  
 QT. PROGETTO: 326,922  
 DIST.PROG.: 275,000  
 DIST.PREC.: 25,000  
 DIST.SUCC.: 25,000

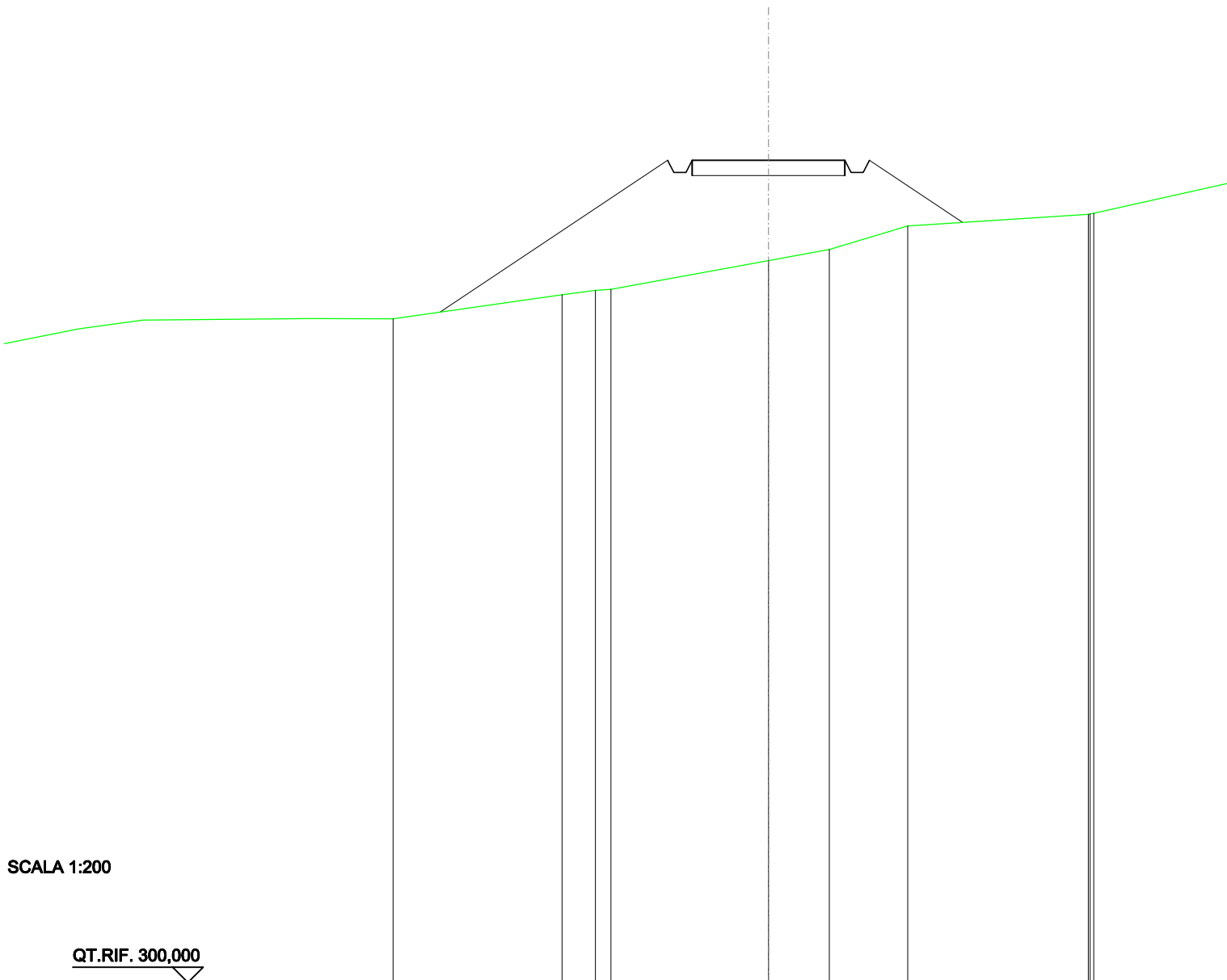

SCALA 1:200

QT.RIF. 300,000

QUOTE TERRENO		322,52	322,66	322,69		323,63	323,99	324,77		325,15	325,17	325,18
DIST.PARZIALI TERRENO		1,10	0,51	5,15		1,99	2,57	5,91				
QUOTE PROGETTO	321,94			326,92	326,52	326,52	326,92		326,92	326,52	326,52	324,89
DIST. PARZIALI PROGETTO		7,46				5,00			3,05			

<b>SCAVI E BONIFICHE</b>	
FOSSO	8,725 m <sup>2</sup>
<b>SOVRASTRUTTURA STRADALE</b>	
CASSONETTO	5,000 m
<b>MANUFATTI</b>	
SCAVO PER PIATTAFORMA	27,996 m <sup>2</sup>
SCAVO PER PARETI TRINCEA	33,640 m <sup>2</sup>
<b>SOVRASTRUTTURA FERROVIARIA</b>	
AREA DI SCAVO	19,140 m

SEZIONE N.: 13  
 QT. PROGETTO: 331,294  
 DIST.PROG.: 300,000  
 DIST.PREC.: 25,000  
 DIST.SUCC.: 25,000

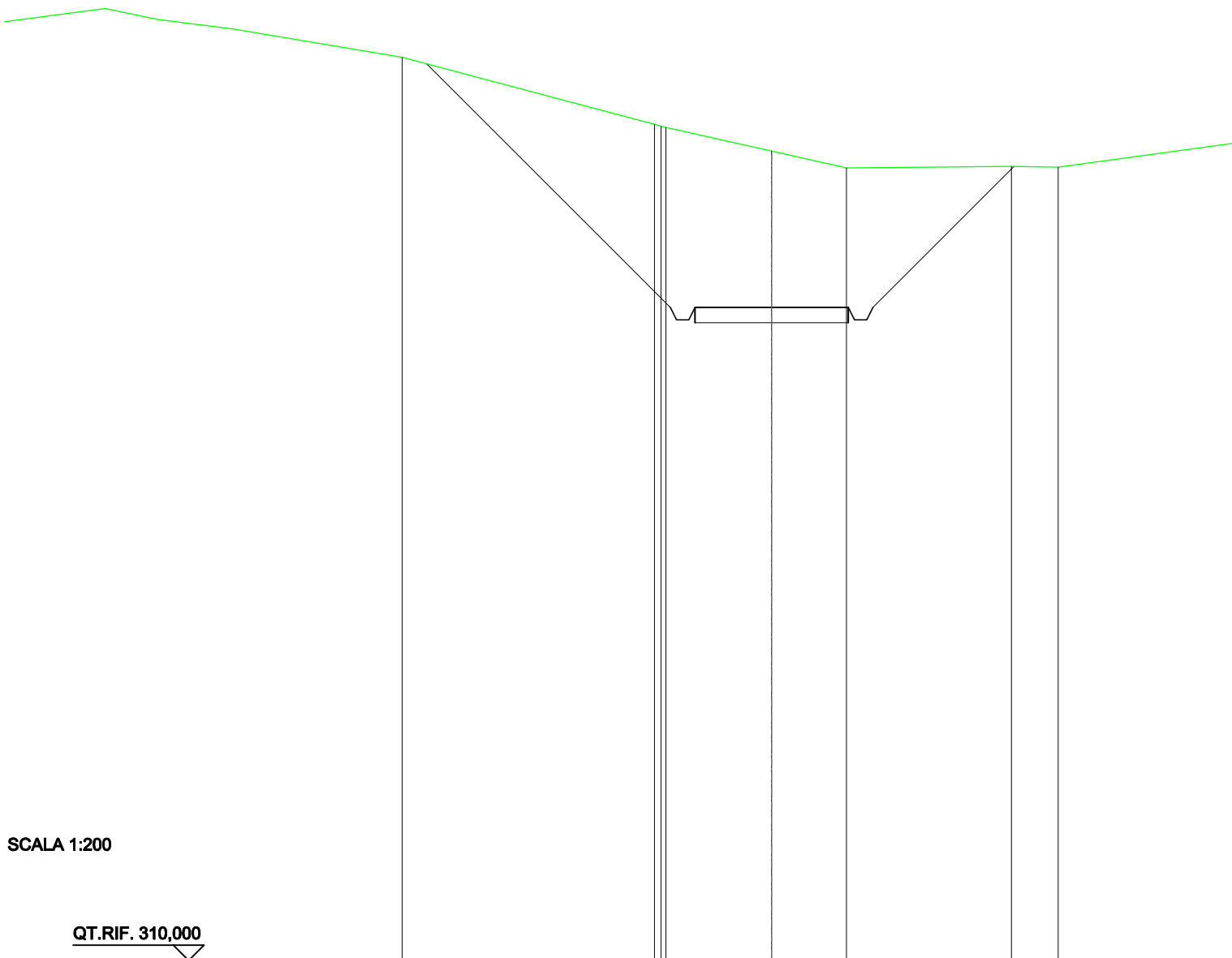

SCALA 1:200

QT.RIF. 310,000

QUOTE TERRENO		337,26	337,21	337,17		336,39		335,65		335,89		335,87
DIST.PARZIALI TERRENO				3,45		2,44		5,38		1,53		
QUOTE PROGETTO	339,24	331,29	330,89	330,89	331,29	331,29		331,29	330,89	330,89	331,29	335,89
DIST. PARZIALI PROGETTO		7,94				5,00				4,60		

SCAVI E BONIFICHE	
FOSSO	17,173 m <sup>2</sup>
SOVRASTRUTTURA STRADALE	
CASSONETTO	5,000 m
MANUFATTI	
SCAVO PER PIATTAFORMA	54,551 m <sup>2</sup>
SCAVO PER PARETI TRINCEA	111,768 m <sup>2</sup>
SOVRASTRUTTURA FERROVIARIA	
AREA DI SCAVO	28,153 m

SEZIONE N.: 14  
 QT. PROGETTO: 335,666  
 DIST.PROG.: 325,000  
 DIST.PREC.: 25,000  
 DIST.SUCC.: 25,000

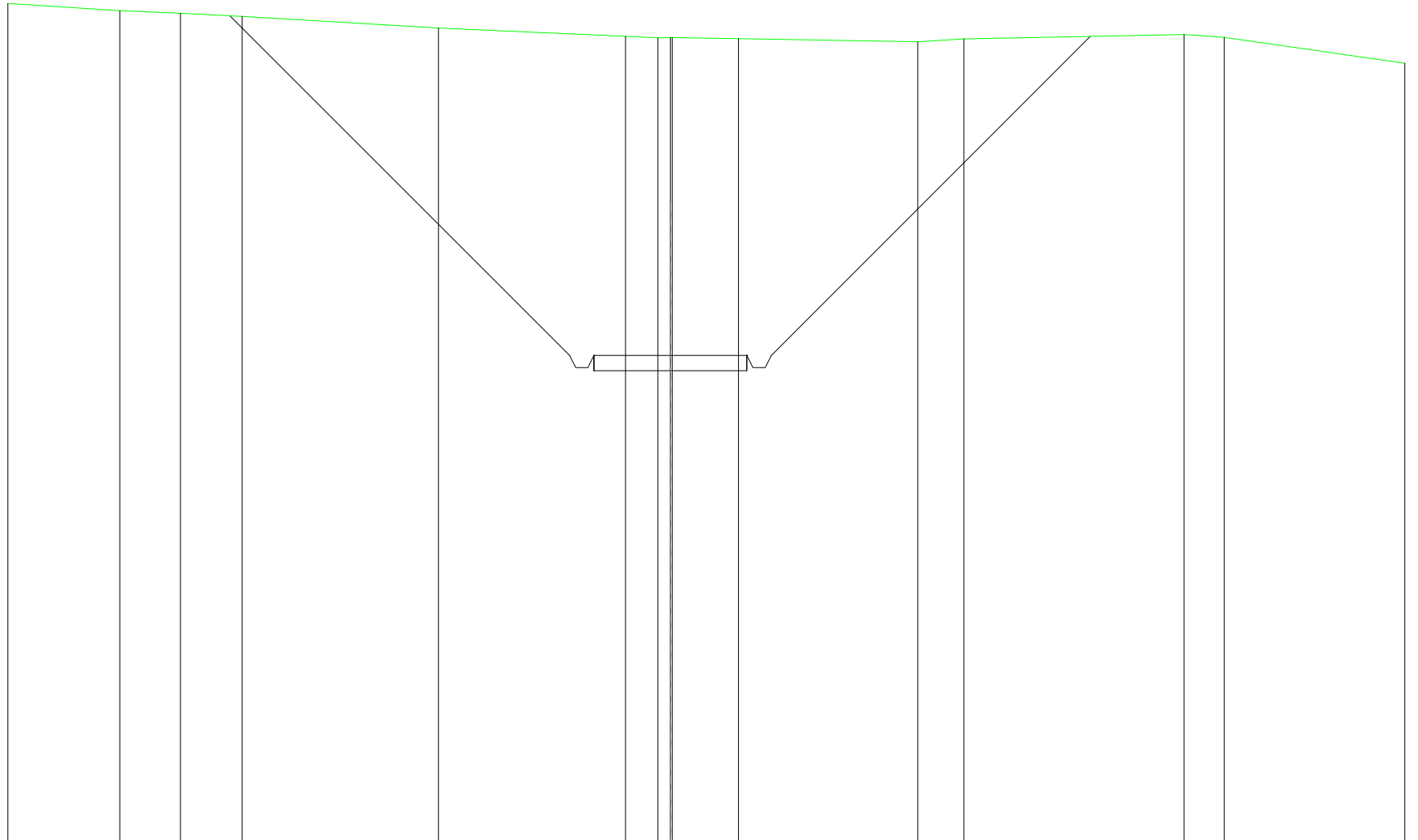

SCALA 1:200

QT.RIF. 319,687

QUOTE TERRENO	347,18	346,95	346,86	346,76		346,38		346,11	346,06	346,07	346,07	346,04		345,93	346,02		346,16	346,08		345,22
DIST.PARZIALI TERRENO		3,66	1,98	2,02	6,42		6,12	1,06	2,17	5,87	1,51	7,20	1,31	5,91						
QUOTE PROGETTO				346,78				335,67	335,27	335,27	335,67		335,67	335,27	335,27	335,67		346,10		
DIST. PARZIALI PROGETTO					11,11				5,00					10,44						

SEZIONE N.: 15  
 QT. PROGETTO: 340,037  
 DIST.PROG.: 350,000  
 DIST.PREC.: 25,000  
 DIST.SUCC.: 25,000

SCAVI E BONIFICHE	
FOSSO	16,616 m <sup>2</sup>
SOVRASTRUTTURA STRADALE	
CASSONETTO	5,000 m
MANUFATTI	
SCAVO PER PIATTAFORMA	52,727 m <sup>2</sup>
SCAVO PER PARETI TRINCEA	102,770 m <sup>2</sup>
SOVRASTRUTTURA FERROVIARIA	
AREA DI SCAVO	26,714 m

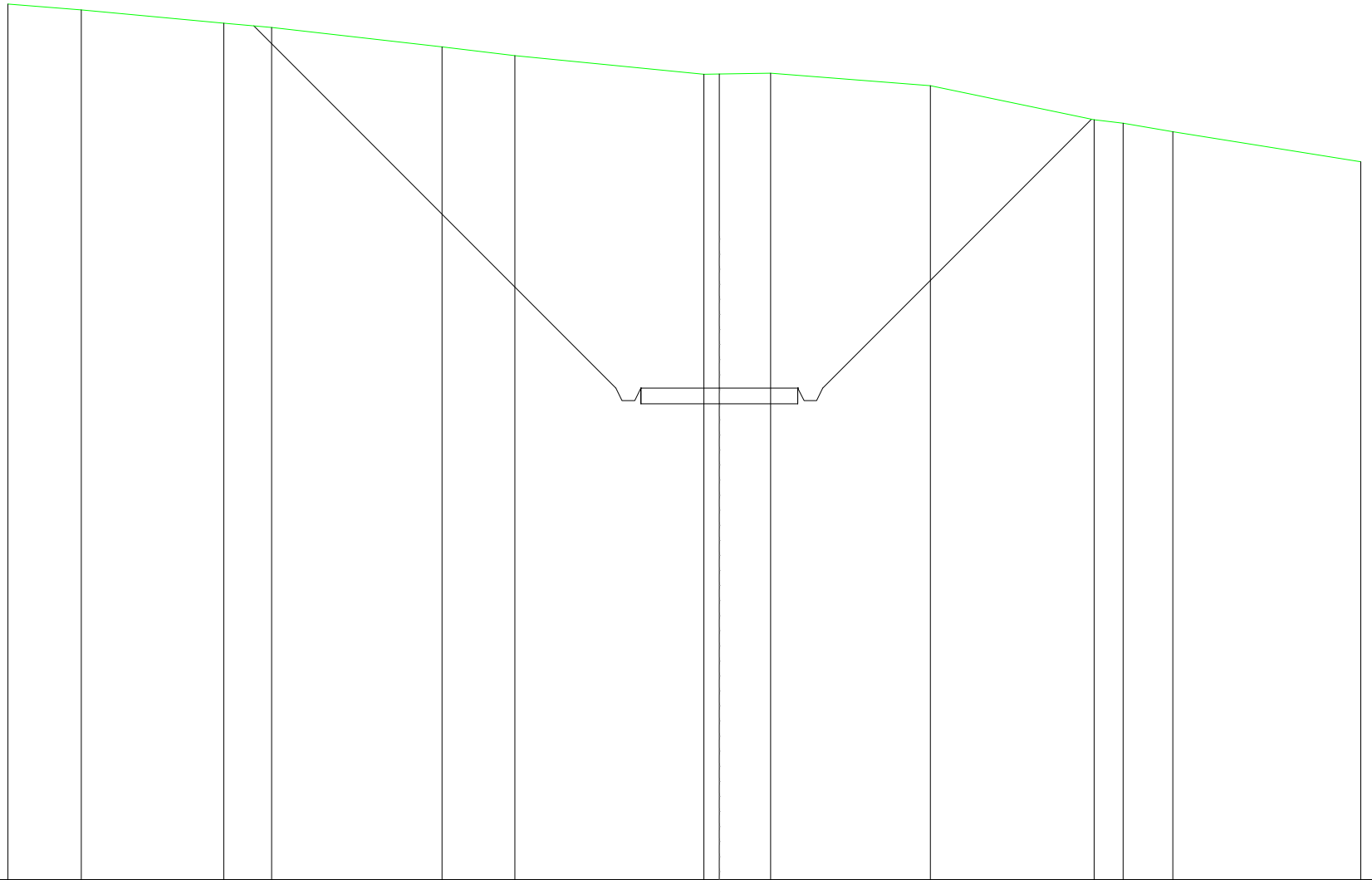

SCALA 1:200

QT.RIF. 324,372

QUOTE TERRENO	352,28	352,09		351,67	351,53		350,91	350,63		350,04	350,04	350,07		349,67		348,59	348,48	348,21		347,25
DIST.PARZIALI TERRENO	2,34	4,54	1,53	5,43	2,33	6,03	0,49	1,63	5,10	5,22	0,92	1,59	5,99							
QUOTE PROGETTO			351,58			340,04	339,64	339,64	340,04		340,04	339,64	339,64	340,04		348,61				
DIST. PARZIALI PROGETTO					11,54				5,00					8,57						



<b>SCAVI E BONIFICHE</b>	
FOSSO	10,419 m <sup>2</sup>
<b>SOVRASTRUTTURA STRADALE</b>	
CASSONETTO	5,000 m
<b>MANUFATTI</b>	
SCAVO PER PIATTAFORMA	33,651 m <sup>2</sup>
SCAVO PER PARETI TRINCEA	38,252 m <sup>2</sup>
<b>SOVRASTRUTTURA FERROVIARIA</b>	
AREA DI SCAVO	18,819 m

SEZIONE N.: 16  
 QT. PROGETTO: 344,409  
 DIST.PROG.: 375,000  
 DIST.PREC.: 25,000  
 DIST.SUCC.: 25,000

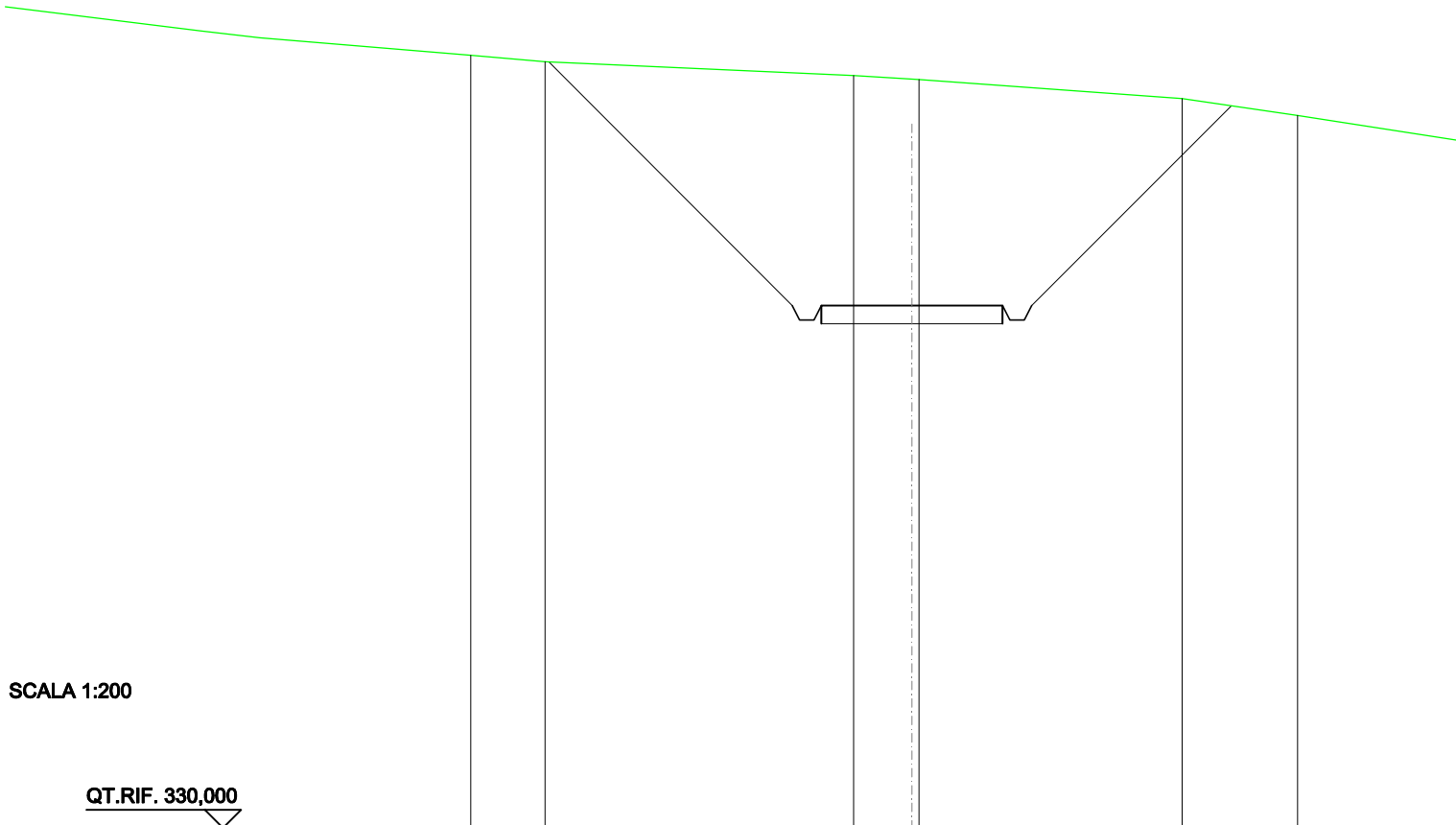

SCALA 1:200

QT.RIF. 330,000

QUOTE TERRENO	351,13		350,74	350,65 350,64		350,11	349,64
DIST.PARZIALI TERRENO		8,51	1,60		7,26	3,18	
QUOTE PROGETTO	351,12		344,41 344,01 344,01 344,41	344,41	344,41 344,01 344,41		349,91
DIST. PARZIALI PROGETTO		6,72		5,00		5,50	

<b>SCAVI E BONIFICHE</b>	
FOSSO	6,668 m <sup>2</sup>
<b>SOVRASTRUTTURA STRADALE</b>	
CASSONETTO	5,000 m
<b>MANUFATTI</b>	
SCAVO PER PIATTAFORMA	21,901 m <sup>2</sup>
SCAVO PER PARETI TRINCEA	15,436 m <sup>2</sup>
<b>SOVRASTRUTTURA FERROVIARIA</b>	
AREA DI SCAVO	14,447 m

SEZIONE N.: 17  
 QT. PROGETTO: 348,781  
 DIST.PROG.: 400,000  
 DIST.PREC.: 25,000  
 DIST.SUCC.: 25,000

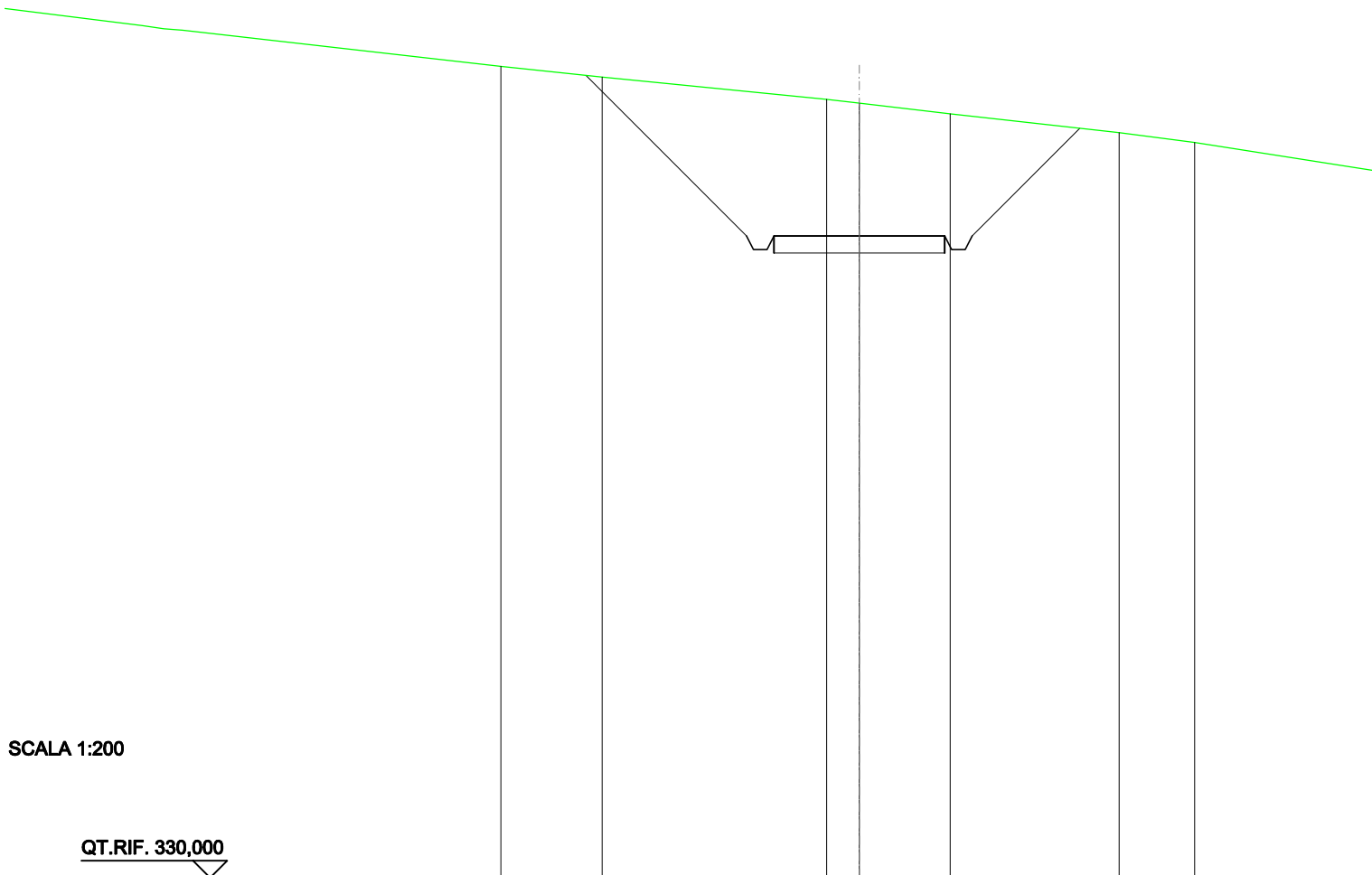

SCALA 1:200

QT.RIF. 330,000

QUOTE TERRENO	353,75	353,43		352,78	352,67	352,35	351,80	351,52
DIST.PARZIALI TERRENO		2,96	6,57	0,86	2,66	4,94	2,20	
QUOTE PROGETTO		353,48	348,78	348,38	348,78	348,38	351,93	
DIST. PARZIALI PROGETTO			4,70		5,00		3,15	

<b>SCAVI E BONIFICHE</b>	
FOSSO	4,424 m <sup>2</sup>
<b>SOVRASTRUTTURA STRADALE</b>	
CASSONETTO	5,000 m
<b>MANUFATTI</b>	
SCAVO PER PIATTAFORMA	14,818 m <sup>2</sup>
SCAVO PER PARETI TRINCEA	6,284 m <sup>2</sup>
<b>SOVRASTRUTTURA FERROVIARIA</b>	
AREA DI SCAVO	11,591 m

SEZIONE N.: 18  
 QT. PROGETTO: 353,153  
 DIST.PROG.: 425,000  
 DIST.PREC.: 25,000  
 DIST.SUCC.: 25,000

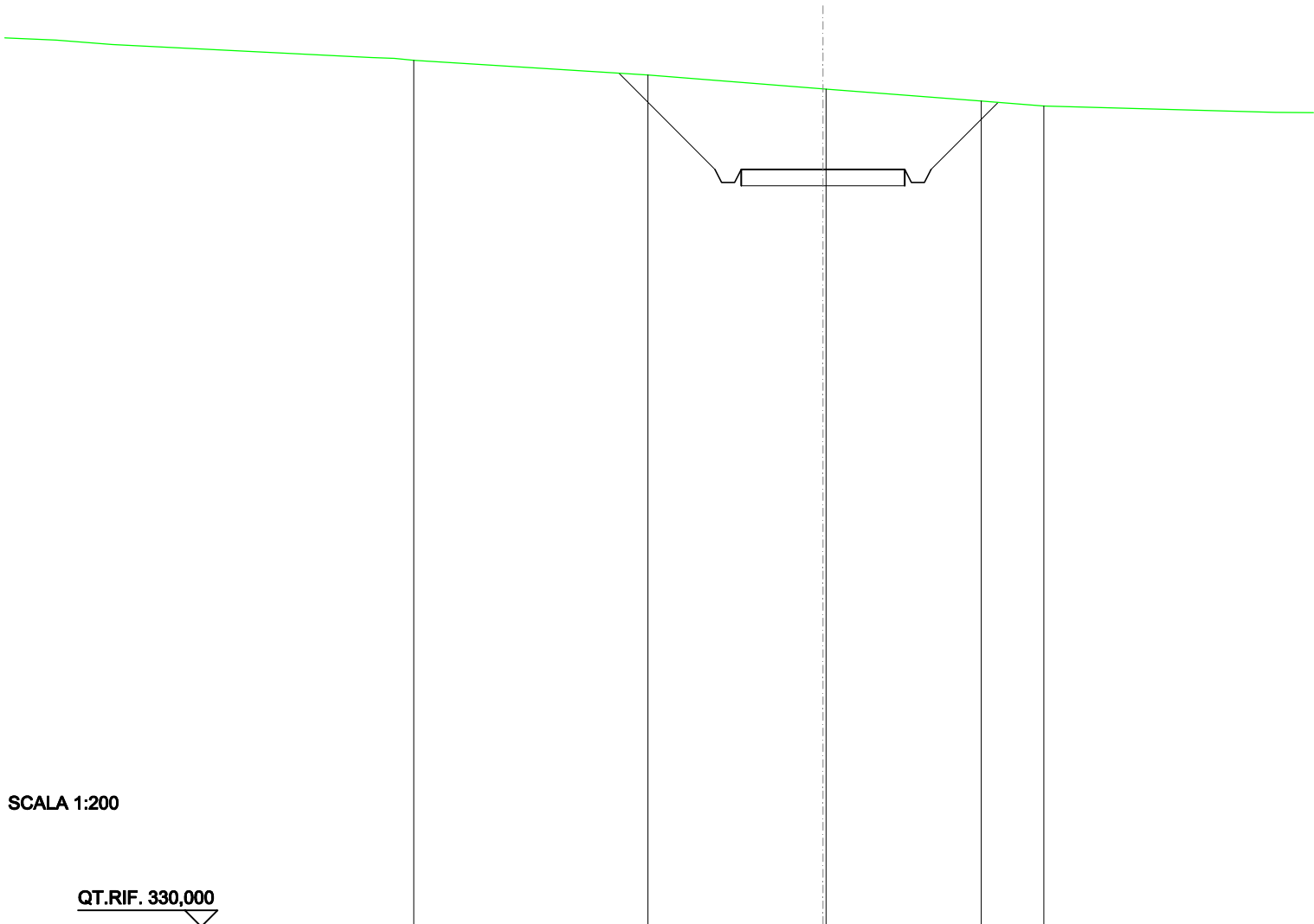

SCALA 1:200

QT.RIF. 330,000

QUOTE TERRENO		356,04		355,62 355,61		355,24		355,09
DIST.PARZIALI TERRENO			5,35		4,74		1,92	
QUOTE PROGETTO		356,10	353,15 352,75 352,75 353,15	353,15	353,15 352,75 352,75 353,15	355,20		
DIST. PARZIALI PROGETTO		2,94		5,00		2,05		



<b>SCAVI E BONIFICHE</b>	
FOSSO	2,668 m <sup>2</sup>
<b>SOVRASTRUTTURA STRADALE</b>	
CASSONETTO	5,000 m
<b>MANUFATTI</b>	
SCAVO PER PIATTAFORMA	9,389 m <sup>2</sup>
SCAVO PER PARETI TRINCEA	2,473 m <sup>2</sup>
<b>SOVRASTRUTTURA FERROVIARIA</b>	
AREA DI SCAVO	9,464 m

SEZIONE N.: 20  
 QT. PROGETTO: 361,694  
 DIST.PROG.: 475,000  
 DIST.PREC.: 25,000  
 DIST.SUCC.: 25,000

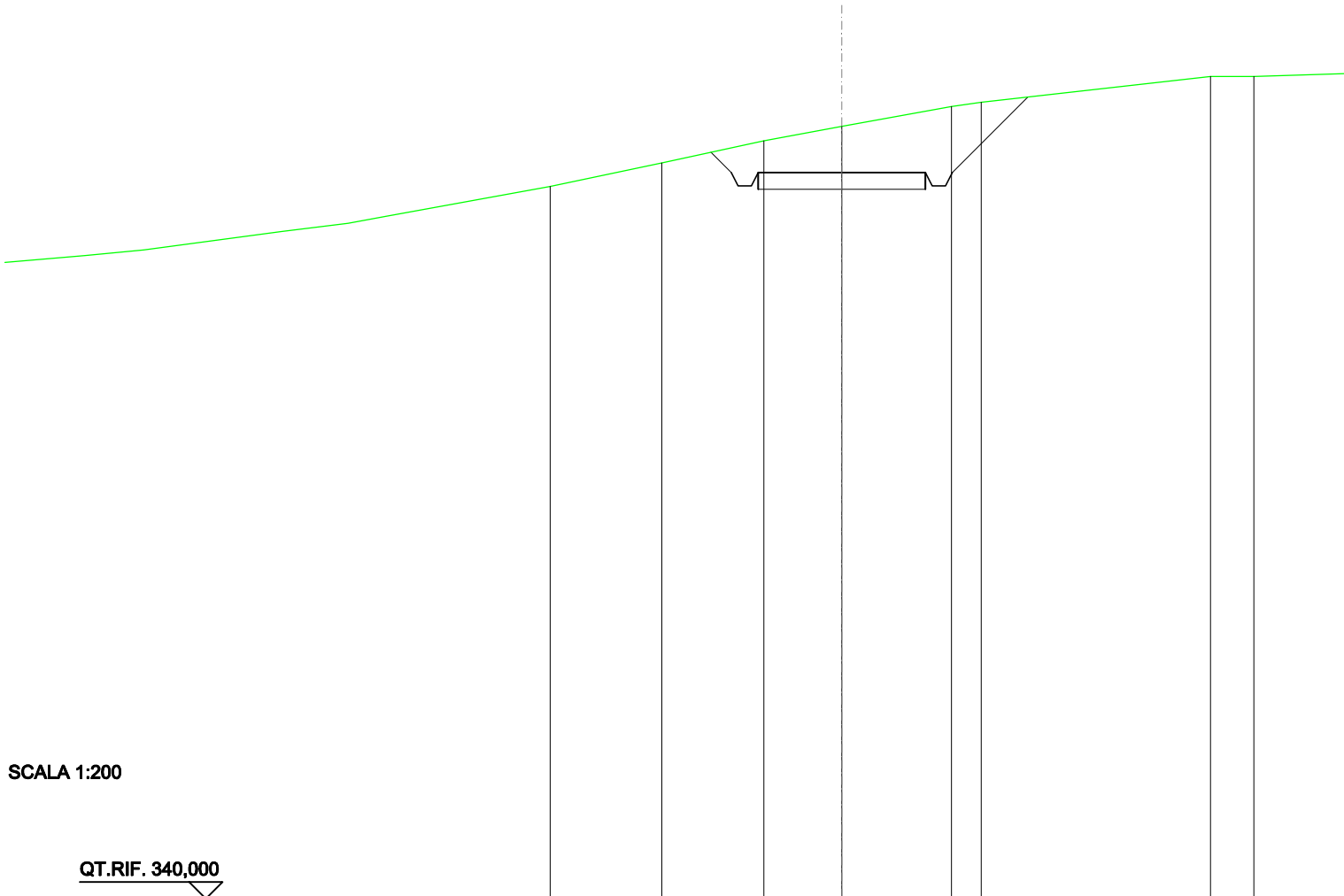

SCALA 1:200

QT.RIF. 340,000

QUOTE TERRENO	361,28	361,98	362,65	363,07	363,67	363,79	364,57
DIST.PARZIALI TERRENO	3,33	3,05	2,33	3,27	0,90	6,85	
QUOTE PROGETTO			362,30	361,69	361,69	361,29	363,95
DIST. PARZIALI PROGETTO			0,61	5,00		2,26	

<b>RILEVATI</b>	
RILEVATO	1,472 m <sup>2</sup>
<b>SOVRASTRUTTURA STRADALE</b>	
CASSONETTO	5,000 m
<b>MANUFATTI</b>	
RILEVATO PER SCARPATE	2,129 m <sup>2</sup>

SEZIONE N.: 21  
 QT. PROGETTO: 365,113  
 DIST.PROG.: 500,000  
 DIST.PREC.: 25,000  
 DIST.SUCC.: 25,000

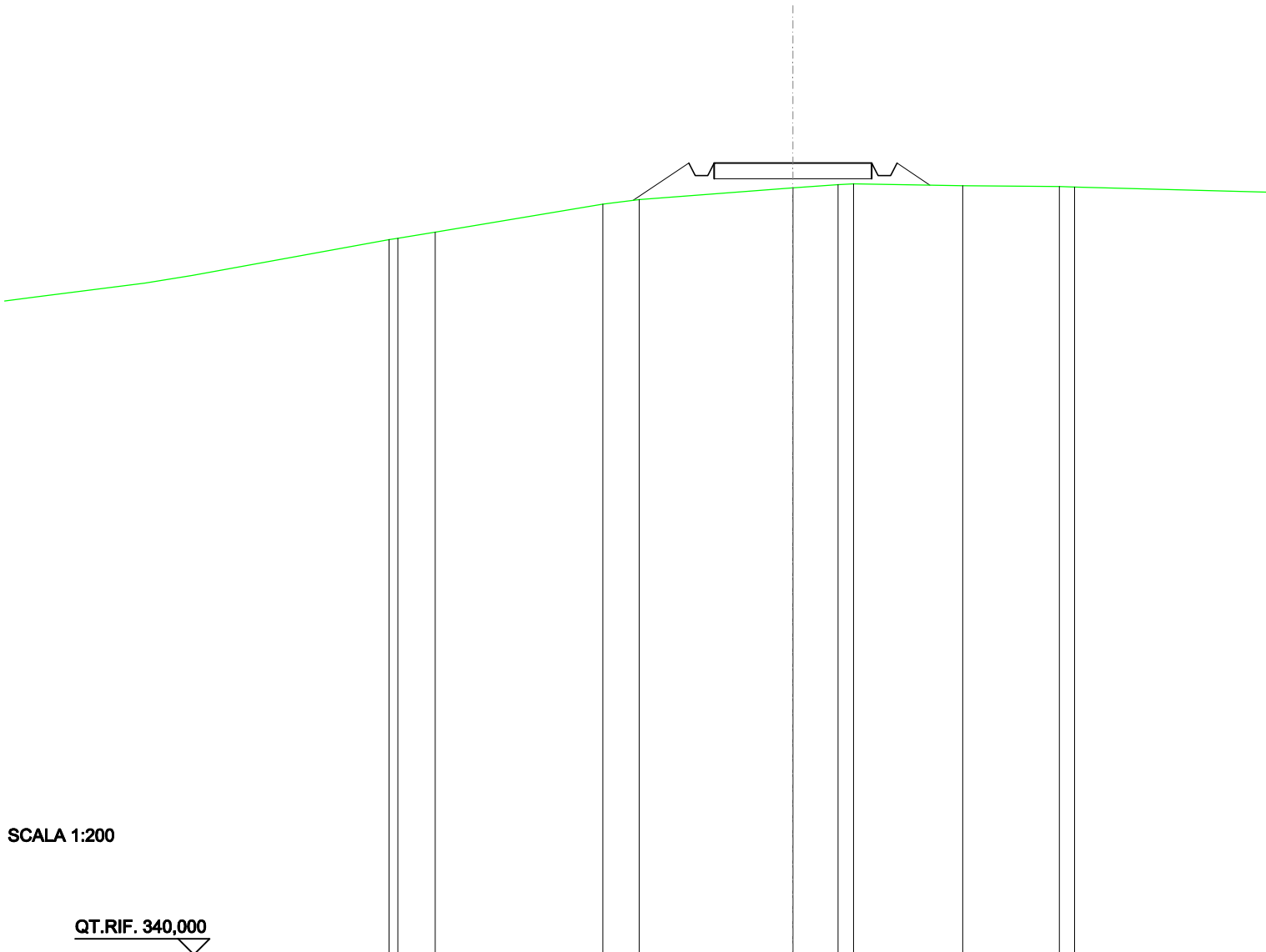

SCALA 1:200

QT.RIF. 340,000

QUOTE TERRENO	362,92	363,81	363,96	364,32	364,43	364,46	364,40	364,37	364,35
DIST.PARZIALI TERRENO	5,32	1,14	4,88	1,43	0,49	3,47	3,06		
QUOTE PROGETTO		363,93	365,11	364,71	364,71	365,11	364,71	365,11	364,41
DIST. PARZIALI PROGETTO		1,77	5,00			1,06			

<b>RILEVATI</b>	
RILEVATO	9,357 m <sup>2</sup>
<b>SOVRASTRUTTURA STRADALE</b>	
CASSONETTO	5,000 m
<b>MANUFATTI</b>	
RILEVATO PER SCARPATE	11,714 m <sup>2</sup>

SEZIONE N.: 22  
 QT. PROGETTO: 367,751  
 DIST.PROG.: 525,000  
 DIST.PREC.: 25,000  
 DIST.SUCC.: 25,000

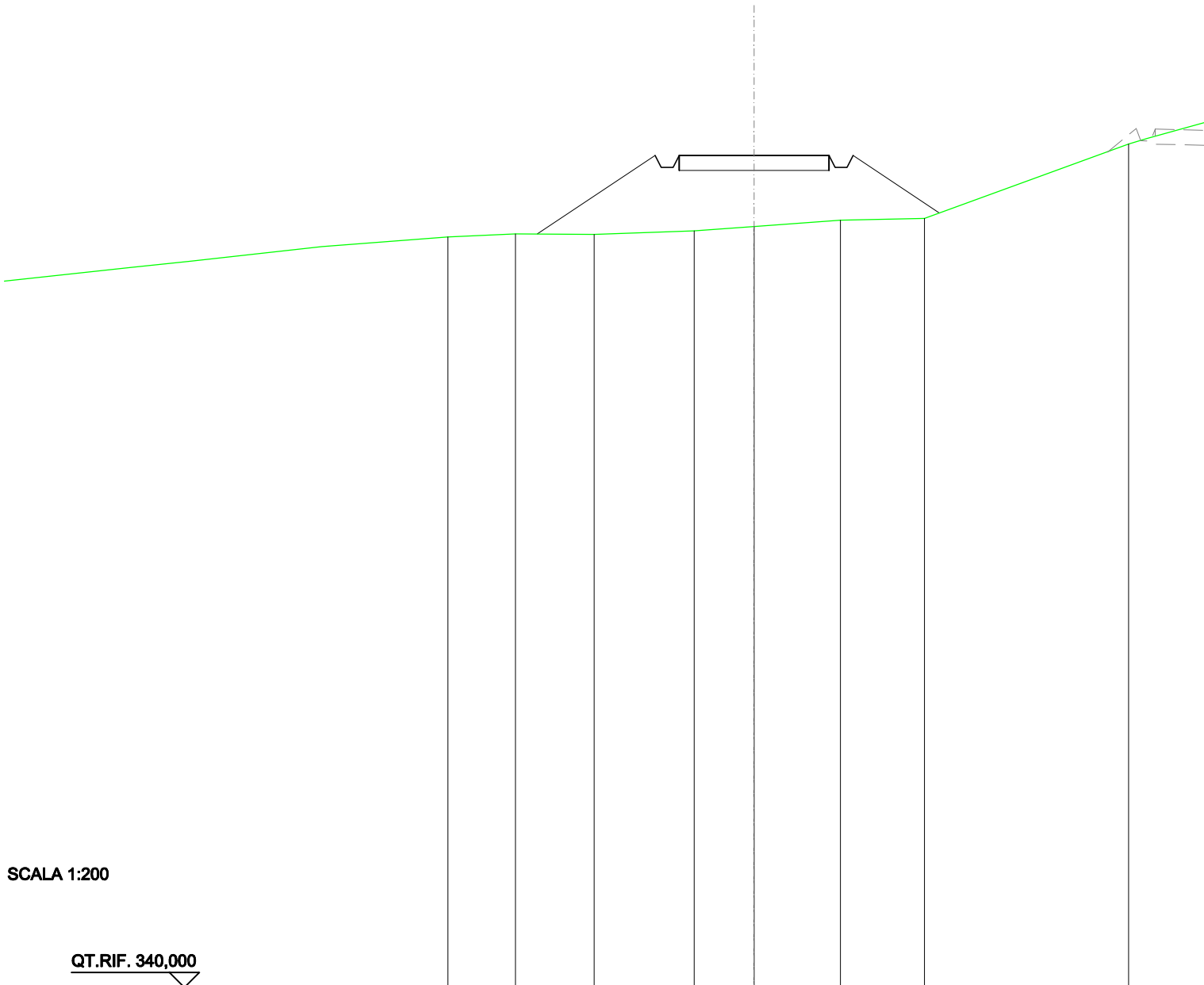

SCALA 1:200

QT.RIF. 340,000

QUOTE TERRENO	365,03	365,13	365,12	365,23	365,38	365,59	365,65
DIST.PARZIALI TERRENO	2,25	2,62	3,34	2,00	2,88	2,81	
QUOTE PROGETTO		365,13		367,75 367,35 367,35 367,75	367,75	367,75 367,35 367,35 367,75	365,83
DIST. PARZIALI PROGETTO			3,93		5,00		2,88

RILEVATI	
RILEVATO	7,614 m <sup>2</sup>
SOVRASTRUTTURA STRADALE	
CASSONETTO	5,000 m
MANUFATTI	
RILEVATO PER SCARPATE	7,129 m <sup>2</sup>

SEZIONE N.: 23  
 QT. PROGETTO: 369,608  
 DIST.PROG.: 550,000  
 DIST.PREC.: 25,000  
 DIST.SUCC.: 25,000

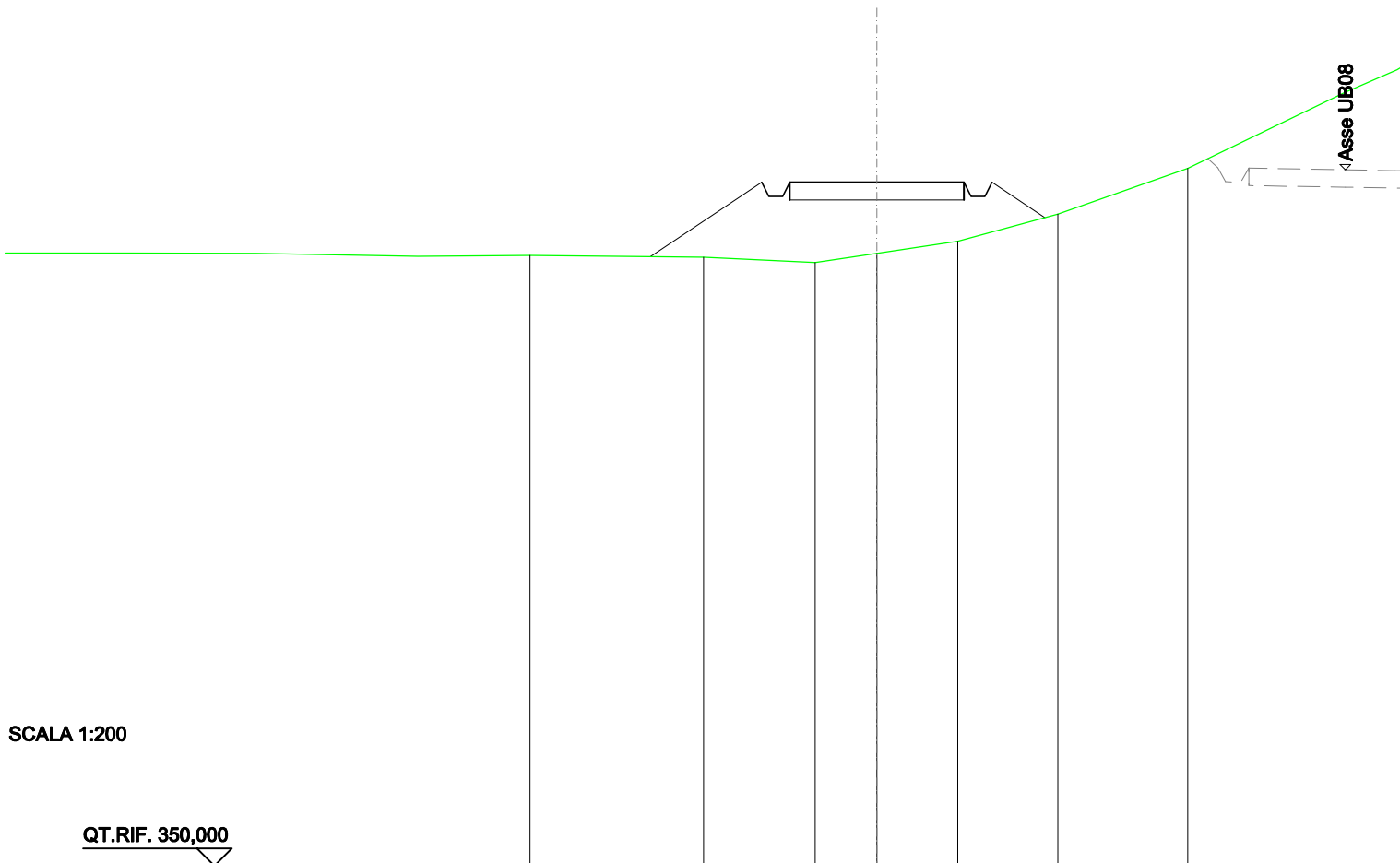

SCALA 1:200

QT.RIF. 350,000

QUOTE TERRENO	367,52	367,46	367,31	367,57	367,92	368,70	370,01
DIST.PARZIALI TERRENO	4,98	3,20	1,77	2,32	2,87	3,72	
QUOTE PROGETTO	367,48	369,61	369,21	369,61	369,61	369,61	368,60
DIST. PARZIALI PROGETTO	3,19	3,19	3,19	5,00	3,19	1,52	





RILEVATI	
RILEVATO	0,513 m <sup>2</sup>
SOVRASTRUTTURA STRADALE	
CASSONETTO	5,000 m
MANUFATTI	
RILEVATO PER SCARPATE	0,982 m <sup>2</sup>

SEZIONE N.: 25  
 QT. PROGETTO: 371,692  
 DIST.PROG.: 600,000  
 DIST.PREC.: 25,000  
 DIST.SUCC.: 25,000

SCALA 1:200

QT.RIF. 352,408

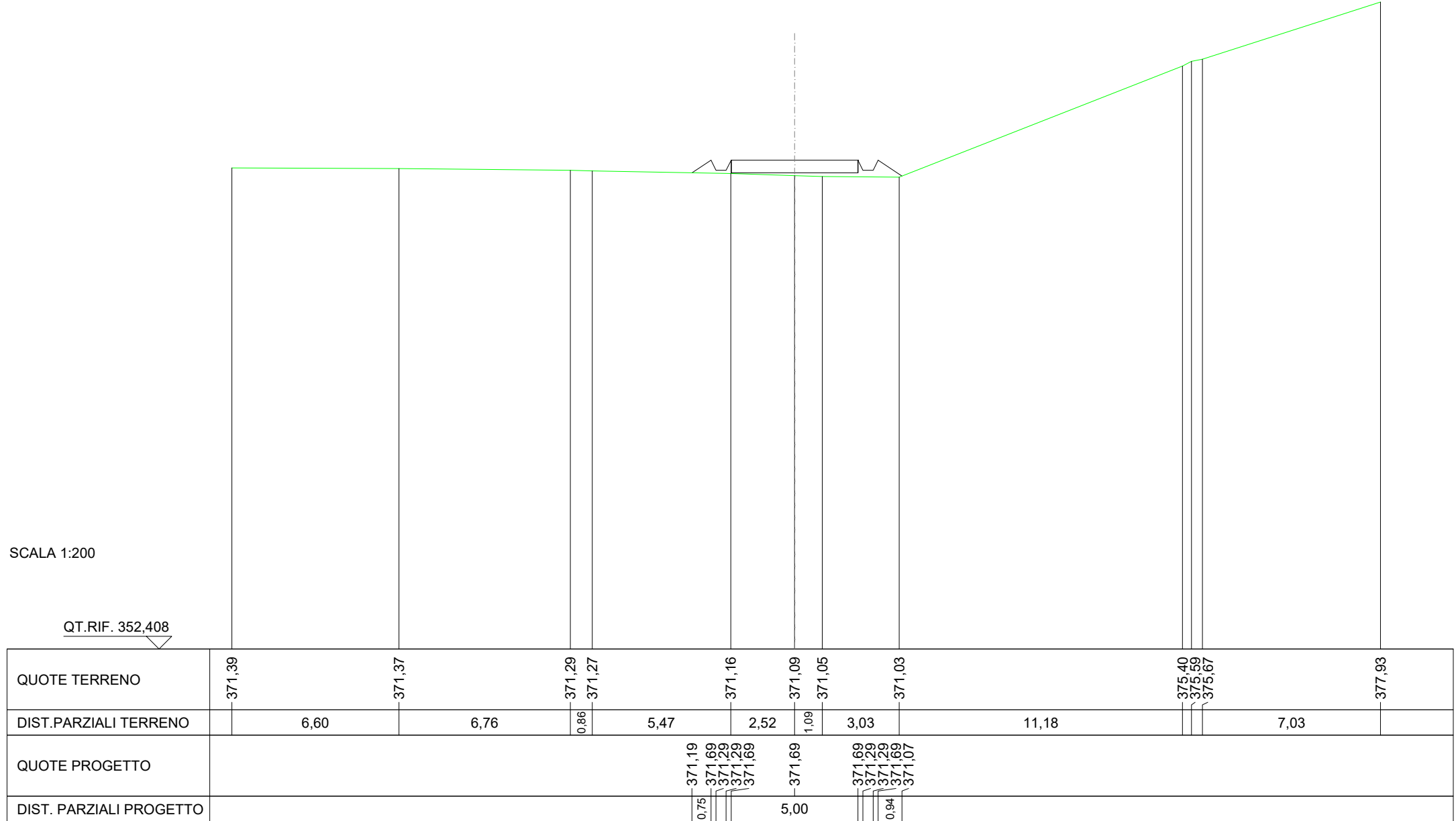

<b>RILEVATI</b>	
RILEVATO	2,032 m <sup>2</sup>
<b>SOVRASTRUTTURA STRADALE</b>	
CASSONETTO	5,000 m
<b>MANUFATTI</b>	
RILEVATO PER SCARPATE	2,280 m <sup>2</sup>

SEZIONE N.: 26  
 QT. PROGETTO: 372,653  
 DIST.PROG.: 625,000  
 DIST.PREC.: 25,000  
 DIST.SUCC.: 25,000

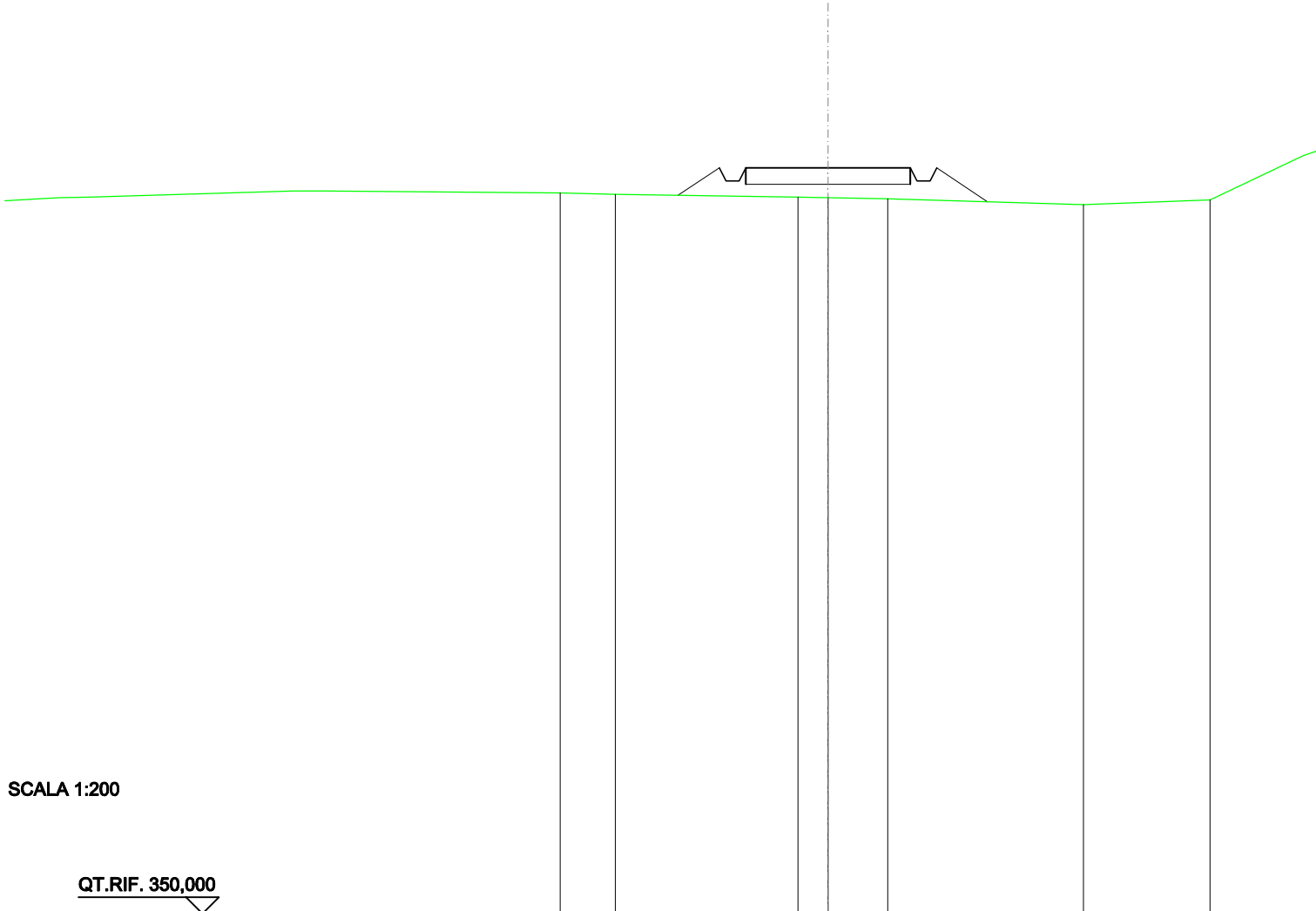

SCALA 1:200

QT.RIF. 350,000

QUOTE TERRENO	371,89	371,85		371,77	371,75	371,71		371,53	371,68
DIST.PARZIALI TERRENO	1,67		5,55	0,92	1,81		5,95		3,84
QUOTE PROGETTO			371,82	372,65	372,25	372,25	372,65	372,65	371,62
DIST. PARZIALI PROGETTO			1,25				5,00		1,55

RILEVATI	
RILEVATO	0,712 m <sup>2</sup>
SOVRASTRUTTURA STRADALE	
CASSONETTO	5,000 m
MANUFATTI	
RILEVATO PER SCARPATE	1,244 m <sup>2</sup>

SEZIONE N.: 27  
 QT. PROGETTO: 373,613  
 DIST.PROG.: 650,000  
 DIST.PREC.: 25,000  
 DIST.SUCC.: 25,000

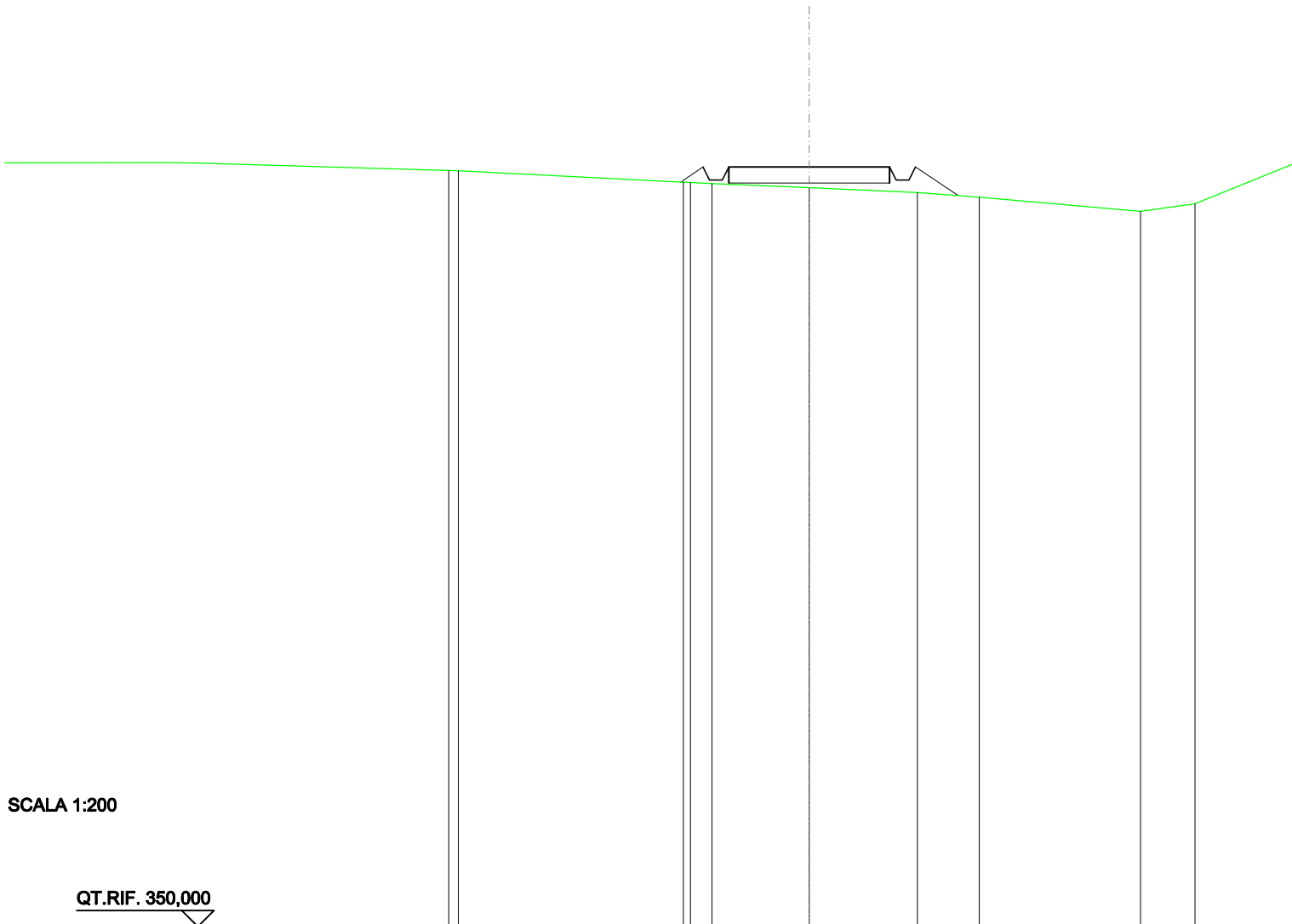

SCALA 1:200

QT.RIF. 350,000

QUOTE TERRENO	373,50 373,50		373,14 373,14 373,10	372,97		372,82	372,67		372,24	372,47
DIST.PARZIALI TERRENO		6,99	0,67	3,02	3,36	1,92	5,02		1,69	
QUOTE PROGETTO			373,15 373,61 373,21 373,21 373,61	373,61		373,61 373,21 373,61	372,72			
DIST. PARZIALI PROGETTO			0,70	5,00		1,33				

<b>SCAVI E BONIFICHE</b>	
FOSSO	0,067 m <sup>2</sup>
<b>RILEVATI</b>	
RILEVATO	0,344 m <sup>2</sup>
<b>SOVRASTRUTTURA STRADALE</b>	
CASSONETTO	5,000 m
<b>MANUFATTI</b>	
SCAVO PER PIATTAFORMA	0,232 m <sup>2</sup>
RILEVATO PER SCARPATE	1,022 m <sup>2</sup>
<b>SOVRASTRUTTURA FERROVIARIA</b>	
AREA DI SCAVO	2,794 m

SEZIONE N.: 28  
 QT. PROGETTO: 374,909  
 DIST.PROG.: 675,000  
 DIST.PREC.: 25,000  
 DIST.SUCC.: 25,000

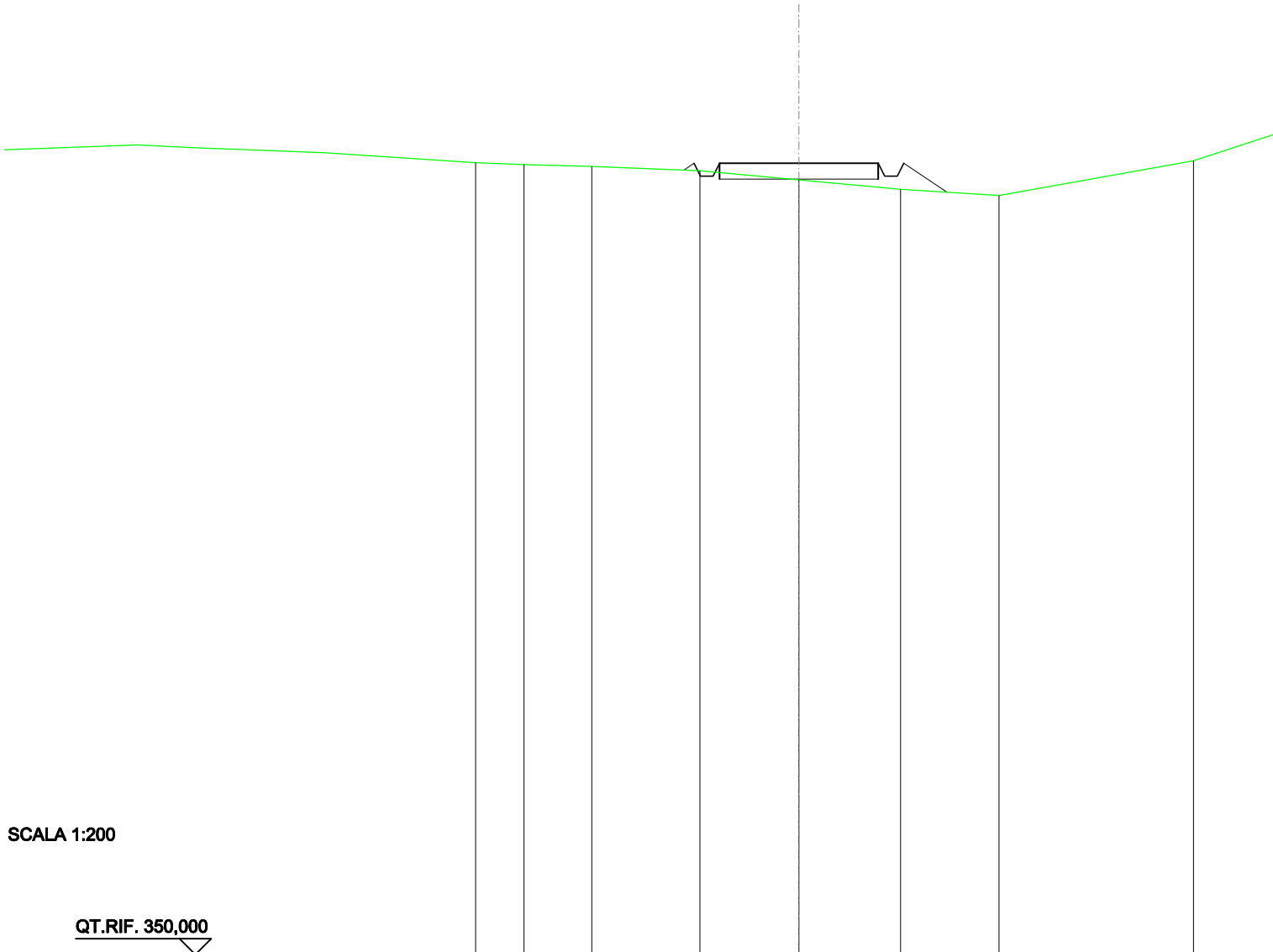

SCALA 1:200

QT.RIF. 350,000

QUOTE TERRENO	374,93	374,87	374,81	374,67	374,39	374,09	373,89
DIST.PARZIALI TERRENO	1,53	2,13	3,40	3,12	3,20	3,10	
QUOTE PROGETTO				374,69 374,91 374,51 374,51 374,91	374,91	374,91 374,51 374,51 374,91	374,00
DIST. PARZIALI PROGETTO					5,00	1,36	

SCAVI E BONIFICHE	
FOSSO	1,302 m <sup>2</sup>
SOVRASTRUTTURA STRADALE	
CASSONETTO	5,000 m
MANUFATTI	
SCAVO PER PIATTAFORMA	5,222 m <sup>2</sup>
SCAVO PER PARETI TRINCEA	0,304 m <sup>2</sup>
SOVRASTRUTTURA FERROVIARIA	
AREA DI SCAVO	7,647 m

SEZIONE N.: 29  
 QT. PROGETTO: 376,985  
 DIST.PROG.: 700,000  
 DIST.PREC.: 25,000  
 DIST.SUCC.: 25,000

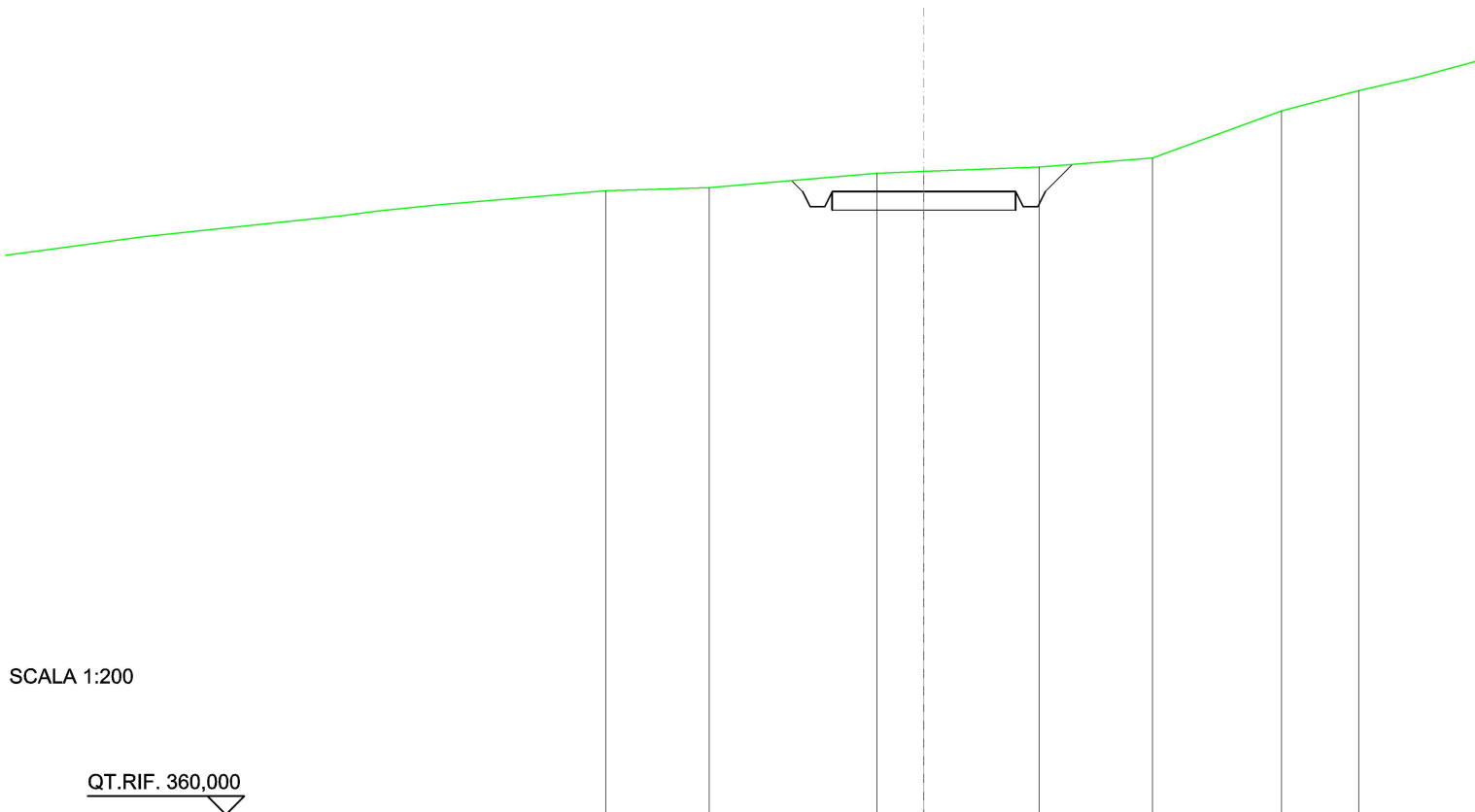

SCALA 1:200

QT.RIF. 360,000

QUOTE TERRENO	377,01	377,10	377,49	377,54	377,66	377,90	379,18	379,73
DIST.PARZIALI TERRENO	2,81	4,57	1,28	3,14	3,08	3,52	2,10	
QUOTE PROGETTO			377,29 376,98 376,58 376,58 376,98	376,98	376,98 376,58 376,58 376,98 377,73			
DIST. PARZIALI PROGETTO				5,00	0,74			

<b>SCAVI E BONIFICHE</b>	
FOSSO	0,068 m <sup>2</sup>
<b>RILEVATI</b>	
RILEVATO	2,700 m <sup>2</sup>
<b>SOVRASTRUTTURA STRADALE</b>	
CASSONETTO	5,000 m
<b>MANUFATTI</b>	
SCAVO PER PIATTAFORMA	0,021 m <sup>2</sup>
RILEVATO PER SCARPATE	3,413 m <sup>2</sup>
<b>SOVRASTRUTTURA FERROVIARIA</b>	
AREA DI SCAVO	0,922 m

SEZIONE N.: 30  
 QT. PROGETTO: 379,841  
 DIST.PROG.: 725,000  
 DIST.PREC.: 25,000  
 DIST.SUCC.: 25,000

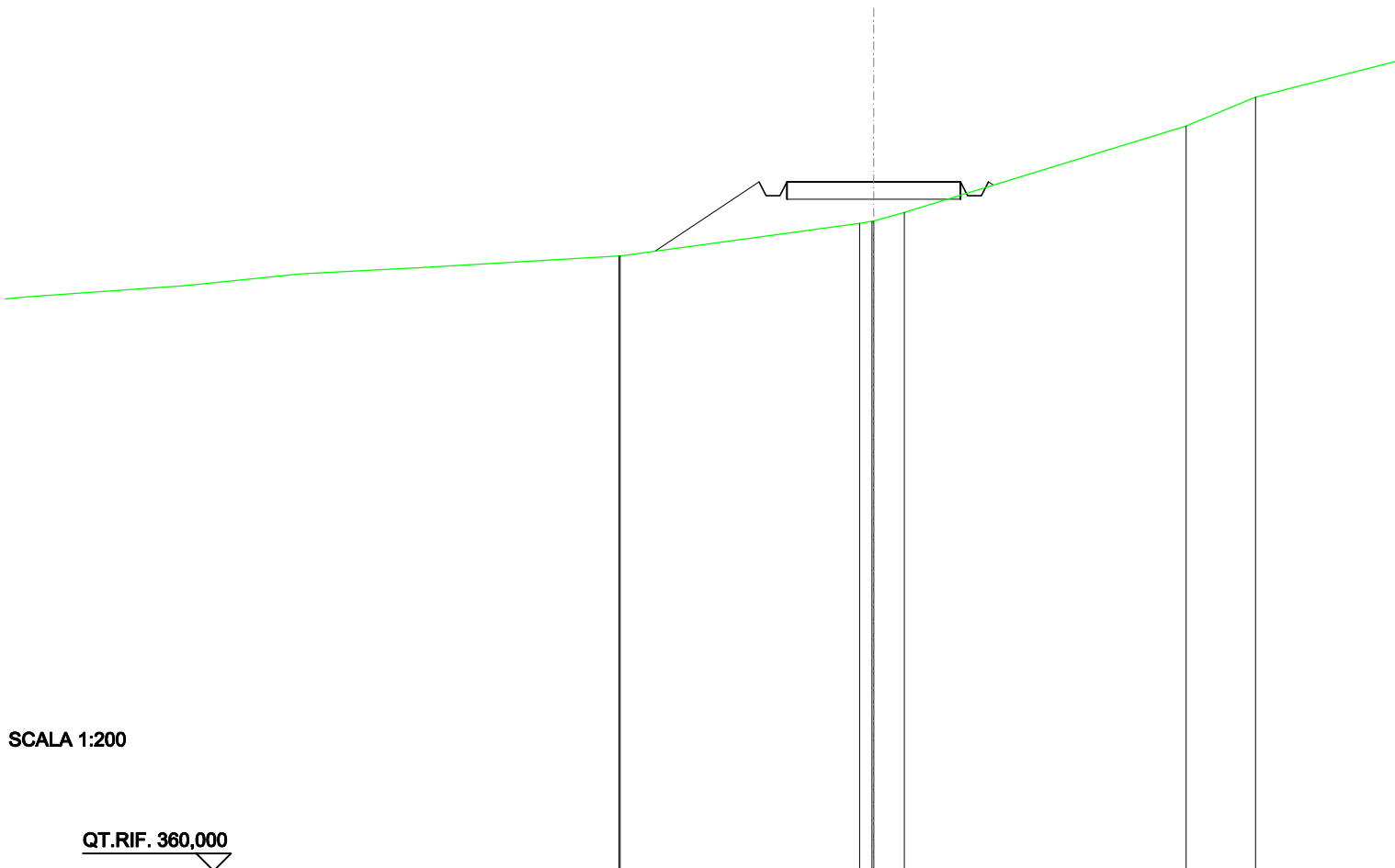

SCALA 1:200

QT.RIF. 360,000

QUOTE TERRENO		377,70 377,71		378,65 378,70 378,72 378,96		381,45	382,28
DIST.PARZIALI TERRENO			6,89	0,88	8,11	1,99	
QUOTE PROGETTO		377,84	379,84 379,44 379,44 379,84	379,84	379,84 379,44 379,44 379,84 379,75		
DIST. PARZIALI PROGETTO			3,00	5,00			

<b>SCAVI E BONIFICHE</b>	
FOSSO	1,143 m <sup>2</sup>
<b>RILEVATI</b>	
RILEVATO	0,213 m <sup>2</sup>
<b>SOVRASTRUTTURA STRADALE</b>	
CASSONETTO	5,000 m
<b>MANUFATTI</b>	
SCAVO PER PIATTAFORMA	2,986 m <sup>2</sup>
SCAVO PER PARETI TRINCEA	1,220 m <sup>2</sup>
RILEVATO PER SCARPATE	3,159 m <sup>2</sup>
<b>SOVRASTRUTTURA FERROVIARIA</b>	
AREA DI SCAVO	6,678 m

SEZIONE N.: 31  
 QT. PROGETTO: 383,363  
 DIST.PROG.: 750,000  
 DIST.PREC.: 25,000  
 DIST.SUCC.: 25,000

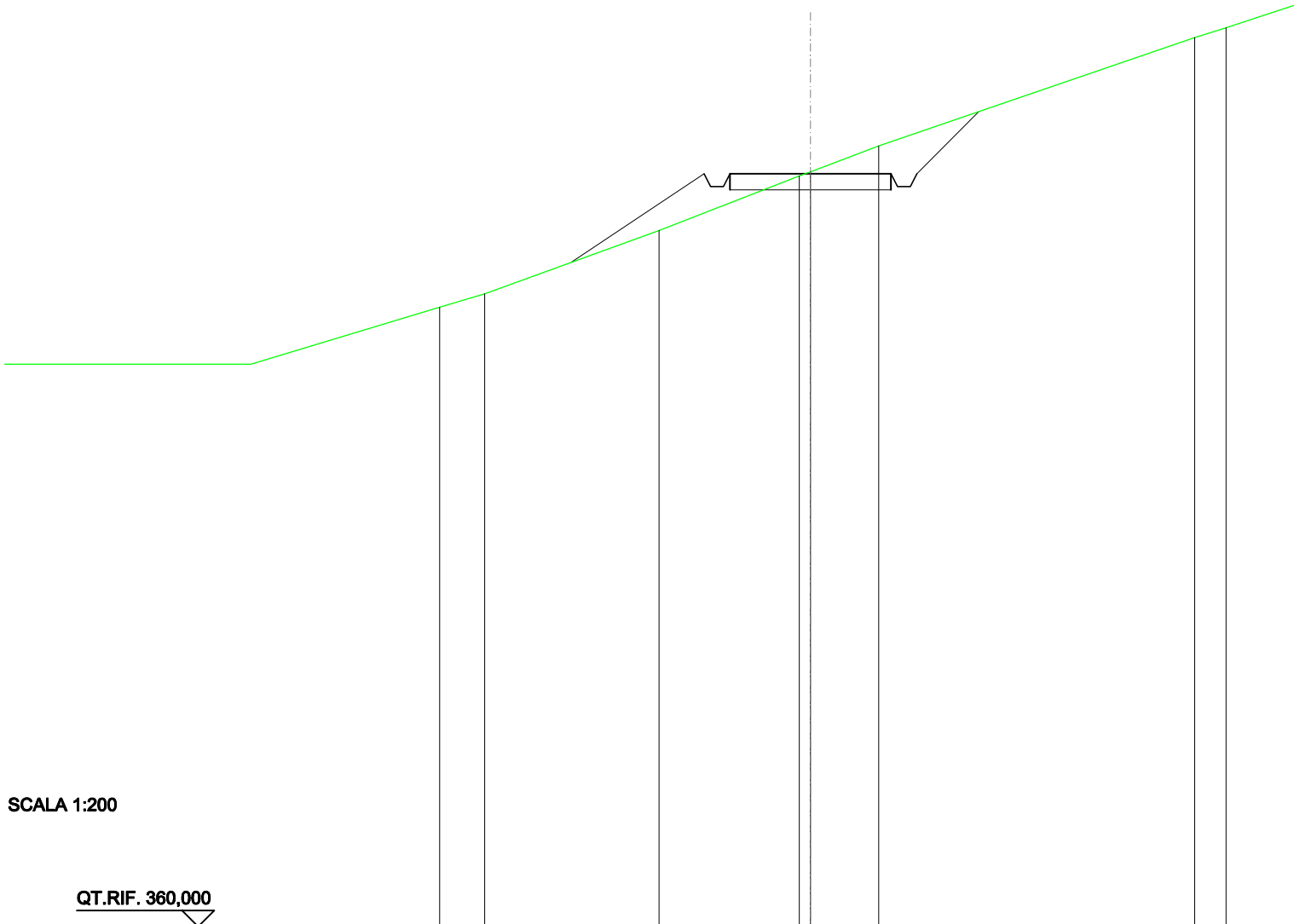

SCALA 1:200

QT.RIF. 360,000

QUOTE TERRENO	379,23	379,64		381,61		383,29	383,42	384,22		387,58
DIST.PARZIALI TERRENO	1,40		5,41		4,35		2,12		9,80	
QUOTE PROGETTO			380,62		383,36	382,96	382,96	383,36	383,36	385,29
DIST. PARZIALI PROGETTO				4,12			5,00		1,93	



<b>SCAVI E BONIFICHE</b>	
FOSSO	0,753 m <sup>2</sup>
<b>RILEVATI</b>	
RILEVATO	0,241 m <sup>2</sup>
<b>SOVRASTRUTTURA STRADALE</b>	
CASSONETTO	5,000 m
<b>MANUFATTI</b>	
SCAVO PER PIATTAFORMA	1,877 m <sup>2</sup>
SCAVO PER PARETI TRINCEA	0,394 m <sup>2</sup>
RILEVATO PER SCARPATE	1,898 m <sup>2</sup>
<b>SOVRASTRUTTURA FERROVIARIA</b>	
AREA DI SCAVO	5,479 m

SEZIONE N.: 32  
 QT. PROGETTO: 386,966  
 DIST.PROG.: 775,000  
 DIST.PREC.: 25,000  
 DIST.SUCC.: 25,000

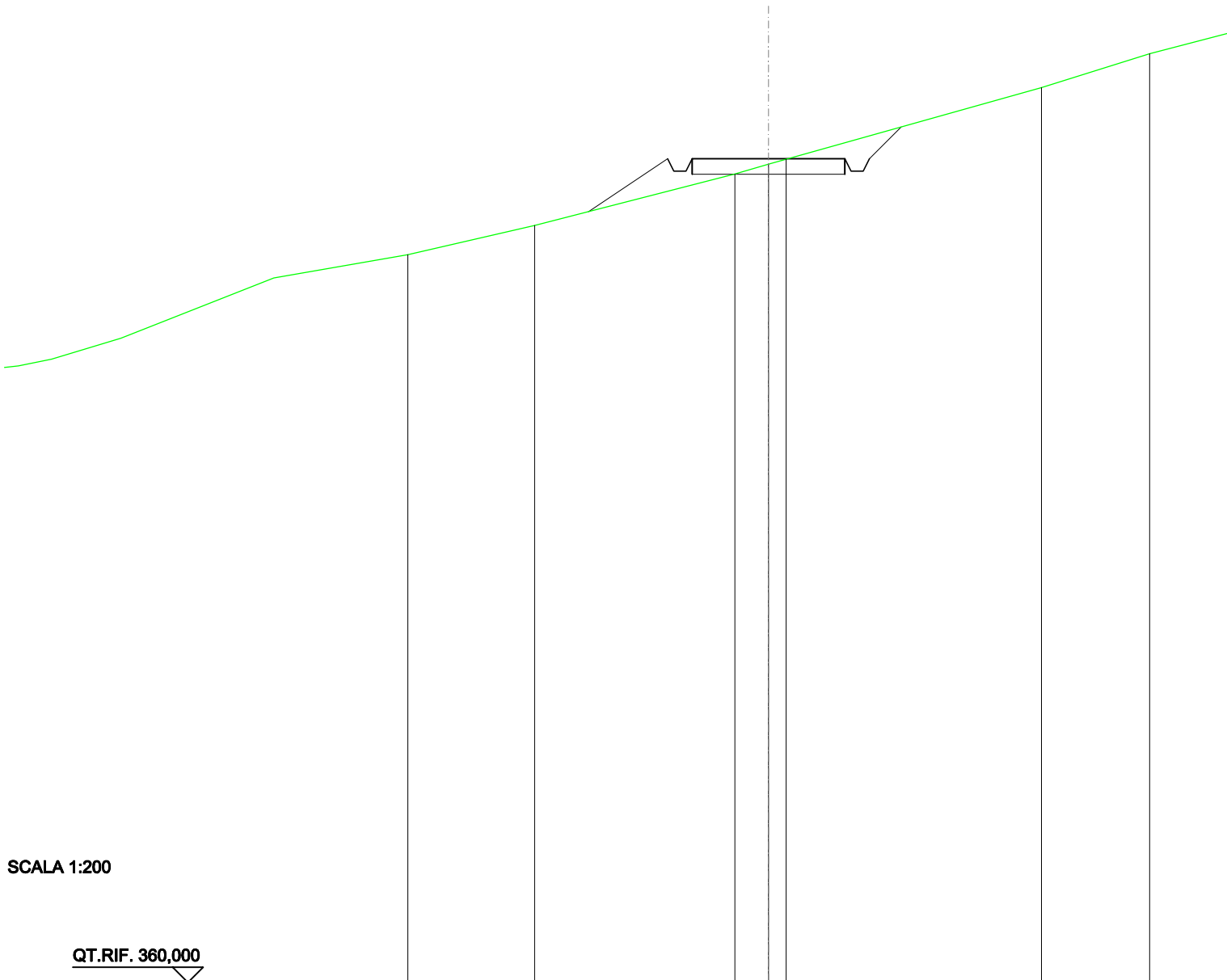

SCALA 1:200

QT.RIF. 360,000

QUOTE TERRENO	383,83	384,78		386,47	386,79	386,95	389,30
DIST.PARZIALI TERRENO		4,15	6,56	1,10	0,57	8,36	
QUOTE PROGETTO		385,24	386,97	386,57	386,57	386,97	388,01
DIST. PARZIALI PROGETTO			2,59		5,00	1,05	

<b>SCAVI E BONIFICHE</b>	
FOSSO	0,932 m <sup>2</sup>
<b>SOVRASTRUTTURA STRADALE</b>	
CASSONETTO	5,000 m
<b>MANUFATTI</b>	
SCAVO PER PIATTAFORMA	4,116 m <sup>2</sup>
SCAVO PER PARETI TRINCEA	0,475 m <sup>2</sup>
RILEVATO PER SCARPATE	0,290 m <sup>2</sup>
<b>SOVRASTRUTTURA FERROVIARIA</b>	
AREA DI SCAVO	7,316 m

SEZIONE N.: 33  
 QT. PROGETTO: 390,568  
 DIST.PROG.: 800,000  
 DIST.PREC.: 25,000  
 DIST.SUCC.: 25,000

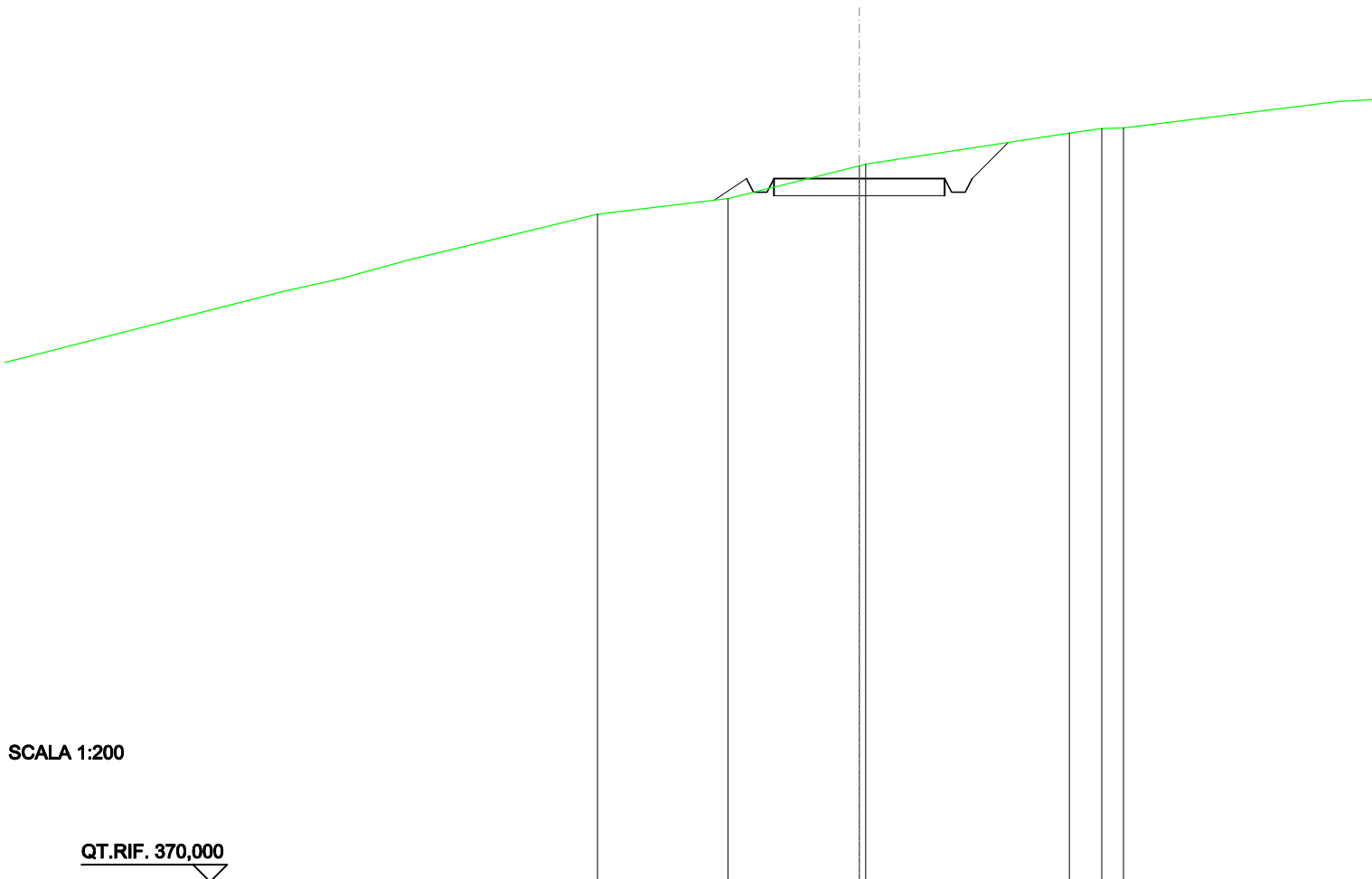

SCALA 1:200

QT.RIF. 370,000

QUOTE TERRENO	389,53	389,98	390,94	390,99	391,90	392,03	392,05
DIST.PARZIALI TERRENO		3,81	3,85		5,96	0,95	0,63
QUOTE PROGETTO		389,93	390,57	390,57	390,57	390,57	391,63
DIST. PARZIALI PROGETTO		0,95	0,95	5,00	0,95	1,06	

<b>RILEVATI</b>	
RILEVATO	7,793 m <sup>2</sup>
<b>SOVRASTRUTTURA STRADALE</b>	
CASSONETTO	5,000 m
<b>MANUFATTI</b>	
RILEVATO PER SCARPATE	11,217 m <sup>2</sup>

SEZIONE N.: 34  
 QT. PROGETTO: 394,170  
 DIST.PROG.: 825,000  
 DIST.PREC.: 25,000  
 DIST.SUCC.: 25,000

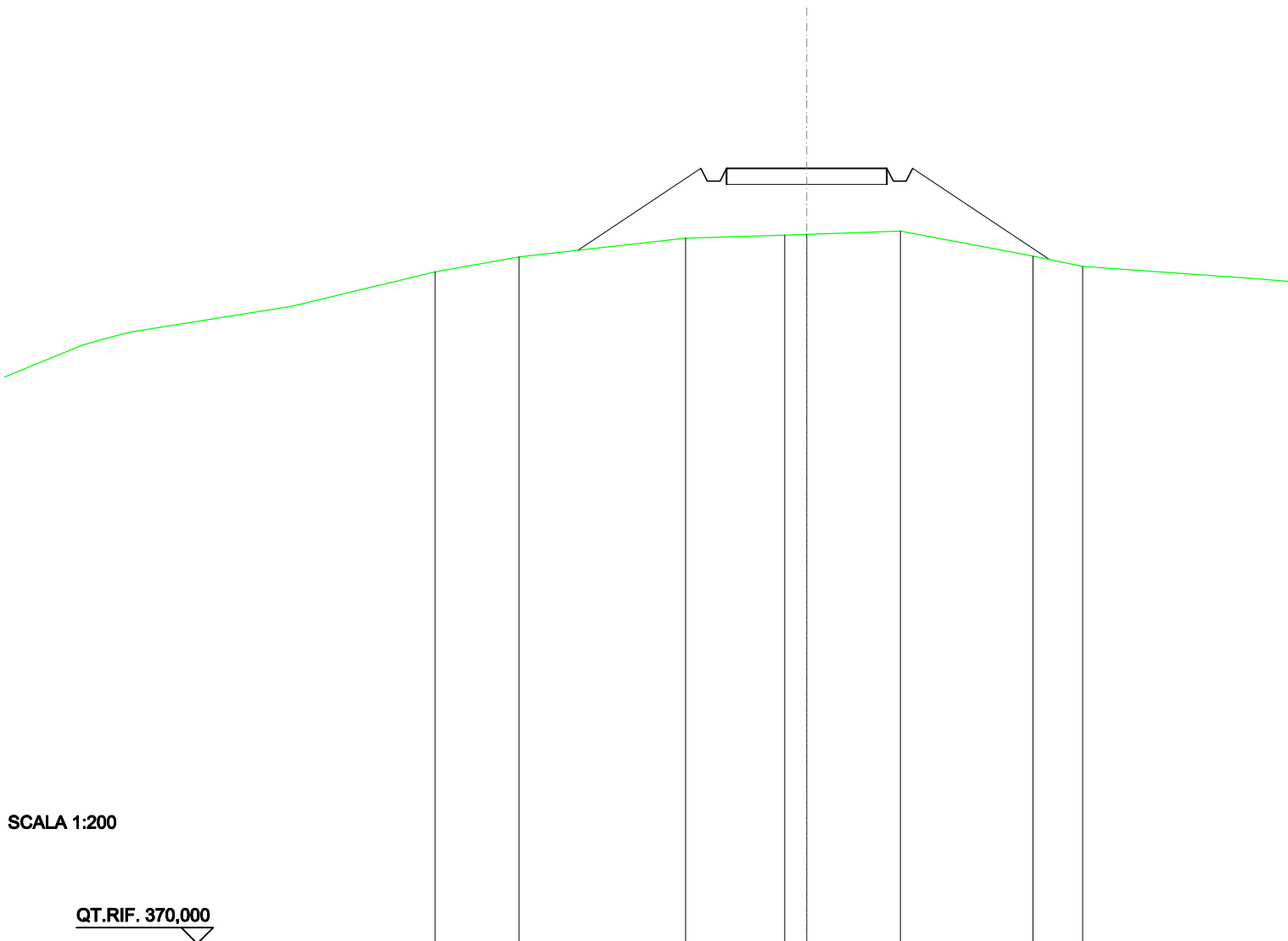

SCALA 1:200

QT.RIF. 370,000

QUOTE TERRENO	390,94	391,41		391,99	392,09	392,11	392,21	391,43	391,11
DIST.PARZIALI TERRENO		2,61	5,19	3,09	0,88	2,92	4,13	1,55	
QUOTE PROGETTO			391,61	394,17	393,77	393,77	394,17	391,33	
DIST. PARZIALI PROGETTO			3,84		5,00		4,26		

RILEVATI	
RILEVATO	14,032 m <sup>2</sup>
SOVRASTRUTTURA STRADALE	
CASSONETTO	5,000 m
MANUFATTI	
RILEVATO PER SCARPATE	34,062 m <sup>2</sup>

SEZIONE N.: 35  
 QT. PROGETTO: 397,773  
 DIST.PROG.: 850,000  
 DIST.PREC.: 25,000  
 DIST.SUCC.: 25,000

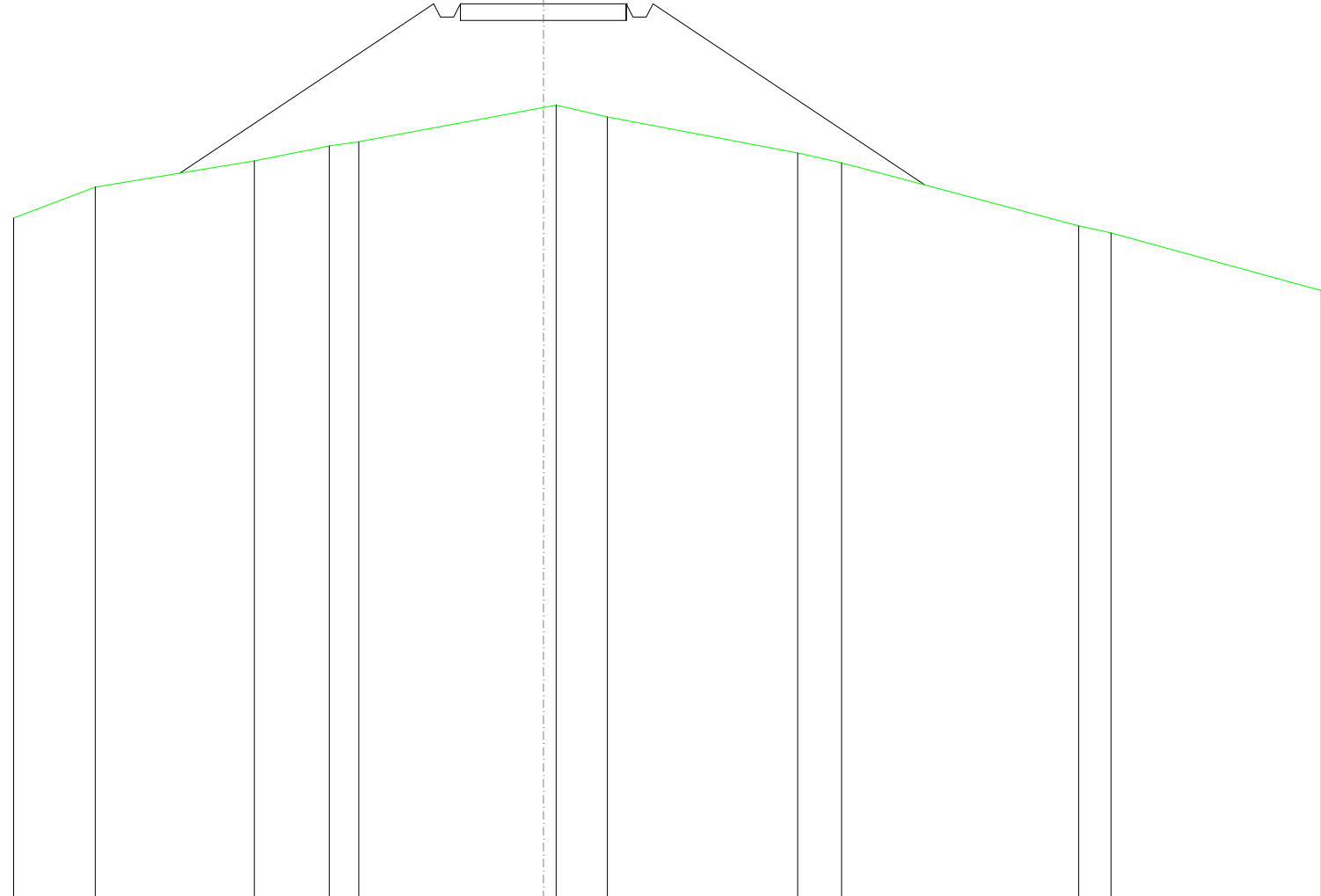

SCALA 1:200

QT.RIF. 370,774

QUOTE TERRENO	391,32	392,25		393,04	393,49	393,62		394,65	394,72	394,37		393,28	392,98		391,09	390,87		389,13
DIST.PARZIALI TERRENO	2,45	4,79		2,25	0,89		5,55	1,55		5,73		1,32	7,13		0,98		6,33	
QUOTE PROGETTO			392,67				397,77	397,77		397,77				392,32				
DIST. PARZIALI PROGETTO						7,65		5,00				8,18						

RILEVATI	
RILEVATO	13,879 m <sup>2</sup>
SOVRASTRUTTURA STRADALE	
CASSONETTO	5,000 m
MANUFATTI	
RILEVATO PER SCARPATE	33,255 m <sup>2</sup>

SEZIONE N.: 36  
 QT. PROGETTO: 401,375  
 DIST.PROG.: 875,000  
 DIST.PREC.: 25,000  
 DIST.SUCC.: 25,000

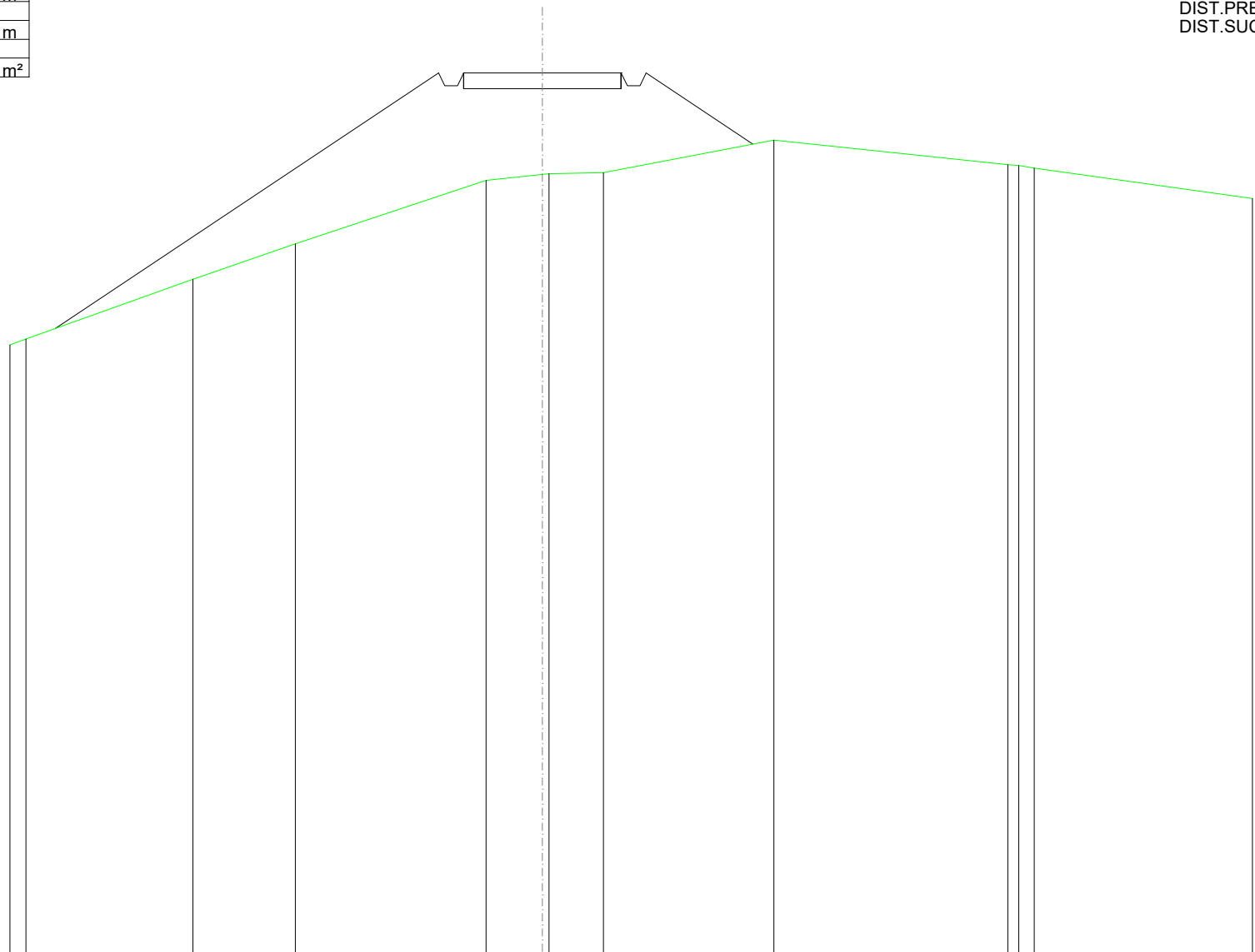

SCALA 1:200

QT.RIF. 372,957

QUOTE TERRENO	392,74 392,92	394,82	395,95	397,96	398,15 398,17	398,21	399,24	398,46 398,44 398,35	397,39	
DIST.PARZIALI TERRENO	0,51	5,30	3,26	6,06	1,79	1,73	5,42	7,43	0,49	6,94
QUOTE PROGETTO	393,26			401,38 400,98 400,98 401,38	401,38	401,38 400,98 400,98 401,38	399,12			
DIST. PARZIALI PROGETTO			12,17		5,00		3,39			

SCAVI E BONIFICHE	
FOSSO	0,129 m <sup>2</sup>
RILEVATI	
RILEVATO	1,170 m <sup>2</sup>
SOVRASTRUTTURA STRADALE	
CASSONETTO	5,000 m
MANUFATTI	
SCAVO PER PIATTAFORMA	0,311 m <sup>2</sup>
RILEVATO PER SCARPATE	4,030 m <sup>2</sup>
SOVRASTRUTTURA FERROVIARIA	
AREA DI SCAVO	2,416 m

SEZIONE N.: 37  
 QT. PROGETTO: 404,977  
 DIST.PROG.: 900,000  
 DIST.PREC.: 25,000  
 DIST.SUCC.: 25,000

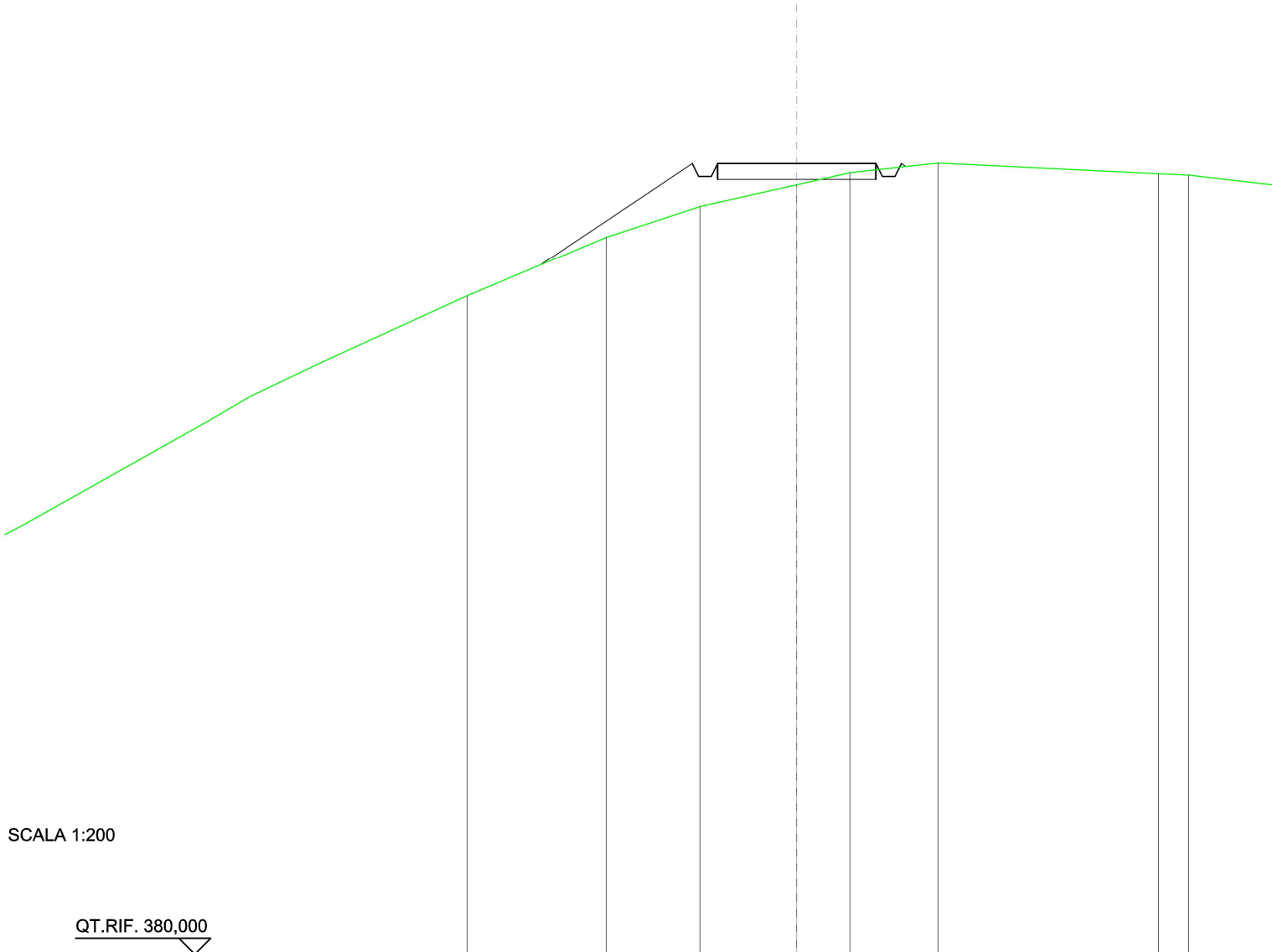

SCALA 1:200

QT.RIF. 380,000

QUOTE TERRENO	400,80	402,65	403,63	404,31	404,69	405,00	404,66
DIST.PARZIALI TERRENO	4,39	2,95	3,06	1,67	2,79	6,96	
QUOTE PROGETTO	401,76	404,98	404,58	404,98	404,98	404,98	404,98
DIST. PARZIALI PROGETTO	4,83		5,00				

<b>SCAVI E BONIFICHE</b>	
FOSSO	3,308 m <sup>2</sup>
<b>SOVRASTRUTTURA STRADALE</b>	
CASSONETTO	5,000 m
<b>MANUFATTI</b>	
SCAVO PER PIATTAFORMA	12,136 m <sup>2</sup>
SCAVO PER PARETI TRINCEA	2,747 m <sup>2</sup>
<b>SOVRASTRUTTURA FERROVIARIA</b>	
AREA DI SCAVO	9,699 m

SEZIONE N.: 38  
 QT. PROGETTO: 408,580  
 DIST.PROG.: 925,000  
 DIST.PREC.: 25,000  
 DIST.SUCC.: 25,000

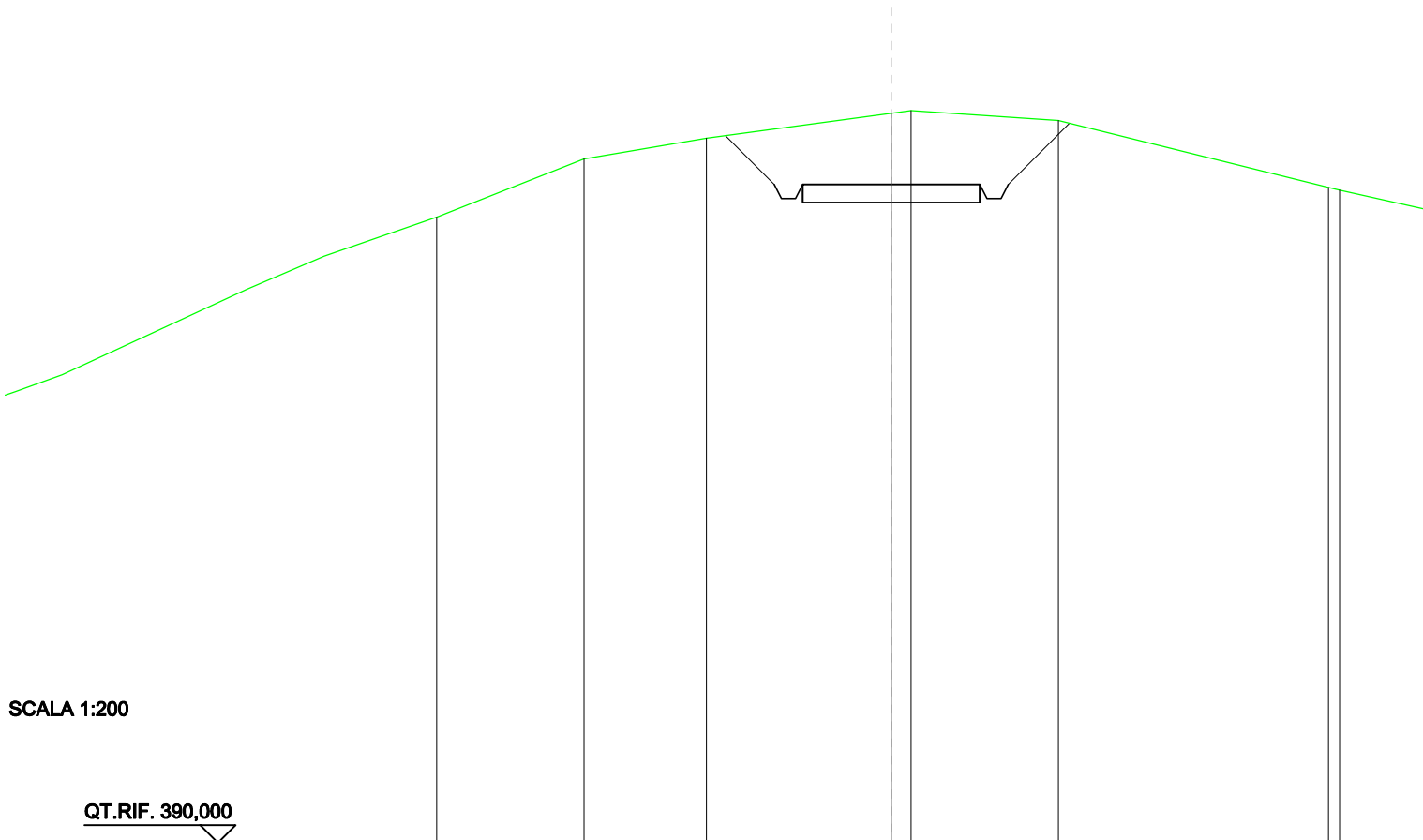

SCALA 1:200

QT.RIF. 390,000

QUOTE TERRENO	409,30	409,88	410,58	410,66	410,38
DIST.PARZIALI TERRENO	3,46	5,21	0,56	4,15	
QUOTE PROGETTO		409,95	408,58	408,58	410,31
DIST. PARZIALI PROGETTO		1,37	5,00	1,73	

<b>SCAVI E BONIFICHE</b>	
FOSSO	3,053 m <sup>2</sup>
<b>SOVRASTRUTTURA STRADALE</b>	
CASSONETTO	5,000 m
<b>MANUFATTI</b>	
SCAVO PER PIATTAFORMA	10,549 m <sup>2</sup>
SCAVO PER PARETI TRINCEA	2,969 m <sup>2</sup>
<b>SOVRASTRUTTURA FERROVIARIA</b>	
AREA DI SCAVO	9,738 m

SEZIONE N.: 39  
 QT. PROGETTO: 412,182  
 DIST.PROG.: 950,000  
 DIST.PREC.: 25,000  
 DIST.SUCC.: 25,000

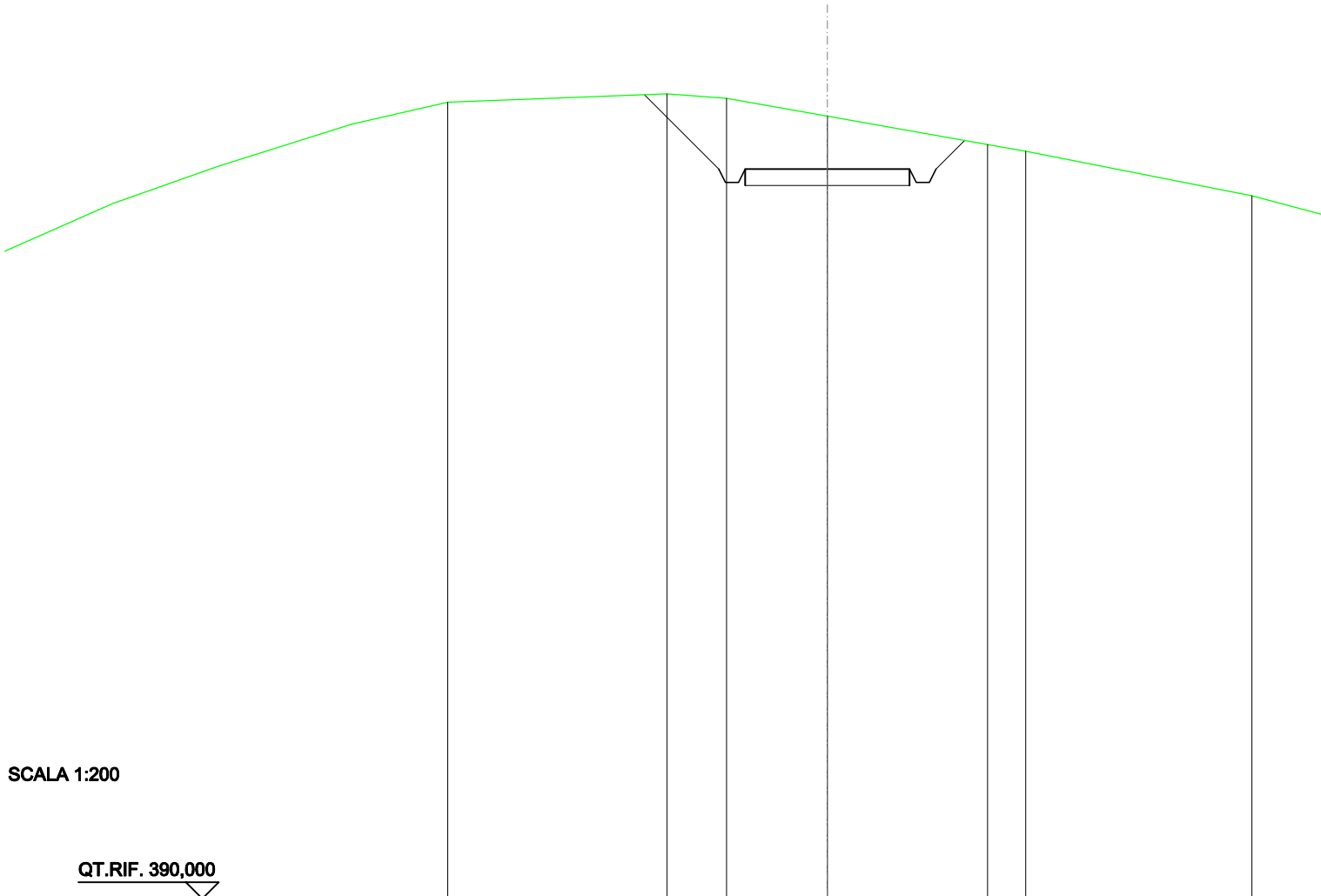

SCALA 1:200

QT.RIF. 390,000

QUOTE TERRENO	414,21	414,47	414,33	413,79	412,93	412,73
DIST.PARZIALI TERRENO	6,66	1,81	3,06	4,87	1,16	
QUOTE PROGETTO		414,45	412,18 411,78 411,78 412,18	412,18	412,18 411,78 412,18 413,05	
DIST. PARZIALI PROGETTO		2,27		5,00	0,87	



<b>SCAVI E BONIFICHE</b>	
FOSSO	1,204 m <sup>2</sup>
<b>SOVRASTRUTTURA STRADALE</b>	
CASSONETTO	5,000 m
<b>MANUFATTI</b>	
SCAVO PER PIATTAFORMA	5,136 m <sup>2</sup>
SCAVO PER PARETI TRINCEA	0,284 m <sup>2</sup>
<b>SOVRASTRUTTURA FERROVIARIA</b>	
AREA DI SCAVO	7,339 m

SEZIONE N.: 40  
 QT. PROGETTO: 415,785  
 DIST.PROG.: 975,000  
 DIST.PREC.: 25,000  
 DIST.SUCC.: 25,000

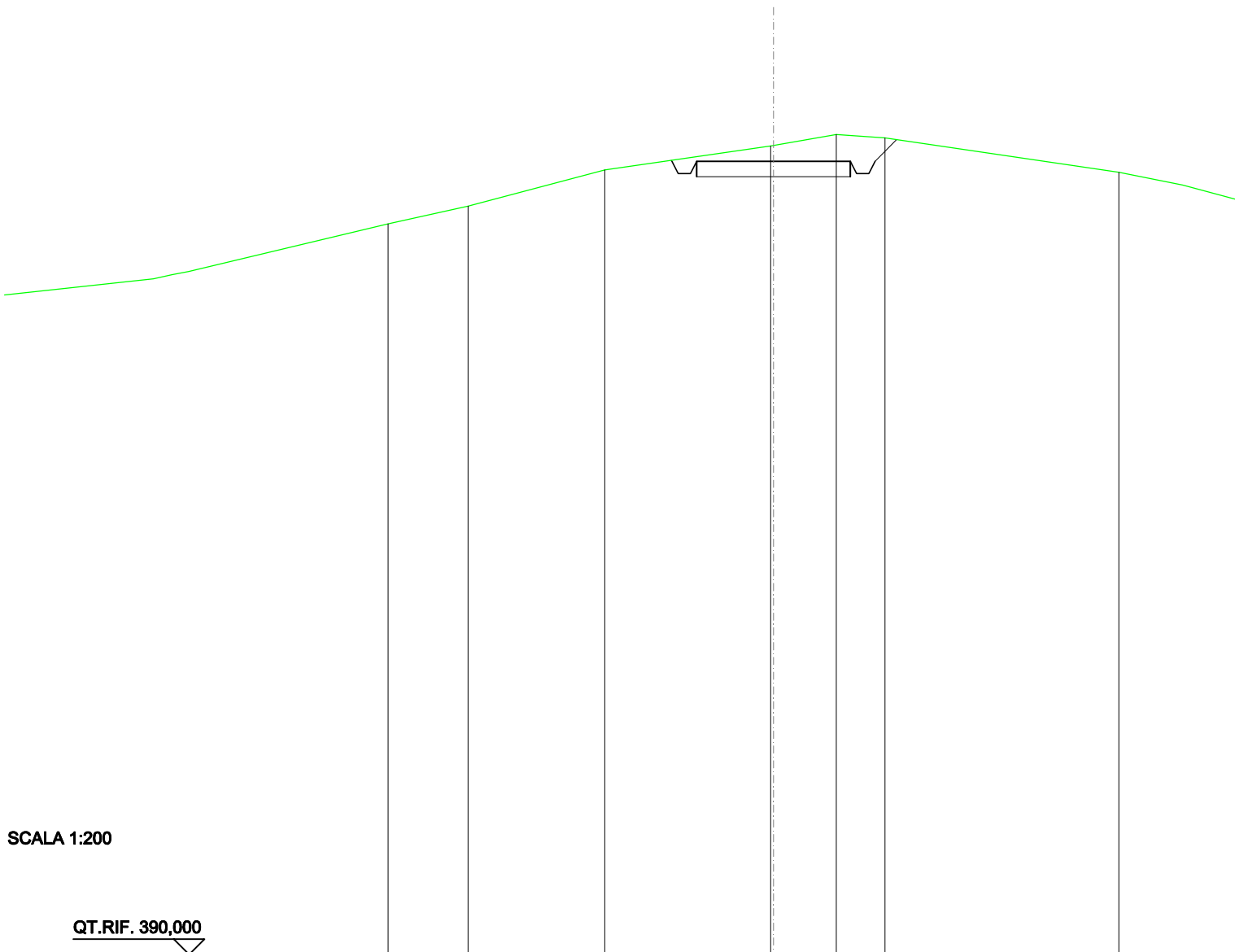

SCALA 1:200

QT.RIF. 390,000

QUOTE TERRENO	414,33	415,50	416,29 416,30	416,65	416,55	415,43
DIST.PARZIALI TERRENO	4,45	5,40	2,04	1,58	7,60	
QUOTE PROGETTO		415,82 415,78 415,38 415,38 415,78	415,78	415,78 415,38 415,38 415,78 416,49		
DIST. PARZIALI PROGETTO			5,00	0,71		

<b>SCAVI E BONIFICHE</b>	
FOSSO	2,233 m <sup>2</sup>
<b>SOVRASTRUTTURA STRADALE</b>	
CASSONETTO	5,000 m
<b>MANUFATTI</b>	
SCAVO PER PIATTAFORMA	8,174 m <sup>2</sup>
SCAVO PER PARETI TRINCEA	1,654 m <sup>2</sup>
<b>SOVRASTRUTTURA FERROVIARIA</b>	
AREA DI SCAVO	8,711 m

SEZIONE N.: 41  
 QT. PROGETTO: 419,387  
 DIST.PROG.: 1000,000  
 DIST.PREC.: 25,000  
 DIST.SUCC.: 25,000

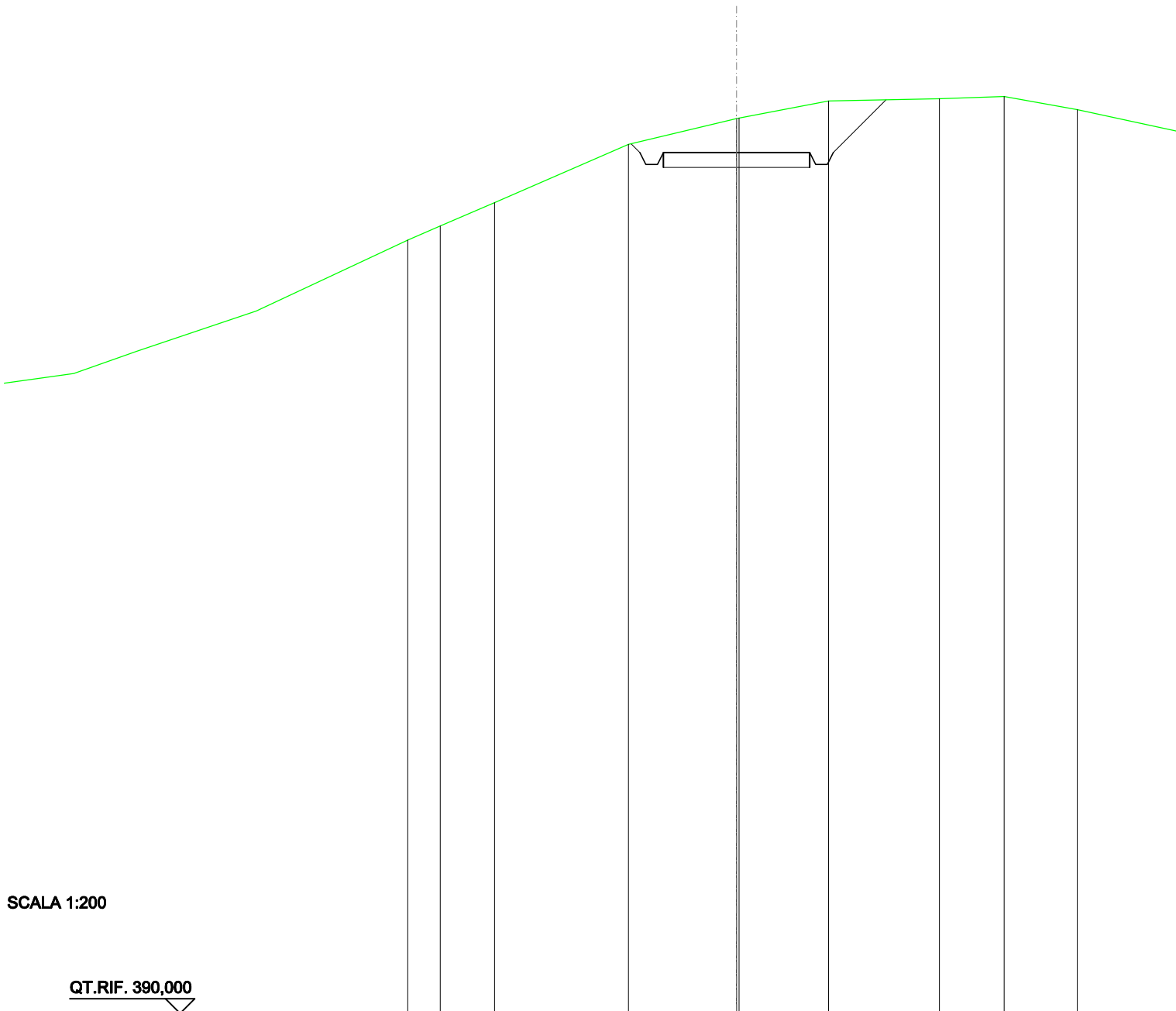

SCALA 1:200

QT.RIF. 390,000

QUOTE TERRENO	416,40	416,88	417,68	419,67	420,55	421,15	421,23	421,30	420,85
DIST.PARZIALI TERRENO	1,11	1,86	4,57	3,69	3,05	3,79	2,21	2,50	
QUOTE PROGETTO				419,69	419,39	419,39	418,99	418,99	421,19
DIST. PARZIALI PROGETTO					5,00		1,80		

SCAVI E BONIFICHE	
FOSSO	3,117 m <sup>2</sup>
SOVRASTRUTTURA STRADALE	
CASSONETTO	5,000 m
MANUFATTI	
SCAVO PER PIATTAFORMA	11,229 m <sup>2</sup>
SCAVO PER PARETI TRINCEA	5,849 m <sup>2</sup>
SOVRASTRUTTURA FERROVIARIA	
AREA DI SCAVO	10,725 m

SEZIONE N.: 42  
 QT. PROGETTO: 422,989  
 DIST.PROG.: 1025,000  
 DIST.PREC.: 25,000  
 DIST.SUCC.: 25,000

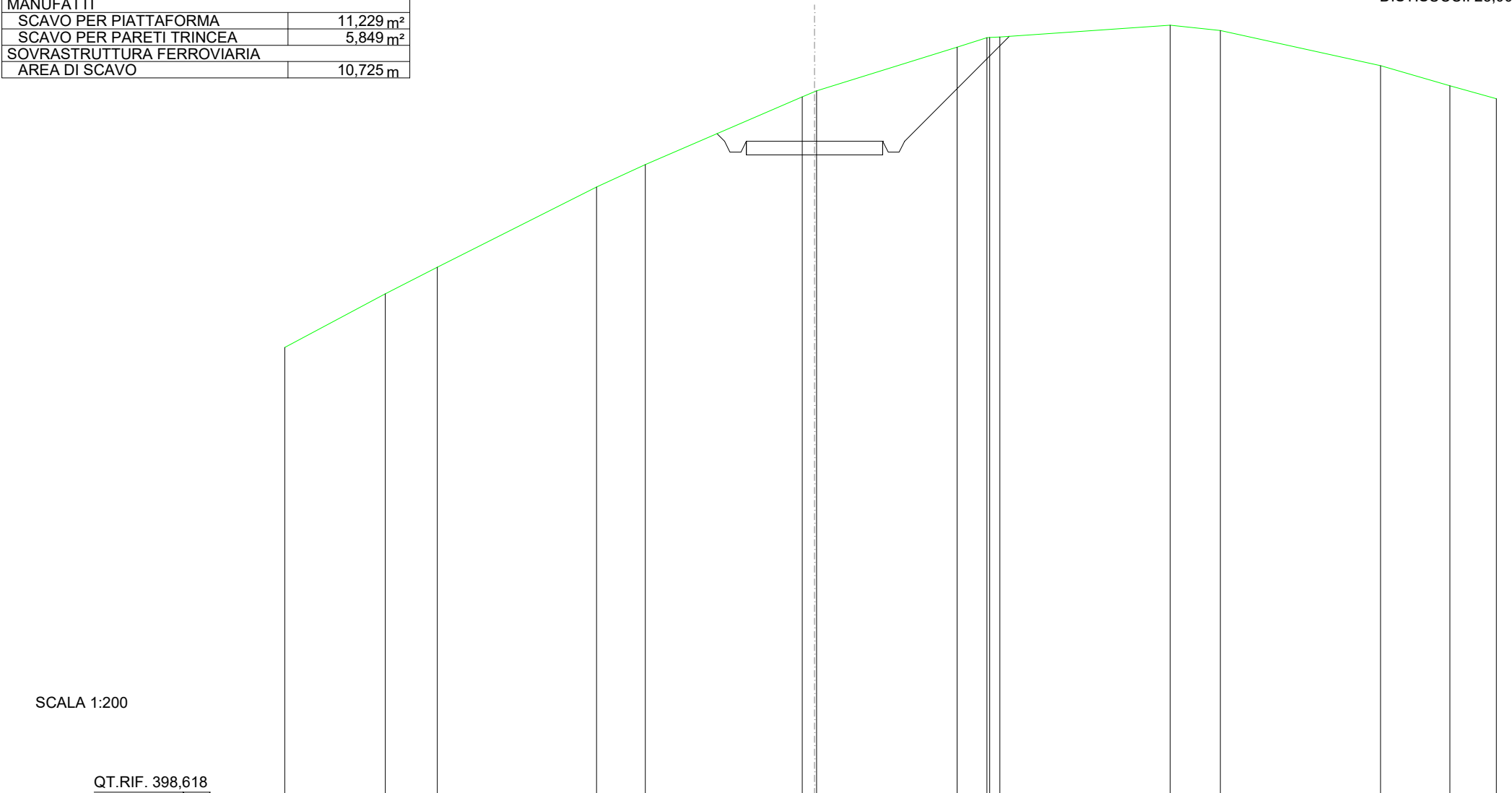

SCALA 1:200

QT.RIF. 398,618

QUOTE TERRENO	415,43	417,40	418,37	421,31	422,13	424,62	424,80	424,83	426,44	426,79	426,80	426,81	427,24	427,05	425,76	425,02	424,55
DIST.PARZIALI TERRENO	3,69	1,91	5,84	1,79	5,76	5,15	1,09	6,25	1,84	5,87	2,54	1,71					
QUOTE PROGETTO						423,27	422,99	422,59	422,59	422,59	422,99	426,84					
DIST. PARZIALI PROGETTO						5,00			3,85								

<b>SCAVI E BONIFICHE</b>	
FOSSO	3,557 m <sup>2</sup>
<b>SOVRASTRUTTURA STRADALE</b>	
CASSONETTO	5,000 m
<b>MANUFATTI</b>	
SCAVO PER PIATTAFORMA	12,063 m <sup>2</sup>
SCAVO PER PARETI TRINCEA	6,583 m <sup>2</sup>
<b>SOVRASTRUTTURA FERROVIARIA</b>	
AREA DI SCAVO	11,230 m

SEZIONE N.: 43  
 QT. PROGETTO: 426,592  
 DIST.PROG.: 1050,000  
 DIST.PREC.: 25,000  
 DIST.SUCC.: 25,000

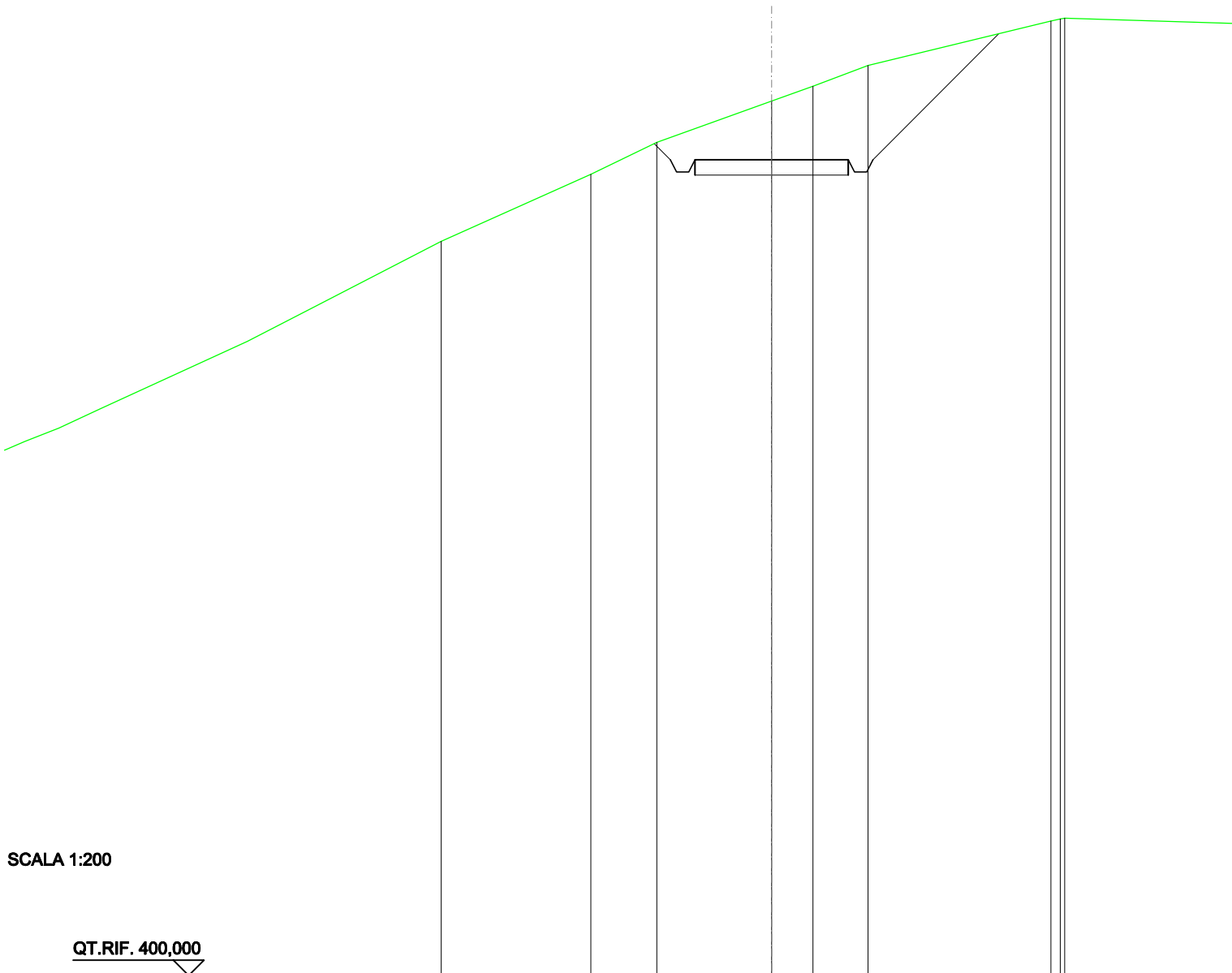

SCALA 1:200

QT.RIF. 400,000

QUOTE TERRENO	423,93	426,12	427,15	428,50	428,99	429,66	431,11	431,18	431,20
DIST.PARZIALI TERRENO	4,88	2,15	3,74	1,35	1,79	5,96			
QUOTE PROGETTO			427,11	426,59	426,59	426,59	430,70		
DIST. PARZIALI PROGETTO			0,52	5,00		4,11			

<b>SCAVI E BONIFICHE</b>	
FOSSO	2,270 m <sup>2</sup>
<b>SOVRASTRUTTURA STRADALE</b>	
CASSONETTO	5,000 m
<b>MANUFATTI</b>	
SCAVO PER PIATTAFORMA	8,378 m <sup>2</sup>
SCAVO PER PARETI TRINCEA	3,200 m <sup>2</sup>
<b>SOVRASTRUTTURA FERROVIARIA</b>	
AREA DI SCAVO	9,499 m

SEZIONE N.: 44  
 QT. PROGETTO: 430,194  
 DIST.PROG.: 1075,000  
 DIST.PREC.: 25,000  
 DIST.SUCC.: 25,000

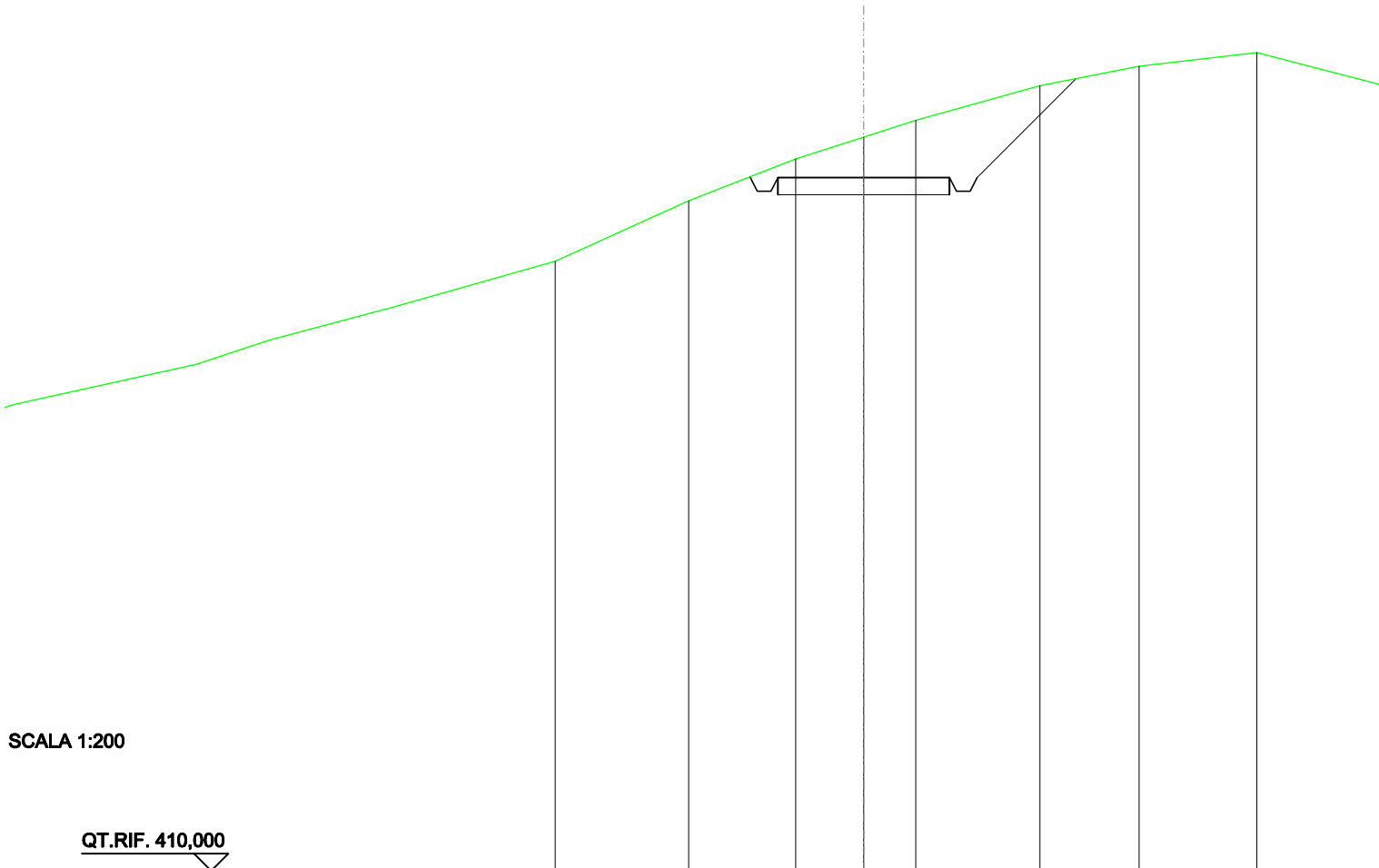

SCALA 1:200

QT.RIF. 410,000

QUOTE TERRENO	427,76	429,52	430,74	431,38	431,87	432,87	433,44	433,84
DIST.PARZIALI TERRENO	3,89	3,12	1,98	1,52	3,61	2,89	3,43	
QUOTE PROGETTO			430,21 430,19 429,79 429,79 430,19	430,19		430,19 429,79 429,79 430,19	433,08	
DIST. PARZIALI PROGETTO				5,00		2,88		

<b>SCAVI E BONIFICHE</b>	
FOSSO	0,908 m <sup>2</sup>
<b>SOVRASTRUTTURA STRADALE</b>	
CASSONETTO	5,000 m
<b>MANUFATTI</b>	
SCAVO PER PIATTAFORMA	3,735 m <sup>2</sup>
SCAVO PER PARETI TRINCEA	0,312 m <sup>2</sup>
RILEVATO PER SCARPATE	0,161 m <sup>2</sup>
<b>SOVRASTRUTTURA FERROVIARIA</b>	
AREA DI SCAVO	7,117 m

SEZIONE N.: 45  
 QT. PROGETTO: 433,797  
 DIST.PROG.: 1100,000  
 DIST.PREC.: 25,000  
 DIST.SUCC.: 25,000

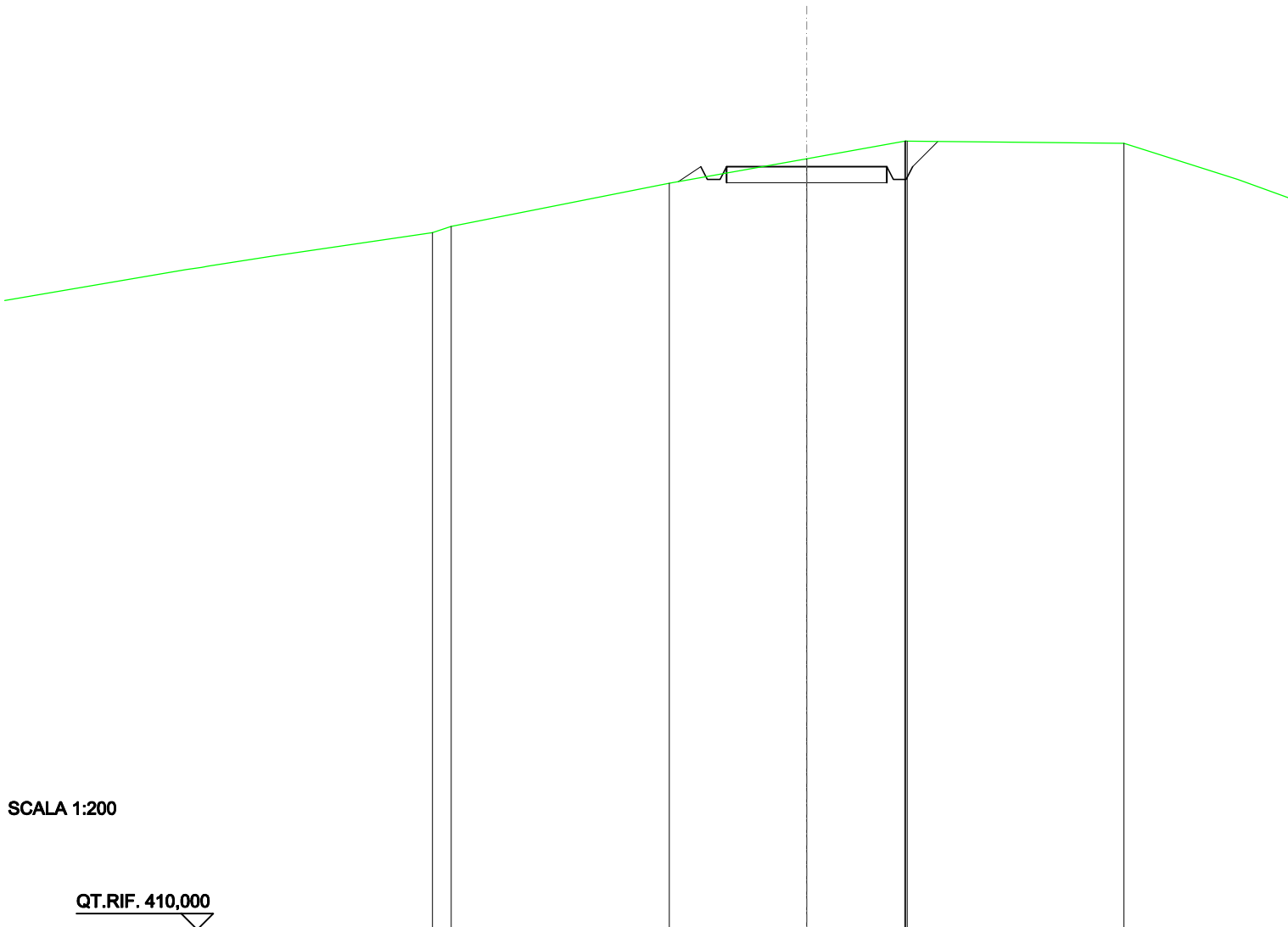

SCALA 1:200

QT.RIF. 410,000

QUOTE TERRENO	431,74 431,93		433,27	434,04	434,59 434,59 434,59	434,52
DIST.PARZIALI TERRENO	0,99	6,80	4,28	3,06	6,76	
QUOTE PROGETTO			433,32 433,80 433,40 433,40 433,80	433,80	433,80 433,40 433,80 434,58	
DIST. PARZIALI PROGETTO			0,71	5,00	0,79	

<b>SCAVI E BONIFICHE</b>	
FOSSO	0,640 m <sup>2</sup>
<b>SOVRASTRUTTURA STRADALE</b>	
CASSONETTO	5,000 m
<b>MANUFATTI</b>	
SCAVO PER PIATTAFORMA	3,344 m <sup>2</sup>
SCAVO PER PARETI TRINCEA	0,107 m <sup>2</sup>
RILEVATO PER SCARPATE	0,459 m <sup>2</sup>
<b>SOVRASTRUTTURA FERROVIARIA</b>	
AREA DI SCAVO	6,257 m

SEZIONE N.: 46  
 QT. PROGETTO: 437,399  
 DIST.PROG.: 1125,000  
 DIST.PREC.: 25,000  
 DIST.SUCC.: 25,000

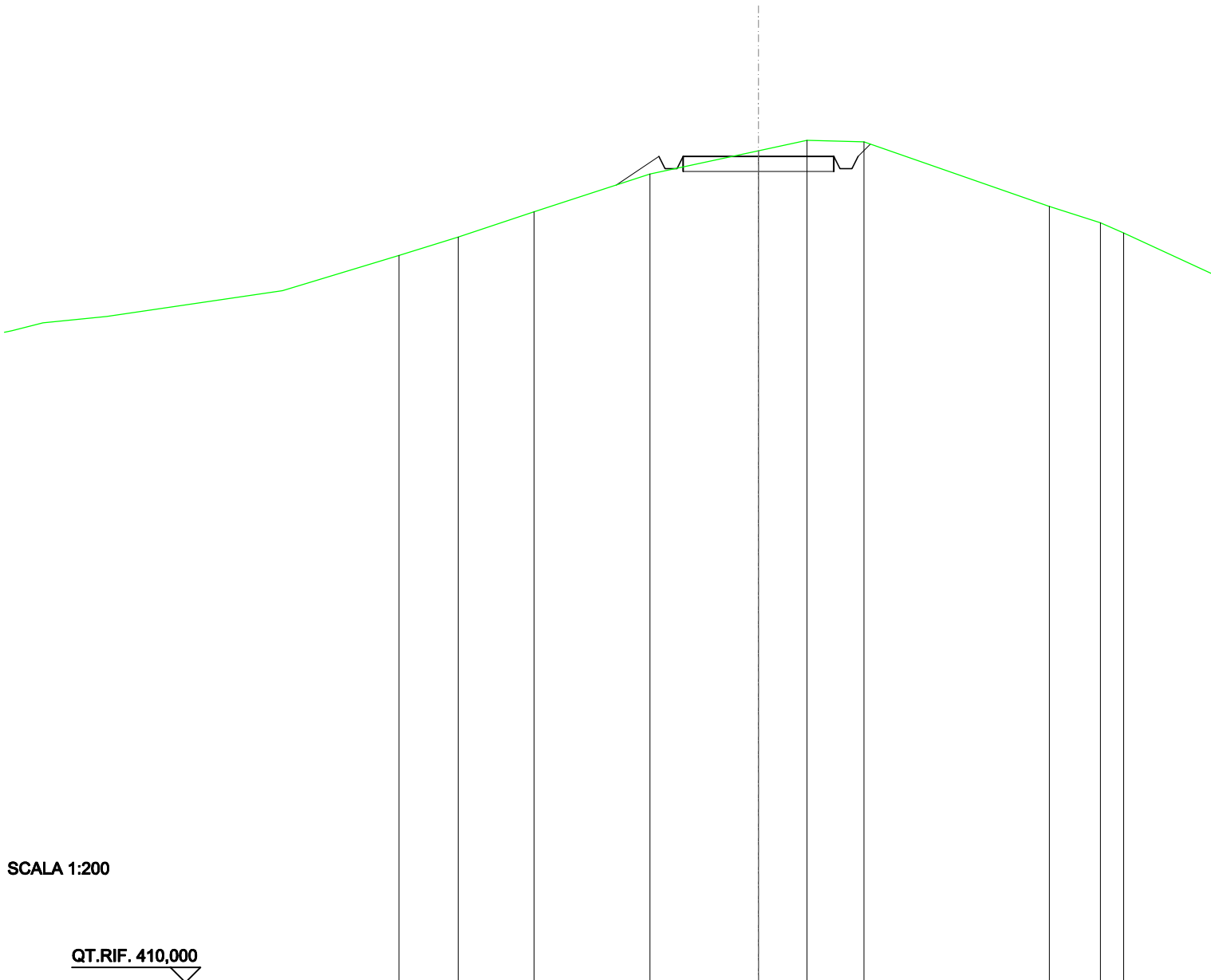

SCALA 1:200

QT.RIF. 410,000

QUOTE TERRENO	434,12	434,73	435,56	436,81	437,59	437,93	437,88	435,74	435,20
DIST.PARZIALI TERRENO	1,97	2,51	3,84	3,60	1,61	1,89	6,14	1,69	
QUOTE PROGETTO				436,45	437,40	437,00	437,00	437,40	437,81
DIST. PARZIALI PROGETTO				1,43	5,00				

<b>RILEVATI</b>	
RILEVATO	1,334 m <sup>2</sup>
<b>SOVRASTRUTTURA STRADALE</b>	
CASSONETTO	5,000 m
<b>MANUFATTI</b>	
RILEVATO PER SCARPATE	7,099 m <sup>2</sup>
<b>SOVRASTRUTTURA FERROVIARIA</b>	
AREA DI SCAVO	0,041 m

SEZIONE N.: 47  
 QT. PROGETTO: 440,625  
 DIST.PROG.: 1150,000  
 DIST.PREC.: 25,000  
 DIST.SUCC.: 25,000

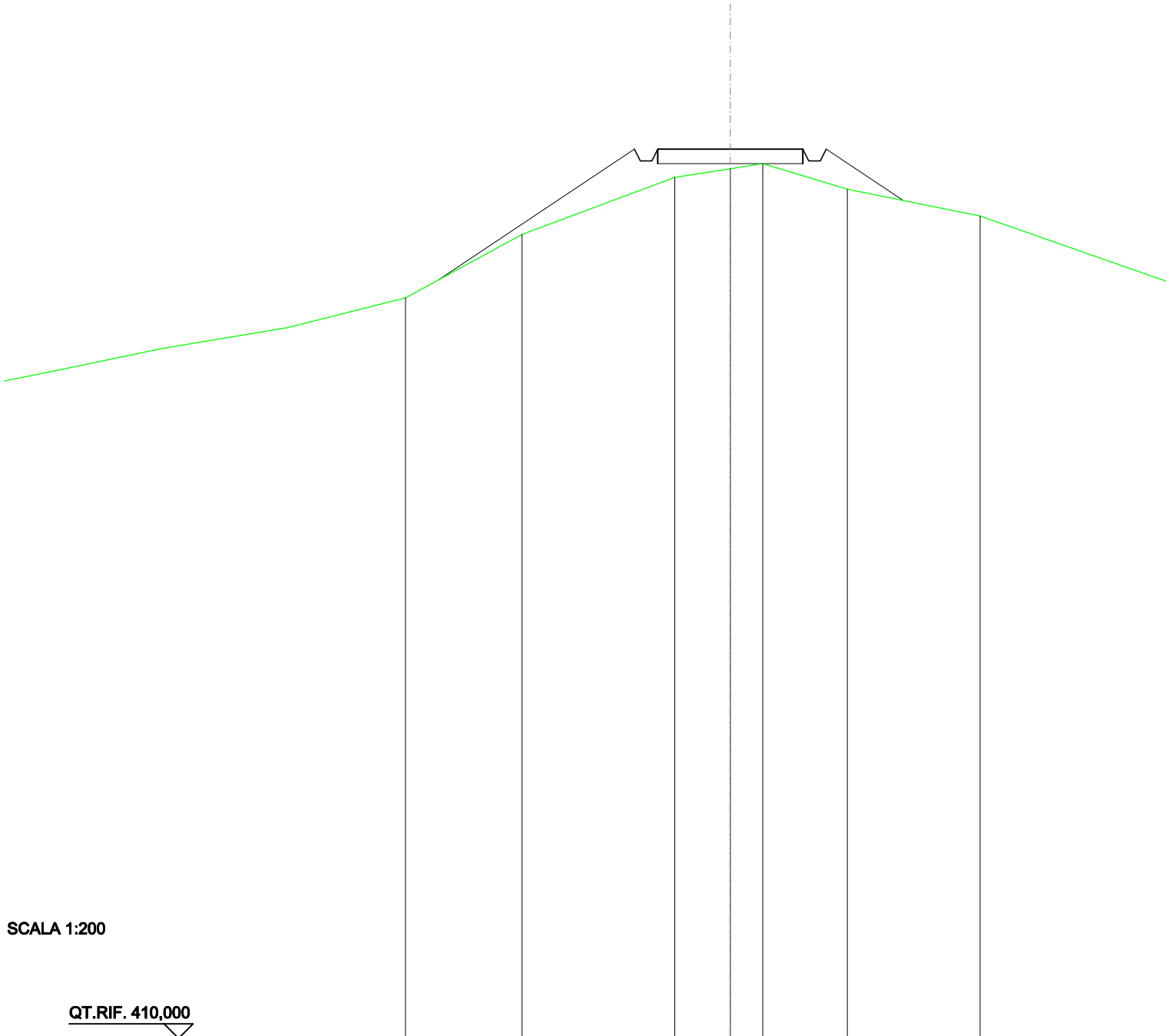

SCALA 1:200

QT.RIF. 410,000

QUOTE TERRENO	435,51	437,69	439,65	439,95	440,13	439,25	438,33
DIST.PARZIALI TERRENO	4,01	5,26	1,91	1,12	2,91	4,57	
QUOTE PROGETTO	436,12	440,62	440,22	440,62	440,62	440,22	438,86
DIST. PARZIALI PROGETTO		6,75		5,00		2,64	



RILEVATI	
RILEVATO	6,127 m <sup>2</sup>
SOVRASTRUTTURA STRADALE	
CASSONETTO	5,000 m
MANUFATTI	
RILEVATO PER SCARPATE	12,345 m <sup>2</sup>

SEZIONE N.: 48  
 QT. PROGETTO: 443,069  
 DIST.PROG.: 1175,000  
 DIST.PREC.: 25,000  
 DIST.SUCC.: 25,000

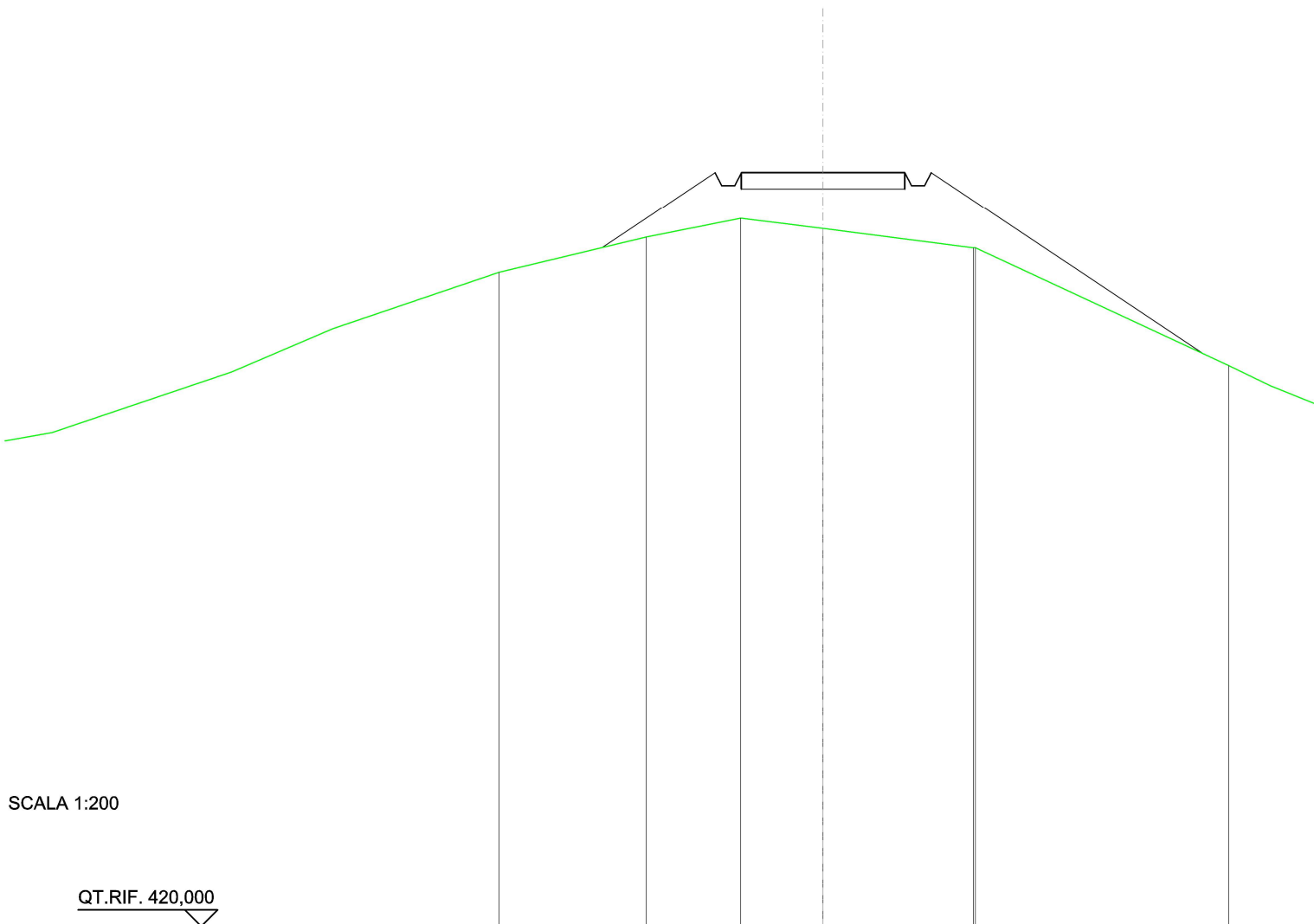

SCALA 1:200

QT.RIF. 420,000

QUOTE TERRENO	440,01	441,09	441,66	441,34	440,76	440,75	
DIST.PARZIALI TERRENO	4,50	2,89	2,51	4,60			
QUOTE PROGETTO	440,76	443,07	442,67	443,07	443,07	442,67	443,07
DIST. PARZIALI PROGETTO	3,46			5,00			8,30
							437,54

RILEVATI	
RILEVATO	9,337 m <sup>2</sup>
SOVRASTRUTTURA STRADALE	
CASSONETTO	5,000 m
MANUFATTI	
RILEVATO PER SCARPATE	24,445 m <sup>2</sup>

SEZIONE N.: 49  
 QT. PROGETTO: 444,773  
 DIST.PROG.: 1200,000  
 DIST.PREC.: 25,000  
 DIST.SUCC.: 25,000

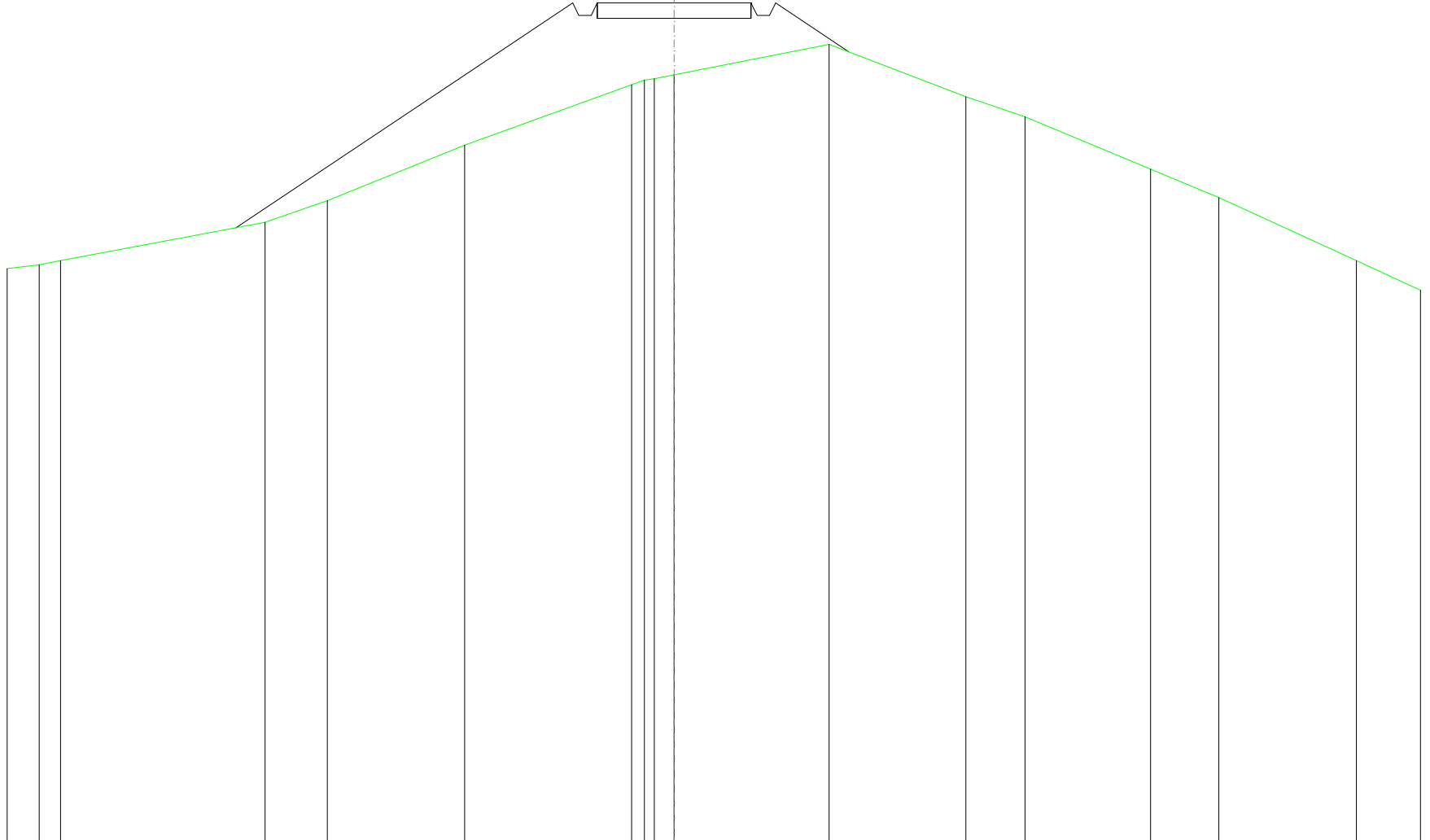

SCALA 1:200

QT.RIF. 417,459

QUOTE TERRENO	436,13	436,26	436,39	437,64	438,34	440,15	442,11	442,27	442,31	442,44	443,43	441,73	441,07	439,37	438,45	436,39	435,42
DIST.PARZIALI TERRENO	1,05	0,69	6,65	2,03	4,46	5,43	0,64	5,04	4,45	1,92	4,08	2,22	4,48	2,08			
QUOTE PROGETTO				437,46			444,77	444,37	444,37	444,77	444,77	444,37	444,37	444,77	443,18		
DIST. PARZIALI PROGETTO					10,97			5,00			2,38						

SCAVI E BONIFICHE	
FOSSO	0,104 m <sup>2</sup>
SOVRASTRUTTURA STRADALE	
CASSONETTO	5,000 m
MANUFATTI	
SCAVO PER PIATTAFORMA	1,380 m <sup>2</sup>
RILEVATO PER SCARPATE	0,627 m <sup>2</sup>
SOVRASTRUTTURA FERROVIARIA	
AREA DI SCAVO	5,606 m

SEZIONE N.: 50  
 QT. PROGETTO: 446,295  
 DIST.PROG.: 1225,000  
 DIST.PREC.: 25,000  
 DIST.SUCC.: 25,000

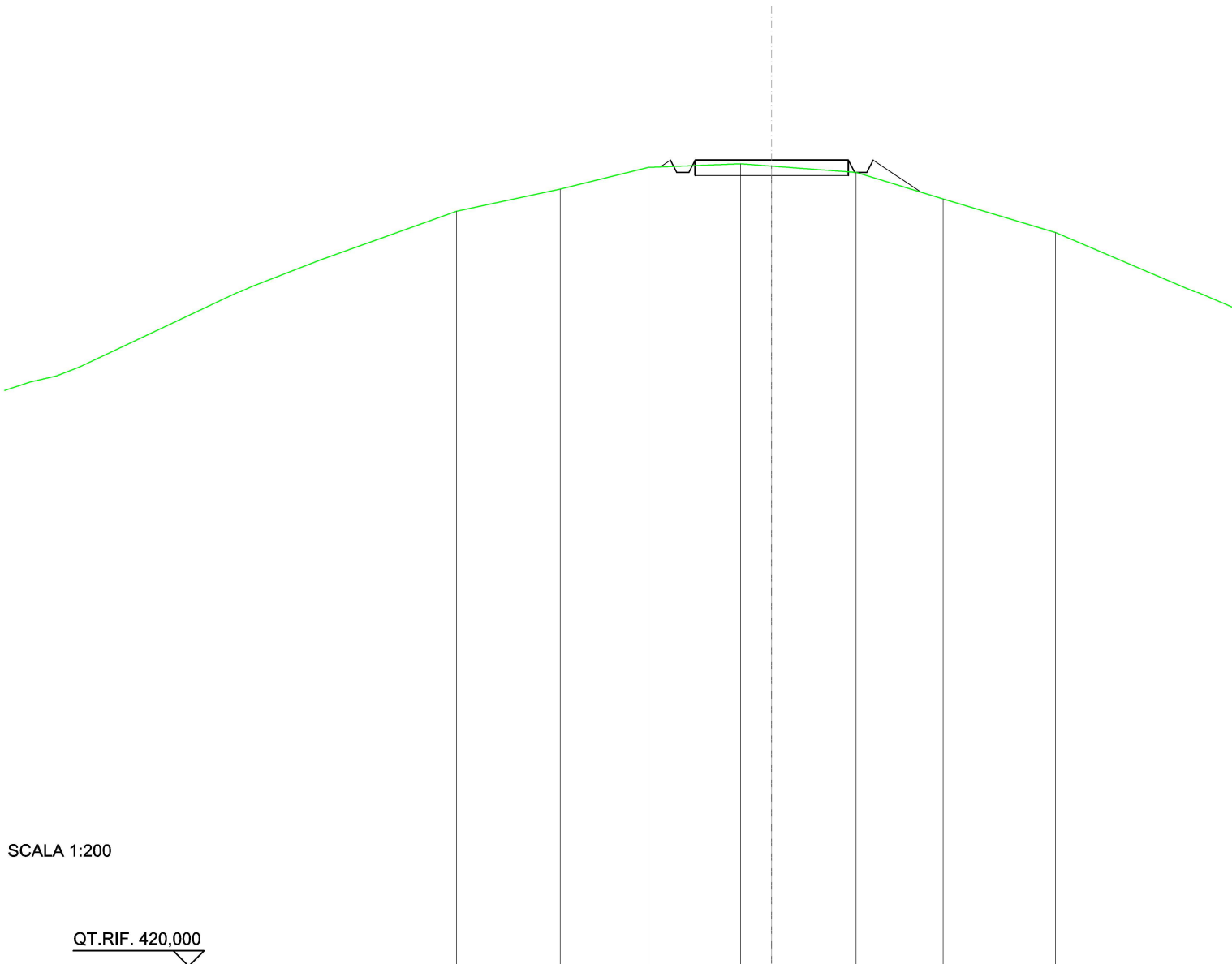

SCALA 1:200

QT.RIF. 420,000

QUOTE TERRENO	444,63	445,35	446,06	446,17	446,10	445,89	445,03	443,93	
DIST.PARZIALI TERRENO	3,38	2,86	3,02	1,01	2,75	2,83	3,67		
QUOTE PROGETTO			446,07	446,30	445,90	446,30	445,90	446,30	445,25
DIST. PARZIALI PROGETTO					5,00		1,57		

<b>SCAVI E BONIFICHE</b>	
FOSSO	0,231 m <sup>2</sup>
<b>RILEVATI</b>	
RILEVATO	0,898 m <sup>2</sup>
<b>SOVRASTRUTTURA STRADALE</b>	
CASSONETTO	5,000 m
<b>MANUFATTI</b>	
SCAVO PER PIATTAFORMA	0,359 m <sup>2</sup>
SCAVO PER PARETI TRINCEA	0,004 m <sup>2</sup>
RILEVATO PER SCARPATE	3,193 m <sup>2</sup>
<b>SOVRASTRUTTURA FERROVIARIA</b>	
AREA DI SCAVO	2,652 m

SEZIONE N.: 51  
 QT. PROGETTO: 447,818  
 DIST.PROG.: 1250,000  
 DIST.PREC.: 25,000  
 DIST.SUCC.: 25,000

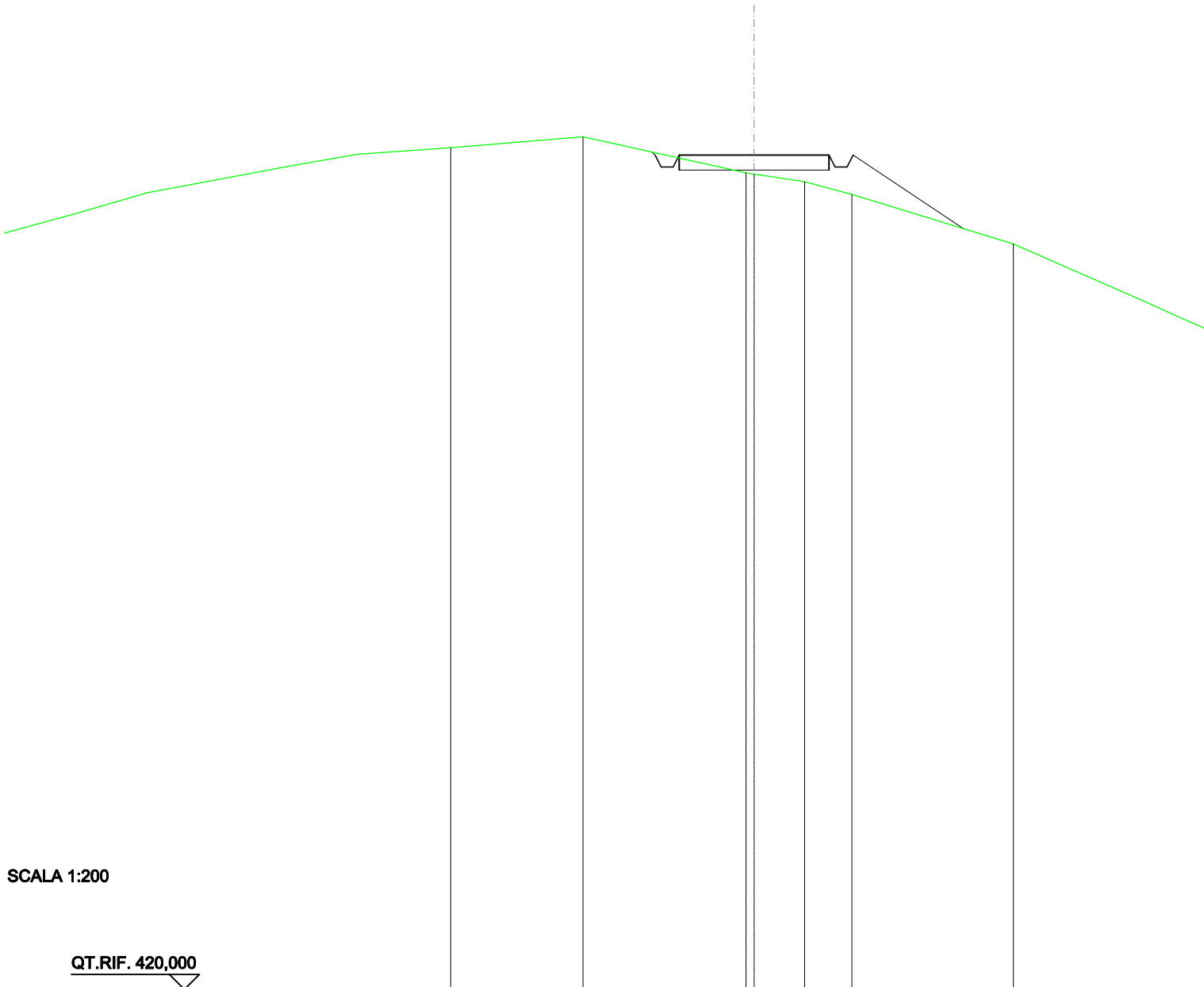

SCALA 1:200

QT.RIF. 420,000

QUOTE TERRENO	448,06	448,42	447,22	447,18	446,93	446,50	444,85
DIST.PARZIALI TERRENO	4,41	5,44	1,69	1,57	5,39		
QUOTE PROGETTO			447,82	447,82	447,82	447,82	445,36
DIST. PARZIALI PROGETTO			5,00	3,69			

<b>RILEVATI</b>	
RILEVATO	2,217 m <sup>2</sup>
<b>SOVRASTRUTTURA STRADALE</b>	
CASSONETTO	7,702 m
<b>MANUFATTI</b>	
RILEVATO PER SCARPATE	4,247 m <sup>2</sup>

SEZIONE N.: 52  
 QT. PROGETTO: 449,341  
 DIST.PROG.: 1275,000  
 DIST.PREC.: 25,000  
 DIST.SUCC.: 25,000

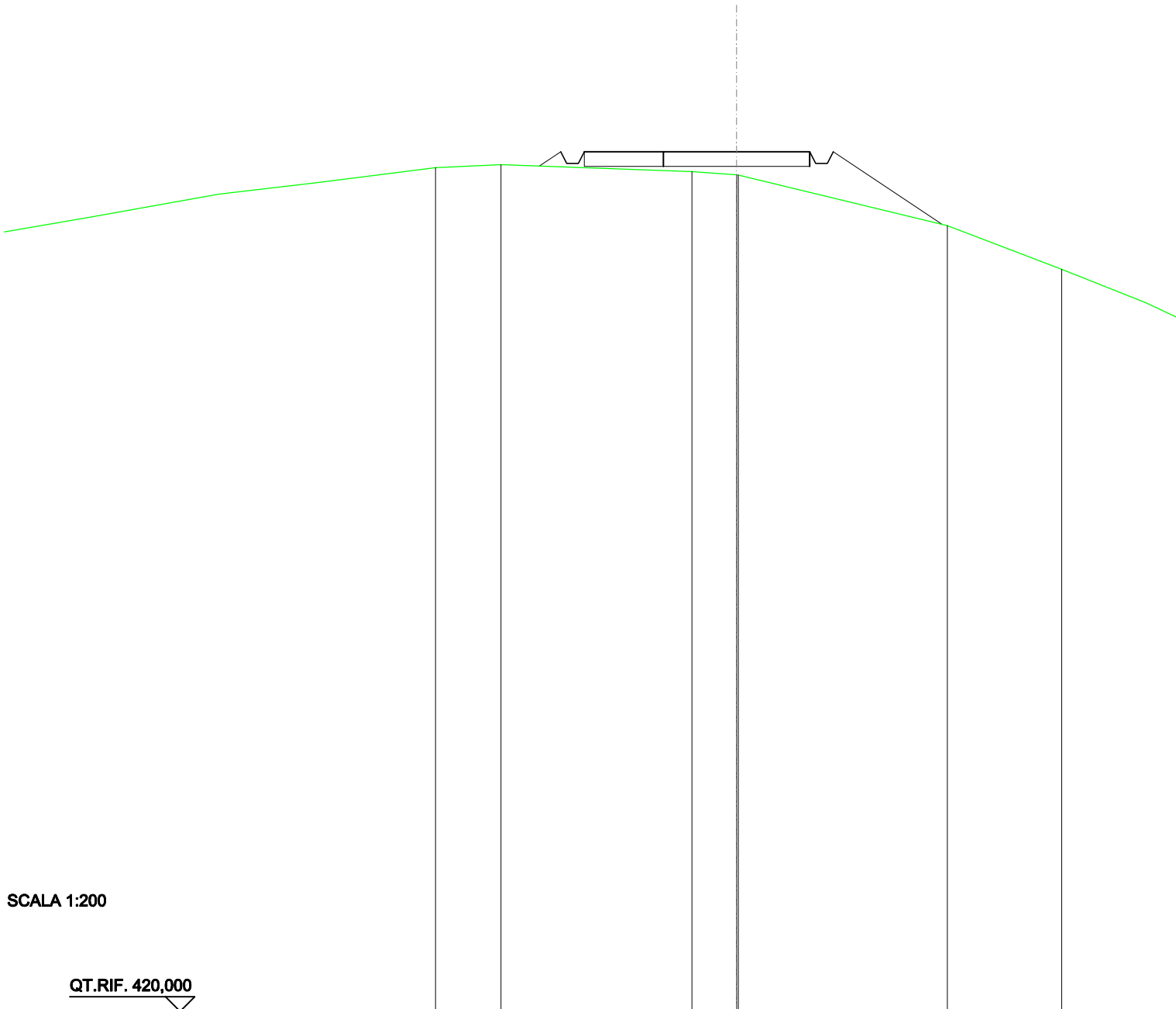

SCALA 1:200

QT.RIF. 420,000

QUOTE TERRENO	448,80	448,90		448,67	448,55 448,55		446,82	445,33
DIST.PARZIALI TERRENO		2,24	6,51		1,53	7,14		3,90
QUOTE PROGETTO			448,85 449,34 448,94 448,94 449,34	449,34	449,34	449,34 448,94 448,94 449,34	446,87	
DIST. PARZIALI PROGETTO			0,73		7,70		3,71	

RILEVATI	
RILEVATO	4,789 m <sup>2</sup>
SOVRASTRUTTURA STRADALE	
CASSONETTO	5,000 m
MANUFATTI	
RILEVATO PER SCARPATE	7,683 m <sup>2</sup>

SEZIONE N.: 53  
 QT. PROGETTO: 450,863  
 DIST.PROG.: 1300,000  
 DIST.PREC.: 25,000  
 DIST.SUCC.: 25,000

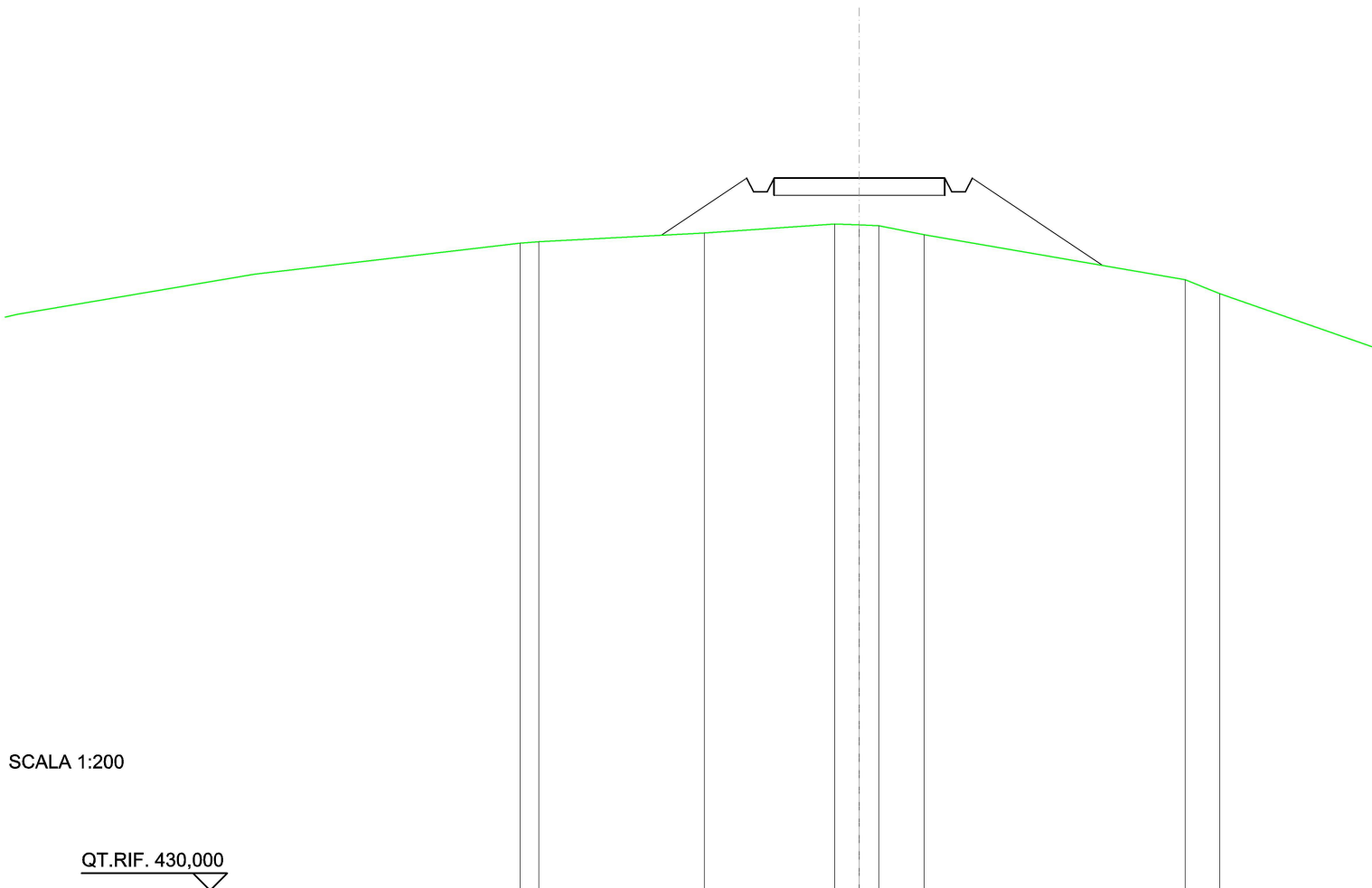

SCALA 1:200

QT.RIF. 430,000

QUOTE TERRENO	448,97	449,01	449,27	449,53	449,50	449,48	449,21	447,90	447,50
DIST.PARZIALI TERRENO	0,55	4,84	3,82	0,72	0,57	1,33	7,64	1,01	
QUOTE PROGETTO		449,20	450,86	450,46	450,46	450,86	450,86	448,31	
DIST. PARZIALI PROGETTO		2,49			5,00		3,82		

RILEVATI	
RILEVATO	17,509 m <sup>2</sup>
SOVRASTRUTTURA STRADALE	
CASSONETTO	13,000 m
MANUFATTI	
RILEVATO PER SCARPATE	10,426 m <sup>2</sup>

SEZIONE N.: 54  
 QT. PROGETTO: 452,386  
 DIST.PROG.: 1325,000  
 DIST.PREC.: 25,000  
 DIST.SUCC.: 25,000

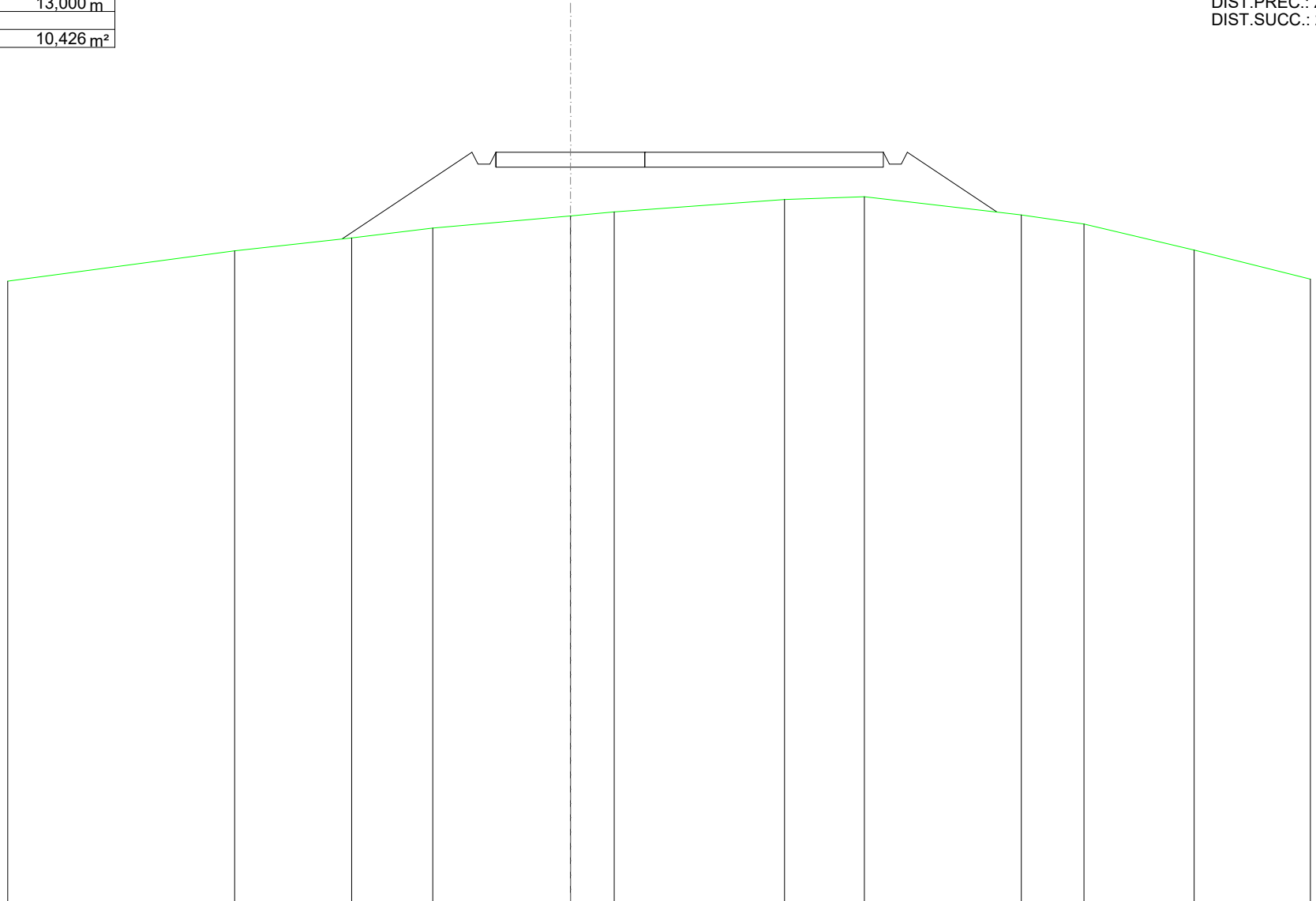

SCALA 1:200

QT.RIF. 427,228

QUOTE TERRENO	448,06	449,08	449,52	449,85	450,25	450,38	450,80	450,90	450,29	449,98	449,11	448,13
DIST.PARZIALI TERRENO	7,61	3,92	2,72	4,62	1,47	5,71	2,68	5,26	2,10	3,70	3,89	
QUOTE PROGETTO			449,48	452,39	451,99	451,99	452,39	451,99	451,99	452,39	450,38	
DIST. PARZIALI PROGETTO			4,36				13,00			3,00		

<b>RILEVATI</b>	
RILEVATO	9,627 m <sup>2</sup>
<b>SOVRASTRUTTURA STRADALE</b>	
CASSONETTO	5,000 m
<b>MANUFATTI</b>	
RILEVATO PER SCARPATE	13,428 m <sup>2</sup>

SEZIONE N.: 55  
 QT. PROGETTO: 453,909  
 DIST.PROG.: 1350,000  
 DIST.PREC.: 25,000  
 DIST.SUCC.: 25,000

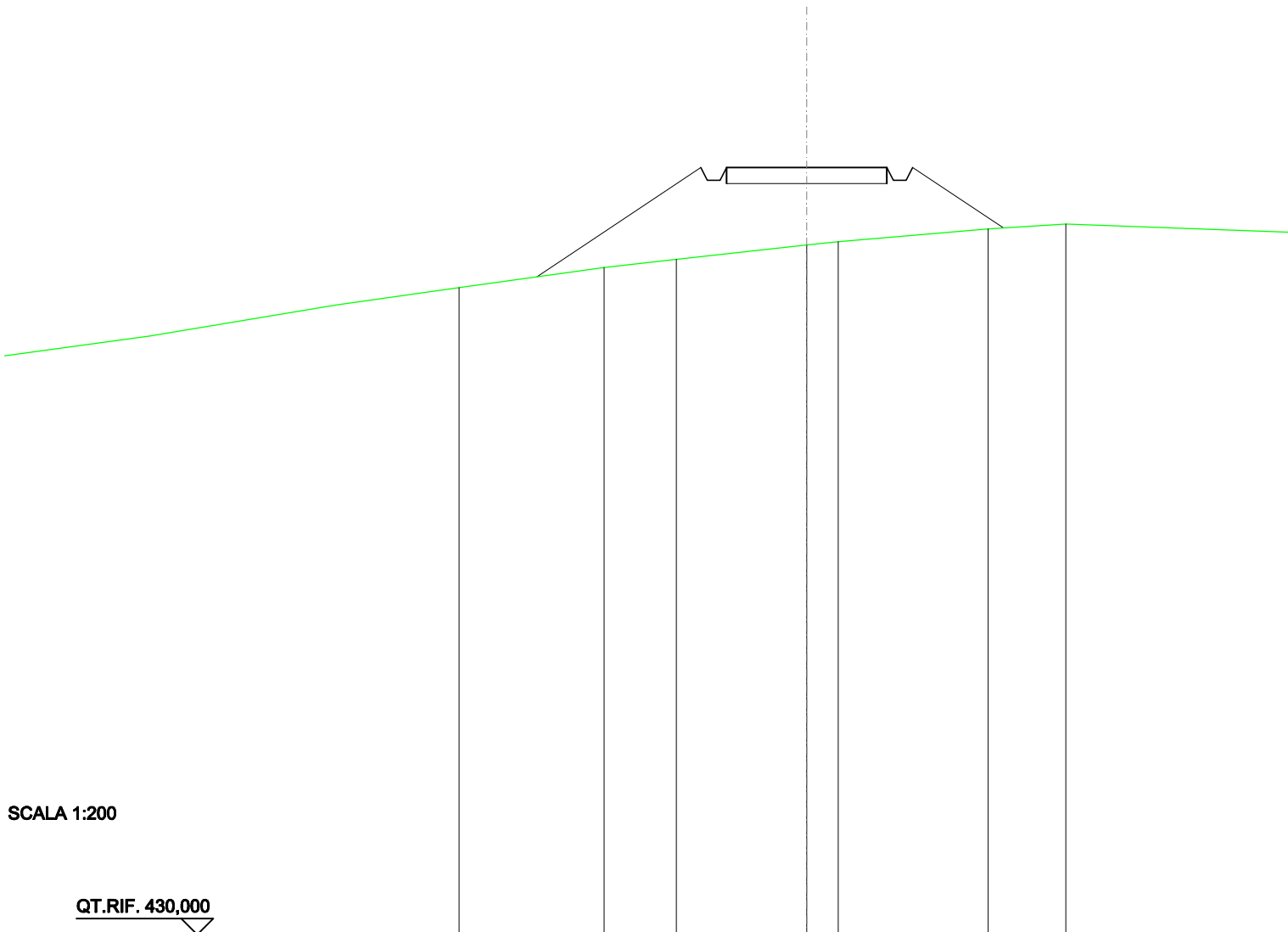

SCALA 1:200

QT.RIF. 430,000

QUOTE TERRENO	450,17	450,79	451,04	451,49	451,60	451,99	452,14
DIST.PARZIALI TERRENO	4,52	2,25	4,06	0,98	4,68	2,42	
QUOTE PROGETTO	450,50	453,91	453,51	453,51	453,91	453,91	452,02
DIST. PARZIALI PROGETTO		5,11		5,00		2,83	



<b>RILEVATI</b>	
RILEVATO	11,288 m <sup>2</sup>
<b>SOVRASTRUTTURA STRADALE</b>	
CASSONETTO	5,000 m
<b>MANUFATTI</b>	
RILEVATO PER SCARPATE	16,563 m <sup>2</sup>

SEZIONE N.: 56  
 QT. PROGETTO: 455,304  
 DIST.PROG.: 1375,000  
 DIST.PREC.: 25,000  
 DIST.SUCC.: 15,000

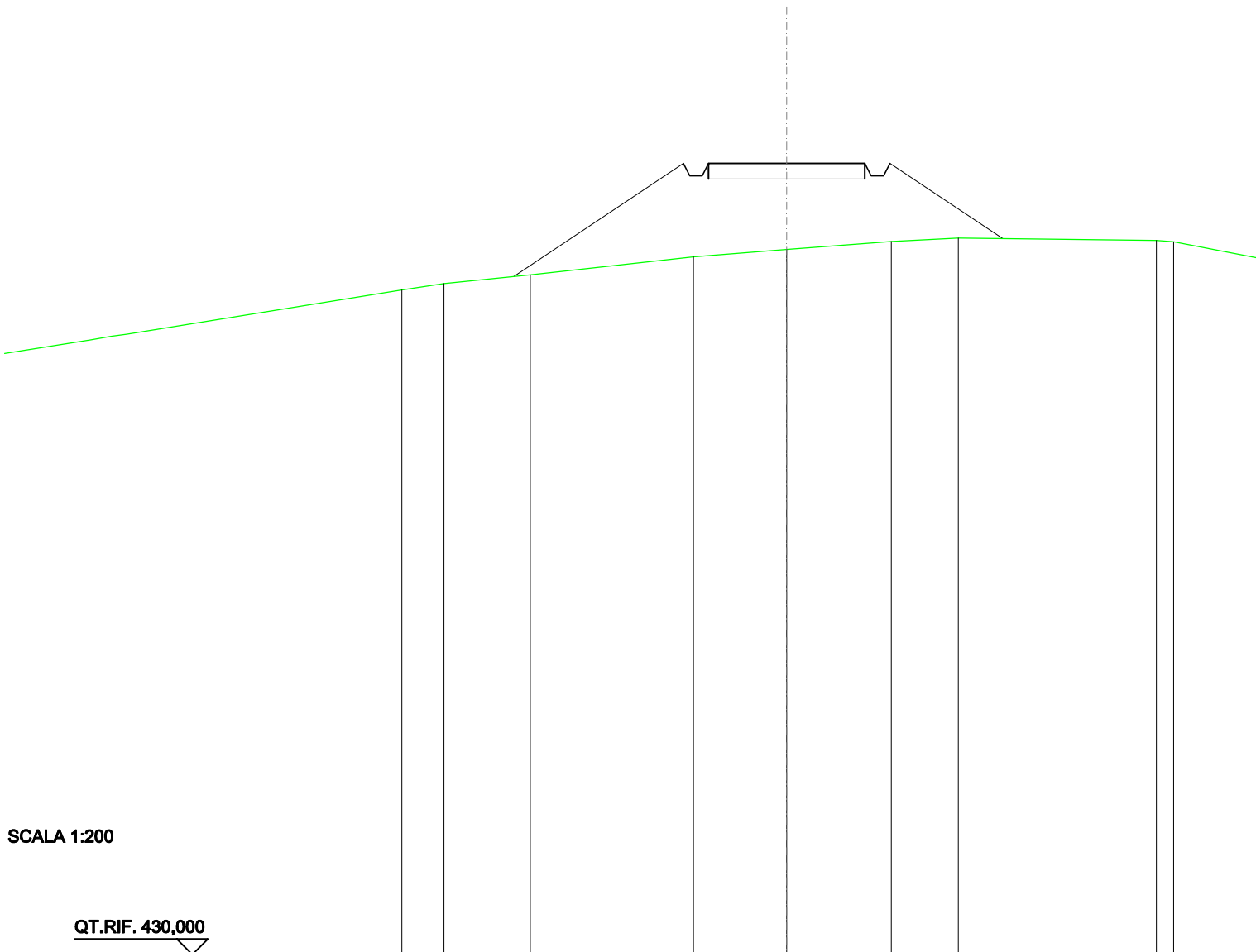

SCALA 1:200

QT.RIF. 430,000

QUOTE TERRENO	451,46	451,74	452,31	452,55	452,81	452,91	452,84
DIST.PARZIALI TERRENO	2,76	5,22	2,98	3,34	2,15	6,33	
QUOTE PROGETTO	451,69	455,30	454,90	454,90	455,30	455,30	452,90
DIST. PARZIALI PROGETTO	5,42	5,00	3,61				

RILEVATI	
RILEVATO	156,069 m <sup>2</sup>
SOVRASTRUTTURA STRADALE	
CASSONETTO	57,207 m
MANUFATTI	
RILEVATO PER SCARPATE	86,349 m <sup>2</sup>

SEZIONE N.: 57  
 QT. PROGETTO: 455,662  
 DIST. PROG.: 1390,000  
 DIST. PREC.: 15,000  
 DIST. SUCC.: 20,000

SCALA 1:200

QT. RIF. 430,000

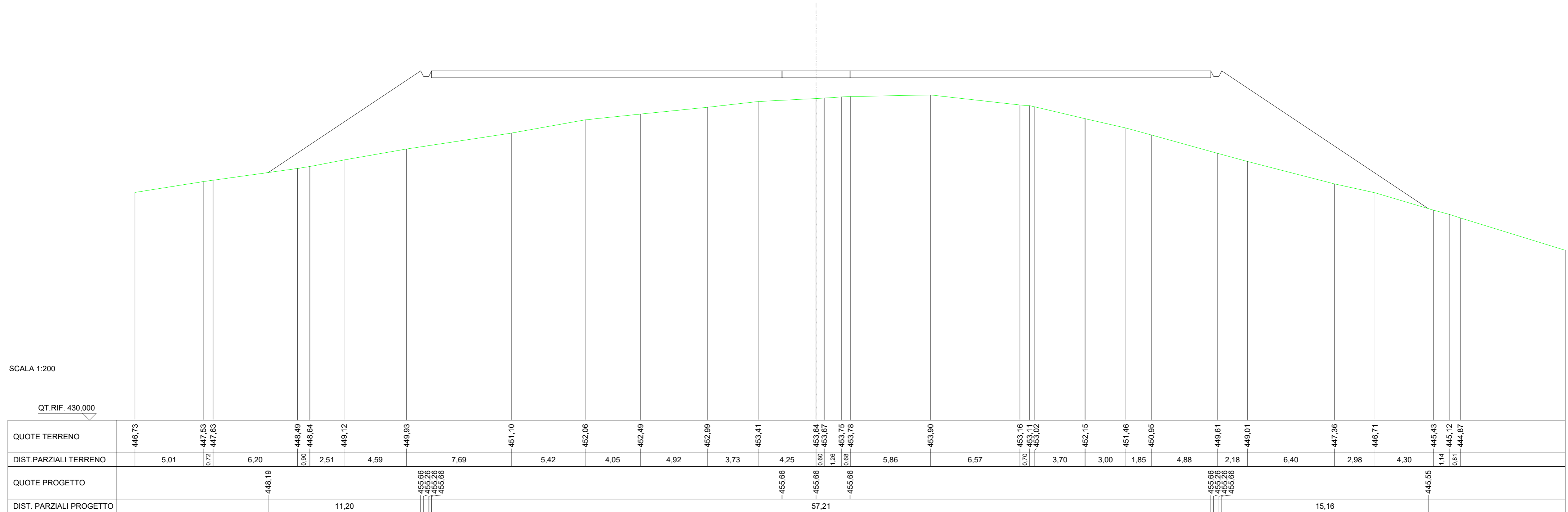

RILEVATI	
RILEVATO	51,290 m <sup>2</sup>
SOVRASTRUTTURA STRADALE	
CASSONETTO	57,207 m
MANUFATTI	
SCAVO PER PIATTAFORMA	15,742 m <sup>2</sup>
RILEVATO PER SCARPATE	40,698 m <sup>2</sup>
SOVRASTRUTTURA FERROVIARIA	
AREA DI SCAVO	24,948 m

SEZIONE N.: 58  
 QT. PROGETTO: 455,935  
 DIST. PROG.: 1410,000  
 DIST. PREC.: 20,000  
 DIST. SUCC.: 23,346

SCALA 1:200

QT. RIF. 430,000

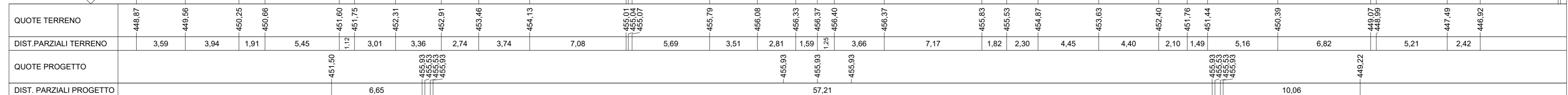



SCAVI E BONIFICHE	
FOSSO	3,096 m <sup>2</sup>
RILEVATI	
RILEVATO	52,305 m <sup>2</sup>
SOVRASTRUTTURA STRADALE	
CASSONETTO	45,707 m
MANUFATTI	
SCAVO PER PIATTAFORMA	106,361 m <sup>2</sup>
SCAVO PER PARETI TRINCEA	5,449 m <sup>2</sup>
RILEVATO PER SCARPATE	47,762 m <sup>2</sup>
SOVRASTRUTTURA FERROVIARIA	
AREA DI SCAVO	32,742 m

SEZIONE N.: 60  
 QT. PROGETTO: 456,410  
 DIST.PROG.: 1444,846  
 DIST.PREC.: 11,500

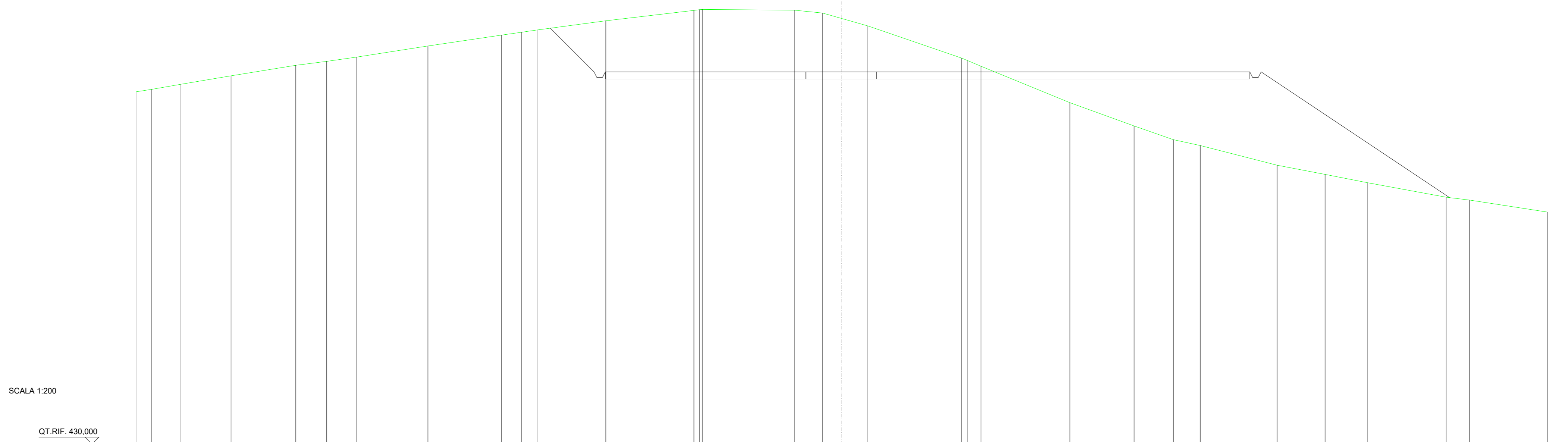

QUOTE TERRENO	455,00	455,16	455,52	456,14	456,88	457,16	457,46	458,24	459,02	459,23	459,38	460,04	460,77	460,82	460,84	460,79	460,59	460,21	459,67	457,40	457,21	456,81	454,23	452,58	451,60	451,18	449,79	449,14	448,54	447,52	447,32	446,46
DIST.PARZIALI TERRENO	1,08	2,04	3,62	4,59	2,19	2,14	5,05	5,22	1,43	1,09	4,88	6,25	6,53	2,00	1,32	1,90	6,63	0,94	6,30	4,55	2,79	1,91	5,45	3,40	3,02	5,57	1,65	5,54				
QUOTE PROGETTO											459,51	456,41	456,01	456,01	456,41	456,41	456,41	456,41	456,41						456,41	456,01	456,01	456,41			447,49	
DIST. PARZIALI PROGETTO											3,10						45,71											13,37				

SCAVI E BONIFICHE	
FOSSO	2,224 m <sup>2</sup>
MANUFATTI	
SCAVO PER PARETI TRINCEA	3,992 m <sup>2</sup>
RILEVATO PER SCARPATE	36,376 m <sup>2</sup>
SOVRASTRUTTURA FERROVIARIA	
AREA DI SCAVO	3,927 m

SEZIONE N.: 61  
 QT. PROGETTO: 455,998

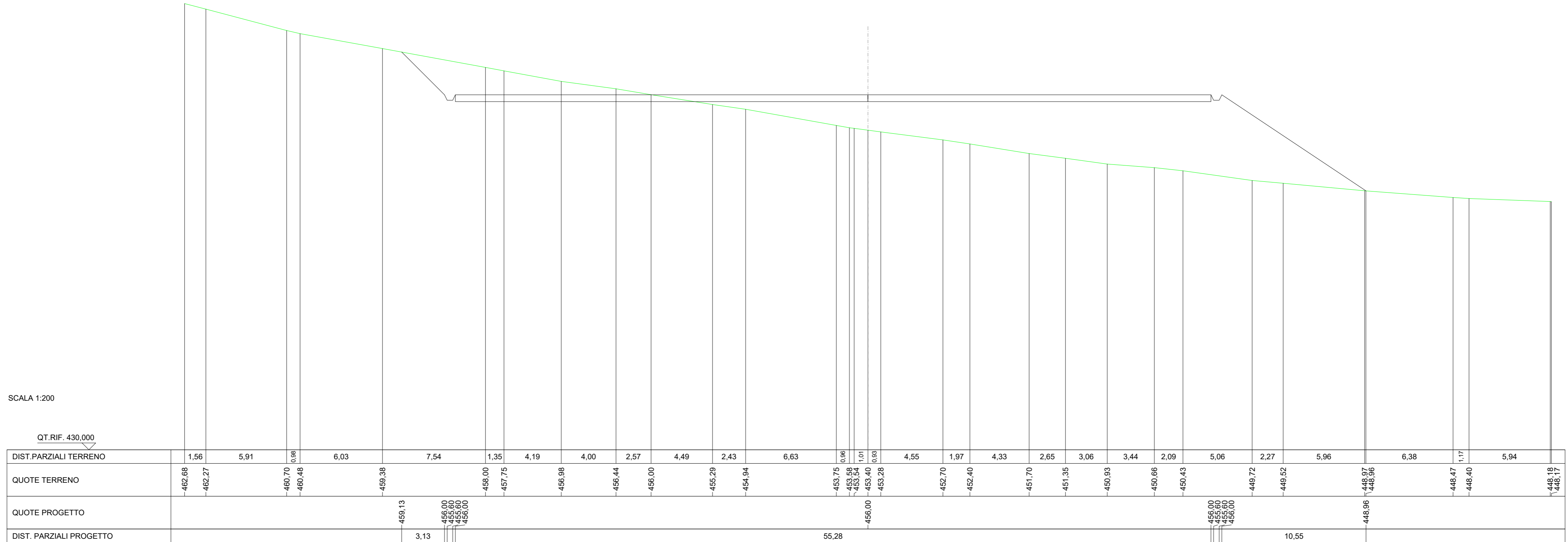



SCALA 1:200

QT.RIF. 430,000

DIST.PARZIALI TERRENO	2,21	4,00	5,78	1,75	1,67	7,55	8,23	0,64	0,91	6,78	1,49	4,49	2,34	0,79	1,76	4,50	2,26	5,63	2,22	5,61	2,77	0,79	7,56	5,83	4,03	5,32	2,73	0,76	
QUOTE TERRENO	-448,21	-448,55	-449,22	-449,75	-449,86	-450,02	-450,52	-450,85	-450,92	-450,97	-451,37	-451,34	-451,42	-451,55	-451,56	-451,51	-451,39	-451,38	-451,06	-450,79	-450,20	-449,95	-449,87	-449,03	-448,64	-448,43	-448,25	-448,13	-448,14
QUOTE PROGETTO			449,50	456,00	455,60	455,00	456,00									-456,00							456,00	455,60	455,00	456,00			
DIST. PARZIALI PROGETTO				9,74										55,28										11,00					