

REGIONE
CALABRIA



PROVINCIA DI
CROTONE



Committente:
Euria S.r.l.
Piazza Europa, 14
87100 Cosenza

Documento:

PROGETTO DEFINITIVO

Titolo del Progetto:

PARCO EOLICO "UMBRIATICO"

Elaborato:

Sezioni Trasversali Asse UB13

PROGETTO	DISCIPLINA	AMBITO	TIPO ELABORATO	PROGRESSIVO	SCALA
W-UBR	P	VB	SZ	19	1:200

NOME FILE:

W-UBR-P-VB-SZ-19_Sezioni Trasversali Asse UB13

Progettazione:



Ing. Saverio Pagliuso

Ing. Mario Francesco Perri

Ing. Giorgio Salatino

Rev:	Prima Emissione	Descrizione Revisione	Redatto	Controllato	Approvato
00	10/2023	PRIMA EMISSIONE	GEMSA PRO	GEMSA PRO	Euria S.r.l.

SCAVI E BONIFICHE	
FOSSO	0,233 m ²
SOVRASTRUTTURA STRADALE	
CASSONETTO	3,441 m
MANUFATTI	
SCAVO PER PIATTAFORMA	2,993 m ²
RILEVATO PER SCARPATE	0,012 m ²
SOVRASTRUTTURA FERROVIARIA	
AREA DI SCAVO	4,208 m

SEZIONE N.: 1
 QT. PROGETTO: 273,696
 DIST.PROG.: 0,000
 DIST.SUCC.: 25,000

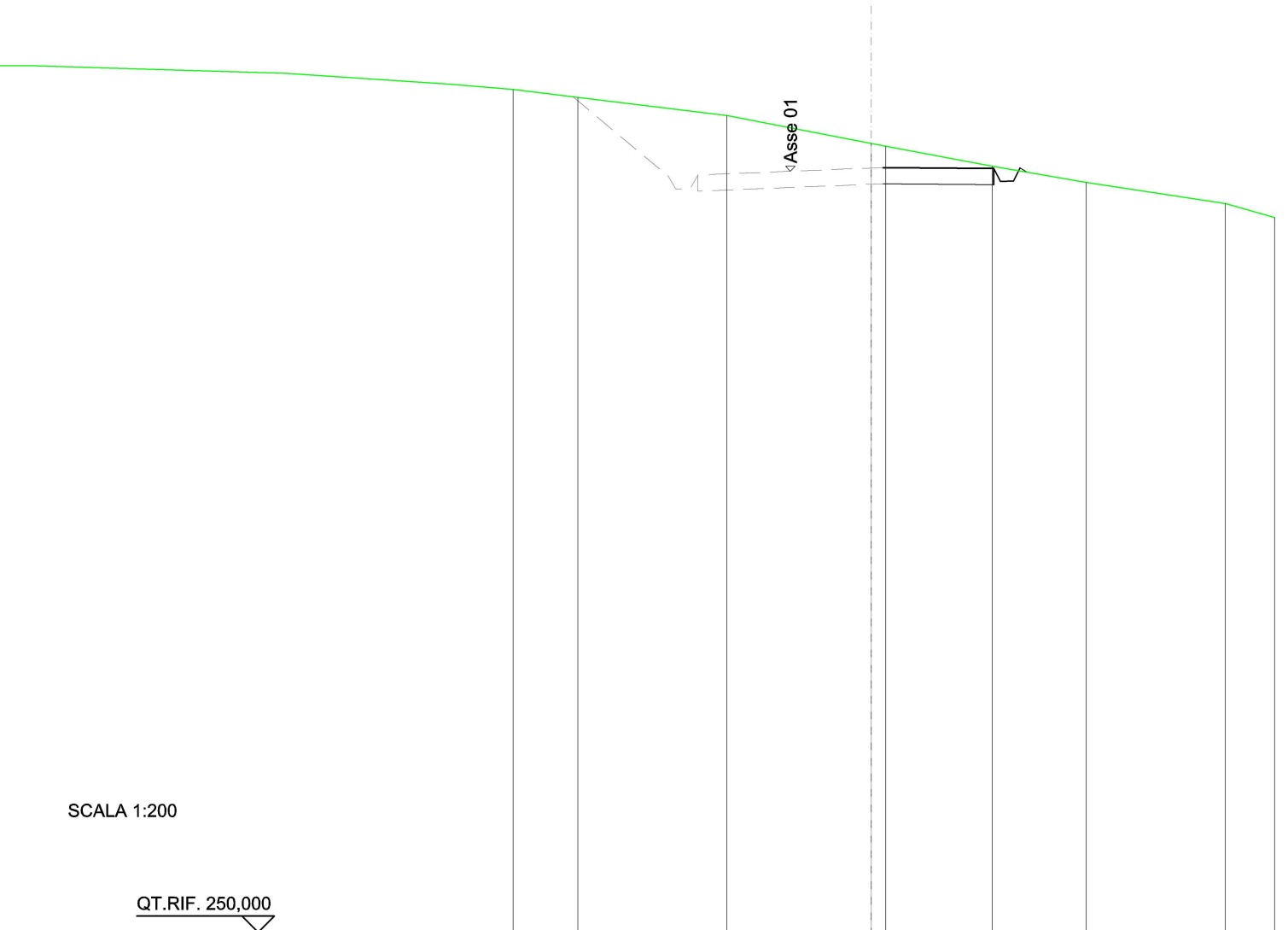

SCALA 1:200

QT.RIF. 250,000

QUOTE TERRENO	276,12	275,88	275,32	274,46 274,37	273,76	273,25	272,60
DIST.PARZIALI TERRENO	2,01	4,61	4,48	3,30	2,92	4,31	
QUOTE PROGETTO				273,71	273,69 273,29 273,30 273,70 273,57		
DIST. PARZIALI PROGETTO							

SCAVI E BONIFICHE	
FOSSO	3,341 m ²
SOVRASTRUTTURA STRADALE	
CASSONETTO	5,668 m
MANUFATTI	
SCAVO PER PIATTAFORMA	12,134 m ²
SCAVO PER PARETI TRINCEA	11,399 m ²
SOVRASTRUTTURA FERROVIARIA	
AREA DI SCAVO	15,344 m

SEZIONE N.: 2
 QT. PROGETTO: 272,193
 DIST.PROG.: 25,000
 DIST.PREC.: 25,000
 DIST.SUCC.: 25,000

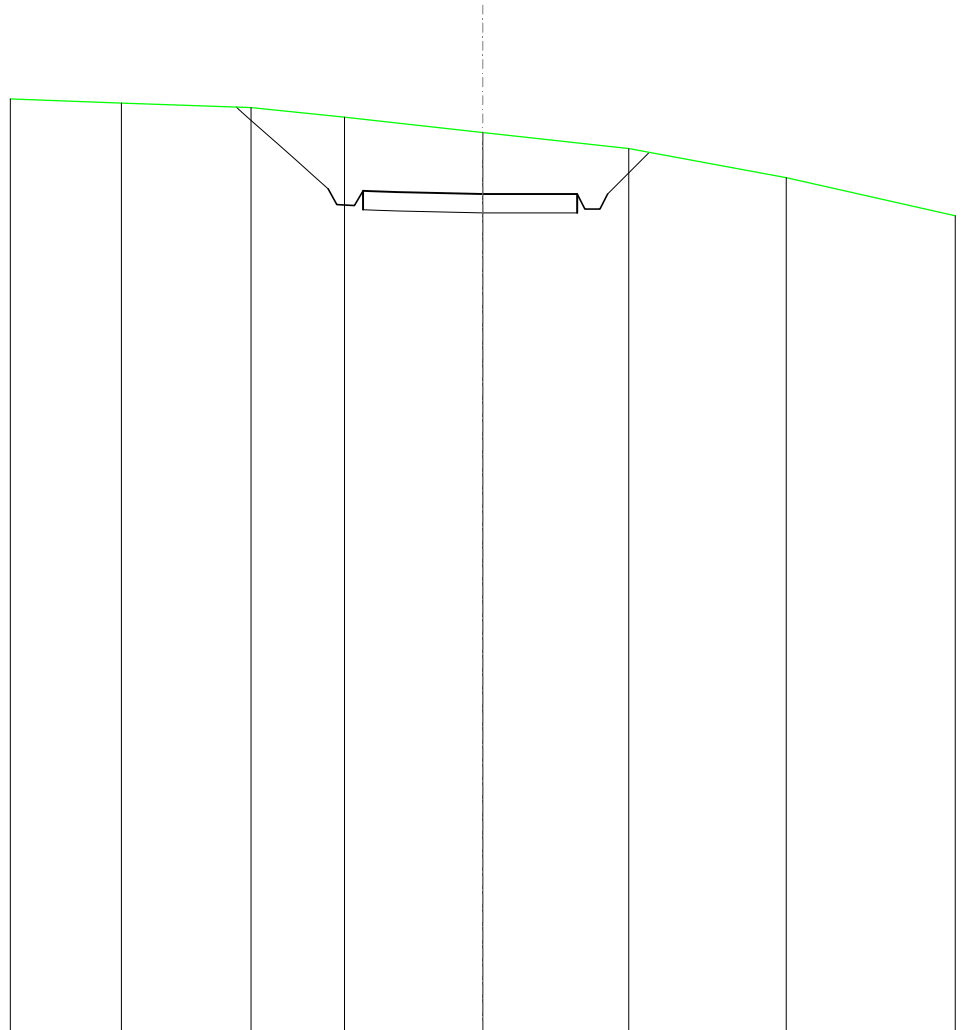

SCALA 1:200

QT.RIF. 250,000

QUOTE TERRENO	274,60	274,48	274,22	273,82	273,40	272,63
DIST.PARZIALI TERRENO	3,43	2,47	3,66	3,86	4,17	
QUOTE PROGETTO		274,49 274,43 274,26 274,07 273,53 273,14 272,61 272,33 271,91 271,89 272,28 272,27 272,24 272,19			272,19 271,79 271,79 272,19 273,30	
DIST. PARZIALI PROGETTO		0,81 0,59		5,67	1,10	

SCAVI E BONIFICHE	
FOSSO	3,431 m ²
SOVRASTRUTTURA STRADALE	
CASSONETTO	5,000 m
MANUFATTI	
SCAVO PER PIATTAFORMA	11,831 m ²
SCAVO PER PARETI TRINCEA	3,348 m ²
SOVRASTRUTTURA FERROVIARIA	
AREA DI SCAVO	10,220 m

SEZIONE N.: 3
 QT. PROGETTO: 271,201
 DIST. PROG.: 50,000
 DIST. PREC.: 25,000
 DIST. SUCC.: 25,000

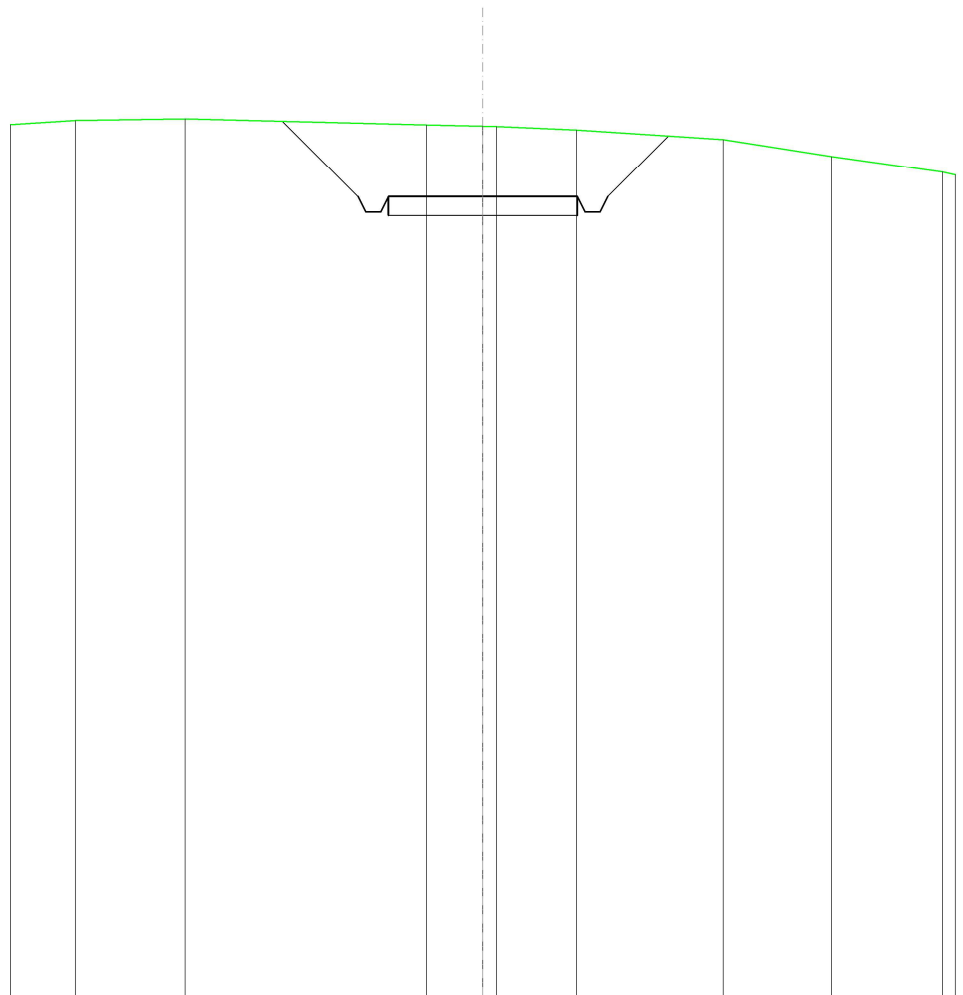

SCALA 1:200

QT. RIF. 250,000

QUOTE TERRENO	273,23	273,27		273,11	273,08	273,07	272,97	272,72	272,27
DIST. PARZIALI TERRENO		2,90		6,39	1,49	2,12	3,87	2,87	
QUOTE PROGETTO				273,21	271,20	270,80	270,80	271,20	272,82
DIST. PARZIALI PROGETTO				2,01		5,00		1,61	

SCAVI E BONIFICHE	
FOSSO	2,204 m ²
SOVRASTRUTTURA STRADALE	
CASSONETTO	5,000 m
MANUFATTI	
SCAVO PER PIATTAFORMA	8,249 m ²
SCAVO PER PARETI TRINCEA	1,092 m ²
SOVRASTRUTTURA FERROVIARIA	
AREA DI SCAVO	8,634 m

SEZIONE N.: 4
 QT. PROGETTO: 270,729
 DIST.PROG.: 75,000
 DIST.PREC.: 25,000
 DIST.SUCC.: 25,000

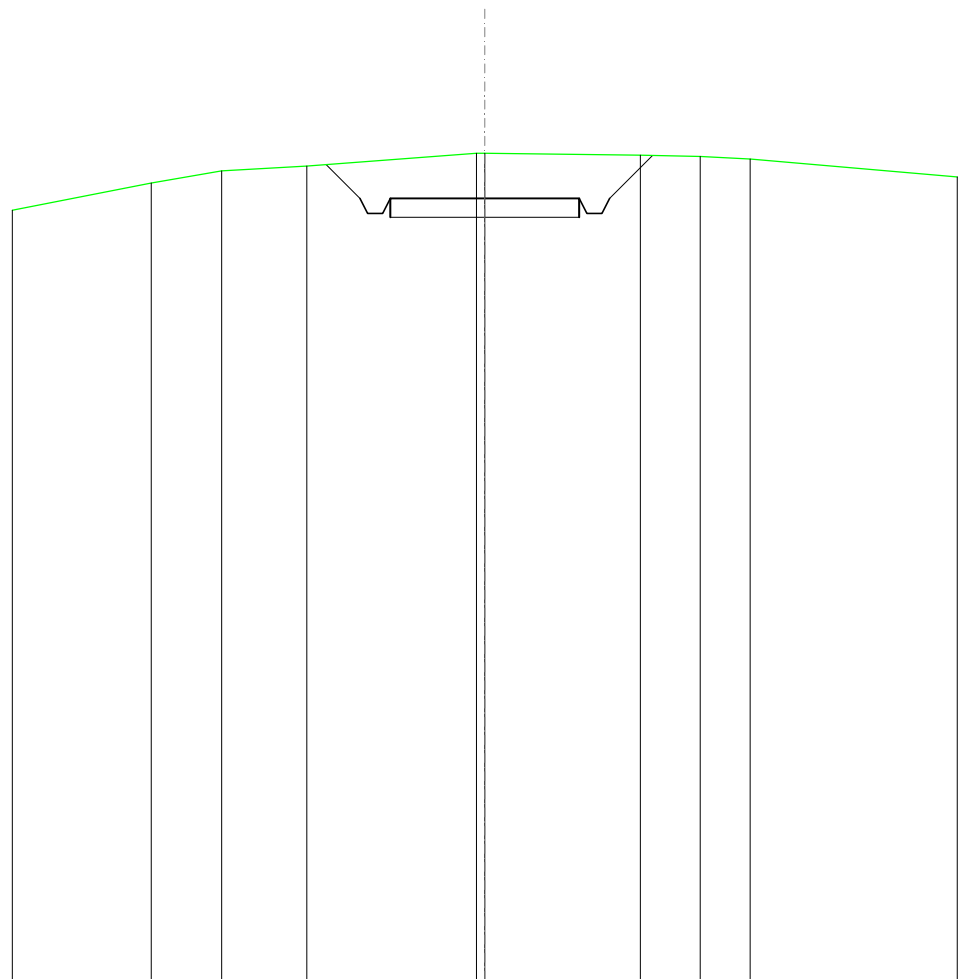

SCALA 1:200

QT.RIF. 250,000

QUOTE TERRENO	271,14	271,45	271,59	271,93	271,92	271,88	271,84	271,77
DIST.PARZIALI TERRENO	1,86	2,25	4,49	4,11	1,59	1,32		
QUOTE PROGETTO			271,63	270,73	270,33	270,33	270,73	271,87
DIST. PARZIALI PROGETTO			0,90	5,00	1,14			

SCAVI E BONIFICHE	
FOSSO	1,059 m ²
SOVRASTRUTTURA STRADALE	
CASSONETTO	5,000 m
MANUFATTI	
SCAVO PER PIATTAFORMA	4,798 m ²
SCAVO PER PARETI TRINCEA	0,110 m ²
SOVRASTRUTTURA FERROVIARIA	
AREA DI SCAVO	7,239 m

SEZIONE N.: 5
 QT. PROGETTO: 270,686
 DIST.PROG.: 100,000
 DIST.PREC.: 25,000
 DIST.SUCC.: 25,000

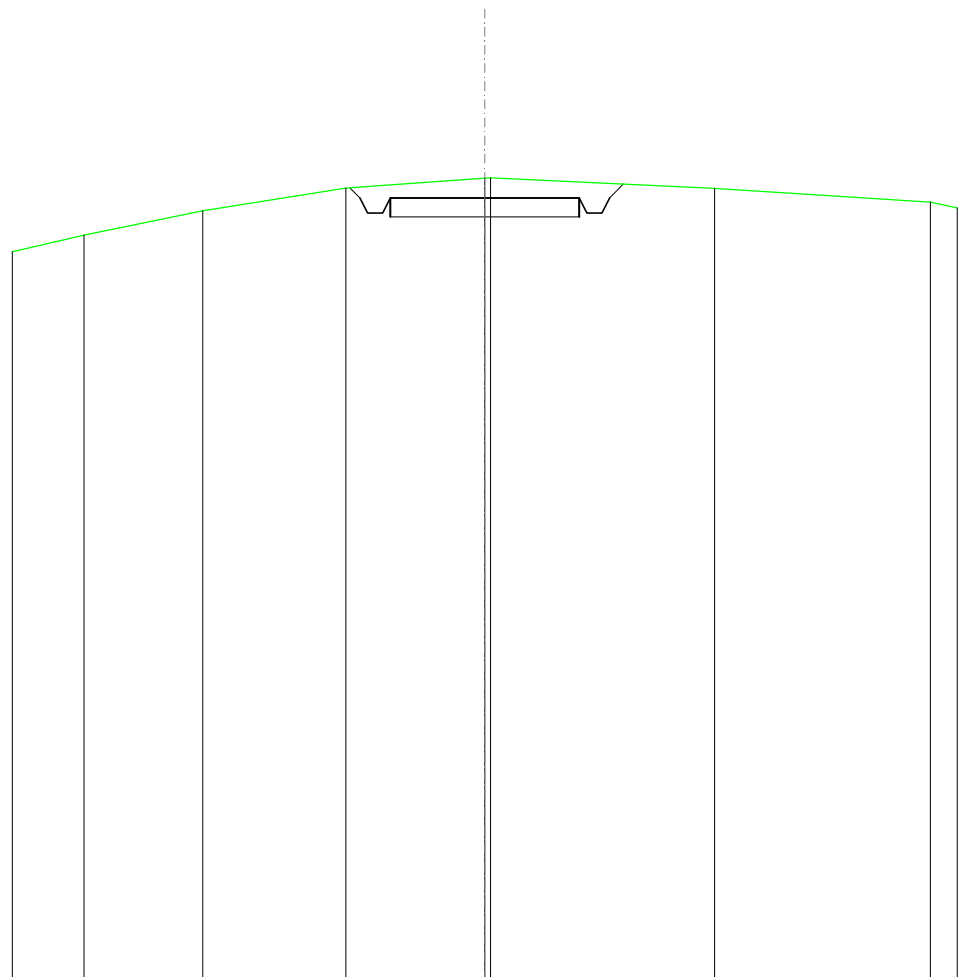

SCALA 1:200

QT.RIF. 250,000

QUOTE TERRENO	269,71	270,34	270,95	271,21 271,22	270,94	270,58
DIST.PARZIALI TERRENO	3,15	3,79	3,67	5,93	5,70	
QUOTE PROGETTO			270,96 270,69 270,29 270,29 270,69	270,69	270,69 270,29 270,29 270,69 271,06	
DIST. PARZIALI PROGETTO				5,00		

SCAVI E BONIFICHE	
FOSSO	0,712 m ²
SOVRASTRUTTURA STRADALE	
CASSONETTO	5,000 m
MANUFATTI	
SCAVO PER PIATTAFORMA	3,505 m ²
SCAVO PER PARETI TRINCEA	0,024 m ²
SOVRASTRUTTURA FERROVIARIA	
AREA DI SCAVO	6,841 m

SEZIONE N.: 6
 QT. PROGETTO: 270,686
 DIST.PROG.: 125,000
 DIST.PREC.: 25,000
 DIST.SUCC.: 25,000

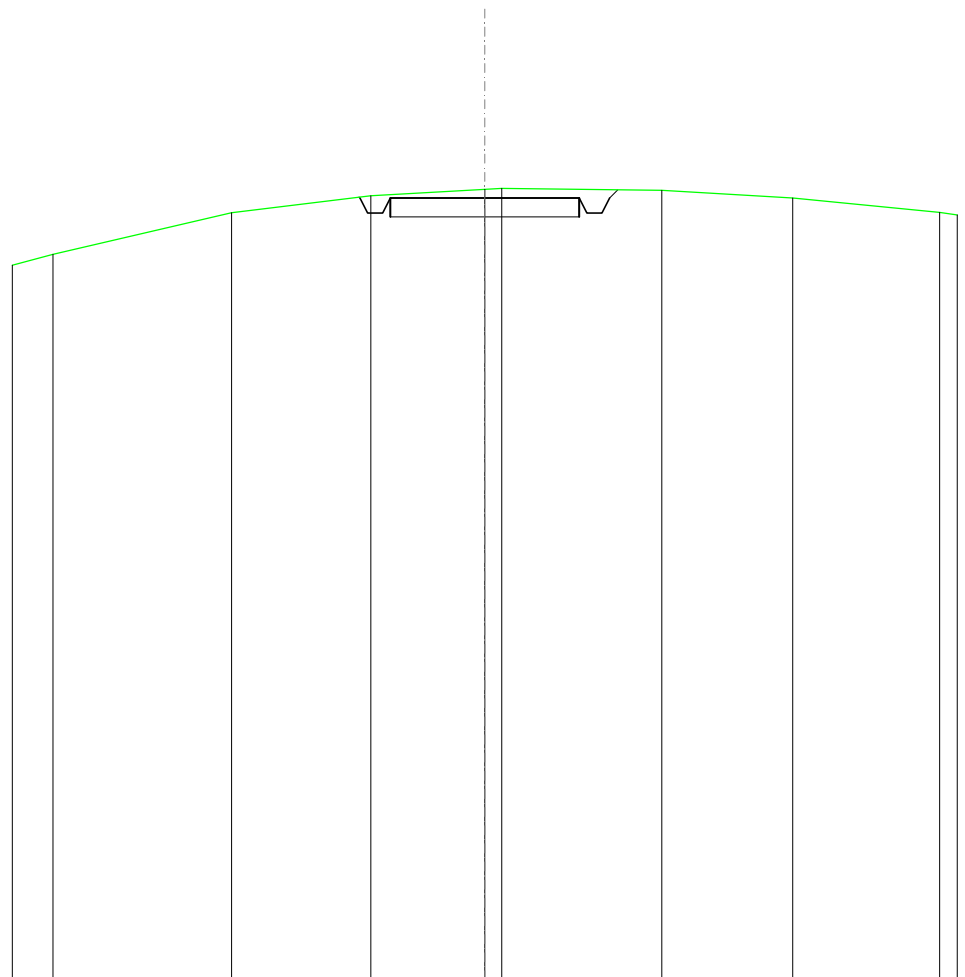

SCALA 1:200

QT.RIF. 250,000

QUOTE TERRENO	269,20	270,30	270,75	270,92 270,94	270,89	270,69
DIST.PARZIALI TERRENO	4,72	3,68	3,01	4,23	3,47	
QUOTE PROGETTO			270,71 270,69 270,29 270,29 270,69	270,69	270,69 270,29 270,29 270,69	270,90
DIST. PARZIALI PROGETTO				5,00		

SCAVI E BONIFICHE	
FOSSO	0,066 m ²
SOVRASTRUTTURA STRADALE	
CASSONETTO	5,000 m
MANUFATTI	
SCAVO PER PIATTAFORMA	0,636 m ²
RILEVATO PER SCARPATE	0,479 m ²
SOVRASTRUTTURA FERROVIARIA	
AREA DI SCAVO	5,527 m

SEZIONE N.: 7
 QT. PROGETTO: 270,686
 DIST.PROG.: 150,000
 DIST.PREC.: 25,000
 DIST.SUCC.: 25,000

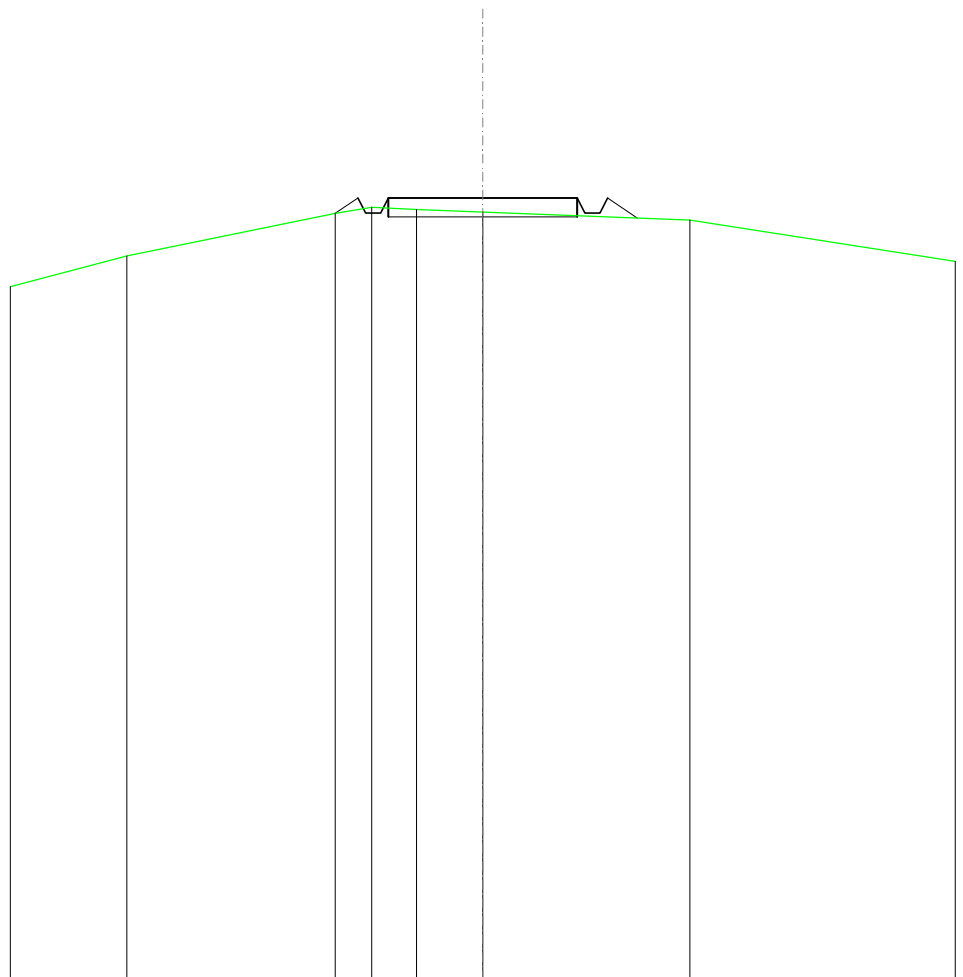

SCALA 1:200

QT.RIF. 250,000

QUOTE TERRENO	269,16	270,28	270,44	270,38	270,31	270,10
DIST.PARZIALI TERRENO	5,51	0,97	1,18	1,76	5,48	
QUOTE PROGETTO		270,27	270,69	270,29	270,69	270,16
DIST. PARZIALI PROGETTO		0,62	0,79	0,79	5,00	0,79

RILEVATI	
RILEVATO	0,110 m ²
SOVRASTRUTTURA STRADALE	
CASSONETTO	5,000 m
MANUFATTI	
SCAVO PER PIATTAFORMA	0,142 m ²
RILEVATO PER SCARPATE	1,125 m ²
SOVRASTRUTTURA FERROVIARIA	
AREA DI SCAVO	3,179 m

SEZIONE N.: 8
 QT. PROGETTO: 270,686
 DIST.PROG.: 175,000
 DIST.PREC.: 25,000
 DIST.SUCC.: 25,000

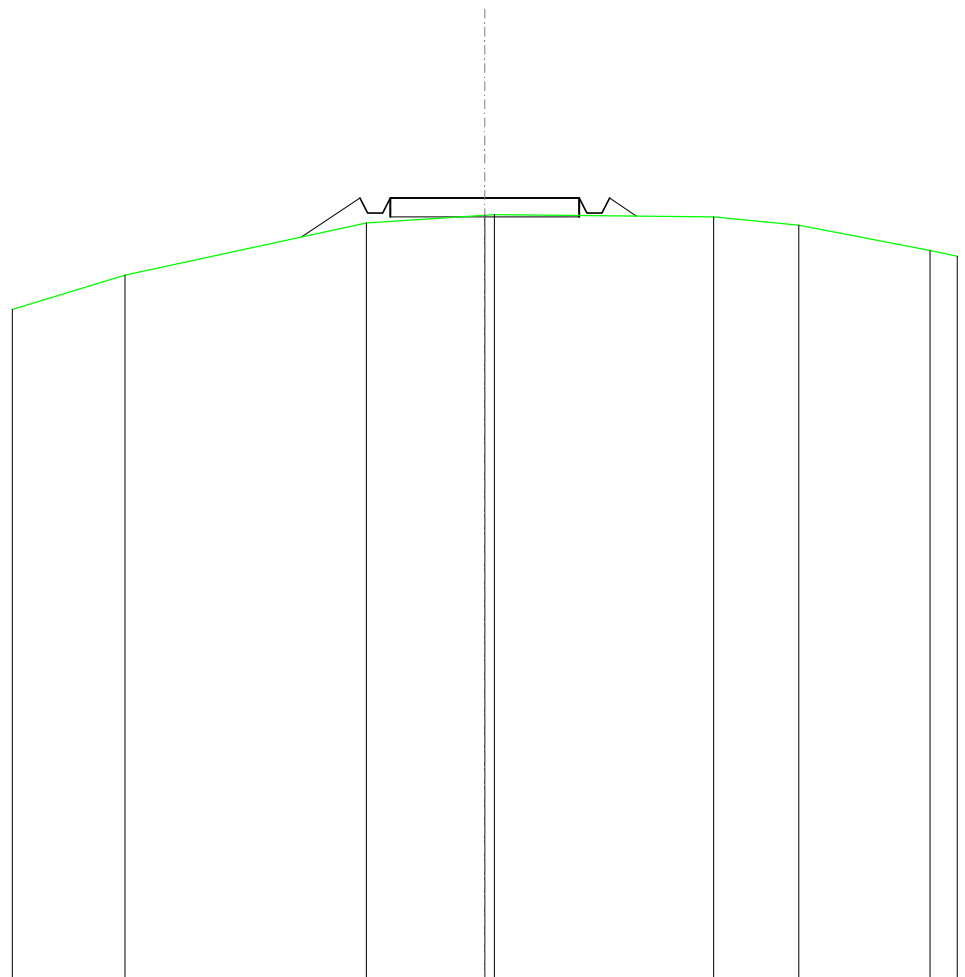

SCALA 1:200

QT.RIF. 250,000

QUOTE TERRENO	268,64	270,02	270,23 270,25	270,19	269,97	268,30
DIST.PARZIALI TERRENO	6,39	3,13	5,80	2,25	3,47	
QUOTE PROGETTO	269,65	270,69 270,29 270,29 270,69	270,69	270,69 270,29 270,29 270,69 270,21		
DIST. PARZIALI PROGETTO	1,55	5,00	0,72			

SCAVI E BONIFICHE	
FOSSO	0,835 m ²
SOVRASTRUTTURA STRADALE	
CASSONETTO	5,000 m
MANUFATTI	
SCAVO PER PIATTAFORMA	4,276 m ²
SCAVO PER PARETI TRINCEA	0,075 m ²
SOVRASTRUTTURA FERROVIARIA	
AREA DI SCAVO	6,983 m

SEZIONE N.: 9
 QT. PROGETTO: 270,686
 DIST.PROG.: 200,000
 DIST.PREC.: 25,000
 DIST.SUCC.: 25,000

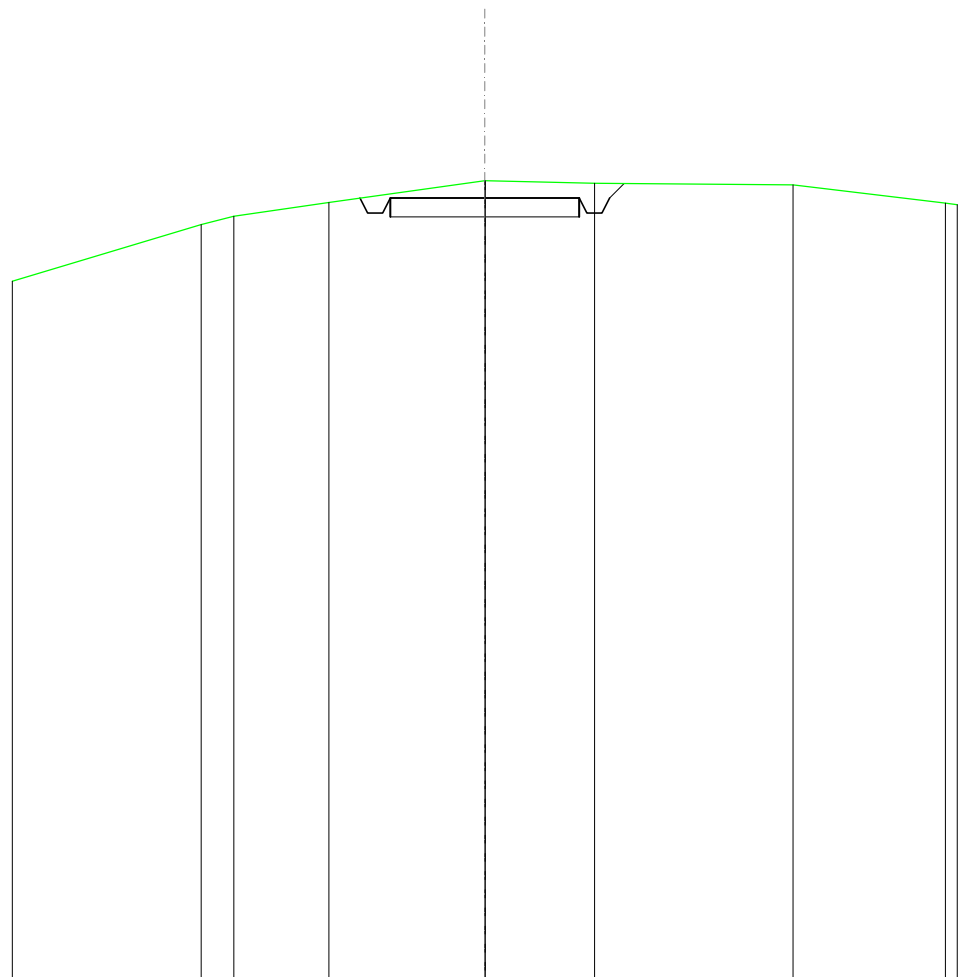

SCALA 1:200

QT.RIF. 250,000

QUOTE TERRENO	269,98	270,20	270,57	271,14	271,14	271,08	271,03
DIST.PARZIALI TERRENO	0,87	2,51	4,13	2,89	5,25		
QUOTE PROGETTO			270,68	270,69	270,29	270,29	270,69
DIST. PARZIALI PROGETTO			5,00				

SCAVI E BONIFICHE	
FOSSO	2,513 m ²
SOVRASTRUTTURA STRADALE	
CASSONETTO	5,000 m
MANUFATTI	
SCAVO PER PIATTAFORMA	8,854 m ²
SCAVO PER PARETI TRINCEA	2,019 m ²
SOVRASTRUTTURA FERROVIARIA	
AREA DI SCAVO	9,214 m

SEZIONE N.: 10
 QT. PROGETTO: 270,686
 DIST.PROG.: 225,000
 DIST.PREC.: 25,000
 DIST.SUCC.: 25,000

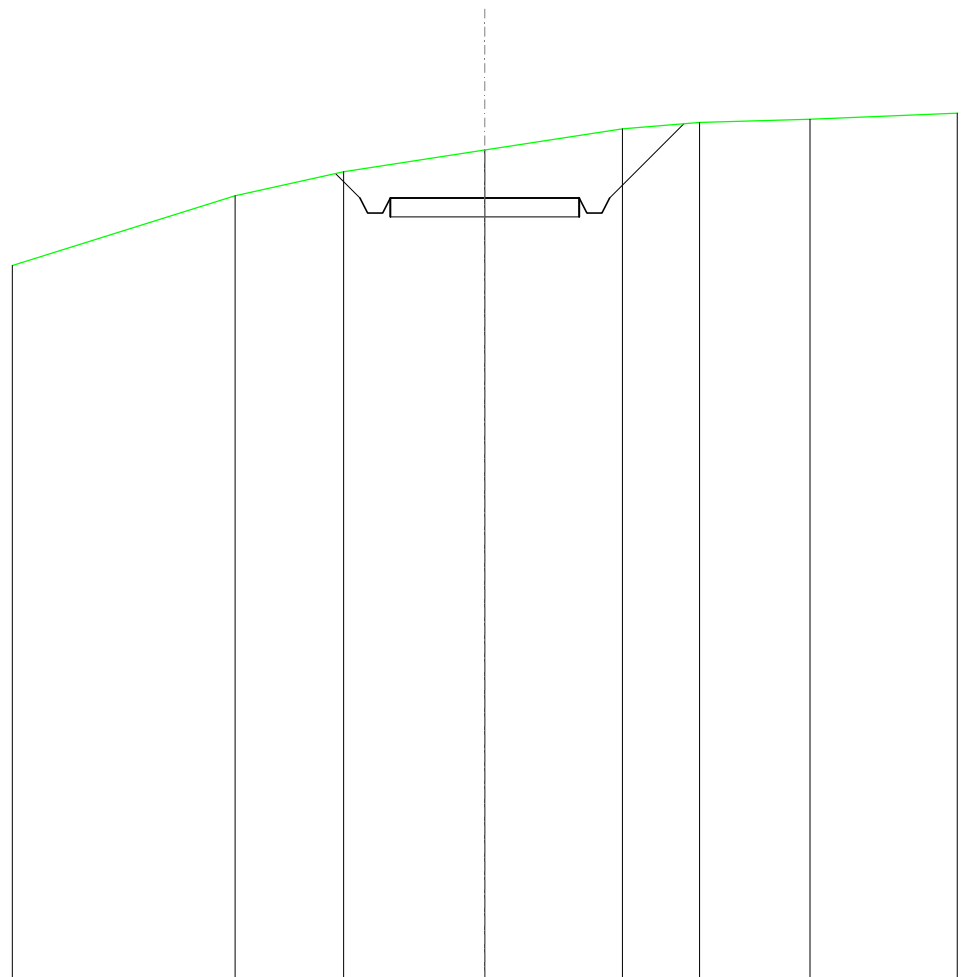

SCALA 1:200

QT.RIF. 250,000

QUOTE TERRENO		270,74	271,38	271,96	272,52	272,69	272,77
DIST.PARZIALI TERRENO		2,87	3,73	3,64	2,04	2,92	
QUOTE PROGETTO			271,33 270,69 270,29 270,69	270,69	270,69 270,29 270,69	272,65	
DIST. PARZIALI PROGETTO			0,65	5,00	1,97		

SCAVI E BONIFICHE	
FOSSO	2,875 m ²
SOVRASTRUTTURA STRADALE	
CASSONETTO	5,000 m
MANUFATTI	
SCAVO PER PIATTAFORMA	10,293 m ²
SCAVO PER PARETI TRINCEA	3,260 m ²
SOVRASTRUTTURA FERROVIARIA	
AREA DI SCAVO	9,869 m

SEZIONE N.: 11
 QT. PROGETTO: 270,686
 DIST.PROG.: 250,000
 DIST.PREC.: 25,000
 DIST.SUCC.: 25,000

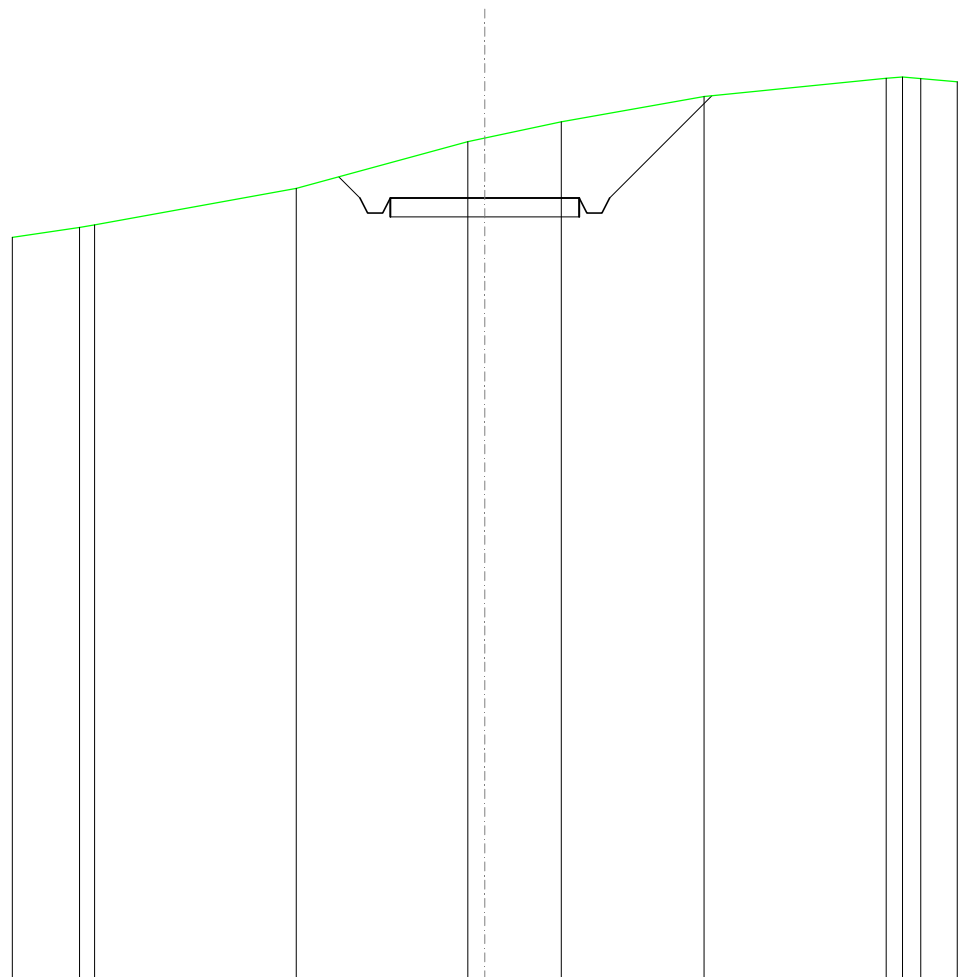

SCALA 1:200

QT.RIF. 250,000

QUOTE TERRENO	269,91 269,97	270,94	272,17 272,27	272,70	273,37	273,85 273,89 273,85
DIST.PARZIALI TERRENO	5,34	4,54	2,02	3,77	4,82	
QUOTE PROGETTO		271,25 270,69 270,29 270,29 270,69	270,69	270,69 270,29 270,29 270,69	273,40	
DIST. PARZIALI PROGETTO		0,56	5,00	2,71		

SCAVI E BONIFICHE	
FOSSO	1,270 m ²
SOVRASTRUTTURA STRADALE	
CASSONETTO	5,000 m
MANUFATTI	
SCAVO PER PIATTAFORMA	5,194 m ²
SCAVO PER PARETI TRINCEA	0,240 m ²
SOVRASTRUTTURA FERROVIARIA	
AREA DI SCAVO	7,533 m

SEZIONE N.: 12
 QT. PROGETTO: 270,686
 DIST.PROG.: 275,000
 DIST.PREC.: 25,000
 DIST.SUCC.: 25,000

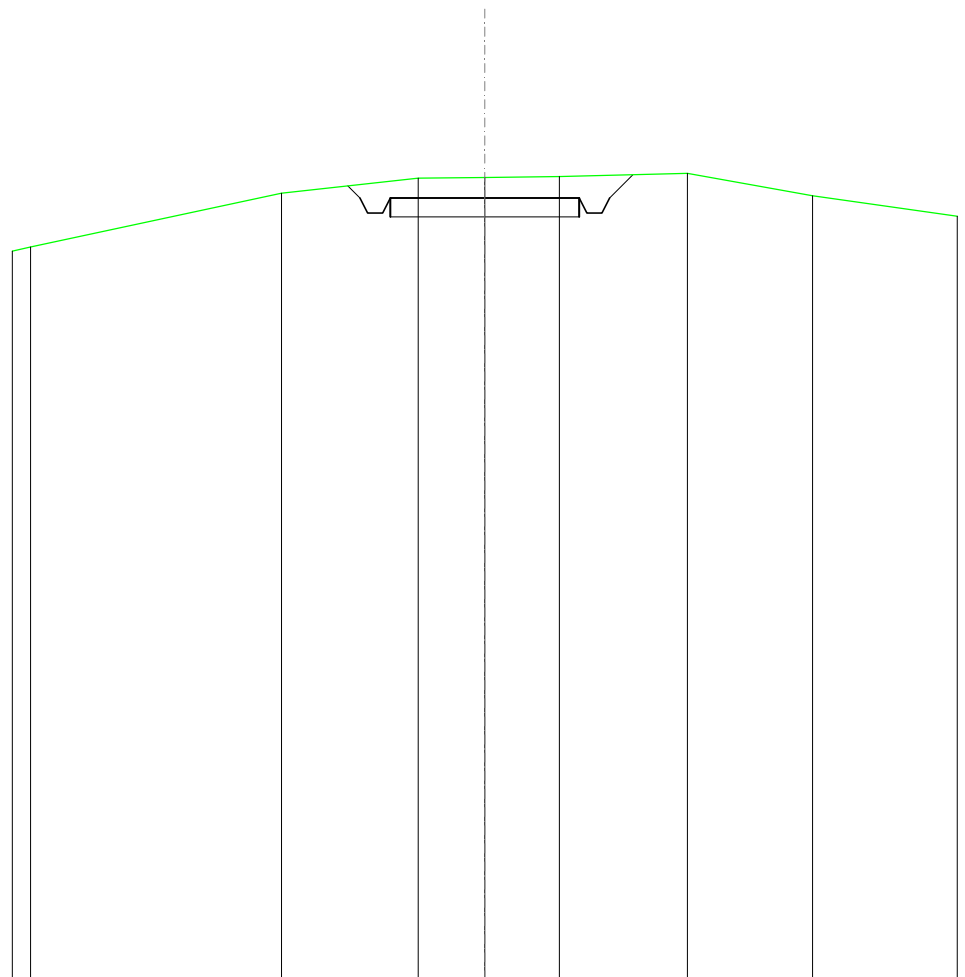

SCALA 1:200

QT.RIF. 250,000

QUOTE TERRENO	270,81	271,21	271,23	271,25	271,34	270,75
DIST.PARZIALI TERRENO	3,62	1,76	1,98	3,38	3,31	
QUOTE PROGETTO	271,01 270,69 270,29 270,29 270,69	270,69	270,69	270,69 270,29 270,29 270,69 271,30		
DIST. PARZIALI PROGETTO		5,00		0,61		

SCAVI E BONIFICHE	
FOSSO	0,169 m ²
SOVRASTRUTTURA STRADALE	
CASSONETTO	5,000 m
MANUFATTI	
SCAVO PER PIATTAFORMA	1,278 m ²
RILEVATO PER SCARPATE	0,344 m ²
SOVRASTRUTTURA FERROVIARIA	
AREA DI SCAVO	5,705 m

SEZIONE N.: 13
 QT. PROGETTO: 270,773
 DIST.PROG.: 300,000
 DIST.PREC.: 25,000
 DIST.SUCC.: 25,000

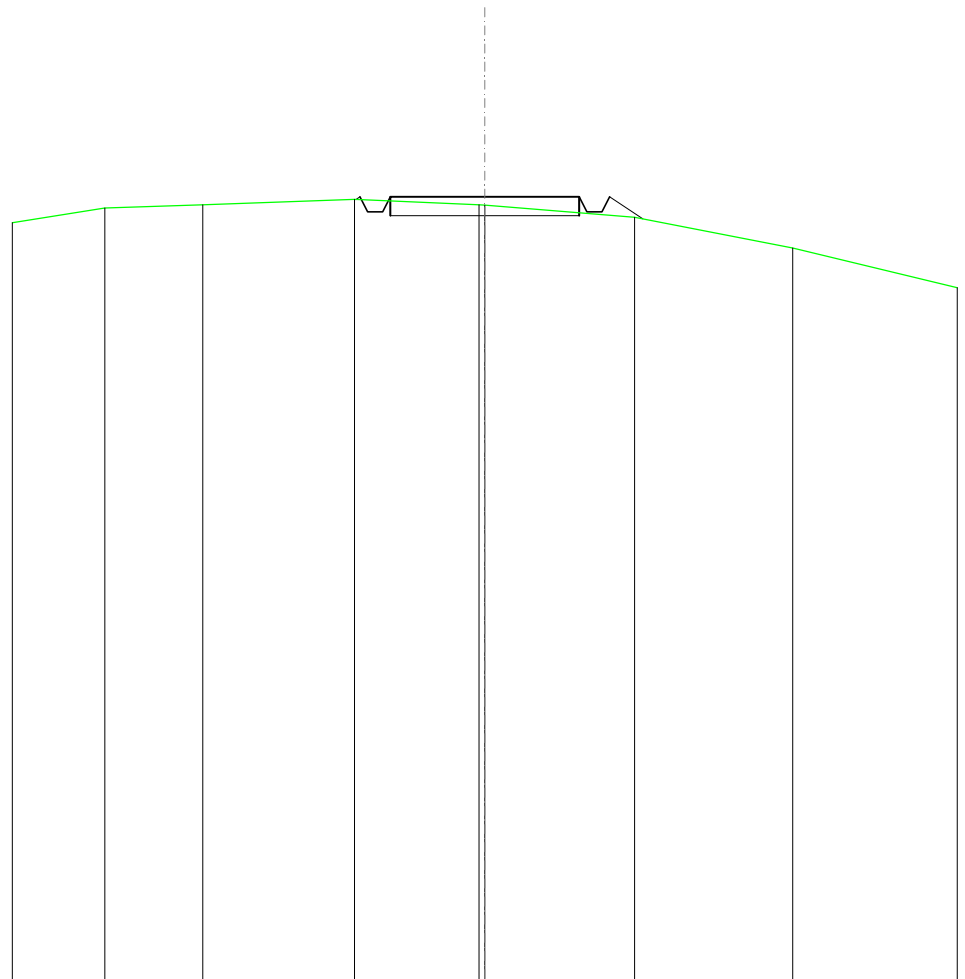

SCALA 1:200

QT.RIF. 250,000

QUOTE TERRENO	270,48	270,56	270,70	270,56 270,55	270,23	269,42
DIST.PARZIALI TERRENO	2,59	4,01	3,29	3,96	4,18	
QUOTE PROGETTO			270,70 270,77 270,37 270,77	270,77	270,77 270,37 270,77	270,19
DIST. PARZIALI PROGETTO				5,00	0,88	

SCAVI E BONIFICHE	
FOSSO	0,828 m ²
SOVRASTRUTTURA STRADALE	
CASSONETTO	5,000 m
MANUFATTI	
SCAVO PER PIATTAFORMA	4,019 m ²
SCAVO PER PARETI TRINCEA	0,155 m ²
RILEVATO PER SCARPATE	0,031 m ²
SOVRASTRUTTURA FERROVIARIA	
AREA DI SCAVO	7,089 m

SEZIONE N.: 14
 QT. PROGETTO: 271,862
 DIST.PROG.: 325,000
 DIST.PREC.: 25,000
 DIST.SUCC.: 25,000

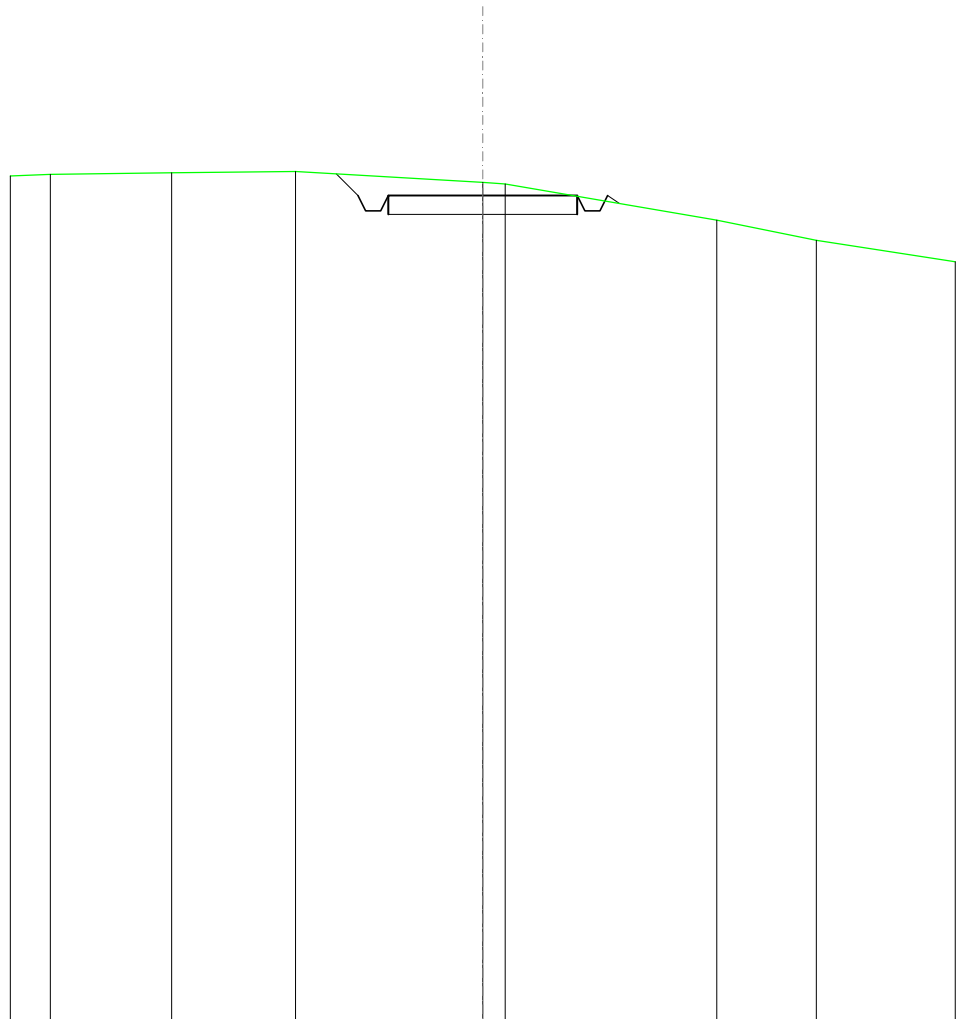

SCALA 1:200

QT.RIF. 250,000

QUOTE TERRENO	272,42	272,46	272,50	272,21	272,17	271,21	270,68
DIST.PARZIALI TERRENO	3,21	3,28	4,95	0,59	5,60	2,63	
QUOTE PROGETTO			272,44	271,86	271,46	271,86	271,65
DIST. PARZIALI PROGETTO			0,57	5,00			

SCAVI E BONIFICHE	
FOSSO	0,845 m ²
SOVRASTRUTTURA STRADALE	
CASSONETTO	5,000 m
MANUFATTI	
SCAVO PER PIATTAFORMA	3,777 m ²
SCAVO PER PARETI TRINCEA	0,166 m ²
RILEVATO PER SCARPATE	0,015 m ²
SOVRASTRUTTURA FERROVIARIA	
AREA DI SCAVO	7,140 m

SEZIONE N.: 15
 QT. PROGETTO: 274,201
 DIST.PROG.: 350,000
 DIST.PREC.: 25,000
 DIST.SUCC.: 25,000

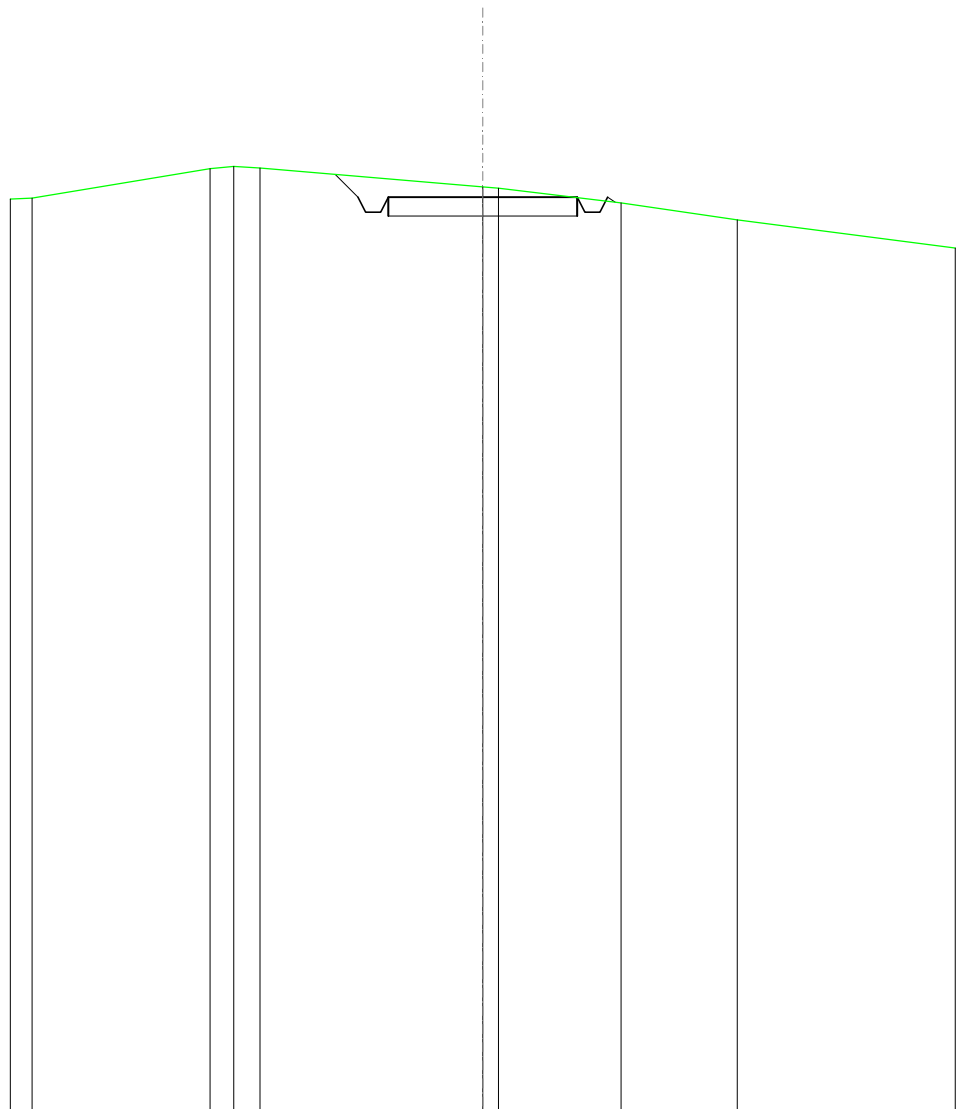

SCALA 1:200

QT.RIF. 250,000

QUOTE TERRENO	274,17	274,95	275,02	274,97	274,47	274,44	274,05	273,60
DIST.PARZIALI TERRENO	4,71	0,63	0,69	5,89	3,24	3,08		
QUOTE PROGETTO				274,80	274,20	273,80	274,20	274,06
DIST. PARZIALI PROGETTO				0,60	5,00			

SCAVI E BONIFICHE	
FOSSO	0,238 m ²
SOVRASTRUTTURA STRADALE	
CASSONETTO	5,000 m
MANUFATTI	
SCAVO PER PIATTAFORMA	1,592 m ²
SCAVO PER PARETI TRINCEA	0,000 m ²
RILEVATO PER SCARPATE	0,285 m ²
SOVRASTRUTTURA FERROVIARIA	
AREA DI SCAVO	5,849 m

SEZIONE N.: 16
 QT. PROGETTO: 277,433
 DIST.PROG.: 375,000
 DIST.PREC.: 25,000
 DIST.SUCC.: 25,000

SCALA 1:200

QT.RIF. 260,000

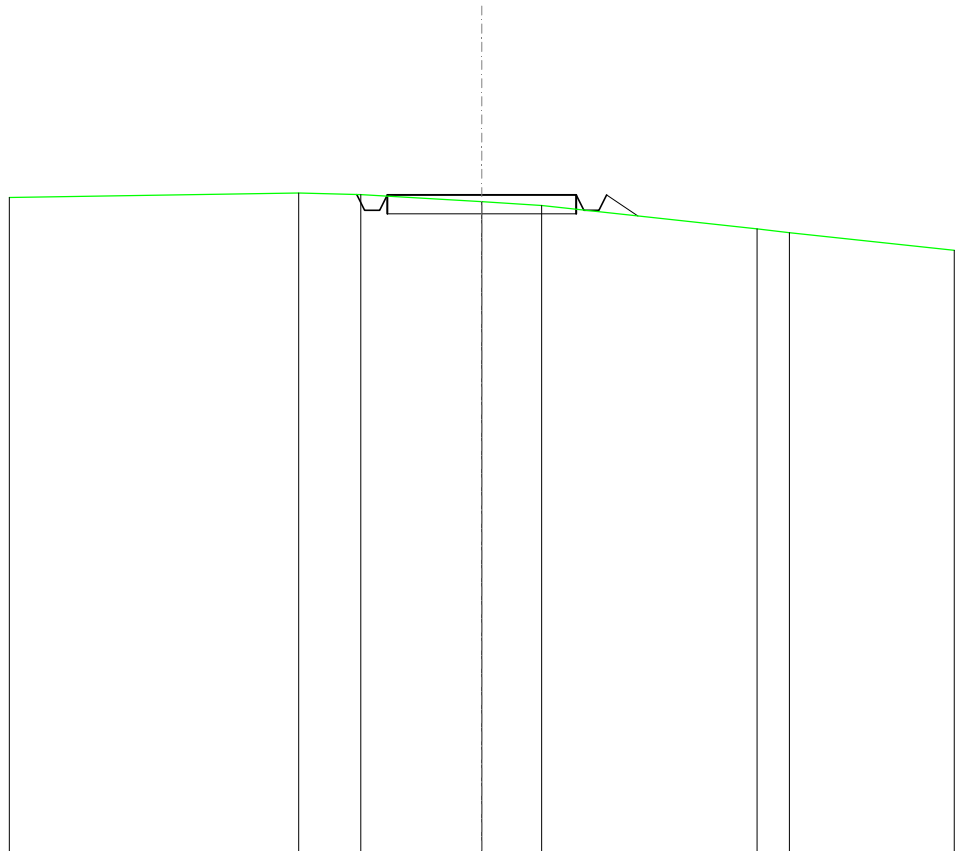

QUOTE TERRENO	277,49	277,45	277,26	277,16	276,54	276,44
DIST.PARZIALI TERRENO	1,65	3,20	1,58	5,70	0,85	
QUOTE PROGETTO		277,45 277,43 277,03 277,03 277,43	277,43		277,43 277,03 277,43 276,88	
DIST. PARZIALI PROGETTO			5,00		0,83	

SCAVI E BONIFICHE	
FOSSO	0,249 m ²
SOVRASTRUTTURA STRADALE	
CASSONETTO	5,000 m
MANUFATTI	
SCAVO PER PIATTAFORMA	1,388 m ²
SCAVO PER PARETI TRINCEA	0,000 m ²
RILEVATO PER SCARPATE	0,235 m ²
SOVRASTRUTTURA FERROVIARIA	
AREA DI SCAVO	5,820 m

SEZIONE N.: 17
 QT. PROGETTO: 280,703
 DIST.PROG.: 400,000
 DIST.PREC.: 25,000
 DIST.SUCC.: 25,000

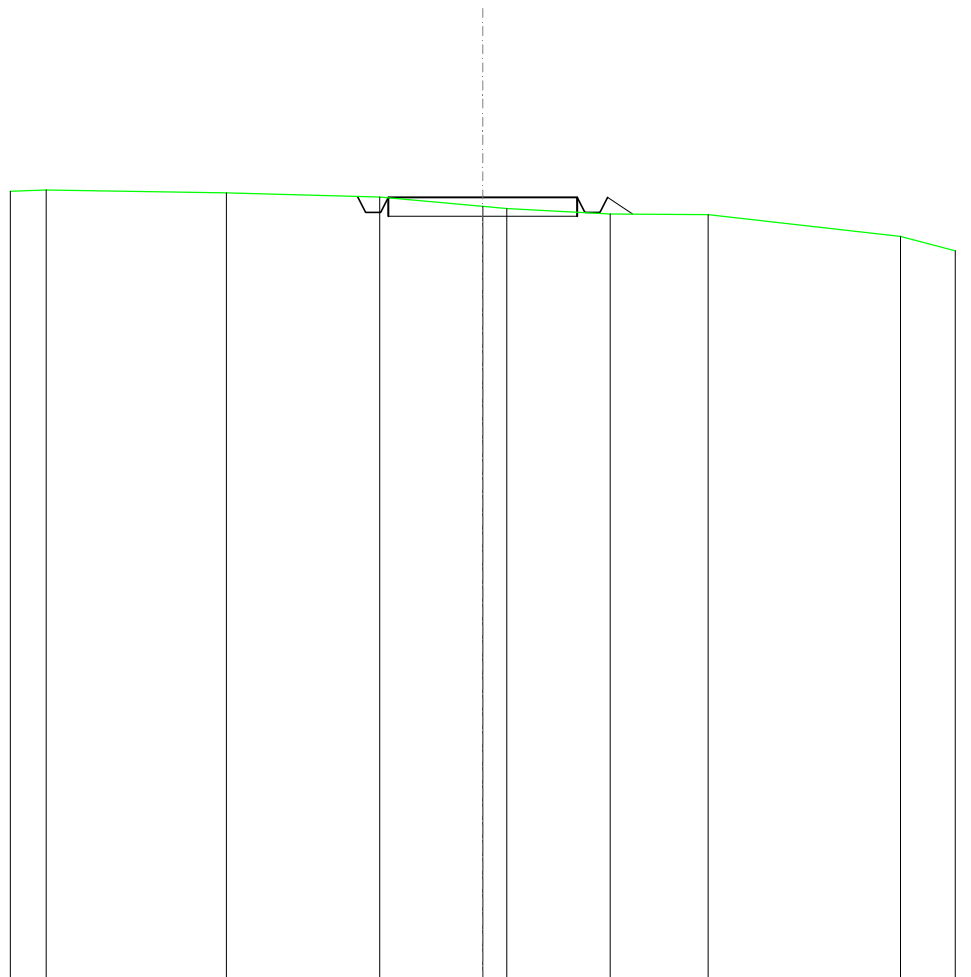

SCALA 1:200

QT.RIF. 260,000

QUOTE TERRENO	280,90	280,83	280,71	280,47	280,41	280,26	280,25	279,67
DIST.PARZIALI TERRENO	4,77	4,06	2,73	0,63	2,74	2,59	5,09	
QUOTE PROGETTO			280,73	280,70	280,30	280,30	280,70	280,26
DIST. PARZIALI PROGETTO				5,00		0,66		

SCAVI E BONIFICHE	
FOSSO	0,540 m ²
SOVRASTRUTTURA STRADALE	
CASSONETTO	5,000 m
MANUFATTI	
SCAVO PER PIATTAFORMA	2,857 m ²
SCAVO PER PARETI TRINCEA	0,011 m ²
RILEVATO PER SCARPATE	0,011 m ²
SOVRASTRUTTURA FERROVIARIA	
AREA DI SCAVO	6,684 m

SEZIONE N.: 18
 QT. PROGETTO: 283,972
 DIST.PROG.: 425,000
 DIST.PREC.: 25,000
 DIST.SUCC.: 25,000

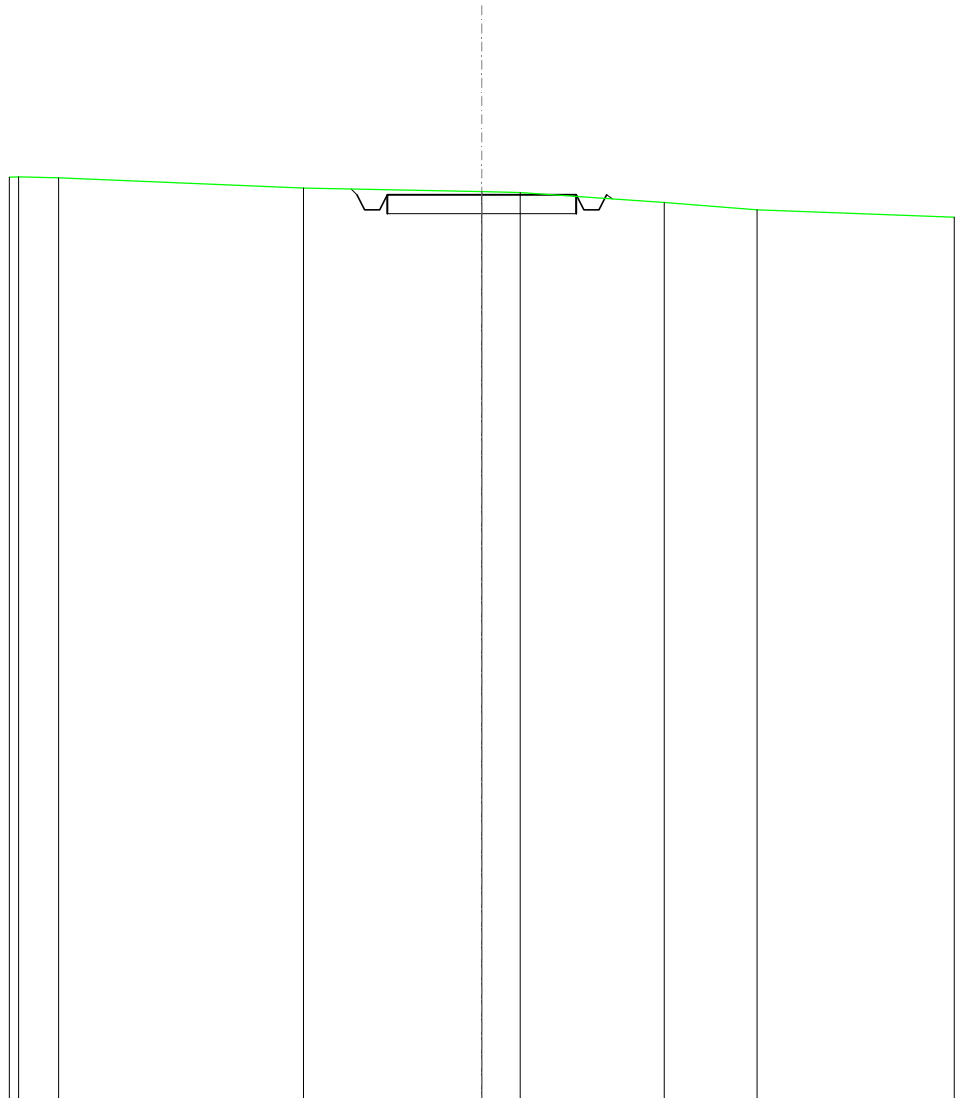

SCALA 1:200

QT.RIF. 260,000

QUOTE TERRENO	284,42	284,15	284,05	284,03	283,77	283,57
DIST.PARZIALI TERRENO	6,47	4,72	1,01	3,82	2,45	
QUOTE PROGETTO		284,12	283,97	283,57	283,57	283,86
DIST. PARZIALI PROGETTO			5,00			

SCAVI E BONIFICHE	
FOSSO	1,376 m ²
SOVRASTRUTTURA STRADALE	
CASSONETTO	5,000 m
MANUFATTI	
SCAVO PER PIATTAFORMA	5,342 m ²
SCAVO PER PARETI TRINCEA	0,319 m ²
SOVRASTRUTTURA FERROVIARIA	
AREA DI SCAVO	7,716 m

SEZIONE N.: 19
 QT. PROGETTO: 287,210
 DIST.PROG.: 450,000
 DIST.PREC.: 25,000
 DIST.SUCC.: 25,000

SCALA 1:200

QT.RIF. 270,000

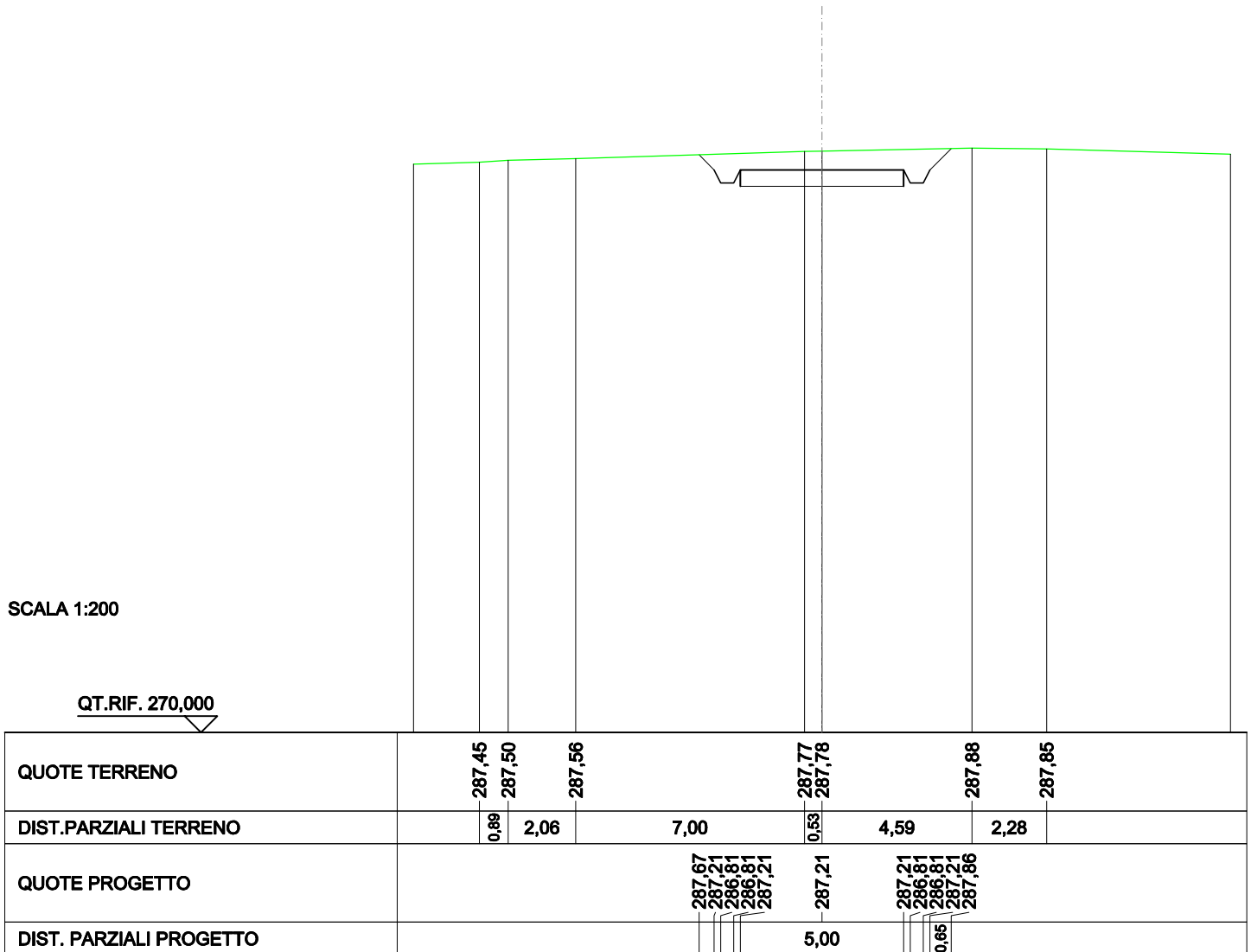

SCAVI E BONIFICHE	
FOSSO	0,974 m ²
SOVRASTRUTTURA STRADALE	
CASSONETTO	5,000 m
MANUFATTI	
SCAVO PER PIATTAFORMA	4,529 m ²
SCAVO PER PARETI TRINCEA	0,073 m ²
SOVRASTRUTTURA FERROVIARIA	
AREA DI SCAVO	7,089 m

SEZIONE N.: 20
 QT. PROGETTO: 289,572
 DIST.PROG.: 475,000
 DIST.PREC.: 25,000
 DIST.SUCC.: 25,000

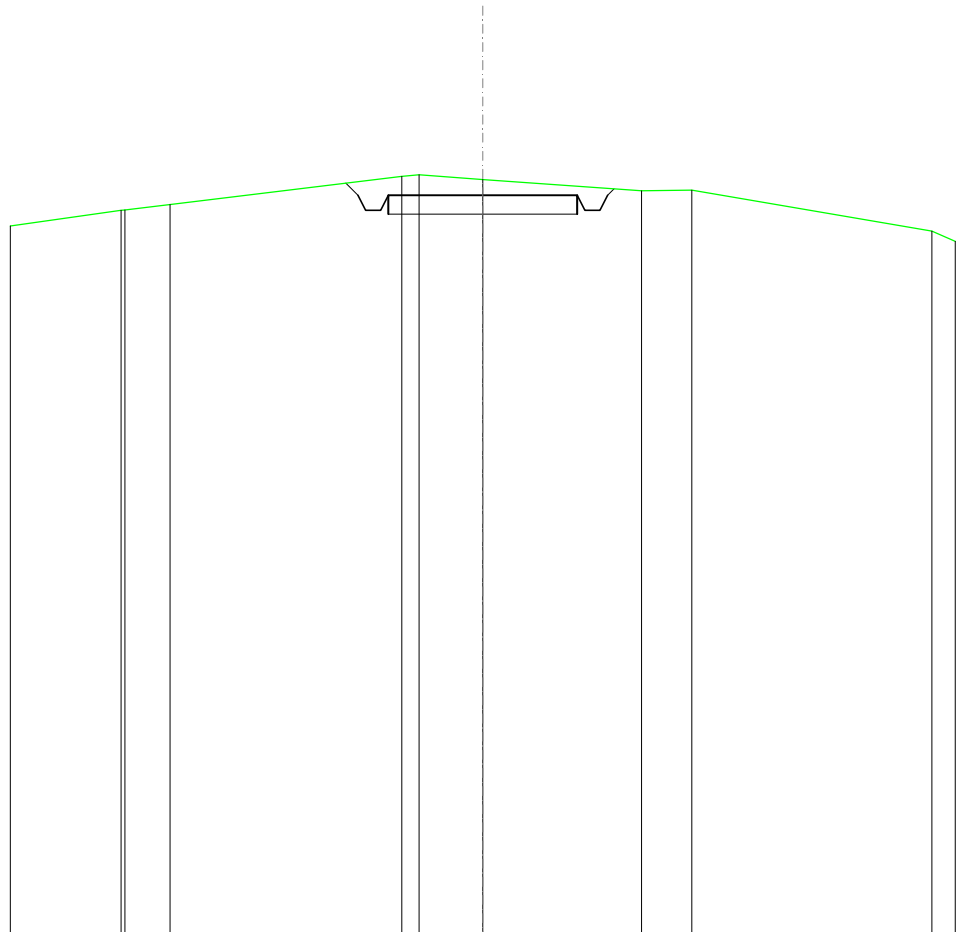

SCALA 1:200

QT.RIF. 270,000

QUOTE TERRENO	289,17	289,18	289,33	290,07	290,11	289,99	289,69	289,70	289,62
DIST.PARZIALI TERRENO	1,19		6,13		1,69	4,20	1,33	6,35	
QUOTE PROGETTO	289,89	289,57	289,17	289,17	289,57	289,57	289,57	289,17	289,57
DIST. PARZIALI PROGETTO					5,00				

SCAVI E BONIFICHE	
FOSSO	0,583 m ²
SOVRASTRUTTURA STRADALE	
CASSONETTO	5,000 m
MANUFATTI	
SCAVO PER PIATTAFORMA	2,708 m ²
SCAVO PER PARETI TRINCEA	0,019 m ²
RILEVATO PER SCARPATE	0,039 m ²
SOVRASTRUTTURA FERROVIARIA	
AREA DI SCAVO	6,618 m

SEZIONE N.: 21
 QT. PROGETTO: 290,888
 DIST.PROG.: 500,000
 DIST.PREC.: 25,000
 DIST.SUCC.: 25,000

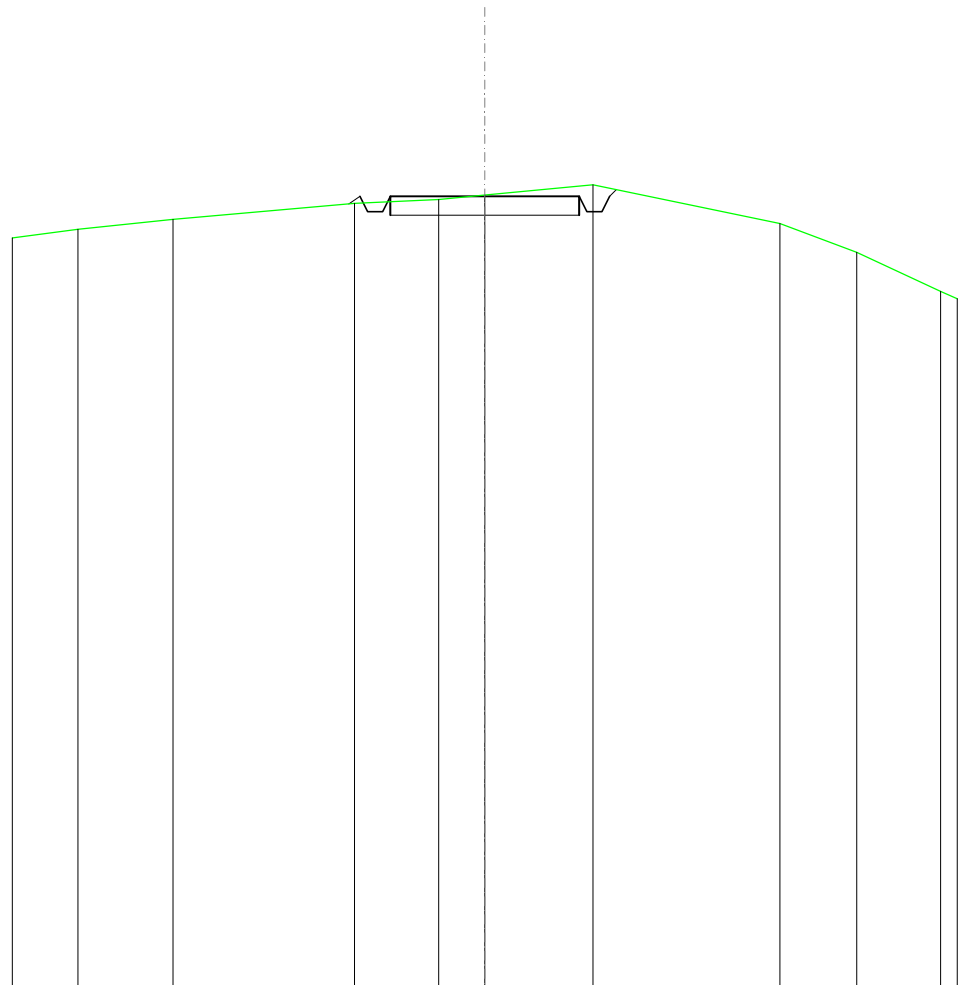

SCALA 1:200

QT.RIF. 270,000

QUOTE TERRENO	290,02	290,28	290,70	290,81	290,92	291,19	290,17	290,41
DIST.PARZIALI TERRENO	2,51	4,80	2,23	1,22	2,87	4,94	2,04	
QUOTE PROGETTO			290,69	290,89	290,49	290,89	290,49	290,89
DIST. PARZIALI PROGETTO			290,89	290,89	5,00	291,07		

SCAVI E BONIFICHE	
FOSSO	1,146 m ²
SOVRASTRUTTURA STRADALE	
CASSONETTO	5,000 m
MANUFATTI	
SCAVO PER PIATTAFORMA	5,152 m ²
SCAVO PER PARETI TRINCEA	0,520 m ²
RILEVATO PER SCARPATE	0,063 m ²
SOVRASTRUTTURA FERROVIARIA	
AREA DI SCAVO	7,595 m

SEZIONE N.: 22
 QT. PROGETTO: 291,919
 DIST.PROG.: 525,000
 DIST.PREC.: 25,000
 DIST.SUCC.: 25,000

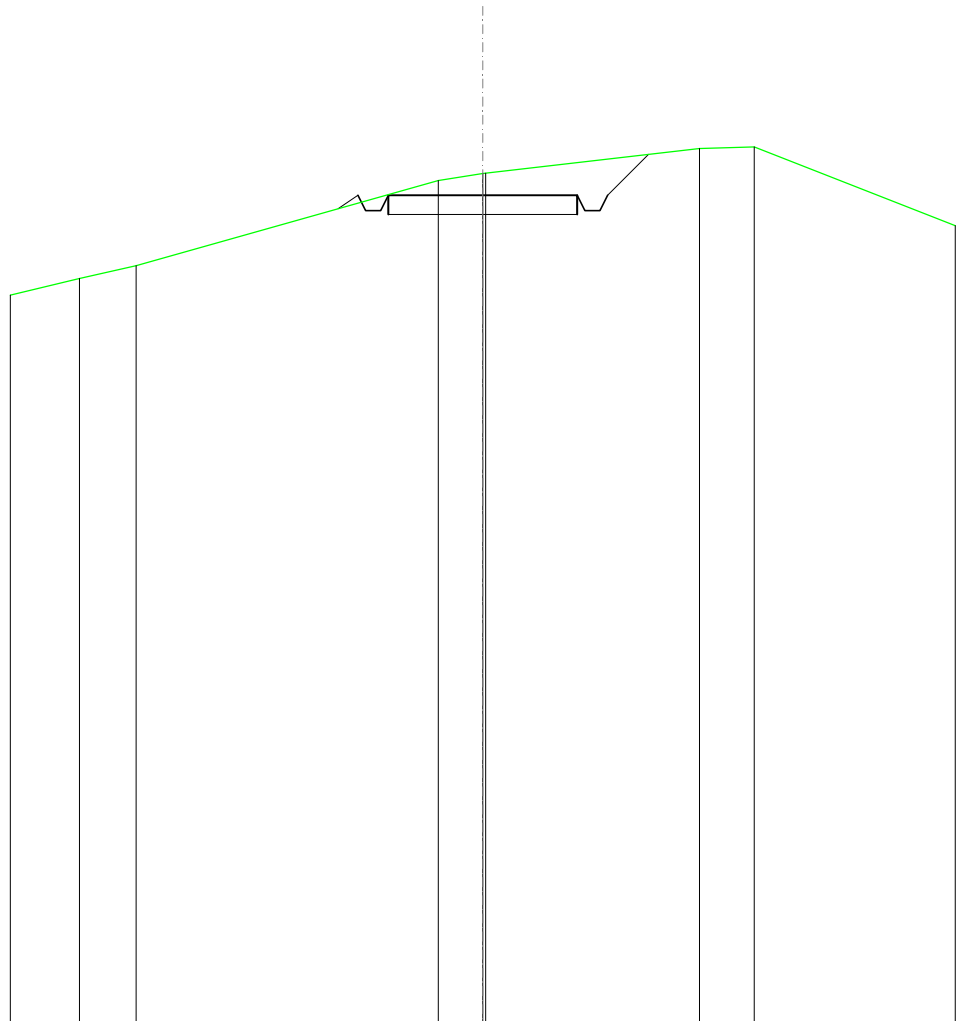

SCALA 1:200

QT.RIF. 270,000

QUOTE TERRENO	289,72	290,06		292,31	292,50	292,51		293,16	293,20
DIST.PARZIALI TERRENO	1,50		8,00		1,17		5,65		1,45
QUOTE PROGETTO				291,57	291,92	291,52	291,52	291,92	293,00
DIST. PARZIALI PROGETTO				0,53			5,00		1,08

SCAVI E BONIFICHE	
FOSSO	0,611 m ²
RILEVATI	
RILEVATO	0,455 m ²
SOVRASTRUTTURA STRADALE	
CASSONETTO	5,000 m
MANUFATTI	
SCAVO PER PIATTAFORMA	1,379 m ²
SCAVO PER PARETI TRINCEA	0,144 m ²
RILEVATO PER SCARPATE	2,358 m ²
SOVRASTRUTTURA FERROVIARIA	
AREA DI SCAVO	4,531 m

SEZIONE N.: 23
 QT. PROGETTO: 292,778
 DIST.PROG.: 550,000
 DIST.PREC.: 25,000
 DIST.SUCC.: 25,000

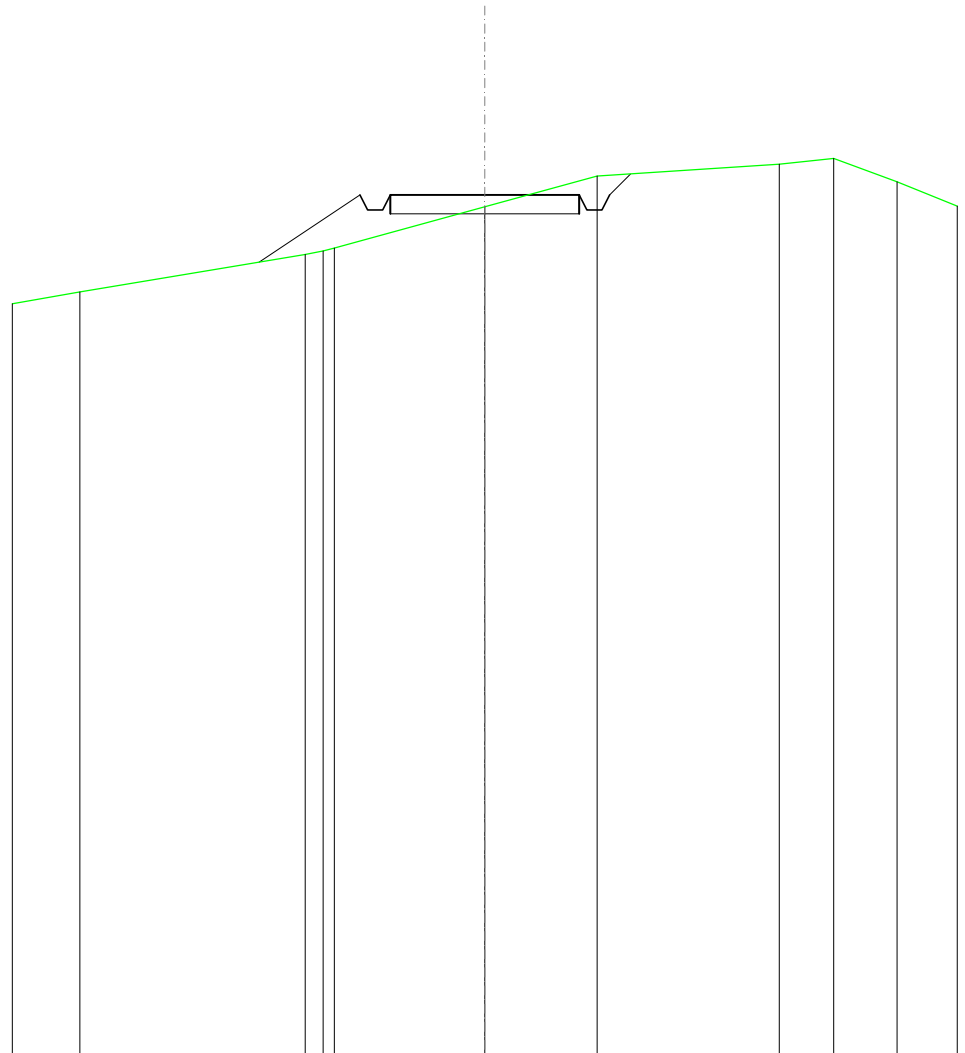

SCALA 1:200

QT.RIF. 270,000

QUOTE TERRENO	290,21	291,20	291,30	291,37	292,46	293,28	293,59	293,75	293,12
DIST.PARZIALI TERRENO		5,96		3,98	2,97	4,82	1,44	1,68	
QUOTE PROGETTO		291,00	292,78	292,38	292,78	292,78	292,38	292,78	293,33
DIST. PARZIALI PROGETTO			2,67		5,00		0,55		

SCAVI E BONIFICHE	
FOSSO	0,285 m ²
RILEVATI	
RILEVATO	0,835 m ²
SOVRASTRUTTURA STRADALE	
CASSONETTO	5,000 m
MANUFATTI	
SCAVO PER PIATTAFORMA	0,413 m ²
SCAVO PER PARETI TRINCEA	0,016 m ²
RILEVATO PER SCARPATE	1,848 m ²
SOVRASTRUTTURA FERROVIARIA	
AREA DI SCAVO	2,796 m

SEZIONE N.: 24
 QT. PROGETTO: 294,023
 DIST.PROG.: 575,000
 DIST.PREC.: 25,000
 DIST.SUCC.: 25,000

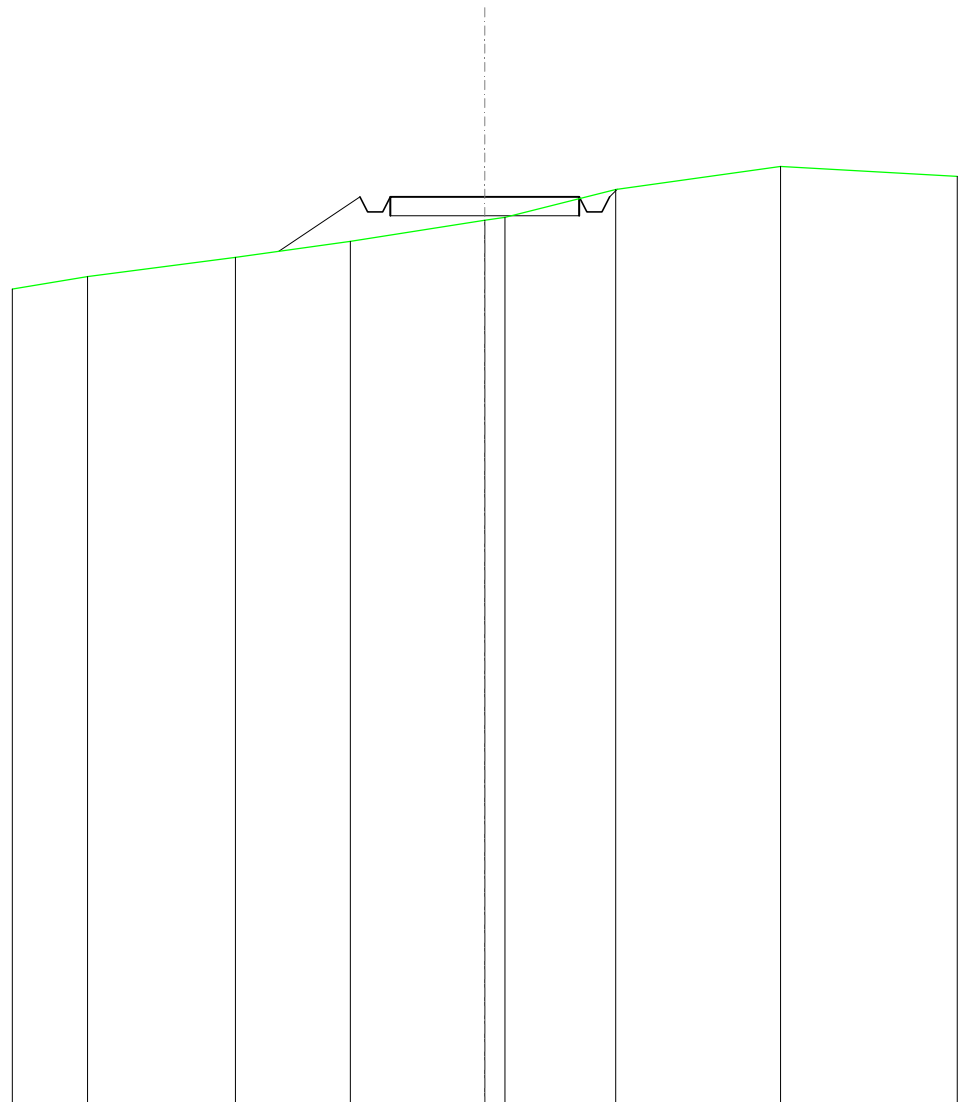

SCALA 1:200

QT.RIF. 270,000

QUOTE TERRENO	291,92	292,42	292,85	293,40	293,48	294,22	294,83
DIST.PARZIALI TERRENO	3,91	3,04	3,56	0,53	2,93	4,37	
QUOTE PROGETTO		292,58	294,02	293,62	293,62	294,02	294,23
DIST. PARZIALI PROGETTO			2,16		5,00		

SCAVI E BONIFICHE	
FOSSO	0,196 m ²
RILEVATI	
RILEVATO	0,103 m ²
SOVRASTRUTTURA STRADALE	
CASSONETTO	5,000 m
MANUFATTI	
SCAVO PER PIATTAFORMA	0,926 m ²
RILEVATO PER SCARPATE	0,900 m ²
SOVRASTRUTTURA FERROVIARIA	
AREA DI SCAVO	4,616 m

SEZIONE N.: 25
 QT. PROGETTO: 296,489
 DIST.PROG.: 600,000
 DIST.PREC.: 25,000
 DIST.SUCC.: 25,000

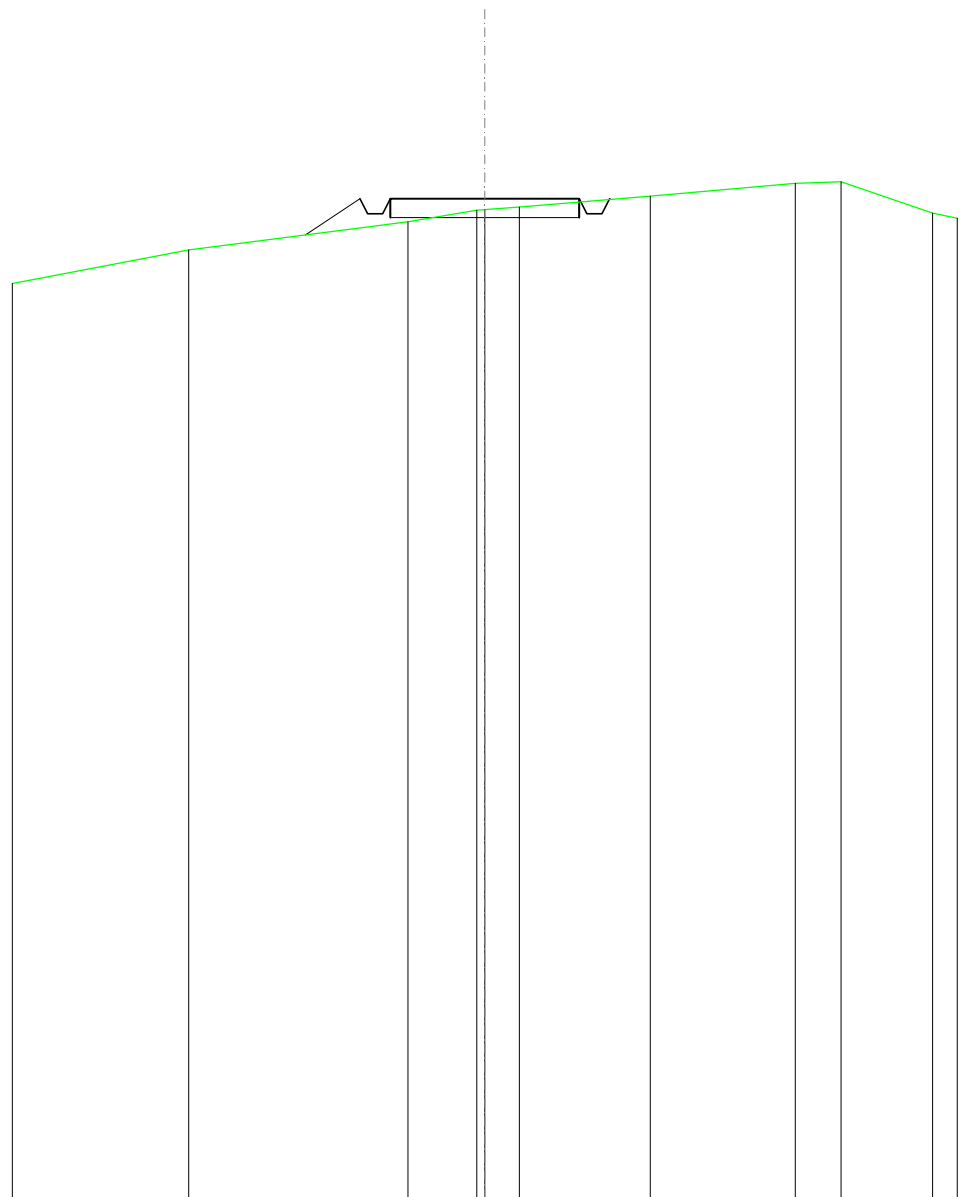

SCALA 1:200

QT.RIF. 270,000

QUOTE TERRENO	295,13		295,88	296,19	296,20	296,27		296,55		296,89	296,94		296,11
DIST.PARZIALI TERRENO		5,79		1,82	0,91		3,47		3,84		1,21		2,42
QUOTE PROGETTO		295,53	296,49	296,09	296,09	296,49		296,49	296,09	296,09	296,49	296,47	
DIST. PARZIALI PROGETTO		1,44				5,00							

SCAVI E BONIFICHE	
FOSSO	1,227 m ²
SOVRASTRUTTURA STRADALE	
CASSONETTO	5,000 m
MANUFATTI	
SCAVO PER PIATTAFORMA	4,885 m ²
SCAVO PER PARETI TRINCEA	0,258 m ²
SOVRASTRUTTURA FERROVIARIA	
AREA DI SCAVO	7,545 m

SEZIONE N.: 26
 QT. PROGETTO: 299,794
 DIST.PROG.: 625,000
 DIST.PREC.: 25,000
 DIST.SUCC.: 25,000

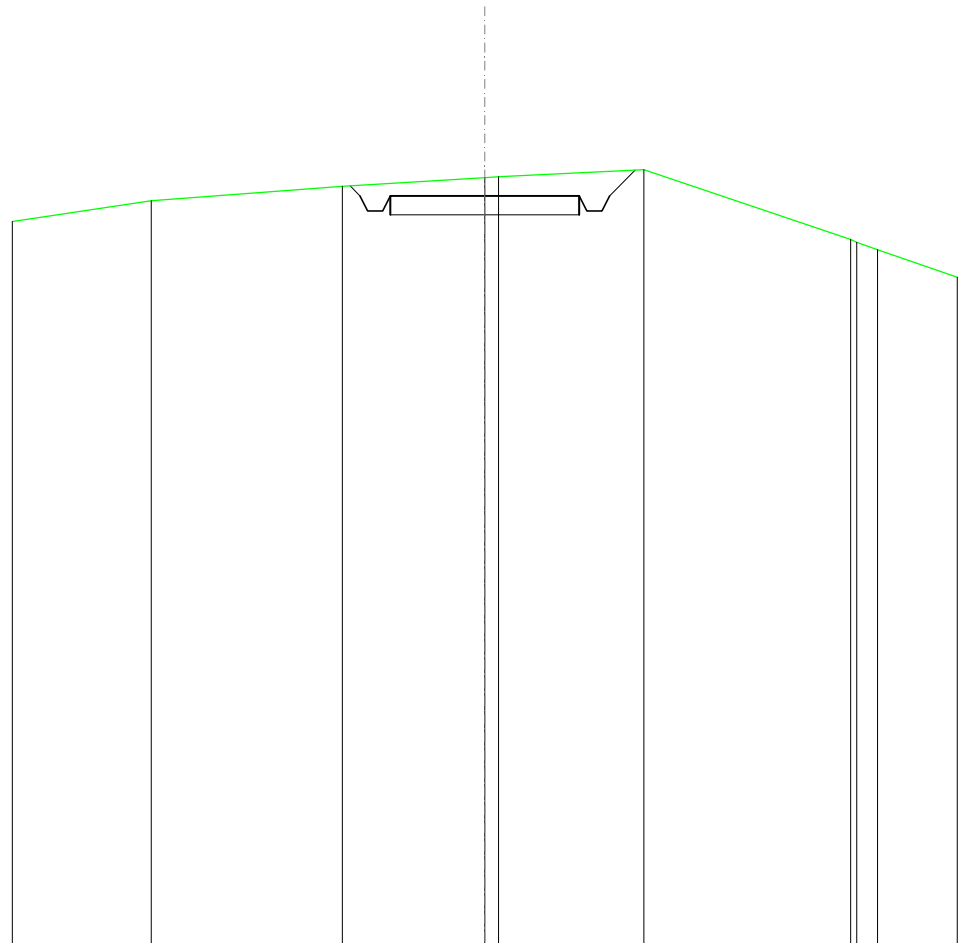

SCALA 1:200

QT.RIF. 280,000

QUOTE TERRENO	299,66	300,05	300,28 300,30	300,49	298,64 298,56 298,37
DIST.PARZIALI TERRENO	5,05	3,77	3,84	5,47	0,55
QUOTE PROGETTO		300,06 299,79 299,39 299,79	299,79	299,79 299,39 299,79 300,47	
DIST. PARZIALI PROGETTO		5,00	0,68		

SCAVI E BONIFICHE	
FOSSO	2,010 m ²
SOVRASTRUTTURA STRADALE	
CASSONETTO	5,000 m
MANUFATTI	
SCAVO PER PIATTAFORMA	7,315 m ²
SCAVO PER PARETI TRINCEA	1,008 m ²
SOVRASTRUTTURA FERROVIARIA	
AREA DI SCAVO	8,234 m

SEZIONE N.: 27
 QT. PROGETTO: 303,050
 DIST.PROG.: 650,000
 DIST.PREC.: 25,000
 DIST.SUCC.: 25,000

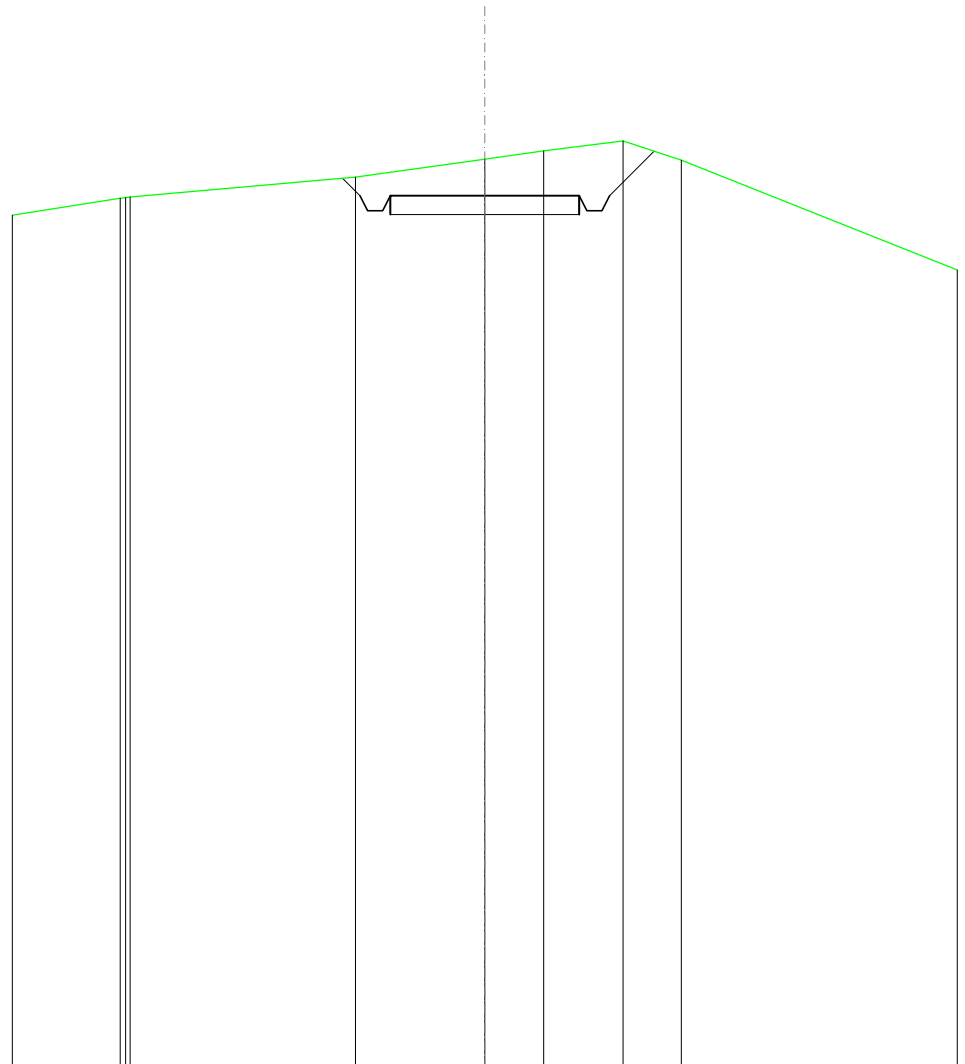

SCALA 1:200

QT.RIF. 280,000

QUOTE TERRENO	302,98 303,00 303,01	303,54	304,01	304,23	304,50	303,99
DIST.PARZIALI TERRENO	5,96	3,42	1,56	2,09	1,54	
QUOTE PROGETTO		303,51 303,05 302,65 302,65 303,05	303,05		303,05 302,65 303,05 304,23	
DIST. PARZIALI PROGETTO			5,00		1,18	

SCAVI E BONIFICHE	
FOSSO	0,160 m ²
RILEVATI	
RILEVATO	0,008 m ²
SOVRASTRUTTURA STRADALE	
CASSONETTO	5,000 m
MANUFATTI	
SCAVO PER PIATTAFORMA	1,027 m ²
RILEVATO PER SCARPATE	0,571 m ²
SOVRASTRUTTURA FERROVIARIA	
AREA DI SCAVO	5,284 m

SEZIONE N.: 28
 QT. PROGETTO: 305,332
 DIST.PROG.: 675,000
 DIST.PREC.: 25,000
 DIST.SUCC.: 25,000

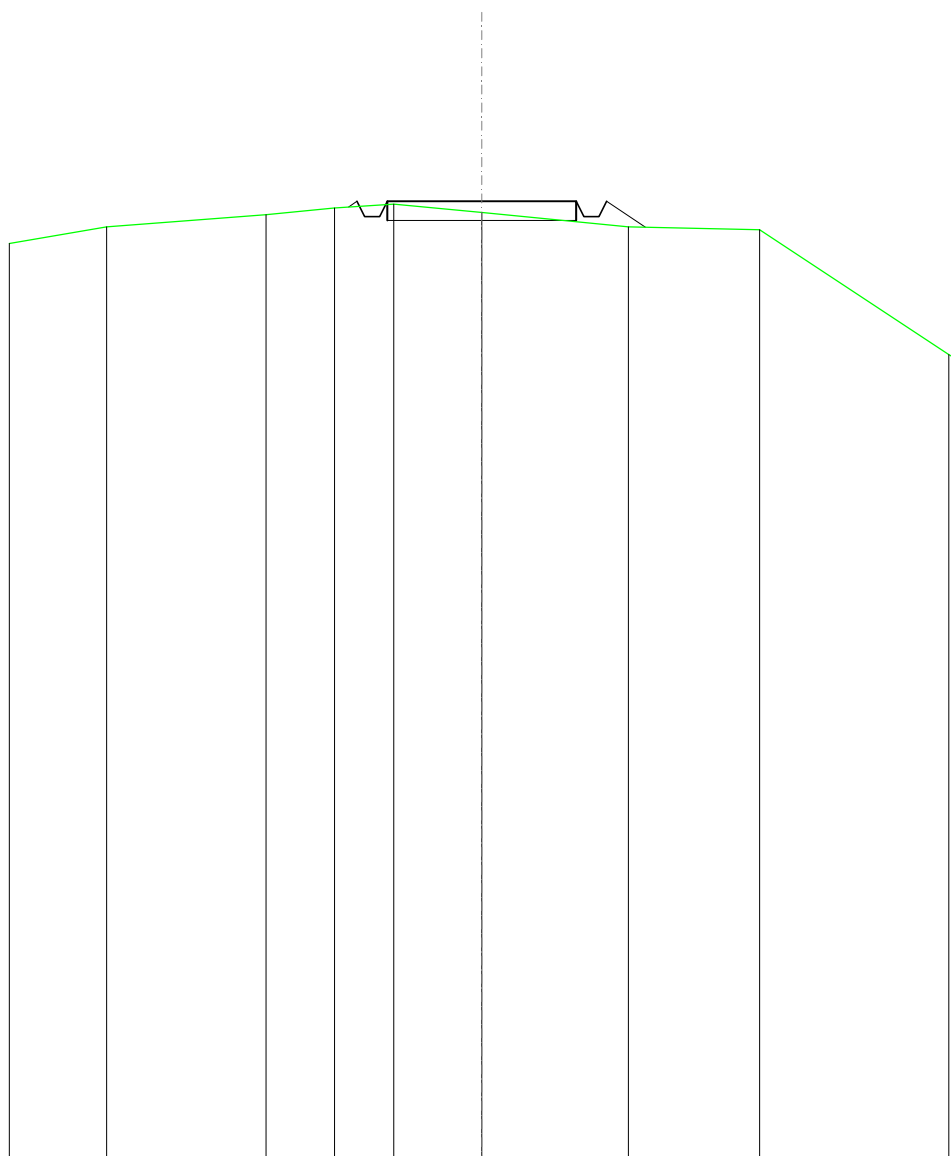

SCALA 1:200

QT.RIF. 280,000

QUOTE TERRENO	304,66	304,98	305,16	305,26	305,04	304,66	304,58
DIST.PARZIALI TERRENO	4,21	1,82	1,57	2,32	3,88	3,47	
QUOTE PROGETTO			305,18	305,33	304,93	305,33	304,65
DIST. PARZIALI PROGETTO				5,00		1,03	

SCAVI E BONIFICHE	
FOSSO	1,184 m ²
SOVRASTRUTTURA STRADALE	
CASSONETTO	5,000 m
MANUFATTI	
SCAVO PER PIATTAFORMA	4,426 m ²
SCAVO PER PARETI TRINCEA	0,628 m ²
RILEVATO PER SCARPATE	0,005 m ²
SOVRASTRUTTURA FERROVIARIA	
AREA DI SCAVO	7,849 m

SEZIONE N.: 29
 QT. PROGETTO: 306,363
 DIST.PROG.: 700,000
 DIST.PREC.: 25,000
 DIST.SUCC.: 25,000

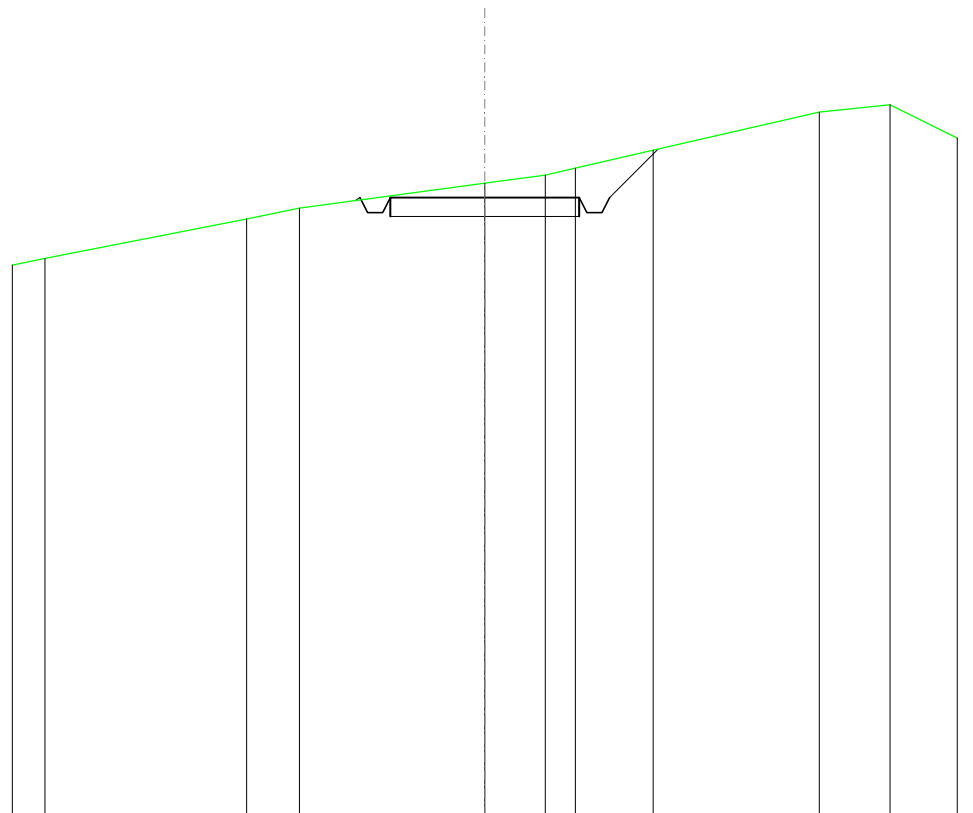

SCALA 1:200

QT.RIF. 290,000

QUOTE TERRENO	304,75	305,79	306,08		306,74	306,96	307,14	307,61		308,62	308,82
DIST.PARZIALI TERRENO		5,34	1,40	4,90	1,60	0,79	2,06	4,39		1,87	
QUOTE PROGETTO				306,28 306,36 305,96 305,96 306,36	306,36		306,36 305,96 305,96 306,36	307,64			
DIST. PARZIALI PROGETTO					5,00		1,28				

SCAVI E BONIFICHE	
FOSSO	1,317 m ²
SOVRASTRUTTURA STRADALE	
CASSONETTO	5,000 m
MANUFATTI	
SCAVO PER PIATTAFORMA	5,171 m ²
SCAVO PER PARETI TRINCEA	0,764 m ²
RILEVATO PER SCARPATE	0,009 m ²
SOVRASTRUTTURA FERROVIARIA	
AREA DI SCAVO	7,924 m

SEZIONE N.: 30
 QT. PROGETTO: 306,657
 DIST.PROG.: 725,000
 DIST.PREC.: 25,000
 DIST.SUCC.: 25,000

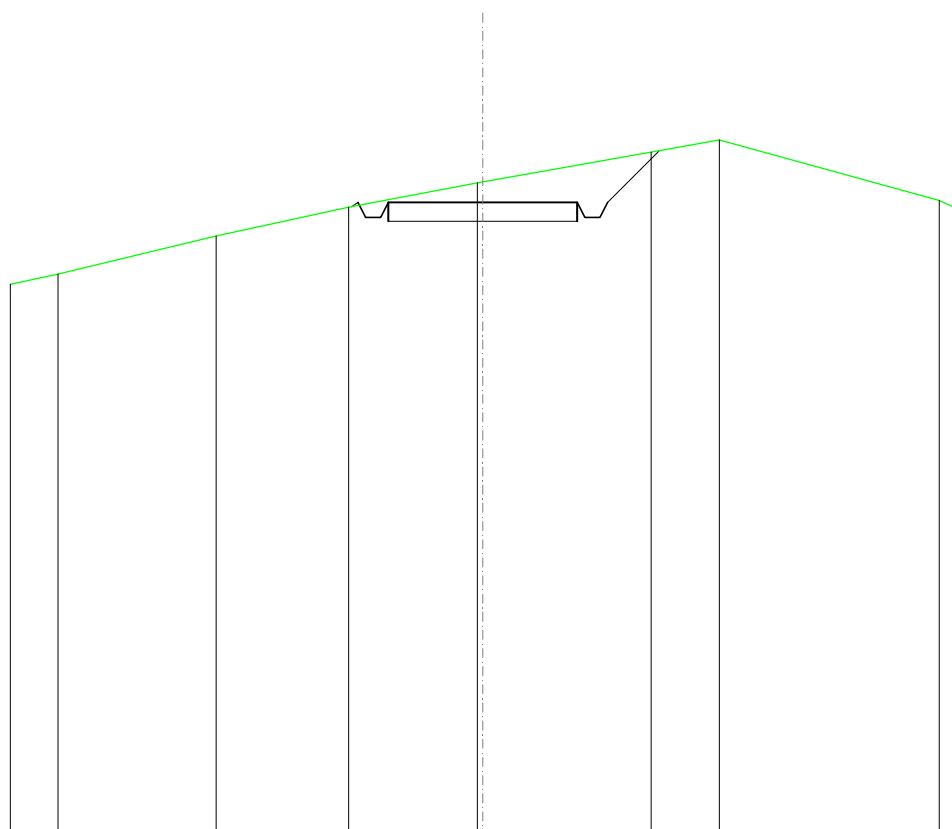

SCALA 1:200

QT.RIF. 290,000

QUOTE TERRENO	304,76	305,77	306,53	307,17 307,20	307,98	308,31
DIST.PARZIALI TERRENO	4,18	3,50	3,40	4,45	1,80	
QUOTE PROGETTO			306,54 306,66 306,26 306,66	306,66	306,66 306,26 306,66 308,02	
DIST. PARZIALI PROGETTO				5,00	1,36	

SCAVI E BONIFICHE	
FOSSO	0,908 m ²
SOVRASTRUTTURA STRADALE	
CASSONETTO	5,000 m
MANUFATTI	
SCAVO PER PIATTAFORMA	3,720 m ²
SCAVO PER PARETI TRINCEA	0,523 m ²
RILEVATO PER SCARPATE	0,249 m ²
SOVRASTRUTTURA FERROVIARIA	
AREA DI SCAVO	7,528 m

SEZIONE N.: 31
 QT. PROGETTO: 306,946
 DIST.PROG.: 750,000
 DIST.PREC.: 25,000
 DIST.SUCC.: 25,000

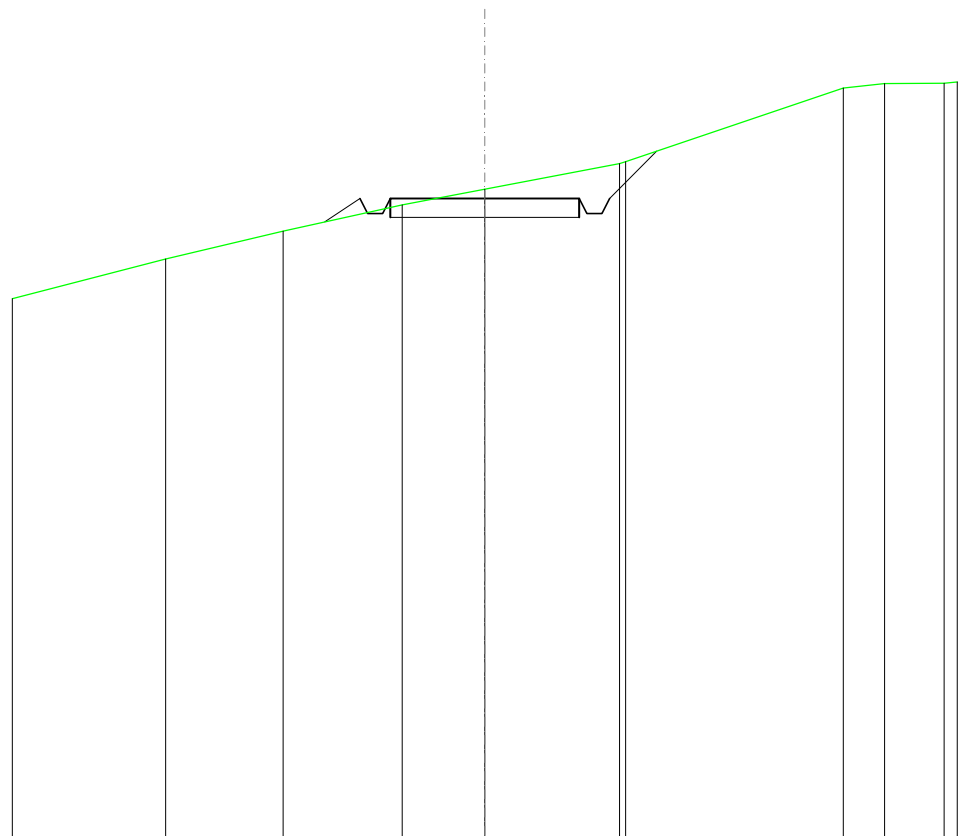

SCALA 1:200

QT.RIF. 290,000

QUOTE TERRENO	305,34	306,08	306,78	307,19	307,87	307,92	309,87	309,98
DIST.PARZIALI TERRENO	3,10	3,15	2,18	3,57	5,76	1,09		
QUOTE PROGETTO		306,32	306,95	306,55	306,55	306,55	306,95	308,20
DIST. PARZIALI PROGETTO		0,93			5,00		1,25	

SCAVI E BONIFICHE	
FOSSO	0,908 m ²
RILEVATI	
RILEVATO	0,010 m ²
SOVRASTRUTTURA STRADALE	
CASSONETTO	5,000 m
MANUFATTI	
SCAVO PER PIATTAFORMA	2,879 m ²
SCAVO PER PARETI TRINCEA	0,610 m ²
RILEVATO PER SCARPATE	1,038 m ²
SOVRASTRUTTURA FERROVIARIA	
AREA DI SCAVO	6,809 m

SEZIONE N.: 32
 QT. PROGETTO: 307,235
 DIST.PROG.: 775,000
 DIST.PREC.: 25,000
 DIST.SUCC.: 25,000

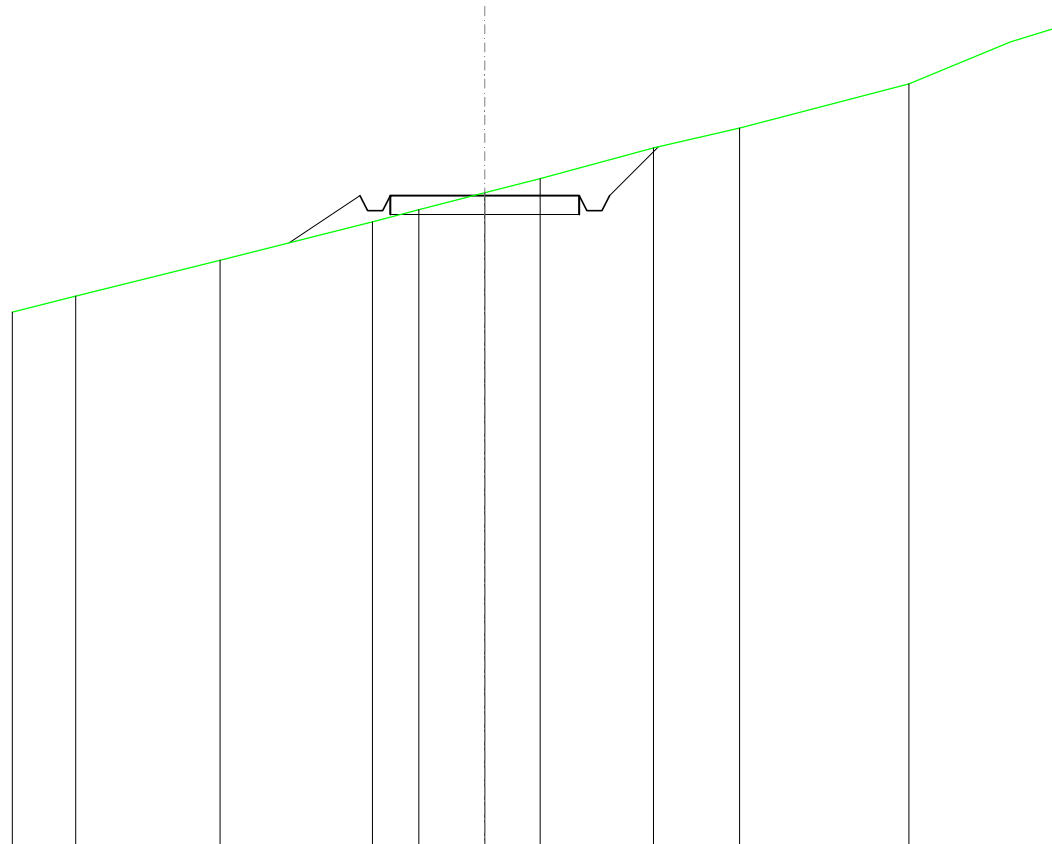

SCALA 1:200

QT.RIF. 290,000

QUOTE TERRENO	304,57	305,52	306,53	306,86	307,31	307,68	308,49	309,02	310,18
DIST.PARZIALI TERRENO	3,82	4,03	1,23	1,74	1,46	3,00	2,28	4,48	
QUOTE PROGETTO		305,98	307,23	306,83	307,23	307,23	306,83	307,23	308,52
DIST. PARZIALI PROGETTO		1,88	1,23	1,23	5,00	1,28	1,28		

SCAVI E BONIFICHE	
FOSSO	1,604 m ²
SOVRASTRUTTURA STRADALE	
CASSONETTO	5,000 m
MANUFATTI	
SCAVO PER PIATTAFORMA	5,873 m ²
SCAVO PER PARETI TRINCEA	1,100 m ²
SOVRASTRUTTURA FERROVIARIA	
AREA DI SCAVO	8,340 m

SEZIONE N.: 33
 QT. PROGETTO: 307,400
 DIST.PROG.: 800,000
 DIST.PREC.: 25,000
 DIST.SUCC.: 25,000

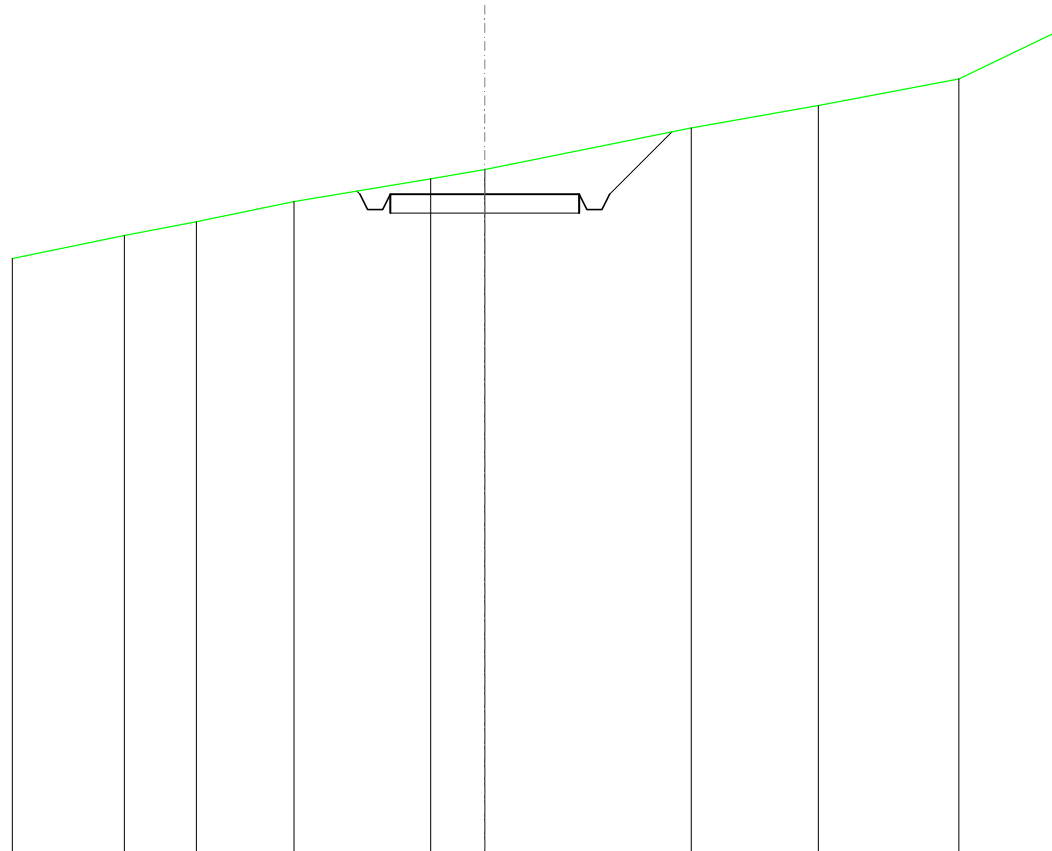

SCALA 1:200

QT.RIF. 290,000

QUOTE TERRENO	306,31	306,67	307,21	307,81	308,06	309,16	309,75
DIST.PARZIALI TERRENO	1,91	2,58	3,62	1,43	5,46	3,37	
QUOTE PROGETTO				307,48 307,40 307,00 307,40	307,40	307,40 307,00 307,40	309,06
DIST. PARZIALI PROGETTO				5,00		1,66	

SCAVI E BONIFICHE	
FOSSO	0,127 m ²
RILEVATI	
RILEVATO	5,288 m ²
SOVRASTRUTTURA STRADALE	
CASSONETTO	10,138 m
MANUFATTI	
SCAVO PER PIATTAFORMA	0,225 m ²
RILEVATO PER SCARPATE	4,494 m ²
SOVRASTRUTTURA FERROVIARIA	
AREA DI SCAVO	2,369 m

SEZIONE N.: 34
 QT. PROGETTO: 307,400
 DIST.PROG.: 825,000
 DIST.PREC.: 25,000
 DIST.SUCC.: 25,000

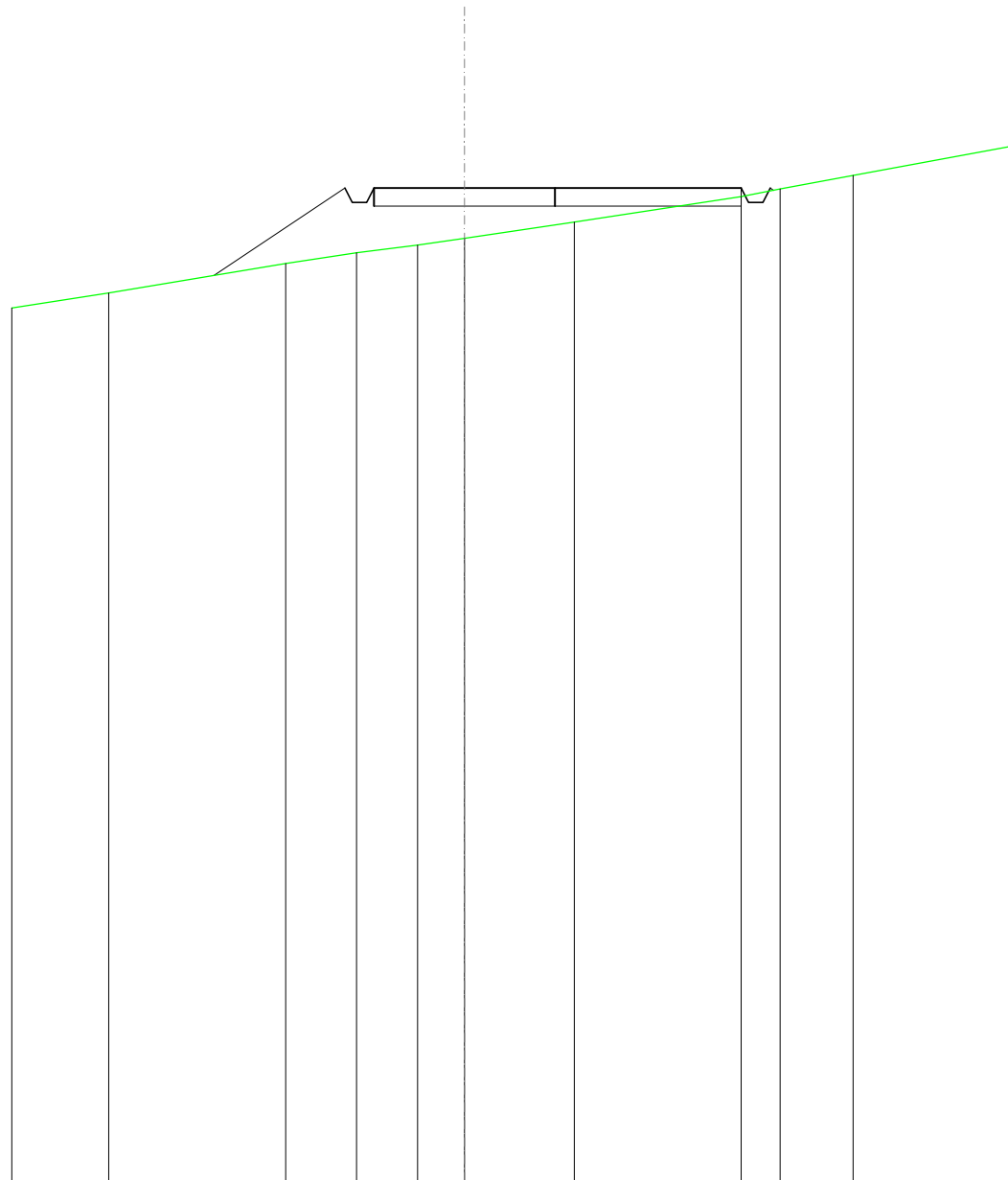

SCALA 1:200

QT.RIF. 280,000

QUOTE TERRENO	304,51	305,32	305,61	305,83	306,02	306,46	307,16	307,37	307,75
DIST.PARZIALI TERRENO	4,89	1,95	1,69	1,30	3,03	4,61	1,07	2,02	
QUOTE PROGETTO	304,99	307,40	307,00	307,00	307,40	307,40	307,40	307,00	307,34
DIST. PARZIALI PROGETTO		3,61				10,14			

RILEVATI	
RILEVATO	9,429 m ²
SOVRASTRUTTURA STRADALE	
CASSONETTO	5,000 m
MANUFATTI	
RILEVATO PER SCARPATE	13,359 m ²

SEZIONE N.: 35
 QT. PROGETTO: 307,400
 DIST.PROG.: 850,000
 DIST.PREC.: 25,000
 DIST.SUCC.: 25,000

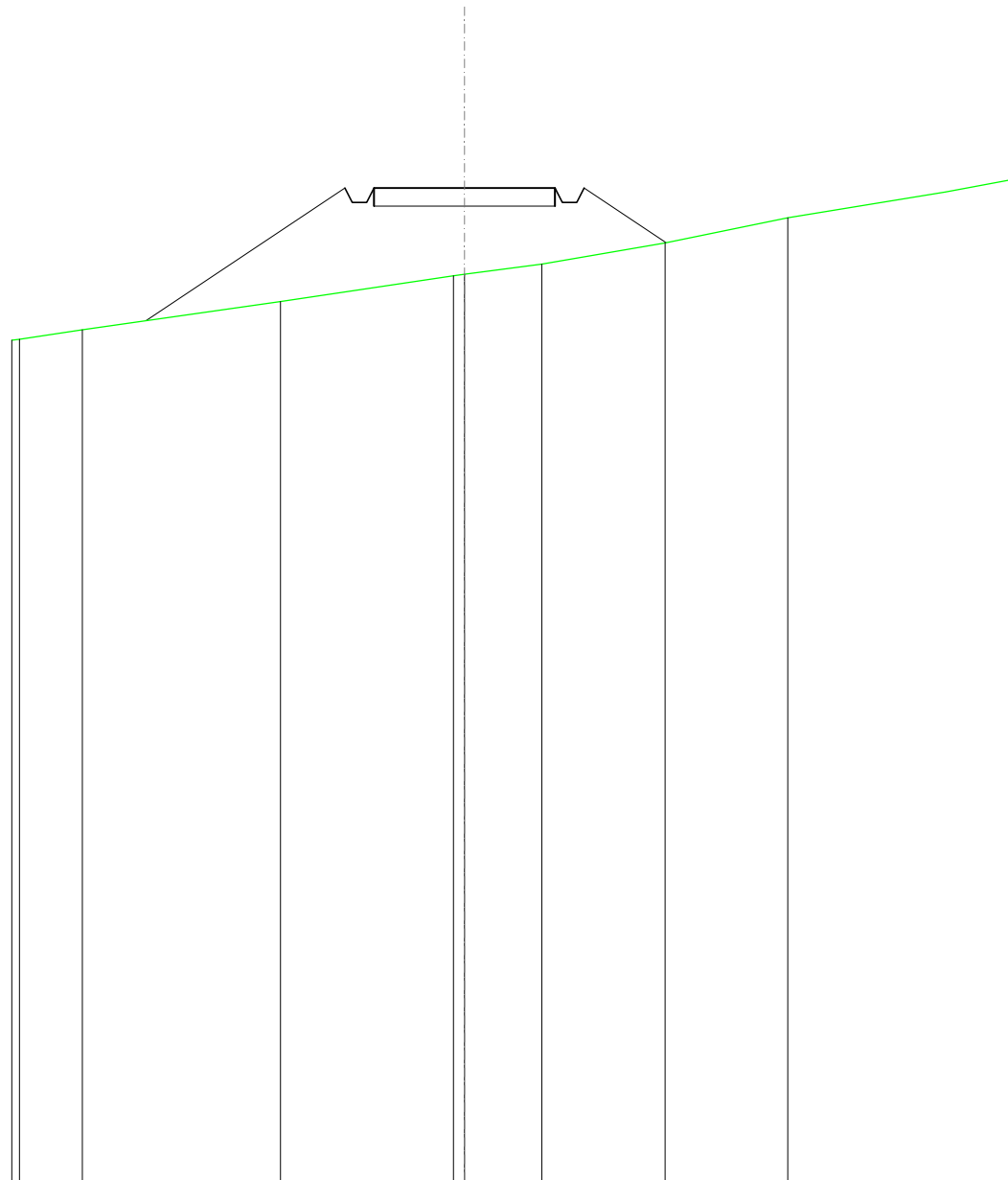

SCALA 1:200

QT.RIF. 280,000

QUOTE TERRENO	303,49	304,27	304,98	305,02	305,30	305,89	306,58
DIST.PARZIALI TERRENO		5,47	4,77	2,14	3,40	3,38	
QUOTE PROGETTO	303,74	307,40	307,00	307,00	307,40	305,89	
DIST. PARZIALI PROGETTO		5,49		5,00		2,26	

SEZIONE N.: 36
 QT. PROGETTO: 307,400
 DIST.PROG.: 875,000
 DIST.PREC.: 25,000
 DIST.SUCC.: 25,000

SCAVI E BONIFICHE	
FOSSO	1,786 m ²
RILEVATI	
RILEVATO	141,910 m ²
SOVRASTRUTTURA STRADALE	
CASSONETTO	57,406 m
MANUFATTI	
SCAVO PER PIATTAFORMA	16,177 m ²
SCAVO PER PARETI TRINCEA	2,422 m ²
RILEVATO PER SCARPATE	66,774 m ²
SOVRASTRUTTURA FERROVIARIA	
AREA DI SCAVO	16,978 m

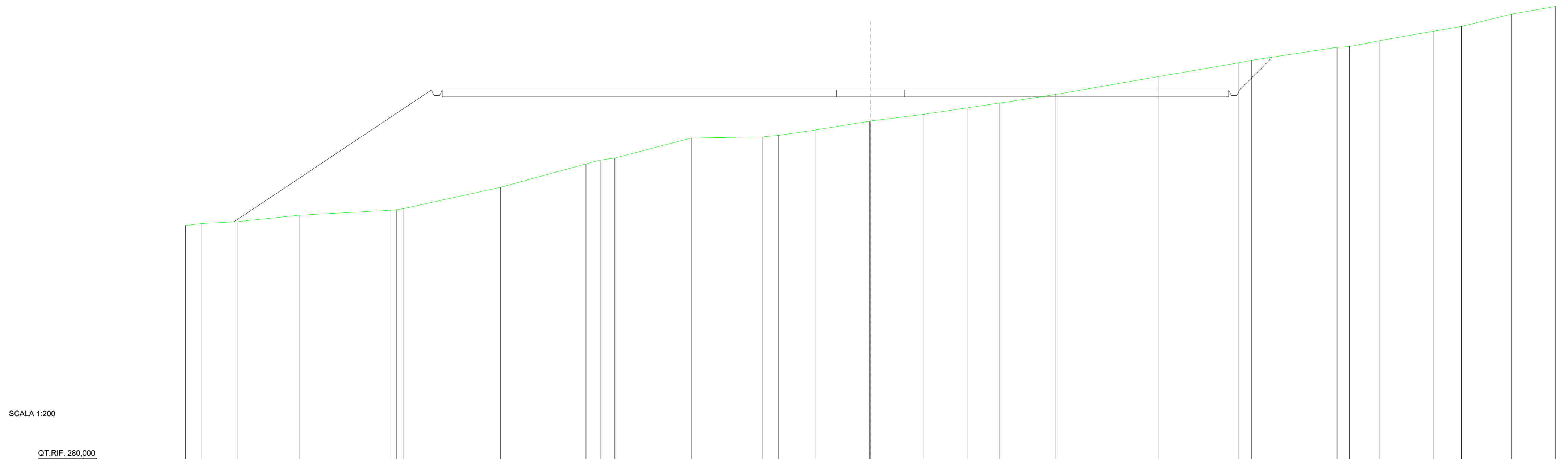

SCALA 1:200

QT.RIF. 280,000

QUOTE TERRENO	297,51	297,65	297,79	298,26	298,63	298,66	298,74	300,31	302,01	302,28	302,44	303,90	303,98	304,09	304,49	305,13	305,14	305,62	306,10	306,45	307,08	308,38	309,39	309,57	310,52	310,57	311,01	311,69	312,04	312,94	313,51
DIST.PARZIALI TERRENO	1,13	2,62	4,53	6,70	7,13	6,23	1,03	1,08	5,57	5,24	1,15	2,72	3,90	3,85	3,20	2,39	4,10	7,45	5,90	6,24	0,89	2,23	3,94	2,04	3,64	3,20					
QUOTE PROGETTO		297,78			307,40	307,00	307,40					307,40				307,40							307,40	307,00	307,40	309,80					
DIST. PARZIALI PROGETTO				14,43								57,41											2,40								

SCAVI E BONIFICHE	
FOSSO	2,080 m ²
RILEVATI	
RILEVATO	103,515 m ²
SOVRASTRUTTURA STRADALE	
CASSONETTO	57,406 m
MANUFATTI	
SCAVO PER PIATTAFORMA	26,033 m ²
SCAVO PER PARETI TRINCEA	3,518 m ²
SCAVO PER PLINTO	24,079 m ²
RILEVATO PER SCARPATE	38,592 m ²
SOVRASTRUTTURA FERROVIARIA	
AREA DI SCAVO	23,233 m

SEZIONE N.: 37
 QT. PROGETTO: 307,400
 DIST.PROG.: 900,000
 DIST.PREC.: 25,000
 DIST.SUCC.: 10,759

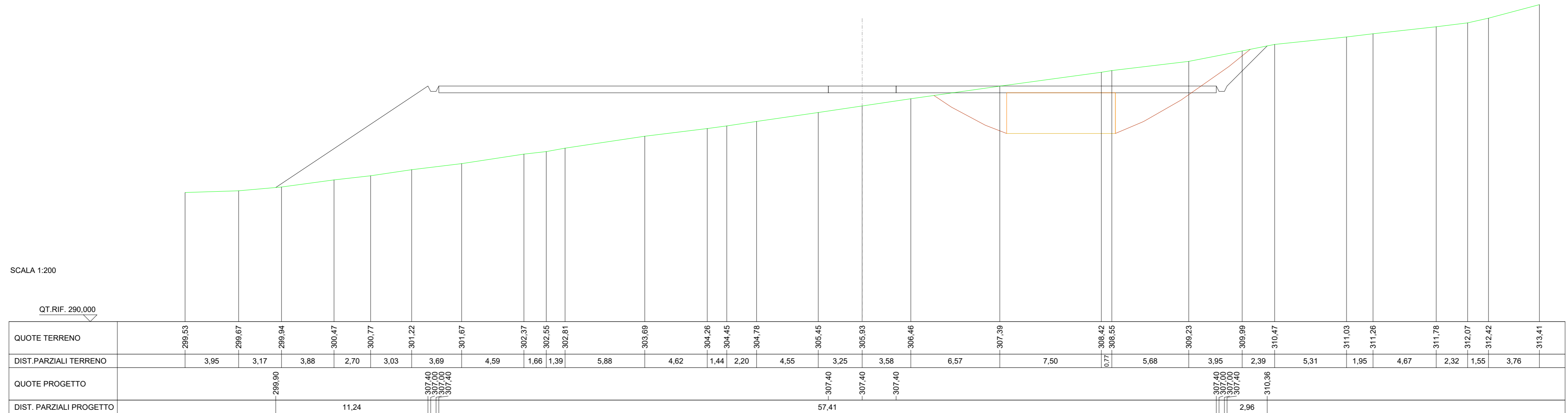

SCAVI E BONIFICHE	
FOSSO	2,215 m ²
RILEVATI	
RILEVATO	78,390 m ²
SOVRASTRUTTURA STRADALE	
CASSONETTO	57,406 m
MANUFATTI	
SCAVO PER PIATTAFORMA	37,372 m ²
SCAVO PER PARETI TRINCEA	3,740 m ²
RILEVATO PER SCARPATE	31,359 m ²
SOVRASTRUTTURA FERROVIARIA	
AREA DI SCAVO	28,808 m

SEZIONE N.: 39
 QT. PROGETTO: 307,400
 DIST. PROG.: 922,259
 DIST. PREC.: 11,500

SCALA 1:200

QT. RIF. 290,000

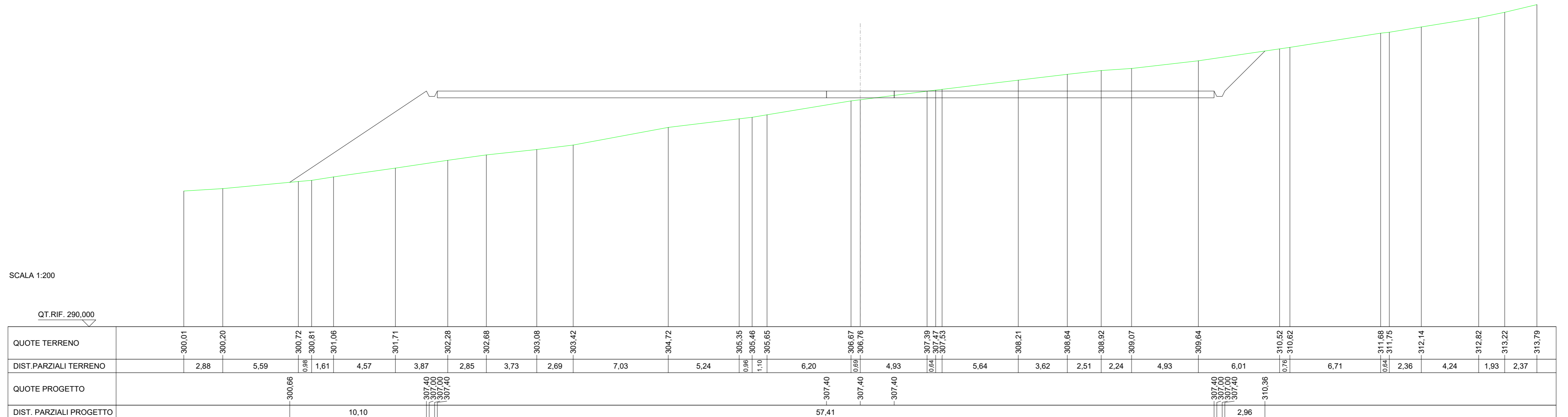

SCAVI E BONIFICHE	
FOSSO	3,684 m ²
MANUFATTI	
SCAVO PER PARETI TRINCEA	4,523 m ²
SOVRASTRUTTURA FERROVIARIA	
AREA DI SCAVO	5,849 m

SEZIONE N.: 40
QT. PROGETTO: 307,400

SCALA 1:200

QT.RIF. 290,000

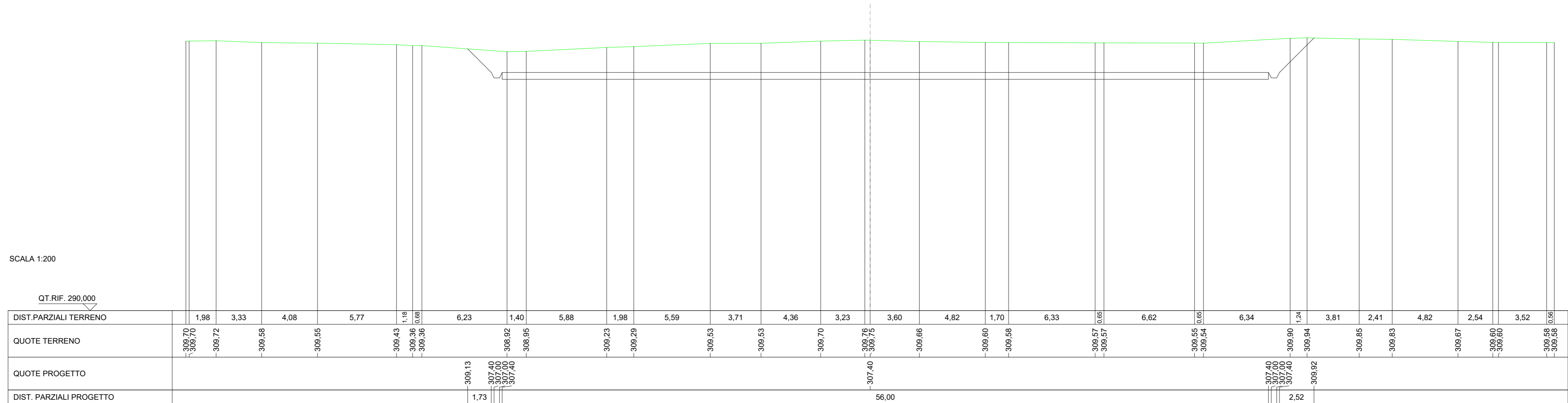

SCAVI E BONIFICHE	
FOSSO	1,245 m ²
MANUFATTI	
SCAVO PER PARETI TRINCEA	0,679 m ²
RILEVATO PER SCARPATE	0,071 m ²
SOVRASTRUTTURA FERROVIARIA	
AREA DI SCAVO	2,521 m

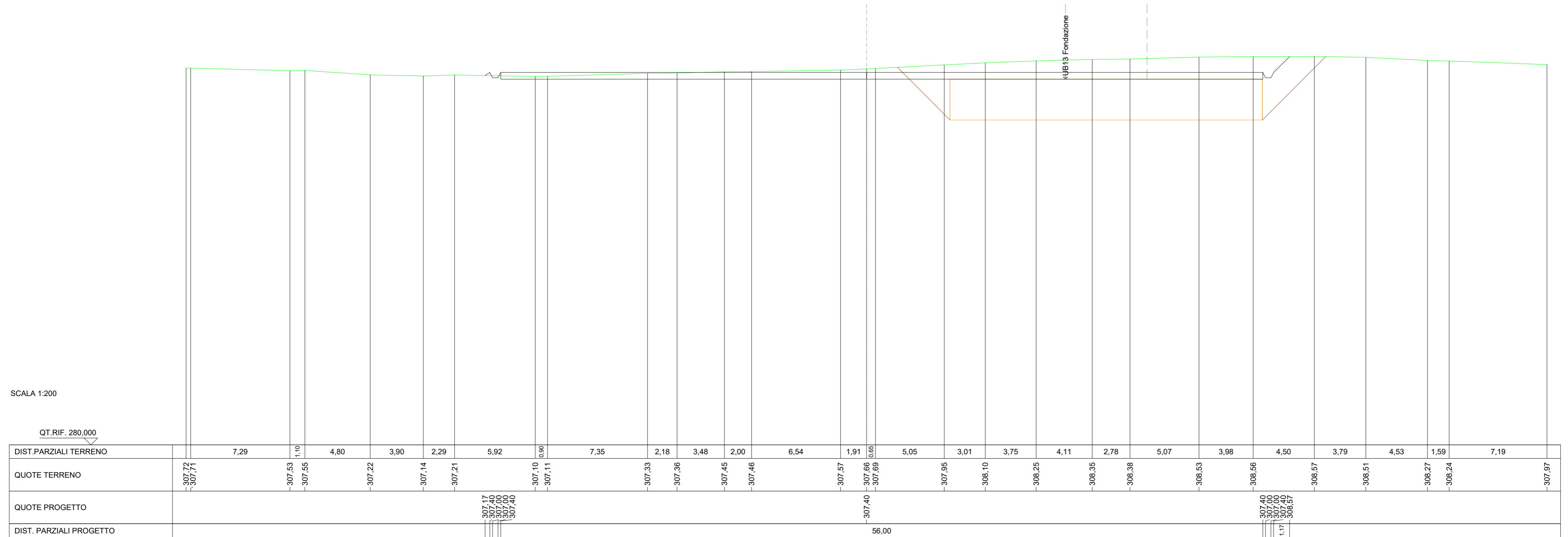

MANUFATTI
 RILEVATO PER SCARPATE 70,317 m²

SCALA 1:200

QT. RIF. 280,000

DIST.PARZIALI TERRENO		3,59	1,02	3,90		5,74		1,10	3,49	3,96	1,72	5,92	2,89	4,68	1,84	4,94	1,49	0,63	3,11	3,63	1,99	5,90	1,92	5,31	2,26	4,81	3,71	3,00	4,85	7,56	3,37	1,70
QUOTE TERRENO	-301,16	-301,09	-301,04	-300,73	-300,28	-300,19	-299,89	-299,54	-299,45	-299,27	-299,48	-300,34	-300,37	-300,42	-300,47	-300,48	-300,83	-301,24	-301,41	-301,65	-301,72	-301,93	-301,91	-301,99	-302,19	-302,31	-302,22	-302,18	-302,06	-302,10		
QUOTE PROGETTO				300,46				307,40	307,00	307,40						307,40									307,40	307,00	307,40					
DIST. PARZIALI PROGETTO						10,40										56,00										7,76						

