

IMPIANTO DI LAVAGGIO MEZZI
Pianta

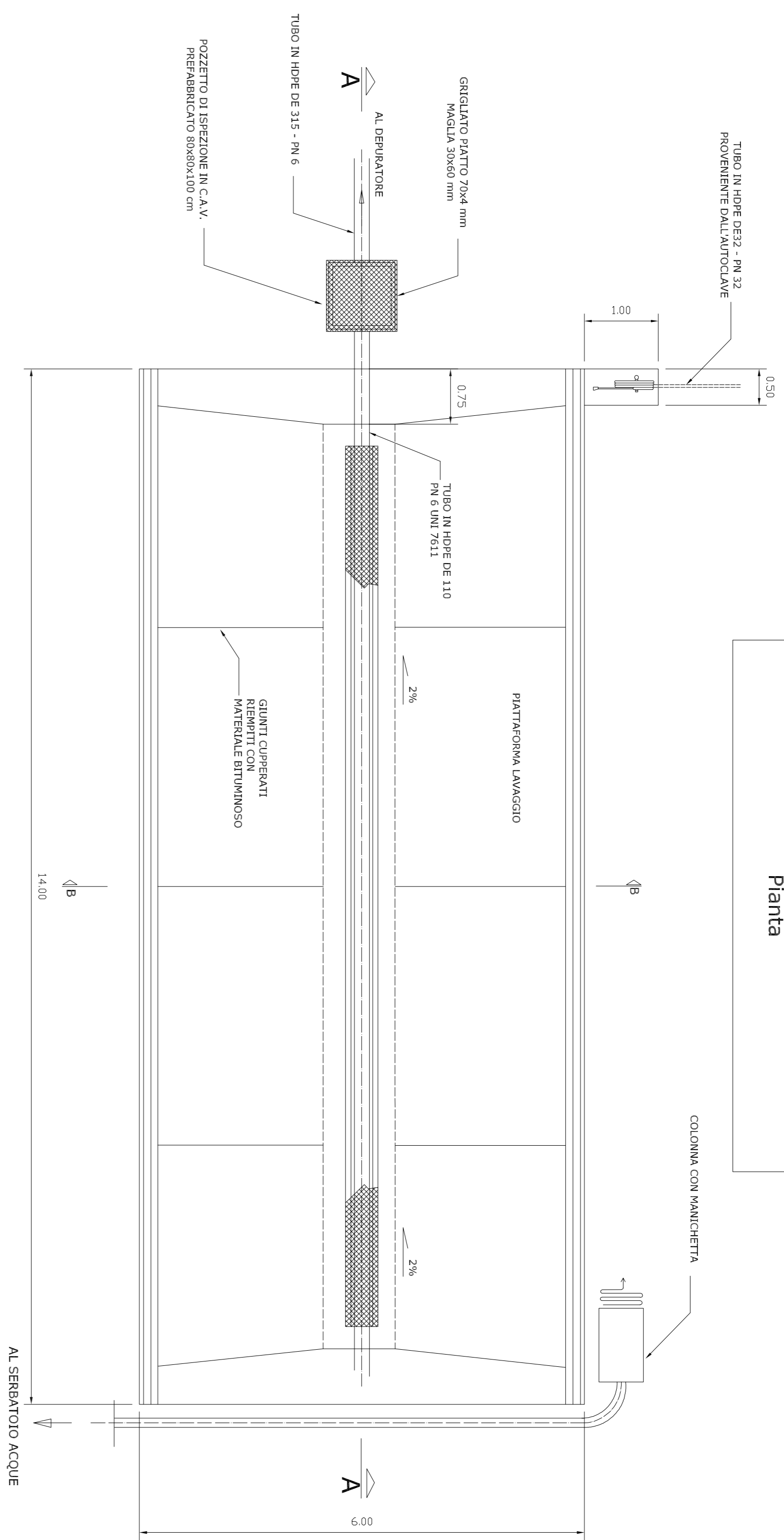

IMPIANTO DI LAVAGGIO MEZZI
Sezione A-A

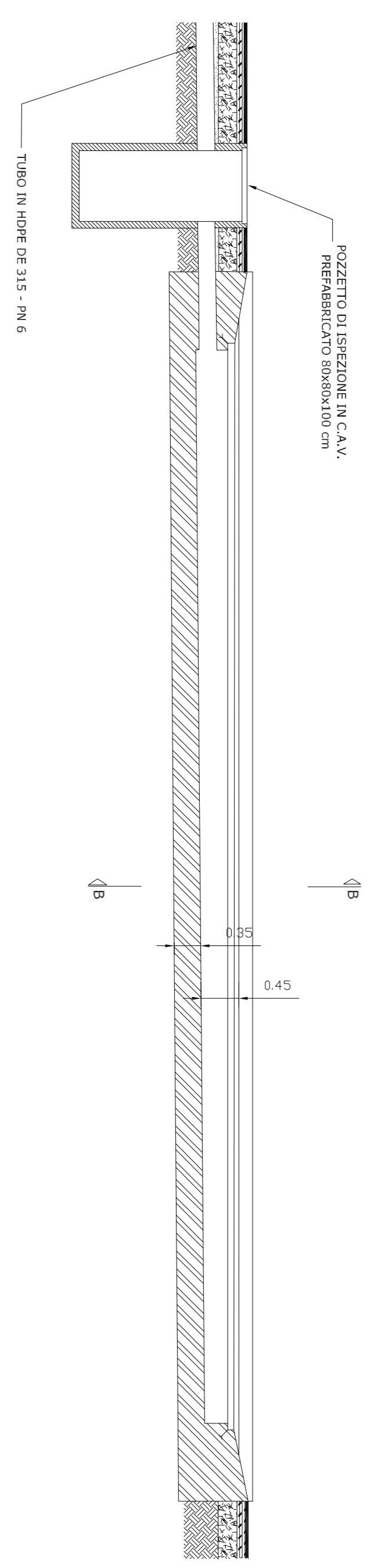

SERBATOIO ACQUE LAVAGGIO MEZZI
Pianta

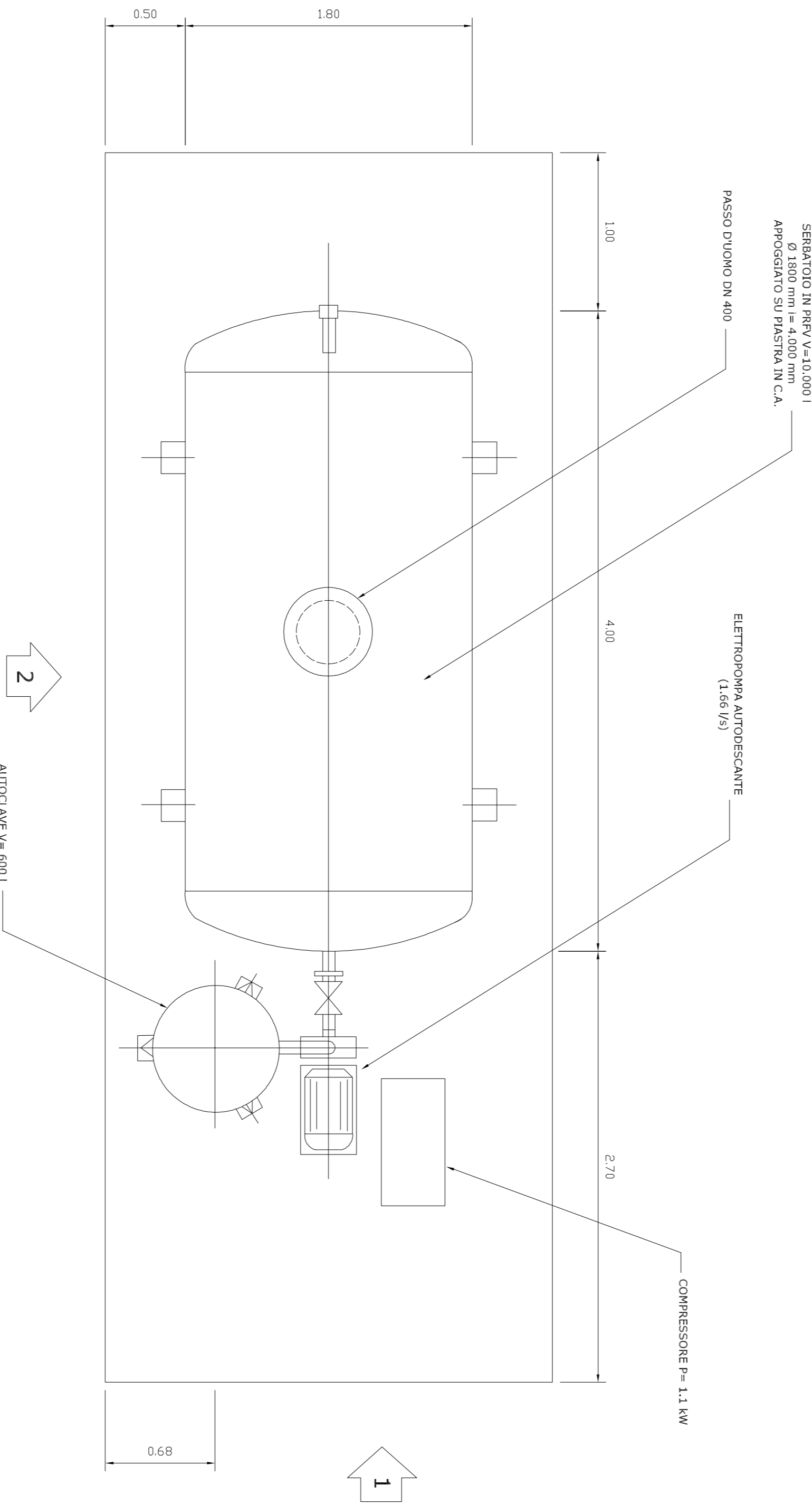

IMPIANTO DI LAVAGGIO MEZZI
Sezione B-B

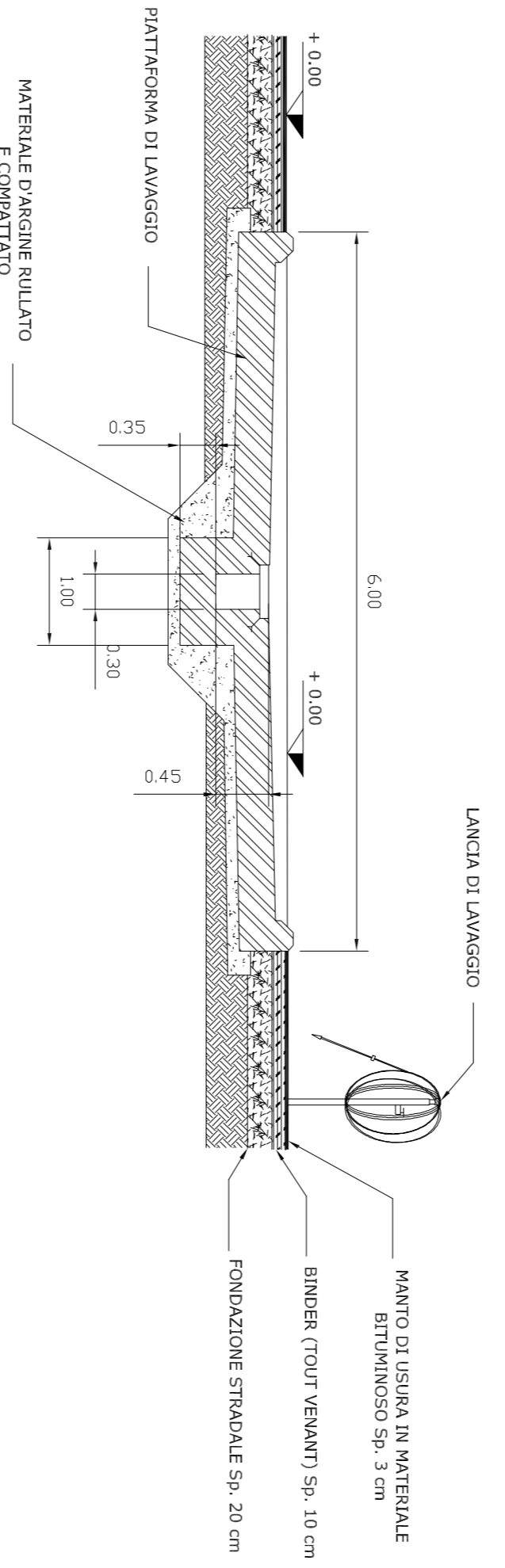

VISTA 1

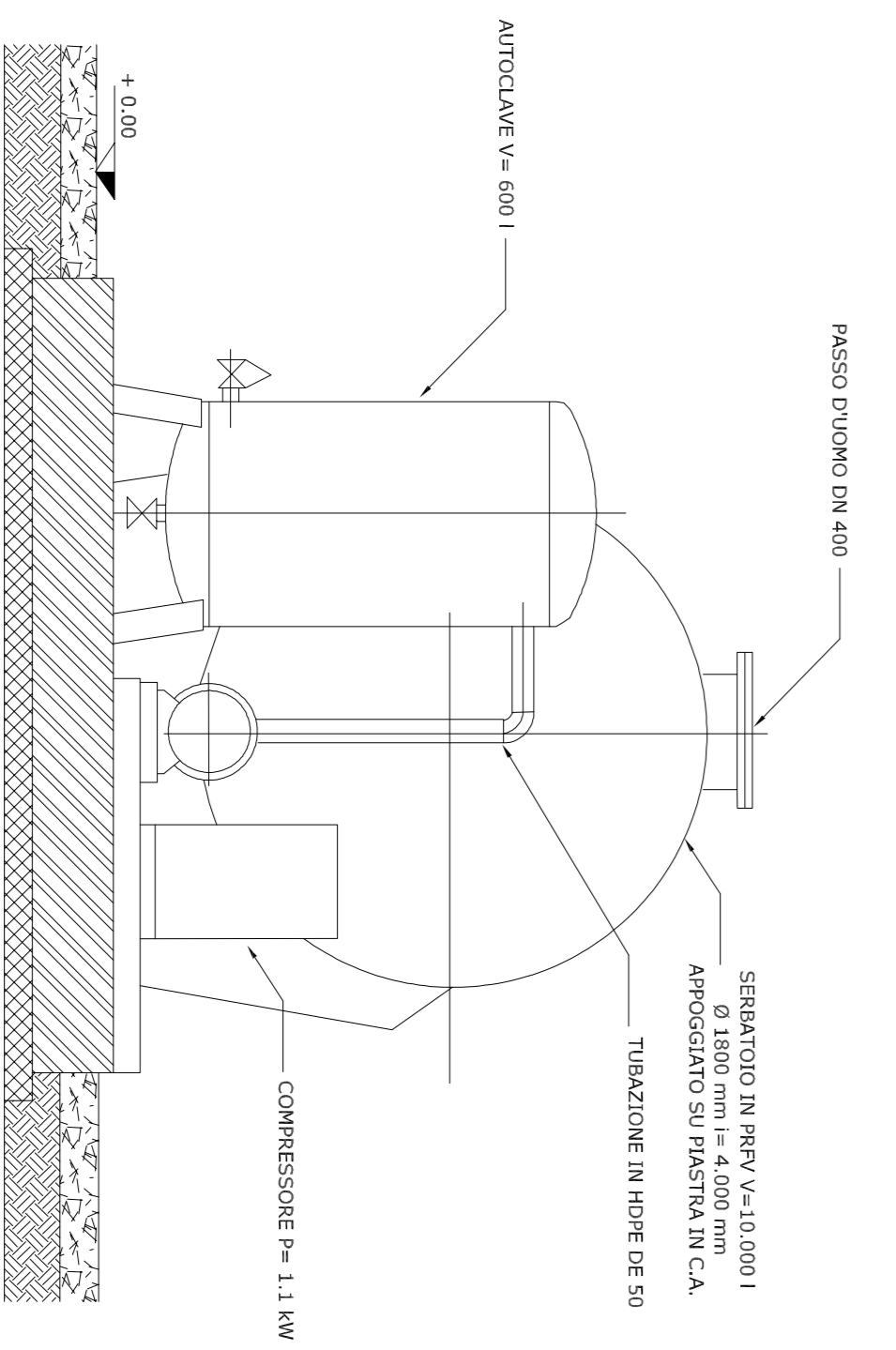

VISTA 2

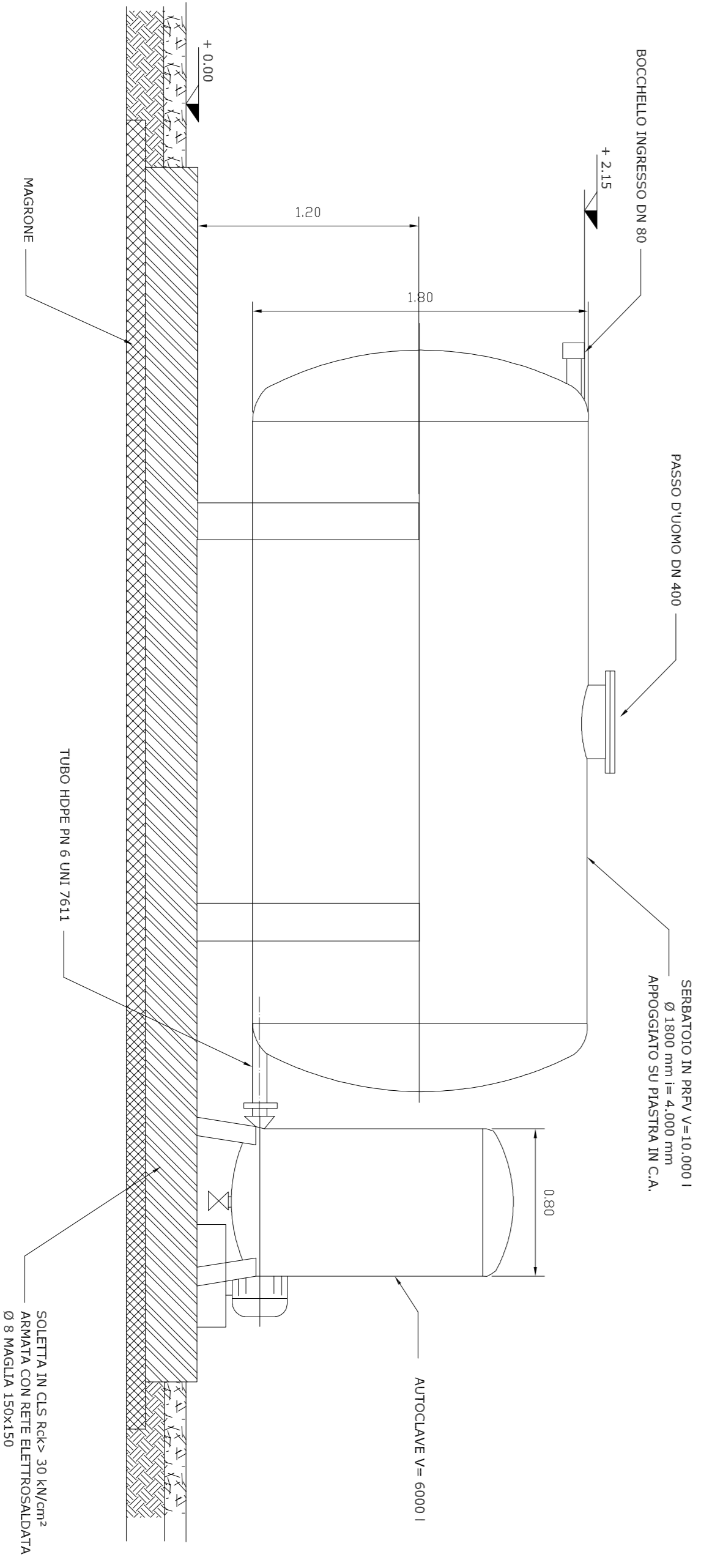

PARTICOLARI AREA LAVAGGIO MEZZI
Scala 1:50

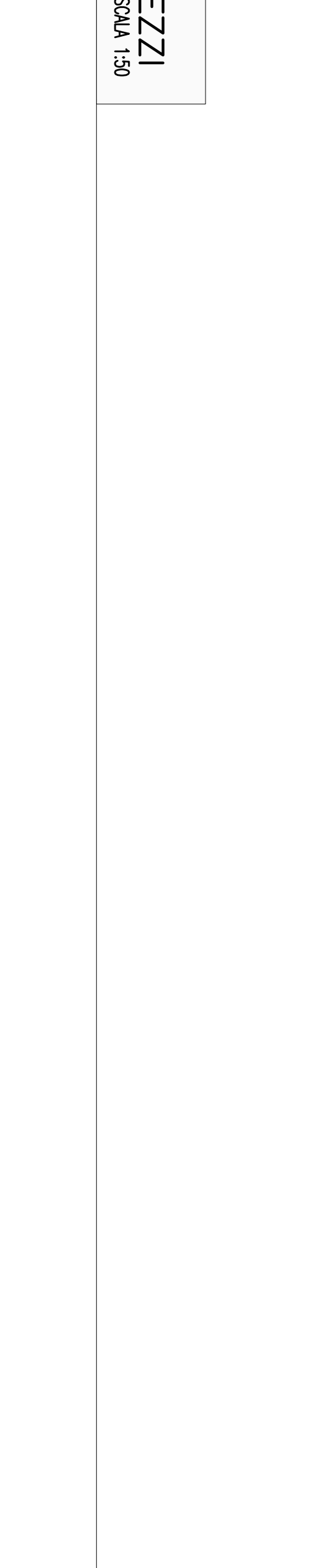

Stretto di Messina
Cooperativa di Progettazione, Ricerca e Progettazione di Opere e Servizi e Contratti
Via S. Maria, 10 - 98100 Messina - Tel. 090/272121 - Fax 090/272122 - Email: info@stretto-di-messina.it

PONTE SULLO STRETTO DI MESSINA

PROGETTO DEFINITIVO
ALTERNATIVE AI SITI DI DEPOSITO
Relazione finale del 22/12/2011. Rev. 02/01/2012. Rev. 03/01/2012. Rev. 04/01/2012. Rev. 05/01/2012.

EUROLINK S.C.P.A.
IMPREGLO SPA - PIGNOLA S.p.A.
COOPERATIVA ALTERNATIVE AI SITI DI DEPOSITO
SIRAKUANA - SARCA S.p.A.
C.S. S.p.A. - COOPERATIVE S.p.A.

IL PROGETTISTA
Stretto di Messina
Via S. Maria, 10 - 98100 Messina - Tel. 090/272121 - Fax 090/272122 - Email: info@stretto-di-messina.it

COLLEGAMENTI VERSANTE SICILIA
PROGETTO DEFINITIVO DISCARICA
SINAS 2
PARTICOLARI COSTRUTTIVI: AREA LAVAGGIO MEZZI

DATA	DESCRIZIONE	REDAZIONE	VERIFICA	APPROVAZIONE
10/12/2011	PROGETTO DEFINITIVO